

LIETUVOS VALSČIAI

Obeliai

Kriaunos



LIETUVOS VALSČIAI

Knyga skiriama

LIETUVOS TŪKSTANTMEČIUI
1009–2009

LIETUVOS VALSTYBĖS – KARALIAUS MINDAUGO
KARŪNAVIMO 750 METŲ JUBILIEJUI
1253–2003

LIETUVOS VALSTYBĖS ATKŪRIMO ŠIMTMEČIUI
1918–2018

OBELIŲ 500 METŲ JUBILIEJUI
1509–2009

KRIAUNŲ 500 METŲ JUBILIEJUI
1505–2005

Obeliai. Kriaunos

Versmė
Vilnius
2009



Lietuvos
tūkstantmečiui
skiriamas
leidinys

Obeliai. Kriaunos

Serijos „Lietuvos valsčiai“ 2-osios monografijos
2-oji papildyta laida

Vyriausiasis redaktorius sudarytojas
VENANTAS MAČIEKUS

Redaktoriai
PETRAS JONUŠAS, ARTŪRAS JUDŽENTIS, POVILAS KRIKŠČIŪNAS, VACYS MILIUS, KAZYS MISIUS

Kalbos redaktorės
VINCENTA VELŽYTĖ, MARGARITA MAČIEKIENĖ

Anglų kalbos redaktorius, vertėjas
ALOYZAS PRANAS KNABIKAS

Korektorės
RASA KAŠĖTIENĖ, MARGARITA MAČIEKIENĖ

Viršelio dailininkė
ONA LIUGAILIENĖ

Principinio maketo dailininkas
ALVYDAS LADYGA

Maketuotoja
SIGRIDA JUOZAPAITYTĖ

Monografijų serijos „Lietuvos valsčiai“ Mokslo darbų komisija

Dr. DANUTĖ BLAŽYTĖ BAUŽIENĖ (XX a. istorija), dr. ARŪNAS BUBNYNS (XX a. istorija), dr. RASA BUTVILAITĖ (menotyra), akad. prof. habil. dr. [ALGIRDAS GAIGALAS] (gamta), akad. prof. habil. dr. ALGIRDAS GAIŽUTIS (kultūrologija), dr. VIRGINIJUS GERULAITIS (geografija), VIDA GIRININKIENĖ (XIX a. istorija), Lietuvos MA narys korespondentas, prof. habil. dr. ROMUALDAS GRIGAS (sociologija), doc. dr. ALGIRDAS JAKUBČIONIS (istorija), dr. ARTŪRAS JUDŽENTIS (kalba), dr. ROBERTAS JURGAITIS (istorija), dr. ZITA MEDIŠAUSKIENĖ (XIX a. istorija), akad. prof. habil. dr. IRENA REGINA MERKIENĖ (etnologija), dr. JURGA MOTIEJŪNAITĖ (botanika), prof. dr. AIVAS RAGAUSKAS (istorija, komisijos pirmininkas), prof. habil. dr. STASYS SKRODENIS (tautosaka), dr. ŽILVYTIS ŠAKNYNS (etnologija), IRENA ŠUTINIENĖ (sociologija), akad. prof. habil. dr. ANTANAS TYLA (istorija), dr. GINTAUTAS ZABIELA (archeologija, senoji istorija)

Rengėjas ir leidėjas

Viešoji įstaiga „Versmės“ leidykla (leidyklos vadovas PETRAS JONUŠAS)

Finansuotojai ir rėmėjai

Petras Jonušas, UAB „Magnolija“, AB Lietuvos paštas

Serijos „Lietuvos valsčiai“ knygos rengiamos bendradarbiaujant su

Lietuvių kalbos institutu, Lietuvos žemės ūkio universitetu, Lietuvos liaudies buities muziejumi, Vilniaus universiteto Filologijos ir Istorijos fakultetams, Lietuvių literatūros ir tautosakos institutu, Vilniaus pedagoginiu universitetu, Lietuvos nacionaline Martyno Mažvydo biblioteka, Lietuvos valstybės istorijos archyvu, Lietuvos centriniu valstybės archyvu, LMA biblioteka, Rokiškio krašto muziejumi, Rokiškio rajono savivaldybės J. Keliuočio viešąja biblioteka, Obelių istorijos muziejumi

Viršelio aplankale ir priešlapiuose

Obeliai. 2009 m. Kosto Šukevičiaus panoraminė nuotr.

Už knygoje spausdinamų straipsnių turinį ir visą juose pateiktą informaciją atsako straipsnių autoriai.

Knygą elektroniniu formatu išleido „Versmės“ leidyklos Elektroninių knygų rengimo centras. Vilnius, 2014-04-17

Turinys

- 10 Turinys anglų kalba
- 17 Pratarinė

GAMTA

- 19 *Rimvydas Kuskas*. Keletas Obelių vietovaizdžio sandaros ir raidos bruožų
- 26 * *Daiva Patalauskaitė*. Obelių ir Kriaunų krašto augmenija
- 35 *Kęstutis Skovarnavičius*. Miško keliu į pažinimą

ISTORIJA

- 39 * *Gintautas Zabiela*. Atkasta Kriaunų–Obelių apylinkių senovė
- 58 *Gytis Gruzdas, Vykintas Vaitkevičius*. Obelių–Kriaunų krašto senosios šventvietės
- 86 *Algirdas Baliulis*. Obelių praeities fragmentai
- 97 *Kazys Misius*. Trumpai apie Kriaunas
- 99 *Jonas Šedys*. Kaimų žemių atskyrimas nuo dvarų Obelių valsčiuje
- 115 *Jonas Šedys*. Iš 1895 m. gyventojų surašymo duomenų apie Obelių valsčių
- 126 *Kazys Misius*. 1905 m. kovos dėl laisvės Obelių valsčiuje
- 138 *Aloyzas Petrašiūnas*. Kovos dėl nepriklausomos Lietuvos. Sunki kūrimosi pradžia
- 149 *Aloyzas Petrašiūnas*. Obelių ir Kriaunų valsčių gyventojai
- 153 *Aloyzas Petrašiūnas*. Tarpukario metų organizacijos
- 160 *Aloyzas Petrašiūnas*. Obelių muitinė
- 161 *Kazys Misius*. Iš Obelių pašto praeities iki 1940 metų
- 173 *Vladas Terleckas*. Kredito kooperacijos raidos (1877–1949) bruožai
- 184 *Berl Kagan*. Obelių žydai
- 187 *Grigorijus Potašenko*. Bobriškio sentikių bendruomenė
- 193 *Grigorijus Potašenko*. Butkūnų sentikių bendruomenė

* Žvaigždute turinyje žymimi straipsniai, aprobuoti monografių serijos „Lietuvos valsčiai“ Mokslo darbų komisijos (žr. p. 4). Knygos gale anglų kalba pateikiamos šių straipsnių santraukos.

- 198 Salos sentikių pasakojimai. Užrašė *Stanislava Novikova*
- 206 *Vincas Kazanavičius*. Kriaunų išlaisvinimas iš sovietų valdžios
- 207 *Andrius Dručkus*. Kautynės Obelių šile
- 211 *Andrius Dručkus*. Vytauto apygardos partizanų vadovybės žūtis
- 213 *Andrius Dručkus*. Obelių krašto partizanai – laisvės kovos dalyviai
- 223 *Algis Kazulėnas*. Lietuvos partizanų kovos Latvijoje
- 233 *Andrius Dručkus*. Lietuvos partizanų kovos prasmė ir pasekmės
- 235 *Bronius Tupalskis*. Prisiminimai apie tremtį
- 238 *Vincas Kazanavičius*. Prekybininko Vinco Ruzgaus likimas
- 241 *Albinas Eigminas*. Obelių krašto pramonė
- 275 *Valentinas Kirstukas*. Žvilgsnis į praeitį
- 282 *Ona Ališauskienė*. Apie Baršenus
- 302 *Albinas Eigminas*. Bajorų kaimo gyventojai
- 378 *Vincas Kazanavičius*. Bajorų seniūnai
- 380 Bajorų kaimo senolių pasakojimai
- 380 Pasakojė *Elena Krasauskienė*. Užrašė *Aloyzas Petrašiūnas*
- 384 Pasakojė *Juozas Eigminas*. Užrašė *Aloyzas Petrašiūnas*
- 389 Pasakojė *Aleksandra Eigminienė*. Užrašė *Albinas Eigminas*
- 390 Pasakojė *Ona Krasnobajaviėnė ir Birutė Stanislava Marozienė*. Užrašė *Albinas Eigminas*
- 391 Pasakojė *Alma Putrimienė*. Užrašė *Albinas Eigminas*
- 391 *Anastazija Adamonienė*. Pradinės mokyklos mokytojos duona
- 392 Pasakojė *Vytautas Jonas Adamonis*. Užrašė *Albinas Eigminas*
- 395 *Zofija Vanagienė*. Aktyviausi Sąjūdžio dalyviai
- 396 *Aldona Žėkienė*. Obelių kraštas
- 401 *Saulius Petras Stanišauskas*. Apie „Pakriauną“
- 404 *Arvydas Rudinskas*. Kriaunų seniūnijos veikla
- 415 *Ramunė Širvinskienė*. Kriaunų kaimo bendruomenės veikla
- ISTORIJA. ŠVIETIMAS, KULTŪRINIS GYVENIMAS
- 419 *Kazys Misius*. Obelių apylinkių švietimo ir kultūrinio gyvenimo bruožai (iki 1915 m.)
- 430 *Jonas Šedys*. Pradžios mokyklos Obelių valsčiuje 1919–1939 metais

- 478 *Stanislovas Buchaveckas*. Obelių valsčiaus pradžios mokyklos pirmosios sovietų ir nacių okupacijos metais (1940–1944)
- 513 *Vincas Kazanavičius*. Kriaunų mokytojai
- 514 *Vincas Kazanavičius*. Mokytojas Stasys Jarmala
- 516 *Liumina Šlėvienė*. Obelių gimnazija
- 546 *Stasė Idienė*. Kriaunų pagrindinė mokykla
- 551 *Valdas Nauburaitis*. Obelių vaikų globos namai
- 561 *Aldona Varnienė*. Iš Obelių kultūrinio gyvenimo istorijos
- 566 *Eleonora Šiliniene*. Kai kurie Obelių kultūrinės veiklos momentai
- 596 *Jonas Kavoliūnas*. Obelių teatras
- 604 *Gražina Deksnienė*. Obelių miesto bibliotekos istorija
- 638 *Alma Mekšėnienė*. Aleksandravėlės bibliotekos istorija
- 652 *Ritė Gernienė*. Antanašės biblioteka
- 665 *Onytė Krivilevičienė*. Pakriaunių biblioteka
- 678 *Danutė Vainauskienė*. Kriaunų biblioteka
- 682 *Elena Kazlauskaitė*. Obelių istorijos muziejus
- 688 *Algimanta Raugienė*. Kriaunų muziejaus atsiradimas
- ISTORIJA. BAŽNYČIOS
- 694 *Marija Rupeikienė*. Obelių ir Kriaunų apylinkių sakralinių pastatų kompleksų architektūra
- 731 * *Povilas Spurgevičius*. Obelių šv. Onos bažnyčia: istorija ir menas
- 751 *Povilas Spurgevičius*. Kriaunų Dievo Apvaizdos bažnyčia
- 767 *Povilas Spurgevičius*. Aleksandravėlės šv. Pranciškaus Serafiškojo bažnyčia
- 774 *Svetlana Poligienė*. Kriaunų Dievo Apvaizdos bažnyčios liturginės tekstilės rinkinys
- 782 *Asta Giniūnienė*. Aleksandravėlės šv. Pranciškaus Serafiškojo bažnyčios Kryžiaus kelio stotys

ETNINĖ KULTŪRA

- 787 *Dana Vainauskienė*. Sėjos ir derliaus nuėmimo darbai
- 797 *Živilė Driskiuvienė*. Talkos ir jų papročiai
- 804 *Rasa Kašėtienė*. Gyvulių ganymas, šėrimas ir priežiūra
- 808 *Klaudijus Driskius*. Žvejyba Sartų ežere ir kituose Obelių–Kriaunų krašto vandenyse

- 831 *Algimanta Raugienė*. Keli žodžiai apie Kriaunų bitininkus
- 833 *Grażina Balčiūnienė*. Tradiciniai sodybų želdiniai
- 841 *Rita Garškaitė*. Kapinės
- 871 *Birutė Žalalienė*. Petrešiūnų kaimo kryžiai
- 873 *Vingaudas Baltrušaitis*. Gyvenamųjų namų šildymas, apdaila ir baldai
- 884 *Rūta Matuliauskienė*. Interjero audiniai
- 886 *Vilija Grėbliauskaitė*. Nėriniai
- 890 *Algimanta Raugienė*. Apie Kriaunų muziejaus audinius
- 895 *Venantas Mačiekus*. Gyvenimas pagal paprotinės teisės normas
- 913 *Danutė Kodienė, Stasė Blazarėnienė*. Kalendorinių švenčių papročiai
- 922 *Klaudijus Driskius*. Joninių papročiai
- 933 *Algimanta Raugienė*. Atlaidai
- 940 *Rita Ramanauskienė, Jolanta Skukauskaitė*. Vestuvių papročiai
- 949 *Birutė Imbrasienė*. Krikštynų papročiai
- 955 *Birutė Imbrasienė*. Laidotuvių papročiai
- 963 *Živilė Driskiuvienė*. Vardinės
- 968 *Ona Vaičiulytė*. Rusų sentikių šeimos papročiai
- 975 *Alma Vaičiulytė*. Liaudies medicina
- 990 *Vytautas Navickas, Algimantė Piliponytė*. Moterų paslaptys
- 998 *Ona Misiūnaitė*. Liaudies veterinarija
- 1005 *Viktoras Dagys*. Liaudies meteorologija
- 1011 *Vilija Janušauskienė*. Liaudies etiketas
- 1018 *Asta Driskiuvienė*. Žaidimai
- 1023 *Dana Vainauskienė*. Senovės tikėjimų liekanos
- 1027 *Monika Balikienė*. Bloga akis
- 1036 *Vincas Kazanavičius*. Narvydiškio palivarkas
- 1049 *Vincas Kazanavičius*. Pakriaunio dvaras
- 1057 *Vincas Kazanavičius*. Amatininkai
- 1064 *Vincas Kazanavičius*. Žiemos kelias Dusetos–Obeliai
- 1065 *Vincas Kazanavičius*. Pavargėliai

KALBA

- 1067 *Kazimieras Eigminas, Marytė Razmukaitė. Kai kurie Obelių ir Kriaunų apylinkių asmenvardiniai vietovardžiai*
- 1074 *Jonas Šedys. Sėlos krašto pavardės Obelių katalikų bažnyčios metrikų knygose 1651–1914 metais*

TAUTOSAKA

- 1109 *Obeliškių tautosaka: faktai, pasamprotavimai, tekstai. Parengė ir komentarus parašė Povilas Kriksčiūnas*
- 1155 *Žymesni obeliečiai ir kriauniškiai. Parengė Venantas Mačiekus*
- 1159 *Straipsnių, aprobuotų monografijų serijos „Lietuvos valsčiai“ Mokslo darbų komisijos, reziumė anglų kalba*
- 1162 *Santrumpos ir sutrumpinimai*
- 1166 *Apie straipsnių autorius*
- 1169 *Petras Jonušas. Monografijų finansavimas*
- 1173 *Asmenvardžių rodyklė. Sudarė Gabija Bruzgytė, Venantas Mačiekus*
- 1197 *Vietovardžių rodyklė. Sudarė Gabija Bruzgytė, Venantas Mačiekus*
- 1204 *Buvusio Obelių valsčiaus žemėlapis. Sudarė Lidija Kavaliauskienė*
- 1206 *Obelių seniūnijos žemėlapis. Sudarė Lidija Kavaliauskienė*
- 1208 *Buvusio Kriaunų valsčiaus žemėlapis. Sudarė Lidija Kavaliauskienė*
- 1210 *Kriaunų seniūnijos žemėlapis. Sudarė Lidija Kavaliauskienė*
- 1212 *Buvusių Lietuvos valsčių žemėlapis*
- 1214 *Buvusių „Lietuvos valsčių“ abėcėlinis sąrašas*
- 1216 *Buvusių „Lietuvos valsčių“ teritorinis sąrašas*
- 1218 *Apie seriją „Lietuvos valsčiai“*
- 1220 *Apie seriją „Lietuvos valsčiai“ (anglų k.)*
- 1223 *Po spausdinimo pastebėtų klaidų ir netikslumų taisymas*

Contents

- 17 Preface

NATURE

- 19 *Rimvydas Kunskas*. Some features of structure and development of landscapes in Obeliai
- 26 * *Daiva Patalauskaitė*. The vegetation in Obeliai and Kriaunos area
- 35 *Kęstutis Skvarnavičius*. Along the forest path towards the knowledge

HISTORY

- 39 * *Gintautas Zabiela*. The unearthed past of Kriaunos and Obeliai environs
- 58 *Gytis Gruzdas, Vykintas Vaitkevičius*. The olden sacral sites of the Obeliai and Kriaunos land
- 86 *Algirdas Baliulis*. The fragments from the Obeliai past
- 97 *Kazys Misius*. Briefly about Kriaunos
- 99 *Jonas Šedys*. Separation of village landed property from the manors in Obeliai *Valsčius*
- 115 *Jonas Šedys*. From the 1895 general census data about Obeliai *Valsčius*
- 126 *Kazys Misius*. The 1905 freedom fights in Obeliai *Valsčius*
- 138 *Aloyzas Petrašiūnas*. The battles for Lithuania's independence. A difficult start of establishment
- 149 *Aloyzas Petrašiūnas*. The population of Obeliai and Kriaunos rural districts (*valsčiai*)
- 153 *Aloyzas Petrašiūnas*. The interwar organisations
- 160 *Aloyzas Petrašiūnas*. The Obeliai Customs
- 161 *Kazys Misius*. From the past of the Obeliai Post by 1940
- 173 *Vladas Terleckas*. Development features of the credit cooperation (1877–1949)
- 184 *Berl Kagan*. The Jews in Obeliai

* The asterisk marks papers approved by the "Lietuvos Valsčiai" Monograph Series Commission for Scientific Works (see p. 4). English summaries of the papers are given at the end of the book.

- 187 *Grigorijus Potašenko*. The community of olden Russian Orthodox believers in Bobriškis
- 193 *Grigorijus Potašenko*. The community of olden Russian Orthodox believers in Butkūnai
- 198 Narrations by the Salos Russian Orthodox Old believers.
Recorded by Stanislava Novikova
- 206 *Vincas Kazanavičius*. The liberation of Kriaunos from the Soviet regime
- 207 *Andrius Dručkus*. The battle in the pinewood of Obeliai
- 211 *Andrius Dručkus*. The killing of the Vytautas partisan district leaders
- 213 *Andrius Dručkus*. The Obeliai partisans–freedom fighters
- 223 *Algis Kazulėnas*. The fighting of Lithuanian partisans in Latvia
- 233 *Andrius Dručkus*. The significance of the Lithuanian partisan fight and its results
- 235 *Bronius Tupalskis*. The reminiscences about the exile
- 238 *Vincas Kazanavičius*. The fate of a merchant Vincas Ruzgus
- 241 *Albinas Eigminas*. The industry in the Obeliai land
- 275 *Valentinas Kirstukas*. A look at the past
- 282 *Ona Ališauskienė*. About Baršėnai
- 302 *Albinas Eigminas*. Bajorai village people
- 378 *Vincas Kazanavičius*. The elders of Bajorai
- 380 The reminiscences narrated by old people of the Bajorai Village:
- 380 *Elena Krasauskienė*. Recorded by *Aloyzas Petrašiūnas*
- 384 *Juozas Eigminas*. Recorded by *Aloyzas Petrašiūnas*
- 389 *Aleksandra Eigminienė*. Recorded by *Albinas Eigminas*
- 390 *Ona Krasnobajavienė and Birutė Stanislava Marozienė*. Recorded by *Albinas Eigminas*
- 391 *Alma Putrimienė*. Recorded by *Albinas Eigminas*
- 391 *Anastazija Adamonienė*. The bread of a primary school teacher
- 392 Narrated by *Vytautas Jonas Adamonis*. Recorded by *Albinas Eigminas*
- 395 *Zofija Vanagienė*. The *Sajūdis* Movement activists
- 396 *Aldona Žėkienė*. The land of Obeliai
- 401 *Saulius Petras Stanišauskas*. About the “Pakriauna”
- 404 *Arvydas Rudinskas*. The activities of Kriaunos Neighbourhood
- 415 *Ramunė Širvinskienė*. The activities of Kriaunos Village community

HISTORY. EDUCATION, CULTURAL LIFE

- 419 *Kazys Misius*. The features of education and culture life in the environs of Obeliai (by 1915)
- 430 *Jonas Šedys*. Primary schools in the Obeliai *Valsčius* in 1919–1939
- 478 *Stanislovas Buchaveckas*. Primary schools in the Obeliai *Valsčius* during two occupation periods—the first Soviet and the Nazi (1940–1944)
- 513 *Vincas Kazanavičius*. Teachers in Kriaunos
- 514 *Vincas Kazanavičius*. The teacher Stasys Jarmala
- 516 *Liūmina Šlėvionė*. Obeliai gymnasium
- 546 *Stasė Idienė*. Kriaunos basic school
- 551 *Valdas Nauburaitis*. Obeliai children foster home
- 561 *Aldona Varnienė*. From the history of culture life in Obeliai
- 566 *Eleonora Šilininė*. Some moments in Obeliai culture life
- 596 *Jonas Kavoliūnas*. Obeliai theatre
- 604 *Gražina Deksnienė*. The history of Obeliai town library
- 638 *Alma Mekšėnienė*. The history of Aleksandravėlė library
- 652 *Ritė Gernienė*. Antanašė library
- 665 *Onytė Krivilevičienė*. Pakriaunos library
- 678 *Danutė Vainauskienė*. Kriaunos library
- 682 *Algimanta Raugienė*. The establishment of Kriaunos museum
- 688 *Elena Kazlauskaitė*. The museum of Obeliai history

HISTORY. CHURCHES

- 694 *Marija Rupeikienė*. The architecture of sacral building complexes in the area of Obeliai and Kriaunos
- 731 * *Povilas Spurgevičius*. The St. Ann Church in Obeliai: history and art
- 751 *Povilas Spurgevičius*. The Providence Church in Kriaunos
- 767 *Povilas Spurgevičius*. The St. Francis Seraphic Church in Aleksandravėlė
- 774 *Svetlana Poligienė*. A set of liturgical textile in the Providence Church in Kriaunos
- 782 *Asta Giniūnienė*. The Way of the Cross stations at the St. Francis Seraphic Church in Aleksandravėlė

ETHNICAL CULTURE

- 787 *Dana Vainauskienė*. Sowing and harvesting works
- 797 *Živilė Driskiuvienė*. Collective work Talka and related customs
- 804 *Rasa Kašėtienė*. Pasturage, feeding and tending of animals
- 808 *Klaudijus Driskius*. Fishing in Lake Sartai and other water bodies in the area of Obeliai and Kriaunos
- 831 *Algimanta Raugienė*. Some words about the beekeepers of Kriaunos
- 833 *Gražina Balčiūnienė*. Traditional greenery of homesteads
- 841 *Rita Garškaitė*. The cemeteries
- 871 *Birutė Žalalienė*. The crosses of the Petrešiūnai Village
- 873 *Vingaudas Baltrušaitis*. House heating, decoration and furniture
- 884 *Rūta Matuliauskienė*. The interior cloths
- 886 *Vilija Grėbliauskaitė*. The laces
- 890 *Algimanta Raugienė*. About the cloths in the museum of Kriaunos
- 895 *Venantas Mačiekus*. The life according to the custom law standards
- 913 *Danutė Kodienė, Stasė Blazarėnienė*. The customs of calendar festivals
- 922 *Klaudijus Driskius*. The customs of St. John's festival
- 933 *Algimanta Raugienė*. Church festivals
- 940 *Rita Ramanauskienė, Jolanta Skukauskaitė*. The wedding customs
- 949 *Birutė Imbrasienė*. The baptism customs
- 955 *Birutė Imbrasienė*. The burial customs
- 963 *Živilė Driskiuvienė*. Patron Saint's days
- 968 *Ona Vaičiulytė*. The customs of the Russian Orthodox Old Believers family
- 975 *Alma Vaičiulytė*. Folk medicine
- 990 *Vytautas Navickas, Algimantė Piliponytė*. The secrets of ladies
- 998 *Ona Misiūnaitė*. Folk veterinary
- 1005 *Viktoras Dagys*. Folk meteorology
- 1011 *Vilija Janušauskienė*. Folk etiquette
- 1018 *Asta Driskiuvienė*. The games

- 1023 *Dana Vainauskienė*. Elements of the olden beliefs survived
- 1027 *Monika Balikienė*. The evil eye
- 1036 *Vincas Kazanavičius*. Narvydiškis folwark
- 1049 *Vincas Kazanavičius*. Pakriaunys manor
- 1057 *Vincas Kazanavičius*. Craftsmen
- 1064 *Vincas Kazanavičius*. Winter road from Dusetos to Obeliai
- 1065 *Vincas Kazanavičius*. The poor

LANGUAGE

- 1067 *Kazimieras Eigminas, Marytė Razmukaitė*. Some personal place names in the area of Obeliai and Kriaunos
- 1074 *Jonas Šėdys*. The surnames of Sėla land in the Obeliai Catholic church register books in 1651–1914

FOLKLORE

- 1109 The folklore of the Obeliai people: facts, considerations and texts. *Prepared and commented by Povilas Krikščiūnas*
- 1155 Some notable people of Obeliai and Kriaunos. *Prepared by Venantas Mačiekus*
- 1159 English summaries of the papers approved by the "Lietuvos Valsčiai" Monograph Series Commission for Scientific Works
- 1162 Abbreviations
- 1166 The authors of the papers
- 1169 *Petras Jonušas*. The funding of the monographs
- 1173 The index of personal names. *Compiled by Gabija Bruzgytė and Venantas Mačiekus*
- 1197 The index of personal names. *Compiled by Gabija Bruzgytė and Venantas Mačiekus*
- 1204 The map of the former Obeliai Valsčius. *Compiled by Lidija Kavaliauskienė*
- 1206 The map of the Obeliai Neighbourhood. *Compiled by Lidija Kavaliauskienė*
- 1208 The map of the former Kriaunos Valsčius. *Compiled by Lidija Kavaliauskienė*

- 1210 The map of the Kriaunos Neighbourhood. *Compiled by Lidija Kavaliauskienė*
- 1212 The map of former Lithuania's rural districts–*Valsčiai*
- 1214 The alphabetic list of Lithuanian *Valsčiai*
- 1216 The territorial list of Lithuanian *Valsčiai*
- 1218 About the “Lietuvos Valsčiai” series
- 1220 About the “Lietuvos Valsčiai” series (in English)
- 1223 Correction of errors and inaccuracies spotted after the printing

Colour illustrations pp. 497–512. Prepared by Venantas Mačiekus

Pratarmė

Po karų su Livonijos ordinu miškais apaugusi Sėlos dykra pradėta gana intensyviai apgyvendinti. Buvo kertami miškai, plečiami ariamos žemės plotai, kūrėsi dvarai. XV a. pab. rašytiniuose šaltiniuose jau minimi Čedasų ir Rokiškio dvarai. Obelių dvaras yra kiek jaunesnis pirmųjų šio krašto dvarų brolis. Rašytiniai šaltiniai patvirtina, kad 1519 m. jau buvo Obelių miestelis. Ir, matyt, ne vienerius metus. Dėl pirmojo Obelių paminėjimo 1509 m. istorikai ginčijasi: vieni mano, kad dokumente minimi Lietuvoje esantys Obeliai, kiti kalba apie panašaus pavadinimo miestelį dabartinėje Baltarusijoje. Kol istorikai ginčiuose ieško tiesos, obeliečiai gali visai pelnytai švęsti savo miesto 500 metų jubiliejų. Tuo labiau, kad 1529 m., t. y. prieš 480 metų, jau minimas pasienio Obelių valsčius. Vadinasi, tuometiniai Obeliai buvo tapę didesnės teritorijos administraciniu centru. XVI a. viduryje, po šimto su trupučiu metų nuo Vytauto Didžiojo mirties, Obeliuose jau būta koplyčios. Obeliai auga, konkuruoja su Rokiškiu. Daug dešimtmečių Obeliai buvo ir viso regiono dvasinis centras: Obelių klebonas kartu buvo ir dekanas, t. y. vyresnis iš aplinkinių parapijų kunigų.

Ši knyga yra skirta turtingai Obelių ir Kriaunų, kurios pirmąsyk paminėtos 1505 m., krašto istorijai, ūkio ir švietimo raidai, čia gyvenusių žmonių medžiaginei ir dvasinei kultūrai atskleisti. Nuo pirmosios Obeliams ir Kriaunoms skirtos monografijos, išleistos 1998 m., pastaroji skiriasi gerokai išplėstu pusaštunto šimto puslapių istorijos skyriumi ir visiškai nauju tautosakos skyriumi. Iš pirmosios monografijos perkeltas visas etninės kultūros skyrius, kurio straipsniai buvo parašyti remiantis 1980 m. Vilniaus universiteto kraštotyrininkų ramuvos klubo ekspedicijoje surinkta medžiaga. Bet ir šis papildytas keliais originaliais straipsniais. Atnaujinti gamtos ir kalbos skyriai.

Istorijos skyrių praplečia žinomo istoriko dr. Algirdo Baliulio straipsnis apie senąją Obelių istoriją, dr. Jono Šedžio straipsniai apie pobaudžiavinę žemėtvarką ir 1895 m. gyventojų surašymą, Kovo 11-osios Akto signataro dr. Vlado Terlecko straipsnis apie kredito kooperacijos raidą, dr. Grigorijaus Potašenko straipsniai apie seniausią Lietuvos teritorijoje Bobriškio rusų sentikių bendruomenę bei Butkūnų sentikius, Lietuvos žydų istorijos žinovs Berl'o Kagan'o straipsnis apie Obelių žydus, nauji Andriaus

Dručkaus straipsniai apie partizanų kovas Obelių ir Kriaunų krašte, Seimo nario Algio Kazulėno straipsnis apie bendras lietuvių ir latvių partizanų kovas, Albino Eigmino Obelių ir Kriaunų krašto pramonės vystymosi studija.

Trys didelės apimties straipsniai (Kazio Misiaus, dr. J. Šedžio ir Stanislovo Buchavecko) išsamiai pasakoja apie švietimo plėtotę šiame krašte nuo pirmųjų mokyklų atsiradimo iki antrosios sovietinės okupacijos. Tolimesnė švietimo eiga atsiskleidžia per Obelių gimnazijos, Kriaunų pagrindinės mokyklos ir Obelių vaikų globos namų istorijas. Apie kultūrinį gyvenimą pirmaisiais pokario metais rašo tautodailininkė Aldona Varnienė. Mokytoja Eleonora Šilininė pateikia plačią Obelių kultūrinio gyvenimo panoramą iki šių dienų. Net penki kultūrinio gyvenimo židiniai – penkios bibliotekos pasakoja apie savo veiklą per pastaruosius 60 metų.

Išsamiai Obelių ir Kriaunų apylinkių sakralinių pastatų kompleksų architektūrą nagrinėja dr. Marija Rupeikienė. Meno istorikas Povilas Spurgevičius gilinasi į Obelių, Kriaunų ir Aleksandravėlės bažnyčių istoriją ir jų meninius aspektus.

Idėja parengti naują, išsamesnę, nei mūsų pačių parengta ir išleista 1998-aisiais, gerokai papildytą monografiją apie Obelius ir Kriaunas prieš keletą metų kilo „Ver-smės“ leidyklos vadovui, kultūros mecenatui Petriui Jonušui. Tuo tikslu 2007 m. buvo organizuota tiriamoji ekspedicija, kurioje dirbo 21 mokslininkas ir kraštotyrininkas. Ačiū obelietei visuomenininkei Dianai Kančienei, padėjusiai apgyvendinti šios ekspedicijos dalyvius.

Rengdamas monografiją „Obeliai. Kriaunos“ spaudai, jos sudarytojas ir vyr. redaktorius susilaukė daugelio žmonių geranoriškos pagalbos. Iš Bajorų kaimo kilęs ekonomistas A. Eigminas surinko gausybę ikonografinės medžiagos, surado naujų autorių. Ne kartą konsultacijas teikė Obelių istorijos muziejaus direktorius A. Dručkus, mokytojos Eleonora Šilininė, Ermina Kesylėnė ir Vera Kišūnienė, bibliotekininkės – Gražina Deksnienė, Laima Navadničėnienė, Ritė Gernienė, Alma Mekšėnienė, Onytė Krivilevičienė, Danutė Vainauskienė, Obelių seniūno pavaduotoja Aldona Žėkienė, daug savo nuotraukų pateikė žymus fotografas Klaudijus Driskius bei jau daug metų su fotoaparatu nesiskiriantis, iš Obelių apylinkių Bajorų kaimo kilęs istorikas Aloyzas Petrašiūnas. Kad monografija galėjo suskubti pasirodyti Obelių 500 metų jubiliejaus iškilmingo minėjimo dienai (2009 m. rugsėjo 12 d.), monografijos sudarytojas taria nuoširdų ačiū darbo valandų neskaiciavusiems leidyklos vadovui Petriui Jonušui, kalbos redaktorėms Vincentai Velžytei ir Margaritai Mačiekienei, maketuotojai Sigridai Juozapaitytei, ikonografinės medžiagos parengimo spaudai specialistei, maketuotojai Violetai Barkauskaitei, tekstų rinkėjoms ir rodyklių sudarytojoms Gabijai Bruzgytei ir Jūratei Baradinskienei, korektorei Rasai Kašėtienei (Senkutei), vadybininkėms Gabijai Juščiūtei ir Aušrai Jonušienei bei leidyklos kalbos redaktorių „cecho“ vadovui Albinui Masaičiui.

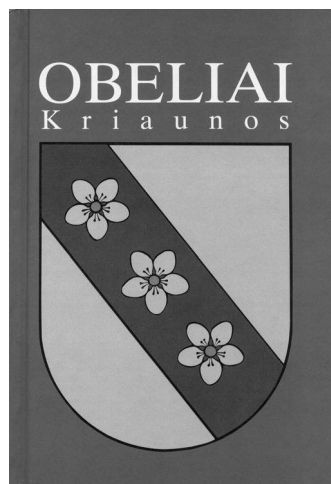

*1998 m. laidos
monografija – net
keliskart mažesnė
už jos 2-ąją
papildytą laidą*

GAMTA

Keletas Obelių vietovaizdžio sandaros ir raidos bruožų

Rimvydas Kunskas

Tai Lietuvos kampas, tačiau Obelių apylinkė gali didžiulius toli pro šalį einančiais senslėniais, upių ir ežerų kloniais. Iš čia obelėnai sėliai nesunkiai pasiekdavo pasartes, panemunėles, padauguvį. Matyti, tai nulėmė čia teritorinį kultūrinį ir etninį baltų centrą, ką patvirtina ir pats Obelių vietovardis – apeliatyvas (bendrasis žodis), reiškiantis priešistorinį teritorinį vienetą „obelį“ („obolį“) arba apskritį. Tačiau obelėnų padėtis tarp dviejų kultūrinių sričių – brūkšniuotosios keramikos pietryčiuose ir pilkapių šiaurvakariuose – perša prielaidą apie ilgus šimtmečius čia ėjusį kultūrinį tranzitą tarp padauguvio ir pašventojo bei aukštaičių ežeryno. Ribą tarp sėlių ir lietuvių tyrinėtojai atranda buvus jau VI amžiuje (Tautavičius, 1978).

Šis kraštas ryškiai suskaidytas didelių ir mažų klonių, gilių (paskutinio ledyno tirpsmo) ir paveldėtų iš senųjų ledyno stadijų. Jų paveldimumo priežastis yra geologinis pamatas – lūžinės struktūros, kurios labai ryškios nuo pat granito gneisinio pagrindo, esančio 700 m gylyje. Per Obelių apylinkę iš šiaurės į pietus eina dvi beveik tiesios ir bene ilgiausios Sėlių aukštumoje – 45 km ilgio – sprūdžių linijos nuo Duobės, Susėjės intako Ežerės apylinkėje Latvijoje, iki Šventosios vidurupio ties Vasaknomis. Tai rytinė rina su 20 ežerų virtine, iš jų žymesni Bubulių, Subatės, Kriaunėlio, Pasiulpio, Apeikiškio, Kėležerio, Sartų, Vāsakno ežerai. Vakarinėje rinoje yra Obelių, Nāšio, Kėnio ežerai, Kriaunės senslėnis, Rāšio ir Pāščio ežerai (1 pav., I). Apylinkę kerta ir kelios R–V bei PR–ŠV krypties sprūdžių linijos, gana ryškios ties Sartų ežeru (skersinės rinos).

Devono dolomitų bei mėrgelių sluoksniai Obelių apylinkėje labai suskaidyti. Ties Subate blokinis gūbrys, arba horstas, pakyla per 100 m absoliutaus aukščio (nuo jūros paviršiaus lygio); tepridengtas jis vos 25–30 m moreninio priemolio (1 pav., II). O Sartų ežero duburys pripildytas trigubai storesnių ledynmečio nuogulų. Ties Obėliais rasti visų trijų svarbiausių ledynmečių sluoksniai ir stori zandriniai priešledynmečio klodai, užpildantys lūžių suformuotas įdaubas. Giliųjų ežerų dubenų struktūra rodo juos jau buvus viduriniame ledynmeityje. Latvių geologai, tirdami Subatės ežero rinos sluoksnius,

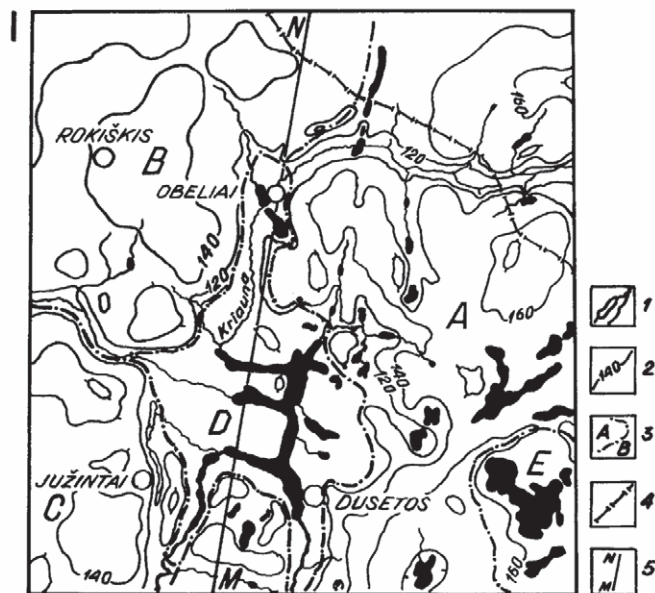

1 pav. Obelių apylinkių reljefas ir geologinės sąlygos

I. Reljefas ir geomorfologiniai mikrorajonai:

- A – Aleksandravėlės–Stelmužės kalvota moreninė aukštuma;
- B – Rokiškio moreninė plynaukštė;
- C – Jūžintų kalvota moreninė aukštuma;
- D – Dusetų ežerinis duburys; E – Imbrado kalvotas moreninis ir zandrinis duburys.

- 1 – ežerai ir upės;
- 2 – paviršiaus izohipsės;
- 3 – mikrorajonų ribos;
- 4 – valstybių siena;
- 5 – geologinio profilio vieta.

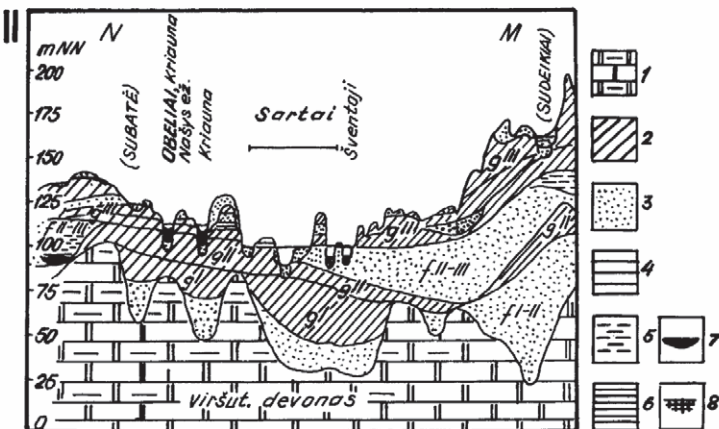

II. Geologinis profilis – Subatė–Sudeikiai (V. Vaitonis ir kt., 1979):

- 1 – devono dolomitas ir mergelis; 2 – moreninis priemolis; 3 – smėlis ir žvirgždas; 4 – limnoglacialinis (ledežerių molis); 5 – aleuritas; 6 – ežerinis molis; 7 – tarpledynmečio ežerų sapropelis; 8 – šiuolaikinių ežerų sapropelis ir dumblas.

rado sapropelį ir ežerinių molį besiklosčiusius dar Merkinės tarpledynmetyje, prieš paskutinį, Viurmo, apledėjimą, taigi prieš 100–120 tūkstančių metų (1 pav., II-7; Meirons, 1983). Analogiška struktūra ir raida turėtų būti ir įpiečiau esančių rinos ežerų – Kriaunelio, Sartų.

Paskutinis ledynmetis Obelių apylinkėje paliko 4 geomorfologinius mikrorajonus, skirtingus geneze ir orografija: Aleksandravėlės moreninę aukštumą, Jūžintų moreninę aukštumą, Rokiškio moreninę plynaukštę ir Dusetų ežerinį duburį (1 pav., I). Kalvyno, zandro, slėnių ir ežerų dubenų santykį bendrais bruožais parodo 2 pav. I žemėlapis. Dusetų duburys yra žymus dar ir užsistovėjusių ledyninių vandenių lyguma, kuri kiek aukštesnė ir ne tokia lygi kaip Sartų ežero terasos, o vietomis apdengta molio ir aleurito.

Kad suprastume tas „kalevipoegiškas“ jėgas, išarusias tokius didelius, dabartinės upių galios neatitinkančius slėnius, ypač Kriaunės, Šventosios ir Audrės

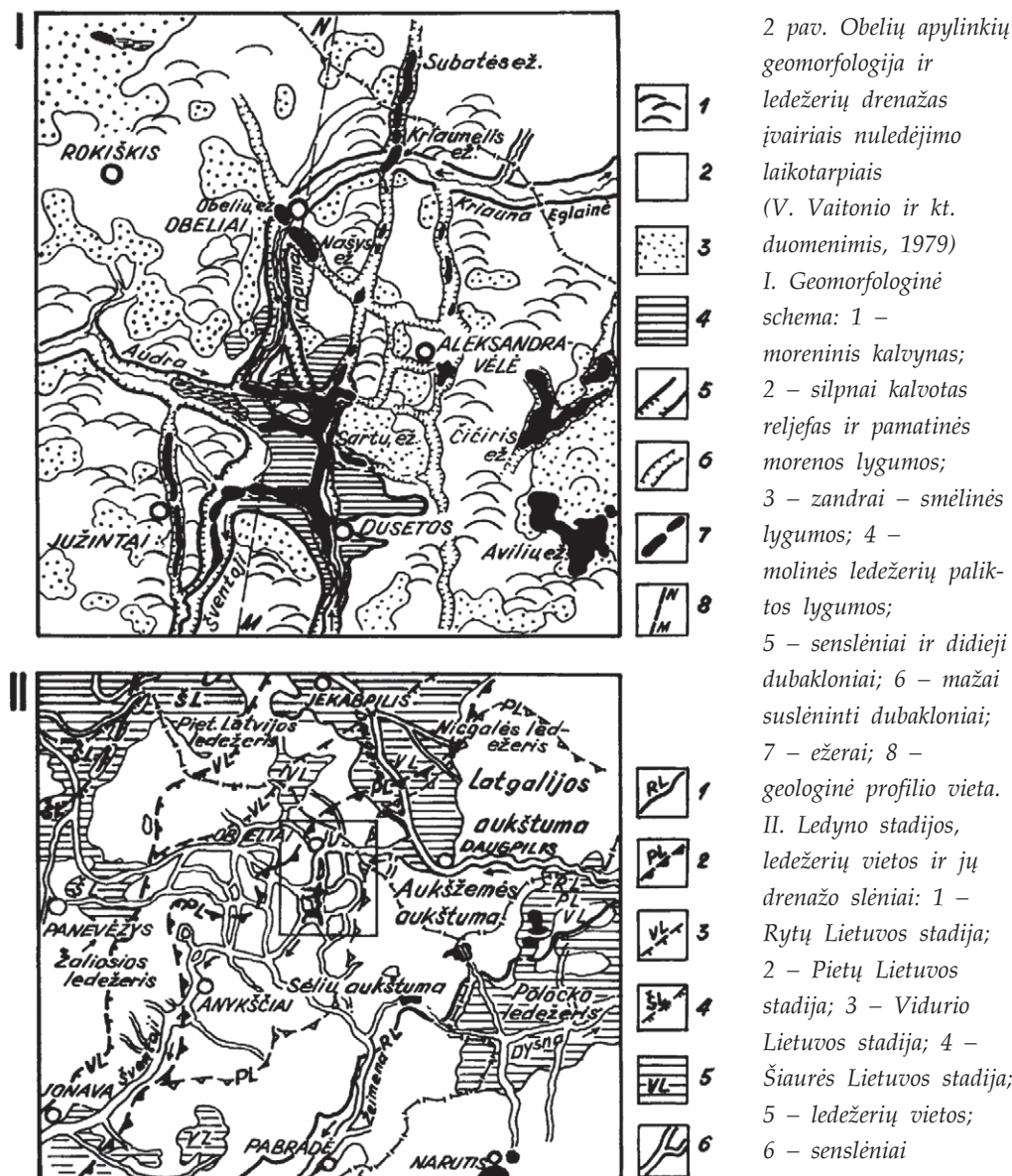

senslėnius, reikia kiek plačiau pažvelgti į Sėlių aukštumos situaciją ledynui traukiantis. Aukštumos pavidalą užbaigė, jo formą galutinai oranžavo jau vėlesnė paskutinio apledėjimo fazė, vadinamoji Pietų Lietuvos vardu. Aleksandravėlės kalvynas, paliktas dar storo ledyno pakraščio, yra itin aukštas, status, o Jūžintų ir Rokiškio kalvos lėkštesnės – kiek vėlesnių plonesnio ledyno poslinkių sukrautos. Tų kelių etapų metu sutirpusio ledyno vanduo neturėjo kur kitur nutekėti, kaip tik Kriaunos-Šventosios, o kiek vėliau – Audros, Pyvesės – Lėvešs senslėniais. Drenžas senslėniais buvo pasikartojantis, nes ledyno plaštakos pasislinkdavo į pietryčius, užblokuodavo vakarinius slėnius, bepalikdamos pietvakarių kelią Šventąja. Šią gamtinio agregato schemą bandė sudaryti geologas V. Vaitonis (2 pav., II), tik gaila, kad jis vienodai žymėjo senslėnius, pratakias rinas (dubaklonius) ir rinines ežerų virtines (moniles).

Gausi vandentiekia buvo ne tik iš Nicgalės ledežerio ties Dauguvės vidurupiu, bet ir iš „amžino“ Polocko ledežerio, tyvuliavusio ne mažiau kaip 3–4 tūkstantmečius per visas Rytų, Pietų ir Vidurio Lietuvos ledynmečio fazes ir suklosčiusio prie Polocko 20–30 m storio molio klodą, Rytų Europos fenomeną. Štai tuo metu ledyninės upės ir darbavosi Sėlių aukštumoje.

Obelių apylinkės rininiai ežerai turi daug raidos bendrumų, ypač Kriaunelis (30 ha), Našys (88 ha) ir Obelių ežeras (50 ha). Ypač įdomus slėninis Kriaunelio ežero kryžius, kur meridianinė rina perkerta minėtą tūkstantmečių Kriaunos senslėnį. Ežeras dar išlaikė didžiausią gylį – 8 m, o Našys ir Obelių ežerai nuseklėjo ligi 3 m ir 2 m. Pati Kriaunà neplati, žolėta, labai vandeninga upelė, kurios vaga išryškėja Latvijos pelkėse 10 km į rytus nuo Obelių. Senslėnis rytuose už takoskyros jau tekina Naujienės upės vandenį į Dauguvos didslėnį ties Daūgpiliu. 3 paveikslu profilis bando susieti ežero terasas bei Kriaunos ir Dauguvos senslėnių terasas. Aukščiausia klonio terasa (apie 140 m) atitinka Pietų Lietuvos ledyno tirpimo stadiją, trys žemesnės – apie 130, 120 ir 110 m – VIII, VII ir VI Dauguvos terasas (G. Eberhardo duomenys, 1972) bei Vidurio Lietuvos ledyno tirpimo stadiją. Žemesnioji 110 m terasa sutampa su Kriaunelio ežero terasa, kai jis dar buvo sekležeris, nebuvo ištirpę giluminiai ledo sluoksniai ir ežeras nebuvo pradubęs. Pradubo Kriaunelis keliais etapais, pradedant pirmuoju šiltmečiu – alerodu. Ežero lygio stabilumą po pradubimo (regeneravimo) galima paaiškinti dideliu požeminių spūdinių vandenių poveikiu. Ties vandens išsaugojo daugelio aukštumų bei jų papėdžių ežerų pastovų lygį (Kunskas, 1982, 1983). Apie požeminę vandens gausą byloja ir dideles paties Kriaunos aukštupio debitas: ties mažu Ugros intaku, 8 km nuo ištakų, debitas jau yra 1,1 m³ (3 pav., išilginis profilis).

Ežerų lygis driasiniais laikotarpiais stabilizuodavosi, tačiau alerodo šiltmečiu upės rėžėsi gilyn. Laikotarpio pabaigoje Kriaunelio ežero dubuo smarkiai pagilėjo, tad alerodo pradžios Kriaunos upės ir ežero terasa liko 3 m aukštyje. Tuometinis ežerų lygis ir šiandieninis beveik sutampa, ir daugelis tyrinėtojų nepastebi terasos dvinariškumo (4 pav.)

Pirmojo poledynmečio šiltmečio – alerodo – metu sekležerių pakrančių pelkėse susikaupė kompaktiški žaliųjų samanų sluoksniai, seklumose klostėsi organinis sapropelis, ežeruose ir vėliau atsiradusiose gelmėse – molis. Retus medynus daugiausia sudarė pušys su beržais, šlaituose daugiau augo eglių. Vėlyvojo driaso šaltymečiu miškuose spygliuočių padaugėjo, tačiau ežerų nuosėdos nedaug tepasikeitė, tik padaugėjo molio. Labai permainingas šiltmetis preborealis (prieš 9000–10000 m.) būdingas nauja ežerų pradubimų banga, galutiniu pelkių užliejimu, molio ir molingo sapropelio susikaupimu ežeruose. To laikotarpio ežerų regeneraciją įprasta vadinti ne termokarstu, o glaciokarstu, nes pasišalino jau seniai ištirpusio ledo požeminiai ežerai. Miškuose vėl paplito beržai ir alksniai.

Dar labiau permainingo klimato ir dar kontinentalesnis buvo borealinis laikotarpis prieš 7500–9000 metų. Įvairiu metu galutinai pradubdavo ežerų dubenys, todėl juose kaupėsi daugiausia mineraliniai dumblai, molis. Miškuose vėl išaugo daugiau pušų, tačiau atsirado ir plačialapių: guobų, ąžuolų ir liepų. Preborealyje ir borealyje ežerų lygis buvo žemiausias poledynmetyje, ir kai kur po nuosėdomis 2 m gilyje galima užtikti povandeninių terasų.

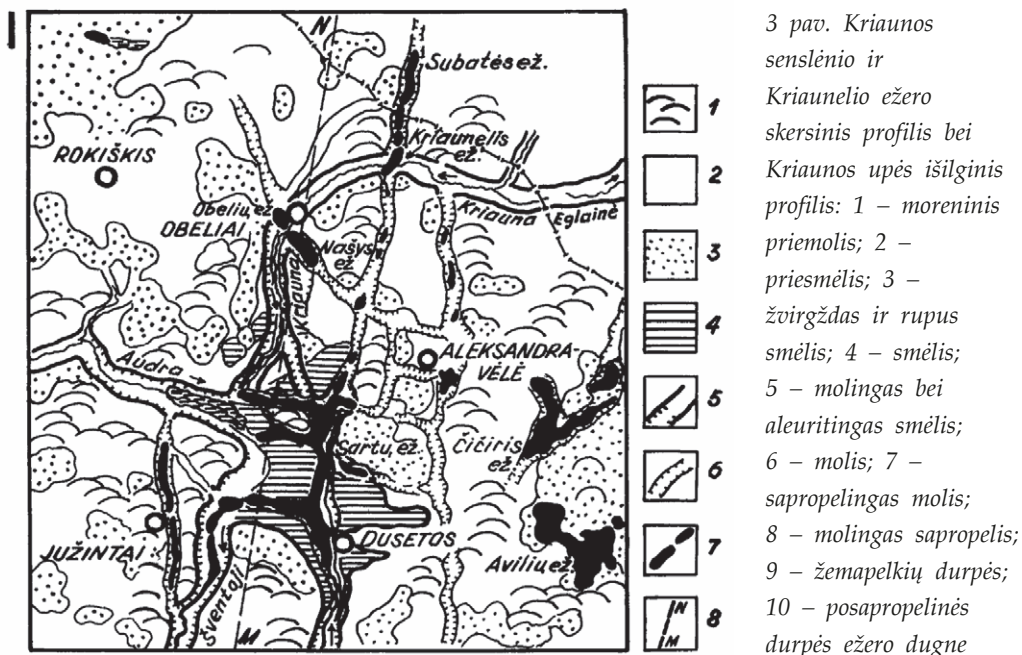

Labai svarbus periodas, formavęs poledynmečio landšafto bruožus, upių slėnius, pelkes, buvo atlantinis periodas (prieš 5000–7500 metų). Šilčiausias ir drėgniausias poledynmetyje klimatas labai skatino upių eroziją ir ežerų sedimentaciją, pakeitė augalijos veidą, miškų medyną. Ežerų gilumose labai sparčiai klostėsi molis. Antai Kriaunely per metus kartais susiklodavo 2–4 mm. Vidutiniuose gyliuose radosi daug organingo molio, seklumose – detritinio sapropelio. Rininių ežerų galus ir senslėnius apniko pelkės, daugiausia viksvinės bendrijos. Visą laikotarpį ežerų lygis tolydžio pamažu kilo.

Miškuose pušynus stūmė eglynai, beržynai, tačiau ypač daug padrėgnėjusių vietų užėmė juodalksnynai. Kriaunelio paežeryje ir senslėnyje jie sudarė iki 40% miško. Liepynai taip pat vietomis sudarė ištisas giraites.

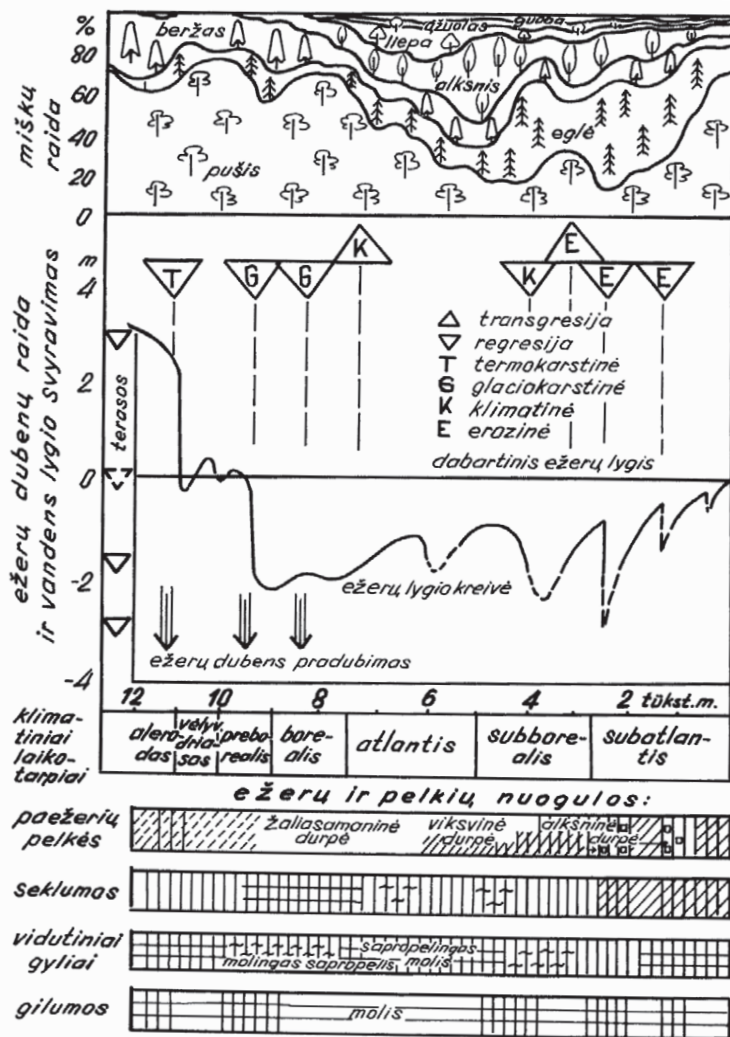

4 pav. Kriaunelio, Našio ir Obelių ežerų dubenų kaita, vandens lygio svyravimas, ežerinių nuosėdų, pelkių klotų ir apylinkės miškų raida

Nenusistovėjusio klimato laikotarpiu – subborealyje – ežerai svyravo daug labiau, būta keletu regresijų ir transgresijų, kurių vienas sukėlė klimato kitimai, kitas – erozijos. Didesnio lygio pažemėjimo (iki 1,5 m) būta prieš 4000 metų. Regresijų metu ežerų nuosėdose padaugėdavo organinio dumblo, pelkėse viksvynus pakeisdavo juodalksnynai ar plynraisčiai su juodalksniais. Atitinkamai svyrudavo alksnynų plotai ir paežerių bei senslėnių miškuose. Tuo laikotarpiu miškuose visur labai padaugėjo eglynų (iki 50%). Liepynų ir guobynų mažėjo.

Paskutinis laikotarpis, prasidėjęs prieš 2500 metų ir buvęs nūdieniškai drėgno ir vėsoko klimato, sutapo su kultūrinio agrarinio landšafto raida, pievų ir laukų plotų didėjimu, natūraliais upių pokyčiais ir hitrotechniniais pertvarkymais. Todėl iki galo nėra aiškus priežasčių kompleksas, sukėlęs staigokus ežerų svyravimus, kelias galias erozines regresijas. Vis dėlto lieka neabejotinas gana senas vandenin-gosios Kriaunos energijos panaudojimas, sena jos malūnų istorija. Gilesnėse ežerų vietose tuo laikotarpiu molis klostėsi pasluoksniui su moliniu sapropeliu, seklumas užtraukė pelkės, daugiausia viksvinės plynės, paežerių pelkėse juodalksnynai kai-

taliojosi su viksviniais plynraisčiais. Pelkinės pievos daugiausia augo senslėniuose, paupiuose; vėliau šienaujamos lankos platėjo ir gausėjant raistų. Kriaunos klonio pievos visados buvo vešlios, derlingumos, gausios žolių. Miškų sudėtis smarkiai pakito subatlantiniu laikotarpiu. Žemės ūkio naudmenys plėtėsi dėl eglynų ir beržynų plotų mažėjimo, nes šie medžiai Sėlių aukštumų medyne buvo vyraujantys. Buvo paliekami žmogaus neliesti mažiausiai derlingi smėlėti plotai su pušynais. Dėl to ežerų ir pelkių gręžinių žiedadulkių diagramose vėl matyti ryškus pušų pagausėjimas (4 pav.; 50–60% paskutiniame tūkstantmetyje).

Daug šimtmečių Obelių apylinkėse buvo stambių dvarų žemėvalda. Kai kurie iš jų buvo pasiekę gero, europinio agrotechnikos lygio (Riomeriai, Tyzenhauzai). Nuo seno apylinkė garsi linininkyste, gerais bulvių derliais Rokiškio priesmėlingoje plynaukštėje, dideliais ir mažais malūnais.

Obelių ir Kriaunų apylinkių augmenija*

Daiva Patalauskaitė

Botanikos institutas

Įžanga

Obelių ir Kriaunų apylinkės plyti Vakarų Aukštaičių plynaukštėje, o šiaur rytinė dalis – Aukštaičių aukštumoje (Basalykas, 1965). Šioms apylinkėms būdingas vaizdingas kalvotas reljefas su daubose mėlynuojančiais ežerais ir teritoriją išraižančiais Kriaunės su jos intakų slėniais. Kadangi vietovės tankiai gyvenamos, vyrauja agrarinis kraštovaizdis. Diduma teritorijos paversta žemės ūkio naudmenomis, daugumos upelių vagos ištiesintos, o slėniai melioruoti ir paversti kultūrinėmis pievomis. Didelių miško masių nėra, išlikę tik nedideli miškeliai ir upių ar ežerų pakrantes juosiančios siauresnės ar platesnės medžių juostos. Intensyvus vietovių naudojimas žemės ūkyje sumažina teritorijos bioįvairovę.

Šio darbo tikslas yra šiuo metu vyraujančiame agrariniame kraštovaizdyje įvertinti augmenijos būklę, išskirti šių apylinkių vertingiausius bioįvairovės aspektu gamtinius kompleksus.

Augmenijos tyrimų istorija

Išsamių, kompleksinių šių vietovių augalijos tyrimų nebuvo daryta, tačiau augalų tyrinėtojai šių kraštų neaplenkdavo. Literatūroje galima aptikti duomenų apie pavienes retų augalų radimvietes – J. Pipinys (1963) leidinyje „Lietuvos TSR flora“ paskelbė apie menturlapės ežerutės (*Hydrilla verticillata* (L. f.) Royle) radimvietę Antānašės ežere, B. Šablevičius (2007) – apie į Lietuvos raudonąją knygą įrašytos kerpsamanės plūduriuojančio skenduonio (*Ricciocarpus natans* L.) radimvietę šalia Kėležerio ežero esančiame mažo upeliuko apsemtame slėnyje.

Obelių ir Kriaunų apylinkėse gausu ežerų. Keleto jų augmenija buvo tyrinėta šeštajame dešimtmetyje, tyrinėjant Lietuvos vandens telkinių augalo plūdės (*Potamogeton*) genties paplitimą Lietuvoje (Galinis, 1961). Buvo ištirti šiose apylinkėse esantys ežerai: Obelių, Salinis, Sartaĩ ir Kriaunos upė ties Obėliais (1 lentelė).

Plūdės – tai daugiametės vandens žolės, kurių stiebai siekia nuo keleto centimetrų iki 5–6 metrų ilgio. Lapai – įvairūs, nuo siaurai linijiskų iki plačiai kiaušiniškų, žiedai neišvaizdūs, sutelkti į žiedynus varpas, kurie žydėjimo metu daugumos rūšių kyšo virš vandens. Vaisius išplatina vanduo, kai kurių rūšių – paukščiai. Daugelis rūšių gerai dauginasi vegetatyviniu būdu: šakniastiebių atžalomis, gyvašakėmis, žieminiais pumpurais. Dėl šitokio dauginimosi būdo paplitimo plūdės dažnai vandens telkiniuose sudaro tankius sąžalynus, kurie gali trukdyti laivybai ir žvejybai. Plūdžių sąžalynai yra labai svarbūs žuvims: juose žuvis neršia, mailius randa prieglobstį. Be to, ant plūdžių gyvena smulkūs vandens gyvūnai ir jų lervos, kuriomis maitinasi žuvis. Plūdės dalyvauja vandens telkinių užpelkėjime. Šaltuoju metų laiku apmirusi plūdžių biomasė pūva, taip užteršdama vandenį ir net sukeldama jautresnių organizmų žūtį.

* Straipsnis aprobuotas serijos „Lietuvos valsčiai“ Mokslo darbų komisijos. Leidykla įteiktas 2009 06 05.

Daugiausia plūdžių rūšių buvo aptikta Obelių ežere – 9 (1 lentelė). Vienintelė reta plūdžių rūšis (alpinė plūdė – *Potamogeton alpinus*) buvo aptikta Kriaunojė ties Obeliais. Daugiausia apyrečių rūšių aptikta Obelių ežere (garbiniuotoji plūdė – *Potamogeton crispus*, ilgoji – *Potamogeton praelongus* ir rausvoji – *Potamogeton rutilus*), Sartų ežere – tik viena (rausvoji plūdė – *Potamogeton rutilus*). Visuose tirtuose vandens telkiniuose buvo aptiktos labai dažnos Lietuvos vandens telkinių plūdės: blizgančioji (*Potamogeton lucens*), plūduriuojančioji (*Potamogeton natans*), šukinė (*Potamogeton pectinatus*), permautalapė (*Potamogeton perfoliatus*), o dažnos plūdės (plokščioji – *Potamogeton compressus* ir dygliaviršūnė – *Potamogeton friesii*) buvo aptiktos Obelių ir Sartų ežeruose.

1 lentelė

Plūdės (*Potamogeton*) genties rūšys (Galinis, 1961) Obelių ir Kriaunų apylinkių vandens telkiniuose

| Eil. Nr. | Tirtieji vandens telkiniai | Ištirtas plotas (ha) ir ilgis (km) | Aptiktos rūšys |
|----------|----------------------------|------------------------------------|---|
| 1. | Obelių ežeras | 45,0 | <i>Potamogeton compressus</i> L. – plokščioji plūdė <i>Potamogeton crispus</i> L. – garbiniuotoji plūdė <i>Potamogeton friesii</i> Rupr. – dygliaviršūnė plūdė <i>Potamogeton lucens</i> L. – blizgančioji plūdė <i>Potamogeton natans</i> L. – plūduriuojančioji plūdė <i>Potamogeton pectinatus</i> L. – šukinė plūdė <i>Potamogeton perfoliatus</i> L. – permautalapė plūdė <i>Potamogeton praelongus</i> Wulfen – ilgoji plūdė <i>Potamogeton rutilus</i> Wulfen – rausvoji plūdė |
| 2. | Salinis | 40,0 | <i>Potamogeton lucens</i> L. – blizgančioji plūdė <i>Potamogeton natans</i> L. – plūduriuojančioji plūdė <i>Potamogeton pectinatus</i> L. – šukinė plūdė <i>Potamogeton perfoliatus</i> L. – permautalapė plūdė |
| 3. | Sartai | 1331,6 | <i>Potamogeton compressus</i> L. – plokščioji plūdė <i>Potamogeton friesii</i> Rupr. – dygliaviršūnė plūdė <i>Potamogeton lucens</i> L. – blizgančioji plūdė <i>Potamogeton natans</i> L. – plūduriuojančioji plūdė <i>Potamogeton pectinatus</i> L. – šukinė plūdė <i>Potamogeton perfoliatus</i> L. – permautalapė plūdė <i>Potamogeton rutilus</i> Wulfen – rausvoji plūdė |
| 4. | Kriauna ties Obeliais | 2,0 | <i>Potamogeton alpinus</i> Balb. – alpinė plūdė <i>Potamogeton lucens</i> L. – blizgančioji plūdė <i>Potamogeton natans</i> L. – plūduriuojančioji plūdė <i>Potamogeton pectinatus</i> L. – šukinė plūdė <i>Potamogeton perfoliatus</i> L. – permautalapė plūdė |

1997 metais Rokiškio rajone buvo vykdytas projektas „Bioįvairovės inventorizacija ir vertingų, dar nesaugomų teritorijų paieška Rokiškio rajone“, o vėliau šių turimų pagrindų išleistas leidinys „Rokiškio krašto gamta“. Šių tyrimų metu kryptingai buvo ieškoma retų, į Lietuvos raudonąją knygą įtrauktų augalų. Nors Obelių ir Kriaunų apylinkės, kaip ir viso Rokiškio rajono teritorija, smarkiai su kultūrintos, buvo aptikta keletas retų, saugomų augalų (*Centaurea phrygia*, *Glyceria nemoralis*, *Glyceria striata*, *Dactylorhiza incarnata*, *Dactylorhiza longifolia*, *Dactylorhiza russowii*) negausių populiacijų.

Metodika

Teritorija buvo žvalgoma 2007 metų vasarą maršrutiniu būdu, naudojant rajono žemės naudojimo žemėlapius ir Vilniaus universiteto, Gamtos mokslų fakulteto, Kartografijos centro darbuotojos Lidijos Kavaliauskienės parengtą Obelių ir Kriaunų valsčių žemėlapius (M 1: 50 000).

Natūraliose bendrijose buvo atliekami bendrijų aprašymai, taikant prancūzų-šveicarų mokyklos augalijos tyrimo ir klasifikavimo principus (Braun-Blanquet, 1964), kurių metodika išdėstyta publikacijose (Aleksandrova, 1969; Natkevičaitė-Ivanauskaitė, 1983). Augalų būdinimui buvo naudojama literatūra: Lekavičius (1989), Snarskis (1968), Natkevičaitė-Ivanauskaitė (RED.) (1959), (1961), (1963), (1971), (1976), Natkevičaitė-Ivanauskaitė ir kt. (red.) (1980), Rothmaler et al. (1988). Induočių augalų pavadinimai pateikiami pagal Gudžinską (1999), samanų – pagal Jukoniene (2002). Augalų sintaksonų samprata ir pavadinimai vartojami pagal Balevičiienę ir kt. (1998); Matuszkiewicz (2006); Pott (1995). Pirmą kartą tekste minint augalų rūšių ir bendrijų sintaksonų vardus, nurodomi jų lotyniški pavadinimai ir autorių vardų ir pavardžių trumpiniai.

Rezultatai

Obelių ir Kriaunų apylinkių kraštovaizdis smarkiai sukultūrintas. Vaizdingame kalvotame reljefe vyrauja žemės ūkio naudmenos. Vakarinėje ir šiaurės vakarinėje dalyse vyrauja javų laukai, likusioje dalyje – daugiamečių žolių mišniais užsėtos kalvos. Šiaurrytinėje dalyje daugiamečių žolių mišniais apsėtu kalvų drėgnose tarpukalvėse išsikūrę karklynai, kurių pagrindinė rūšis – pilkasis karklas (*Salix cinerea* L.). Didelių miškų nėra. Visoje teritorijoje išsimėtę nedideli, apie 1 ha dydžio miškeliai, kurių medynas dažniausiai sudarytas iš paprastųjų eglų (*Picea abies* H. Karst.), paprastųjų pušų (*Pinus sylvestris* L.), karpotųjų beržų (*Betula pendula* Roth.), baltalksnių (*Alnus incana* (L.) Moench). Palei kelius ar griovius tiesiomis linijomis išsidėsčiusios krūmų juostos, dažniausiai sudarytos iš pilkųjų karklų, jaunų baltalksnių ar karpotųjų beržų, ryškiai kontrastuoja su kalvotu reljefu. Kraštovaizdį paįvairina kai kur išlikusiuose nesukultūrintuose upelių slėniuose natūralios krūmynų ir pievų bendrijos.

Didžiausia Kriaunų ir Obelių apylinkių upė – Kriaunà. Ji iš šiaurės į pietus kerta teritoriją, pratekėdama pro Kriaunėlio ežerą ir šiaurinę Nąšio ežero dalį. Platesnėse upės vagos vietose, kur silpnesnė srovė, yra prižėlusiu aukštaūgių augalų, kurių stiebai kyšo virš vandens: balinių ajerų (*Acorus calamus* L.), balinių asiūklių (*Equisetum fluviatile* L.). Seklesnėse upės vagos vietose virš vandens kyšo strėliški strėlialapių papliaušku (*Sagittaria sagittifolia* L.) lapai, ant ilgų šakotų stiebų ryškiai žalių lapų sąžalynuose iškyla šakotojo šurpio (*Sparganium erectum* L.) gelsvi rutuliški žiedynai, o vėliau – žali vaisynai, puošnius geltonus žiedus aukštai iškelia pelkiniai vėdrynai (*Ranunculus lingua* L.). Beveik visoje vagoje galima aptikti po vandeniu ir ant vandens paviršiaus didelių, plūduriuojančių paprastųjų lūgnių (*Nuphar luteum* (L.) Sm.) lapų ir geltonų žiedų. Vandenyje palei pat krantą ar seklumose grupėmis želia vandeninės mėtos (*Mentha aquatica* L.), siauralapės drėgnuolės (*Berula erecta* (Huds.) Coville). Statesni Kriaunos krantai apaugę medžiu

ir krūmų juosta, dažniausios rūšys: baltalksnis (*Alnus incana* (L.) Moench), trapusis gluosnis (*Salix fragilis* L.), paprastoji ieva (*Padus avium* Mill.). Lėkštesni, užliejami Kriaunos krantai apaugę 1–5 metrų pločio varpinių (*Gramineae* Juss.) šeimos augalo nendrinio dryžučio (*Phalaroides arundinacea* (L.) Rauschert) juosta (asociacija *Phalaridetum arundinacea*). Tarp dryžučių vietomis auga aukštoji žilė (*Senecio paludosus* L.), žydėjimo metu pajvairinanti žalią foną skaisčiai geltonais žiedais, ir rausvažiedė plaukuotoji ožkarozė (*Epilobium hirsutum* L.). Su dryžutynais drėgnesnėse vietose siejasi lieknujų viksvų (*Carex acuta* L.) bendrijos (as. *Caricetum gracilis* (Graebn. Et Hueck 1931) R. Tx. 1937), geltonųjų vilkdalgių (*Iris pseudacorus* L.), paprastųjų raudoklių (*Lythrum salicaria* L.) sąžalynai. Sausesnėse vietose plyti krūminiai builiai (*Anthriscus sylvestris* L.) Hoffm.), didžiosios dilgėlės (*Urtica dioica* L.), auga pavieniai stambūs miškiniai skudučiai (*Angelica sylvestris* L.). Pakrantėse daug kur yra didesnių ir mažesnių pievelių ar tik fragmentų vingiorykštinių snaputynų (as. *Filipendulo-Geranium palustris* W.Koch 1926), kuriuose vyrauja pelkinė vingiorykštė (*Filipendula ulmaria* (L.) Maxim.), pelkinis snaputis (*Geranium palustre* L.), gelsvalapė usnis (*Cirsium oleraceum* (L.) Scop.), paprastoji šilingė (*Lysimachia vulgaris* L.), paprastoji raudoklė, miškinis skudutis. Dideli šienaujamų paupio pievų masyvai yra ties Kriaunomis, kur lėkštas ir platus Kriaunos slėnis melioruotas ir vyraujantis kraštovaizdis – griovių išraižytos ganyklos. Čia didelius plotus užima paupyje sužėlusios paprastosios nendrės (*Phragmites australis* (Cav.) Trin. ex Steud.). Šalia nendrynų yra išplitę dryžutynai (as. *Phalaridetum arundinacea*), kuriuose išimaiso sąžalynai pelkinių vingiorykščių su pelkiniais snapučiais, plaukuotųjų ožkarozių ir didžiųjų dilgėlių su dirvinėmis usnimis (*Cirsium arvense* (L.) Scop.), auga pavieniai stambūs sibiriniai barščiai (*Heracleum sibiricum* L.).

Didelė šienaujamų Kriaunos pievų bendrijų įvairovė yra Obėliuose. Drėgnesnes vietas užėmusios monodominantinės lieknujų viksvų bendrijos (as. *Caricetum gracilis*) ir dryžutynai (as. *Phalaridetum arundinacea*), kuriuose tarp nendrinų dryžučių įsiterpia kupstinės šluotsmilgės (*Deschampsia cespitosa* (L.) P. Beauv.), pelkinės notros (*Stachys palustris* L.), didžiosios dilgėlės, pelkinės vingiorykštės, pelkinės neužmirštuolės (*Myosotis scorpioides* L.), liūniniai lipikai (*Galium uliginosum* L.). Šalia viksvynų nedideliais ploteliais šliejasi pašiaušėlynai (sajunga *Alopecurion pratensis* Passarge 1964). Juose vyrauja varpinių šeimai priklausantys pieviniai pašiaušėliai (*Alopecurus pratensis* L.), pelkinės miglės (*Poa palustris* L.), kupstinės šluotsmilgės, miškinės dirsuolės (*Bromopsis inermis* (Leyss.) Holub) ir tarp jų įsiterpia būdmainiai rūgčiai (*Persicaria amphibia* (L.) Gray var. *terrestre*), šliaužiantieji ir aitrieji vėdrynai (*Ranunculus repens* L. ir *Ranunculus acris* L.), žasinės sidabražolės (*Potentilla anserina* L.), dirvinės mėtos (*Mentha arvensis* L.), mėlynžiedžiai vikiai (*Vicia cracca* L.). Palei paupio baltalksnynus driekiasi purienynų sąjungai (All. *Calthion palustris* R. Tx. 1937 em. Lebrun et al. 1949) priklausantys liekniniai viksvameldynai (as. *Scirpetum sylvatici* Ralski 1931) ir vingiorykštiniai snaputynai (as. *Filipendulo-Geranium palustris*). Viksvameldynuose dominuoja liekniniai viksvameldžiai (*Scirpus sylvaticus* L.) ir tarp jų išimaiso kupstinės šluotsmilgės, šliaužiantieji vėdrynai, didžiosios dilgėlės. Vingiorykštiniuose snaputynuose gausiausiai želia pelkinės vingiorykštės, o tarpuose tarp jų – mėlynžiedžiai vikiai, gelsvalapės usnys, miškiniai skudučiai, tikrieji eraičinai (*Festuca pratensis* Huds.), pašariniai motiejukai (*Phleum pratense*).

Sausiausiose vietose yra išsikūrusios europinių trąšiųjų pievų (*O. Arrhenatheretalia elatioris* Pawłowski 1928), avižuolynų sąjungos (*All. Arrhenatherion elatioris* W. Koch 1926) bendrijos. Šios pievos daugiarūšės, tačiau jose nėra vienos dominuojančios rūšies: pagrindinę biomasę sudaro ir žalia spalvą suteikia varpinių šeimos augalai (paprastoji šunažolė – *Dactylis glomerata* L., kupstinė šluotsmilgė, pašarinis motiejukas, tikrasis eraičinas, raudonasis eraičinas – *Festuca rubra* L., paprastoji kietvarpė – *Cynosurus cristatus* L.). Šias pievas išmargina geltonomis žiedų ir žiedynų dėmėmis rudeninės snaudalės (*Leontodon autumnalis* L.), atrieji vėdrynai, šliaužiančiosios šilingės (*Lysimachia nummularia* L.), paprastosios kiaulpienės (*Taraxacum officinale* F. H. Wigg.), rausvomis – raudonieji dobilai (*Trifolium pratense* L.), pakrūminės bajorės (*Centaurea jacea* L.), mėlynomis – plačialapės veronikos (*Veronica teucrium* L.), mėlynžiedžiai vikiai, baltomis – šiauriniai lipikai (*Galium boreale* L.), siauralapiai gysločiai (*Plantago lanceolata* L.).

Į šiaurę nuo Obelių yra Obelių ežero intako – Akmėnės pievos. Didžioji slėnio dalis melioruota, lėkštame slėnyje suformuoti grioviai ir kultūrinės ganyklos. Slėnio atkarpoje nuo Strepeikių iki Obelių yra natūralių pievų, tačiau ta slėnio dalis užkrūmijusi. Drėgnesnėse vietose yra išlikusių nedidelių natūralių pievelių, priskiriamų trąšiųjų pievų (*Molinio-Arrhenatheretea elatioris* R. Tx. 1937) klasei, purienynų (*Calthion palustris* R. Tx. 1937 em. Lebrun et al. 1949) sąjungai, kupstinio šluotsmilgyno (as. *Deschampsietum caespitosae* Horvatić 1930) ir vingiorykštinio snaputyno (as. *Filipendulo-Geranium palustris*) asociacijoms. Šluotsmilgynuose vyrauja varpinių šeimos augalas kupstinė šluotsmilgė, o vingiorykštiniuose snaputynuose – pelkinė vingiorykštė, paprastoji šilingė, miškinis skudutis. Drėgnesnėse vietose želia geltonieji vilkdalgiai, plaukuotosios ožkarožės, vaistiniai valerijonai (*Valeriana officinalis* L.). Arčiau baltalksnynų, esančių palei upelio vagą, gausiai aptinkami garbiniuotiėgi dagiai (*Carduus crispus* L.).

Šaltajos upės, esančios Lūkštų apylinkėse, slėnyje vyksta panašūs procesai kaip ir Akmenės slėnyje. Nebešienaujamos slėnio pievos užaugo karklynais (vyrauja pilkieji karklai), jaunais berželiais ir tik tarpuose tarp krūmynų išliko pievos, priklausančios kupstinio šluotsmilgyno ir vingiorykštinio snaputyno asociacijoms.

Šiaurritinėje buvusio Obelių valsčiaus dalyje plyti Kriaunėnų upelio ir Šapėlės slėniai. Teritorija melioruota, upelio ir jo intakų vagos ištiesintos ir šiuo metu lygiame reljefe suformuota sistema griovių, tarp kurių plyti kultūrinės pievos ir ganyklos. Ties Navikais Kriaunėnų upelio slėnyje yra plotai neprižiūrimų, neganomų ir nešienaujamų pievų. Kadangi slėnis melioruotas, vaga ištiesinta, natūralios augalų bendrijos buvo suardytos. Slėnyje veši ištvermingesnių, po melioracijos atsistatančių augalų sąžalynai. Didelius plotus užima nendrynai, liekninių viksvameldžių ir nendrinų dryžučių sąžalynai, tarp kurių gausu nitrofilinių augalų – didžiųjų dilgėlių, paprastųjų kiečių, dirvinių usnių. Šiuose sąžalynuose ir tarpuose tarp jų atželia išsibarstę buvusių slėnio bendrijų žolės: virš visų augalų iškyla pavieniai stambūs salierinių šeimos augalų (miškinio skudučio, sibirinio barščio) stiebai ir žiedynų skėčiai, ryškiai rožine spalva šviečia aukštaūgių plaukuotųjų ožkarožių žiedai, gelsva – ant aukštų stiebų išsidėstę gelsvalapių usnių žiedynų graižai ir šiuose visuose sąžalynuose išsipina geltonos pievinio pelėžirnio žiedynų dėmės.

Dalis Šapelės upelio slėnio ties Šapelių ežeru užpelkėjusi. Šiaurinėje ežero pakrantėje palei upelio vagą plyti didžiuliai nendrynų ir viksvynų (*Carex* sp.) plotai.

Į pietryčius nuo Obelių esančius Antanašės ir Apeikiškio ežerus jungia Apeikės upelis. Jo slėnis užpelkėjęs, daug žemapelkių, nendrynų. Apie 1 km į pietryčius nuo Kálnočių piliakalnio yra išpūdinga žemapelkė, užimanti apie 1 ha plotą. Joje plyti ištisinis alavijinių aštrių (*Stratiotes aloides* L.) sąžalynas, kuriame vingiuoja siaura Apeikės prataka. Virš dumblo esantis vandens sluoksnis sekus, rudos spalvos, tačiau jame negausiai auga ir stambiais baltais žiedais žydi mažažiedės vandens lelijos (*Nymphaea candida* J. Presl). Žemapelkės pakraščiuose negausiai auga siauralapiai švendrai (*Typha angustifolia* L.), didesnius plotus užima nendrynai ir balinių asiuklių (as. *Equisetetum fluviatile* Steffen 1931) bendrijos ir lieknųjų viksvų viksvynai (as. *Caricetum gracile*).

Didingas Kálnočių piliakalnis iš šiaurės, vakarų ir pietvakarių apjuostas Apeikės slėnio. Šioje atkarpoje abipus Apeikės vagos slėnyje išikūrę platūs lieknųjų viksvų sąžalynai (as. *Caricetum gracile*) su juose kuokštais išaugusiais geltonaisiais vilkdalgiais, kurie žydėjimo metu stambiais ryškiai geltonais žiedais paįvairina monotonišką viksvynų žalumą. Tačiau didesnė dalis nešienaujamo slėnio apžėlusi nepraeinamais karklynais, kuriuose vyrauja pilkieji karklai ir tik vietomis auga jauni juodalksniai, pavieniai trapieji gluosniai. Arčiau vagos augę dideli medžiai, daugiausia karpotieji beržai, dėl drėgmės pertekliaus išdžiūvo ir pelkynuose stirks tik aplūžę jų kamieniai. Palei karklynus yra buvusių slėnio pievų likučiai. Šiose siaura juosta išlikusiose *Calthion palustris* sąjungos pievose vyrauja: liekninis viksvameldis, pelkinė vingiorykštė, miškinis skudutis, kupstinė šluotsmilgė, pelkinis snaputis, paprastoji raudoklė, plaukuotoji ožkarožė. Šios pievos žydėjimo metu spalvingos: aukštaūgės pelkinės vingiorykštės gausiai žydi gelsvais žiedais, susitelkusiais į viršūninius žiedynus, o sodrios žalumos fone ryškiai rožiniais žiedais švyti pelkinis snaputis, plaukuotoji ožkarožė.

Nors didžioji pievų dalis plyti upelių slėniuose, prie Lūkštų ir šalia Apušynės miško yra išlikusių smėlynų pievų (sajunga *Plantagini-Festucion*) fragmentų. Dominuoja raudonasis eraičinas, paprastoji smilga (*Agrostis capillaris* L.), dirvoninis kietis (*Artemisia campestris* L.), dirvinis dobilas (*Trifolium arvense* L.). Monotonišką rusvai žalią šių bendrijų atspalvį paįvairina mėlyni kalninės austėjos (*Jasione montana* L.) ir geltoni tikrosios sidabražolės (*Potentilla argentea* L.), smėlyninio šlamučio (*Helichrysum arenarium* (L.) Moench) žiedai. Žolynas vietomis nesusivėręs. Nesusivėrusiuose ploteliuose pasitaiko piktžolių – kanadinių konyzų (*Comyza canadensis* (L.) Cronquist). Lukštuose palei mišką pasitaiko pamiškių dobilynų (pamiškių, miško aikštelių ir šlaitų pievų *Trifolio-Geranietea sanguinei* Th. Müller 1961 klasė, dobilynų *Trifolion medii* Th. Müller 1961 sąjunga), kuriems būdingi tankiai suaugę šiliniai dobilai (*Trifolium medium* L.), žydintys tamsiai rožine spalva, o tarp jų įsimaišo taip pat rausvažiedės didžiagalvės bajorės (*Centaurea scabiosa* L.).

Nedaug kur Lietuvoje nedideliame plote yra tiek gausiai ežerų kaip Obelių apylinkėse. Didžiausias šių apylinkių ir vienas didžiausių Lietuvos ežerų – Sartaĩ. Jo krantų ilgis – 79 km (Garunkštis, Stanaitis, 1969). Sartų ežeras yra rininės kilmės, sudarytas iš keleto susikertančių rinų.

Obelių ir Kriaunų apylinkių, kaip ir visos Lietuvos, ežerai yra įvairaus amžiaus stadijų. Jaunystės stadijos ežerų, kuriuose nėra vandens augalų ir pakraščiuose tik pradeda formuotis atabradas, nėra. Taip pat nėra ir mirštančių ežerų, kurie yra seklūs ir vandens augalai dengia visą ežero plotą. Dauguma ežerų yra subrendimo stadijoje, kai ežero vanduo skaidrus, atabradas smėlėtas, o pakrantėse augalų dar nedaug. Senatvės stadijos ežerams būdingi gerokai pažengę pelkėjimo procesai: vanduo rusvas, daug dugninių nuosėdų, o vandens gylis – iki 10 metrų. Krantai plačiai apaugę augalais, sunkiai prieinami, užpelkėję.

Dalis Obelių ir Kriaunų apylinkių subrendimo stadijoje esančių ežerų pakrantėje yra tik su fragmentine ar ištisine augalų juosta: Dirbų, Dumblinis, Kėležeris, Kriaunėlis, Miškėnis, Sartai, Šetėkšnis, Vyžinis. Juose dar nėra ryškių pelkėjimo žymių, tik užutėkiuose ar įlankose stebimos platesnės nendrių juostos, gausiau plūdurlapių vandens augalų.

Sartų ežero pakraščiais tęsiasi vandens augalų juosta, sudaryta iš įvairių augalų. Ties Pasarčiais beveik ištisinė paprastųjų nendrių juosta vietomis siekia apie 10 m pločio. Palei nendres kai kur yra plūduriuojančių plūdžių, paprastųjų lūgnių, paprastųjų vandens lelijų sąžalynų. Netoli kranto nendryne pasitaiko įsimaišusių siauralapių švendrų, vandeninių išnių (*Oenanthe aquatica* L.). Krante, kuris kartais užsemiamas vandens, auga nendriniai dryžučiai, plaukuotosios ožkarožės, lieknosios viksvos, paprastosios raudoklės, triskiaučiai lakišiai (*Bidens tripartita* L.). Kriaunelio ežere ir Kėležeryje nendrių juostoje yra įsimaišusių ežerinių meldų (*Schoenoplectus lacustris* (L.) Palla), o seklesnėse vietose yra ištisinių šių meldų sąžalynų. Šiuose ežeruose aptinkama kalkiamėgė uodeguoninių (*Hippuridaceae* Schindl.) šeimos rūšis – paprastoji uodeguonė (*Hippuris vulgaris* L.). Jos stiebai su tankiose menturėse susitelkusiais linijiskais lapais plūduriuoja vandenyje ir virš vandens iškyla apie 10–50 cm aukščio viršūnės, kuriose formuojasi smulkūs ir neišvaizdūs žiedai.

Dalyje ežerų stebimi jau prasidėję pelkėjimo procesai. Šie procesai ryškūs Šapėlių ežere, iš kurio išteka Šapelės upelis. Šiaurinė jo dalis ties Šapele jau pradeda pelkėti: susiformavo sekluma, kurioje sužėlė didžiuliai nendrynų plotai. Pelkėjimo procesai vyksta ir Kuknėnio ežere. Ežero pakraščiais driekiasi ištisinė paprastųjų nendrių juosta, o užutėkiuose nendrių ir siauralapių švendrų juosta plati, vandens paviršius ištisai padengtas plūduriuojančių plūdžių, paprastųjų lūgnių, vandens lelijų lapais. Šių augalų žydėjimo metu tokios įlankos atrodo labai puošniai: ant vandens supasi didžiuliai balti vandens lelijų, geltoni lūgnių žiedai, tarp jų lyg maži žali piršteliai stirksa plūdžių žiedynai. Susidariusiose seklumėlėse styro viksvų kuokštai, auga vargani juodalksniai. Sušpio pakraščiai taip pat apžėlę ištisine nendrių juosta, tačiau pelkėjimas yra prasidėjęs ežero galuose, kuriuose įsikūrė platūs nendrynai su juose išaugusiais jaunais juodalksniais ir jau aplūžusiais nudžiūvusių beržų kamienais. Apeikiškio ežeras apjuostas ištisine plačia nendrių juosta su juoje kai kur išaugusiais jaunais juodalksniais, o vakarinė ir pietinė ežero dalys gerokai užpelkėjusios. Buvę užutėkiai ar įlankos jau užžėlę viksvynais ir šiuo metu nuo ežero driekiasi lieknųjų viksvų bendrijų (as. *Caricetum gracilis*) ir pūslėtųjų viksvų (*Carex vesicaria* L.) bendrijų (as. *Caricetum vesicariae* Br.-Bl. et Denis 1926) liežuviai. Vakarinė užpelkėjusi ežero dalis ištisai

užžėlusį plačiais nendrynais ir palei juos ištisiniais plūdurlapių augalų (plūduriuojančių plūdžių, paprastųjų lūgnių, vandens lelijų) sąžalynais, kurie link ežero vidurio retėja, išsidėsto dėmėmis. Panašiai atrodo ir Mėlynio ežeras, tačiau jame pelkėjimo procesas toliau pažengęs, užpelkėjusios visos pakrantės: pakraščiuose platūs nendrynai su nudžiūvusiais ir aplūžusiais beržais, palei juos ištisiniai plūdurlapių augalų sąžalynai ir tik pačiame ežero viduryje vandens paviršius dar nepadengtas augalų lapais. Ištisai užpelkėję ir Ožiščio ežero krantai, pakraštyje apžėlę plačia ištisine paprastųjų nendrių ir ežerinių meldų juosta ir palei ją link ežero vidurio – ištisine plūdurlapių augalų juosta. Ši nendrių ir meldų juosta pakrantėje pereina į šlapius ir pelkėtus beržynus ir juodalksnynus. Eidminiškių ežerėlį iš siaurės ir vakarų supa didžiuliai nendrynai su pavieniais juodalksniais ir nudžiūvusiais beržais. Ežerėlyje susiformavusi ištisinė viksvynų juosta, o palei ją ežero vandenyje – ištisinė apie 5 m pločio plūdurlapių augalų juosta. Pelkėjimo procesai ryškūs ir Ažūbalių ežerėlyje. Palei užpelkėjusį šiaurvakarinį krantą išikūręs pelkinis juodalksnynas (as. *Carici elongatae-Alnetum* Koch 1926), kuriame tarp juodalksnių ir pakrantėje gausiai želia paprastas pelkiapapartis (*Thelypteris palustris* Schott), paprastoji vilkakojė (*Lycopus europaeus* L.), karklavijas (*Solanum dulcamara* L.), paprastoji raudoklė, pelkinė viksva (*Carex acutiformis* Ehrh.), trilapis puplaiskis (*Menyanthes trifoliata* L.). Palei užpelkėjusį krantą link ežero vidurio driekiasi apie 15 metrų pločio gausūs plūduriuojančiųjų plūdžių sąžalynai, kuriuose retai įsiterpia paprastosios lūgnės ir vandens lelijos. Ežeras prie pat kranto staigiai gilėja, jo dugnas apaugęs dumbliais maurabragiais (*Chara* sp.). Paprastosios nendrės šio ežero pakraščiuose negausios, tarp jų grupėmis išikūrę paprastieji šūrpiei (*Sparganium emersum* Rehmman).

Didesni miško masyvai yra į pietryčius nuo Obelių. Šioje dalyje yra išlikusių spygliuočių miškų – žemesnėse vietose natūralūs arba sodinti eglynai, daug eglynų jaunuolynų. Aukštesnėse reljefo vietose – pušynai su tankiu traku, kuriame vyrauja paprastas lazdynas (*Corylus avellana* L.). Be lazdynų krūmų, arde auga paprastas sausmedis (*Lonicera xylosteum* L.), paprastas šermukšnis (*Sorbus aucuparia* L.), paprastas šaltekšnis (*Frangula alnus* Mill.), pasitaiko jaunų paprastųjų ažuolų (*Quercus robur* L.). Žolinė danga nėra vešli, vyrauja paprastieji kiškiakopūščiai (*Oxalis acetosella* L.). Nedidelius miško sklypus užima pušynai, priskiriami as. *Peucedano-Pinetum* W. Mat. (1962) 1973. Juose krūmų ardas retas, pasitaiko tik paprastas šermukšnis ir paprastas šaltekšnis, o žolinėje dangoje vyrauja mėlynė (*Vaccinium myrtillus* L.) ir bruknė (*Vaccinium vitis-idaea* L.), mažais lopinėliais išikuria avinis eraičinas (*Festuca ovina* L.), šilinis viržis (*Calluna vulgaris* (L.) Hull), plaukuotasis kiškiogrikis (*Luzula pilosa* (L.) Willd.), paprastoji rykštenė (*Solidago virgaurea* L.). Samanų danga ištisinė, joje vyrauja paprastoji šilsamanė (*Pleurozium schreberi* (Brid.) Mitt.) ir atžalinė gūžtvė (*Hylocomium splendens* (Hedw.) Schimp.).

Apibendrinimas

Vaizdingas kalvotas Obelių ir Kriaunų kraštovaizdis smarkiai sukultūrintas, vyrauja kultūrinės daugiamečių žolių ganyklos ir dirbami laukai. Išlikę natūralios augalijos plotai yra maži ir pasiskirstę netolygiai. Vertingiausios bioįvairovės požiūriu yra nemelioruotos upių slėnių atkarpos ir ežerai. Natūralios pievos yra

išlikusios tik drėgnose nemelioruotų upių slėnių dalyse. Didžiausia šienaujamų pievų bendrijų įvairovė yra Kriaunos slėnyje Obeliuose. Čia aptinkamos *Molinio-Arrhenatheretea* R. Tx. 1937 klasės pašiaušėlynų, purienynų ir avižuolynų (*Alopecurion pratensis*, *Calthion palustris*, *Arrhenatherion elatioris*) sąjungų bendrijos ir *Phragmitetea australis* R. Tx. et Prsg 1942 klasės *Magnocaricion* Koch 1926 aukštųjų viksvynų sąjungos bendrijos. Natūralios augalijos plotelių taip pat dar galima aptikti nemelioruotose Akmenės, Apeikės ir Šaltojos upių slėnių dalyse, nors šiuo metu jos nešienaujamos ir didžioji slėnių dalis užkrūmijusi.

Didelė Obelių apylinkių vertybė – ežerai. Nedaug kur Lietuvoje nedideliame plote yra tiek gausiai ežerų. Jie yra įvairaus amžiaus stadijų, dauguma jų – subrendimo stadijos. Tik keliuose iš jų buvo atlikti atskirų rūšių tyrimai, bet kompleksiskai šių ežerų augmenija dar netyrinėta. Labai svarbu ūkine veikla ir tarša nepaspartinti jų senėjimo proceso ir išlaikyti kuo natūralesnius ateinančioms kartoms.

Literatūra

- Aleksandrova V. D. *Klassifikacija rastitel'nosti. Obzor principov klassifikacii i klassifikacionnyh sistem v raznykh geobotaničeskikh školach*, Leningrad, 1969.
- Balevičienė J., Kizienė B., Lazdauskaitė Ž., Patalauskaitė D., Rašomavičius V., Sinkevičienė Z., Tučienė A., Venckus Z. *Lietuvos augalija. Pievos*, Vilnius, 1998, t. 1.
- Basalykas A. *Lietuvos TSR fizinė geografija*, Vilnius, 1965.
- Bioįvairovės inventorizacija ir vertingų dar nesaugomų teritorijų paieška Rokiškio rajone*, 1997 (projekto, vykdyto Lietuvos ornitologų draugijos Kauno krašto skyriaus, ataskaita). Rankraštis.
- Braun-Blanquet J. *Pflanzensoziologie. Grundzüge der vegetationskunde*, Wien-New York, 1964.
- Galinis V. Lietuvos TSR *Potamogeton* rūšys ir kai kurie jų hibridai, Lietuvos TSR mokslų akademija, Botanikos institutas, straipsnių rinkinys, Vilnius, 1961, t. 1, p. 35–63.
- Garunkštis A., Stanaitis A. *Ežerai gimsta, bręsta, miršta*, Vilnius, 1969.
- Gudžinskas Z. *Lietuvos induočiai augalai*, Vilnius, 1999.
- Jukonienė I. Checklists of Lithuanian mosses (Lietuvos lapsamanių sąvadas), *Botanica Lithuanica*, 8 (4), 2002, p. 303–322.
- Lekavičius A. *Vadovas augalams pažinti*, Vilnius, 1989.
- Lietuvos TSR flora*, red. M. Natkevičaitė-Ivanauskienė, Vilnius, 1959, t. 1.
- Lietuvos TSR flora*, red. M. Natkevičaitė-Ivanauskienė, Vilnius, 1961, t. 2.
- Lietuvos TSR flora*, red. M. Natkevičaitė-Ivanauskienė, Vilnius, 1963, t. 3.
- Lietuvos TSR flora*, red. M. Natkevičaitė-Ivanauskienė, Vilnius, 1971, t. 4.
- Lietuvos TSR flora*, red. M. Natkevičaitė-Ivanauskienė, Vilnius, 1976, t. 5.
- Lietuvos TSR flora*, red. M. Natkevičaitė-Ivanauskienė, R. Jankevičienė, A. Lekavičius, Vilnius, 1980, t. 6.
- Matuszkiewicz W. *Przewodnik do oznaczania zbiorowisk roślinnych Polski*, Warszawa, 2006.
- Natkevičaitė-Ivanauskienė M. *Botaninė geografija ir fitocenologijos pagrindai*, Vilnius, 1983.
- Pott. *Die Pflanzengesellschaften Deutschlands*, Stuttgart, 1995.
- Rokiškio krašto gamta*, Vilnius, 1999.
- Rothmaler W., Schubert R., Jäger E., Werner K. *Exkursionsflora für die Gebiete der DDR und der BRD, Atlas der Gefasspflanzen*, Berlin, 1988, Band 3.
- Snarskis P. *Vadovas Lietuvos augalams pažinti*, Vilnius, 1968.
- Šablevičius B. Retų rūšių vabzdžių ir augalų naujos radavietės, kn. *Raudoni lapai*, Vilnius, 2007, p. 30–31.

Miško keliu į pažinimą

Kęstutis Skvarnavičius

Pažintį su Obelių seniūnijos miškais verta pradėti girininkijoje. Važiuojant plentu Rokiškis–Daugpilis nuo Obelių centro iki jos (dešinėje pusėje) – vos pora kilometrų. Atidesnis lankytojas, pasigrožėjęs skulptoriaus sukurta poilsio zonos įranga, iš karto stabtelės prie stendo ir įdėmiau ims tyrinėti žemėlapi. Jame kaip ant delno Obelių girininkijos valdos: miškai, pažymėti žalia spalva ir įvardinti, linijų ir brūkšnių gausa rodo kelius ir vieškelius, vedančius į miškus. Visai kitokią „paveikslą“ išvys žiūrėdamas į kitą girininkijos planą. Ne specialistas nusistebės: „*Tai dailininko modernisto teptuku atliktas darbas; dažė, dažė, bet pritrūko dažų...*“ Tokia spalvų paletė aiški tik miškininkams. Jie moka skaityti „Medynų planus“ ir išaiškinti net atspalvių prasmes.

Pažintis su Obelių girininkijos miškais šiandien gali būti įmanoma neskiriant daug laiko. Skaičių kalba besidomintiems šiek tiek statistikos (pagal 1997 m. miškotvarkos duomenis): girininkijos plotas 6493 ha, iš jų 1441 ha valstybinių miškų, 1265 ha – privačių, 3665 ha – rezervuoti privatizavimui miškai. Bet vis dar tebevykstanti žemės reforma po truputį perskirsto privačių ir rezervinių miškų plotus. Girininkija išsidėsčiusi per dvi seniūnijas – Obelių ir Kriaunų. Ji peržengia rajono ribas ir tęsiasi Zarasų krašto žemėmis, siekia net Latvijos sieną (Užukriaunio, Lūgariškio miškai, Samėnių bala).

Girininkijos kontroliuojamoje teritorijoje vyrauja eglynai, nors yra nemažai beržynų, juodalksnynų, drebulynų, baltalksnynų. Pagal amžių jaunuolynai užima 35% ploto, pusamžiai medynai – 23,4%, bręstantys – 20,4%, brandūs – 21,1%.

Obelių girininkijos teritorijoje esančiuose valstybiniuose miškuose yra išskirtos ir paženklintos 2 potencialios ir 15 kertinių miško buveinių, užimančių 43,5 ha plotą. Tai nepažeisti miško plotai, kuriuose nevykdoma jokia ūkinė veikla ir yra saugomos nykstančios, pažeidžiamos, retos miško buveinės. Saugomi plačialapiai miškai, pavieniai medžiai milžinai, upelio šlaitai, senos medžiais apaugusios ganėklos, senas parkas.

Be abejonės, bėgantis laikas šiuos skaičius koreguoja. Miško gyvenimas planuojamas dešimčiai metų. Dabar žvelgiamoje 1997–2007 metus. Ateity Obelių girininkijos prižiūrimi valstybiniai miškai plėsis, girininkijos teritorija sugrįš į rajono ribas.

Pažintį su girininkijos miškais galima pratęsti lėktuvu ar orasparniu (esant palankiam orui ir iš anksto susitarus). Deja, visko aplankyti per vieną dieną neįmanoma. Miškus nuo girininkijos skiria atstumai, nevienodos kelio dangos ir pasirinkta transporto rūšis.

„*Miškan, būdava, aini tik aiguliui ar girininkui laidus*“, – garsiai dėsto mintis garbaus amžiaus apylinkės žmonės. Tikėtina, kad ir girininkas, ir eigulys seniau miškus lankė pėsčias arba važiuodavo arkliu. Mat tradicija laikyti Obelių girininkijoje arklį išliko iki devinto dešimtmečio. Inventoriniuose girininkijos dokumentuose užfiksuota Užukriaunio eiguvos ūkinio pastato data – 1938 m. Bet tenka apgailestauti, kad daugiau istorinių duomenų apie jau nutolusius laikus nėra.

Girininkijoje būta daug eiguvų: Užkriaunio, Ūklių, Noreikių. Jose gyveno likimą su mišku susieję eiguliai: J. Šeškus, Meilus, B. Juozėnas, J. Pauliukas. Šiandien dar ženklios kai kurios jų sodybvietės.

Dabar girininkijoje dirba tik du eiguliai ir gyvena jie Obeliuose. Laikas išsivedė žmones ir daug ką pakeitė. O miškai, jų vardai ilgaamžiškumu pralenkė tuos, kas juos sodino, ugdė, rūpinosi.

Tad pasukime į ošiančius *šilalius*, *trakelius*, *apušotus*, stebėkime kiekvieno medžio, krūmo, augalo, žvėries, paukščio gyvenimo vietą ir būdą.

Į rytus nuo Obelių nutolęs (12 km) **Galinių**, arba **Užkriaunio**, miškas. Vardas duotas nuo kaimo Galinės, esančio miško vidury. Tai valstybinio miško plotas. Jame yra juodojo gandro lizdas, saugomi medžiai milžinai, plačialapiai miškai, įveisti parodomieji bandomieji želdiniai: stebima, kaip 2,9 ha plote auga iš visoje Lietuvoje surinktų eglių sėklų išaugintos eglutės. Čia rasime ir sėklinį ažuolų medyną. Rokiškio urėdijoje toks vienintelis. 3,2 ha plote renkamos gilės naujų miškų veisimui.

Šilo ir **Noreikių** miškai pavadinimus gavo nuo Ažūšilių ir Noreikių kaimų. Gaila, kad kaimuose liko vos po penkias trobas. Šilo mišku teka Šuntakynės upeliukas, vyrauja lengvi pušynai.

Dar vienas juodojo gandro lizdas yra **Lūgariškio** miške (20 km nuo Obelių). Dalis miško – kertinė plačialapių medžių ir medžių milžinų buveinė.

Iki šiol Zarasų rajone buvo Obelių girininkijai priklausantis miško masyvas **Samanių bala** (80 ha), pelkė, garsėjanti spanguolėmis, gyvatėmis. 1996 m. rugpjūtį uogautojų sukeltas gaisras sunaikino ne tik miško paklotę, bet ir 20 ha gražaus pušyno.

Dėgsnės miškas yra už Kriaunos upės, Stasiūnų, Zariškiškių pusėje. Jis artimiausias obeliečiams ir labiausiai jų lankomas, deja, ir labiausiai teršiamas. Jo plotas apie 180 ha. Vyrauja jaunuolynai ir pribreštantys medynai. Dėgsnės miško vardas siekia tolimus laikus: pasakojama, jog miške buvusi plytinė. Iš jos kilęs gaisras ir sunaikinęs mišką, o atsodintą mišką pavadino Dėgsnės vardu. Eidami mišku įkopsime į Stasiūnų piliakalnį.

Kálno miškas (12 km nuo Obelių) yra prie Kriaunėlio ežero. Statūs, mišku apaugę šlaitai leidžiasi į ežerą, todėl ūkininkavimas miške pasidaro neįmanomas, belieka grožėtis nuostabiu gamtovaizdžiu.

Nusileidus šlaitu – **Raisto** miškas (14 km nuo Obelių). Vienas iš gražiausių: Kriaunos pakrantėje veši našūs medynai – aukščiausi girininkijoje pušynai, eglynai, juodalksnynai. Juodalksnynus pamėgo ir juodą darbą atlieka gausios bebrų šeimos. Aukšta karčių tvora apsaugo raiste (5,4 ha plote) įveistas miško kultūras nuo stirnų ir briedžių.

Agurkiškio kaime **Agurkiškio** miškas (15 km nuo Obelių). Vyrauja jaunuolynai, pribreštantys medynai.

Girėlės mišką (16 km nuo Obelių) kerta naftotiekis. Reljefas kalvotas, privažiuoti sudėtinga, bet vaizdai išpūdingi.

Aleksandravėlės kryptimi – **Simaniškis**, toliau – **Apušotas**. 50 ha plote vyrauja drebulės, uosiai. Auktaičiams drebulė – *apušė*, iš čia ir miško vardas.



*Medžiai milžinai
Galinių miške.
Redo Leono nuotr.*



*Kalno miškas.
R. Leono nuotr.*

Juozapavà – kelių kartų girininkų rūpestis ir vargas: nederlingose, molingose kalvose neauga ne tik miškas, bet ir žolė.

Kriaunų seniūnijos teritorijoje – **Ūklių** miškas. Jame ežeriukas Ūklis. Šernų, o ir medžiotojų pamėgtas miškas.

Pokėnės (Pakėnės) miškas vardą gavo nuo ežero. Vieta ganėtinai žema. Vyrauja juodalksnynai, uosynai, drebulynai. Gyvena mažasis erelis rėksnys. Daug žvėrių: šernų, stirnų, bebrų. Dabar šį mišką medžiotojai saugo, nes apgyvendino danielius.

Obeliečių traukos centras – **Mažeikių** miškas – stūkso už Nāšio ežero, todėl pasiekiamas pėsčiomis, automobiliais ir valtimis. Miško vidury ežeras Baltys. Gyventojai džiaugiasi grybais, uogomis. Turistai, svečiai lanko Obelių Šilo mūšio



*Gervės Raisto
pamiškėj.
K. Skvarnavičiaus
nuotr.*



*Mažeikių miškas.
K. Skvarnavičiaus
nuotr.*

vieta ir bunkerius. Tai vienintelė nekilnojamoji kultūros vertybė Obelių girininkijos miškuose.

Už Kriaunos upės – **Trāko** miškas. Čia apsigyveno mažasis erelis rėksnys.

Kitas 50 ha miško masyvas, jau už Obelių ežero, tai **Ožkynės** miškas. Augimvietės šlapios, drėgnos. Į jį dažnai „užsuka“ vagys ir brakonieriai.

Žvėriņčius išsiskiria klaidžiais jaunuolynais. Jis prigludęs prie kelio Obeliai – Rokiškis. Tai vienas iš mažiausių masyvų. Tikėtina, kad kadaise šiame miške gyveno ar ganėsi žvėrys. Šiandien yra kitaip. Šernai, stirnos, briedžiai, lapės pamėgo Mažeikių, Trako, Pakenės miškus, esančius ne prie judrios magistralės.

Pažintinė kelionė nuo artimiausio Degsnės iki tolimiausio Lūgariškio miško neužtruko. Jos metu norėta ne tik priminti vietovardžius, ne tik glaustai pristatyti vieną ar kitą miško bruožą, bet ir paskatinti miškų lankytoją mylėti, saugoti medį, paraginti žmogų džiaugtis ir dėkoti miškui už jo teikiamas malones mūsų kūnui ir dvasiai. Juk miškas yra ne urėdo, ne girininko, ne ūkininko nuosavybė. Miškas buvo, yra ir bus visų mūsų džiaugsmas ir rūpestis.

ISTORIJA

Atkasta Kriaunų–Obelių apylinkių senovė*

Gintautas Zabiela

Šiaurės rytų Lietuvos kraštas – Obelių–Kriaunų apylinkės šiandien priklauso dviem rajonams (Rokiškio ir Zarasų). Iki 1950 m. čia buvo du (Obelių ir Kriaunų) valsčiai, priklausę Rokiškio apskrčiai. Kalvotos, ežeringos apylinkės mažai paliestos melioracijos, tad žemė išsaugojo nemažai gilios praeities pėdsakų. Pagal joje išlikusias ir mūsų dienas pasiekusias senienas, kurias tyrinėja archeologijos mokslas, šiandien mes ir atkuriame seniausios šio krašto istorijos bruožus. Tai nėra tik laikai iki valstybės susidarymo, kai žmonės dar nepažinojo rašto. Šiandieninė archeologija tyrinėja ir valstybės laikmečio objektus, apie kuriuos kitokių žinių, nei žemėje išlikę kultūriniai sluoksniai ar radiniai, nėra. Tad dabartinė archeologija daug kur susilieja su istoriniu laikotarpiu, jį papildo ir paaiškina.

Pirmieji duomenys apie Obelių–Kriaunų apylinkių senienas žinomi dar iš XIX a. pirmosios pusės (Antakriaunis), tačiau sistemingiau pradėti registruoti tik pačioje XIX a. pabaigoje. Tuomet jie pateko į Vilniaus senienų muziejaus vedėjo Fiodoro Pokrovskio (1855–1903) sudarytą tuometinės Kauno gubernijos archeologinį žemėlapi¹. XX a. pradžioje prasidėjo ir apylinkių archeologinių paminklų tyrinėjimai. Pirmasis jų buvo 1909–1910 m. lenkų antropologo ir sociologo Liudviko Kšivickio (1859–1941) kasinėtas Petrešiūnų piliakalnis. Tačiau iki pat šių dienų jie vykdyti labai nesistemingai ir su didelėmis pertraukomis, todėl sukaupti duomenys yra fragmentiški ir nelygiaverčiai. Jie šio straipsnio autoriaus jau buvo paskelbti 1998 m.², o čia pateikiama tik papildyta (iki 2008 m. imtinai) ir patikslinta jų versija.

Seniausi žmonių gyvenimo pėdsakai Obelių–Kriaunų apylinkėse siekia akmens amžių. Paprastai šiam laikotarpiui priskiriami akmeniniai kirveliai, kurių apylinkėse rasta itin gausiai. Tačiau didžioji šių kirvelių dauguma buvo naudota bronzos amžiuje (1500–500 m. pr. Kr.) ar net ankstyvajame geležies

* Straipsnis aprobuotas serijos „Lietuvos valsčiai“ Mokslo darbų komisijos. Leidyklai įteiktas 2009 06 18.

¹ Покровский Ф. В. *Археологическая карта Ковенской губернии*, Вильна, 1899, с. 44–45.

² Zabiela G. Obelių–Kriaunų apylinkių senovė, *Obeliai. Kriaunos*, Vilnius, 1998, p. 26–50. Rokiškio rajono mastu jie apibendrinti kitame straipsnyje: Zabiela G. Sėlių žemės senovė, *Rokiškis. Miestas. Kraštas. Žmonės*, Vilnius, 1999, p. 23–68.

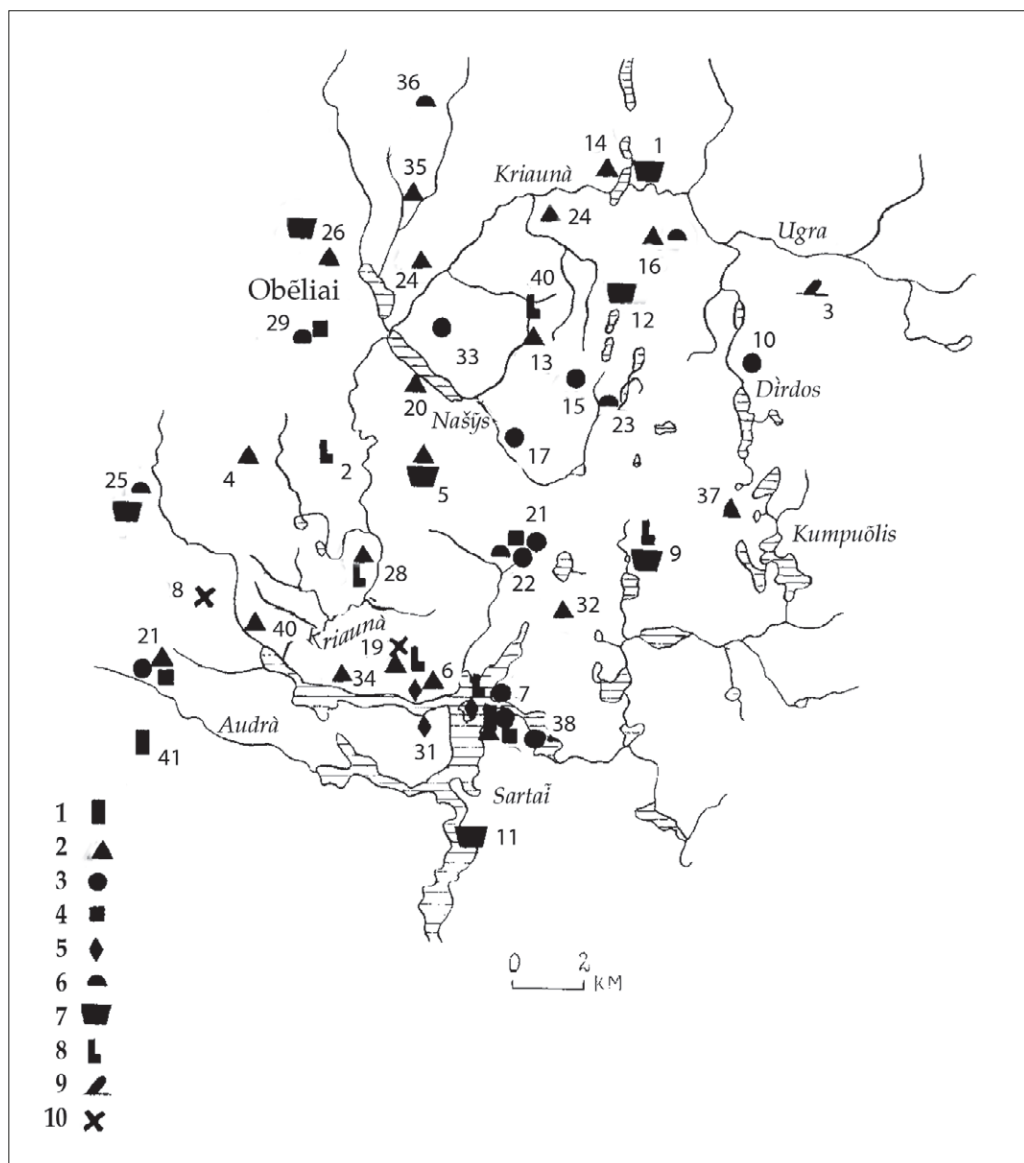

1 pav. Kriaunų – Obelių apylinkių archeologijos paminklai ir radiniai: 1 – laiviniai kovos kirviai; 2 – akmeniniai kirviai; 3 – piliakalniai; 4 – piliakalnių papėdės gyvenvietės; 5 – neįtvirtintos gyvenvietės; 6 – pilkapynai; 7 – kapinynai; 8 – lobiai; 9 – akmenys; 10 – doarvietės.

Lokalizacija: 1 – Antakriaunis, 2 – Ažubaliai, 3 – Ažušiliai, 4 – Bagdōniškis, 5 – Bajōrai, 6 – Baršėnai, 7 – Bradėsiai, 8 – Dagiliai, 9 – Degučiai, 10 – Dirdos, 11 – Dumblynė, 12 – Duņdiškiai, 13 – Ežeriškis, 14 – Ignōtiškis, 15 – Junkūnai, 16 – Kālniškiai, 17 – Kālnočiai, 18 – Kirvūnai, 19 – Kriaunos, 20 – Kubiliškis, 21 – Kupriai, 22 – Mičiūnai, 23 – Miėlėnai, 24 – Navikai, 25 – Norkūnai, 26 – Obėliai, 27 – Pagriāumelės, 28 – Pakriaunys, 29 – Papiliai, 30 – Petrešiūnai, 31 – Rūpetos, 32 – Simaniškis, 33 – Stasiūnai, 34 – Strāvai, 35 – Šileikiai, 36 – Tumasōnys, 37 – Trumpōnys, 38 – Velikuškės, 39 – Vytėnai, 40 – Zariņikiškiai, 41 – Žiūkėliškės

amžiuje (500–0 m. pr. Kr.). Šie kirveliai čia bus Brūkšniuotosios keramikos kultūros palikimas ir susiję su senais bei gausiais šio krašto piliakalniais. Tai liudija ir šių kirvių radimvietės tuose pačiuose kaimuose, kur žinomi ir piliakalniai (Papiliū, Petrešiūnų, Stasiūnų). Tačiau keli iš jų yra ankstesnių epochų, naujojo akmens amžiaus (neolito) laikų. Tai vadinamieji laiviniai kovos kirviai, savo forma žiūrint iš šono kiek panašūs į laivelius. Paprastai jie tyrinėtojų priskiriami ankstyviausiems baltams ir datuojami III tūkstantmečio pr. Kr. viduriu³. Pora tokių kirvelių rasta gretimose apylinkėse (1 pav., 1). Velikūškių piliakalnio (Antázavės seniūnija) paviršiuje atsitiktinai aptikta laivinio kovos kirvio pentis. Žiūkėliškėse (Jūžintų seniūnija) rastas 17,5 cm ilgio 5 cm pločio ašmenimis akmeninis laivinis kirvis⁴. O gludintų titnaginių kirvelių, paprastai datuojamų III tūkstantmečiu pr. Kr., Obelių–Kriaunų regione nerasta⁵; tai galbūt rodytų, kad šį regioną žmonės pradėjo apgyventi tik neolito pabaigoje. Tačiau remiantis tokiais menkais ir netiesioginiais duomenimis daryti platesnes išvadas rizikinga.

Kriaunų–Obelių apylinkėse rasta 34 vienetai laukuose atsitiktinai aptiktų akmeninių įtveriamųjų ir su skyle kotui kirvelių bei jų dalių, o dar 51 aptiktas piliakalniuose (1 pav., 2). Taigi turime duomenų apie 85 akmeninius kirvius; tai leidžia Kriaunų–Obelių apylinkes laikyti gana tankiai bronzos – ankstyvajame geležies amžiuose (maždaug nuo II tūkstantmečio pr. Kr. iki Kristaus gimimo) apgyventą regioną. Bagdōniškyje rasta akmeninio kirvio nuolauža⁶. Bajorų kaimo dirvose rasti du akmeniniai kirveliai (2 pav.). Baršėnų kaime surasti net 4 akmeniniai kirvukai, šiuo metu saugomi privačiame rinkinyje (3 pav.). Tarp jų du keturkampio skersinio pjūvio įtveriamieji, vienas su skyle kotui nudužusia pentimi bei nudužę kirvio ašmenys⁷. Degučiuose rasti du akmeniniai kirviai: 12,9 cm ilgio siaurėjančia pentimi ir 10,5 cm ilgio keturkampe pentimi⁸. Ežeriškyje atsitiktinai rastas nemažas 10 cm ilgio keturkampio pjūvio įtveriamasis kirvelis 5,9 cm pločio ašmenimis⁹. Ignotiškyje aptikti du kirviai: 9,4 cm ilgio siaurėjančia pentimi bei 7,3 cm ilgio, padarytas iš sudužusio didesnio kirvio¹⁰. Kalniškiuose rastas 9,4 cm ilgio keturkampio pjūvio akme-



2 pav. Akmeniniai kirveliai iš Bajorų, Kriaunų ir Petrešiūnų k., galąstuvai iš Petrešiūnų ir Sriubiškių (Pandėlio sen.) k., saugomo Kriaunų muziejuje. Klaudijaus Driskiaus nuotr. 1996 m.

³ Rimantienė R. Akmens amžius Lietuvoje, Vilnius, 1984, p. 197–199.

⁴ Lietuvos TSR archeologijos atlasas, Vilnius, 1974, t. 1, p. 200.

⁵ Brazaitis Dž., Piličiauskas G. Gludinti titnaginiai kirviai Lietuvoje, Lietuvos archeologija, Vilnius, 2005, t. 29, p. 71–118.

⁶ Lietuvos TSR archeologijos atlasas, Vilnius, 1974, t. 1, p. 108.

⁷ Zabiela G. Sėlių žemės senovė, Rokiškis. Miestas. Kraštas. Žmonės, Vilnius, 1999, p. 42.

⁸ Lietuvos TSR archeologijos atlasas, Vilnius, 1974, t. 1, p. 118.

⁹ Ten pat, p. 122.

¹⁰ Ten pat, p. 128.

ninis įtveriamasis kirvelis¹¹. Daržuose netoli Kriaunų kaimo rasta pora kirvelių (2 pav.). Kuprių kaime Mažeikių miške rastas 12,6 cm ilgio akmeninis kirvis siaurėjančia pentimi 5 cm pločio ašmenimis¹². Mičiūnų kaime ant Majoکو kalno rastas keturkampio skersinio pjūvio 8 cm ilgio 4,5 cm pločio ašmenimis kirvukas¹³. Navikuose rastas kirvelis su skylė kotui¹⁴. Obeliuose Mažeikių miške rastas 12,6 cm ilgio 5 cm pločio ašmenimis kirvis siaurėjančia pentimi¹⁵. Anksčiau rastas akmeninis kirvelis su skylė kotui¹⁶. Pakriaunyje rastas akmeninis kirvelis su skylė kotui¹⁷. Papilių kaime netoli piliakalnio 1975 m. rastas nebaigtas dirbti (neišgręžta skylė) 13,6 cm ilgio 5 cm pločio ašmenimis akmeninis kirvelis¹⁸. Netoli Petrešiūnų piliakalnio įvairiose vietose aptikta net 4 akmeniniai kirveliai, iš kurių vienas užapvalinta pentimi 9 cm ilgio¹⁹, o kiti 3 užapvalintomis pentimis²⁰ (2 pav.). Stasiūnuose rastas akmeninis keturkampe pentimi smarkiai plėtėjančiais ašmenimis, nuskelta dalimi 12 cm ilgio 5, 5 cm pločio ašmenimis kirvis²¹. Šileikiuose rastas 9,7 cm ilgio kirvis apvalia pentimi²². Stravų kaime prie Kriaunos upės rastas akmeninis kirvelis²³. Šileikiuose rastas 9, 7 cm ilgio kirvis apvalia pentimi²⁴ bei ariant lauką du 5 ir 5,1 cm pločio kirvio ašmenys, nudužę per skylė kotui²⁵. Antanas Pumputis rado akmeninį keturkampe užapvalintais kampais pentimi, išgaubtais ašmenimis, facetuotais šonais 9,8 cm ilgio 5 cm pločio ašmenimis kirvį²⁶. Trumponių kaime ežero rytiniame krante esančioje kalvoje 1958 m. buvo rastas akmeninis kirvelis patekęs į Aleksandravėlės mokyklą ir ten vėliau dingęs²⁷. Vytėnuose rastas 9,4 cm ilgio akmeninis kirvis keturkampe pentimi²⁸.



3 pav. Radiniai iš privačios kolekcijos: akmeniniai kirveliai iš Baršėnų k., koklio fragmentas iš Kriaunų dvarvietės ir atsitiktiniai radiniai iš Velikuškių piliakalnio papėdės gyvenvietės. K. Driskiaus nuotr. 1996 m.

¹¹ Ten pat, p. 133.

¹² Ten pat, p. 158.

¹³ Saugomas Rokiškio krašto muziejuje, inv. nr. 160.

¹⁴ Покровский Ф. В. Археологическая карта Ковенской губернии, с. 50.

¹⁵ Lietuvos TSR archeologijos atlasas, Vilnius, 1974, t. 1, p. 158.

¹⁶ Покровский Ф. В. Археологическая карта Ковенской губернии, с. 45.

¹⁷ Покровский Ф. В. Археологическая карта Ковенской губернии, с. 45.

¹⁸ Saugomas Rokiškio krašto muziejuje, inv. nr. 123390.

¹⁹ Saugomas Rokiškio krašto muziejuje, inv. nr. 200.

²⁰ Saugomi Kriaunų muziejuje.

²¹ Saugomas Lietuvos nacionaliniame muziejuje, inv. nr. EM 2242.

²² Lietuvos TSR archeologijos atlasas, Vilnius, 1974, t. 1, p. 183.

²³ Saugomas Rokiškio krašto muziejuje, inv. nr. 33020.

²⁴ Lietuvos TSR archeologijos atlasas, Vilnius, 1974, t. 1, p. 183.

²⁵ Saugomi Rokiškio krašto muziejuje, inv. nr. 12337, 12338.

²⁶ Saugomas Lietuvos nacionaliniame muziejuje, inv. nr. EM 2307.

²⁷ Daunys S. Rokiškio kraštotyros muziejaus 1961 m. gegužės 9–19 d. kompleksinės ekspedicijos dienoraštis, Rokiškio kraštotyros muziejus, b. 52, p. 3.

²⁸ Lietuvos TSR archeologijos atlasas, Vilnius, 1974, t. 1, p. 196.



4 pav. Kálnočių
piliakalnis. Aloyzo
Petrašūno nuotr.
1998 08

Kad dauguma šio krašto akmeninių kirvelių yra Brūkšniuotosios keramikos kultūros palikimas, liudija gausūs jų radiniai šio laikotarpio piliakalniuose. Kálnočių piliakalnyje rasta net 16 akmeninių kirvelių. Iš jų 10,5 cm ilgio kirvelis siaurėjančia pentimi, 12,7 cm ilgio kirvelis keturkampe pentimi, apvali kirvio pentis, akmeninis 4,3 cm ilgio kaplys ir net 13 įtveriamųjų keturkampio skersinio pjūvio kirvelių ar jų nuolaužų. Pastarųjų ilgis svyruoja nuo 4,5 cm iki 9,1 cm (vyrauja 6–7 cm ilgio kirveliai), ašmenų plotis – nuo 3,4 cm iki 5,3 cm²⁹. Miėlėnų piliakalnyje rasti du akmeniniai kirviai: 7,4 cm ilgio keturkampio skersinio pjūvio įtveriamasis kirvelis ir kirvio keturkampe pentimi dalis³⁰. Petrešiūnų piliakalnio tyrinėjimų metu rasta mažiausiai 19 akmeninių kirvelių: 10 cm ilgio 4 cm pločio bei 6 cm ilgio 4 cm pločio ašmenimis kirveliai su skylė kotui ir 8 jų fragmentai, 13 cm ilgio 6 cm pločio ašmenimis įtveriamasis, 13 cm ilgio ir apie 7 cm pločio ašmenimis (jie nulaužti) įtveriamasis, 6 įtveriamieji platejančiais ašmenimis 6–8 cm ilgio 4–4,5 cm pločio ašmenimis, vienas mažas 4 cm ilgio ir 3,4 cm pločio ašmenimis įtveriamasis kirvelis³¹. Dar net 14 akmeninių kirvelių nuolaužų piliakalnyje rasta atsitiktinai³². Įskaičiavus 4 rastus piliakalnio aplinkoje iš Petrešiūnų žinome apie 40 akmeninių kirvelių. 1933 m. tyrinėjant Velikuškių piliakalnį surasta 6,7 cm skersmens akmeninė buožė ir 6,1 cm ilgio akmeninis įtveriamasis keturkampio skersinio pjūvio kirvelis. Atsitiktinai piliakalnyje rasta akmeninis sugniaužta pentimi kirvelis bei kito kirvelio nuolauža³³.

Brūkšniuotosios keramikos kultūra jos paplitimo areale geriausiai pažįstama iš piliakalnių. Pastarieji plačiausiai ir tyrinėti. Tačiau šalia piliakalnių esančios papėdės gyvenvietės kasinėtos mažai, o laidojimo paminklai – kapinynai – šios kultūros paplitimo srityje išvis nežinomi. Archeologai jų ieškojo visur, tačiau kol kas nesėkmingai. Manyta, kad mirusieji buvo laidojami virš žemės³⁴, sudegintų kūnų liekanos

²⁹ Lietuvos TSR archeologijos atlasas, Vilnius, 1974, t. 1, p. 133–134.

³⁰ Ten pat, p. 151.

³¹ Krzywicki L. Piliakalnia pod wsia Petraszunami, Rocznik towarzystwa przyjaciol nauk w Wilnie. 1911–1914, Wilna, 1914, p. 16.

³² Lietuvos TSR archeologijos atlasas, p. 167.

³³ Ten pat, p. 193–194.

³⁴ Vėlius N. Senovės baltų pasaulėžiūra, Vilnius, 1983, p. 18.



5 pav. Miėlėnų
piliakalnis.
K. Driskiaus nuotr.
1996 m.

pilamos į vandenį³⁵. Visi šie spėjimai kol kas neturi faktinių patvirtinimų. Arčiausiai Kriaunų–Obelių apylinkių aptiktuose paskiruose I tūkstantmečio pr. Kr. palaidojimuose iš Anykščių ir Utenos rajonų žmonės buvo laidoti nedeginti.

Obelių–Kriaunų apylinkėje žinomi aštuoni Brūkšniuotosios keramikos kultūros piliakalniai (1 pav., 3). Sartū ežero Bradėsių įlankos šiauriniame krante apie 100 m nuo ežero aukštumos krašte yra Bradėsių piliakalnis (4 pav.). Aikštelė ovali, pailga šiaurės–pietų kryptimi, 26x18 m dydžio, su iki 1 m iškilusiu viduriu. Šlaitai iki 14 m aukščio, šiaurinis šlaitas nuolaidus, tik 1,5 m aukščio. Piliakalnis buvo ariamas, tad dabar aiškesnio kultūrinio sluoksnio jame nepastebėta³⁶. XX a. pradžioje jame buvo rasta „metalinis šaukštas, arbatinis šaukštelis ir varinė senoviška adata“³⁷. Dirbų piliakalnis įrengtas Dirbų ežero vakariniame krante esančios aukštumos šiauriniame krašte. Jo aikštelė pailga šiaurės–pietų kryptimi, keturkampė, 75x45 m dydžio, iki 1 m aukštesnėmis pietine ir rytine pusėmis. Šlaitai vidutinio statumo, iki 25 m aukščio, tik pietinis šlaitas į aukštumą vos 1,5 m aukščio. Piliakalnį labai suardė arimai³⁸. Junkūnuose buvusio dvaro parko pietrytiniame pakraštyje esančios kalvos pietrytiniame gale, kyšulyje, įrengtas piliakalnis. Aikštelė pailga šiaurės vakarų–pietryčių kryptimi, 70x40 m dydžio, kiek iškiliau viduriu, su kultūriniu sluoksniu. Ją juosia 3 pylimų ir griovių eilės, geriausiai matomos jo šiaurės vakarinėje pusėje. Čia aikštelės krašte supiltas 35 m ilgio, 0,5 m aukščio pylimas, už kurio iškastas 4 m pločio, 0,3 m gylio griovys, o už jo supiltas antras 80 m ilgio ir 1 m aukščio pylimas. Už šio pylimo iškastas antras 3 m pločio, 0,5 m gylio griovys ir supiltas trečias 60 m ilgio, 0,3 m aukščio pylimas. Jo išorinis 1,7 m aukščio šlaitas leidžiasi į trečią 4 m pločio, 0,1 m gylio griovį. Piliakalnis anksčiau irgi buvo ariamas, tad jo pylimai labai

³⁵ Урбанавичюс В. Захоронения в воде: находки и интерпретация, *Археология и история Пскова и Псковской земли*, Псков, 1987, с. 76.

³⁶ Lietuvos piliakalniai, *Atlasas*, Vilnius, 2005, t. 2, p. 330–331.

³⁷ Valstybės archeologijos komisijos medžiaga, *Kultūros paveldo centro archyvas*, b. 70, p. 88.

³⁸ Lietuvos piliakalniai. *Atlasas*, Vilnius, 2005, t. 3, p. 492.



6 pav. Papilių
piliakalnis.
A. Petrašiūno nuotr.
2005 08

nuskleisti, grioviai užlyginti. Pietvakariniame šlaite jie virtę terasomis³⁹. Kálnočiuose, aukščiausioje apylinkės kalvoje, irgi įrengtas piliakalnis. Aikštelė ovalo formos, pailga pietvakarių-šiaurės rytų kryptimi, 50x25 m dydžio, 2 m aukštesne šiaurės rytine dalimi, su kultūrinio sluoksnio, kurį ariant buvo rasta akmeninių kirvių bei lipdytos keramikos brūkšniuotu ir lygiu paviršiumi. Šlaitai statūs, iki 28 m aukščio, išskyrus žemą, vos 2 metrų aukščio, šiaurės rytinį šlaitą, kur piliakalnio kalva susisiečia su gretima aukštuma⁴⁰. Mielėnų piliakalnis įrengtas atskiroje iki 23 m aukščio šlaitais kalvoje, labai apardytoje arimų (5 pav.). Tik šiaurės rytinis šlaitas žemas, siekia vos 3 m. Aikštelė ovali, pailga šiaurės rytų-pietvakarių kryptimi, 30x26 m dydžio. Piliakalnis buvo apjuostas 2 grioviais ir pylimais šlaituose, kurie ilgą laiką piliakalnį ariant sunaikinti, likusios tik 8–10 m pločio terasos, geriausiai matomos pietiniame jo šlaite. Vienas 6 m pločio ir 2 m gylio griovys, iškastas aikštelės šiaurės rytiniame pakraštyje, buvo aptiktas 1933 m. piliakalnio tyrinėjimų metu. Aikštelėje ir piliakalnio šlaituose yra kultūrinis sluoksnis. Rytinėje piliakalnio pašlaitėje rastos trinamosios girkos⁴¹. Į šiaurės rytus nuo piliakalnio esančioje aukštumoje apie 0,5 ha plote buvo papėdės gyvenvietė, labai suardyta 1962 m. tie-

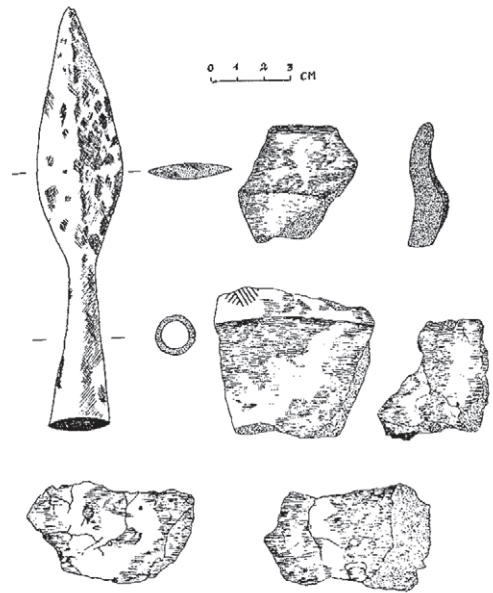

7 pav. Geležinis įmovinis ietigalis ir lipdyta keramika iš Papilių piliakalnio papėdės gyvenvietės. Piešė A. Zabielenė

³⁹Lietuvos piliakalniai. *Atlasas*, Vilnius, 2005, t. 2, p. 334–335.

⁴⁰*Ten pat*, p. 338–339.

⁴¹*Ten pat*, p. 344–345.



*Petrešiūnų piliakalnis.
K. Driskiaus nuotr.
1996 m.*

siant Obelių–Dusetų plentą. Ji tęsiasi 300 m į šiaurės rytus nuo piliakalnio iki jau Mičiūnų kaime esančio užnugario, kuris ankstesnėje literatūroje vadinamas atskiru piliakalniu⁴². Papiliū piliakalnis įrengtas atskiroje kalvoje, vakariniame Kriaunės slėnio krašte (6 pav.). Šlaitai statūs, viršutinėje iki 5–6 m aukščio dalyje dirbtinai pastatinti. Aikštelė trapecinė, 50 m ilgio rytų–vakarų kryptimi ir 35 m pločio rytiname gale, 40 m – vakariniame. Ji buvusi apjuosta pylimu, kuris nuartas, išsiskiria tik nežymiu 0,2 m aukščio iki 4 m pločio pakilimu. Pietinėje papėdėje yra 5–6 m pločio terasa. Piliakalnis turi intensyvų kultūrinį sluoksnį, kurį ariant rasta lipdytos brūkšniuotu ir lygiu paviršiumi keramikos, geležies gargažių⁴³. Iš visų pusių piliakalnis apjuostas apie 4,5 ha ploto papėdės gyvenvietės. Joje rasta lipdytos grublėtos ir lygiu paviršiumi keramikos, taip pat ir tipiškai sėlišku ornamentu – įstrižomis įkartėlėmis – puoštos. Ten pat rastas ir VI–VIII a. datuojamas geležinis įmovinis 15,2 cm ilgio ietigalis lauro lapo formos plunksna⁴⁴ (7 pav.). Petrešiūnų piliakalnis įrengtas Audrės kairiojo kranto slėnio atšakos kyšulyje (8 pav.). Aikštelė pailga pietvakarių–šiaurės rytų kryptimi, 48x29 m pločio. Šlaitai statūs, 4–4,5 m aukščio ir tik šiaurės rytinis šlaitas į slėnį 15 m aukščio. Pašlaitėje piliakalnis buvo apjuostas 3 m pločio 1,8 m gylio grioviu, kuris aptiktas 2003 m. tyrinėjimų metu. Aukštumoje aplink piliakalnį yra 1 ha ploto papėdės gyvenvietė, kurioje randama gyvulių kaulų, lipdytos brūkšniuotos ir grublėtos keramikos⁴⁵. Greičiausiai čia rastas ir apvalus akmeninis trintuvas, šiuo metu saugomas Kriaunų muziejuje (2 pav.). Stasiūnuose, Dėgsnio miško šiauriniame pakraštyje, bevardžio upelio dešiniajame krante, jo kranto kyšulyje yra piliakalnis. Aikštelė pailga pietryčių–šiaurės vakarų kryptimi, 42x26 m dydžio, 2 m žemesniu šiaurės vakariniu kraštu. 1,5 m žemiau jos šiaurės vakariniame šlaite iškastas 4 m pločio 0,2 m gylio griovys, už kurio supiltas 30 m ilgio 0,2 m aukščio pylimas, kurio išorėje dar matyti 5 m pločio terasa. Aikštelėje rasta brūkšniuotosios keramikos. Šlaitai vidutinio statumo,

⁴²Lietuvos TSR archeologijos atlasas, Vilnius, 1975, t. 2, p. 108.

⁴³Lietuvos piliakalniai. Atlasas, Vilnius, 2005, t. 2, p. 350–351.

⁴⁴Zabiela G. Rytų Lietuvos archeologijos paminklų žvalgymas ir žvalgomieji tyrinėjimai, *Archeologiniai tyrinėjimai Lietuvoje 1990 ir 1991 metais*, Vilnius, 1992, t. 2, p. 118.

⁴⁵Lietuvos piliakalniai. Atlasas, Vilnius, 2005. t. 2, p. 352–353.

iki 10 m aukščio⁴⁶. Atrodo, kad piliakalnis buvo ir Ratuōkliškio kaime, nes čia nurodomas švedų supiltas kalnas⁴⁷.

Iš šių piliakalnių plačiau tyrinėti tik du. Mielėnų piliakalnyje 1933 m. P. Tarasenka šiauriniame aikštelės pakraštyje ir šlaite padarė 20 m ilgio ir 2 m pločio pjūvį. Pakraščiuose aptiktas iki 1,8 m storio kultūrinis sluoksnis, šiaurės rytinėje pašlaitėje aptiktas čia buvęs, dabar jau visai užslinkęs 6 m pločio ir 2 m gylio griovys. Rastas akmeninis įtveriamasis kirvis, kito tokio kirvio dalis, lipdytos keramikos brūkšniuotu, lygiu ir grublėtu paviršiumi⁴⁸. Petrešiūnų piliakalnyje 1909–1910 m. L. Kšivickis ištyrė visą jo aikštelę, kurios pakraščiuose 5–8 m pločio ruožu rado iki 1,35 m storio kultūrinį sluoksnį su akmenų grindiniais, židiniai, lipdyta keramika lygiu ir brūkšniuotu paviršiumi, moliniais svoreliais, akmeniniais kirviais, bei jų išgrąžomis, taip pat apie 200 įvairių kaulinių bei keletą geležinių bei bronzinių dirbinių (peiliukų, ylių, smeigtukų)⁴⁹. 2003 m. Petrešiūnų piliakalnio tyrinėjimus pratęsė A. Simniškytė. Jo šiaurės vakarinėje papėdėje buvo ištirtas 16 m² dydžio plotas, aptiktas jau minėtas griovys, kuris, remiantis radiokarboniniu datavimu, užslinko dar XIV a.⁵⁰ Šis gamtamokslinis datavimo metodas leido patikslinti ir piliakalnio naudojimo laiką. Tai I–II a. po Kr.⁵¹ 2001 m. A. Simniškytė truputį tyrinėjo ir Stasiūnų piliakalnio papėdės gyvenvietę. Iš ištirtų 3 šurfų (iš viso 6 m² bendro ploto) viename rastas iki 30 cm storio kultūrinis sluoksnis su lipdyta keramika, datuojama I tūkstantmečio antrąja puse⁵².

Abiejų piliakalnių tyrinėjimų medžiaga, palyginus ją su atsitiktiniais radiniais iš kitų apylinkės piliakalnių ir aplinkiniuose rajonuose esančių Brūkšniuotosios keramikos kultūros piliakalnių tyrinėjimų duomenimis, rodo, kad Kriaunų–Obelių apylinkėse yra labai ankstyvų šios kultūros piliakalnių. Piliakalnių atsiradimą čia tenka datuoti laikotarpiu apie I tūkstantmečio pr. Kr. vidurį (o gal ir anksčiau). Brūkšniuotosios keramikos kultūros piliakalniai gyvavo maždaug iki III a., kaip ir pati kultūra. Šiaurės Rytų Lietuvoje, ne taip kaip likusioje Lietuvos dalyje, kur šios kultūros piliakalniai apleidžiami, dalis piliakalnių naudojama ir toliau. Juose tik pasikeičia keramika (brūkšniuotą išstumia grublėta), pradedami plačiai naudoti metaliniai dirbiniai, atsiranda nemažos papėdžių gyvenvietės (1 pav., 4). Iš trijų tyrinėtų apylinkių piliakalnių apleistas, atrodo, buvo tik Petrešiūnų piliakalnis, o Mielėnų ir Velikuškių piliakalnyje gyvenimas tęsėsi. Gyventa ir Stasiūnų piliakalnio papėdėje. Visa tai rodo tam tikrą apgyvendinimo perimamumą. Brūkšniuotosios keramikos kultūros kilmė kol kas nėra labai aiški. Atsiradusi II–I tūkstantmečio pr. Kr. riboje dabartinėje šiaurės rytų Lietuvoje, pietryčių Latvijoje ir šiaurės vakarų Baltarusijoje, I tūkstantmetyje pr. Kr. ji sparčiai plito daugiausia pietų–pietvakarių kryptimi. Tyrinėtojų ši kultūra laikoma baltiška⁵³. Dabartiniu metu jos

⁴⁶ *Lietuvos piliakalniai. Atlasas*, Vilnius, 2005, t. 2, p. 358–359.

⁴⁷ Archeologija, Rokiškio krašto muziejus, b. 63.

⁴⁸ Tarasenka P. Mielėnų piliakalnis, *Gimtasai kraštas*, Šiauliai, 1934, nr. 2, p. 85–87.

⁴⁹ Krzywicki L. Piłkalia pod wsią Petraszunami, *Rocznik towarzystwa przyjaciół nauk w Wilnie*, 1911–1914, Wilno, 1914, s. 1–27.

⁵⁰ Simniškytė A. Petrešiūnų piliakalnis, *Archeologiniai tyrinėjimai Lietuvoje 2003 metais*, Vilnius, 2005, p. 49.

⁵¹ *Ten pat.*

⁵² Simniškytė A. Piliakalnių aplinkos žvalgymas Kupiškio ir Rokiškio rajonuose, *Archeologiniai tyrinėjimai Lietuvoje 2001 metais*, Vilnius, 2002, p. 54.

⁵³ *Lietuvių etnogenezę*, Vilnius, 1987, p. 93.



9 pav. Velikuškių piliakalnis. 1933 m. Vytauto Didžiojo karo muziejaus Kaune archyvas

kilmės ieškoma akmens amžiaus pabaigoje (neolite) šiose teritorijose gyvavusioje Narvos kultūroje⁵⁴.

Kriaunų–Obelių krašto apgyvendinimo neįmanoma suprasti be Sartų ežero Bradesių įlankos pietiniame krante esančių dviejų piliakalnių, priklausančių Velikuškių kaimui. Buvusius Velikuškių ryšius su įlankos šiauriniu krantu rodo žinomas padavimas apie per ežerą buvusį pakabinamą tiltą, jungusį dvejus rūmus, kurių vieni stovėję Bradesių piliakalnyje⁵⁵. Kad tai tik legenda, parodė šioje vietoje 1999 m. atlikti povandeniniai žvalgomieji tyrimai⁵⁶. Garsiausias Velikuškių piliakalnis įrengtas kranto kalvoje (9 pav.). Aikštelė pailga šiaurės rytų–pietvakarių kryptimi, 48x26 m dydžio. Šiauriniame jos krašte dar žymus iki 0,4 m aukščio pylimas. Šlaitai nuo ežero statūs, iki 19 m aukščio, nuo gretimų laukų nuolaidesni, tik 4 m aukščio. Piliakalnį 1933 m. plačiai tyrinėjo P. Tarasenka⁵⁷. Rugsėjo 14–28 d. ir rugsėjo 11–22 d. piliakalnyje bei papėdės gyvenvietėje buvo iširtas bendras 1564 m² plotas⁵⁸. Plačiausiai tyrinėtas piliakalnis, ten kasinėta visa pietinė aikštelės dalis, padaryti net 9 šlaitų pjūviai, kur surasti piliakalnį ariant užlyginti 5 grioviai bei 4 tarp jų buvę pylimėliai. Šių tyrinėjimų rezultatai vėliau buvo įvairiai interpretuojami. Ypač tyrinėtojų dėmesį patraukė vadinamieji degintiniai kapai, kurių P. Tarasenka piliakalnyje bei papėdės gyvenvietėje surado net 35⁵⁹. Peržiūrėjus visą turimą medžiagą apie šiuos kapus matyti, kad jų piliakalnyje išvis nebuvo. Dėl kai kurių priežasčių P. Tarasenka kapais palaikė židinių bei akmenų grindinių liekanas, atskirų dirbinių sancaupas⁶⁰. Net ir vienintelė vieta, kur surasti du vienas ant kito gulintys apardyti

⁵⁴ Girininkas A. *Baltų kultūros ištakos*, Vilnius, 1994, p. 246–247.

⁵⁵ Valstybės archeologijos komisijos medžiaga, *Kultūros paveldo centro archyvas*, b. 70, p. 88.

⁵⁶ Baubonis Z., Kraniuskas R. Naujų archeologijos objektų paieška po vandeniu, *Archeologiniai tyrinėjimai Lietuvoje 1998 ir 1999 metais*, Vilnius, 2000, p. 558.

⁵⁷ *Lietuvos piliakalniai. Atlasas*, Vilnius, 2005, t. 3, p. 432–435.

⁵⁸ Zabiela G. Velikuškių piliakalnio „kapai“, Gyvenviečių ir keramikos raida baltų žemėse, Vilnius, 1994, p. 47.

⁵⁹ Daugudis V. Dėl laidojimų Lietuvos piliakalniuose, Lietuvos archeologija, Vilnius, 1992, t. 9, p. 30–32.

⁶⁰ Plačiau apie tai: Zabiela G. Velikuškių piliakalnio „kapai“, p. 46–60.

žmonių griaučiai, nėra kapas tikraja to žodžio prasme. Čia bus pilies gynėjų (ar gynėjo ir jį puolusiojo) palaikai, greičiausiai įkirtę į židinių ir užgriuvę degančios pilaitės liekanomis (10 pav.). Pagal visus radinius šiuos griaučius reikėtų sieti su medinės pilaitės piliakalnyje sunaikinimu ir datuoti laikotarpiu maždaug apie XIII a.⁶¹ Pats Velikuškių piliakalnis buvo naudojamas ilgą laiką – nuo I tūkstantmečio pr. Kr. iki pat XIII a. jame bei papėdės gyvenvietėje tyrinėjimų metu aptikta nemažai geležies amžiaus radinių: papuošalų fragmentų, peilių, peilių-pjautuvėlių, ietigalių (11 pav.).

Šalia esančiuose laukuose yra papėdės gyvenvietė, apimanti apie 1,5 ha plotą. Joje gana daug randama geležies gargažių, pasitaiko lipdytos brūkšniuotos, lygiu paviršiumi bei grublėtos bei žiestos keramikos. Aptinkama ir pavienių įdomesnių radinių. 1988 m. buvo surasta mėlyno stiklinio karolio dalis, bronzinis juostelinis žiedas bei sraiginė įvija, 1993 m. – molinis dvigubo nupjauto kūgio formos verpstukas (3 pav.).

Kitas Velikuškių piliakalnis, vadinamas Salà, yra Bradesių įlankos rytiniame gale, 1,4 km į pietryčius nuo pirmojo piliakalnio. Jis įrengtas atskiroje iš visų pusių žemų vietų bei Bradesių įlankos bei Zálvio ežero vandenu supamoje stačiais iki 25 m aukščio šlaitais kalvoje. Aikštelė pailga šiaurės vakarų-pietryčių kryptimi, 150x73 m dydžio. Joje yra ryškus kultūrinis sluoksnis su lipdyta lygiu paviršiumi keramika, geležies gargažėmis, gyvulių kaulais. Minima, kad buvo randama ir akmeninių kirvių⁶². Kalvos rytinę dalį nukasė ištiesintas Dusetų-Obelių plentas. 1933 m. piliakalnį žvalgė P. Tarasenska.



10 pav. Dvigubas kapas iš Velikuškių piliakalnio. Vytauto Didžiojo karo muziejaus Kaune archyvas



11 pav. Geležiniai peiliai, peiliai-pjautuvėliai, ietigaliai ir meškerės kabliukas iš Velikuškių piliakalnio. Vytauto Didžiojo karo muziejaus Kaune archyvas

⁶¹Ten pat, p. 54.

⁶²Lietuvos piliakalniai. Atlasas, Vilnius, 2005, t. 3, p. 436–437.

Ties Velikuškių kaimu Sartų ežere esančioje apie 5 ha ploto saloje yra didelė neįtvirtinta gyvenvietė (1 pav., 5). Ją 1933 m. aptiko ir užfiksavo P. Tarasenko. Pakartotinai jinai šio straipsnio autoriaus kartu su fotografu Klaudijumi Driskiumi buvo žvalgyta 1996 m. Iki 70 cm storio pilkas kultūrinis sluoksnis geriausiai išlikęs salos pakraščiuose, o aukščiausioje centrinėje dalyje jis yra sunaikintas ariant. Gyvenvietėje aptikta lipdytos brūkšniuotos bei lygiu paviršiumi keramikos, geležinis lazdelinis smeigtukas bei yla (12 pav.), geležies gargažių. Sprendžiant pagal šiuos radinius, Sartų ežero gyvenvietę galima datuoti I tūkstantmečio pr. Kr. pabaiga – I tūkstantmečiu. Kita neįtvirtinta gyvenvietė aptikta Sartų ežero vakarinės atšakos krante, Rūpetų kaime. Ši gyvenvietė apima apie 50x50 m dydžio plotą, esantį kranto kalvos šlaite bei pakrantės žemumoje. Iki 70 cm storio kultūriniame sluoksnyje, kurio viršutinė dalis suardyta ariant, rasta molio tinko gabaliukų, lipdytos lygiu paviršiumi keramikos, geležinis lazdelinis smeigtukas (12 pav.). Privačiame rinkinyje saugomas šioje vietoje rastas lipdytu lygiu paviršiumi puodo pakraštėlis (3 pav.). Baršėnų kaime turi būti dar viena neįtvirtinta gyvenvietė. Be anksčiau minėtų akmeninių kirvukų, Sartų ežero šiauriniame krante abipus bevardžio upelio randama geležies gargažių; tai liudija čia buvus geležies lydyklą. Archeologiniu požiūriu įdomus ir Sartų ežero pakrantėje į pietus nuo Kriaunų stūksantis Krāliko kalnas, kuriame 2003 m. A. Simniškytė iškasė 1 m² dydžio šurfa ir aptiko keramikos⁶³. Kalva išorinių piliakalnio požymių neturi, tad čia gali būti nebent gyvenvietė.

Ankstyvų piliakalnių ir gyvenviečių išsidėstymas Kriaunų–Obelių regione, palyginus jį su aplinkinėmis teritorijomis, rodo čia buvus ryškų jų sutankėjimą – savotišką regioninį centrą. Kitus tokius centrus galima identifikuoti Avilių (pietryčiuose), Īlūkstės (šiaurės rytuose) bei Kamajų (vakaruose – pastarasis mažiau išreikštas) apylinkėse. Kokį gyvensenos modelį buvus rodo toks centras – tebėra neaišku⁶⁴.

Labai menki duomenys apie I tūkstantmečio vidurio – antrosios pusės laidojimo paminklus. Šiuose kraštuose tuomet vyravo paprotys nedegintus mirusiuosius laidoti iš žemių supiltuose ir akmenų vainikais apjuostuose pilkapiuose. Dirbant žemę tokie pilkapiai labai nukentėjo ir dabar daugiausia randamos tik palaidojimų liekanos (1 pav., 6). Baršėnų kaime apie 1973–1975 m. vedant kelią rastos bronzinės apyrankės. Matyt, čia būta III–V a. pilkapių. Kálniškiuose irgi greičiausiai būta pilkapių. Ožėliškių (Bliūdžiaus) kalnu vadinamoje vietovėje buvo randama „kardų, akmens kirvukų, karolėlių“⁶⁵. Kitas pilkapytas

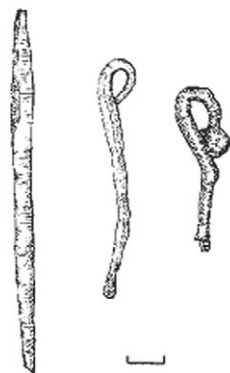

12 pav. Geležinė yla ir lazdelinio smeigtuko fragmentas iš neįtvirtintos gyvenvietės Sartų ežero saloje ties Velikuškių k. bei lazdelinio smeigtuko fragmentas iš Rūpetų neįtvirtintos gyvenvietės. Piešė A. Zabieliene

⁶³ Simniškytė A. Žvalgymai Rokiškio rajone, *Archeologiniai tyrinėjimai Lietuvoje 2003 metais*, Vilnius, 2005, p. 266.

⁶⁴ *Lietuvos istorija. Akmens amžius ir ankstyvaisis metalų laikotarpis*, Vilnius, 2005, t. 1, p. 300–308.

⁶⁵ Balčiūnas J., Dakanis B. Rokiškio rajono archeologijos paminklų žvalgyimas, *Archeologiniai tyrinėjimai Lietuvoje 1984 ir 1985 metais*, Vilnius, 1986, p. 114.

buvęs Pagriáumelės miške, kur apie 1960 m. buvo du 8 m skersmens ir iki 1 m aukščio pilkapiai⁶⁶. Mielėnų kaime, Krūminio vietovėje, buvo 8 akmenimis apdėti pilkapiai⁶⁷. Panemūnėlyje pilkapiai buvo dvaro žemėje, Tindžiūlių šilėlyje, kur 1945 m. ariant žemę rasta žalvarinė apyrankė⁶⁸.

Poroje regiono vietų pilkapiai buvo tyrinėti. Mičiūnuose 1906 m. rugsėjo 21 d. J. Žiogas kasinėjo 15 m skersmens bei 1,5 m aukščio sampilą (greičiausiai pilkapį), rado žmonių kaulų ir apie 40 įvairių dirbinių (jie dingę, iš šios vietos 1936 m. surinkti dirbiniai yra XV–XVII a.). Tumasonių kaime 1961 m. buvo išlikę 4 pilkapių liekanos, iš kurių viename dar 1916 m. buvo kasamas žvyras, rasta žmonių kaulų, ietigalių, kirvių, keletas apyrankių (neiškilo). 1972 m. buvo išlikę dviejų pilkapių 8 ir 10 m skersmens sampilais su akmenų vainikais liekanos (geriau išlikusio pilkapio aukštis 0,8 m)⁶⁹. Pilkapiuose rasta kirvis, žalvarinių dirbinių⁷⁰. 1997 m. Lietuvos istorijos instituto ekspedicija (vad. A. Simniškytė) ištyrė vieną suardyta pilkapį bei kito pilkapio vietą – iš viso 120 m² plotą, kapų nerado.

Pora pilkapynų tyrinėta arti aptariamo regiono. Garsiausias iš jų yra Norkūnuose. Čia XX a. pirmojoje pusėje Audros upelio kairiajame krante, slėnio pakraštyje, buvo apie 50 pilkapių, iš kurių 1949 m. teliko vos 17. Pilkapynas kelis kartus tyrinėtas: 1907 m. kelis pilkapius kasinėjo J. Žiogas (neaišku, ką rado), 1948 m., 1964, 1968⁷¹ ir 1970 m. Rokiškio kraštotyros muziejus (1948 m. – A. Krauskas, vėliau – S. Juodelis) ištyrė 8 apardytus pilkapius. Viename iš jų buvo rasti 4 griautiniai palaidojimai su V–VI a. įkapėmis: geležinis peiliukas, ietigalis trumpa plunksna, žalvarinė apyrankė, žalvarinė segė trikampėje kojele⁷², kituose dviejuose tebuvo paskirų žmonių kaulų bei dirbinių. Likę 5 tyrinėti pilkapiai buvo visiškai suardyti. Radiniai: žalvarinė apyrankė, sidabrinė 15 cm skersmens antkaklė ruplėtais užkeistais galais, kitos sidabrinės antkaklės lankelio 4 dalys, 4 įmoniniai rombo formos plunksna ietigaliai, 9 siauraašmeniai kirviai, 3 įmoniniai ietigaliai, geležinė peikena datuojami V–VII a. 2003 m. A. Simniškytės truputį tyrinėtas Kubiliškio–Radišių pilkapynas. Iš išlikusių 20 pilkapių ištirti 3 sampilai, iš kurių vienas pasirodė esąs ne pilkapis, o kiti du suardyti lobių ieškotojų dar XX a. pradžioje. Geriau išliko tik pilkapių sampilus juosę 3–4 m skersmens akmenų vainikai, o vieno pilkapio vietoje dar rasti po sampilu iškastoje duobėje palaidoto nedeginto mirusiojo kapo likučiai⁷³.

Vėliau, I tūkstantmečio pabaigoje, atrodo, pradėta laidoti plokštiniuose kapinyuose. Menki šio laikotarpio duomenys neleidžia tiksliau nustatyti laidosenos, tačiau viena aišku: mirusieji buvo laidojami nedeginti. Kriaunų–Obelių apylinkėse žinomos dvi tokių palaidojimų vietos (1 pav., 7). Degūčiuose 1929 m. liepos 27 d. ūkininkas P. Stelemėkas, ardamas savo

⁶⁶Juodelis S. Simaniškių senkapio bandomųjų kasinėjimų dienoraštis. 1961 05 10–11, *Rokiškio krašto muziejus*, b. 52, p. 2.

⁶⁷Archeologija, *Rokiškio krašto muziejus*, b. 63.

⁶⁸Saugomas Rokiškio krašto muziejuje, inv. nr. 309.

⁶⁹*Lietuvos TSR archeologijos atlasas*, Vilnius, 1977, t. 3, p. 115.

⁷⁰Tautavičius A. 1972 m. gegužės 22 d. – birželio 10 d. vykusios žvalgomosios archeologinės ekspedicijos ataskaita, *Lietuvos istorijos instituto Rankraštynas*, f. 1, nr. 321, p. 25.

⁷¹Juodelis S. Norkūnų pilkapyno kasinėjimai 1968 metais, *Archeologiniai ir etnografiniai tyrinėjimai Lietuvoje 1968 ir 1969 metais*, Vilnius, 1970, p. 60–61.

⁷²1949 m. žvalgomosios archeologinės ekspedicijos dienoraštis, *Lietuvos istorijos instituto Rankraštynas*, f. 1, nr. 3, p. 63.

⁷³Simniškytė A. Kubiliškio–Radišių pilkapynas, *Archeologiniai tyrinėjimai Lietuvoje 2003 metais*, Vilnius, 2005, p. 98.

lauką, rado moters griaučius su bronziniais papuošalais. „*Ant kaukolės uždėtos dvi sunertos gyvatės pavidalo grandys, o ant rankų užmauta po 3 savotiškos formos apyrankės. Be to, rasta du retežėliai su skambučiais, daug iš vielos susuktų įvairaus didumo vamzdelių ir šiaip kaulinių ir stiklinių papuošalų. Taip pat šalia griaučių rasta šmotelis odos*“⁷⁴. Vėliau, remiantis šia žinute bei išlikusia medžiaga, buvo nurodyta, kad rasta mažiausiai 3 antkaklės, 6 apyrankės, įvijos, žiedai, krūtinės papuošalas, kurie datuojami X–XI a.⁷⁵. Po poros metų ši žinia jau buvo perpasakota kiek kitaip. Čia nurodoma, kad radinius rado ūkininkas Stakauskas savo žemėje ardamas kalną, kuriame „*prieškariniais laikais ūkininkai ardami žemę rasdavo žmonių kaulų ir šiaip įvairių bronzinių daiktų*“⁷⁶. Pačių radinių aprašymas atitinka 1929 m. žinutę, tad atrodo, jog kalbama apie vieną ir tą patį išartą kapą. Pridėta tik tiek, kad iš viso radinių būta apie 4 kg ir kad radinius iš ūkininko už 12 litų nupirko Aleksandravėlės pradžios mokyklos mokytojas⁷⁷. Taip saugomų archeologijos paminklų sąrašuose atsirado Degučių kapinynas. Įdomi ir labiau iš kitų išsiskirianti žinia, aptikta 1958 m. S. Daunio užpildytame Degučių kapinyno pase. Čia nurodoma, kad ant senkapio yra kaimo kapinės, kur 1958 m. laidojant Praną Žukelį „*iškasta kaukolė su galvos papuošalais*“⁷⁸. 1959 m. vasarą Degučiuose ravint kukurūzų lauką buvo rastos bronzinės antkaklės dvi dalys. Ten pat buvo rasta ir bronzinė įvija⁷⁹. Radiniai pateko į Rokiškio kraštotyros muziejų (RKM 346). Įvija užkeistais plateljanciais galais, su trikampio formos skardelėmis – pakabučiais, prikabintais bronzine viela. Iš viso yra 35 skardelės tik priešakinėje antkaklės dalyje, 17 cm skersmens, dviejose vietose lūžusioje. Ji buvo surasta 1959 m. 1960 m. Rokiškio kraštotyros muziejus vadovaujant S. Juodeliui spėjamoje kapinyno vietoje iškasė tris perkakas bendro 23 m² ploto, tačiau kapų nerado. Dirvos paviršiuje dar prieš kasinėjimus buvo aptiktos 3 bronzinės apyrankės gyvuliniais galais (dviejų apyrankių po vieną galą buvo nulūžę). Šioje vietoje ir buvo tyrinėjama. Iš perkasoje buvusios vėlyvos duobės išmestose sumaišytose žemėse rasta dar viena bronzinė apyrankė ir kažkokio papuošalo fragmentas, puoštas brūkšnelių ir rutuliukų ornamentu⁸⁰. Visi radiniai koncentravosi greičiausiai XX a. iškastos apie 1 m skersmens iki 1,25 m gylio duobės aplinkumoje. Duobėje rasta tik žiestų puodų šukių, degėsių, molio tinko gabalėlių. Tai rodo, jog bronzinės kapo įkapės buvo į ją sumestos ir čia rastos jau pakartotinai. 1960 m. surastos apyrankės pateko į Rokiškio kraštotyros muziejų (RKM). Visos jos juostinės, gyvuliniais galais. Pirmoji apyrankė vienu nulūžusiu galu, lankelis puoštas smulkių keturkampių žvaigždučių eilėmis, galas – eglutės ornamentu iki galvučių „*ausyčių*“, 4,5 cm skersmens, 8 mm pločio (RKM 348). Antra apyrankė kiek deformuotu vienu nulaužtu galu, puošta viena nuo kitos akučių atskirtomis dvigubomis linijomis, kurios sudaro rombėlius, palei galvutę ornamentuotos skersinėmis linijomis, 4 cm skersmens, 1 cm pločio (RKM 349). Trečia apyran-

⁷⁴Valteris K. Įdomus radinys, *Mūsų laikraštis*, 1929, rugpj. 10, nr. 32, p. 5.

⁷⁵*Lietuvos TSR archeologijos atlasas*, Vilnius, 1977, t. 3, p. 32.

⁷⁶Mekuška. Įdomus radinys, *Mūsų kraštas (Panevėžys)*, 1931, sausio 29, nr. 5 (38), p. 5.

⁷⁷Ten pat.

⁷⁸Degučių senkapio pasas, 1958 08 20, *Kultūros paveldo centras, Archeologijos skyriaus archyvas*, neinventorintas. Už šaltinio nurodymą dėkoju V. Vaitkevičiui.

⁷⁹Juodelis S. Pravestų kasinėjimų Degučiuose 1960 m. balandžio 21 d. dienoraštis, *Rokiškio krašto muziejus*, b. 52.

⁸⁰Ten pat.

kė, neornamentuota, 5 cm skersmens, 6 mm pločio (RKM 350). Ketvirta, deformuota apyrankė (matyt, rasta kasinėjimų metu), puošta laužtų linijų grupėmis, kurios viena prieš kitą storėdamos sudaro rombėlius. Galvutės puoštos skersinėmis linijomis, 4,5 cm skersmens, 7 mm pločio (RKM 351). Vėliau Degučių senkapio radiniai buvo deponuoti Aleksandravėlės muziejui, kuri išgrobsčius jie dingo. Rokiškio kraštotyros muziejuje išliko tik viena apyrankė. Degučių senkapio tyrinėjimai buvo pratęsti 1961 m., kai greta spėjamos senkapio vietos esančiame molingame kalnelyje ištirtas bendras 18 m² plotas, tačiau jokių kapų pėdsakų irgi nerasta⁸¹. Šių tyrinėjimų metu užfiksuota dar daugiau taip pat gana keistų žmonių pasakojimų apie senkapio radinius. Bronzinių papuošalų (žiedų bei kitokių papuošalų) esą buvo rasta ir 1961 m. tyrinėtoje kalvelėje, taip pat į šiaurės rytus nuo senkapio esančiame kalne, vadinamame Bažnųtkalniu. Pačiame senkapyje „beariant atsiarė ažuolinio karsto liekanos, apdėtos kriauklėmis, lyg žvynais, kuriame buvo kaulai su turtinomis įkapėmis. Buvo ir auksinių dirbinių”⁸². 1972 m. Lietuvos nacionalinis muziejus Vilniuje išgijo 8 radinius iš Degučių. Tai trys bronzinės antkaklės: viena kūginiais ir dvi gyvuliniais galais, keturios apyrankės: dvi įvijinės bei dvi gyvuliniais galais, krūtinės papuošalas (AR 511:1–8) (13 pav.). 1995 m. Kultūros paveldo centro ekspedicija, vadovaujama archeologo P. Tebelškio, dar kartą nuodugnai tyrinėjo kapinyno vietą, ištyrė 64 m² plotą, tačiau kapų taip pat neaptiko. Kapinyno vietą labai pakeitė per jo teritoriją aštuntajame dešimtmetyje nutiestas vieškelis bei dar anksčiau nugriauta buvusi P. Stelemėko sodyba. Atrodo, kad nedidelis kapinynas jau yra sunaikintas⁸³. Iš visos turimos medžiagos galima padaryti išvadą, jog Degučiuose buvo pavienis turtingas moters palaidojimas. 1929 m. privatus asmuo (greičiausiai Aleksandravėlės mokytojas) nupirko dalį tuomet surastų radinių, kurie 1972 m. ir pateko į Lietuvos nacionalinį muziejų. Kita radinių dalis, matyt, liko pas radėją ir vėliau, greičiausiai griauinant sodybą, buvo išmesta į šiukšlyną, kurio vietoje ir surasta 1959–1960 m. Šie radiniai pateko į Rokiškio kraštotyros muziejų ir vėliau vėl buvo prapuldyti. Gal kada nors jie vėl atsiras?

Kitas panašus radinys dar anksčiau buvo rastas Antakriaunyje. Iki 1828 m. Romanovskiui priklausančiame Antakriaunio dvare, esančiame už 5 varstų (apie 5,5 km) nuo Livonijos sienos, ežero krante iš šlaito buvo kasamas molis vietos keliui taisyti⁸⁴. Rasti žmogaus griaučiai. Ant mirusiojo



13 pav. Degučių kapinyno radiniai, saugomi Lietuvos nacionaliniame muziejuje. K. Vainoro nuotr.

⁸¹Juodelis S. 1961 m. ekspedicijos gegužės mėnesio 8–13 dienomis prarastų žvalgomųjų kasinėjimų Degučiuose dienoraštis, *Rokiškio krašto muziejus*, b. 52.

⁸²Ten pat.

⁸³Tebelškis P. Degučių kapinyno 1995 m. žvalgomieji archeologiniai tyrimai, *Archeologiniai tyrinėjimai Lietuvoje 1994 ir 1995 metais*, Vilnius, 1996, p. 132–134.

⁸⁴1839 11 10 Juzefo Pomarnackio laiškas Teodorui Narbutui, *Lietuvos mokslų akademijos bibliotekos Rankraščių skyrius*, f. 185, p. 153.

rankų buvo po 5 bronzines apyrankes, kai kurios iš jų gyvulinėmis galvutėmis. Buvo rasta ir daugiau papuošalų (grandinėlių, kabių, žiedų?), kurie pateko į istoriko Teodoro Narbuto rinkinį ir iki mūsų dienų neišliko. Greta buvo likę plaukų su odos gabalėliais. Kapas datuojamas XI–XII a.⁸⁵ Matyt, panašaus laikotarpio nedidelis kapinynas buvo Bajorų kaime. Jis buvo įrengtas nedidelėje kalvelėje, kuri sunaikinta kasant žvyrą. Rastos 7 žmonių kaukolės bei bronzinių grandelių⁸⁶. 1970 m. Rokiškio kraštotyros muziejus žvyrduobės pakraščiuose, vadovaujant S. Juodeliui, ištyrė 24 m² bendrą plotą, tačiau kapų jau neberado⁸⁷.

Šie fragmentiški duomenys rodo, kad Kriaunų–Obelių apylinkės II tūkstantmečio pradžioje nebuvo visai tuščias kraštas. Čia būta nedidelių gyvenviečių, kurių gyventojai paliko tokius pat nedidelius kapinynus ar net pavienius palaidojimus. Tokių laidojimo paminklų būta ir kitose sėlių gyvenamose teritorijose. Antai iš Tūrdvario (Panemunėlio seniūnija) į Rokiškio kraštotyros muziejų po 1958 m. kasinėjimų pateko keletas VIII–XII a. dirbinių, tarp jų ir bronzinės antkaklės užriestais galais pusė⁸⁸. VIII–XII a. kapinynas žinomas ir Pyrągiuose (Kūpiškio r.)⁸⁹.

Kraštą buvus ne tuščią rodo ir Sartų ežero centrinėje dalyje esančioje saloje (Dumblynės kaimas, Jūžintų seniūnija) rastas XI–XII a. moters papuošalų lobis⁹⁰, pradžioje traktuotas kaip kapo liekanos⁹¹. Tačiau, norint aptikti to meto apgyvendinimo liekanas, reikalingi kruopštūs ir ilgalaikiai žvalgymai.

Trumpai aptarus ikivalstybinės epochos palikimą Kriaunų–Obelių apylinkėse, neišvengiamai iškyla etniniai klausimai. Laikotarpiui maždaug nuo VI iki XIII a. jie mokslininkų jau seniai išspręsti. Dabar jau niekas net nesiginčija, jog šiose apylinkėse gyventa baltų genties – sėlių. Piliakalniuose bei gyvenvietėse randama keramikos su tik sėliams būdingu ornamentu: iš smulkių išpaudėlių ar įbrėžimų sudėliotais trikampiais (14 pav.). Negausūs šio laikotarpio archeologijos paminklai tarsi rodo, kad tuo metu kraštas buvo



14 pav. Ornamentuota sėlių keramika iš Velikuškių piliakalnio. Vytauto Didžiojo karo muziejaus Kaune archyvas

⁸⁵ Lietuvos TSR archeologijos atlasas, Vilnius, 1977, t. 3, p. 127.

⁸⁶ Juodelis S. Bajorų plokštinio kapinyno kasinėjimų, pravedusių Rokiškio kraštotyros muziejaus 1970 m. liepos mėn. 21–31 d., ataskaita, Rokiškio krašto muziejus, b. 33(1).

⁸⁷ Kiti 1970–1971 m. tyrinėti kapinynai, Archeologiniai ir etnografiniai tyrinėjimai Lietuvoje 1970 ir 1971 metais, Vilnius, 1972, p. 76.

⁸⁸ Lietuvos TSR archeologijos atlasas, Vilnius, 1977, t. 3, p. 115.

⁸⁹ Zabiela G. Senovės tūkstantmečiai, Kūpiškis. Gamtos ir istorijos puslapiai, Kūpiškis, 2009, p. 76.

⁹⁰ Sėliai, Vilnius, 2007, p. 230–231, 234.

⁹¹ Grižas G. Sartų ežero salos žvalgomieji tyrinėjimai, Archeologiniai tyrinėjimai 1996 ir 1997 metais, Vilnius, 1998, p. 194.

menkai apgyvendintas. Jis smarkiai ištuštėjo žlungant Brūkšniuotosios keramikos kultūrai. Tai tautų kraustymosi laikotarpio palikimas, kurio detalės dar yra labai neaiškios. Vis dėlto tarp šių dviejų laikotarpių yra pastebimas tam tikras apgyvendinimo tęstinumas, pirmiausia piliakalniuose ir jų papėdžių gyvenvietėse. Tai rodytų, kad sėlių kilmės reikia ieškoti Brūkšniuotosios keramikos kultūroje. Galbūt net ir patys šios kultūros gyventojai save laikė sėliais, nes šis pavadinimas rašytiniuose šaltiniuose žinomas jau nuo pirmųjų amžių po Kr.⁹² Vėlesniame laikotarpyje (maždaug nuo VI a.) Sėloje išryškėjusi jos hierarchizuota struktūra, kurios viena ar dvi gyvenvietės – piliakalnio centrai (XIII a. jau vadinami valsčiais) pastebimi Velikuškių ir Papilių (ar Junkūnų) apylinkėse⁹³.

Menki duomenys ir apie valstybės laikų palikimą. Kovų su Livonijos ordinu metu ištuštėjęs kraštas atsigauti pradėjo vėlai. Iš viduramžių laikotarpio⁹⁴ (XIII–XV a.) apylinkėse neturime nė vieno radinio, galbūt išskyrus paskirus dirbinius iš Velikuškių piliakalnio. Žymesnis gyventojų skaičiaus padidėjimas šiaurės rytų Lietuvoje pastebimas tik nuo XVI a., t. y. jau nuo Naujųjų laikų. Šiame laikotarpyje žinomos ir archeologų tiriamos 4 pagrindinės archeologinių objektų rūšys: senamiesčiai, senkapiai, pilys bei dvarai ir pradėtos tirti dar 4 jų rūšys: bažnyčios (vienuolynai), kaimavietės, gamybos objektai ir povandeninis paveldas⁹⁵. Kriaunų–Obelių apylinkėse iš jų žinoma tik dalis objektų, o bent kiek tyrinėta dar mažiau. Tai šeši senkapiai, dvi dvarvietės, septyni monetų lobiai, vienas akmuo su ženklais (1 pav., 8–10).

Bajorų senkapis buvo nedidelėje kalvoje, iš kurios kasant žvyrą rasta žmonių kaulų bei žalvarinių dirbinių: grandelių, segių, geležinė grandis⁹⁶. 1970 m. Rokiškio kraštotyros muziejus (vad. S. Juodelis) žvyruobės pakraščiuose ištyrė 24 m² bendrą plotą, tačiau kapų jau neberado⁹⁷. Tas pats muziejus ir tyrinėtojas 1961 m. bandė kasinėti Šimaniškių kapinaičių vietą. Iškastose trijose bendro 28 m² pločio perkasose rasta tik pavienių žmonių kaulų ir labai vėlyvų puodų šukių⁹⁸. Matyt, čia buvo XVIII–XIX a. kapai. Duñdiškių kaime, kalvoje, vadinamoje *Kasa*, greta žmonių griaučių rasta monetų su lietuvišku vyčiu ir lenkišku ereliu⁹⁹. Pagal radinių aprašymą čia turėjo būti XVI–XVII a. senkapis. Mičiūnų kaime būta net dviejų senkapių. Vienas jų buvo įrengtas 1906 m.

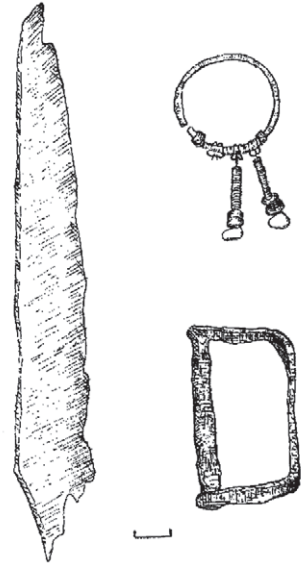

15 pav. Radiniai iš Mičiūnų senkapio: 1 – geležinis peilis, 2 – žalvarinis auskaras, 3 – geležinė sagtis. Piešė A. Zabieliene

⁹² *Lietuvių etnogenezė*, Vilnius, 1987, p. 103.

⁹³ Simniškytė A. Sėlos kraštas VI/VII–XIII/XIV amžiais: teritorinė struktūra ir hierarchija, *Lietuvos archeologija*, Vilnius, 2005, t. 27, p. 38–39.

⁹⁴ Zabiela G. Viduramžių archeologija Lietuvoje, *Lituanistica*, 2001, Nr. 3(47), p. 22–25.

⁹⁵ Zabiela G. Naujųjų laikų archeologija Lietuvoje: vietos paieška, *Istorijos akiračiai*, Vilnius, 2004, p. 432.

⁹⁶ Saugomi Rokiškio krašto muziejuje, inv. nr. 793, 800, 801.

⁹⁷ Kiti 1970–1971 m. tyrinėti kapinynai, *Archeologiniai ir etnografiniai tyrinėjimai Lietuvoje 1970 ir 1971 metais*, Vilnius, 1972, p. 76.

⁹⁸ Juodelis S. Šimaniškių senkapio bandomųjų kasinėjimų dienoraštis. 1961 05 10–11, *Rokiškio krašto muziejus*, b. 52.

⁹⁹ *Archeologija, Rokiškio krašto muziejus*, b. 63.

J. Žiogo kasinėtame pilkapyje. 1936 m. į Vytauto Didžiojo kultūros muziejų iš šios vietos pateko XV–XVII a. dirbinių¹⁰⁰: žalvarinis trijų pakabučių auskaras¹⁰¹ (15 pav., 2), 14,1–14,9 cm ilgio peiliai (15 pav., 1)¹⁰² (VDKM), 7x2,9 cm dydžio keturkampė diržo sagtis be liežuvėlio (15 pav., 3)¹⁰³, žalvarinis įvijinis 2, 2 cm skersmens žiedas¹⁰⁴. Kitas Mičiūnų senkapis yra už 200 m į pietvakarius nuo kaimo kapinių, apie 60x40 m dydžio kalvelėje. Jame greta žmonių kaulų rasta „pinigų, lenciūgėlių ir skardelių“¹⁰⁵. Norkūnų senkapis yra kalne, kuriame apie 1854 m. 1,5 m gylyje rasta žmonių griaučių, „smulkūs variniai pinigai, surūdiję“¹⁰⁶. Nors ir skurdūs, šių senkapių radiniai rodo, kad pakartotinis Kriaunų–Obelių teritorijos apgyvendinimas prasidėjo ir vyko iš pietinės pusės. Jo pradžią galima datuoti dar XV a. ir tai sutampa su bendromis buvusios Sėlos apgyvendinimo tendencijomis¹⁰⁷. Labiau gyventojų regione padaugėjo nuo XVII a.

Apie regiono dvarvietes dar nieko konkrečiau pasakyti negalime, nes jas vos tik pradėdame pažinti. Daugelių dvarvietė yra Kotrėnkalnyje prie vieškelio Norkūnai–Lašai. Čia rado „šukas ir 7 pusrublio auksinių“¹⁰⁸. Kriaunų dvarvietėje, šiuo metu užstatytoje fermomis, rastas žaliai glazūruotas plokštinio koklio gabalas su raidėmis „CHM“ (3 pav.), liudijantis, kad dvaras čia stovėjo jau XVII a.

Prie archeologinių Naujųjų laikų objektų reikėtų priskirti ir akmenis su ženklais ar raidėmis, dažniausiai žymėdavusius valdų ribas. Toks akmuo, vadintas „Piniginiu“, su iškaltomis raidėmis „F“ ir „N“ buvo Užšilių kaime¹⁰⁹.

Gyventojų ūkinei-finansinei padėčiai pažinti svarbūs yra monetų lobiai, tačiau dėl savo specifikos jie aptinkami atsitiktinai ir dažniausiai net žinios apie juos tyrinėtojų nepasiekia. Apie 1963 m. ar kiek anksčiau Ažubalyje gyvenusi M. Navickienė rado monetų lobį, iš kurio į Rokiškio kraštotyros muziejų pateko 10 monetų. Tai Brabanto 1613 m. patagonas, 1627 m. Pilypo IV $\frac{1}{4}$ patagono bei Alberto ir Elžbietos $\frac{1}{4}$ patagono be datos, 1631 m. Flandrijos Pilypo IV $\frac{1}{4}$ patagono, 1698 m. Geldrijos sidabrinis dukatas, 1662 m. Lenkijos Jono Kazimiero šeštokas bei 1677 ir 1682 m. Jono Sobiesko šeštokai, 1698 m. Fridricho III Prūsijos šeštokas, 1693 m. Utrechto sidabrinis dukatas¹¹⁰. Nurodoma, kad 1957 m. monetų lobis buvo rastas ir Degučiuose¹¹¹. Daugiau žinių apie jį nėra. Kirkūnuose 1901 m. buvo rastas lobis, iš kurio duomenys išliko apie 41 monetą. Daugiausia tai buvo Lietuvos, Livonijos bei Rygos miesto Zigmanto III Vazos, Jono Kazimiero, Gustavo II Adolfo, Kristinos, Karolio X Gustavo 1621–1658 m. šilingai. Lobyje būta ir stambesnio nominalo monetų. Tai Geldrijos 1652 ir 1653 m. liūto taleriai,

¹⁰⁰ Lietuvos TSR archeologijos atlasas, Vilnius, 1977, t. 3, p. 69.

¹⁰¹ Saugomas Vytauto Didžiojo kultūros muziejuje, inv. nr. 1037:1.

¹⁰² Saugomas Vytauto Didžiojo kultūros muziejuje, inv. nr. 1037:2–3.

¹⁰³ Saugomas Vytauto Didžiojo kultūros muziejuje, inv. nr. 1037:4.

¹⁰⁴ Saugomas Vytauto Didžiojo kultūros muziejuje, inv. nr. 1037:5.

¹⁰⁵ 1949 m. žvalgomosios archeologinės ekspedicijos dienoraštis, Lietuvos istorijos instituto Rankraštynas, f. 1, nr. 3, p. 53.

¹⁰⁶ Valstybės archeologijos komisijos medžiaga, Kultūros paveldo centro archyvas, f. 1, ap. 1, nr. 40, p. 308.

¹⁰⁷ Zabiela G. Sėlių žemės senovė, Rokiškis. Miestas. Kraštas. Žmonės, Vilnius, 1999, p. 38–39; Zabiela G. Senovės tūkstantmečiai, Kupiškis. Gamtos ir istorijos puslapiai, Kupiškis, 2009, p. 79–81.

¹⁰⁸ Valstybės archeologijos komisijos medžiaga, Kultūros paveldo centro archyvas, f. 1, ap. 1, nr. 40, p. 270.

¹⁰⁹ Archeologija, Rokiškio krašto muziejus, b. 63.

¹¹⁰ Ivanauskas E. Lietuvos pinigų lobiai. Paslėpti 1380–1865 metais, Vilnius, 1995, p. 198–199.

¹¹¹ Degučių senkapio pasas. 1958 08 20, Kultūros paveldo centras, Archeologijos skyriaus archyvas, neinventorintas.

1640 m. ½ liūto talerio (pastaroji moneta pateko į Sankt Peterburgo Ermitažą), 1617 m. Ispanijos Nyderlandų Alberto ir Elžbietos patagonas, 1650 m. Kampeno liūto taleris ir 1652 m. Vakarų Fryzijos liūto taleris¹¹². Kriaunosė buvusios bažnyčios vietoje apie 1970–1972 m. maždaug 1 m gylyje rastas nedidelis, greičiausiai XVIII a. užkastas lobis, kuri sudarė sunykę infliaciniai Jono Kazimiero šilingai. Privačiame rinkinyje iš šio lobio išliko vienas šilingas. Pakriauniosė Augustas Beliūnas iškasė indelį su 12 sidabrinių skirtingų pinigų, o dar anksčiau „*savo darže iškasė puodą su variniais labai smulkiais pinigais, bet jų buvę labai daug*“¹¹³. Sartų ežere ties Velikuškių kaimu apie 1956–1957 m. gaudant žuvis tinklais, rasta į valkšną įspainiojusi metalinė dėžutė su sidabriniais caro Rusijos rubliais. Tai buvo XIX a. ar net XX a. kažkieno santaupos. Zariškiškuose 1961 m. buldozeriu stumdant žemes kiaulidės statybos aikštei išardytas lobis, kurio didžioji dalis pateko į Rokiškio kraštotyros muziejų. Lobyje buvo per 500 monetų, daugumą jų sudarė Lenkijos Zigmanto III Vazos 1615–1627 m. ir Prūsijos Georgo Vilhelmo 1621–1633 m. pusantrukai. Iš retesnių monetų pažymėtini Suvienuytųjų Nyderlandų liūto taleriai bei Elzaso Ferdinando taleris, 1618 m. Kvedlinburgo Daratos Sofijos grašis, 1623 m. Lenkijos Zigmanto III Vazos pusantruko klastotė¹¹⁴. Kaip matyti iš žinomų monetų kalimo datų, ankstyviausi lobiai yra XVII a., o kiti paslėpti ir dar vėliau. Tai visiškai sutampa su gyventojų pagausėjimu regione.

Pabaigoje reikia trumpai paliesti vieną archeologinį nuklydimą, susijusį su Obėliais. Apie 1830 m., nuleidus Obelių ežero (Ukmergės r.) vandenį, pakrantėje buvo aptikta daug įvairių senienų¹¹⁵. Žinių pagarsino tuometinis Lietuvos istorikas T. Narbutas¹¹⁶, o iš jo ji pasklido po kitus leidinius. 1899 m. F. Pokrovskis, sudarinėdamas Kauno gubernijos archeologinį žemėlapi, šiuos duomenis susiejo su dabartiniais Rokiškio rajono Obeliais, kurie tuo metu buvo valsčiaus centras¹¹⁷. 1928 m. P. Tarasenka, sudarinėdamas Lietuvos archeologinį žemėlapi, naudojosi F. Pokrovskio darbu ir šią klaidą įtvirtino¹¹⁸. Ji gana greitai paplito po kitus leidinius ir pateko net į paskutinę Obelių istorijos apybraižą¹¹⁹. Tačiau Obėliuose žinomi tik žmonių kapai. Prie miestelio rengiant arklių turgavietę ir kasant žvyrą, rasta daug žmonių kaulų. Kokių nors duomenų apie radinius nebuvo. Nors 1937 m. vietos gyventojai jau neprisiminė, kad čia būtų laidojama, atrodo, kad čia vis dėlto būta XVIII–XIX a. kapinių.

Tokios trumpai yra Kriaunų–Obelių apylinkių archeologinės vietos ar senienos, išlikusios iš tų laikų, kai nebuvo ar neišliko raštų. Tai lyg smulkūs kažkada buvusios didingos panoramos trupiniai. Laikas ją nusinešė į nebūtį. Daug kas jau ir prarasta amžiams. Dalelė kita dar išliko, ir kiek mūsų visų proistorė ar istorija pasipildys – priklausau nuo kiekvieno iš mūsų.

¹¹² Ivanauskas E. *Lietuvos pinigų lobiai. Paslėpti 1380–1865 metais*, Vilnius, 1995, p. 148–149.

¹¹³ Valstybės archeologijos komisijos medžiaga, *Kultūros paveldo centro archyvas*, f. 1, ap. 1, nr. 41, p. 551.

¹¹⁴ Ivanauskas E. *Lietuvos pinigų lobiai. Paslėpti 1380–1865 metais*, Vilnius, 1995, p. 106–107.

¹¹⁵ Urbanavičius V., Urbanavičienė S. Archeologiniai tyrimai, *Lietuvos archeologija*, Vilnius, 1988, t. 6, Obelių kapinynas, p. 35.

¹¹⁶ Narbutas T. *Pommesze piśma historyczne*, Wilna, 1856, s. 222–224; Narbutas T. *Lietuvių tautos istorija*, Vilnius, 1998, t. 1, p. 376–377.

¹¹⁷ Покровский Ф. В. *Археологическая карта Ковенской губернии*, Вильна, 1899, с. 45.

¹¹⁸ Tarasenka P. *Lietuvos archeologijos medžiaga*, Kaunas, 1928, p. 194.

¹¹⁹ Misius K. Iš Obelių ir jų apylinkių praeities (iki 1915 m.), *Obeliai. Kriaunos*, Vilnius, 1998, p. 81.

Obelių–Kriaunų krašto senosios šventvietės

Gytis Gruzdas, Vyktintas Vaitkevičius

Senosios šventvietės – ikikrikščioniškojo tikėjimo apeigų, kulto ir kitokios vietos – susijusios su senąja pasaulėjauta, atspindi mitinius jos įvaizdžius. Tai, kad konkreti vietovė turėjo reikšmę senajame tikėjime, paprastai rodo vietos pasakojamoji tradicija, papročiai, archeologiniai ar kiti specialūs tyrinėjimai, kartais – ir istoriniai duomenys.

Obelių–Kriaunų krašte apie šventvietes – ežerus, šaltinius, pievas, kalnus, akmenis – turima įvairių duomenų, bet šie paminklai didesnio tyrinėtojų dėmesio nesulaukė. Tad straipsnis tėra pirmasis bandymas juos aptarti. Straipsnyje aprašomos senosios šio krašto šventvietės, skelbiami žinomi apie jas pasakojimai, padavimai, sakmės ar jų nuotrupos.

Senosios Obelių–Kriaunų krašto šventvietės reprezentuoja visai Lietuvai būdingas šventvietes (pvz., akmenis su pėdomis), taip pat atstovauja Rytų Lietuvai būdingoms šventvietėms. Pagrindinis argumentas, kuriuo remiantis ši regioną – Rōkiškio r. pietrytinę ir Zarasų r. šiaurės vakarinę dalis – siejame su Rytų Lietuva, yra būdingas „vandeninis“ šventviečių pobūdis. Tai pirmiausia šventumo aureole gaubiami ežerai, atskiros jų dalys ar alkomis (alkais) vadinamos vietos ežeruose arba paežeriuose, paupiuose. Galima teigti, jog čia išskirtinis ir šaltinių garbinimas – su jais siejami mitiniai vaizdiniai, apeigų prie šaltinių fragmentai bei tikėjimai.

Kalbėdami apie *šventuosius vandenis*, turime detaliau aptarti Sartų ežero bylą (1 pav., 35). Nežinoma padavimų apie ežero atsiradimą, jie visi kaip vienas aiškina jau esančio ežero pavadinimo kilmę. Sakoma, čia nuskendo sarti žirgai arba ponas (ponia), arba varpas, arba šios figūros įvairiai derinamos: ponas su žirgais, ponas su varpu, varpas su žirgais ir pan. Be to, pasakojama, kad ežeras staugia, varpai ežero dugne skamba ar žirgai „*prunkščia ir daužosi*“. Paminėtos figūros pasakojimuose žymi šio ežero dievybes, kartais mirusiųjų vėles (*dūšias*), kurioms vanduo, šiuo konkrečiu atveju – Sartų ežeras, yra skaistyklos (*čysčiaus*) forma. Varpai skenduoliai yra tik skendimo variacija (plg., ant varpo skenduolio buvo užrašyta „Sartai“, bet ne „Jonas“) ir figūratyviai reprezentuoja ežero dugne „paslėptą“ šventumą. Varpų skambėjimas – paties ežero „kalbės“ (plg., ežeras staugia) ir vėlių muzikos projekcijos materialiajame pasaulyje variacija. Staugimas, kaip ir kaukimas, ūžimas, – nepatenkintų, aukų reikalaujančių ežerų „kalba“. Prisiminkime, Sartų ežeras irgi reikalauja kasmetinių aukų¹. Senajame (ikikrikščioniškame) tikėjime, galime manyti, ežeras reiškėsi sarto žirgo (ar žirgų būrio) pavidalu, savo ruožtu jis turėjo ir „vandens valdytoją“, kuri galime sieti su padavimuose minimu ponu.

Kadangi Sartų pavadinimo kilmė dažnai siejama būtent su ežero šaka – įlanka ties Bradėsiais ir Velikuškėmis (1 pav., 7) ir būtent čia padavimuose skandinamas ponas (ponia), žirgai, galimas dalykas, Velikuškių vietovardžio kilmę taip pat reikia sieti su šia ežero šaka – įlanka. Paneigus P. Tarasenos samprotavimus

¹ Plačiau apie šventuosius vandenis ir padavimų figūras: Vaitkevičienė D. Susitikimas su vandenimis: sakralinės sutarties požymiai, *Lituanistica*, 1996, nr. 4, p. 51, 54–56, 58.

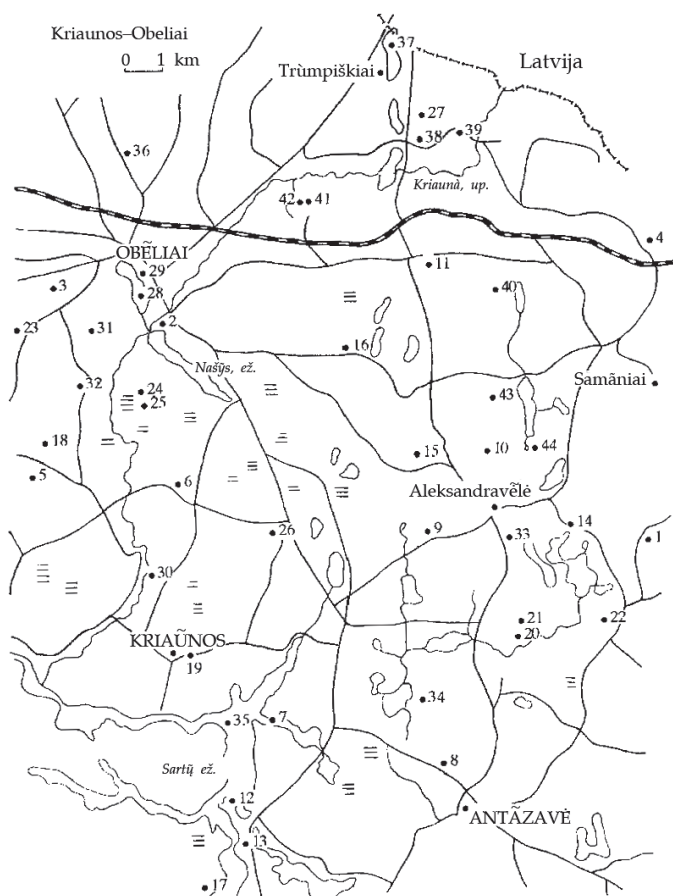

1 pav. Obelių – Kriaunų krašto senųjų šventviečių žemėlapis: 1 – Ajōčių akmuo, 2 – Antānašės pievos, 3 – Audrōnių akmuo*, 4 – Ažūšilių akmuo, 5 – Bagdōniškio miškas, 6 – Bajorū šaltinis, 7 – Bradėsių Tiltaliamiškis, 8 – Daržininkų kalnas, 9 – Degūčių kalnas, 10 – Diliāukiškio dauba, 11 – Duñdiškių kalnas, 12–13 – Gipėnų kalnas ir ežeras, 14 – Jōniškio laukas, 15 – Jovūdžių ežeras, 16 – Junkūnų akmuo, 17 – Kālbutiškių miškas, 18 – Knysōs akmuo*, 19 – Kriaunū kalnas*, 20–21 – Lūgalaukių kalnas ir akmuo, 22 – Maniūliškių akmuo, 23 – Mataučiznos akmuo, 24–25 – Mažeikių šaltiniai ir miškas, 26 – Mičiūnų akmuo, 27 – Narkūnėlių šaltinis, 28–29 – Obelių ežeras ir šaltinis*, 30 – Pākriaunio akmuo, 31–32 – Papiliū akmenys, 33 – Raudėnų šaltinis, 34 – Salinių pelkė, 35 – Sartū ežeras, 36 – Šileikių lieptas*, 37 – Trūmpiškių ežeras, 38–39 – Užūkriaunio (Ažūkriaunio) miškas ir Dubužės kalnas, 40 – Vertūbiškio dauba, 41–42 – Visdievū kalnas ir liepa, 43 – Zablotiškio akmuo, 44 – Želiūnų ežeras. Pastaba: žvaigždute pažymėti objektai, apie kuriuos trūksta duomenų

apie Velikuškių piliakalnį kaip nekropolį², pavadinimo su šaknimi *vel-* (*vėl-*) siejimas su kalnu, kuriame buvo įrengtas piliakalnis, labai abejotinas. Peršasi mintis, jog čia Velikuškių pavadinimas buvo susijęs su ežero įlanka – šaka, panašiai kaip Mažulonyse (Ignalinos r.), kur prie piliakalnio, naudoto I tūkstantme-

² Zabiela G. Velikuškių piliakalnio „kapai“, *Gyventiečių ir keramikos raida baltų žemėje*, Vilnius, 1994, p. 46–60.

čio pr. Kr. pabaigoje, pirmaisiais amžiais po Kr. ir IX–XIII a., ežeras turi *Vėlio* vardą.

Duomenys apie Sartų ežero regiono apgyvendinimą priešistoriniais laikais rodo, jog čia žmonės tankiai gyveno jau Brūkšniuotosios keramikos kultūros laikotarpiu: II tūkstantmečio pr. Kr. pabaigoje – I tūkstantmečio po Kr. pradžioje. Žinių apie vėlesnę apgyvendinimo raidą turima mažiau, tačiau iš esmės ją galima atsekti iki pat XIII a. Sartų ežero (atskirų jo vietų) sakralumą galima laikyti Brūkšniuotosios keramikos kultūros paveldu, nes ne vienas šios kultūros piliakalnis Rytų Lietuvoje yra „lydimas“ ežero, akivaro, pelkės ar šaltinio, susijusio su senojo tikėjimo vaizdiniais (plg., Juodónys (Rokiškio r.), Mažulónys (Ignalinos r.), Paukščiai (Dukurnónys) (Prienu r.), Aukštādvaris (Trākų r.) ar kt.).

Analogiški mitiniai vaizdiniai, kaip Sartų ežero atveju, susiję ir su straipsnyje minimais Trūmpiškių Subatinio arba Šetėkšnio ežeru (1 pav., 37), Bajorų šaltiniu (1 pav., 6). Saviti šiame šiaurės rytų Lietuvos regione *Kaušėžeriai* (1 pav., 13, 44), kaip reikia manyti, susiję su žodžiu *samtis* (*kaušas*)³. Nors *Kaušėžerių*, *Kaušbalų* Lietuvoje yra daugiau, Rokiškio bei Zarasų rajonuose žinomi *Kaušėliai* lydimi senųjų mitinių vaizdinių.

Prosenovinis šventviečių pavadinimas su šaknimi *alk-* Rytų ir Šiaurės Rytų Lietuvoje žymi salas ežeruose, ežerų pusiasalius arba paežerių, paupių pievas, Vakarų Lietuvoje – miškų, kalnų ir upelių ar pelkių kompleksus, Vidurio Lietuvoje – upelius ar pelkes (Pietų ir Šiaurės Lietuvoje tokių šventviečių pavadinimų, išskyrus kelias išimtis, nepasitaiko). Kriaunų–Obelių regione tokios Rytų Lietuvai būdingos šventvietės – paežerių pievos žinomos Antānašeje (1 pav., 2), Jōniškyje (1 pav., 14), Kālbutiškėse (1 pav., 17).

Atskirai reikia paminėti šventuosius šaltinius. Duomenis apie Mažeikių (1 pav., 24), Narkūnėlių (1 pav., 27), Raudėnų (1 pav., 33) šaltinius papildo žinios iš platesnio regiono. Tai chrestomatinis tekstas iš Dusetų apylinkių:

„Garbindavo versmes, katros rytų pusėn teka, tai dėl to, kad prieš saulę teka, ir vanduo ten labai sveikas. Žmonės eidavo į tas versmes praustis, laikydavo šventu vandeniu. Jeigu žmogus nori išgyti, tai būtinai reikia įmesti kelis skatikus vandenin, tada išgysias – versmės aukom reikalaujavo pinigų.“⁴ Iš Duōkiškio: „Jei veidas taškuotas, reikia nueiti į šaltinį, mesti į vandenį pinigus ir prašyti: „Šaltini, šaltini, imk mano gražumą, duok veido čystumą“⁵, taip pat žinios apie Antālieptės šventąjį šaltinį: „(...) Šventoji versmė, kur žmonės gydo visokias ligas ir užriša ant medelių siūlų (...)“⁶, Dusetų: „[Balinsko lauke Šventoji versmė] tai žmonės plauna akis ir meta jon pinigų. Pinigų prieš karą gana daug, iki keleto rublių, prisigraiby-davę“⁷, Padustėlio: „(...) Stebuklingoji versmė vietos žmonių labai gerbiama, nes prieš audras, didelius lietus, ledus

³ Vanagas A. *Lietuvių hidronimų etimologinis žodynas*, Vilnius, 1981, p. 150.

⁴ Balys J. *Lietuvių liaudies pasaulėjauta*, Chicago, 1966, p. 38.

⁵ Vaitkevičienė D. *Susitikimas su vandenimis*, p. 64.

⁶ Lietuvos žemės vardyno anketa, *Lietuvių kalbos instituto Vardyno skyrius* (toliau – LŽV) – Antālieptės k. ir vls.; A. Mažiulis, 1937.

⁷ LŽV – Dusetų mst. ir vls.; A. Mažiulis, 1936.

ar net kitas nelaimės jos vanduo staiga pasikeičiąs: nubūląs arba nepaprastai drumzlinas paliekąs, iš ko senesni žmonės sugeba spėti besiantinančias nelaimės (...)“⁸, Lūkštų: „(...) stebuklinga versmė, Joninių vakarą žmonės tenai prašydavo Dievo sveikatos ar ko nors kito (...)“⁹.

Turime retą progą vienoje vietoje matyti nedidelio regiono šventuosius šaltinius gaubusius mitinius vaizdinius ir apeigų prie jų fragmentus, pradedant tuo, jog šaltiniai rodo orų permainas, perspėja apie nelaimės, tekėdami prieš saulę įgyja nepaprastų savybių, jų vanduo gydo įvairias ligas, ir baigiant tuo, jog vandens ten reikia eiti nesidairant, pasėmus vandens į šaltinį reikia įmesti monetų, kartais – ant medžių palikti siūlų (apžadų variacija), be to, buvo žinomos ir atitinkamos sveikatos prašymo iš šaltinio formulės.

Kalbant apie *šventuosius kalnus*, išsiskiria padavimai apie Visdievų šventkalnį (1 pav., 41), kuris, galima manyti, buvo vienas iš šio regiono religinių centrų. Netiesioginis to patvirtinimas – ir Lietuvoje unikalus kaimo pavadinimas, sietinas su žodžių junginiu „*visi dievai*“.

Būdingų šio krašto šventkalnių grupė – tai vadinamieji bažnytkalniai (1 pav., 8, 9, 11), kurių pavadinimai, matyt, kilo nuo gyvavusių padavimų apie ten stovėjusias bažnyčias (analogiški padavimai žinomi ir kitų šventkalnių atveju, nors jie bažnytkalniais nevadinami (1 pav., 12, 20, 38). Bažnytkalniai kartu su kitais šventkalniais žinomi visoje Lietuvoje, tačiau Šiaurės Rytų Lietuvos atveju galime atsargiai spėti, jog jie siejami su savita šventviečių tradicija. Gana kompaktiškas jų arealas tęsiasi nuo Rokiškio rajono šiaurės rytinės dalies iki Ignalinos rajono šiaurės vakarų.

Aprašomas ir Kriaunų Kartuvių kalnas (1 pav., 19), nors duomenų, patvirtinančių, jog čia būta šventvietės, nėra. Svarbu tai, jog kitas Rokiškio rajono Kártuvių kalnas (Júodupės sen., Užubalių k.) – neabejotina šventvietė, kur buvęs akmuo su dubeniu, vadinamasis *Maros gultas*, ir šalia tryškęs šventas šaltinis¹⁰.

Tarp šventųjų akmenų dominuoja akmenys su pėdomis (1 pav., 1, 21, 23, 26, 30, 31). Be abejonės, įdomiausias paminklas – Pākriaunio–Bajorų akmuo su trimis pėdomis (1 pav., 30), kurias, pasak padavimo, paliko Dievas, velnias ir angelas. Tai akivaizdžiai byloja, jog akmenyse esančių įdubimų–pėdų mitinė paskirtis buvo tarnauti dievų (kitais atvejais taip pat ir mirusiųjų) kelionėms, teikti galimybę judėti į viršų (Dievo pėda) ir į požemį (velnio pėda). Nors visiškai tiksliai nežinoma senoji šio akmens vieta, panašu, jog tai Kriaunės senvagė arba pati upės pakrantė. Kai kurie akmenys su pėdomis žinomi panašiose vietose (plg. Píkėliai (Kėlmės r.), Eivydai (Plūngės r.), Savidėnai (Molėtų r.) ir kt.), matyt, buvo lydimi ir tam tikrų mitinių motyvų (vanduo, kaip skirianti pasaulius riba), nors apie juos kol kas galime tik spėlioti.

Saviti Rokiškio rajone žinomi akmenys, vadinami *lovomis* arba *duknomis* (plg. Sídariškio *Velnio duknos*). Kriaunų–Obelių krašte žinomi du to-

⁸ LŽV – Padustėlio k., Dusetų vls.; A. Mažiulis, 1937.

⁹ *Lietuvių literatūros ir tautosakos instituto tautosakos rankraštynas* (toliau – LTIR), 1608(97).

¹⁰ Urtāns J. Elkšņi-Alksnīai. Piemīnēklī abpus robežai, *Lābietis, Laikraksts latvietībai*, 1993, 85 burtnīca, l. 2973.

kie akmenys: *Meškos* ir *Kiščio lovos* (1 pav., 32, 43), deja, apie juos trūksta duomenų.

Maniuliškių akmuo (1 pav., 22) šalimais Maniuliškių piliakalnio savo plokščiu viršumi labai primena Vosgėlių piliakalnio ir Davainių *Laumių stalo* akmens variantą. Galimas dalykas, kad I tūkstantmetyje ir II tūkstantmečio pradžioje naudotus piliakalnius išties „lydėdavo“ ir apeiginiai akmenys (kol kas neaiškus jų santykis su mitologiniais akmenimis, žinoma, tokių piliakalnių šlaituose (plg. Juodónys (Rokiškio r.), Vosgėliai (Zarasų r.), Lōgalaukiai (Utenōs r.).



2 pav. Ajočių akmuo. V. Vaitkevičiaus nuotr. 1999 m.

Šventiesiems medžiams Kriaunų–Obelių krašte priskiriama

tik Visdievų šventkalnio liepa (1 pav., 42), o šventiesiems miškams – vadinamieji gōjai (1 pav., 5, 25). Šiek tiek netikėta tai, jog čia dažni vandenvardžiai *Gojus* (plg. Mataučiznos upelis *Gōjus*, Junkūnų bala *Gōjus*). Neaišku, ar tai užrašinėtojų netikslumas, ar reikia atsižvelgti į tą faktą, jog ir alkomis (alkais) vadinamos vietovės čia yra „vandeninio“ pobūdžio (yra pagrindo manyti, jog gojais buvo imtos vadinti senosios šventvietės, tarp jų – ir alkomis (alkais) vadinamos vietovės)¹¹.

Toliau straipsnyje pateikiami padavimai, pasakojimai apie Kriaunų–Obelių krašto šventvietes, trumpi duomenys apie jų geografinę situaciją, dydį, matmenis, ypatumus.

1. Į šiaurę nuo **Ajōčių kaimo** (Sūvieko sen.), Nykštaus lauke, minimas akmuo su dviem pėdomis – *Velniapėdis*. (*LŽV* – Ajočiai, Antazavės vls.; P. Banaitis, 1936.)

2. Tarp **Antānašės** (Obelių sen.) ir Obelių, Nāšio ir Obelių ežerų sąsmaukoje, užliejamos 20 ha ploto pievos yra vadinamos *Alkais* arba *Aukais* (2 pav.), jų viduriu prateka Kriaunā. (*LŽV* – Antanašė, Obelių vls.; P. Juodvalkis, 1936; G. Gruzdo ir V. Vaitkevičiaus duomenys.)

3. **Audroniū** kaimo (Obelių sen.) Salōs miške, ažuolyne, 260 m į pietryčius nuo kelio Obeliai–Dačiūnai, 200 m į pietryčius nuo kaimo kapinių guli 1,35 m ilgio šiaurės pietų kryptimi ir 1 m pločio, iki 0,9 m aukščio (aukščiausioje vietoje) akmuo, prie kurio eidavo melstis netolimoje sodyboje gyvenusi Veronika Maračinskienė (gim. 1902 m.), dabar jau mirusi. Senatvėje ji eidavo prie šito akmens net po kelis kartus per dieną, atsiklaupus, padėjus alkūnes ant akmens melsdavosi pakėlus galvą į dangų. Aiškesnių paaiškinimų, kodėl močiutė čia eidavusi, nežinojo nė artimieji. Dažniausiai buvo manoma, kad prie šio akmens jai pasipiršo būsimas jos vyras, senelis Maračinskas (Pasakojo Dalia Balkevičienė, 27 m., kilusi iš Audronių, gyvenanti Obėliuose; užr. G. Gruzdas ir V. Vaitkevičius, 1994.)

¹¹Ivinskis Z. Senovės lietuvių tikėjimas ir kultūra, *Rinktiniai raštai*, Roma, 1986, t. 2, p. 394.



3 pav. Antānašės
Alkai.
V. Vaitkevičiaus
nuotr. 1994 m.



4 pav. Ažūšilių
Piniginio akmens
vieta (pažymėta
kryželiu).
V. Vaitkevičiaus
nuotr. 1999 m.

Lieka neaišku, ar akmuo iš seno buvo žmonėms žinomas, ar buvo žinoma apie jį pasakojimų, kodėl vis dėlto čia eidavo melstis V. Maračinskienė.

4. Į pietvakarius nuo **Ažūšilių** kaimo (Obelių sen.), miške (*Bore*), nurodomas vadinamasis *Piniginis* akmuo su iškaltomis jame raidėmis „F. N.“, po kuriuo, pasak padavimo, Napoleonas paslėpęs savo pinigus (*LŽV* – Užūšiliai, Obelių vls.; J. Baronas, 1935). Įdomu tai, kad netoli gyvenęs burtininkas ar atkalbėtojas, vadinamas Kruminiu, dažnai eidavęs prie šio akmens. Atrodo, jog apie 1960 m. akmuo buvo suskaldytas į kelias dalis, toje vietoje likę tik jo skeveldrų. (Pasakojo Janina Komkienė-Macijauskaitė, 39 m., kilusi iš Ažušilių k., dabar gyv. Rokiškyje; užr. G. Gruzdas, 1997.)

5. Į šiaurės rytus nuo **Bagdōniškio** kaimo (Kriaunų sen.), abipus kelio Bagdōniškis–Vakāriai, yra 25 ha ploto *Gojaus* miškas. (*LŽV* – Bagdōniškio dv., Obelių vls.; P. Mikulionis, 1935.)

6. **Bajūrų** kaime (Kriaunų sen.), šlapioje Pabarškės pievoje prie kelio Bajūrai–Obeliai, buvo niekada neužšąlantis šaltinis. 1934 m. jis išdžiūvo iškasus pievoje griovį.

„Pasakojama, kad senais laikais į Pabarškės pievos versmę viena Pakriaunio dvaro ponia dėl kažkokio nusiminimo važiuodama vieškeliu tyčiomis pasukusi ir nuskendusi su visu ketvertu arklių ir karieta“. (Pasakojo Antanas Adamonis, ~50 m.; LŽV – Bajorai, Obelių vls.; S. Jarmala, 1935.)

7. Tarp **Bradėsių** (Kriaunų sen.) ir Velikūškių, per Sartų ežero įlanką, pasakojama, buvo tiltas, jungęs Bradesių, Tiltaliamiškio ir Velikūškių piliakalniuose stovėjusius rūmus ar pilis.

„(...) Per Sartų ežerą buvęs geležinis tiltas, pakabintas ant kokių tai kablių ir ant geležinių stulpų. Seneliai pasakoja, kad atėjus kokia tai milžinų kariuomenė ir ėjusi per tą geležinį tiltą, ir jie tą tiltą eidami sulaužę (...)“ (Užr. 1925 m. – LTR 619(97); pagal: Balys J. Istoriniai padavimai, Chicago, 1949 (toliau – IP), p. 65–66 (nr. 60).

„(...) Yra padavimas, kad labai seniai piliakalnio [Tiltaliamiškio] vietoje buvęs didelis ir gražus dvaras. Tą dvarą valdžiusi labai žiauri ponia. Vieną sykį tenai paklydęs elgeta ir, pamatęs tuos gražius rūmus, nuėjęs į juos paprašyti išmaldos. Žiauri ponia vietoj išmaldos užpjudžiusi jį šunimis. Nelaimingas elgeta su skausmu išėjo iš tų puikiųjų rūmų.

Ponia turėjusi pakabinamą tiltą ir kasdien važiuodavusi per ežerą į kitus savo rūmus. Tą sužinojęs, elgeta sumanė jai atkeršyti. Jis nuėjo pas ežerą ir nukabino jos tiltą. Ponia, nieko nežinodama, kaip visuomet skubiai važiavo ketvertu arklių geležine karieta ir, užvažiuodama ant tilto, pradėjo skęsti. Ji pamačiusi, kad jokios pagalbos nebėra, ir prakeikusi savo dvarą šiais žodžiais: „Skęstu aš, tegu skęsta ir mano dvaras per žemes.“ Sulig tais žodžiais ir nuėjęs tos ponios visas dvaras per žemes, o jo vietoje pasidaręs didelis kalnas.“ (Pasakojo Izidorius Gruodys, ~50 m., Bradesių k., LŽV – Bradesia I, Antazavės vls.; U. Gruodienė, 1935); cit. pagal: IP, p. 67 (nr. 60 a).

„(...) Ponas kartą važiavo vežimu, kinkytu sartaais žirgais. Tarnai žiauraus savo pono nemylėjo. Jie atkabino tiltą, ir ponas su sartaais žirgais nuskendo (...)“ (Pasakojo Matas Ydas, 70 m., Dusėtų apyl.; užr. 1969 m. – Vilniaus universiteto bibliotekos Rankraščių skyrius (toliau – VUBR), f. 213–115, p. 6.)



„Kadaise nuo Velikuškių iki Bradesių piliakalnio per ežerą buvo tiltas. Ant Velikuškių piliakalnio gyveno žiaurus ponas. Ant šio piliakalnio buvo jo pilis, o ant Bradesių – dvaras. Kartą pas poną atėjęs elgeta. Šis paprašė pono duonos pavalgyti. Tačiau ponas atsisakė elgetai padėti, o kada ponas sartaais žirgais važiavo į savo dvarą, vargšas atkabino tiltą, ir ponas su savo žirgais paskendo ežere. Nuo to laiko ir ežeras vadinasi Sartais. Sakoma, kad ponui nuskendus ant Velikuškių piliakalnio girdėdavosi verkiant. Tai pono dukterys liūdėdavo tėvo.“ (Pasakojų Dominykas Girčys, 72 m., Bradesių k.; užr. V. Adamonis, G. Stakėnas, A. Šlekaitė, A. Mikšytė, 1976 m., Kriaunų mokykla.)

„Pietvakarinėje Bradesių piliakalnio pusėje yra pieva, vietinių gyventojų vadinama Tiltėliamiškiu. Spėjama, kad senovėje čia būta ažuolynų. Neretai ir dabar šioje vietoje randama didelių šaknų, kelmų. Kadangi priešais Bradesių piliakalnį, kitoje ežero pusėje, yra Velikuškių piliakalnis, o ežeras šioje vietoje neplatus, tai kadaise čia buvo nutiestas pakabinamas tiltas. Vienoje ežero pusėje gyveno ponas, o priešingoje – kitas. Kartą, pasikinkęs keletą sartų žirgų, vienas ponas važiavo pas kitą, savo kaimyną. Viešnagė, matyt, nepasisekė, ir grįžtant ponui namo jo bičiulis nutarė jį pražudyti. Žirgams bėgant tiltu, jis buvo atkabintas ir ponas su savo palyda ir žirgais nugarmėjo į šaltą vandenį. Kadangi žirgai buvo sarti, todėl ir ežeras nuo to laiko vadinasi Sartai. Kalbama, kad toje vietoje žvejai tinklais ištraukdavę senų tilto liekanų (...)“ (Pasakojų Aleksas Šakalys, 63 m., Bradesių k.; užr. Z. Vertibavičiūtė, J. Kralikaitė, L. Didelytė, 1976 m., Kriaunų mokykla.)

5 pav. Velikuškių Tiltėliamiškis iš paukščio skrydžio (1 – Bradesių Tiltėliamiškis, 2 – Velikuškių piliakalnis ir senovės gyvenvietė, 3 – tilto per Sartų ežero įlanką vieta). R. Kraujalis nuotr. 2007 m.



6 pav. Velikuškių
piliakalnis ir senovės
gyvenvietė iš pietų.
V. Vaitkevičiaus
nuotr. 2005 m.



7 pav. Sartų ežero
Tiltaliamiškio
įlanka iš rytų.
V. Vaitkevičiaus
nuotr. 2005 m.



8 pav. Tilto per
Sartų ežero įlanką
vieta iš pietų.
V. Vaitkevičiaus
nuotr. 2005 m.



Pats Tiltaliamiškis – tai vietovė į vakarus nuo Bradėsių piliakalnio. Tiltaliamiškiu buvo vadinama puslankio formos apie 300 m ilgio ir 80–100 m pločio šlapia dauba, iš šiaurės ribojama aukštumu, iš rytų – piliakalnio (3 pav.). D. Medikas Tiltaliamiškio vietoje 1993 m. įrėngė tvenkinį.

Vietovardžio kilmė nėra aiški, jis kilo nuo augusio miško, tačiau vietiniai žmonės šiame amžiuje taip vadino tik šlapia daubą. Matyt, praeityje čia augo miškas, pasak žmonių pasakojimų, – ąžuolynas. Įdomu tai, kad buvo žinomi pasakojimai ir apie Tiltaliamiškyje augantį ąžuolą bei akmenį.

9 pav. Bradėsių ąžuolas.

V. Vaitkevičiaus nuotr. 2008 m.

„(...) Kartą jis [Duogys] atjojęs naktigonėn. Naktis buvo šviesi, ramūs arkliai rupšnojo žolę. Žmogus atsigulė ant žemės, užsiklojo kailiniais ir užmigo. Tik staiga prabunda, žiūri – nebėra kailinių. Tie, pasirodo, gulėjo toliau nuo jo. Vincas Duogys užsiklojo dar kartą, ir vis kailinius, kada jis užsnūdavo, kažkas nutraukdavo (...).

Kartą dieną, atėjęs į Tiltaliamiškį, po ąžuolu, augančiu netoli piliakalnio, jis pamatė jauną mergaitę, žvangančią dėžutėje pinigų. Mergaitė dar labiau ėmė žvanganinti pinigų ir šaukti žmogų: „Eikš čia, duosiu pinigų!“ Vincas Duogys išsigandęs ir pasileidęs namo. Nuo to laiko jis čia nesilankydavęs, o žmonės kalba, kad ir mergaitė daugiau nepasirodydavo.“ (Pasakojo Zosė Šakalienė,



10 pav. Daržininkų
Bažnytkalnis iš pietų.
V. Vaitkevičiaus
nuotr. 1999 m.

57 m., Bradesių k.; užr. K. Driskius, J. Kurlavičiūtė, 1976 m.,
Kriaunų mokykla.)

„(...) Kartą Viktorui Šakaliui [gim. 1882 m.] prisisapnavo, kad Tiltaliamiškyje, kur auga didelis kadagys, yra užkasti pinigai. Pinigų ieškoti reikėjo naktį. Matyt, žmogus pabijojo ir lobio ieškoti nuėjo dieną. Nuėjęs prie kadagio, pradėjo kasti, bet pinigų nerado, matyt, todėl, kad dieną kasė.

Pinigai prisisapnavo ir kitam Bradesių kaimo gyventojui – Duogiui. Jam prisisapnavo, kad pinigai užkasti Tiltaliamiškyje po akmeniu. Pinigų ieškoti Duogys išėjo naktį. Nuėjęs prie akmens pradėjo kasti. Duobė didėjo, o pinigų vis nebuvo. Tuo tarpu akmuo beveik visai užgulė duobę. Tik staiga žmogus kažko išsigando ir akimirksniu stryktelėjo iš duobės. Ir tik spėjus Duogiui palikti duobę, akmuo užgriuvo ją. Nors ir be pinigų, Duogys parėjo namo laimingas.“ (Pasakoją Aleksas Šakalys, 63 m., Bradesių k.; užr. R. Krivickaitė, R. Navickaitė, R. Jasiulionytė, 1976 m., Kriaunų mokykla.)

„(...) Bradesių kaimo gyventojas teigė, kad jis matęs ant [Tiltaliamiškio] piliakalnio elgetą su lazda. Lazda buvusi nepaprasta: į ką tik elgeta su ja padaužydavo, viskas pavirsdavo pinigais.“ (Užr. K. Driskius, V. Adamonis, 1976 m., Kriaunų mokykla.)

8. **Daržininkų** kaime (Antázavės sen.), į šiaurę nuo Justino Kesilio sodybos, minimas *Bažnyčiakalnis*. (LŽV – Daržininkai, Antazavės vls.; A. Pranckūnas, 1935.)

9. **Degučių** kaime (Obelių sen.) minimas *Bažnytkalnis*. Pagal S. Juodelio ir S. Daunio pateikiamas nuorodas, jis esąs į šiaurės rytus nuo Degučių kapinyno, prie pat Žuklio sodybos, arba į vakarus nuo Plýtnyčios kalno, kurio neįmanoma



11 pav. Diliáuikiškio (Želiūnų) Vilimo dauba iš pietų. V. Vaitkevičiaus nuotr. 1999 m.

tiksliai lokalizuoti, nes reikalingi papildomi kruopštūs žvalgymai. Kaip matyti iš dviejų Bažnytkalnio nuotraukų Degučių kapinyno tyrinėjimų dienoraštyje (1961 m. gegužės 9–19 d. *Rokiškio kraštotyros muziejaus ekspedicijos dienoraštis*, sąs. 1), Bažnytkalnis – tai nedidelė, šiaurės vakarų–pietryčių kryptimi pailga kalva nuolaidžiais, iš pietryčių apie 3 m aukščio, o iš šiaurės vakarų – apie 15 m aukščio šlaitais. 1961 m. kalva jau buvo suarta ir apsodinta eglaitėmis.

„Prie pat kelio, einančio iš Aleksandravėlės per Degučių kaimą, buvusi bažnyčia. Ji stovėjusi ant aukšto kalno. Vieną sykį atsivėrė žemė ir nugrimzdo bažnyčia su kitais pastatais.

*Nežinia kuriais metais vienas senis sapnavo, kad atėjusi panelė ir jam pasakiusi: „Kad atsirastų toks žmogus, kuris patrauktų bažnyčios varpelį, tai iškiltų bažnyčia ir visą laiką pasiliktų ant žemės.“ (Pasakojo Ipolitas Vaičiūnas iš Aleksandravėlės; užr. S. Daunys, 1961 m. – 1961 m. gegužės 9–19 d. *Rokiškio kraštotyros muziejaus ekspedicijos dienoraštis*, sąs. 1).*

10. **Diliáuikiškio** kaime (Obelių sen.), vakarinėje kelio į Zablòtiškį pusėje, buvo apie 15 m skersmens vadinamoji *Vilimo dauba*, kurios dugne telkšojo kelių metrų skersmens bala. Melioracijos metu dauba užlyginta. Apie 1950 m. ariant greta daubos rasta didelių kaulų.

„Čia nuskendo bažnyčia. Sako, nuskendus bažnyčiai, ir [dar] girėdavo, kad varpai skamba.“ (Pasakojo Genovaitė Šajaukienė, gim. 1944 m., Želiūnų k.; užr. G. Gruzdas – G. Gruzdo asm. archyvas.)

11. **Duñdiškių** (Obelių sen.) *Bažnytkalnis* yra 940 m į pietryčius nuo kelio atsišakojimo į Kálniškius Eidmĩniškiuose, 550 m į pietus nuo kelio Obeliai–Kriaunėnai,



12 pav. Duñdiškių
Bažnytkalnis. Stasio
Daunio nuotr.
Apie 1960 m.



13 pav. Gipėnų
Kepurės kalnas
iš vakarų.
V. Vaitkevičiaus
nuotr. 2005 m.

vakariniame melioracijos kanalo krante. Tai nedidelė, maždaug 30 m skersmens (viršuje) kalva nuolaidžiais, iki 8 m aukščio šlaitais (4 pav.).

Dundiškių Bažnytkalnis buvo saugomas kaip respublikinės reikšmės archeologijos paminklas – senkapiai (AR 942), vėliau iš paminklų sąrašų pasiūlytas išbraukti kaip ne archeologijos objektas.

„Kalnas vadinamas Bažnytkalniu, apaugęs krūmais. Anksčiau buvusi bažnyčia. Ir dabar žmonės kalba, kad [čia] randama didelių kaulų, ir sako, kad tai milžinų.“ (Užr. A. Pupelytė – G. Gruzdo asm. archyvas.)

12. **Gipėnų** kaimo (Antazavės sen.) *Kaišėžeris* 180 m į rytus nuo Sartų ež., 400 m į pietvakarius nuo Zadúojo ež., 100 m į pietvakarius nuo kelio Dusetos–Obeliai, pelkėtoje lomoje. Ežerėlis 0,2 ha ploto, užpelkėjusiais krantais.

„Kartą velnias nešęs kaušą smalos, tuo laiku gaidys užgiedojęs. Velnias smalą išpylęs ir pasidaręs ežeriukas.“ (Pasakojų Juozas

Kibirkštis, 60 m., kilęs iš Dumblynės k.; LŽV – Gipėnai, Dusetų vls.; A. Mažiulis, 1937.)

13. **Gipėnų Kepurės kalnas** yra 800 m į šiaurės vakarus nuo kelio Dusetos–Obeliai, posūkio Sartų ir Zaduovo ežerų sąsmaukoje, Sartų ežero pusiasalio šiaurinėje dalyje. Tai šiek tiek iškilęs virš aplinkinių laukų maždaug 30 × 20 m dydžio (viršuje) aukštumos kraštas, šiaurėje, rytuose, pietryčiuose stačiais, iki 12 m aukščio šlaitais besileidžiantis į Sartų ežerą, o vakaruose ir pietuose pereinantį į laukus.

Pasak padavimų, kalnas supiltas kepurėmis, čia vaidenasi velniai, čia esanti nuskendusi bažnyčia (*Lietuvos istorijos instituto Archeologijos skyriaus archyvas* (toliau – LIIAS), nr. 321, p. 32). Kalnas piliakalniu nelaikomas. (*Lietuvos archeologijos atlasas, Piliakalniai*, Vilnius, 1975, p. 65.)

„Padavimų yra, kad ten nuskendus užkeikta bažnyčia.“ (Pasakojo Vincas Vienožindys, ~30 m., Gipėnų k.; LŽV – Gipėnai, Dusetų vls.; E. Sabaitytė, 1935.)

Gipėnuose, „lauke apie Zaduojų“ minimas dar vienas kalnas, kur, pasak padavimų, buvusi bažnyčia: „Ten seniau buvo bažnyčia, dabar nieko ten nėra“ (LTIR, 619(94). Galbūt tai tas pats Kepurės kalnas, pasakotojo ar užrašytojo nukeltas prie Zaduovo ežero.

14. **Joniškio** kaime (Antazavės sen.) minimas 13 ha *Alkawkà* vadinamas laukas Kumpuolio ežero šiaurinėje pakrantėje, abipus kelio Zarasai–Obeliai. (LŽV – Joniškis, Antazavės vls.; 1935.)

15. Tarp **Jovydziių** (Obelių sen.) ir Krapiščio, 200 m į šiaurę nuo kelio Antānašė–Aleksandravėlė, telkšo apie 80 m skersmens ežerėlis, vadinamasis *Laumėlis*.

„Pasakojama, kad prie to ežerėlio vaidendavosi. Kai kada naktį arkliai ganantys žmonės atsiguldavo, tai už kojų traukdavo ir rūbus nuvilkdavo.“ (LŽV – Jovydziai, Obelių vls.; P. Smalevičiūtė, 1935.)

16. **Junkūnuose** (Obelių sen.) prie kelio, kaip nurodoma, buvo akmuo, žmonių laikomas suakmenėjusia mergina (Pliuškevičienė J. Paslaptinga vietovė (Junkūnų piliakalnis), *Gimtinė*, 1992 04 1–30, Nr. 4). Akmuo, matyt, buvo Obelių–Kraštų kelio pakelėje.

17. Prie **Kálbutiškių** kaimo (Jūžintų sen.) minimas *Alkius* – „grios balos ir pievos“ (Būga K. *Lietuvių kalbos žodynas*, Kaunas, 1924, sąs. 1, p. 59). Galimas dalykas, tai ta pati Alkiaus vietovė į šiaurės vakarus nuo Šventosios ištakos iš Sartų ežero – „pieva ir krūmai“ (13 ha), minima taip pat Jūrgiškių adresu. (LŽV – Jūrgiškiei, Jūžintų vls.; J. Balnanosis, 1935.)

18. **Knysōs** kaime (Kriaunų sen.) minimas *Griausmo akmuo*, į kuri trenkęs perkūnas. (LŽV – Knysà, Obelių vls.; P. Mikulionis, 1935.)

19. **Kriaunosė**, 180 m į rytus nuo kapinių, abipus kelio iš Kriaunų į Obelių–Dusetų plentą, yra vadinamasis Kartuvių kalnelis. Tai nedidelė, kelių metrų aukščio, apie 80 m skersmens kalva, kiek aukštesne pietine dalimi. Kalvą skersai kerta beveik 10 m pločio vieškelis.



14 pav. Knysės
Griausmo akmens
vieta iš šiaurės.
V. Vaitkevičiaus
nuotr. 2005 m.

„(...) Kriaunų kaimo gyventojas Petras Valiulis (pravarde Špokas) ganė arklius. Naktis šilta, rami. Pasiklojo kailinius ir užsnūdo. Miega ir girdi – viesulas didžiausias, medžiai siūbuoja, linksta. Pabudo. Kaip buvo ramu, taip tebėra. Niekur nieko.

Anksčiau žmonės pasakojo, jog baudžiavos laikais šioje vietoje žmonės korė. Ši vieta buvo vadinama Kartuvių kalnaliu.“ (Pasakojo Petras Driskius, 74 m., Ažùbrasčio k.; užr. K. Driskius, 1997.)

20. **Lýgalaukių** kaime (Antazavės sen.), prie kelio į Žirnajus, į šiaurę nuo fermų, nurodoma vieta, kur, pasakojama, stovėjusi bažnyčia. Senesnis šaltinis bažnyčios vieta nurodo apaugusį kalnelį. (Pasakojo Aleksandras Marozas, ~30 m. iš Lygalaukių; LŽV – Lygalaukiai, Antazavės vls.; J. Vailionytė, 1935.) Iš to kalnelio pietvakarinio šlaito buvo vežamas žvyras. Kitas šaltinis teigia, jog bažnyčia buvusi „prie kalno“. (1961 m. gegužės 9–19 d. Rokiškio kraštotyros muziejaus ekspedicijos dienoraštis, sąs. 1.) 1972 m. Istorijos instituto ekspedicija pažymėjo, jog „upelio parkrantėje rodoma vieta, kur stovėjusi Merkesos bažnyčia“ (LIAS, nr. 321, p. 38). Nėra aišku, ar tai dažnai pasitaikantis padavimas apie esą stovėjusias bažnyčias, ar kažkokia bažnyčia šioje vietovėje prieš kelis šimtmečius tikrai stovėjo.

Pušimis apaugusio kalnelio pietinėje papėdėje buvo keliolika senojo geležies amžiaus pilkapių. Pagal pasakojimus, archeologinių radinių buvo rasta ir pačiame kalnelyje.

21. **Lygalaukių** kaime, apie 800 m į šiaurę nuo anksčiau aprašytos vietovės, prie Kviliaus sodybos nurodomas akmuo su Velnio pėda. (1961 m. gegužės 9–19 d. Rokiškio kraštotyros muziejaus ekspedicijos dienoraštis, sąs. 1.)

22. **Maniùliškių** kaimo (Antazavės sen.) laukuose, šalimais piliakalnio, P. Tarasenka aprašė vadinamąjį *Lobio akmenį*. Tai buvęs didelis, plokščiu viršumi akmuo. Sprendžiant iš išlikusios nuotraukos, jis gulėjo apie 500 m atstumu nuo piliakalnio.

„Norint paimti tą lobį, reikia išimti iš po to akmens mažą akmenuką, įsidėti jį į burną ir vaikščioti su juo, nepratariant nė žodžio, tris paras. Po to vidurnaktį ateiti prie Lobio akmens ir patuksenti į jį akmenuku. Pasikels akmuo – imk tą užburtą turtą, kiek nori. Tik vargas, kad niekas iki šiol nepajėgęs išlaikyti akmenuko burnoje, neprataręs nė žodžio, ir užburtas lobis dar ir dabar po akmeniu begulįs.“ (Tarasenska P. Pėdos akmenyje (toliau – PA), Vilnius, 1958, p. 39–40).



Beje, kai kurie padavimai pasakoja, kad Maniuliškių piliakalnyje yra prasmėgusi ar žemėmis užpilta bažnyčia.

15 pav. Maniuliškių Lobio akmuo.

„Seni žmonės taip pat pasakoja, kad kartą, labai seniai, viena moteriškė norėjusi atlikti Maniuliškių bažnyčioje išpažintį, bet pavėlavusi irėjusi tiktai šv. Mišių išklaudyti. Ji beeidama pamačiusi didelį būrį kardininkų, bepilančių bažnyčią žemėmis. Kartu su šia bažnyčia buvo žemėmis apkasti ir žmonės. Toje vietoje, kur stovėjo bažnyčios bokštai, pasirodęs iškyšulys (...)“ (Pagal: Gipiškis P. Zarasų kraštas, Zarasai, 1936, p. 31–32.)

Šaltinis: Tarasenska P. Pėdos akmenyje, V., 1958

„Žmonės yra matę būrį kareivių, kurie pylė žemes ant tos bažnyčios. Kur stovėjo bažnyčios bokštai, ten pasidarė iškyšulys.“ (Pasakojo Stasys Urvinis, 54 m., Maniuliškių k.; užr. 1969 m. – VUBR, f. 213–115, p. 24.)

23. Apie 300 m į pietus nuo **Mataučiznos** kaimo (Obelių seniūn.) minimas akmuo, vadinamasis *Velnio pėdas*. (LŽV – Mataučiznà, Obelių vls.; V. Vyšniauskas, 1935.)

24–25. Miškuose prie **Mažeikių** kaimo (Obelių sen.) žinomi du šaltiniai. *Šaltupėlis* trykšta Obelių g-jos kv. Nr. 39 pietvakarinėje dalyje, 810 m į rytus nuo Kriaunos upės, 140 m į pietryčius nuo A. Gavelio pirties (5 pav.). 1994 m. į šaltinį įleistas ažuolinis šulinio žiedas, šaltinio vanduo nuteka į greta iš pelkių pietų kryptimi tekantį Šaltupį.

Šaligojaus (*Šalygos*) šaltinis trykšta Obelių g-jos kv. Nr. 37 (vadinamojo Gojaus mišku) pietrytinėje dalyje, apie 350 m į pietvakarius nuo A. Gavelio sodybos, maždaug už 350 m į rytus nuo Kriaunos upės, prie Gojaus miško proskynos (senkelio Kriaunos–Obeliai). Trykšdamas šaltinis sudaro maždaug 1 m skersmens akį, kuri būna iki 0,8 m gylio. Išlikusios į šaltinį įleisto ažuolinio kubilo liekanos.

Kalbėdami apie Mažeikių miškų šaltinius, žmonės šiek tiek painiojasi, ne labai aišku, kurią vietą jie turi omenyje. Matyt, pirmąjį pasakojimą reikia sieti su Šaltupėliu, o antrąjį – su Šaligojaus šaltiniu.



16 pav. Mažeikių
Šaltupėlis.
V. Vaitkevičiaus
nuotr. 1994 m.

„Kad čia Šaltupėlis šitas yra, taigi va, ir iš Kauna yr atvažiavi, rudenį, kad vandens... Tai dar seniau pasakodavo, kad, sako, ganė toks piemeniokas, tai kosėt su kraujais pradeda. Bobelytė paėmė, pasėmė vandenio čia, sako, tai liepė jam rytais gert ir pasveiko, sako, anas nuog to.“ (Pasakojo Antanas Galvelis, 67 m., Mažeikių k., kilęs iš Rudžionių k.; užr. G. Gruzdas ir V. Vaitkevičius, 1994 m.)

„Tėvuka sesuo sakė, tai valė tų šaltinį (tėvas ty imdavo vandenį), tai labai gi daug tų monetų rada. Saka, saujom jų, taip. Vaikai da rinkdavo, rinka manetas.“

Laikė tų šaltinį švintu, nusiprausdavo, kojas kišdavo, kelius sumerkdavo, akis prausdavo, i tas monetas mesdavo (paskui). Kad, skaitos, stebuklinga vieta. Da i mano tėvas, senelis [1895 ir ~1875 m. gimimo] valė, tai daug tų manetų ten rasdavo, a paskui uždėjo lentelę, kad vanduo naudojamas maistui – neiti, kojom neminti.“ (Pasakojo Vilhelmas Samavičius, 58 m., Kuprių k., kilęs iš Mažeikių k.; užr. G. Gruzdas ir V. Vaitkevičius, 1994 m.)

Be to, Šaligojaus šaltinio vandeniu visada prausdavosi žmonės, važiuodami į Švč. Trejybės atlaidus Obeliuose (čia ėjo kelias).

26. **Mičiūnų** kaime (Kriaunų sen.) minimas akmuo su gyvulio pėda (PA, p. 73 (Nr. 115). Kultūros paveldo centre išlikusios kelios K. Makuškos apie 1960 m. darytos nuotraukos (*Negatyvų nr. 2350–2352*). Sprendžiant iš jų, tai ne mažiau kaip 2,5 m ilgio rytų–vakarų kryptimi ir apie 1,5 m pločio, iki 0,5 m aukščio akmuo, perskeltas išilgai, it apskaldytu rytiniu galu. „Pėda“ (6 pav.) – pietvakarinėje akmens dalyje, apie 25 cm ilgio ir apie 10 cm pločio, primenanti žmogaus pėdos atvaizdą.

27. 400 m į vakarus nuo **Narkūnėlių** kaimo (Obelių sen.) minimas neužšalantis šaltinis *Versmelė*.

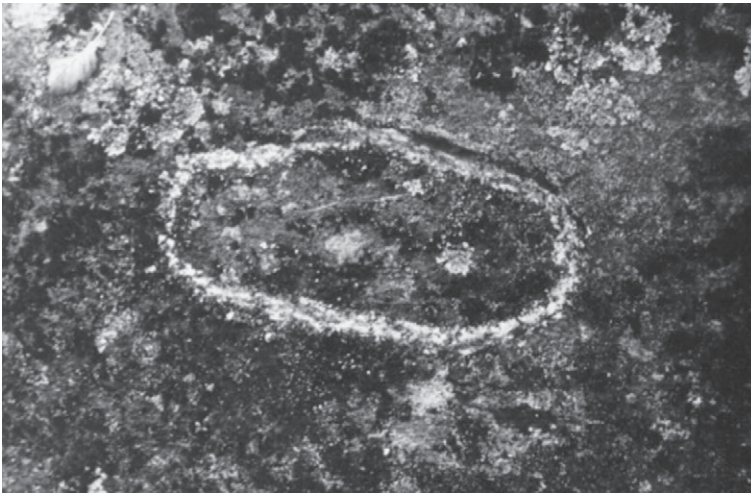

17 pav. Mičiūnų
akmens pėda.
K. Makuškos nuotr.
1960 m.

„Žmonėse pasakojama, kad iš tos versmės nešdavę qsočiais vandenį ir akis mazgodavę, reikėdavę vandens eiti ir į versmę įmesti 10 kapeikų [carinių].“ (Pasakojų Antanas Vanagas, ~70 m., Tilvikų k.; LŽV – Narkūnėliai, Obelių vls.; S. Banevičiūtė, 1935.)

28. Žinomas padavimas apie **Obelių** ežerą pasakoja, jog ežeras atsiradęs vokiečio rūmų vietoje ir jame yra paskandinta vokiečio pinigų dėžė (LTIR, 1881(64).

29. **Obeliuose**, apie 150 m į šiaurės rytus nuo Obelių ežero ir į pietvakarius nuo autobusų stotelės, parke trykšta vadinamasis *Ramintos šaltinis*, kurio aplinka tvarkyta ir pakeista pokario metais.

Dabar prigijęs šaltinio pavadinimas *Ramintos šaltinis*, regis, nėra senas, jo nėra išsamioje 1935 m. Žemės vardyno anketoje apie Obelius. Matyt, pavadinimas prigijo vietos šviesuolio knygnešio A. Zaukos dėka. Jis populiarino jį, paskelbė literatūrinę legendą apie šaltinį, jo pavadinimo kilmę. (Zauka A. Obelijos krašto Raminta. Legenda, *Spalio vėliava* (Rokiškio r.), 1974, bal. 15.) Panašu, jog, kaip dažnai pasitaiko (plg. A. Vienuolio „Anykščių padavimus“ ar V. Krėvės „Dainavos šalies senų žmonių padavimus“), tokiuose literatūriniuose pasakojimuose būna tradicinių padavimų pamatas. Galimas dalykas, kažkoks tradicinis padavimas, siejantis šaltinį ir netekėjusią merginą gyvavo (plg. šaltinius, atsiradusius iš merginų ašarų ar pan.), tačiau jis nebuvo užfiksuotas.

30. Tarp **Pākriaunio** (Kriaunų sen.) ir Bajorų, 700 m į šiaurės vakarus nuo kelio Pakriaunys-Bajorai, kairiajame Kriaunos upės krante, guli akmuo su pėdomis (AR 936). Apie 1972 m., kasant drėkinimo kanalą, akmuo buvo iškeltas iš Kriaunos upės senvagės (7 pav.) ir pavilktas apie 30–40 m pasroviui (LIAS, nr. 321, p. 21). Tačiau turint omenyje maždaug 1925 m. pastabą, galbūt jau tada akmuo gulėjo ne senojoje savo vietoje („tada akmuo buvęs kitoj vietoj“ – LTIR, 619(105). Akmuo žinomas ir Pakriaunio, ir Bajorų adresais, todėl ir P. Tarasenos istorinių akmenų sąrašė minimas du kartus. (PA, p. 73, nr. 111 ir 113.)

Akmuo – pilkas granitas, netaisyklingos trapecijos formos, plokščiu viršum, 1,15 × 0,85 m dydžio, apie 40 cm aukščio (visas jo aukštis). Akmens viršuje yra



18 pav. Pākriaunio
akmuo su pėdomis.
V. Vaitkevičiaus
nuotr. 2005 m.

trys pėdos: pirmoji 16 × 7 cm dydžio, kelių cm gylio, antroji – 15 × 10 cm dydžio, kelių cm gylio (panaši į meškos pėdą), trečioji – 17 × 7 cm dydžio, su iškiliumi per vidurį, „giliausia“ (panaši į jaučio pėdą). (Pagal: LIAS, nr. 321, p. 21.) Nors kaskart pažymima, jog apie akmenį pasakojami padavimai (plg. „Akmuo turi įvairiausių pasakiško pobūdžio istorijų“, *Lietuvos aidas*, 1932 01 14 (nr. 10), tėra paskelbtas tik vienas iš jų.

„Pakriaunio kaimo gale ant Kriaunos upės pylimo yra vienas, žmonių vadinamas velnio pamestas akmuo [originale – vienas žmonių pažymėtas akmuo] (...). Tame akmenyje yra trys pėdos: viena Dievo, kita aniuolo ir trečia velnio. Apie šitas akmenyje atsiradusias pėdas žmonės pasakoja taip. Labai seniai ėjęs pro tą vietą, kur akmuo stovėjo, Dievas su aniuolu. Pamatęs tat velnias, pasivertęs aniuolu ir nematant Dievui priėjęs prie jų. Tada Dievas nebegalėjęs išskirti, kuris tikrasai aniuolas ir kuris netikrasai. Dievas, kai nebegalėjęs išskirti, [tai] jis sumanęs gudrų dalyką, kaip galėtų išskirti. Tas dalykas buvo toks. Dievas paėmęs tris akmenis: vieną akmenį davęs vienam aniuolui, antrą kitam ir jis pats pasilikęs sau vieną. Tada jie visi priėję prie šito akmenio ir ant jo užsistoję (tada akmuo buvęs kitoj vietoj). Tada Dievas jiems tarė: „Kieno akmuo bėgs [kris] upėn, tas bus velnias“. Kai Dievas [taip] pasakęs, jie abu ir Dievas sviedė [akmenis]. Dievo ir aniuolo akmuo lėkęs dangun, o to aniuolo, kurs buvo velnias, akmuo lėkė upėn, ir Dievas pažino, kuris velnias, kuris aniuolas. Velnias susigėdinęs ir nukūręs tiesiog į pragarą, ir nuo savo šlubio viršinininko gavęs mušti, ir daugiau ko, tai nežinau.

Seniau, vėl sako žmonės, kad ant jo kūrendavo Perkūnui dievaičiui vaidilutės ugnį [originale prie šio sakinio, matyt, Tautosakos archyvo vedėjo dr. J. Balio padėtas raudonas

klaustukas]. *Vienas Pakriaunio kaimo žmogus rado prie to akmens Perkūno kirvelį (...)*” (Užr. Šeškas, ~1925 m., LTIR, 619(105); cit. pagal: Balys J. *Lietuvių liaudies sakmės*, Kaunas, 1941, t. 1, nr. 502, p. 225–226.)

31. **Papiliū** (Obelių sen.) akmuo su pėdomis buvo apie 1,5 km į šiaurės rytus nuo kaimo, suskaldytas 1932 metais. Laukas, kur gulėjo akmuo, dar 1980 m. tebebuvo vadinamas *Dievo pėda (Lietuvių kalbos instituto Vietovardžių kartoteka)*, pasakota, jog ant akmens buvo daug pėdų: žmogaus, vištos, lapės, kiaulės ir dar kitų gyvūnų. (Užr. V. Skvarnavičiūtė – G. Gruzdo *asm. archyvas*.)

„Papilių kaimo laukuose buvo vidutinio didumo akmuo (...) Pupelienė pasakojo, kad dar ji buvusi jauna, tai tame akmenyje taip buvo aiškus (žmogaus) pėdas. Aplinkiniai ir jų kaimas iš seno kalbėjęs, jog ten esąs Dievo pėdas: Dievas žengdamas į dangų stojosi ant to akmens ir įmygo akmenyje žymę.“ (Pasakojo A. Pupelienė, 90 m.; užr. J. Pagirys, 1936 m. – LTIR, 882(20).)

„[Dievo pėdas] Šioje dirvoje buvęs didelis akmuo su žmogaus ir gyvulių pėdomis. Dabar to akmens nėra. Kažkas po šiuo akmeniu ieškojęs pinigų.“ (Pasakojo Povilas Pautienius; LŽV – Papilių I k., Obelių vls.; V. Vyšniauskas, 1935.)

Kai kada su senjojo tikėjimo apeigomis siejamas Papilių piliakalnis: *„Šioje vietoje degdavę aukos galingam [Perkūnui?] ir prie šito aukuro gyveno vaidilos ir burtininkai“* (LTR, 619(109)). Tačiau dauguma apie piliakalnį žinomų padavimų to nemini, nežinomi nuskendusios bažnyčios ar panašūs motyvai.

32. **Papiliuosė** dar minimas akmuo, panašus į lovą, vadinamas *Meškos lova*. (LŽV – Papiliai I, Obelių vls.; V. Vyšniauskas, 1935.)

33. **Raudėnų** kaime (Obelių sen.), N. Statulevičiaus sklype prie Dielinio miško minimi šaltiniai *Versmėlas*, kurių vandeniu būdavo gydomas akys, vanduo buvo *„skaitomas stebuklingas.“* (LŽV – Raudėnai, Obelių vls.; J. Miškinis, 1937.)

34. Į pietus nuo **Salinių** kaimo (Antazavės seniūn.) nurodoma pelkė, vadinama *Bažnytėla*. (LŽV – Saliniai, Antazavės vls.; U. Gruodienė, 1935.)

35. **Sartų** ežeras su įlankomis – atšakomis užima net 1331 ha plotą. Su senuoju tikėjimu padavimuose siejamos bent kelios ežero vietos – Bradesių „tiltas“ (žr. 1 pav., 7), ežero vidury, Kriaunākampio atšaka, taip pat vieta, kur iš ežero išteka Šventoji. Apskritai pasakojimų apie ežerą daugybė. Čia pateikiamas tik pluoštelis galbūt mažiau žinomų padavimų.

„Važiavo ponas per dabartinį Sartų ežerą. Jis vežėsi varpą. O ant varpo buvo užrašyta „Sartai“. Ledas įlūžo ir ponas su savo varpu nudardėjo į dugną. Nuo to laiko, kai lygiai dvyliktą valandą išėini į lauką prie ežero, girdisi varpo dūžiai. Varpas skambina tuos pačius žodžius „Sartai“ (...)“ (Pasakojo D. Makselienė iš Kálbutiškių; užr. Makselytė, Jūžintų mokykla.)

„Sakoma, baudžiavos laikais labai sunkiai sirgusi šios apylinkės pono duktė. Jis, matydamas rimtą pavojų, prižadėjo, jei duktė pagis, Dusetų bažnyčiai atvežti labai didelius varpus. Duktė pagijo. Ponas iš kažkur tuos varpus vežė per dabartinį Sartų ežerą. Vežė su sarta is arkliais. Nors buvo vidur žiemos, bet dėl varpų sunkumo ledas įlūžo ir prigėrė su varpais drauge ir sartinieji arkliai. Nuo to ir vadinama Sartų ežeru.

Tie varpai, sakoma, Velykų naktį, dvyliktą valandą, suskamba“ (LŽV – Dusetos; S. Kuzmickas, 1935.)

„Sartai kilę, kad prigėrė 12 sartų arklių, kuriais vežę pakrikštytą varpą, vardu Jonas, pirmajai Dusetų bažnyčiai.“ (LŽV – Dusetos; A. Mažiulis, 1936.)

„(...) Dusetose gyveno vienas doras ponas. Jis, pastatęs bažnyčią, nupirko Rygoje didelį varpą ir pakrikštijo jį Jonu. Varpas buvo baisiai didelis ir be galo sunkus. Žmonės varpą vežė žiemos keliu rogėmis per ežerą dvylika sartų arklių. Privažiavus prie pat salos, ledas įlūžo ir varpas su arkliais nuskendo ant dugno. Kitą dieną Jonas su triukšmu iškilo ir pradėjo skambinti. Žmonės norėjo jį ištraukti, bet niekaip negalėjo. Po trijų dienų varpas vėl iškilęs, sugaudęs ir amžinai nuskendęs. Tada toje vietoje pakilo bangos, susisukė didžiausi verpetai ir suskilo ledai. Tais metais kiekvieną kartą, kai tik suskambėdavo Dusetų bažnyčios varpai, Jonas, gulėdamas dugne, griaudžiai gausdavo. Vėliau tik retkarčiais, per didžiąsias šventes, Velykas, arba prieš nelaimes, varpas skenduolis dar iškildavo ir sugausdavo. Dabar jis apsitraukė rūdimis ir visai nutilo (...).

Kai kas Sartų ežero šaką ties Anāpolio kaimu vadina Āstravo ežeru [Tai Kriaunakampio įlanka]. Žmonės pasakoja, kad šis ežeras – šaka žiemą staugias ir neužšalęs tol, kol aukos negaunęs. Nelabai seniai žiema buvusi labai šalta, pakraščiai apsitraukę ledu, bet ežero vidurys niekaip negalėjęs užšalti. Bet tuo metu vilkas, bėgdamas iš Dusetų girios per Āstravą, įkritęs į ežero vidurį ir prigėręs. Po to ežeras greit užšalęs.“ (Pagal: Gipiškis P. Zarasų kraštas, Zarasai, 1936, p. 81–83.)

„Seniai seniai žiema prie Sartų ežero buvo labai šalta. Ežero kraštai apsidengė ledu, o vidurys liko neužšalęs. Žmonės pasakodavo, kad šis ežeras žiemą staugia ir neužšąla tol, kol negauna aukos. Kaip tik tuo metu į šitą ežerą įkrito vilkas ir paskendo. Po to ežero vidurys greit užšalo.“ (Pasakojo Vincas Šeikus, 87 m., Dusetų apyl., 1969 m. – VUBR, f. 213–115, p. 6.)

„(...) Ir dabar gūdžiomis žiemos naktimis arba tyliais vasaros vakarais girdėti, kaip prunkščia ir daužosi ežero gelmėse sartiniai žirgai, negalėdami pakilti į vandens paviršių.“ (Pasakojo Jadvyga Mališauskienė, 37 m., Dusetų apyl.; užr. 1969 m. – VUBR, f. 213–115, p. 4.)

„Mano senelis Marašinskas buvo garsus sliesorius. Pataisęs varpą jis vežė į Dusetas per ežerą. Įlūžus ledui, vežimas nuskendo netoli salos, kuri yra prieš miestelį. Arklį su vežimu suradę, o jo ir varpo neberadę.

Žmonės kalbėdavo, kad, kai skambindavę poteriams varpais, iš ežero atsišaukdavęs tas nuskendęs varpas: „Untanai, Untanai!“ Paplavėj, kai augome, kai tykus oras, girdėdavome Dusetų varpus skambant. Mes stebėdavomės, kodėl nesigirdi atsišaukiant to nuskendusio varpo. Varpo vardas buvęs Jonas. Nelaimės atminimui saloje buvo pastatytas baltai dažytas kryžius (...)“ (Pasakojo Teofilė Šapokienė, gim. 1860 m.; užr. kun. G. Blynas – Alfonso Gaškos užrašai Rokiškio krašto muziejuje.)

36. **Šileikių** kaime (Obelių seniūn.) minimas *Dievo lieptelis*, prie kurio vaidenasi moteriškė palaidais plaukais. Tikslėnių duomenų apie šią vietovę nėra. (LŽV – Šileikiai, Obelių vls.; J. Lapašinskas, 1935.)

37. Į šiaurės rytus nuo **Trūmpiškių** kaimo (Obelių sen.) telkšo Subatinis, arba Šetėkšnis, ežeras, kurio šiaurinė pakrantė priklauso jau Latvijos Respublikai.

„(...) Tas ežeras neužšalęs, iki neprigeria kas.

Buvusi grafiėnė, kuri kortavusi ir pralošusi Subatės katalikų bažnyčią vienam liuteriui. Kada varpus ėmę, varpas nukrito ir nuriedėjo į ežerą. Bažnyčia ir dabar tebėra liuterių, o varpas sumos laike ežere skambęs.“ (Pasakojo Antanas Vanagas, ~70 m., Tilvikų k.; LŽV – Trūmpiškiai, Obelių vls.; S. Banevičiūtė, 1935.)

38. Tarp **Užukriaunio** (Obelių sen.) ir Tilvikų, į šiaurę nuo kelio Pakriaunys–Samāniai, į šiaurės rytus nuo Kriaunėlio ežero (skiria tik paminėtas kelias) yra vadinamasis Šarkiškio miškas (maždaug 10 ha ploto). Kuri konkrečiai vieta šiame miške (kalnas, dauba ar pan.) laikoma nuskendusios bažnyčios vieta – neaišku.

„Šarkiškio miškas. Kai dar žmonės nežinojo miško vardo, vieną dieną nuėjo medžiotojas su šuniu. Šuns vardas buvo Šaras. Medžiotojas pamatė kiškį ir užsiundė: „Šar, kiškis, Šar, kiškis“. Nuo to laiko miškas buvo pavadintas Šarkiškium.

Tame miške yra, kaip žmonės sako, nuskendusi bažnyčia. Naktį dvylikoje valandų, sako, kad ten girdisi skambinant varpais.“ (Pasakojo Genė Krasauskienė, 55 m., iš Liudvināvos; užr. Z. Krasauskienė, 1971 m., Pakriaunių biblioteka.)



19 pav. Užūkriaunio
(Ažūkriaunio)
Dubužės kalnas.
G. Gruzdo nuotr.
2006 m.

39. Į šiaurės rytus nuo **Užūkriaunio**, pietinėje kelio Pakriaunys-Samāniai pusėje, 500 m į šiaurės vakarus nuo tilto per Kriauną, yra vadinamasis *Dubužės kalnas*, pailgas šiaurės vakarų–pietryčių kryptimi, apie 100 m ilgio ir 50 m pločio (viršuje), stačiais, iki 18 m aukščio šlaitais iš šiaurės, rytų, pietų. Vakaruose kalnas pereina į aukštumą.

„Seni žmonės pasakojo, kad ant kalno stovėjo bažnyčia. Sekmadieniais žmonės ėjo melstis. Ir vieną sekmadienį bažnyčia prasmego žemėn su visais žmonėmis. Nuo to laiko, sekmadieniais nuėjus į tą vietą ir pridėjus ausį prie žemės, girdisi, kaip skamba bažnyčios varpas ir gieda žmonės.

Būdavo, kad ten vaidenasi, visą laiką kas nors išgąsdindavo. Tai vyrų juodais rūbais matydavo apsirengusį, tai žvėris nematytas prabėgdavo. Kas važiuodavo keliu naktį, tai atsitikdavo kokia nelaimė: ratas sulūždavo, vilkai apipuldavo. Toje vietoje rasdavo žmonių pasikorusių.“ (Pasakojo Elena Indrelienė (Saulytė), 44 m., Pakriaunių k., kilusi iš Galinių k.; užr. A. Kiseliovienė, 1970 m., Pakriaunių biblioteka.)

40. Viduryje **Vertýbiškio** kaimo (Obelių sen.) nurodoma *Velniaduobė*. (LŽV – Vertýbiškio I–II k., Obelių vls.; Z. Paškevičiūtė, 1935.)

41–42. **Visdievų** kaimo (Obelių sen.) šventkalnis yra šiaurės rytinėje kaimo dalyje, į šiaurę nuo Pānevėžio–Daūgpilio geležinkelio pervažos Visdievų kaime. Tai ilgo, didingo, iki 15 m aukščio stačiais šlaitais kalvagūbrio pietvakarinė dalis, kurią iš šiaurės vakarų juosia Kriaunos upės slėnis, o iš pietų – Stulpio upelis. Aukščiausioje kalno vietoje įrengtos kaimo kapinės. Pietvakarinė kalno dalis, prie P. Širvio sodybvietsės, yra saugoma kaip respublikinės reikšmės archeologijos paminklas (AR 948). Čia dar žaliuoja sena keliakamienė liepa, su kuria dažnai siejami pasakojimai apie vietovę, kaip senojo tikėjimo kulto vietą. Ariamoje kalno



20 pav. Visdievų
šventvietė iš
pietryčių.
V. Vaitkevičiaus
nuotr. 2005 m.



21 pav. Visdievų
liepa iš šiaurės.
V. Vaitkevičiaus
nuotr. 1999 m.

dalyje 1994 m. rasta II tūkstantmečio pradžios keramikos, puoštos bangelės ornamentu, be to, pastebėtas intensyvus maždaug XVII–XIX a. kaimavietės kultūrinis sluoksnis.

K. Būgos pateikiamas *Alkavietės* pavadinimas („*Alkavietė – mišku apaugusis kalnelis netoli Visdievų sodžiaus (Obelių par.)*“ (Būga K. *Lietuvių kalbos žodynas*, Kaunas, 1924, sąs. 1, p. 58) žmonėse nežinomas.

„*Visdievų kaimo vardas, kaip pasakoja žmonės, gautas nuo ten buvusios šventyklos, kurioje gyveno visi dievai.*“ (Pasakojų Petras Jakutis, 39 m., Agota Jakutienė, ~35 m., Viktorija Jakutienė, ~70 m., visi iš Visdievų; LŽV – Visdievai, Obelių vls.; E. Bagdonaitė, 1935.)

„*Žmonės aiškina, jog kaima vardas Visdievaĩ, nes garbinti buvo „visi dievai“.* Sakoma, kad ant kalno stovėjusi bažnyčia ir kad

ji nuskendusi. Kaimynas Jonas Širovys arė ir surado didelį raktą. Raktas buvo bažnyčios ir jį [paskui] dar gryčioj laikė.

Kalba, kad čia pakavota skrynios su bažnytiniiais rūbais ir daiktais.

Pasakoja, kad šalimais, Šliuōtiškių raisti, eglyni vedžioja žmones, kai aina grybaut.“ (Pasakojo Šeškienė iš Visdievų; užr. G. Gruzdas, 1993 m.)

„Širovio Jono darže auganti liepa, po kuria stovėjusi sena dievaičių bažnyčia ir aukuras aukoms aukoti, kad nuo to ir šis kaimas vadinamas visų dievų kaimu – Visdievais.“ (Pasakojo Petras Jakutis, 70 m., iš Visdievų; užr. J. Urbanienė, 1966 m.)

„Sakoma, kad ant kalno stovėjusi šventykla, apaugusi liepomis. Kiekvienos šventės metu tas liepas ir kryžius, kurių kaime taip pat daug buvo, šventindavo ir dėdavo [=duodavo] dievų vardus. Žmonės tuo stebėjosi ir klausinėdavo: „Kodėl vis dievų vardais?“ Dėl šio klausimo kaimas taip ir pasivadino – Visdievaĩ.“ (Pasakojo Antanas Skvarnavičius iš Visdievų; užr. B. Skvarnavičiūtė, 1971 m. – G. Gruzdo asm. archyvas.)

Visdievų k. gyventojas [Petras Jakutis] pasakoja, kad prieš 50–70 m. Zibalio ipėdinio žemės sklype, statant namus, buvo rastos žemėje mūro sienos.

„Ten pat augusi liepa, kurią labai garbindavę kaip šventmedį, nes požemiuose būk buvusi dievaičių šventykla. Tos liepos lapus, žiedus ir šakas vartodavę vaistams.

Visame kaime randa žemėse žmonių kaulų.“ (Pasakojo Petras Jakutis, 39 m., iš Visdievų; LŽV – Visdievai, Obelių vls.; E. Bagdonaitė, 1935.)

„Kai Jonas Širovys čia atsikraustė, pardavinėjo akmenis statyboms, kad dar buvo ištisos sienos, kurias ardė ir vežė vienkiemių statyboms.“ (Pasakojo Jonas Didelis, 80 m., iš Visdievų; užr. J. Urbanienė, 1966 m.)

„Senelis dar mena, kaip, statant Obelių bažnyčią, iš Visdievuose buvusios šventovės aukurų didžiulius akmenis vežė jos statybai.“ (Daunys J. Sėlių žemė, Nemunas, 1982, nr. 9.)

„Mano tėvas dirbo prie geležinkelio [Daugpilis–Šiauliai], tai girdejau kalbant, kad Visdievų kaime būdavo daug akmenų. Kai tiesė geležinkelį, tai iš ten juos vežė statyboms.“ (Pasakojo Povilas Petrauskas, 57 m., iš Obelių; užr. G. Gruzdas, 1993 m.)

43. **Zablòtiškio** kaime (Obelių sen.), V. Pukinoko sklype, minimas 1 × 1,5 m dydžio įdubęs akmuo, vadinamas *Kiškio lova*. (LŽV – Zablòtiškio k., Obelių vls.; J. Miškinis, 1937.)

44. Tarp **Želiūnų** (Obelių sen.) ir Skáistinės, 150 m į pietus nuo Dirdu ežero, telkšo mažas, maždaug 200 m ilgio šiaurės–pietų kryptimi ir apie 100 m pločio ežerėlis – Kaušelis. Jis jungiasi su Dirdu ežeru trumpa protaka.

„Kitą kartą velnias, pasėmęs vandens iš jūros, ėjo užlieti kažkokios bažnyčios. Bet beeinant jam užgiedojo gaidys ir jis ten turėjo palikti tą kaušelį.“ (Pasakojimo Ona Siniauskienė, 67 m., Aleksandravėlės k.; užr. K. Siniauskaitė – G. Gruzdo asm. archyvas.)

„Vieną kartą velnias norėjo išmatuoti du ežerus – Dirdu ir Čičirio. Išmatavęs pastebėjo, kad Čičirio ežere yra daugiau vandens. Jis, pasiėmęs kaušelį ir pasisėmęs iš Čičirio ežero, nešė vandenį Dirdu ežeran. Jis norėjo, kad abu ežerai būtų lygūs. Benešant vandenį su kaušeliu ir užgiedojo gaidys. Jam [velniui] išpuolė iš rankų kaušelis, iš kurio vanduo išsipylė, ir pasidarė ežerėlis, kuris yra pavadintas Kaušeliu“ (Lietuvių tautosaka. Pasakos. Sakmės. Pasakojimai, Oracijos, pareng. L. Sauka ir kt., Vilnius, 1967, t. 4, p. 613 (nr. 663).

* * *

Šis straipsnis, parašytas apie 1996 m., buvo vienas iš pirmųjų bandymų paskelbti didelį pluoštą duomenų apie senąsias Aukštaitijos šventvietes. Pradėtas darbas buvo baigtas tik po dešimties metų, išspausdinus rytų Aukštaitijai skirtą šventviečių sąvadą (Vaitkevičius V. *Senosios Lietuvos šventvietės. Aukštaitija* (toliau – *SLŠA*), Vilnius, 2006). Nederėtų pamiršti fakto, jog tuo metu, 1996 m., dar nebuvo paskelbti apibendrinamieji darbai senovės lietuvių (baltų) šventviečių tema (plg. Vaitkevičius V. *Senosios Lietuvos šventvietės. Žemaitija*, Vilnius, 1998; Vaitkevičius V. *Alkai. Baltų šventviečių studija*, Vilnius, 2003; Vaitkevičius V. *Studies into the Balts' Sacred Places*, Oxford, 2004), formavosi pati šventviečių samprata. Akivaizdu, jog ji formuojasi iki šiol, tačiau turėdama nepalyginamai gilesnį archeologinių, istorinių, mitologinių šaltinių ir palyginamųjų duomenų pagrindą. Taigi, Obelių–Kriaunų šventvietėms skirtas straipsnis pakartotinai skelbiamas su tam tikromis išlygomis, netaisytas, pagrindines diskusines ir tikslintas jo vietas nurodant šiose trumpose pastabose. Tačiau svarbiausia pažymėti, jog straipsnyje paskelbta autentiška medžiaga nepaseno, išlieka įdomus ir vertingas Obelių–Kriaunų krašto kultūros pažinimo šaltinis.

Žvelgiant iš šiandienos perspektyvos, straipsnyje kitados išsakyta mintis apie „vandeninį“ Aukštaitijos šventviečių charakterį yra taikli, ateityje gali būti sėkmingai plėtojama kalbant apie ežerus (arba jų dalis), upes ir versmes. Tiesa, vandenių šventviečių svarba nebūtinai sietina vien su Brūkšniuotosios keramikos kultūra (I t-metis pr. Kr. – pirmieji amžiai po Kr.). Šiandien nustatyta, jog Rytų

Lietuvos pilkapių grupėms (III–XI a.) taip pat dažnai buvo parenkama vieta šventais laikomų ežerų ir pelkių pakrantėse (plg. *SLŠA*, p. 306, 656).

1999 ir 2004 m. surinkti duomenys apie Raudėnų *Versmeles* ir Lukštų *Šaltinį* papildoma apeiginio elgesio su šventų šaltinių vandeniu byla, plg.:

„*Senela mana dar prie Mikalaujaus (buvo gimus 1888 m.) Didžiajan ketvirtadienin, Saulai netekėjus, būdava, kelia ir veda prieg šitai [Raudėnų] Versmelai vaikus. Nuplauna, nuprausia, visa, persižegnoja visi, sukalba poteriūs. Ir tada, skaitasi, praeina visi šiti niežai*“ (*SLŠA*, p. 580), arba: „*Mazgojas, vežas namo, pagerina sveikatų. Burnas mazgoja, bendrai koks negalavimas. Mesdava kapeikas kokias. Senai jau kas kuopė, tai anie rada visakių tų pinigų: i vokiškų, i Lietuvos tuos centus, i rusiškų. Labai gerbia versmį visi*“ (*SLŠA*, p. 564).

Pastaraisiais metais sukaupta daugiau duomenų paslaptinių, *Kaušeliais* vadinamų, ežerų tyrinėjimams. Tai paprastai maži, apskriti ir pelkėjantys ežerėliai didesnių ežerų pakrantėse. Rokiškio ir Zarasų rajonuose apie Kaušelius daug ir įvairiai pasakojama: Velnias nešė kaušą vandens, kol neužgiedojo gaidys, bandė matuoti du didelius ežerus tarpusavyje ir t.t. (*SLŠA*, p. 600, 617–618, 639–640). Šiandien jau aišku, jog tai lokalinė šventviečių tradicija, visų pirma būdinga Šiaurės rytų Lietuvai – Pietryčių Latvijai (plg. Urtāns J. *Augšzemes ezeri arheolģija un folklorā*, Rīga, 2008, p. 81, 142).

Dar viena šventviečių tradicija, kurios tyrimams reikalingos kelių valstybių ir tautų tyrėjų pastangos, yra *Bažnytkalniais* arba *Bažnyčkalniais* vadinami kalnai (plg. Urtāns J. Par Latgales pilskalniem – Baznīckalniem, *Skudra pie kalna. Arheologa stāsti*, Rīga, 2004, p. 63–68; *SLŠA*, p. 14). Apie juos pasakojama, jog ten stovėjusi bažnyčia, kuri prasmego žemėn arba kitaip be pėdsakų pražuvo. Istorinis bažnyčios arba koplyčios statybos faktas dažniausiai nėra žinomas.

Dvi etimologinės pastabos. Pirma, *Velikuškių* pavadinimą sieti su Sartų ežero įlanka šiandien pernelyg drąsu. Žmonės aiškina, jog kaimas įkurtas Velykų dieną, tačiau neatmestina ir asmenvardinės kilmės galimybė (plg. *Velykis, Velika, Velyka, Velikis* – galbūt iš lietuvių kalbos žodžio *Velykos*, žr. *Lietuvių pavardžių žodynas*. L–Ž, Vilnius, 1989, p. 1184). Antra, *Visdievų* kaimo pavadinimas, vietos tarmėje tariamas kaip *Visdieviai*, taip pat gali būti asmenvardinės kilmės – iš **Visdievis* ar pan. (plg. *Vis-mantas, Vis-girdas* ir kt. – *SLŠA*, p. 20).

1998–2006 m. rengiant rytų Aukštaitijos šventviečių sąvadą, buvo patikslinti duomenys apie šias šventvietes, kurios minimos straipsnyje: Ajočių akmenį, vadinamą *Velniapėdžiu* (1 pav., 1; *SLŠA*, p. 604–605), Ažušilių *Piniginį akmenį* (1 pav., 4; *SLŠA*, p. 534–535), *Bajorų šaltinį* (1 pav., 6; *SLŠA*, p. 535–536), Daržininkų *Bažnytkalnį* (1 pav., 8; *SLŠA*, p. 612), Diliaukiškio (Želiūnų) *Vilimo duobę* (1 pav., 10; *SLŠA*, p. 599–600), Dundiškių *Bažnytkalnį* (1 pav., 11; *SLŠA*, p. 547; ten pat lokalizuotas ir XVII a. kapinynas), Gipėnų *Kepurės kalną* (1 pav., 13; *SLŠA*, p. 618), Knysos *Griausmo akmenį* (1 pav., 18; *SLŠA*, p. 559–560), Mičiūnų akmenį su pėda (1 pav., 26; *SLŠA*, p. 566–567), Pakriaunio akmenį su pėdomis (1 pav., 30; *SLŠA*,

p. 573–575), Raudėnų *Versmeles* (1 pav., 33; *SLŠA*, p. 579–580), Salinių *Bažnytėlės* vietovę (1 pav., 34; *SLŠA*, p. 647–648).

Ažušilių *Piniginio* akmens (1 pav., 4) šventvietės kompleksą papildė *Kantragūra* vadinamas alkakalnis (*SLŠA*, p. 535), su Bagdonišio *Gojumi* (1 pav., 5) neabejotinai sietinas Busišio akmuo su plokščiadugniu dubeniu (*SLŠA*, p. 541–542) ir *Panytės* akmuo (*SLŠA*, p. 542–543).

Paskutiniai 1996 m. straipsnio ir 2006 m. sąvado papildymai susiję su Užukriaunio (Ažukriaunio) *Dubužės kalno* (1 pav., 38) lokalizacija. G. Gruzdo duomenimis, kalnelis, su kuriuo siejami padavimai apie prasmegusią bažnyčią, yra nedidelio upelio krante, į rytus nuo didžiosios mišku apaugusios kalvos (*SLŠA*, p. 532–533). Šioje vietoje kitados dar būta ir akmens, kuris pasakojimuose buvo siejamas su Napoleonu.

Obelių praeities fragmentai

Algirdas Baliulis

Šiuo metu seniausią Obelių praeitį aprašyti gana sunku, nes trūksta istorijos šaltinių, kurių daugelis žuvo per karus ir gaisrus ar nerūpestingai saugomi, o ir išlikusieji ne visi surasti ir laukia tyrinėtojų archyvuose. Paskelbta tik menka dalelė tų, kurie vienaip ar kitaip susiję su Obelių vardu, ir tai, esant kelioms to paties vardo vietovėms, kartais žinios apie vienus Obeliūs priskiriamos kitiems. Tikimės, kad žemiau pateikti kai kurie faktai ateityje, kai bus surasta naujų šaltinių, padės tiksliau nustatyti tiesą ir parašyti išsamesnę istoriją. Nemažai vertingos medžiagos jau buvo paskelbta 1998 m. išleistame leidinyje „Obeliai. Kriaunos“, tad nors ir stengėmės pateikti naujų faktų, bet daugeliu atvejų čia galime tik pakartoti jau paskelbtuosius.

Manoma, kad Obelių vardas šaltiniuose pradedamas minėti XVI a.¹, nors kai kuriuose enciklopediniuose leidiniuose nurodoma, jog dvaras minimas nuo 1509 m.² Tačiau teisingai pastebi Kazys Misius, kad 1509 m. minimi ne dabartiniai Obeliai, bet Obol' Vitebsko apskrityje (prie Dauguvės intako Obolės upės). O Obeliai Rokiškio rajone pradedami minėti 1519 m., kai jau buvo susikūręs miestelis³. Toks gana vėlyvas paminėjimas galbūt susijęs su tuo, kad Obeliai (kaip ir Čedasaĩ, Kùpiškis) įėjo į didesnio teritorinio vieneto – Užpalių–Pienionių pavieto – sudėtį kaip valsčius⁴. Tas pavietas nuo XV a. iki 1530 m. valdovo buvo duodamas valdyti Astikams ir Radviloms⁵. Nuo XIX a. pirmosios pusės šie Obeliai dažnai painiojami su Ukmergės rajone esančiais Obeliais (irgi prie Obelių ežero). Ten apie 1830 m. ežere buvo aptikta daug įvairių senienu ir kaulų, apie tai paskelbė istorikas Teodoras Narbutas, o 1928 m. P. Tarasenko juos priskyrė Obeliams prie Rokiškio. Obeliūs Ukmergės rajone 1978–1983 m. tyrinėjo Istorijos instituto archeologai⁶. Tačiau šiuose Obeliuose archeologai randa tik XVIII–XIX a. buvusias kapines prie turgavietės⁷.

1519 m. lapkričio 13 d. Užpalių ir Obelių seniūno (tikriausiai Mikalojaus Radvilo) vietininku buvo Mlečka. Su jo žmogum Ginvilu valdovo teisme bylinėjosi Jono Radvilo Kriaunų dvaro žmogus Jankus Jakutevičius, nes Ginvilas neteisėtai iš jo atėmęs 3 arklius, 2 jaučius ir 5 karves. Valdovo nurodymu juos teisė žemės maršalas, Drohičino ir Slánimo seniūnas Jonas Radvilas. Pasirodė, kad Bikuškio ir Kriaunų vietininkas Ginvilui buvo priteisęs tuos galvijus, nes iš jo buvo pavogti. Byloje minimas ir valdovui priklausęs Obelių miestelis, kuriame ir buvo surastas Ginvilas, turėjęs prisiekti dėl savo nuostolių⁸. 1529 m.

¹ *Słownik geograficzny*, Warszawa, 1880, t. 1, p. 20.

² Kviklys B. *Mūsų Lietuva*, Vilnius, 1990, t. 2, p. 149.

³ Misius K. Iš Obelių ir jų apylinkių praeities (iki 1915 m.), *Obeliai. Kriaunos*, Vilnius, 1998, p. 81.

⁴ Pietkiewicz K. *Wielkie Księstwo Litewskie pod rządami Aleksandra Jagiellonczyka*, Poznań, 1995, p. 50.

⁵ Wojtkowiak Z. *Litwa Zawilejska w XV i pierwszej połowie XVI w.*, Poznań, 1980, p. 79, 80, 130, 132, 133.

⁶ Obelių kapinynas, *Lietuvos archeologija*, Vilnius, 1988, t. 6, p. 109.

⁷ Zabiela G. Obelių-Kriaunų apylinkių senovė, *Obeliai. Kriaunos*, p. 47.

⁸ 1519 11 13. Dusetos. Bylos sprendimas tarp Kriaunų žmogaus Jankaus Jakutevičiaus ir valdovo Obelių žmogaus Ginvilo dėl savavališko turto pasilaikymo, *Литовская метрика*, Петербургъ, 1903, т. 1, таб. 1356–1360; Jablonskis K. *Istorija ir jos šaltiniai*, Vilnius, 1979, p. 39–40.

minimas pasienio Obelių valsčius⁹. 1533 m. Obelius valdė Vilniaus tijąnas Šimkus Mackevičius, jis bylinėjosi su Vilniaus vaivados maršalu Kasparu Kuncevičium, nes to tarnas Kapčius apiplėšė Obelių miestietį¹⁰.

1551 m. kaip miestelis prie valdovo dvaro Obeliai mokėjo 5 kapas sidabrinės mokesčio (tiek pat mokėjo Alytūs, Daūgai, Rasėiniai, Skірsnemunė)¹¹. 1557 m. rugsėjo 5 d. LDK sutartimi su Livonija buvo numatyta laikytis 1541 m. nustatytų sienų, taip pat prekybinius ginčus spręsti abiejų šalių atstovų susitikimuose Obeliuose ar Kuřcume (netoli Daūgpilio)¹². Turbūt Obeliai atstovų susitikimo vieta pasirinkti neatsitiktinai – čia buvo didžiojo kunigaikščio dvaras, o miestelis, matyt, didžiausia visiems žinoma gyvenvietė netoli Livonijos sienos.

1561 m. rugsėjo 18 d. Žygimanto Augusto nurodymu dvarų valdytojams į Vilnių turėjo būti siunčiamas šienas ir gaidžiai. Toks nurodymas duotas ir Užpalių, Pienionių, Obelių ir kitų dvarų valdytojui Davainai. Kariuomenę sukcentravus sostinėje, reikėjo maisto ir pašaro išteklių. Visi tie, kurie neatlieka karo tarnybos, turėjo mokėti karo reikalams tam tikrą nustatytą mokesį, ypač pirkliai ir smuklininkai. Apie tai raštas irgi išsiųstas Obelių seniūnui ir miestelėnams. Dvarų valdytojai turėjo laikyti paruoštus išvežti grūdus, o gyventojai – sumokėti po 15 grašių nuo valako sidabrinės mokesį. Į Livoniją iš Lenkijos žygiuojantiems kariuomenės daliniams buvo numatytos tarpinės apsistojimo vietos. Viena iš tokių vietų buvo ir Obeliai, juose, kaip ir Zarasuose bei Sūvieke, turėjo apsistoti 200 raitelių¹³. 1562 m. rugsėjo 30 d. LDK iždininkas Eustachijus Valavičius nurodė Breslaujės mokesčių rinkėjui Jonui Mackevičiui aplinkiniuose miesteliuose, tarp jų ir Obeliuose, kur tik randa pigiau, ten supirkinėti telyčias ir statinėse sūdyti mėsa¹⁴. 1565 m. Obelių (taip pat Užpalių ir kt.) seniūnas tebebuvo Stanislovas Andriaus sūnus Davaina¹⁵.

1567 m. Žygimanto Augusto nurodymu kas dešimtas valdovo neprivilegijuotų miestelių gyventojas turėjo vykti į karą, tačiau netrukus ta prievolė buvo pakeista mokesčiu pinigais. Obelių miestelėnai turėjo mokėti 10 kapų, tiek pat mokėjo ir Kupiškis, Utenà, Birstonas ir kt.¹⁶

1567 m. Žygimantas Augustas Obelius duoda valdyti Grigui Masalskiui, Gardino žemės teismo teisėjui¹⁷. 1567 m. gegužės 15 d. surašytame inventoriuje pažymėtas dvaras, į jį nuo miestelio pusės vedė dideli įvažiuojamieji vartai, dengti skiedromis, buvo didelis namas, po juo mūrytas rūsys, kitame dviejų galų name buvo dvi seklyčios su dviem kamarom, alkierius, tačiau nebuvo nei langų, nei krosnies, tik suolai ir 3 stalai, kieme kepykla (arba virtuvė); prie ežero buvo ūkio prievaizdo namas – 1 kambarys ir priemenėje virtuvė; prie ežero – spirito varykla (*bravoras*), kieme – lobynas, svirnas, arklidė, abaras (didelis tvartas),

⁹ Wojtkowiak Z. *Litwa Zawilejska w XV i pierwszej połowie XVI w.*, Poznań, 1980, p. 79–80.

¹⁰ 1533 11 12. Vilniaus tijąno Šimkaus Mackevičiaus skundas, kad Vilniaus vaivados maršalo Kaspero Kuncevičiaus tarnas Kapčius apiplėšė Obelių miestietį ir nenori stoti į teismą, *Lietuvos Metrika (1528–1547), 6-oji Teismų bylų knyga*, Vilnius, 1995, p. 127.

¹¹ *Lietuvos TSR istorijos šaltiniai* (toliau – LIŠ), Vilnius, 1955, t. 1, p. 153.

¹² Dundulis B. *Lietuvos užsienio politika XVI a.*, Vilnius, 1971, p. 168.

¹³ *Lietuvos Metrika, kn. 564 (1553–1567)*, parengė A. Baliulis, Vilnius, 1996, p. 47, 59, 77, 83–89.

¹⁴ *Lietuvos Didžiosios Kunigaikštystės kasdienis gyvenimas*, sudarė ir parengė A. Baliulis ir E. Meilus, Vilnius, 2001, p. 165.

¹⁵ *Metrika Velikaga Kniaistva Litouskaga, kn. 46, (1562–1565)*, padirichtavau Mianžynski V. S., Minsk, 2006, p. 161–163.

¹⁶ *Lietuvos Metrika, kn. 531 (1567–1569)*, parengė L. Anužytė ir A. Baliulis, Vilnius, 2001, p. 37–38.

¹⁷ *Polski słownik biograficzny*, t. 20, p. 134.

klojimas, 2 daržinės, klaimavietėje dar 2 šiaudais dengti svirnai, dvaras aptvertas *dilėmis* (storomis lentomis); ežero gale užtvanka ir malūnas. Miestelyje surašyti 33 gyventojai (žydų nebuvo), kurie už sodybinį valaką moka po kapą grašių, o nuomojamą už činšą – 3 kapas grašių, už tą sodybinį valaką turi 3 dienas per savaitę arti, akėti dvaro laukus, vaikščioti į dvaro sargybą, šienauti, grėbti šieną, prižiūrėti daržus savo laiku, atlikti 12 skubos darbų (*gvoltu*), iš eilės važiuoti į pastotes ir nešioti laiškus, kiek reikės, gaminantieji alų turi mokėti po kapą grašių. Valsčiui priklausė Simaniškio (*Siemieniszki*) kaimelis (2 gyventojai), Mineišių kaimas (22 gyv., iš to kaimo du broliai Andrius ir Petras Stackūnai odadirbiai gyvena miestelyje, dvaro tarnyboje), Papiliū kaimas (19 gyv.), M...¹⁸ kaimas (2 gyv.), Lašų (*Loszele*) kaimas (7 gyv.), Ragėlių kaimas (11 gyv.), Meldūčių ? (*Mołdcie*) kaimas (15 gyv.), Nartkūnų ? (*Nartkuny*) kaimas (25 gyv.), Kelčerų ? (*Kielczery*) kaimelis (3 gyv.), Aukštakojų (*Auksztokaie*) kaimas (5 gyv.), Gaduškių (*Gaduszki*) kaimelis (3 gyv., daržininkai prie dvaro); Trumponiū vaitijos Pasetekšnos ? (*Posieteksznie*) kaimas (6 gyv.), Prutkonių ? (*Prutkany*) kaimas (9 gyv.), Dėgsnių kaimas (10 gyv.), Spingūčių (*Szpingucie*) kaimas (11 gyv.), Gušbiškio kaimas (tuščias), Šileikių kaimas (6 gyv.), Degūčių kaimas (9 gyv.), Pajūodupio kaimas (2 nauji gyv. po valaką, 18 valakų tušti), prie to kaimo užusienio 4 valakuose 3 gyventojai dirba po pusvalakį, Valeñtiškių užusienis (2 gyv.).¹⁹

1569 m. vasario 18 d. Žygimantas Augustas Markovą su Medelio pilimi, Užpaliūs ir Pieniõnis su palivarkais bei valsčiais ir su Obelių valsčiumi bei miesteliu iki gyvos galvos davė valdyti LDK raštininkui ir išdininkui Mikalojui Naruševičiui²⁰. Taigi Obeliai tebebuvo didesnių dvarų – Užpalių ir Pienionių komplekso dalis.

1570 m. gegužės 5 d. Žygimantas Augustas liepė įrašyti į knygas (t. y. į Lietuvos Metriką), kad kunigaikštis Mykolas Obolenskis į teismą nustatytu laiku neatvyko dėl Obelių dvaro žemės grobimo, valdytojo Jokūbo Masalskio primušimo ir visokios žalos valdiniais padarymo, o Masalskis su valdiniais, LDK instigatoriaus remiami, atvyko ir buvo pasirengę įrodyti savo teisumą²¹. Beje, kažkurią Obelių valsčiaus dalį (dvarą, 64 valakus, 61 margą, 84 rykštes žemės) Žygimantas Augustas buvo davęs Mykolui Obolenskiui ir jo žmonai dar 1568 m. Jam mirus žmona ištekėjo už Stanislovo Jurahos Giedraičio, ir jų teisę iki gyvos galvos valdyti Žygimanto Augusto Obolenskiams duotas žemes 1577 m. patvirtino Steponas Batoras²².

Dar XVI a. antrojoje pusėje istorikas Motiejus Strijkovskis apie Obelius, Sūvieką, Subāčių ir kt. kalba kaip apie pagonišką kraštą, kur jis prisižiūrėjęs keisčiausių pagoniškų burtų, nes tuose kraštuose dar buvę mažai žinoma apie Dievą²³. Tuo metu Obeliuose turbūt nebuvo nė koplyčios.

¹⁸ Kaimo vardas neperskaitomas, nes susiliejęs rašalas, AVK publikatoriai vardo irgi nenurodė.

¹⁹ 1567 05 15. Obeliai. Obelių inventorius surašytas perduodant Obelių valdyti Grigui Masalskiui, LVIA, SA 3765-1, l. 33-34; *Akty izdāvajemyje Vilenskoju Komisijaju dlia razbora drevnich akt*, Vilna, 1898, t. 25, p. 102-108.

²⁰ *Lietuvos Metrika, kn. 51 (1566-1574), užrašymų knyga 51*, parengė A. Baliulis, R. Ragauskienė, A. Ragauskas, Vilnius, 2000, p. 241-242.

²¹ 1570 05 05. Varšuva. Įrašas apie kunigaikščio Mykolo Obolenskio neatvykimą į valdovo teismą, *Lietuvos Metrika* (mikrofilmas) – 265 (toliau – LM), l. 258-259.

²² Lappo I.I. *Velikoje Kniazestvo Litovskoje vo vtoroj polovine XVI stoletija*, Jurjev, 1911, p. 234-235.

²³ *Kraštas ir žmonės*, parengė J. Jurginis ir A. Šidlauskas, Vilnius, 1988, p. 71.

1586 m. liepos 15 d. Obelių dvaras su miestu įkeičiamas kunigaikščiui Martynui Daumantui Giedraičiui už 3600 kapų grašių²⁴. Jis minimas kaip Obelių valdytojas ir 1609 m. balandžio 2 d. Žemaičių vyskupo Merkelio Giedraičio testamente²⁵.

1610 m. gruodžio 3 d. Obelių dvaras su miesteliu duodami valdyti LDK medžiokliui Jonui Naruševičiui²⁶. 1615 m. dvarą vėl valdo kunigaikštis Martynas Giedraitis. Jam sutikus, 4 valakus dvaro žemės prie Buteikių kaimo Zigmantas Vaza iki gyvos galvos duoda Andriui Tomaševičiui ir jo žmonai Marinai Jurahaitei; prieš tai valdžiusiam Stanislovui Jurahai leidžiama tuos 4 valakus perleisti žentui. Naujieji 4 valakų valdytojai atleidžiami nuo bet kokių mokesčių ir prievolių²⁷. Martynas Marcelijus Giedraitis kaip Obelių laikytojas dar minimas 1617 m. (mirė iki 1621 m.)²⁸. 1619 m. dvaras su miesteliu tenka Upytės maršalui Kristupui Bialozorui²⁹, o 1626 m. kovo 24 d. tokia pat teisė suteikiama ir Jadvygai Bialozorienei (Giedraitytei)³⁰. 1628 m. rugpjūčio 5 d. Kristupui Bialozorui leidžiama atsisakyti Obelių dvaro ir miestelio valdymo³¹.

Kadangi Obelių bažnyčios globėjas buvo valdovas, jis turėjo teisę į ją skirti klebonus. 1629 m. gruodžio 4 d. Zigmantas Vaza praneša Vilniaus vyskupui Eustachijui Valavičiui, kad Obelių parapijos bažnyčios klebonu skiria Mykolą Hinesą³². Iš 1629 m. gruodžio mėn. Zigmanto Vazos fundacijos Obelių bažnyčiai aiškėja, kad prieš tai Obeliuose buvo koplyčia, kuriai valdovo pirmtakai buvo paskyrę 2 valakus nederlingos žemės ir Kunigiškių pievą, tačiau iš tos ankstesnės fundacijos (kurios data nežinoma) kunigas negalėjo pragyventi. Todėl Zigmantas Vaza paėmė iš Kristoforo Bialozoro ir jo žmonos Jadvygos Giedraitytės valdomo Obelių dvaro Pakriaunių kaimą ir jį amžinai dovanavo bažnyčiai³³. Tuo pat metu Zigmantas Vaza parašė LDK iždininkui Kristupui Naruševičiui, kad šis pasiųstų dvarionį ir Bialozorų bažnyčiai perleistą Pakriaunių kaimą, bažnyčios sklypą, 2 valakus žemės ir prie miestelio esančią Kunigiškių pievą perduotą valdyti klebonui³⁴. Kristupas Naruševičius savo ruožtu 1630 m. birželio 4 d. karaliaus vardu nurodė Kristupui Upnickiui nuvykti į Obelius ir minėtas valdas perduoti klebonui, surašyti valdų inventorių, vieną egzempliorių atiduoti klebonui, kitą nusiųsti į iždą³⁵. Iždo tarnautojas K. Upnickis į Obelius nuvyko 1630 m. liepos 3 d. ir, dalyvaujant Vilkmėrgės

²⁴1586 07 15. Gardinas. Kunigaikščiui Martynui Daumantui Giedraičiui įkeičiamas Obelių dvaras su miestu už 3600 kapų grašių, *LM-72*, l. 40v–41.

²⁵Jablonskis K. *Lietuvių kultūra ir jos veikėjai*, Vilnius, 1973, p. 138–151.

²⁶1610 12 03. Prie Smolensko. LDK medžiokliui Jonui Naruševičiui suteikiama teisė valdyti Obelių dvarą su miesteliu, *LM-89*, l. 236v–237.

²⁷1615 03 07. Varšuva. Zigmanto Vazos privilegija, kuria Andriui Tomaševičiui suteikiami 4 valakai žemės, *LM-91*, l. 298–298v.

²⁸Vijūkas Kojelavičius A. *Lietuvos istorijos įvairenybės*, Vilnius, 2004, d. 2, p. 167, 224.

²⁹[1619 ?]. Privilegija Bialozorui valdyti Obelių dvarą ir miestelį, *LM-95*, l. 204v–205.

³⁰1626 03 24. Varšuva. Jadvygai Bialozorienei suteikiama teisė valdyti Obelius kaip ir vyrui, *LM-99*, l. 124v–125v.

³¹1628 08 05. Varšuva. Leidimas Kristupui Bialozorui perleisti Obelių dvarą ir miestelį, *LM-102*, l. 146v–147.

³²1629 12 04. Varšuva. Zigmanto III raštas Vilniaus vyskupui Eustachijui Valavičiui dėl Obelių bažnyčios klebono skyrimo, *LM-120*, l. 213; *LM-102*, l. 275.

³³1629 12 – Varšuva. Obelių bažnyčios fundacija, *LM-102*, l. 269; *LVIA*, f. 1671, ap. 4, b. 399, l. 10 v; Misius K., Šinkūnas R. *Lietuvos katalikų bažnyčios (žinymas)*, Vilnius, 1993, p. 303.

³⁴1629 12 01. Varšuva. Zigmanto Vazos raštas Kristupui Naruševičiui dėl valdų perdavimo Obelių klebonui, *LVIA*, f. 1671, ap. 4, b. 399, l. 11, 33.

³⁵1630 06 04. Varšuva. Kristupo Naruševičiaus raštas Kristupui Upnickiui dėl valdų perdavimo Obelių klebonui, *LVIA*, f. 1671, ap. 4, b. 399, l. 11, 29.

pavieto vazniam Danieliui Stemberskiui ir Jurgiui Zarskiui bei penkiems bajorams – Kazimierui Janavičiui, Steponui Junevičiui, Jurgiui Lukaševičiui, Povilui Mikolajaičiui ir Jokūbui Andriejaičiui, – minėtas valdas perdavė Obelių klebonui Mykolui Hintzui (Hinesui) ir po jo būsimiems klebonams, sukviestiems valdiniam liepęs rodyti paklusnumą ir vykdyti inventoriuje numatytas prievoles. Vienas valdų perdavimo rašto egzempliorius buvo atiduotas klebonui, kitas pasiūstas į išdą. Vilkmergės pavieto vazniai, dalyvavę perduodant valdas, atitinkamą raštą pasiuntė įrašyti į Vilkmergės pilies teismo knygas³⁶.

1641 m. rugšėjo 2 d. Obelių seniūnija išnuomojama Upytės maršalui Kristupui Bialozorui³⁷. Tačiau jis valdė neilgai. 1644 m. gegužės 12 d., Upytės maršalui Kristupui Bialozorui atsisakius valdyti Obelius, seniūnija duodama valdyti Jonui Bujnickiui³⁸. Pastarajam teisė seniūniją valdyti su miesteliu patvirtinama ir kitais metais, 1645 m. kovo 13 d.³⁹

1651 m. lapkričio 16 d. Obelių seniūniją valdyti suteikta teisė ir Tiškevičienei⁴⁰.

1659 m. vasario mėn., išvadavus iš maskvėnų, klebonas Jokūbas Kazimieras Lendlina surašė bažnyčios inventorių (daugiausia bažnyčios daiktai, daugelį jų dovanojo Tiškevičiai ir klebonas Lendlina), kurį 1674 m. pakartojo ir naujas klebonas Tadas Kahl. Nurodoma, kad bažnyčia yra sena, virsta į vieną šoną, yra paspirta ramsčiais. Klebonija stovėjo priešais bažnyčią antrapus gatvės, jos ir abaro teritorija aptverta žabų tvora, tik vartai iš lentų. Klebonijoje buvo seklyčia su 3 langais, nedidelė kamara, priešais antras kambarys su 3 senais langais, prie jos irgi kamara, abiejų galų kaminai mūriniai, bet seni, iš šono sena virtuvė. Per kiemą link dvaro nauja kepykla su nedidele kamara ir priemene, svirnas kairėje nuo vartų, skirtas daiktams susidėti, kitas svirnas klebonijos gale, arklidė 4 arkliams, nedidelis naujas abaras klaimavietėj, 4 senos daržinės. Buvo 17 klebono valdinių: Kasparas ir Jokūbas Vaičiūnai, Laurynas, Jeronimas ir Mikalojus Karaliūnai, Mikalojus Kasperaitis, Povilas Tovarėlis, Steponas Tovaras, Fronckus, Jonas Dimbelis, Vaitiekus, Valentas, Steponas, Petras ir Kazimieras Sargūnai, Motiejus Bredikis, Baltramiejus Čyrpas. Visi jie gyveno Pakriaunių kaime, kuriame buvo 21 valakas žemės. Kiekvienas valdinytis turėjo pusvalakį, ir už jį turėjo eiti 2 dienas per savaitę lažą, atlikti 6 skubos darbus per metus, kasmet duoti statinę rugių, dvi statines avižų ir puskapį grašių činšo, taip pat 4 grašius užrašymo mokesčio (*zapisnego*). Už priimtinių valaką mokėjo 2 kapas ir 8 grašius užrašymo mokesčio. Už šieną kiekvienas turėjo duoti puskapį grašių, linų dešimtį (saujų?). Už valaką – žąsį, du gaidžius, 20 kiaušinių, taip pat kiekvienas turėjo važiuoti į kokią nors pastotę⁴¹.

1678 m. gruodžio 20 d. asesorių teisme iš Obelių seniūno, Vilniaus vaiskio Jurgio Tiškevičiaus bei Stanislovo Naramovskio ir jo žmonos (Janevičių dvaras Ašmenos paviete) buvo pri-

³⁶ 1630 07 03. Obeliai. Kristupo Upnickio raštas apie Obelių klebono įvesdinimą į valdas, *LVIA*, f. 1671, ap. 4, b. 399, l. 11v–12, 28.

³⁷ 1641 09 02. Varšuva. Leidimas nuomotis Obelių seniūniją Upytės maršalui Kristupui Bialozorui, *LM-118*, l. 68.

³⁸ 1644 05 12. Varšuva. Obelių seniūnija perleidžiama valdyti Jonui Buinickiui, *LM-114*, l. 606.

³⁹ 1645 03 13. Varšuva. Privilegija Jonui Buinickiui, po Bialozoro mirties suteikianti teisę valdyti Obelių seniūniją su miesteliu, *LM-119*, l. 118v–119.

⁴⁰ 1651 11 16. Varšuva. Tiškevičienei suteikiama teisė valdyti Obelių seniūniją, *LM-127*, l. 106.

⁴¹ 1674. Obeliai. Bažnyčios inventorių, *LVIA*, f. 1671, ap. 4, b. 399, l. 14–17v.

teista Stanislovo Buinickio ir Vladislavo Roginskio naudai 120 512 auksinų (už 10 000 auksinų skolą, procentus ir baudas dėl pasipriešinimo vazniui), nes neleido skolintojų įvesdinti į Obelių dvarą, be to, neatvyko į asesorių teismą⁴².

1687 m. spalio 23 d. Obelių seniūniją gauna valdyti Kazimieras Tiškevičius⁴³. Jis mirė Obeliuose 1696 m. rugsėjo 10 d.⁴⁴

1690 m. Obelių dvare, valdomame Vilniaus tįjūno Jurgio Tiškevičiaus, buvo tik 40 dūmų, o klebonijai priklausė 11 dūmų⁴⁵.

1699 m. Augustas II išleidžia universalą, kuriuo reikalaujama sumokėti LDK pašto generaliniam direktoriui Samueliui Šreteriui pašto mokesį, grasinant baudomis. Obeliams nustatomas 15 auksinų mokestis, o Anykščiai ir Utena moka po 60, Subačius 10 auksinų⁴⁶. 1699 m. lapkričio 19 d. bažnyčios inventoriuje konstatuojama, kad bažnyčia sena, lauke ir viduje paremta, stogas ir bokštas gali nugriūti, buvo 2 altoriai, varpinėje du varpai⁴⁷.

1713 m. Augustas II Obelius duoda valdyti Jurgiui ir Juozapui Tiškevičiams⁴⁸.

1722 m. spalio 16 d. generalinės vizitacijos akte nurodoma, kad bažnyčios globėjas buvo karalius, tačiau Starodubo seniūnienė Tiškevičienė ir jos įpėdiniai, gavę leno teisę į Obelių valdas, uzurpavo ir bažnyčios globą. Bažnyčia sena, iš medžio, dengta perpus skiedromis ir šiaudais, pastogės nėra – vos keletas lentų virš didžiojo altoriaus. 7 langai, dalis jų užkalta lentomis, trejos durys, zakristija su 2 durimis, 3 altoriai, choras su senu remontuotinu pozityvu, suolai sugadinti, grotos nori nuvirsti, varpinė sena su trim varpais, šventorius neaptvertas, bet yra seni vartai su varteliais, šventoriuje kryžius. Aprašyti bažnytiniai drabužiai ir kiti daiktai. Klebonija priešais bažnyčią, dviejų galų namas, viename gale langų stiklai įtaisyti į alavą, kai kurių visai nėra, krosnys žalių koklių, kitame gale langai beveik be stiklų, virtuvė, prieangis iš virtuvės į sodą, stogas dengtas šiaudais, laiptai į pastogę sugadinti. Kieme sena kepykla su priemene, stogas įgriuvęs, gale kepyklos kamara daržovėms. Svirnas kieme su 4 aruodais. Tvartai su daržinėmis aplink kiemą 6, stogai įgriuvę, jauja baigia griūti, bravoras su pirtim irgi sugriuvę, prie jų tvenkinėlis. Klebonija ir klaimavietė aptverti pinučių tvora. Apgriuvusi špitolė. Kiek yra žemės, nebuvo galima nustatyti, nes inventorius išsivežė kun. Totvinskis. Pakriaunių kaime surašyti 7 valdiniai – Mykolas Čyrpus, Mykolas Kryspenas, Andrius Bielavičius, Mykolas Rymavičius, Jeronimas Karaliūnas, Stanislovas Trakutis ir Jokūbas Lungis. Buvo Obelių bažnyčios filija Ūnuškyje⁴⁹.

1738 m. vasario 28 d. bažnyčios generalinės vizitacijos metu aprašyti bažnyčios daiktai (tabernakulis, krikštykla, šv. aliejai, drabužiai, aukso ir sidabro gaminiai), pati Šv. Onos bažnyčia buvo pastatyta nauja, Starodubo

⁴² 1678 12 20. Gardinas. Asesorių teismo sprendimas dėl skolos priteisimo iš Jurgio Tiškevičiaus, LM-364, l. 19–20v.

⁴³ 1687 10 23. Obelių seniūniją gauna valdyti Kazimieras Tiškevičius, LM-138, l. 708.

⁴⁴ Lietuvos Didžiosios Kunigaikštystės kasdienis gyvenimas..., p. 416.

⁴⁵ *Metryka Litewska. Rejestyry podymnego WKL, województwo wileńskie 1690 r.*, opracował Rachuba A., Warszawa, 1989, p. 236.

⁴⁶ *Akty izdawajemyje Vilenskoju archeografičeskoju komisijeju*, Vilna, 1875, t. 8, p. 290.

⁴⁷ 1699 m. bažnyčios inventorių, LVIA, f. 1671, ap. 4, b. 399, l. 25–27.

⁴⁸ 1713 – . Augustas II Jurgiui ir Juozapui Tiškevičiams duoda valdyti Obelių valdas, AGAD, *Archiwum Tyzenhauzów*, G-616, G-691, „a“.

⁴⁹ 1722 10 16. Obeliai. Bažnyčios vizitacijos aktas, LVIA, f. 1671, ap. 4, b. 399, l. 21–24.

seniūnienės Onos iš Kozèlsko Oginskaitės Tiškevičienės lėšomis, nekonsekruota, su 8 langais, 3 altoriais, su bokštu vidury bažnyčios ir 2 bokšteliais priekyje, zakristija; iš knygų buvo keli mišiolai, lietuviškų ir latviškų maldaknygių. Po bažnyčia – didelis mūrytas rūsys su dviem grotuotais langais, medinėmis durimis, įrengtas Onos Tiškevičienės lėšomis, jame turėjo būti laidojami jos šeimos nariai. Šventorius (matyt, kartu ir kapinės) aptvertas medine tvora, tačiau, kaip ir bažnyčia, nekonsekruotas. Sena neremontuota varpinė stovėjo šventoriaus kampe, joje buvo 3 varpai. Buvo špitolė (*xenodochium*) su 2 krosnimis, pastatyta klebono, joje gyveno 2 vyrai ir 2 senos moterys. Klebonija buvo naujai suremontuota, buvo arklidė, dvi daržinės, tvartas. Klebonijai priklausė Pakriaunių kaimas prie Kriaunės upelio, turintis 21 valaką, jame gyveno 2 klebonijos baudžiauninkai (Jeronimas Karaliūnas ir Mykolas Čyrpas) ir 6 ateiviai (Pilypas Jonėnas, Zacharas Bieliūnas, Andrius Jonėnas, Stanislovas Stakuckis, Andrius Bieliūnas ir Petras Vaitiekauskas); ateiviai dar neseniai buvo atvykę, tik vienas Jurgis Lungis seniau įsikūręs. Valdiniai dirbo po pusvalakį žemės, už ją 3 dienas per savaitę vienas žmogus žiemą ir vasarą ėjo lažą. Ateiviai žiemą ėjo tik dvi dienas. Per metus ėjo 6 dienas skubos darbų (*gvoltų*), taip pat kiekvienas šeimnininkas turėjo duoti statinę rugių (tačiau ne visi duodavę), dvi statines avižų (bet nebeduoda), mokėti 5 auksinus ir 15 grašių činšo (tiek pat ir už priimtinių valaką), duoti žąsį, važiuoti į pastotę arba sumokėti, tačiau ir to nevykdo. Bažnyčią įkūręs Obelių seniūnas Bialozoras valdovo dvare ir paskyręs Pakriaunių kaimą, o dabar fundatorė ir globėja esanti Ona Tiškevičienė. Tik iš Dideliškio dvaro, priklausančio Stanislovui Giedraičiui, gaunama 50 auksinų. Klebonas lietuvis Kazimieras Mykolas Stanevičius, paskirtas tarpininkaujant Onai Tiškevičienei ir jos sūnui Vitebsko kaštelionui Jurgiui Tiškevičiui⁵⁰.

1753 m. rugpjūčio 16 d. Vilniaus tijūnas Juozapas Skuminas Tiškevičius Obelių klebonui Antanui Šiukštai išdavė raštą, kuriuo patvirtino kadaise jo pirmtakų bažnyčios vargonininkui duotą valaką žemės, esantį tarp miestelio valakų, ir 100 rykščių ilgio sklypą už bažnyčios gyvenamajam namui pasistatyti ir daržams. Ankstesni fundacijos dokumentai buvo dingę per keletą svetimos kariuomenės įsiveržimų. Surašant tą aktą dalyvavo du liudytojai bajorai Mykolas Kačanovskis ir Rokas Kovorovičius⁵¹.

1757 m. Obelių dvarą Juozas ir Ona (Pociejūtė) Tiškevičiai pardavė Vilkmėgės pavieta žemės teismo teisėjui Jeronimui Petkevičiui (ir žmonai Elžbietai Sabinskaitei). Perduodant dvarą buvo surašytas inventorius. Miestelyje buvo 35 sodybos, 15 iš jų priklausė žydams (keli žydai gyveno kaimų smuklėse), trys iš jų mokėjo nuomos (gėrimų gamyba ir pardavimas) 1400 auksinų, du už tabako ir riestainių pardavimą po 126 auksinus 20 grašių, likusieji po 4 auksinus už sklypus, visi bendrai padūmės mokesčio 8 auksinus. Krikščionys turėjo po sklypą ir pusvalakį žemės, mokėjo po 32 auksinus činšo, atliko 6 skubos darbus per metus, buvo siuntinėjami su laiškais į kaimus išvaryti valstiečių į lažą, veždavo dvaro grūdus į

⁵⁰1738 02 28. Obeliai. Vilniaus vyskupo Mykolo Jono Zienkovičiaus Obelių bažnyčios generalinės vizitacijos aktas, LVIA, f. 1671, ap. 4, b. 399, l. 6–10.

⁵¹1753 08 16. Obeliai. Vilniaus tijūno Juozapo Skumino Tiškevičiaus raštas, patvirtinantis vargonininko valdas, LVIA, f. 1671, ap. 4, b. 399, l. 18.

malūną. Dvaro pajamos iš miesto ir valsčiaus sudarė 13 724 auksinus 20 grašių, iš viso buvo 208 dūmai⁵².

1766 m. Obelių klebonas, Kūpiškio dekanas kun. Antanas Šiukšta pažymėjo, kad Obeliai – nedidelis miestelis netoli Kuršo sienos, jame per dvidešimt paprastų namelių ir 10 žydų namų bei užvažiuojama smuklė. Iš pietų pusės yra nedidelis ežeras. Turgavietė, aplink kurią stovi žydų namai, ant kalnelio, dar aukščiau pastatyta bažnyčia ir klebonija. Ant Kriaunės upelio kelyje į Vilnių buvo tiltas. Kitame ežero krašte, į šiaurę, ant kalvos, už 500 žingsnių nuo miestelio, buvo dvaras. Nurodyta, su kuriomis parapijomis Obelių parapija ribojasi, atstumai į kitus miestus (Vilnius už 25 mylių, Viłkmergė už 15, Kaūnas už 25, Rygà už 25, Ilūkštà už 5 mylių). Parapijoje gyveno 3467 žmonės (iš jų 125 priklausė bajorų luomui), turbūt be kitatikių (1293 vyrai, 1265 moterys ir 909 abiejų lyčių vaikai)⁵³.

Dvaro administracija duodavo instrukcijas ekonomui, kaip turi rūpintis, kad valstiečiai tinkamai įdirbtų savo žemę, laiku apsėtų, iš priimtinių sklypų turėjo išrinkti kas trečią pėdą, naujai įsikuriantieji kurį laiką atleidžiami nuo prievolių. Gyventojai turėjo būti pamaldūs, lankyti bažnyčią, mokėti poterius; ekonomai turėjo neleisti plisti burtams ir kerėjimams bei kitokiems prietarams⁵⁴.

1775 m. Obeliuose buvo Ignoto Petkevičiaus dvaras (1 dūmas), miestelyje 14 dūmų (8 dūmai be sklypų)⁵⁵.

1781 m. buvo parapijos mokykla, ją lankė 22 moksleiviai (18 valstiečių, 4 bajorai); parapijoje gyveno 3674 asmenys⁵⁶. Plačiau apie Obelių parapijos mokyklą ir švietimo būklę išsamiai yra parašęs Kazys Misius⁵⁷. Galima tik paminėti, kad 1823 m. dalis špitolės buvo skirta mokyklai, 7 vaikus mokė vargonininkas Jonas Bielskis⁵⁸.

1784 m. lapkričio 9–11 d. Viłkmergės pavieto pakamaris Mykolas Morikonis Obeliuose sprendė ginčą dėl Igno Petkevičiaus Obelių dvaro ir Antano Pomarnackio dvaro kaimų ribų ir kitų nesutarimų. Buvo remiamasi 1564 m. liepos 9 d. ir 1565 m. rugpjūčio 5 d. įvesdinimo aktais, 1654 m. kovo 20 d. ir 1684 m. balandžio 23 d. bei kitais inventoriais, Obelių dvaro planu (šiuo metu nežinomas); 1784 m. lapkričio 27 d. surašytas M. Morikonio sprendimas, I. Petkevičius sumokėjo 130 auksinų, o A. Pomarnackis – 200 auksinų⁵⁹.

1797 m. Obelių dvaro savininku tebebuvo Ignotas (Jeronimo sūnus) Petkevičius, jis buvo vedęs Marijoną Morikonytę⁶⁰. Dar 1796 m. gegužės 30 d. dvarą jie užrašė trims savo sūnums. Nepilnamečių vaikų vienas iš globėjų buvo Benediktas Morikonis. Tačiau netrukus Benediktas Petkevičius tapo

⁵² 1757 06 24 (aktuotas 1758 04 15 LDK Tribunolo aktų knygoje). Obelių dvaro inventorių, LVIA, SA 124, l. 147–170.

⁵³ 1766 05 25. Obeliai. Klebono Antano Šiukštos atliktas Obelių parapijos aprašymas, LVIA, f. 1671, ap. 4, b. 399, l. 2.

⁵⁴ LIŠ, t. 1, p. 265, 338.

⁵⁵ Misius K. Iš Obelių ir jų apylinkių praeities, p. 99.

⁵⁶ Panevėžio vyskupija. Istoriniai duomenys, pastoracinė veikla, Vilnius, 1998, p. 424.

⁵⁷ Misius K. Obelių apylinkių švietimo ir kultūrinio gyvenimo bruožai (iki 1915 m.), Obeliai. Kriaunos, Vilnius, 1998, p. 112–132.

⁵⁸ Lebedys J. Lietuvių kalba XVII–XVIII a. viešajame gyvenime, Vilnius, 1976, p. 191.

⁵⁹ 1784 11 27. Obeliai. Viłkmergės pakamario Mykolo Morikonio pasirašytas bylos dėl kaimų ribų sprendimas, LVIA, SA 14223, l. 979–988.

⁶⁰ 1797 m. Viłkmergės pavieto bajorų sąrašas ir genealogija, LVIA, f. 391, ap. 1, b. 1690, l. 241; f. 11, ap. 2, b. 19, l. 2.

pilnametis ir dvarą pradėjo valdyti pats. Jo brolis Liudvikas 1810 m. bylinėjosi dėl jam priklausančios dvaro dalies⁶¹.

1839 m. Vilkmergės apskrities bajorų vadas F. Siesickis pažymi, kad paviete, be jo paties Pienionių dvaro, irgi pavyzdingai tvarkomi Tyzenhauzo Rokiškio ir Petkevičiaus Obelių dvarai⁶², taigi Obeliuose nauji dvaro pastatai turėjo būti pastatyti XIX a. pirmojoje pusėje. To amžiaus viduryje minima, kad dvare buvo alaus darykla ir degtinės varykla (*bravorai*)⁶³; miestelyje iki mūsų dienų išlikusi spirito varykla statyta 1908 m.⁶⁴

Nors dar 1836 m. buvo ruošiamasi statyti naują mūrinę bažnyčią⁶⁵, bet 1859 m. birželio 29 d. Žemaičių⁶⁶ vyskupas Motiejus Valančius, lankydamasis Obeliuose, rado ją bemaž sugriuvusią, tad numatė lėšas naujos statybai. Tačiau tik 1861 m. liepos 6 d. vyskupas pašventino kertinį akmenį naujai statomai bažnyčiai. Statyba rūpinosi klebonas Feliksas Paškevičius. Lėšas skyrė parapija ir Obelių savininkas Liudvikas Petkevičius⁶⁷. 1863–1864 m. sukilimas, N. Muravjovo represijos ir draudimas statyti ir remontuoti bažnyčias sutrukdė ir Obelių bažnyčios statybą, ją baigti statyti buvo uždrausta, o vyskupui M. Valančiui pasiūlyta pamaldas perkelti į kleboniją⁶⁸. Vis dėlto bažnyčia buvo baigta statyti 1866 m.⁶⁹ kanauninko Mykolo Steponavičiaus rūpesčiu⁷⁰.

Po sukilimo buvo uždrausta lietuviška spauda, mokyklos, tačiau gyventojai stengėsi nebūti surusinti, net represijų ir visuotinio sekimo sąlygomis stengėsi mokyti vaikus lietuviškai skaityti ir rašyti, gabeno lietuviškas knygas iš Prūsijos, buvo sodinami į kalėjimą ar tremiami į Sibirą. Tokie faktai suregistruoti ir paskelbti pastarojo meto leidiniuose⁷¹.

1868 m. statistikos duomenimis, Obeliai priklausė Liudvikui Petkevičiui, kada įkurti – žinių nebuvo. Pagal luomus miestelyje gyveno 25 dvarininkai, 5 dvasininkai (iš jų 2 katalikų), 145 miestiečiai, 39 valstiečiai, 5 trobelninkai, 9 kareiviai, 4 užsieniečiai (iš viso 232 – 110 vyrų, 122 moterys). Pagal tikėjimą 5 stačiatikiai, 75 katalikai, 4 liuteronai, 148 žydai. Iš bendro 232 gyventojų skaičiaus 213 buvo nuolatiniai, 19 laikinų gyventojų; pagal amatus – 39 žemdirbiai, 55 prekybininkai, 23 amatininkai, 115 užsiimančių kitkuo. Miestelio plotas – 13 dešimtinių. Buvo 1 mūrinis ir 59 mediniai gyvenamieji namai, 2 krautuvės, 1 gamyklėlė, 1 viešbutis, 4 smuklės (iš jų 2 užvažiuojamosios), 1 traktierius, 1 vyninė. Nors ir leista turgus rengti antradieniais ir yra turgaus aikštė, bet jie nevyksta, išskyrus kelis prekymečius per metus. Miestelyje buvo valsčiaus valdyba, išlaikoma bendruomenė⁷².

⁶¹ 1810 m. Liudviko Petkevičiaus prašymas gražinti jam dvaro dalį, *LVIA*, f. 378, b.s., 1810 m., b. 8.

⁶² 1839–1842. Apie pavyzdinių planų sudarymą dvarų statyboms, *LVIA*, f. 391, ap. 6, b. 884, l. 46.

⁶³ Afanasjev D. *Kovenskaja gubernija*, Sankt-Peterburg, 1864, s. 728.

⁶⁴ Misius K. *Iš Obelių ir jų apylinkių praeities*, p. 89.

⁶⁵ *LVIA*, f. 381, ap. 10, b. 3694; *Kauno archyvas*, f. 473, ap. 1, b. 2744.

⁶⁶ 1848 m. Šv. Sostui ir Rusijos vyriausybei sudarius konkordatą, keli Vilniaus vyskupijos dekanatai, tarp jų ir Obelių, buvo perduoti Žemaičių vyskupijai, Rabikauskas P. *Krikščioniškoji Lietuva*, Vilnius, 2002, p. 80–81.

⁶⁷ Valančius M. *Namų užrašai*, sud. A. Prašmantaitė, Vilnius, 2003, p. 765, 779, 861.

⁶⁸ Merkys V. *Motiejus Valančius. Tarp katalikiškojo universalumo ir tautiškumo*, Vilnius, 1999, p. 653.

⁶⁹ *LVIA*, f. 669, ap. 3, b. 3590; b. 1042; b. 1128.

⁷⁰ Misius K., Šinkūnas R. *Lietuvos katalikų bažnyčios*, p. 303.

⁷¹ Merkys V. *Draudžiamosios lietuviškos spaudos kelias 1864–1904*, Vilnius, 1994; Kaluškevičius B., Misius K. *Lietuvos knygnešiai ir daraktoriai 1864–1904*, Vilnius, 2004.

⁷² 1868 m. statistinės žinios, *LVIA*, f. 378, ap. 121, b. 204, l. 306v–307, 350–351.

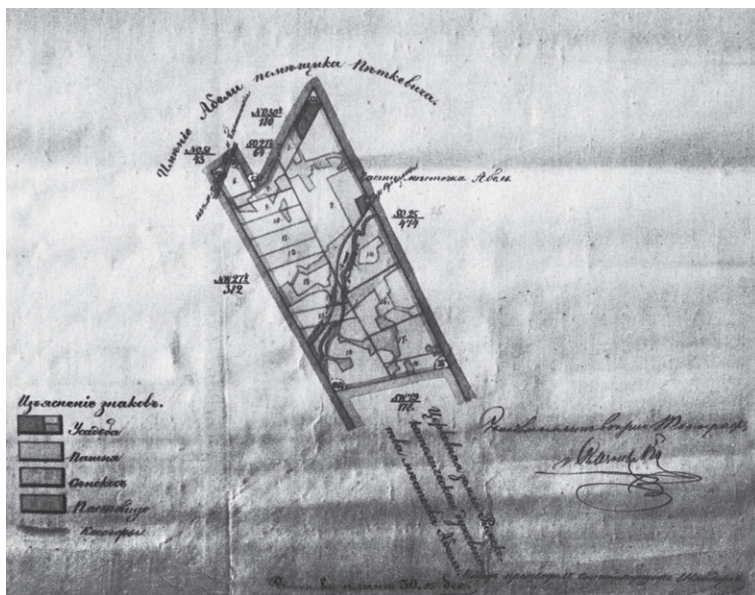

Obelių miestelio planas. 1869 m.

Prieš 1875 m. Obeliai atiteko Reinoldui Tyzenhauzui, jam mirus 1880 m. turtus paveldėjo jo sesuo Marija Pšezdzeckienė. Pšezdzeckiai Obelius valdė iki 1940 m.⁷³

1899 m. rugpjūčio 6 d., per didį Obelių gaisrą, nudegė ir bažnyčios stogas (tais metais buvo remontuojama, klebonavo M. Jurgaitis), liko tik mūrinės sienos ir dalis bokštų, koplytėlė šventoriuje, kurioje ir buvo meldžiamasi, taip pat ir klebonija su kitais pastatais. Gaisras kilęs žydo pirtyje ir tuoj išplitęs. Bažnyčia buvo apdrausta Varšuvos draudimo agentūroje, bet Vilniaus agentūra galėjo išmokėti tik 13 300 rb, nors nuostoliai apskaičiuoti (su klebonija ir ūkio pastatais) 35 537 rb sumai. Atstatymo darbams, pradėtiems 1900 m. gegužės 20 d., vadovavo inž. Oskaras Bliumentalis iš Daugpilio⁷⁴. Tuo metu, rūpinantis remonto darbais klebonui Vincentui Birutavičiui, buvo pristatytos šoninės koplyčios⁷⁵, pastatyta klebonija ir ūkio trobesiai. Per Antrąjį pasaulinį karą nuo skeveldrų nukentėjo bažnyčios stogas, lauko sienų tinkas, langai, didžiojo altoriaus vitražinis paveikslas. Remontu rūpinosi klebonas Jonas Nagulevičius (1947 m. išvežtas į Sibirą)⁷⁶.

1919 m. pradžioje apylinkėse gyventojus engė raudonarmiečiai, prieš juos ir vadinamąją „revoliucinę Lietuvos valdžią“ varė agitaciją ir skatino jų neklausyti dvasininkai, tad Obelių klebonui ir Rokiškio kanauninkui paskirta po 3 000 rb kontribucijos, grafas Pšezdzeckis suimtas⁷⁷. Lietuvos kariuomenė iš Obelių bolševikus išstūmė 1919 m. vasarą. 1919 m. liepos 1 d. Prezidento A. Smetonos ir Ministerio Pirmininko M. Sleževičiaus pasirašytu „Apskričių sienų ir jų centrų įstatymu“ Obeliai (Abeliai) priskirti Rokiškio apskrčiai⁷⁸. Rokiškio apskrityje Obeliai palikti ir 1924 m.⁷⁹ Nepriklausomybės metu didelė dalis Obelių ir

⁷³Misius K. *Iš Obelių ir jų apylinkių praeities*, p. 88.

⁷⁴LVI A, f. 669, apr. 3, b. 2697.

⁷⁵Misius K., Šinkūnas R. *Lietuvos katalikų bažnyčios*, p. 303.

⁷⁶Panevėžio vyskupija. *Istoriniai duomenys, pastoracinė veikla*, Vilnius, 1998, p. 423–427.

⁷⁷LIS, Vilnius, 1961, t. 4, p. 201.

⁷⁸Lietuvos įstatymai, Kaunas, 1922, p. 197.

⁷⁹LIS, Vilnius, 1961, t. 4, p. 201.

Rokiškio dvarų žemės (5557,55 ha) iš Jono Pšezddeckio valstybės buvo nusavinta; 1935 m. dvarininkui Obelių dvare palikta trys sklypai (bendras plotas 249,47 ha). Kadangi dvarai Rusijai valdant buvo įsiskolinę Vilniaus bankui, J. Pšezddeckis už tą jam paliktą žemę turėjo perimti ir atitinkamą skolos dalį⁸⁰.

Lietuvos Nepriklausomybės laikais daugelis gavo sklypus iš dvaro žemės ir pasistatė naujus namus, miestelis padidėjo, ištiesintos gatvės, pagrindinės išgrįstos, pastatyta pradžios mokykla, pieninė, kooperatyvo krautuvė, Šaulių namai, muitinė, miestelis dvigubai išaugo⁸¹.

⁸⁰ *LIŠ*, t. 4, p. 569.

⁸¹ *Panevėžio vyskupija*, p. 423.

Trumpai apie Kriaunas

Kazys Misius

Kriaunos minimos 1505 m. tarp Mikalojaus Radvilos valdų¹. 1585 m. Jurgis Radvila pardavė Kriaunų dvarą Jonui Rudaminai. Dvaro valdose tada buvo 21 kaimas, Kriaunose gyveno 25 šeimos. Kriaunų kaimui priklausė 24 valakai žemės².

1660 m. Kriaunos vadinamos miesteliu. Jame gyveno 19 šeimų³. Palyginti su 1585 m., šeimų skaičius sumažėjęs. Matyt, Kriaunos nukentėjo per 1655–1660 m. karus bei marą.

1669 m. minima bažnyčia, kuri neturėjo fundacijos ir buvo išlaikoma dvaro, todėl vadinama koplyčia⁴. 1684 m. Zigmantas Rudamina užrašė Kriaunų bažnyčiai palivarką ir Baršėnų kaimą, kuriame 1766 m. gyveno 8 šeimos. 1687 m. E. Rudaminienė padovanojo dar 5 valakus žemės. 1688 m. įsteigta Kriaunų parapija. Atrodo, kad 1688 m. bažnyčia buvo perstatyta.

Nerasta duomenų apie Kriaunų miestelio ir aplinkinių kaimų demografinius nuostolius per XVIII a. pradžios Šiaurės karą bei marą. Kriaunų gyventojų tada turėjo sumažėti. 1722 m. Kriaunos atiteko Sulistrovskiams, o 1740 m. – Remeriams⁶.

1776 m. Kriaunų parapijoje, be lietuvių, gyveno viena čigonų šeima, apie 100 sentikių ir 50 žydų gyventojų. Žydai paprastai nuomodavo smukles ir ten gyvendavo. 1776 m. sentikiai turėjo maldos namus Rukėlių ir Strāvų kaimuose. 1776 m. minima parapiinė mokykla, įsikūrusi religinės brolijos name. Mokykla rūpinosi klebonas Andrius Dudlauskas, kilęs iš Ašmenos apskrities. Jis mokėjo lietuvių, lenkų ir lotynų kalbas⁷.

1790 m. Kriaunų miestelyje buvo užvažiuojamieji namai, 11 valstiečių žemdirbių ir 3 daržininkų kiemai⁸. Taigi gyventojų buvo mažiau negu 1660 m.

1790 m. Kriaunose buvo neseniai pastatyta parapiinė mokykla, dengta šiaudais. Mokyklos pastate buvo klasė ir du kambariai⁹. 1777 m. parapiinėje mokykloje mokėsi 8, 1781 m. – 11 mokinių¹⁰. Apie parapiinę mokyklą XIX a. pradžioje žinių nerasta. Vyskupas M. Valančius reikalavo, kad prie kiekvienos bažnyčios būtų parapiinė mokykla. 1857 m. Kriaunų parapiinėje mokykloje mokėsi 50, 1858 m. – 44, 1859 m. – 62, 1860 m. – 66, 1861 m. – 58, 1862 m. – 40 mokinių¹¹.

1818 m. pradėta statyti mūrinė lauko akmenų bažnyčia. Statant pritrūka akmenų, darbai užsitęsė ir baigti 1829 m.¹²

Caro valdžia įtarė, kad Kriaunų dvaro savininkas A. Remeris rėmė 1863–1864 m. sukilimą. Įtarimų įrodyti nepavyko ir 1865 m. A. Remeris paleistas iš Daugpilio kalėjimo. Valdžios

¹ Malczewska M. *Latyfundium Radziwillow w XV do polowy XVI w.* Poznań, 1985, p. 121.

² *Акты издаваемые Виленскою комиссиею для разбора древних актов*, В., т. 14, с. 281–292.

³ *Lietuvos valstybės istorijos archyvas* (toliau – LVIA), SA-1, l. 76.

⁴ Kurczewski J. *Biskupstwo Wileńskie*, W., 1912, p. 467.

⁵ LVIA, f. 669, ap. 2, b. 325, l. 38, 56.

⁶ *Słownik geograficzny Królestwa Polskiego i innych krajów słowiańskich*, t. 4, p. 666.

⁷ LVIA, f. 694, ap. 1, b. 3465.

⁸ LVIA, SA-3369, l. 38.

⁹ LVIA, f. 669, ap. 2, b. 325, l. 48.

¹⁰ Wierzbowski T. *Szkoły parafjalne w Polsce i na Litwie za czasow komisji edukacji narodowej 1773–1794*, Kraków, 1921, p. 212.

¹¹ *Lietuvos mokslų akademijos Centrinės bibliotekos Rankraščių skyrius*, f. 12-3072, l. 1.

¹² *Vilniaus universiteto bibliotekos Rankraščių skyrius*, f. 4, A-2703.

sudarytame privalomų parduoti dvarų sąraše atsidūrė ir Kriaunos. 1867 m. Kriaunas nupirko Karolis Valteris.

XIX a. antrojoje pusėje Kriaunose būdavo vienas prekymetis. 1868 m. miestelyje buvo 18 gyvenamųjų namų (vienas mūrinis). Juose gyveno 142 gyventojai¹³.

1905 m. kriauniečiai irgi pradėjo bruzdėti. Miestelyje ir kaimuose vykdavo susirinkimai, mitingai. Dvarų darbininkai skelbė streikus, reikalavo didesnio atlyginimo, pagerinti gyvenimo sąlygas. 1906 m. sausio mėn. iš Subatės į Kriaunas atvyko jūros pėstininkų baudžiamasis būrys. Padarytos kratos Vinco Narkevičiaus, Tado Sakalausko ir kt. namuose, buvo suimti¹⁴.

Kriaunos neturėjo prekybos privilegijos ir iki Pirmojo pasaulinio karo faktiškai buvo tik bažnytkaimis. Čia neįsikūrė žydų bendruomenė, gyventojai daugiausia vertėsi žemdirbyste.



Paminklas prie pat Kriaunų Ažubrastyje (Baršėnų k.) žuvusiems partizanams. Ant paminklo užrašyta: BARŠĖNŲ KAIME/ 1945 01 08/ ŽUVO LOKIO/ RINKTINĖS/ MYKOLO KAZANO/ BŪRIO PARTIZANAI/ ANTANAS GRAŽYS/ G.1922 M./ JONAS GRAŽYS/ G. 1926 M./ JONAS KOKINAS/ G. 1926 M./ ANTANAS PUSLYS/ G. 1914 M./ BRONIUS VAIKUTIS/ G. 1924 M./ VILIUS ZABLACKAS / G. 1920 M./ VYTAUTAS ZABLACKAS/ G. 1924 M./ JONAS ZARAKAUSKAS/ G. 1920/ KAIMO GYVENTOJAS BOLESLOVAS MARCINKEVIČIUS, G. 1913 M.

¹³LVIA, f. 328, ap. 121, b. 204, l. 364–365.

¹⁴Darbininkų balsas, 1906, nr. 1, p. 29–30.

Kaimų žemių atskyrimas nuo dvarų Obelių valsčiuje

Jonas Šedys

Kaimas visuomet buvo patikima lietuvių tautos atrama – tik jis sugebėjo išsaugoti lietuvių kalbą. O pats kaimas ne kartą (kaip ir dabar) išgyveno sunkius laikus. Labai liūdna, kad nemažai buvusių kaimo vaikų, vos pamatę šiek tiek pasaulio, ima vaizduotis esą nežinia kas ir niekinti kaime likusius brolius ir seseris. Tokiems (o jų nemažai ir dabar) nei pats kaimas, nei jo istorija nebereikalingi. Žinoma, išskyrus kaime gaminamus maisto produktus, kurių stengiasi sušlamšti kuo daugiau ir kuo geresnių... Bet vis dėlto tikiu, kad tautos daugumai rūpi kaimo problemos. Kad šios problemos būtų geriau suprantamos, nagrinėju atskirus kaimų istorijos tarpsnius.

Pagalvokime, kas gi iš esmės buvo baudžiava. Tai buvo ilgametis siekis paversti kaimus beteisiais ir absoliučiai paklusniais dvarų priedėliais. (Argi ne to paties siekia dabartinių perdirbimo įmonių ir prekybos tinklų bosai?) Reikia konstatuoti, kad minėtasis tikslas dėl nuolatinio kaimo žmonių priešinimosi taip ir liko nepasiektas. Tad ir dabar naudinga prisiminti kai kuriuos esminius baudžiavos žlugimo etapus konkrečioje teritorijoje.

Rusijos caras Aleksandras II 1861 m. vasario 19 d. manifestu teisiškai panaikino baudžiauninko kaip asmens priklausomybę dvarininkui. Bet tai buvo tik vienas iš saitų, rišęs kaimo žmones prie dvaro. Visi kiti saitai, bent tam kartui, liko nepaliesti. Mat manifestu privalomi žemės santykiai tarp valstiečių ir dvarininkų, įskaitant lažą, palikti dvejiems metams. Kad tie saitai būtų nutraukti ar bent gerokai susilpninti, prireikė priimti nemažai papildomų įstatymų. Pirmasis iš tokių, palietusių Lietuvą, buvo nuo 1863 m. kovo 1 d. įvestas privalomas žemės išpirkimas. Pagal šį įstatymą valstybė perimdavo iš dvarininkų valstiečių naudojamą žemę ir išparduodavo ją valstiečiams išsimokėtinai (per 49 metus). Įforminus žemės pardavimo dokumentus, valstybė už paimtą žemę atlygindavo dvarininkams. Žemės išpirkimo dokumentų Obelių valsčiuje archyvuose rasti nepavyko (matyt, jų nėra išlikusių). Kai kurias žemių išpirkimo dokumentų detales (išrašus) galima rasti kaimų skirstymų į vienkiemius bylose (ir prieš Pirmąjį pasaulinį karą vykdytos Stolypino reformos, ir tarpukario Lietuvoje vykdytos reformos metu). Tik gaila, kad šių išrašų duomenys labai fragmentiški. Juose nurodomi tik atskirų valstiečių išperkamos žemės plotai, kartais net nenurodoma, kuriam dvarui priklausė išperkamoji žemė, ir tik labai retais atvejais paminima žemės išpirkimo pradžios data. Tai atskiro ir kruopštaus tyrinėjimo tema. Atlikus šį tyrimą jo duomenys, manau, sudomintų daugelį skaitytojų. Juk įdomu, po kiek žemės leista išsipirkti vieno ar kito kaimo valstiečiams. Žinoma, ne kiekvieno kaimo žemių normas pavyktų sužinoti (ne visi duomenys išlikę), bet surinkta mozaika neblogai parodytų bendrą vaizdą.

Kitas labai svarbus klausimas, kilęs panaikinus baudžiavą, buvo kaimų žemių atribojimas nuo dvarų žemių. Kad toks atribojimas reikalingas, minima daugelyje po 1863 metų priimtų įstatymų. Tačiau niekas to neskubėjo vykdyti. Tik 1869 m.

kovo 26 d. buvo caro patvirtinti išsamūs ir konkretūs nuostatai Šiaurės Vakarų kraštui (į kurį įėjo ir Lietuva). Tačiau tuometinis Vilniaus generalgubernatorius Potapovas ir vidaus reikalų ministras Timaševas ir šiuos nuostatus bandė ignoruoti. Į Peterburgą pasipylė skundai, ir 1869 m. lapkričio 19 d. nauju įstatymu buvo įpareigota griežtai laikytis minėtų nuostatų. Tik po to prasidėjo kaimų žemių atskyrimas nuo dvarų ir Obelių valsčiuje.

1873 metais matininkas Markas Burlandas nuo Kraštų dvaro, valdomo dvarininkų Tupalskių, atskyrė šias žemes:

Ažūsienio užsieniui – 29 dešimtines 1 550 kvadratinių sieksnių, iš jų sodybų 1 dešimtine 1 250 sieksnių, arimų 16 dešimtinių 900 sieksnių, pievų 9 dešimtines 2 000 sieksnių, ganyklų 1 dešimtine 1 900 sieksnių, kelių 300 sieksnių (Lietuvos valstybės istorijos archyvas (toliau – LVIA), f. 526, ap. 6, b. 1898).

Jučių kaimui – 135 dešimtines 1 090 sieksnių, iš jų sodybų 7 dešimtines 390 sieksnių, arimų 78 dešimtines 1 136 sieksnius, pievų 21 dešimtine 1 200 sieksnių, ganyklų 14 dešimtinių 1 964 sieksnius, miško 13 dešimtinių, kelių 1 240 sieksnių (LVIA, f. 526, ap. 26, b. 1900).

Jovėdžių kaimui – 100 dešimtinių, iš jų sodybų 5 dešimtines 400 sieksnių, arimų 60 dešimtinių 446 sieksnius, pievų 19 dešimtinių 1 000 sieksnių, ganyklų 14 dešimtinių 2 354 sieksnius, kelių 600 sieksnių (LVIA, f. 526, ap. 6, b. 1901).

Kumpuoliškio kaimui – 80 dešimtinių 1 614 sieksnius, iš jų sodybų 5 dešimtines 2 340 sieksnių, arimų 50 dešimtinių 1 217 sieksnių, pievų 15 dešimtinių 1 800 sieksnių, ganyklų 8 dešimtines 657 sieksnius, kelių 400 sieksnių (LVIA, f. 526, ap. 6, b. 1894).

Kumpuoliškio užsieniui – 41 dešimtine 2 040 sieksnių, iš jų sodybų 2 dešimtines 422 sieksnių, arimų 28 dešimtines 442 sieksnius, pievų 11 dešimtinių 800 sieksnių, kelių 876 sieksnius (LVIA, f. 526, ap. 6, b. 1895).

Lovelkų (dab. Lovélkojai) kaimui – 69 dešimtines 184 sieksnius, iš jų sodybų 3 dešimtines 380 sieksnių, arimų 49 dešimtines 1 000 sieksnių, pievų 11 dešimtinių 2 100 sieksnių, ganyklų 4 dešimtines 704 sieksnių, kelių 800 sieksnių (LVIA, f. 526, ap. 6, b. 1891).

Strazdiškio užsieniui – 24 dešimtines 528 sieksnius, iš jų sodybos 1 600 sieksnių, arimų 14 dešimtinių 1 850 sieksnius, pievų 8 dešimtines 1 350 sieksnių, ganyklos 228 sieksnius, kelių 300 sieksnių (LVIA, f. 526, ap. 6, b. 1897).

Švilpiškio kaimui – 101 dešimtine 367 sieksnius, iš jų sodybų 5 dešimtines 1 160 sieksnių, arimų 62 dešimtines 1 360 sieksnių, pievų 26 dešimtines 1 500 sieksnių, ganyklų 6 dešimtines 647 sieksnius, kelių 500 sieksnių (LVIA, f. 526, ap. 6, b. 1896).

Tais pačiais 1873 metais M. Burlandas nuo Kriaunų dvaro, valdomo dvarininkų Valterių, atskyrė **Miėlėnų** kaimui 253 dešimtines 110 sieksnių žemės, iš jų sodybų 11 dešimtinių 600 sieksnių, arimų 132 dešimtines 12 sieksnių, pievų 78 dešimtines, ganyklų 28 dešimtines 340 sieksnių, netinkamos (keliai, vandenys) 3 dešimtines 600 sieksnių (LVIA, f. 526, ap. 6, b. 1889).

1875 metais matininkas Vasilijus Kamenskis nuo Aleksandrovo dvaro, valdomo dvarininko Krukovskio-Ždanovičiaus, vėliau dvarininkės Chroščiskos, atskyrė šias žemes:

05 02 **Būdrišio** viensėdžiui – 28 dešimtines 210 sieksnių (4 sklypuose), iš jų sodybos 2 120 sieksnių, arimų 16 dešimtinių 2 380 sieksnių, pievų 4 dešimtines 300 sieksnių, ganyklų 3 dešimtines 2 314 sieksnių, ežero 2 200 sieksnių, skardžių 1 600 sieksnių, kelių 1 296 sieksnius (*LVIA*, f. 526, ap. 6, b. 2400).

05 04 **Zablōčiškio (dab. Zablōtiškis)** viensėdžiui – 44 dešimtines 1 000 sieksnių, iš jų sodybos 1 dešimtinę, arimų 27 dešimtines 650 sieksnių, pievų 11 dešimtinių 1 400 sieksnių, ganyklų 3 dešimtines 2 300 sieksnių, kelių 1 470 sieksnių (*LVIA*, f. 526, ap. 6, b. 2615).

05 05 **Trumponių** kaimui – 134 dešimtines 1 500 sieksnių, iš jų sodybų 4 dešimtines 501 sieksnių, arimų 70 dešimtinių 2 200 sieksnių, pievų 22 dešimtines 2 099 sieksnius, ganyklų 30 dešimtinių 100 sieksnių, miško 1 dešimtinę 2 100 sieksnių, kelių 4 dešimtines 100 sieksnių, skardžių 1 100 sieksnių, vandenių 500 sieksnių ir papildomai servitūtų (miško ganyklos) 6 dešimtines 1 440 sieksnių (*LVIA*, f. 526, ap. 6, b. 1992).

05 10 **Želiūnų** kaimui – 125 dešimtines, iš jų sodybų 4 dešimtines 1 228 sieksnius, arimų 83 dešimtines 2 284 sieksnius, pievų 22 dešimtines 1 450 sieksnių, ganyklų 7 dešimtines 878 sieksnius, pelkės 5 dešimtines 185 sieksnius, kelių 1 dešimtinę 1 850 sieksnių. Tarp kaimo valdų liko dvarui priklausantis Kaušėlio ežeras (1 dešimtinė 2 000 sieksnių), (*LVIA*, f. 526, ap. 6, b. 2008).

05 11 **Diliūkio** kaimui – bendras plotas ir eksplikacija nenurodyti. Atskirta žemė 7 sklypuose (*LVIA*, f. 526, ap. 6, b. 2047).

05 11 **Dirdų** kaimui – 70 dešimtinių 1 500 sieksnių, iš jų sodybų 1 dešimtinę 2 122 sieksnius, arimų 38 dešimtines 1 968 sieksnius, pievų 22 dešimtines 1 456 sieksnius, ganyklų 5 dešimtines 1 622 sieksnius, nenaudojamos 1 dešimtinę 1532 sieksnius (*LVIA*, f. 526, ap. 6, b. 2046).

05 16 **Šimkiškio** viensėdžiui – 29 dešimtines 1 000 sieksnių, iš jų sodybų 1 dešimtinę 730 sieksnių, arimų 19 dešimtinių 2 200 sieksnių, pievų 7 dešimtines 1 600 sieksnių, kelių 1 270 sieksnių (*LVIA*, f. 526, ap. 6, b. 2021).

06 02 **Gegužiškio** viensėdžiui – 28 dešimtines 1 107 sieksnius, iš jų sodybos 2 000 sieksnių, arimų 20 dešimtinių 1 947 sieksnius, pievų 5 dešimtines 2 300 sieksnių, kelių 2 000 sieksnių, vandenių 53 sieksnius (*LVIA*, f. 526, ap. 6, b. 1996).

06 03 **Kriaunėnų** kaimui – 236 dešimtines 1 720 sieksnių (40 sklypų), eksplikacija nepateikta (*LVIA*, f. 526, ap. 6, b. 1989).

Tais pačiais 1875 metais tas pats matininkas V. Kamenskis nuo Apeikiškio dvaro, valdomo dvarininkų Grincevičių, atskyrė šias žemes:

06 22 **Niáuikių** kaimui – 65 dešimtines 100 sieksnių (2 sklypuose), iš jų sodybų 3 dešimtines 1 200 sieksnių, arimų 93 dešimtines 240 sieksnių, pievų 14 dešimtinių 100 sieksnių, ganyklų 19 dešimtinių 1 500 sieksnių, pelkės 1 dešimtinę, kelių 1 080 sieksnių ir papildomai servitūtų 13 dešimtinių 880 sieksnių (*LVIA*, f. 526, ap. 6, b. 1988).

06 23 **Vaičėnų** kaimui – 66 dešimtines 100 sieksnių, iš jų sodybų 3 dešimtines 1 720 sieksnių, arimų 38 dešimtines 1 000 sieksnių, pievų 8 dešimtines 1 416 sieksnių, ganyklų 7 dešimtines 1 766 sieksnius, pelkių 7 dešimtines, kelių 1 398 sieksnius ir papildomai servitūtų 14 dešimtinių 1 200 sieksnių (*LVIA*, f. 526, ap. 6, b. 2018).

06 24 **Kálnočių** kaimui – 43 dešimtines 1 930 sieksnių (5 sklypuose), iš jų sodybų 1 dešimtine 110 sieksnių, arimų 21 dešimtine 587 sieksnius, pievų 7 dešimtines 300 sieksnių, ganyklų 9 dešimtines 1 178 sieksnių, miško 1 488 sieksnius, nenaudojamos (pelkės, skardžiai, keliai) 4 dešimtines 667 sieksnius ir papildomai servitutų 13 dešimtinų 880 sieksnių (LVIA, f. 526, ap. 6, b. 2147).

Antroje 1875 metų pusėje tas pats matininkas V. Kamenskis nuo Obelių dvaro, valdomo dvarininkų Mrangovicų, atskyrė šias žemes:

07 22 **Matiėkų** kaimui – 92 dešimtines 700 sieksnių (4 sklypuose, bendra eksplikacija nepateikta) ir papildomai servitutų (3 sklypuose) 97 dešimtines 2 150 sieksnių (LVIA, f. 526, ap. 6, b. 2128).

07 27 **Dačiūnų** kaimui – 134 dešimtines 460 sieksnių, iš jų sodybų 11 dešimtinų 660 sieksnių, arimų 71 dešimtine 1 370 sieksnių, pievų 42 dešimtines 1 320 sieksnių, ganyklų 8 dešimtines 1 864 sieksnius, kelių 1 dešimtine 500 sieksnių, vandenių 800 sieksnių (LVIA, f. 526, ap. 6, b. 2031).

08 02 **Obėlių** miesto aikštei – sodybinės žemės 1 dešimtine 817 sieksnių (LVIA, f. 526, ap. 6, b. 2104).

08 03 **Navikų I** viensėdžiui – 30 dešimtinų 1 400 sieksnių, nepateikiant eksplikacijos (LVIA, f. 526, ap. 6, b. 2097).

08 05 **Kálniškių** viensėdžiui – 27 dešimtines 1 030 sieksnių, nepateikiant eksplikacijos (LVIA, f. 526, ap. 6, b. 2109).

08 05 **Vieversynės** viensėdžiui – 44 dešimtines 1 200 sieksnių, iš jų sodybų 1 dešimtine 2 160 sieksnių, arimų 17 dešimtinų 1 306 sieksnius, pievų 10 dešimtinų 1 700 sieksnių, ganyklų 13 dešimtinų 1 384 sieksnius, kelių 2 050 sieksnių (LVIA, f. 526, ap. 6, b. 1971).

08 14 **Duėblio I (dab. Duėblės)** viensėdžiui – 67 dešimtines 2 000 sieksnių, iš jų sodybų 2328 sieksnius, arimų 19 dešimtinų 1 008 sieksnius, pievų 14 dešimtinų 1 777 sieksnius, ganyklų 5 dešimtines 992 sieksnius, miško 27 dešimtines, kelių 697 sieksnius, vandenių 98 sieksnius (LVIA, f. 526, ap. 6, b. 2040).

08 15 **Duėblio III (dab. Dumlės)** viensėdžiui – 42 dešimtines 1 054 sieksnius, iš jų sodybų 1 dešimtine 700 sieksnių, arimų 18 dešimtinų 1 450 sieksnių, pievų 12 dešimtinų 1 800 sieksnių, ganyklų 9 dešimtines 74 sieksnius, kelių 1 770 sieksnių (LVIA, f. 526, ap. 6, b. 2032).

08 16 **Dumlbio II (dab. Dumlės)** viensėdžiui – 63 dešimtines 1 000 sieksnių, nepateikiant eksplikacijos (LVIA, f. 526, ap. 6, b. 2045);

09 05 **Degučių** kaimui – 107 dešimtines 1 102 sieksnius (27 sklypuose), iš jų sodybų 4 dešimtines 300 sieksnių, arimų 61 dešimtine 2 121 sieksnių, pievų 24 dešimtines 1 324 sieksnius, ganyklų 16 dešimtinų 150 sieksnių, kelių 707 sieksnius (LVIA, f. 526, ap. 6, b. 2044).

09 10 **Gumbiškių I** viensėdžiui – 53 dešimtines 1 600 sieksnių, iš jų sodybų 1 dešimtine 48 sieksnius, arimų 19 dešimtinų 1 424 sieksnius, pievų 25 dešimtines 1 948 sieksnius, miško ir krūmynų 4 dešimtines 1 200 sieksnių, ganyklų 2 dešimtines 1 500 sieksnių, kelių 200 sieksnių, vandenių 80 sieksnių (LVIA, f. 526, ap. 6, b. 2007).

09 12 **Gumbiškių III** užusieniui – 81 dešimtine, iš jų sodybų 2 dešimtines 2 040 sieksnių, arimų 40 dešimtinų 1 120 sieksnius, pievų 29 dešimtines 840 sieks-

nių, miško 6 dešimtines 1 300 sieksnių, ganyklų 2 dešimtines 1 400 sieksnių, kelių 400 sieksnių (LVIA, f. 526, ap. 6, b. 1984).

09 13 **Gumbiškių II** užsieniui – 54 dešimtines, iš jų sodybų 2 064 sieksnius, arimų 20 dešimtinų 936 sieksnius, pievų 13 dešimtinų 1 340 sieksnių, ganyklų 13 dešimtinų 1160 sieksnių, miško 5 dešimtines 1 100 sieksnių, kelių 600 sieksnių (LVIA, f. 526, ap. 6, b. 1998).

09 15 **Degučių I** viensėdžiui – 58 dešimtines 1 798 sieksnius, iš jų sodybų 2 300 sieksnių, arimų 19 dešimtinų 812 sieksnių, pievų 12 dešimtinų 1 900 sieksnių, ganyklų 2 dešimtines 2 188 sieksnius, pelkės 16 dešimtinų 298 sieksnius, kelių 1 500 sieksnių ir papildomai servitutų 4 dešimtines 240 sieksnių (LVIA, f. 526, ap. 6, b. 2043).

09 17 **Degučių II** viensėdžiui – 35 dešimtines 594 sieksnius, iš jų sodybų 1 dešimtinę 312 sieksnių, arimų 15 dešimtinų 360 sieksnių, pievų 10 dešimtinų 940 sieksnių, ganyklų 8 dešimtines 82 sieksnius, kelių 1 300 sieksnių (LVIA, f. 526, ap. 6, b. 2042).

09 18 **Šileikių** kaimui – 360 dešimtinų 400 sieksnių, iš jų sodybų 14 dešimtinų 456 sieksnius, arimų 166 dešimtines 1 824 sieksnius, pievų 111 dešimtinų 1 500 sieksnių, ganyklų 63 dešimtines 88 sieksnius, kelių 4 dešimtines, vandenu 1 270 sieksnių (LVIA, f. 526, ap. 6, b. 2016).

09 22 **Žvirgždės** viensėdžiui – 30 dešimtinų, iš jų sodybos 1 590 sieksnių, arimų 17 dešimtinų 1 575 sieksnius, pievų 7 dešimtines 2 100 sieksnių, ganyklų 2 dešimtines 1 552 sieksnius, kelių 2 002 sieksnius, vandenu 600 sieksnių (LVIA, f. 526, ap. 6, b. 2050).

09 23 **Navikų** kaimui – 96 dešimtines 600 sieksnių, iš jų sodybų 3 dešimtines 1 850 sieksnių, arimų 48 dešimtines 1 682 sieksnius, pievų 18 dešimtinų 1 300 sieksnių, ganyklų 4 dešimtines 900 sieksnių, miško 17 dešimtinų 1 693 sieksnius, kelių 375 sieksnius, vandenu 1 dešimtinę (LVIA, f. 526, ap. 6, b. 2096).

09 24 **Navikų II** viensėdžiui – 27 dešimtines 620 sieksnių, iš jų sodybos 2 200 sieksnių, arimų 14 dešimtinų 1 371 sieksnių, pievų 7 dešimtines 100 sieksnių, ganyklų 3 dešimtines 380 sieksnių, miško 1 dešimtinę 400 sieksnių, kelių 469 sieksnius (LVIA, f. 526, ap. 6, b. 2123).

09 28 **Ažūšilių** kaimui – 92 dešimtines 224 sieksnius, iš jų sodybų 3 dešimtines 1 980 sieksnių, arimų 54 dešimtines 1 566 sieksnius, pievų 20 dešimtinų 702 sieksnius, ganyklų 6 dešimtines 700 sieksnių, kelių 1 800 sieksnių, vandenu 676 sieksnius (LVIA, f. 526, ap. 6, b. 2105).

09 29 **Dėksnės (dab. Dėgsnės)** viensėdžiui – 10 dešimtinų 300 sieksnių, iš jų sodybos 500 sieksnių, arimų 2 dešimtines 2 124 sieksnius, pievų 2 dešimtines 276 sieksnius, ganyklos 4 dešimtines, pelkės 1 700 sieksnių, kelių 500 sieksnių (LVIA, f. 526, ap. 6, b. 2041).

Obelių valsčiuje kaimo žemių atskyrimo pradžia, kitaip negu kaimyniniuose valsčiuose (Júodupės, Kamajų), buvo gana taiki. Tik Kalniškių viensėdžio valstiečiai atskyrimo dokumentus pasirašyti atsisakė, Navikų kaimo ir Degučių 2 viensėdžio valstiečiai atskyrimo dokumentų pasirašyti neatėjo, tik neaišku, ar protestuodami prieš netinkamą atskyrimą, ar dėl abejingumo ir iš anksto sutikdami su rezultatais. Dar dviejų kaimų – Diliaukiškio ir Lovelkų – žemės

atskyrimo dokumentuose valstiečių parašų nėra. Neaišku, ar taip valstiečiai protestavo, ar tai buvo matininko neapsižiūrėjimas ar aplaidumas. Visais kitais atvejais valstiečiai dėl atskyrimo dokumentų neprotestavo ir juos pasirašė, tiksliau, už juos, beraščius, pasirašė jų paprašyti asmenys Neaišku, kas lėmė tokią taikią atmosferą. Gal dvarininkai mažai domėjosi lengvesnės mechaninės sudėties, nelabai derlingomis šių vietovių žemėmis ir nesistengė atimti iš kaimų dalies jų žemių. Tuo patikėti skatina tai, kad daugelio kaimų žemės nesuskaldytos į daugelį sklypų. O gal valstiečiai buvo užguiti, pasyvūs ir sutikdavo su bet kuriais dvarininkų veiksmais?

1876 metais vėl energingai dirbo matininkas V. Kamenskis. Jis 06 03 atskyrė nuo Bagdonišio dvaro, valdomo dvarininkų Riomerių, **Bagdōniškio** kaimui 218 dešimtinių 530 sieksnių (4 sklypuose), iš jų sodybų 11 dešimtinių 673 sieksnius, arimų 119 dešimtinių 80 sieksnių, pievų 52 dešimtines 2 200 sieksnių, miško 13 dešimtinių 2 106 sieksnius, ganyklų 2 dešimtines 920 sieksnių, pelkės 11 dešimtinių 350 sieksnių, kalno 4 dešimtines 100 sieksnių, kelių 3 dešimtines 1 200 sieksnių, kapinių 100 sieksnių. Atskyrimo rezultatai netenkino nei vienos, nei kitos pusės – dvarininkas pasirašyti atskyrimo dokumentų neatvyko, o valstiečiai tuos dokumentus pasirašyti atsisakė (*LVIA*, f. 526, ap. 6, b. 2176).

Nuo Antanašės dvaro, valdomo dvarininkų Riomerių, V. Kamenskis atskyrė šias žemes:

06 05 **Mažeikių** užusieniui – 13 dešimtinių 1 600 sieksnių (2 sklypuose), iš jų sodybos 2 150 sieksnių, arimų 9 dešimtines 148 sieksnius, pievų 2 dešimtines 250 sieksnių, smėlynų 2 150 sieksnių, pelkės 1 000 sieksnių, kelių 700 sieksnių. Šalių parašai byloje yra (*LVIA*, f. 526, ap. 6, b. 2486).

07 02 **Gālažerių** kaimui – 85 dešimtines 2381 sieksni, iš jų sodybų 8 dešimtines 50 sieksnių, arimų 55 dešimtines 260 sieksnių, pievų 15 dešimtinių 1 546 sieksnius, ganyklų 5 dešimtines 1 400 sieksnių, kelių 1 dešimtinę 550 sieksnių, vandenu 600 sieksnių, kapinių 375 sieksnius. Valstiečiai atskyrimo dokumentus pasirašyti atsisakė (*LVIA*, f. 526, ap. 6, b. 2487).

Nuo Pakriaunių dvaro, valdomo dvarininkų Veisenhofų, V. Kamenskis atskyrė šias žemes:

08 03 **Knysōs** kaimui – 60 dešimtinių 300 sieksnių, iš jų sodybų 2 dešimtines, arimų 31 dešimtinę 1 107 sieksnius, pievų 17 dešimtinių 2 199 sieksnius, pelkės 2 dešimtines, kelių 1 694 sieksnius, kapinių 100 sieksnių. Už beraščius valstiečius pasirašė jų įgalioti asmenys (*LVIA*, f. 526, ap. 6, b. 1851).

08 05 **Novapolio** užusieniui – 26 dešimtines 1 200 sieksnių, iš jų sodybų 1 dešimtinę 700 sieksnių, arimų 11 dešimtinių 588 sieksnius, pievų 8 dešimtines 100 sieksnių, ganyklų 4 dešimtines 1 152 sieksnius, pelkės 1 dešimtinę, kelių 850 sieksnių, vandenu 200 sieksnių. Valstiečiai atskyrimo dokumentų pasirašyti neatėjo (*LVIA*, f. 526, ap. 6, b. 2158).

08 10 **Bajōrų** kaimui – 334 dešimtines 1 200 sieksnių, iš jų sodybų 14 dešimtinių 1 095 sieksnius, arimų 208 dešimtines 1 608 sieksnius, pievų 88 dešimtines 45 sieksnius, ganyklų 20 dešimtinių 202 sieksnius, kelių 3 dešimtines 650 sieksnių. Valstiečiai atskyrimo dokumentus pasirašyti atsisakė (*LVIA*, f. 526, ap. 6, b. 2177).

08 12 **Mičiūnų** kaimui – 164 dešimtines 2 200 sieksnių (4 sklypuose – dalis žemės liko dvarui), iš jų sodybų 4 dešimtines 1 168 sieksnius, arimų 102 dešimtines 957 sieksnius, pievų 42 dešimtines 796 sieksnius, ganyklų 14 dešimtinių 129 sieksnius, kelių 1 dešimtinę 1 550 sieksnių. Valstiečiai atskyrimo dokumentus pasirašyti atsisakė (LVIA, f. 526, ap. 6, b. 2163).

08 17 **Buniūškių** kaimui – 202 dešimtines 386 sieksnius (21 sklype), iš jų sodybų 6 dešimtines 1 750 sieksnių, arimų 113 dešimtinių 2 330 sieksnių, pievų 59 dešimtines 170 sieksnių, ganyklų 20 dešimtinių 1186 sieksnius, kelių 1 dešimtinę 1 644 sieksnius, vandenių 606 sieksnius. Šalių parašai byloje yra (LVIA, f. 526, ap. 6, b. 1969).

Nuo Kriaunų dvaro, valdomo dvarininkų Valterių, matininkas atskyrė šias žemes:

08 28 **Kriaunų** miesteliui (I dalis) – 243 dešimtines 1 700 sieksnių (10 sklypų), iš jų sodybų 9 dešimtines 1 248 sieksnius, arimų 127 dešimtines 1 332 sieksnius, pievų 66 dešimtines 320 sieksnių, ganyklų 37 dešimtines 1 600 sieksnių, kelių 2 dešimtines 100 sieksnių, smėlynų 1 dešimtinę 322 sieksnius, kapinių 1 000 sieksnių, vandenių 168 sieksnius; Kriaunų miestelio valstiečiai atskyrimo dokumentus pasirašyti atsisakė – užrašas „I dalis“ ir žemė, išmėtyta dešimtyje vietų, rodo, kad dalis žemių palikta dvarui (LVIA, f. 526, ap. 6, b. 2152).

09 01 **Baršėnų** kaimui – 184 dešimtines 1 438 sieksnius (20 sklypų – dalis žemių palikta dvarui), iš jų sodybų 8 dešimtines 948 sieksnius, arimų 79 dešimtines 1 952 sieksnius, pievų 58 dešimtines 1 200 sieksnių, miško 17 dešimtinių, ganyklų 14 dešimtinių 1 438 sieksnius, smėlynų 2 dešimtines, skardžių 2 dešimtines 600 sieksnių, kelių 1 dešimtinę. Valstiečiai atskyrimo dokumentus pasirašyti atsisakė (LVIA, f. 526, ap. 6, b. 2180).

1877 03 10 matininkas Vasilijus Kamenskis užbaigė 1876 02 24 matininko Marko Burlando pradėtą nuo Kraštų dvaro (Tupalskių) **Dvartiškių** kaimo žemių atskyrimą – 19 dešimtinių 1 815 sieksnių, iš jų arimų 10 dešimtinių 1 372 sieksnius, pievų 2 dešimtines 1 542 sieksnius, miško 4 dešimtines 1 286 sieksnius, ganyklų 1 dešimtinę 1 515 sieksnių, kelių 300 sieksnių. Už 3 beraščius valstiečius pasirašė jų paprašyti asmenys (LVIA, f. 526, ap. 6, b. 1909).

1877 05 19 matininkas Ivanas Markos nuo Kėlpšiškių dvaro, valdomo dvarininkų Kelpšų, atskyrė **Jovėdžių** kaimo žemių I dalį – 47 dešimtines 2295 sieksnius (8 sklypuose – dalis žemių liko dvarui), iš jų sodybų 1 dešimtinę 100 sieksnių, arimų 22 dešimtines 2 200 sieksnių, pievų 10 dešimtinių 100 sieksnių, ganyklų 11 dešimtinių 369 sieksnius, nenaudojamos 2 dešimtines 1 926 sieksnius. Už neraštingus valstiečius pasirašė jų paprašytas asmuo (LVIA, f. 526, ap. 6, b. 2252).

1877 05 25 matininkas V. Kamenskis nuo Užūkriaunio dvaro, valdomo dvarininkų Kozielų, atskyrė **Narkūnų (dab. Norkūnai)** kaimo žemę – 135 dešimtines 480 sieksnių, iš jų sodybų 11 dešimtinių 1 159 sieksnius, arimų 69 dešimtines 1 125 sieksnius, pievų 49 dešimtines 600 sieksnių, ganyklų 1 dešimtinę 2 245 sieksnius, miško 1 300 sieksnių, kelių 2 dešimtines 1 250 sieksnių. Valstiečiai atskyrimo dokumentus pasirašyti atsisakė (LVIA, f. 526, ap. 6, b. 2279).

1877 metais matininkas V. Kamenskis nuo Antākriaunio dvaro, valdomo dvarininkų Romanovskių, atskyrė šias žemes:

06 01 **Kálniškių** užusieniui – 40 dešimtinių 400 sieksnių, iš jų sodybų 1 dešimtine 1 777 sieksnius, arimų 26 dešimtines 2 164 sieksnius, pievų 10 dešimtinių 300 sieksnių, ganyklų 1 dešimtine 400 sieksnių, kelių 559 sieksnius. Šalių parašai byloje yra (LVIA, f. 526, ap. 6, b. 2298).

06 03 **Rūmiškių** užusieniui – 29 dešimtines 670 sieksnių (6 sklypuose), iš jų sodybų 1 dešimtine 145 sieksnius, arimų 20 dešimtinių, pievų 7 dešimtines 790 sieksnių, nenaudojamos 1 942 sieksnius ir papildomai servitutų 8 dešimtines 1 770 sieksnių. Už neraštingus valstiečius pasirašė jų paprašytas asmuo (LVIA, f. 526, ap. 6, b. 2249).

06 08 **Lesiškių (dab. Lėsiškiai)** kaimui – 85 dešimtines 1 480 sieksnių (3 sklypuose), iš jų sodybų 4 dešimtines 650 sieksnių, arimų 57 dešimtines 369 sieksnius, pievų 17 dešimtinių 900 sieksnių, ganyklų 4 dešimtines 450 sieksnių, kelių 2 dešimtines 1 501 sieksni. Šalių parašai byloje yra (LVIA, f. 526, ap. 6, b. 2295).

1877 metais matininkas V. Kamenskis nuo Antānašės (Riomerių) dvaro atskyrė žemę:

06 04 **Aukštakōjų** kaimui – 82 dešimtines 1 449 sieksnius (9 sklypuose – dalis žemės liko dvarui), iš jų sodybų 2 dešimtines 1 830 sieksnių, arimų 36 dešimtines 228 sieksnius, pievų 22 dešimtines 2 040 sieksnių, ganyklų 7 dešimtines 1 435 sieksnius, smėlynų 5 dešimtines 1 034 sieksnius, kelių 1 150 sieksnių. Valstiečiai atskyrimo dokumentus pasirašyti atsisakė (LVIA, f. 526, ap. 6, b. 2273).

08 23 **Vipadoko** užusieniui – 21 dešimtine 1 300 sieksnių, iš jų sodybos 900 sieksnių, arimų 14 dešimtinių, pievų 4 dešimtines 900 sieksnių, išgraužų 1 dešimtine 400 sieksnių, smėlynų 1 dešimtine, kelių 1 500 sieksnių. Valstiečiai atskyrimo dokumentus pasirašyti atsisakė (LVIA, f. 526, ap. 6, b. 2266).

08 24 **Vipadoko II** užusieniui – 11 dešimtinių 1 900 sieksnių, iš jų sodybos 400 sieksnių, arimų 7 dešimtines 1 200 sieksnių, pievų 3 dešimtines 800 sieksnių, ganyklos 1 200 sieksnių, kelių 700 sieksnių. Valstiečiai atskyrimo dokumentus pasirašyti atsisakė (LVIA, f. 526, ap. 6, b. 2692).

08 ? **Vojaičių I (dab. Vajeičiai)** užusieniui – 32 dešimtines 700 sieksnių, iš jų sodybos 1 dešimtine, arimų 15 dešimtinių 1 224 sieksnius, pievų 7 dešimtines 1 250 sieksnių, ganyklų 7 dešimtines 1 863 sieksnius, kelių 1 160 sieksnių. Šalių parašai byloje yra (LVIA, f. 526, ap. 6, b. 2265).

Didesnę 1878 metų dalį matininkas V. Kamenskis skyrė kaimų žemių atskyrimui nuo Antanašės (Riomerių) dvaro:

05 13 **Lukštinių** kaimui – 203 dešimtines 1 200 sieksnių, iš jų sodybų 8 dešimtines 100 sieksnių, arimų 121 dešimtine 1 200 sieksnių, pievų 50 dešimtinių 1 400 sieksnių, ganyklų 12 dešimtinių 500 sieksnių, smėlynų 2 dešimtines, išgraužų 1 dešimtine, kelių 2 dešimtines 300 sieksnių, vandenu (ežeras Dubusis, upelis Selinga) 6 dešimtines 100 sieksnių. Valstiečiai atskyrimo dokumentus pasirašyti atsisakė (LVIA, f. 526, ap. 6, b. 2405).

05 25 **Barboriškio** užusieniui – 25 dešimtines 800 sieksnių, iš jų sodybos 1 600 sieksnių, arimų 14 dešimtinių 800 sieksnių, pievų 7 dešimtines 1 700 sieksnių, ganyklų 1 dešimtine 2 000 sieksnių, kelių 200 sieksnių. Valstiečiai atskyrimo dokumentus pasirašyti atsisakė (LVIA, f. 526, ap. 6, b. 2401).

06 22 **Kubiliškių** užusieniui – 34 dešimtines 50 sieksnių, iš jų sodybų 2 350 sieksnių, arimų 14 dešimtinių 1 700 sieksnių, pievų 10 dešimtinių 450 sieksnių, miško 2 dešimtines 2 050 sieksnių, ganyklų 2 dešimtines 550 sieksnių, ežeras 2 dešimtines 1 950 sieksnių, kelių 600 sieksnių ir papildomai servitutų (3 sklypuose) 17 dešimtinių 1 350 sieksnių. Valstiečiai atskyrimo dokumentus pasirašyti atsisakė (LVIA, f. 526, ap. 6, b. 2397).

09 30 **Kėležerių** kaimui – 252 dešimtines 1 450 sieksnių (4 sklypuose – dalis žemės liko dvarui), iš jų sodybų 7 dešimtines 100 sieksnių, arimų 158 dešimtines 900 sieksnių, pievų 51 dešimtine 1 050 sieksnių, ganyklų 17 dešimtinių, miško 9 dešimtines 1 100 sieksnių, smėlynų 4 dešimtines 1 200 sieksnių, kelių 3 dešimtines 700 sieksnių, išgraužų 1 dešimtine 1 200 sieksnių. Valstiečiai atskyrimo dokumentus pasirašyti atsisakė (LVIA, f. 526, ap. 6, b. 2410).

1878 metais matininkas V. Kamenskis nuo Antākriaunio (Romanovskių) dvaro atskyrė žemę **Lesiškių (dab. Lėsiškiai)** užusieniui – 33 dešimtines 1 513 sieksnių (2 sklypuose), iš jų sodybų 1 dešimtine 2 250 sieksnių, arimų 22 dešimtines 300 sieksnių, pievų 9 dešimtines 20 sieksnių, kelių 1 343 sieksnius. Už neraštingus valstiečius pasirašė jų paprašytas asmuo (LVIA, f. 526, ap. 6, b. 2363).

1882 08 10 matininkas V. Kamenskis nuo Obelių (Mrangovicų) dvaro atskyrė žemę **Ignōtiškio** kaimui – 90 dešimtinių 2 000 sieksnių, iš jų sodybų 3 dešimtines 201 sieksnių, arimų 44 dešimtines 552 sieksnius, pievų 17 dešimtinių 634 sieksnius, ganyklų 16 dešimtinių 1 428 sieksnius, miško 8 dešimtines 192 sieksnius, kelių 1 dešimtine 1 000 sieksnių, vandenių 393 sieksnius. Už neraštingus valstiečius pasirašė jų paprašytas asmuo (LVIA, f. 526, ap. 6, b. 2678).

1883 metais matininkas V. Kamenskis nuo Obelių (Mrangovicų) dvaro atskyrė žemę:

05 27 **Svōbiškio** viensėdžiui – 7 dešimtines 1 895 sieksnius (2 sklypuose), iš jų sodybos 845 sieksnius, arimų 4 dešimtines 1 820 sieksnių, pievų 2 dešimtines 170 sieksnių, ganyklos 500 sieksnių, kelių 480 sieksnių, vandenių 440 sieksnių. Viensėdžio savininkas pasirašyti dokumentų neatėjo (LVIA, f. 526, ap. 6, b. 2654).

08 02 **Svobiškio** kaimui – 133 dešimtines 2 040 sieksnių, iš jų sodybų 4 dešimtines 880 sieksnių, arimų 72 dešimtines 284 sieksnius, pievų 27 dešimtines 240 sieksnių, ganyklų 27 dešimtines 1 336 sieksnius, kelių 1 dešimtine 2 100 sieksnių, vandenių 2 000 sieksnių. Už neraštingus valstiečius pasirašė jų paprašytas asmuo (LVIA, f. 526, ap. 6, b. 2652).

08 ? **Trumpōnių** kaimui – 106 dešimtines 480 sieksnių (31 sklype), iš jų sodybų 3 dešimtines 1 500 sieksnių, arimų 65 dešimtines 770 sieksnių, pievų 30 dešimtinių 224 sieksnius, ganyklų 5 dešimtines 140 sieksnių, kelių 2 dešimtines 246 sieksnius. Už beraščius valstiečius dokumentus pasirašė jų paprašytas asmuo (LVIA, f. 526, ap. 6, b. 2624).

Tais pačiais 1883 metais V. Kamenskis nuo Antanašės (Riomerių) dvaro atskyrė šią žemę:

06 11 **Visdievų** kaimui – 180 dešimtinių 306 sieksnius (6 sklypuose – dalis žemės liko dvarui), iš jų sodybų 6 dešimtines 900 sieksnių, arimų 102 dešimtines 745 sieksnius, pievų 49 dešimtines 1 075 sieksnius, ganyklų 11 dešimtinių 400 sieksnių, smėlynų 6 dešimtines 2 246 sieksnius, kelių 2 dešimtines 1 500 sieksnių,

vandenų 1 dešimtinę 650 sieksnių ir papildomai servitutų 30 dešimtinių. Valstiečiai atskyrimo dokumentus pasirašyti atsisakė (*LVIA*, f. 526, ap. 6, b. 2759).

07 09 **Šliuotiškių** kaimui – 94 dešimtines, iš jų sodybų 2 dešimtines 1 750 sieksnių, arimų 54 dešimtines 1 100 sieksnių, pievų 23 dešimtines 450 sieksnių, ganyklų 10 dešimtinių 1 500 sieksnių, smėlynų 1 dešimtinę 400 sieksnių, kelių 1 dešimtinę 600 sieksnių, vandenų 1 400 sieksnių ir papildomai servitutų 19 dešimtinių 580 sieksnių. Valstiečiai atskyrimo dokumentus pasirašyti atsisakė (*LVIA*, f. 526, ap. 6, b. 2646).

07 13 **Undriūnų (dab. Andriūnai)** kaimui – 154 dešimtines 2 296 sieksnius (2 sklypuose), tame tarpe sodybų 5 dešimtines 500 sieksnių, arimų 73 dešimtines 836 sieksnius, pievų 48 dešimtines 446 sieksnius, ganyklų 22 dešimtines 2 364 sieksnius, smėlynų 2 dešimtines 1 300 sieksnių, kelių 2 dešimtines 450 sieksnių, vandenų 1 200 sieksnių. Valstiečiai atskyrimo dokumentus pasirašyti atsisakė (*LVIA*, f. 526, ap. 6, b. 2800).

1884 metais gerokai padaugėjo nuo dvarų kaimams atskirtų žemių. Mat šalia užsilikusių neatskirtų kaimų tais metais pradėta atriboti žemę ir sentikių kaimams. Sentikiai, ilgai ir sunkiai kovoję dėl teisės išsipirkti iki tol jų nuomotą žemę, pagaliau tokią teisę gavo. Tad dauguma jų vengė ginčų ir pasirašydavo atskyrimo dokumentus (bet dažniausiai paprašydavo, kad už juos, beraščius, tai padarytų raštingi asmenys). 1884 metais matininkas Ivanas Markos nuo Obelių dvaro atskyrė šią žemę:

05 05 **Pogurkų** užsieniui – 44 dešimtines 2 273 sieksnius, iš jų sodybų 1 dešimtinę 1 050 sieksnių, arimų 33 dešimtines 773 sieksnius, pievų 5 dešimtines 1 300 sieksnių, ganyklų 1 dešimtinę 1 500 sieksnių, iškirto miško 2 dešimtines 1 000 sieksnių, kelių 1 440 sieksnių (*LVIA*, f. 526, ap. 6, b. 2831).

05 05 **Vigarų** užsieniui – 34 dešimtines 952 sieksnius, iš jų sodybų 1 dešimtinę 260 sieksnių, arimų 22 dešimtines 1 132 sieksnius, pievų 3 dešimtines 870 sieksnių, ganyklų 2 dešimtines 1 300 sieksnių, iškirto miško 4 dešimtines 320 sieksnių, spygliuočių miško 880 sieksnių, kelių 1 050 sieksnių (*LVIA*, f. 526, ap. 6, b. 2752).

05 05 **Pāsubatės** užsieniui – 34 dešimtines 100 sieksnių, iš jų sodybų 2 dešimtines 80 sieksnių, arimų 16 dešimtinių 232 sieksnius, pievų 11 dešimtinių 1863 sieksnius, iškirto miško 3 dešimtines, ganyklų 1 dešimtinę 40 sieksnių, kelių 315 sieksnių. Valstiečiai atskyrimo dokumentų pasirašyti neatėjo (*LVIA*, f. 526, ap. 6, b. 2832).

Tais pačiais 1884 metais matininkas Ivanas Markos nuo Aleksaandrovo dvaro atskyrė šią žemę:

06 03 **Lipniškų** kaimui – 86 dešimtines 1029 sieksnių, iš jų sodybų 3 dešimtines 390 sieksnių, arimų 66 dešimtines 332 sieksnius, pievų 9 dešimtines 2 100 sieksnių, ganyklų 6 dešimtines 640 sieksnių, kelių ir vandenų 2 367 sieksnius (*LVIA*, f. 526, ap. 6, b. 2684).

06 09 **Borovkos (dab. Barauka)** kaimui – 92 dešimtines 946 sieksnius (2 sklypuose), iš jų sodybų 1 dešimtinę 2156 sieksnius, arimų 56 dešimtines 300 sieksnių, pievų 12 dešimtinių 13 sieksnių, ganyklų 16 dešimtinių 2 058 sieksnius, pelkės

4 dešimties 1 150 sieksnių, kelių 1 800 sieksnių, vandenių 669 sieksnius (LVIA, f. 526, ap. 6, b. 2839).

06 16 **Bobrinkos (dab. Bōbriškis)** kaimui – 42 dešimties 516 sieksnių (3 sklypuose), iš jų sodybų 3 dešimties 895 sieksnius, arimų 25 dešimties 2 027 sieksnius, pievų 3 dešimties 1 965 sieksnius, ganyklų 8 dešimties 2 036 sieksnius, kelių 793 sieksnius (LVIA, f. 526, ap. 6, b. 2839).

06 18 **Būdrišio** užusieniui (II dalis) – 23 dešimties 1 120 sieksnių, iš jų sodybos 2 010 sieksnių, arimų 14 dešimtinių 1 000 sieksnių, pievų 7 dešimties 346 sieksnius, ganyklų 1 320 sieksnių, kelių 1 123 sieksnius, vandenių 121 sieksnių (LVIA, f. 526, ap. 6, b. 2837).

1884 metais dar dirbęs matininkas V. Kamenskis nuo Obelių dvaro atskyrė šią žemę:

05 07 **Degūčių** kaimui (II dalis) – 126 dešimties 542 sieksnius (31 sklype), iš jų sodybų 3 dešimties 1 023 sieksnius, arimų 78 dešimties 246 sieksnius, pievų 25 dešimties 1 262 sieksnius, ganyklų 16 dešimtinių 1 095 sieksnius, smėlynų 1 dešimtine 1 470 sieksnių, pelkės 1 635 sieksnius, kelių 1 011 sieksnių (LVIA, f. 526, ap. 6, b. 2695).

06 15 **Gumbiškių 5** užusieniui – 41 dešimtine 908 sieksnius, iš jų sodybų 1 dešimtine 200 sieksnių, arimų 16 dešimtinių 1 540 sieksnių, pievų 20 dešimtinių 210 sieksnių, ganyklos 1 dešimtine 100 sieksnių, pelkės 1 dešimtine 1 899 sieksnius, kelių 1 059 sieksnius. Valstiečiai atskyrimo dokumentus pasirašyti atsisakė (LVIA, f. 526, ap. 6, b. 2702).

07 ? **Trumponių** kaimui (II dalis) – 85 dešimties 684 sieksnius (26 sklypuose), iš jų sodybų 2 dešimties 1 005 sieksnius, arimų 56 dešimties 1 023 sieksnius, pievų 21 dešimtine 1 542 sieksnius, ganyklų 3 dešimties 850 sieksnių, kelių 1 dešimtine 264 sieksnius (LVIA, f. 526, ap. 6, b. 2698).

08 13 **Svōbiškio** užusieniui – 22 dešimties 2 039 sieksnius, iš jų sodybos 1 300 sieksnių, arimų 13 dešimtinių 1 639 sieksnius, pievų 5 dešimties 1 200 sieksnių, ganyklų 2 dešimties, kelių 2 000 sieksnių, vandenių 700 sieksnių; dar liko ginčijamos žemės (2 sklypai) 1 dešimtine 1 827 sieksniai. Valstiečiai atskyrimo dokumentus pasirašyti atsisakė (LVIA, f. 526, ap. 6, b. 2835).

1884 07 20 matininkas V. Kamenskis nuo Antanašės (Riomerių) dvaro atskyrė lietuviško **Zybolių** kaimo žemę – 83 dešimties 341 sieksnių (4 sklypuose), iš jų sodybų 3 dešimties 1 650 sieksnių, arimų 49 dešimties 200 sieksnių, pievų 21 dešimtine 1 960 sieksnių, ganyklų 5 dešimties 1 115 sieksnių, smėlynų 1 dešimtine 1 050 sieksnių, kelių 1 dešimtine 1 125 sieksnius, vandenių 441 sieksnių. Valstiečiai atskyrimo dokumentus pasirašyti atsisakė (LVIA, f. 526, ap. 6, b. 2833).

1885 metais matininkas Ivanas Markos atskyrė žemę:

05 27 nuo Aleksandrovo dvaro **Špulių** kaimui – 308 dešimties 1 475 sieksnius (3 sklypuose), iš jų sodybų 14 dešimtinių 148 sieksnius, arimų 232 dešimties 1 399 sieksnius, pievų 59 dešimties 1 800 sieksnių, kelių 1 dešimtine 2 312 sieksnių, vandenių 616 sieksnių (LVIA, f. 526, ap. 6, b. 2803).

06 07 nuo Kelpšiškių dvaro **Jovydzlių** kaimo valstiečiui Juozui Makugoniui – 3 dešimties 257 sieksnius (3 sklypuose), iš jų arimų 2 dešimties 1 357 sieksnius,

pievos 1 043 sieksnius, kelių 147 sieksnius, vandenių 110 sieksnių. Makugonis atskyrimo dokumentų pasirašyti neatėjo (*LVIA*, f. 526, ap. 6, b. 2814).

1885 07 01 matininkas Pavlovas nuo Rokiškio dvaro, valdomo dvarininkų Pšezdeckių, atskyrė žemę **Gėdiškių** kaimo laisvam žmogui Antanui Grigalavičiui – 16 dešimtinių (21 sklype), iš jų sodybos 1 245 sieksnius, arimų 10 dešimtinių 446 sieksnius, pievų 4 dešimtines 2 352 sieksnius, ganyklos 490 sieksnių, kelių 267 sieksnius. Byloje parašų nėra (*LVIA*, f. 526, ap. 6, b. 2763).

1885 07 17 matininkas Oskaras Šperlingas nuo Rokiškio (Pšezdeckių) dvaro atskyrė žemę **Gėdiškių** kaimui (I dalis) – 119 dešimtinių 2 010 sieksnių (18 sklypų), iš jų sodybų 3 dešimtines 2 025 sieksnius, arimų 79 dešimtines 518 sieksnių, pievų 29 dešimtines 2 305 sieksnius, ganyklų 5 dešimtines 150 sieksnių, kelių 1 dešimtine 752 sieksnius, pelkės 1 060 sieksnių; konstatuota ginčijama žemė (9 sklypai) – 31 dešimtine 40 sieksnių. Kaimo valstiečiai atskyrimo dokumentus pasirašyti atsisakė (*LVIA*, f. 526, ap. 6, b. 2796).

1885 08 09 matininkas Adomas Taločka nuo Rokiškio (Pšezdeckių) dvaro atskyrė žemę **Tumasonių** kaimui (I dalis) – 344 dešimtines 431 sieksnių (10 sklypų), iš jų sodybų 13 dešimtinių 1 890 sieksnių, arimų 214 dešimtinių 926 sieksnius, pievų 94 dešimtines 2 126 sieksnius, ganyklų 14 dešimtinių 109 sieksnius, kelių 4 dešimtines 231 sieksnių, vandenių 449 sieksnius. Valstiečiai atskyrimo dokumentus pasirašyti atsisakė (*LVIA*, f. 526, ap. 6, b. 2790).

1886 metais matininkas I. Markos nuo Obelių (Mrangovicų) dvaro atskyrė žemę:

05 12 **Dėgsnių** kaimui (I dalis) – 267 dešimtines 2 126 sieksnius (11 sklypų), iš jų sodybų 18 dešimtinių 1 680 sieksnių, arimų 144 dešimtines 1 520 sieksnių, pievų 80 dešimtinių 1 206 sieksnius, ganyklų 22 dešimtines, miško 2 dešimtines 120 sieksnių, kelių 2 dešimtines 20 sieksnių, vandenių (Lačino upelis) 734 sieksnius ir papildomai servitutų (3 sklypai) 191 dešimtine 1 560 sieksnių. Byloje reikalingi parašai yra (*LVIA*, f. 526, ap. 6, b. 2849).

05 15 **Dėgsnių** kaimo sentikiams (II dalis) – 89 dešimtines 332 sieksnius (11 sklypų), iš jų sodybų 8 dešimtines 2 016 sieksnių, arimų 45 dešimtines 1 035 sieksnius, pievų 27 dešimtines 193 sieksnius, ganyklų 2 dešimtines 1 970 sieksnių, miško 3 dešimtines 500 sieksnių, kelių 2 024 sieksnius, vandenių 794 sieksnius; servitutai bendri su kaimo I dalimi. Byloje parašai yra (*LVIA*, f. 526, ap. 6, b. 2850).

08 25 **Sipailišio** sentikių kaimui – 104 dešimtines 1 307 sieksnius, iš jų sodybų 3 dešimtines 1 405 sieksnius, arimų 73 dešimtines 1 302 sieksnius, pievų 13 dešimtinių 1 800 sieksnių, miško ganyklų 11 dešimtinių 2 326 sieksnius, kelių 1 dešimtine 1 440 sieksnių, kapinės 120 sieksnių, tvenkinys 114 sieksnių (*LVIA*, f. 526, ap. 6, b. 2881).

1887 05 04 matininkas I. Markos nuo Antanašės (Riomerių) dvaro atskyrė **Mažeikių** kaimo žemę (I dalį) – 54 dešimtines 1 740 sieksnių (17 sklypų – dalis žemės liko dvarui), iš jų sodybų 3 dešimtines 960 sieksnių, arimų 33 dešimtines 1 373 sieksnius, pievų 11 dešimtinių 1 361 sieksnių, ganyklų 4 dešimtines 580 sieksnių, kelių 1 dešimtine 884 sieksnius, vandenių (upė Kriaunà) 1 379 sieksnius ir

papildomai servitutų (2 sklypuose) 50 dešimtinių 2 100 sieksnių (LVIA, f. 526, ap. 6, b. 2721).

1887 08 16 matininkas V. Kamenskis nuo Antanašės (Riomerių) dvaro atskyrė žemę **Vojaičių II (dab. Vajeičiai)** užsieniui – 36 dešimtines 2 273 sieksnius, iš jų sodybos 1 dešimtine 1 000 sieksnių, arimų 17 dešimtinių 1 081 sieksni, pievų 7 dešimtines 2 350 sieksnių, ganyklų 2 dešimtines 959 sieksnius, kelių 1 500 sieksnių, vandenių 1 dešimtine 183 sieksnius (LVIA, f. 526, ap. 6, b. 2754).

1887 08 25 matininkas I. Markos nuo Kómariškių (Krauzių) dvaro atskyrė žemę **Juodonių** kaimui – 70 dešimtinių 2 345 sieksnius (12 sklypų), iš jų sodybų 8 dešimtines 1 419 sieksnių, arimų 50 dešimtinių 1 959 sieksnius, pievų 10 dešimtinių 779 sieksnius, ganyklų 2 296 sieksnius, kelių 692 sieksnius. Juodoniečiai atskyrimo dokumentus pasirašyti atsisakė (LVIA, f. 526, ap. 6, b. 2919).

1887 09 09 matininkas Dmitrijus Paškovas nuo Pákriaunio (Veisenhofų) dvaro atskyrė žemę **Kreščionių** kaimui (I dalį) – 380 dešimtinių 552 sieksnių (13 sklypų – dalis žemės liko dvarui), iš jų sodybų 15 dešimtinių 420 sieksnių, arimų 237 dešimtines 679 sieksnių, pievų 84 dešimtines 445 sieksnių, samanų pelkių 43 dešimtines 1 408 sieksnius, kelių 1 dešimtine 1 778 sieksnius; ginčijama žemė (3 sklypai) 2 dešimtines 520 sieksnių; papildomai servitutų 16 dešimtinių 390 sieksnių. Valstiečiai atskyrimo dokumentus pasirašyti atsisakė (LVIA, f. 526, ap. 6, b. 2917).

1889 05 05* iš Aleksandrovo dvaro atskirta žemė sentikių ūkiams:

Dilaukiškių (dab. Diliáuikiškis) kaime (1 ūkiui) – 17 dešimtinių 1 710 sieksnių ir servitutų 13 dešimtinių 1003 sieksnius; **Gerasimų** viensėdyje (1 ūkiui) – 26 dešimtines 663 sieksnius ir servitutų 4 dešimtines 624 sieksnius; **Kriaunėnų** kaime (7 ūkiams) – 163 dešimtines 1 112 sieksnių ir servitutų 15 dešimtinių 2 081 sieksni; **Rekstynės** kaime (4 ūkiams) – 177 dešimtines 1 047 sieksnius, servitutų 28 dešimtines 1 618 sieksnių (LVIA, f. 1564, ap. 1, b. 168, l. 6).

1890 metais matininkas Ivanas Markos nuo Antanašės (Riomerių) dvaro atskyrė žemę:

05 14 **Strāvų** kaimui – 163 dešimtines 2 174 sieksnius (14 sklypų – dalis žemės liko dvarui), iš jų sodybų 4 dešimtines 2 230 sieksnių, arimų 101 dešimtine 852 sieksnius, pievų 52 dešimtines 296 sieksnius, kelių 2 dešimtines 1 111 sieksnių, vandenių 1 dešimtine 2 100 sieksnių, skardžių 1 dešimtine 105 sieksnius, kapinės 280 sieksnių, dar 3 bendro naudojimo sklypus: 43 dešimtines 1 830 sieksnių, iš jų sodyba 198 sieksniai, ganyklų 43 dešimtines, kelių 1 200 sieksnių (LVIA, f. 526, ap. 6, b. 2998).

0518 **Bóbriškio** kaimui – 160 dešimtinių 550 sieksnių (2 sklypuose), iš jų sodybų 4 dešimtines 1 320 sieksnių, arimų 108 dešimtines 1 560 sieksnių, pievų 25 dešimtines 1 050 sieksnių, pelkių 16 dešimtinių 1 200 sieksnių, skardžių 2 dešimtines 1 410 sieksnių, kelių 2 dešimtines 400 sieksnių, vandenių 810 sieksnių (LVIA, f. 526, ap. 6, b. 2990).

05 21 **Krygiškių (dab. Kriùgiškis)** kaimo 1 sentikiui (II dalis) – 17 dešimtinių 433 sieksnius (22 sklypuose), iš jų sodyba 1 800 sieksnių, arimų

* Čia ir toliau žvaigždute žymima ne žemių atskyrimo natūroje, o atskyrimo dokumentų patvirtinimo data (tikėtina).

13 dešimtnių 778 sieksnius, pievų 1 dešimtinę 877 sieksnius, skardžių 1 dešimtinę 1 778 sieksnius, kelių 447 sieksnius (LVIA, f. 526, ap. 6, b. 2994).

08 27 **Vertýbiškio** užusieniui – 51 dešimtinę 390 sieksnių, iš jų sodybų 1 dešimtinę 1 410 sieksnių, arimų 25 dešimtines 1 020 sieksnių, pievų 16 dešimtnių 1 130 sieksnių, ganyklų 2 dešimtines 1 110 sieksnių, skardžių 3 dešimtines 1 200 sieksnių, pelkės 1 dešimtinę 300 sieksnių, kelių 1 120 sieksnių, vandenu 300 sieksnių (LVIA, f. 526, ap. 6, b. 2750).

1890 08 17 matininkas I. Markos nuo Obelių dvaro atskyrė žemę **Butkūnų** kaimo sentikiams (I dalis) – 224 dešimtines 449 sieksnius (23 sklypuose – dalis žemių liko dvarui), iš jų sodybų 7 dešimtines 1 188 sieksnius, arimų 140 dešimtnių 693 sieksnius, pievų 55 dešimtines 347 sieksnius, ganyklų 17 dešimtnių 760 sieksnių, pelkės 1 dešimtinę 1 597 sieksnių, kelių 2 dešimtines 664 sieksnius; ginčijama žemė (3 sklypai) 13 dešimtnių 1 175 sieksniai (LVIA, f. 526, ap. 6, b. 2992).

1890 06 08 matininkas Dmitrijus Paškovas nuo Antanašės (Riomerių) dvaro atskyrė **Gōjiškio** užusienio žemę – 38 dešimtines 1 320 sieksnių (2 sklypuose), iš jų sodybų 2 280 sieksnių, arimų 23 dešimtines 260 sieksnių, pievų 5 dešimtines 1 480 sieksnių, ganyklų 1 dešimtinę 2 300 sieksnių, kelių 1 140 sieksnių, pelkės 1 010 sieksnių; ginčijama žemė – 3 miško sklypai 4 dešimtines. Valstiečiai atskyrimo dokumentus pasirašyti atsisakė (LVIA, f. 526, ap. 6, b. 29960).

1891 04 05 nenurodytas matininkas nuo Komariškių dvaro atskyrė žemę **Juodonių** kaimo laisvajam žmogui Pagikovui – 13 dešimtnių 1 760 sieksnių, iš jų arimų 8 dešimtines 1 745 sieksnius, pievų 1 dešimtinę 1 575 sieksnius, ganyklos 1 800 sieksnių, pelkės 2 dešimtines 1 140 sieksnių, kelių 300 sieksnių (LVIA, f. 526, ap. 6, b. 3039).

1891 metais matininkas Ivanas Markos atskyrė žemę sentikių ūkiams:

06 19 nuo Pakriaunio (Veisenhofų) dvaro **Buniūškių** kaime (II dalis) – 20 dešimtnių 1 510 sieksnių (7 sklypuose), iš jų sodybos 1 600 sieksnių, arimų 13 dešimtnių 1 831 sieksnių, pievų 2 dešimtines 1 792 sieksnius, ganyklų 2 dešimtines 1 428 sieksnius, pelkės 1 650 sieksnių, kelių 409 sieksnius (LVIA, f. 526, ap. 6, b. 3035).

07 02 nuo Kriaunų (Valterių) dvaro **Baršėnų** kaime (II dalis) – 62 dešimtines 129 sieksnius (12 sklypų), iš jų sodybų 2 dešimtines 976 sieksnius, arimų 32 dešimtines 2 333 sieksnius, pievų 12 dešimtnių 846 sieksnius, ganyklų 9 dešimtines 584 sieksnius, smėlynų 4 dešimtines 1 803 sieksnius, kelių 787 sieksnius (LVIA, f. 526, ap. 6, b. 3038).

09 04 nuo Dideliškio dvaro, valdomo Molčianovų, **Dideliškio** užusieniui – 8 dešimtines 1 660 sieksnių, iš jų sodybos 342 sieksnius, arimų 3 dešimtines 1 560 sieksnių, pievų 1 030 sieksnių, pelkės 3 dešimtines 1 560 sieksnių, kelių 210 sieksnių (LVIA, f. 526, ap. 6, b. 3003).

1891 11 01* iš Obelių dvaro **Kūrmiškių** užusienio 1 sentikių ūkiui skirta žemės 30 dešimtnių 700 sieksnių ir servitutų 3 dešimtinės (LVIA, f. 1564, ap. 1, b. 168, l. 2).

1892 metais matininkas I. Markos nuo Obelių dvaro atskyrė žemę:

06 23 **Butkūņu** kaimui (II dalis) – 37 dešimtines 1087 sieksnius (26 sklypuose), iš jų sodybų 2 260 sieksnių, arimų 24 dešimtines 2 145 sieksnius, pievų 7 dešimtines 1 662 sieksnius, ganyklų 2 dešimtines 738 sieksnius, pelkės 1 dešimtinę 876 sieksnius, kelių 606 sieksnius; konstatuota, kad yra ginčijamos žemės, bet jos plotas nenurodytas. Valstiečiai atskyrimo dokumentus pasirašyti atsisakė (LVIA, f. 526, ap. 6, b. 3056).

08 09 **Veselāvos** užsieniui – 73 dešimtines 2 200 sieksnių, iš jų sodybų 1 dešimtinę 1 680 sieksnių, arimų 45 dešimtines 1 000 sieksnių, pievų 23 dešimtines 700 sieksnių, ganyklų 3 dešimtines 320 sieksnių, kelių 900 sieksnių. Valstiečiai atskyrimo dokumentus pasirašyti atsisakė (LVIA, f. 526, ap. 6, b. 2743).

1893 08 01* iš Antanašės (Riomerių) dvaro atskirta žemė **Rūpetų** kaimo 7 sentikių ūkiams – 139 dešimtinės 45 sieksniai ir servitutų 25 dešimtinės 818 sieksnių (LVIA, f. 1564, ap. 1, b. 168, l. 5).

1893 11 01* iš Kamoriškių (Krauzių) dvaro atskirta žemė:

Samānių kaimo 2 sentikių ūkiams – 22 dešimtinės 2 103 sieksniai;

Ulytēlēs kaimo 5 sentikių ūkiams – 111 dešimtinų 227 sieksniai (LVIA, f. 1564, ap. 1, b. 168, l. 47).

1899 08 12 matininkas Adomas Taločka iš Opeikiškio (dab. Apeikiškis) dvaro, valdomo Grincevičių, atskyrė **Opeikiškio** kaimo sentikiams žemės – 75 dešimtines 2 197 sieksnius, iš jų sodybų 1 dešimtinę 2 148 sieksnius, arimų 48 dešimtines 1 172 sieksnius, pievų 16 dešimtinų 1 022 sieksnius, lapuočių miško 5 dešimtines 1 788 sieksnius, akmenuoto dirvono 1 dešimtinę 90 sieksnių, smėlynų 710 sieksnių, pelkės 952 sieksnius, kelių 1 dešimtinę 1 104 sieksnius, vandenių 471 sieksni; būta ir ginčijamos žemės, tik jos plotas nenurodytas, dėl jos susitarta 1905 03 28 (LVIA, f. 526, ap. 6, b. 3148).

1903 11 04 matininkas Adomas Taločka nuo Komariškių (Krauzių) dvaro atskyrė žemę:

Juodonių kaimui (I dalis) – 70 dešimtinų 2 365 sieksnius, iš jų sodybų 8 dešimtines 2 330 sieksnių, arimų 46 dešimtines, pievų 14 dešimtinų 2 144 sieksnius, kelių 1 444 sieksnius; įrašas apie ginčus iki 1907 metų (LVIA, f. 526, ap. 6, b. 3166).

Juodonių kaimui (II dalis) – 43 dešimtines 1 975 sieksnius, iš jų sodybų 5 dešimtines 625 sieksnius, arimų 25 dešimtines 940 sieksnių, pievų 12 dešimtinų 1 180 sieksnių, kelių 1 500 sieksnių; įrašas apie ginčus iki 1907 metų (LVIA, f. 526, ap. 6, b. 3165).

1906 11 01* iš Opeikiškio dvaro, valdomo Liseckių, atskirta žemė:

Dručkū kaimo 1 sentikių ūkiui – 55 dešimtinės 1 675 sieksniai;

Paužolēs (dab. Pāžzolē) viensėdžio 2 sentikių ūkiams: I – 35 dešimtinės 1 760 sieksnių, II – 29 dešimtinės 670 sieksnių (LVIA, f. 1564, ap. 1, b. 168, l. 66).

1907 08 10* iš Bačkiškio dvaro, valdomo Samrinovičių, atskirta žemė **Mikoniū** kaimo 2 sentikių ūkiams – 26 dešimtinės 1 071 sieksnis (LVIA, f. 1564, ap. 1, b. 168, l. 9).

Iš Obelių dvaro atskirta žemė:

1912 08 01* **Pāsubatēs** kaimo 1 sentikių kiemui – 1 dešimtinė 433 sieksniai;

1912 08 12* – **Gumbiškių IV** viensėdžio 2 sentikių ūkiams – 110 dešimtinių 508 sieksniai ir servitutų 5 dešimtinės 1 320 sieksnių (LVIA, f. 1564, ap. 1, b. 168, l. 4).

1914 05 01* nuo Antanašės (Riomerių) dvaro atskirta žemė **Aidamiškio** viensėdžio 2 sentikių ūkiams – 30 dešimtinių 1 170 sieksnių ir servitutų 18 dešimtinių 664 sieksniai (LVIA, f. 1564, ap. 1, b. 168, l. 5).

Apibendrinant galima konstatuoti, kad išdėstyti faktai akivaizdžiai parodo, kad atskirų dvarų savininkai buvo nevienodai geranoriški buvusiems baudžiauninkams. Kai kuriems (pavyzdžiui, Pšezdeckiams) net ir matininkai ne visuomet įtikdavo – jie buvo keičiami. O ką liudija net keliems dešimtmečiams išėstas atskyrimo laikotarpis?

Baigiant reikia apgailestauti, kad ne visų kaimų atskyrimo dokumentus pavyko rasti. Tačiau reikia pasakyti, jog kai kada žemės atskirti nereikėjo, nes viensėdininkų ūkiai nuo seno turėjo nuosavos žemės. Rinkdamas medžiagą apie gimtąją Juodupės valsčių, pastebėjau, kad tokių viensėdžių būta Aleksandravėlės, Kriaunų ir Obelių apylinkėse. Norint tiksliai nustatyti, kur ir kiek jų būta, reiktų atidžiai ištyrinėti 1811–1858 metų dvarų revizijų bylas, saugomas Lietuvos valstybės istorijos archyve.

Iš 1895 m. gyventojų surašymo duomenų apie Obelių valsčių

Jonas Šedys

1895 metais įvykdytas pirmasis visuotinis Rusijos imperijos gyventojų surašymas. Jis vyko ir Lietuvoje, tad jo duomenys gali būti įdomūs asmenims, besidomintiems savo protėviais. Tik gaila, kad nedaug šio surašymo duomenų yra išlikę. Lietuvos valstybės istorijos archyve pavyko rasti bylą (f. 768, ap. 1, b. 39) su šio surašymo Obelių valsčiuje duomenimis. Byloje 250 lapų, o tai didžiausiam Rokiškio apskrities valsčiui labai mažai... Beje, ir išlikę duomenys nėra geros formos – kai kur jie tiesiog neįskaitomi. Tokie atvejai straipsnyje pažymėti dviem klausukais (??).

Apeikiškio kaimas

1. Karpas Gorovniovas (80 metų), sūnūs: Georgas (50), Filipas (40), Savelijus (35), marčios: Anna (32), Stepanida (31), Vassa (30), anūkės: Zinaida (14), Eufrosinja (13), Tatjana (12), Marfa (10), Irina (5), Melanija (4), anūkai: Loginas (17), Ivanas (16), Ivanas (15), Ivanas (4), Ivanas (3), Andrianas (5 mėn).

2. Ausiejus Veselovas (25), žmona Tatjana (22), sūnus Vasilijus (3), duktė Matriona (1), motina Kapitolina (60). Pastaroji šeima surašyta du kartus (lapai 33 ir 125).

3. Karpas Veselovas (40), žmona Zinaida (38), sūnūs: Jegoras (17), Lazaris (12), Aksentijus (2), dukros: Marija (7), Agafija (5), Irina (4), Anastasija (1), sesuo Staciana (41). Pastaroji šeima surašyta du kartus (lapai 34 ir 126).

4. Pavelas Veselovas (30), žmona Aksenija (25), sūnus Foma (1), duktė (dar be vardo, 1 savaitė).

Bagdōniškio dvaras

Mykolas Riomeris (51), žmona Konstancija (46), dukros: Elvyra (22), Marija (18), anūkas Henrikas Valavičius (2), tarnaitės: Paulina Bačenskaitė (50), Ona Balčiūnaitė (21), Ona Čelkytė (26), Adelė Eimontaitė (25), Veronika Laužadytė (19), Ona Maleckaitė (16), Ona Meiluvienė (45), Agota Meilutė (13), Marijona Rimšaitė (25), Teofilė Rudokienė (40), Marija Šeškute (21), Juzefa Turčinskaitė (22), Emilija Urbonavičiūtė (23), Ona Zdanevičiūtė (19), samdiniai: Jonas Adomonis (42), Mykolas Balčiūnas (29), Antanas Čelkis (22), Jonas Dečkus (37), Mataušas Jakuntavičius (23), Kazimieras Jankauskas (35), Feliksas Katinauskas (25), Antanas Laužadis (19), Mataušas Matuzonis (28), Antanas Sakalauskas (27), Jonas Šlikas (17), Jonas Vaitkevičius (28), Joselis Vekeler (47), Antanas Zdanevičius (24), Augustas Žaržojus (60).

Bagdōniškio kaimas

1. Juozas Jachimavičius (70), sūnus Mykolas (30), marti Elžbieta (25), anūkė ?? (11 mėn.), duktė Bronislava (23), sūnus Antanas (21).

2. Juozas Kazlauskas (48), žmona Ona (38), sūnūs: Juozas (11), Vladislovas (7), dukros: Karolina (9), Marija (4).

3. Jonas Kligys (35), žmona Emilija (30), sūnūs: Jonas (5), Mykolas (3), duktė Marija (1), svainė Uršulė Tičkaitė (50).

4. Justinas Kligys (70), žmona ?? (60), dukros: ?? (25), Emilija (22), žentas Konstantinas Paišys (30).

5. Antanas Kulys (??), ?? ?? ?? (6 asmenų šeima).

6. Konstantinas Malcius (??), ?? ?? ?? (3 asmenų šeima).

7. Antanas Nemeikšis (57), žmona Ona (45), dukros: Konstancija (9), Ona (2), sūnus Mykolas (5).

8. Kazimieras Šeškus (??), ?? ?? ?? (8 asmenų šeima).

9. Jonas Tumėnas (??), žmona Ona (??), sūnūs: Juozas (8), Vladislovas (2), dukros: Viktorija (6), Anastazija (4).

10. Juozas Tumėnas (??), ?? ?? ?? (8 asmenų šeima).

11. Juozas Zybolis (??), ?? ?? ?? (2 asmenų šeima).

12. ?? ?? ?? , (10 asmenų šeima, lapas 228).

13. ?? ?? ??, (9 asmenų šeima, lapas 225).

14. ?? ?? ??, (9 asmenų šeima, lapas 227).

15. ?? ?? ??, (6 asmenų šeima, lapas 226).

16. ?? ?? ??, (5 asmenų šeima, lapas 215).

17. ?? ?? ??, (4 asmenų šeima, lapas 216).

Cegelnės vienkiemis (dab. Cigėlnė)

Juozas Sesickas (50), žmona Sofija (50), dukros: Anelė (21), Sofija (16), sūnūs: Aleksandras (19), Pranas (13), Feliksas (12), Konstantinas (9), giminaitis Juozas Sesickas (22).

Degūčių kaimas

1. Justinas Balčiūnas (36), žmona Ona (26), sūnus Antanas (8 mėn.).

2. Zacharas Galvonas (55), žmona Ona (40), dukros: Agota (19), Uršulė (12), Barbora (4), sūnus Kazimieras (8).

3. Julijonas Kralikas (48), žmona Ona (50), sūnūs: Juozas (24), Antanas (20), dukros: Eleonora (13), Angelė (10), Emilija (7), Uršulė (4), giminaitis Nikodemas Žuklys (26).

4. Petras Kropas (53), žmona Ona (43), dukros: Teofilė (17), Emilija (13), Anastazija (4), sūnūs: Vincas (10), Antanas (6), Grasilda Kupčiūnienė (58).

5. Justinas Lukošūnas (45), žmona Marijona (34), sūnūs: Antanas (14), Ignotas (10), Jonas (5), dukros: Ona (12), Marijona (7), Elžbieta (3), Barbora (8 mėn.).

6. Ignotas Mekšėnas (42), žmona Salomėja (30), sūnūs: Viktoras (18), Petras (8), dukros: Emilija (14), Ona (1 mėn.).

7. Jonas Mekšėnas (39), žmona Cecilija (26), sūnus Antanas (5), brolis Petras (26), pamotė Marcelė (70).

8. Jonas Nevelskis (50), dukros: Elžbieta (23), Uršulė (20), Petronėlė (14), sūnūs: Jonas (18), Antanas (17).

9. Kazimieras Nevelskis (76), žmona Grasilda (60), sūnus Mykolas (16).
10. Benediktas Pauliukas (60).
11. Antanas Siniauskas (34), motina Barbora (65), giminaitis Aleksandras Krasauskas (21), samdinė Morta Davainytė (22).
12. Antanas Širvys (42), žmona Uršulė (30), duktė Marija (10), sūnūs: Jonas (5), Petras (2), Elena Talutienė (45).
13. Pranas Širvys (37), broliai: Stanislovas (38), Justinas (34), sesuo Rozalija Tuskienė (40).
14. Adomas Tomaševičius (38), žmona Juozapota (38), duktė Ieva (12).
15. Jurgis Žukelis (43), žmona Ona (40), dukros: Emilija (21), Konstancija (18), Agota (16), sūnūs: Pranas (15), Antanas (12), Juozas (6 mėn.).
16. Jonas Žuklys (38), žmona Johana (37), dukros: Grasilda (9), Ona (5), sūnus Povilas (3), Uršulė Kropienė (76).
17. Juozas Žuklys (18).
18. Justinas Žuklys (67), sūnūs: Justinas (30), Juozas (25), Antanas (23), duktė Grasilda (28).
19. Vincas Žuklys (??), (surašymo metu šeimos nebuvo).

Dideliškio užusienis

1. Ona Kepalienė (60).
2. Barbora Maslauskienė (60), sūnūs: Stanislovas (11), Karolis (7), dukros: Emilija (10), Elena (8), giminaitės Maslauskaitės: Ona (25) ir Marijona (23).
3. Boleslovas Žuklys (60), žmona Petronėlė (50), žentas Jonas Kazanavičius (32), žmona Ona (30), sūnus Antanas (5).

Dručų kaimas

1. Ignotas Balčiūnas (45), žmona Ona (30), dukros: Agota (15), Ona (7).
2. Leonas Grigorjevas (56), žmona Eudokija (45), sūnūs: Grigorijus (20), Jefimas (16), Eugenijus (12).
3. Ilarionas Kaldovas (66), žmona Marja (40), sūnūs: Feklistas (21), Makėjus (11).
4. Gauryla Lobinas (??), žmona Agafija (26), seserys: Palanija (40), Agafija (27), Eugenija (23), motina Irina (62), seserėčia Irina (12), seserėnai: Jeremiejus (10), Vikula (4).
5. Afanasijus Markovas (24), žmona Aksinja (20), duktė Praskovja (5), motina Jekaterina (50), brolis Ivanas (??), sesuo Aksinja (15).

Dundūriškio užusienis (dab. Dundūliškis)

1. Konstantinas Bagdonavičius (??), (surašymo metu šeimos nebuvo).
2. Antanas Malcius (32), sesuo Uršulė (20).
3. Benediktas Malcius (45), žmona Juozapota (34), dukros: Konstancija (10), Anastazija (7), Karolina (4), sūnus Jonas (6 mėn.), uošvė Monika Serbentavičienė (70), svainės Serbentavičiūtės: Rozalija (28), Marijona (24).
4. Petras Malcius (46), žmona Karolina (46), sūnus Kazimieras (11 mėn.).

Gegužynės užsienis

1. Ona Leitonienė (60), sūnūs: Jonas (32), Vincas (16), Varnaitė Elena (80).
2. Vincas Strungys (60), žmona Petronėlė (42), sūnus Antanas (26), marti Ona (20), sūnūs: Petras (22), Pranas (11), duktė Cecilija (18).
3. Jonas Turkus (67), žmona Teresė (54).
4. Juozas Žuklys (55), žmona Rozalija (30), dukros: Ona (8), Eleonora (4), sūnus Antanas (1), brolis Silvestras (45), pamotė Elžbieta (70), giminaitė Kazimiera Rimelytė (19).

Gōjiškio vienkiemis

Antanas Sasnauskas (33), žmona Kotryna (23), sūnus Bronius (1), seserys: Ona (32), Zofija (28)

Kalamaniškių užsienis (dab. Kalamoniškis)

1. Antanas Cacevičius (60), žmona Ieva (60), dukros: Ona (30), Emilija (3).
2. Antanas Pupienis (60), žmona Domicėlė (45), sūnūs: Jonas (30), Ignotas (27), Antanas (24), Kazimieras (22).
3. Jokūbas Širvys (40), žmona Elena (35), sūnūs: Izidorius (6), Jonas (11 mėn.), duktė Ona (4), motina Monika (70), sesuo Angelė (28).
4. Vincas Širvys (60), žmona Justina (40), duktė Rozalija (20), sūnūs: Augustinas (18), Jonas (14).

Kumšų užsienis

1. Kazimieras Kotleris (50), žmona Ona (30), sūnus Ignotas (14), dukros: Juzefa (9), Veronika (1).
2. Kazimieras Meškauskas (37), žmona Ona (26), motina Viktorija (65), giminaitis Konstantinas Meškauskas (4).
3. Karolis Padolskis (50), žmona Uršulė (26), dukros: Sofija (22), Ona (20), Apolonija (14), Anastazija (13), sūnūs: Petras (8), Jonas (8 mėn.).
4. Antanas Raišis (45), žmona Agota (45), sūnūs: Antanas (12), Pranas (6), duktė Karolina (11), motina Magdalena (77).

Magazino užsienis

1. Jonas Balaška (34), žmona Julijona (28), dukros: Petronėlė (8), Uršulė (5).
2. Jonas Milevičius (34), žmona Uršulė (31), dukros: Ona (12), Elžbieta (10), Barbora (5), Teklė (1), sūnūs: Juozas (8), Kazimieras (3).

Margavonės užsienis

1. Antanas Garuolis (46), žmona Stefanija (38), dukros: Emilija (18), Bronislava (17), Stefanija (11), Leokadija (4), Juzefa (1), sūnūs: Karolis (12), Ipolitas (8), Stasys (3).
2. Ignotas Garuolis (48), motina Kotryna (80);
Aleksandras Garuolis (30), žmona Agota (23), sūnus Petras (3), motina Viktorija (50).

3. Justinas Garuolis (60), žmona Eleonora (50), duktė Johana (20), sūnus Vincas (18).

Mataučižnos kaimas

1. Antanas Jakuntavičius (50), žmona Elžbieta (58), dukra Ieva (25), sūnūs: Petras (24), Mataušas (21), Vincas (15), podukra Pranciška Tumėnaitė (30).

2. Jonas Jasevičius (36), žmona Anastazija (30), dukros: Ona (13), Karolina (13), Anelė (7), Viktorija (4), sūnūs: Juozas (5), Jonas (4), svainė Viktorija Augulytė (25), samdinys Kazimieras Lašas (21).

3. Jeronimas Kazlauskas (38), žmona Teresė (38), dukros: Grasilda (17), Ulijona (11), Emilija (7), sūnus Jeronimas (7). Šeima surašyta du kartus (lapai 42 ir 53).

4. Mykolas Kazlauskas (44), žmona Veronika (46).

5. Vincas Kligys (36), motina Kotryna (60), broliai: Kazimieras (24), Juozas (23), Petras (19)

6. Karolis Krukėlis (45), žmona Viktorija (36), dukros: Ona (17), Pranciška (16), Angelė (14), Konstancija (5), Anastazija (4), sūnūs: Jonas (12), Juozas (7), Antanas (6 mėn.), podukra Barbora Tumėnaitė (19).

7. Mataušas Malcius (36), Černiauskaitė Antanina (30).

8. Vincas Malcius (36), žmona Ona (30), sūnūs: Boleslovas (5), Vladislovas (4), Severinas (2), tėvas Jeronimas (79), samdinė Agota Pupelytė (18).

9. Abdonas Sadauskas (52), žmona Liucija (52), sūnūs: Steponas (22), Motiejus (19), Jonas (15), Kasparas (13), Pranas (9), dukros: Ona (20), Anastazija (11), samdinė Jurgelionytė Ona (20).

10. Antanas Sadauskas (30), žmona Ieva (20).

11. Ignotas Sadauskas (49), žmona Ona (28), sūnus Jonas (7), dukros: Eleonora (4), Emilija (2), tėvas Juozas (78).

12. Juozas Sadauskas (??), (surašymo metu šeimos nebuvo).

13. Kazimieras Sadauskas (70), žmona Grasilda (65), sūnus Jonas (30), duktė Angelika (25), anūkė Emilija (9).

14. Konstantinas Sadauskas (50), žmona Konstancija (45), sūnūs: Antanas (29), Vladislovas (24), Jonas (11), dukros: Agota (24), Grasilda (16).

15. Morkus Sadauskas (73), žmona Petronėlė (60), sūnus Mataušas (30), duktė Veronika (20)

16. Petras Sadauskas (33), žmona Ieva (20).

Navikų kaimas

1. Antanas Čeravskis (30), seserys: Johana (34), Salomėja (18).

2. ?? ?? ?? (6 asmenų šeima, lapas 147).

3. ?? ?? ?? (5 asmenų šeima, lapas 149).

4. ?? ?? ?? (3 asmenų šeima, lapas 148).

Pagriáumėlio užsienis (dab. Pagriáumelės)

1. Benediktas Smalinskas (70), žmona Agota (49), sūnūs: Andrius (34), Justinas (30), dukros: Ona (24), Pranciška (23), Rachelė (20).

2. Pranas Smalinskas (54), žmona Zofija (50), sūnūs: Boleslovas (17), Edvardas (12), dukros: Marija (18), Salomėja (15), Ona (10).

Paužolkos I užusienis (dab. Pāąžuolė)

1. Anisimas Klyčiovas (35), žmona Marija (27), duktė Fetinija (5), sūnūs: Grigorijus (3), Anisimas (10 mėn.).

2. Jemeljanas Klyčiovas (50), žmona Eudokija (35), sūnūs: Artiomas (13), Jevlampijus (6), dukros: Jeresnia (10), Tatjana (5), Anna (3), Elena (1).

3. Jersejus Klyčiovas (28), žmona Maura (25), sūnus Anisimas (6), dukros: Praskovja (5), Anna (2).

Paužolkos II vienkiemis (dab. Pāąžuolė)

1. Trofimas Kirilovas (30), žmona Eudokija (23), sūnūs: Lukjanas (6), Vasilijus (3), dukros: Lepipanija (1), Linora (2 sav.), motina Kulina (60), sesuo Kulina (17), giminaitis Nikiforas (18).

2. Sergiejus Kolesnikovas (70), žmona Anna (50).

Pėtkuškio užusienis

1. Dominikas Dručkus (60), žmona Faustina (45), duktė Margarita (17), uošvė Elžbieta Smalinskienė (70).

2. Pranas Marcinkevičius (55), žmona Kotryna (50), sūnūs: Juozas (26), Petras (18), uošvė Uršulė Petkūnienė (80), svainė Ona Petkūnaitė (56), jos sūnus Jonas (27), duktė Kotryna (20).

3. Jonas Smalinskas (29), motina Elžbieta (60), seserys: Uršulė (30), Viktorija (20), Barbora (15), seserėčios: Kunigunda (9), Kotryna (1).

Serbentiškio užusienis

1. Mykolas Mackus (48), žmona Ona (50), samdinys Pranas Kalvelis (14).

2. Antanas Malcius (67), žmona Ona (60), augintinė Pranciška Pagirytė (17), samdiniai: Jonas Mackevičius (14), Konstancija Tumėnaitė (11).

3. Jonas Tumėnas (45), žmona Marijona (43), dukros: Ona (18), Grasilda (16), Konstancija (11).

Užalinės užusienis (dab. Ažuolynė)

1. Konstantinas Semaška (70), žmona Uršulė (50), sūnus Ignotas (30).

2. Nikodemas Semaška (70), sūnūs: Vladislovas (29), Antanas (26), Juozas (18).

Vajeičių kaimas

1. Julijona Bartaševičienė (50), sūnus Jonas (14), duktė Pranciška (13).

2. Pranas Keliačius (50), žmona Justina (45), sūnūs: Juozas (27), Jonas (19), samdinė Karolina Liolytė (20).

3. Jonas Marcinkevičius (37), žmona Ona (30), sūnus Edvardas (8), dukros: Teklė (4), Bronislava (2), tėvas Juozas (90).

4. Juozas Marcinkevičius (55), žmona Petronėlė (50), dukros: Karolina (35), Agota (28), Veronika (25), sūnūs: Pranas (30), Ignotas (26).

5. Jurgis Marcinkevičius (42), žmona Karolina (39), dukros: Emilija (19), Teofilė (6), sūnūs: Petras (18), Jonas (15), Antanas (8).

6. Kazimieras Marcinkevičius (46), žmona Karolina (50), sūnūs: Jurgis (21), Juozas (18), Vladislovas (14), duktė Julijona (12).

7. Mykolas Smalinskas (50), žmona Teresė (50), sūnūs: Kazimieras (24), Antanas (20), Jonas (10), dukros: Cecilija (16), Teresė (14); siuvėjas Juozas Malcius (27).

Varšavkos užusienis

1. Pranas Baranauskas (29), motina Domicėlė (50), seserys: Ona (32), Uršulė (24), Veronika (16), Emilija (12).

2. Jurgis Pauliukas (38), žmona Ona (40);
Barbora Jurgelionienė (40), duktė Monika (10).

Vieversynės užusienis

1. Silvestras Baranauskas (60), žmona Juzepota (50), sūnūs: Juozas (29), Benediktas (12), duktė Ona (16); Uršulė Butkienė (45).

2. Juozas Galvonas (52), žmona Elžbieta (50), sūnus Norbertas (18), dukros: Marija (14), Eleonora (10), posūnis Benediktas Širvyis (32), samdinė Grasilda Stašelytė (15).

Toje pačioje byloje dar surašyti Kurkliėčių, Kurkliėčių II (Varaščinos), Milgedų, Rukėlių, Vėveliškų kaimai, Prapulčinės ir Stačiaragio užusieniai, Jonavos, Juodalungės ir Karvėlišio vienkiemiai, vėliau priklausę ne Obėlių, o Rokiškio valsčiui, todėl šios gyvenvietės straipsnyje ir nepateikiamos. Beje, daugelyje jų gyveno ne lietuviai, o žydų tautybės gyventojai. Be to, 1895 metų gyventojų surašymo Rokiškio valsčiuje duomenyse (LVIA, f. 768, ap. 1, b. 53) pavyko surasti kelis kaimus bei užusienius, vėliau priklausiusius Obėlių valsčiui.

Gėdiškių kaimas

1. Jonas Brakauskas (70), žmona Marijona (55).

2. Antanas Grigalavičius (73), sūnūs: Juozas (35), Stanislovas (32), Jonas (30), duktė Uršulė (18).

3. Juozas Kairelis (37), brolis Kazimieras (34), seserys: Uršulė (40), Ona (34).

4. Antanas Kazulėnas (62), žmona Karolina (55), sūnūs: Mataušas (30), Juozas (25), Antanas (21), dukros: Ona (18), Angelė (7).

5. Adomas Kundelis (52), žmona Ona (27), duktė Ona (9).

6. Jonas Kundelis (33), žmona Agota (25), motina Ona (74), brolis Ignotas (24).

7. Juozas Kundelis (60), žmona Rozalija (50), sūnūs: Juozas (28), Stanislovas (22), duktė Ona (23).

8. Juozas Kundelis (34), žmona Grasilda (27), sūnus Juozas (2), dukros: Ona (8), Marija (6). Anastazija (2 mėn.).

9. Vincas Kurkietis (60), žmona Ona (50), dukros: Marijona (30), Ona (18), Uršulė (16), sūnūs: Klementas (26), Jonas (23).

10. Adomas Savickas (40), motina Domicėlė (85).

11. Adomas Savickas (31), žmona Domicėlė (30), sūnūs: Jonas (4), Antanas (1), Kairelienė Rozalija (60).

12. Antanas Savickas (37), žmona Ulijona (32), sūnūs: Stanislovas (11), Pranas (1), dukros: Ona (8), Anastazija (6).

13. Pranas Varnas (50), žmona Ona (50), sūnus Juozas (24), dukros: Agota (20), Angelė (18), Konstancija (7).

14. Kazimieras Žindulis (40), žmona Ona (23), sūnūs: Antanas (14), Stanislovas (6), Petras (4), Jonas (2), duktė Karolina (13).

15. Mataušas Žindulis (31), motina Teresė (60), broliai: Jurgis (34), Ignotas (25), sesuo Anastazija (22).

Mažeikių užusienis

1. Antanas Baleišis (58), žmona Grasilda (50), sūnūs: Juozas (24), Petras (17), Mataušas (13), Kazimieras (8), dukros: Marijona (25), Ulijona (20), vaikaičiai: Dominikas (5), Juozas (2).

2. Petras Lejinis (58), žmona Darata (55), sūnūs: Jonas (30), Jurgis (23), Petras (18), duktė Karolina (14).

3. Anastazija Maželienė (40), sūnūs: Jonas (16), Petras (3), dukros: Karolina (13), Viktorija (12), Ona (10), Emilija (1 mėn.).

4. Anelė Maželienė (40), dukros: Karolina (18), Anastazija (1), sūnus Konstantinas (10).

5. Juozas Maželis (40), broliai: Ignotas (30), Kazimieras (27), Antanas (25), Pranas (21), sesuo Angelė (19).

Pramislāvės vienkiemis

1. Juozas Daunoravičius (30), žmona Konstancija (30), sūnus Petras (5), dukros: Konstancija (7), Anelė (3), Kazimiera (2), tėvas Jonas (74), motina Julija (70).

2. Benediktas Povilavičius (45), žmona Anastazija (30), sūnūs: Konstantinas (7), ?? (5), Antanas (6 mėn.), duktė Emilija (3), brolis Juozas (40).

Rubiškių kaimas

1. Petras Andzinis (42), žmona Ona (40), dukros: ?? (13), ?? (10), Anastazija (4), Rozalija (3).

2. Jokūbas Deksnys (58), žmona Uršulė (39), sūnūs: Stanislovas (25), ?? (9), ?? (6), dukros: Karolina (20), Kotryna (18), Agota (14), Viktorija (10).

3. Ona Deksnytė (51), sūnus Benediktas (23).

4. Benediktas Grabauskas (56), žmona Ona (60), sūnus Stanislovas (23).

5. Kotryna Meiluvienė (68).

6. Ona Parapijonienė (50), duktė Anastazija (20), sūnus Jonas (13).

7. Jonas Ragelis (29), žmona Ona (26), dukros: Anastazija (5), Teresė (2), sūnus Jonas (1);

Rozalija Parapijonienė (60), duktė Angelė (10), samdinys Jonas Laguckas (15).

8. Jokūbas Savickas (47), žmona Ulijona (35), sūnūs: Jurgis (8), Mykolas (5), Jonas (3), duktė Emilija (6 mėn.), motina Marijona (60), sesuo Anastazija (35).

9. Kasparas Savickas (43), žmona Petronėlė (30), sūnūs: Antanas (7), Petras (4), dukros: Uršulė (5), Johana (2).

10. Kazimieras Savickas (43), žmona Ulijona (35), motina Teresė (65), broliai: Antanas (39), ?? (34).

11. Kasparas Šedys (40), žmona Ona (38), dukros: Viktorija (7), Agota (5), Karolina (5 mėn.), sūnus Jurgis (3), brolis Pranas (35).

12. Kazimieras Tamošiūnas (55), žmona Ona (54), sūnūs: Ignotas (24), Juozas (23), Jokūbas (19), Antanas (14), dukros: Ona (17), Karolina (12), tėvas Justinas (80).

13. Barbora Tamošiūnienė (65), duktė Anastazija (34).

14. Mykolas Vaičiulis (63), sūnūs: ?? (36), ?? (34), Jurgis (25), Antanas (22), dukros: Grasilda (18), Ona (14).

15. Jurgis Žemaitis (37), žmona Angelė (32), dukros: Viktorija (3), Barbora (1), samdinė Marija Petrašiūnaitė (14).

16. Jurgis Žemaitis (31), žmona Viktorija (27), sūnūs: Petras (2), Ignotas (4 mėn.), tėvas Kazimieras (70), samdinė Barbora Ezerskytė (14).

Tumasonių kaimas

1. Feliksas Andriuškevičius (50), žmona Marijona (50), samdinys Juozas Mažeikis (14).

2. Juozas Andriuškevičius (64), žmona Uršulė (54), podukros Uršulė Vaičiulytės: (24), Rozalija (22), žentas Kazimieras Radzevičius (27), žmona Anastazija (22).

3. Stanislovas Bražionis (25), motina Konstancija (57), sesuo Anastazija (27), teta Anelė Skvarnavičienė (60).

4. Juozas Bružas (22), motina Marijona (50), sesuo Mintemerija (16), kampininkė Ieva Žaldokaitė (70).

5. Jurgis Černys (35), žmona Ona (32), sūnus Ignotas (2 mėn.), brolis Antanas (37).

6. Pranas Černys (38), žmona Barbora (27), sūnūs: Antanas (12), Jonas (5), dukros: Ona (7), Marijona (3).

7. Ignotas Deksnys (51), žmona Angelė (50), sūnūs: Juozas (27), Jonas (20), Apolinaras (19), Antanas (14), Mataušas (11), duktė Paulina (21), samdinė Teresė Petrulytė (16).

8. Ignotas Deksnys (50), žmona Ona (50), sūnus Jonas (19), duktė Ona (15).

9. Kazimieras Deksnys (38), žmona Ieva (26), dukros: Viktorija (3), Anastazija (1), tėvas Juozas (63), motina Ona (64), broliai: Stanislovas (35), Ignotas (34).

10. Jurgis Dzienys (55), žmona Ona (30), dukros: Marija (12), Ona (9), Ieva (6), Kotryna (3).

11. Vilhelmas Dzienys (70), žmona Marijona (70), duktė Ieva (23), sūnus Jonas (30), marti Ona (28), dukraitės: Ona (6), Emilija (1).
12. Šniras Garberis (45), žmona Rebeka (44), sūnus Leizeris (14), dukros: Estera (13), Daba (9), Rocha (6).
13. Antanas Grigalavičius (27), žmona Barbora (32), sūnūs: Juozas (10), Boleslovas (6), Jonas (4), Benediktas (1), duktė Emilija (8).
14. Ignotas Grigalavičius (32), žmona Agota (28), sūnus Petras (5).
15. Stanislovas Grigalavičius (42), žmona Ona (40), sūnus Jonas (19), dukros: Ona (12), Uršulė (10), Konstancija (7), Viktorija (3).
16. Ignotas Kairelis (45), žmona Ieva (30), sūnus Juozas (11), dukros: Ona (18), Emilija (7), Marijona (4).
17. Kazimieras Kairelis (53), žmona Rachelė (50), dukros: Ieva (10), Karolina (6).
18. Kazimieras Kairelis (39), žmona Uršulė (26), dukros: Emilija (3), Ona (1), sesuo Marijona (24), samdinė Ona Pipikaitė (40).
19. Pranas Kairelis (58), žmona Ona (45), sūnūs: Jonas (21), Juozas (17), Ignotas (9), dukros: Ona (19), Marijona (13).
20. Stanislovas Kairelis (65), žmona Kotryna (60), duktė Teresė (24), sūnus Ignotas (23).
21. Motiejus Kantenis (30), žmona Elžbieta (30), dukros: ?? (6), ?? (3), sūnus ?? (1).
22. Ančis Kokštanas (30), žmona Laventė (26), sūnūs: Voldė (9), Ottas (7), motina Ona (57), brolis Kristupas (23).
23. Ignotas Kundelis (32), motina Liudvika (50), sesuo Ona (20), samdinė Uršulė Kundelienė (50).
24. Jonas Kundelis (40), žmona Ona (30), sūnūs: Jokūbas (5), Jonas (3).
25. Juozas Kundelis (38), žmona Uršulė (30), dukros: Marija (16), Anastazija (5), Emilė (2).
26. Jurgis Kundelis (30), žmona Agota (27), sūnus Ignotas (6)
27. Pranas Kundelis (35), žmona Barbora (30), sūnūs: Ignotas (3), Konstantinas (5 mėn.).
28. Antanas Kviliūnas (45), žmona Kotryna (30), sūnūs: Antanas (22), Jonas (16), Juozas (13), Kazimieras (9), Ignotas (6), dukros: Ona (19), Marijona (4).
29. Antanas Mažeikis (65), žmona Uršulė (60), sūnūs: Jonas (29), Konstantinas (18), duktė Marijona (20), samdinė Elžbieta Vaičenaitė (13).
30. Justinas Mikalkevičius (53), žmona Ona (45), dukros: Marijona (20), Ona (17), Angelė (8), Emilija (6), Karolina (1).
31. Justinas Paškevičius (27), seserys: Barbora (28), Anastazija (20), Elžbieta (14), broliai: Antanas (11), Jonas (9), pamotė Ona (45), Grasilda Pipikienė (70).
32. Benediktas Pipikas (39), žmona Teresė (40), dukros: Marijona (13), Karolina (7), Ona (1), sūnus Antanas (6).
33. Jonas Pipikas (47), žmona Domicėlė (42), dukros: Ona (20), Marijona (5), Anelė (2), Liudvika (1 mėn.), motina Uršulė (70).
34. Kazimieras Pipikas (45), žmona Grasilda (34), sūnūs: Juozas (23), Antanas (18), Vincas (3), duktė Eleonora (8), samdinė Domicėlė Butkevičienė (??).

35. Ksaveras Rabkauskas (68), žmona Petronėlė (45), sūnūs: Jonas (19), Ignotas (10), dukros: Ona (16), Emilija (6).

36. Antanas Radeckas (53), žmona Ona (48), sūnūs: Juozas (28), Ignotas (25), Jonas (23), Mataušas (18), Kazimieras (12).

37. Juozas Radeckas (55), sūnus Justinas (27).

38. Stanislovas Ragelis (46), žmona Ona (40), dukros: Ona (17), Anastazija (10), sūnūs: Stanislovas (11), Kazimieras (6), Jonas (4).

39. Jonas Saulis (27), žmona Uršulė (30), sūnus Pranas (1), sesuo Ona (35).

40. Ignotas Savickas (37), žmona Angelė (33), dukros: Ona (11), Marijona (9), sūnūs: Juozas (8), Jonas (4), Ignotas (1).

41. Antanas Stočkus (50), žmona Ona (45), sūnus ?? (21), dukros: Ona (17), Karolina (16).

42. Kazimieras Stuoka (54), žmona Ona (45), dukros: Paulina (16), Ona (1), sūnūs: Antanas (14), Petras (9), Ignotas (6), uošvė Liudvika Jasinevičienė (70).

43. Mataušas Stuoka (47), žmona Agota (46), sūnus Jurgis (13), duktė Ieva (6), motina Ieva (80), Barbora Vilčinskienė (60).

Vedėtos užusienis

1. Stanislovas Deksnys (50), žmona Marijona (45), dukros: Ona (24), Elžbieta (20), Ieva (18), sūnus Jurgis (7).

2. Juozas Mikalkevičius (68), žmona Uršulė (60), dukros: Rozalija (25), Anelė (18).

3. Jurgis Petrauskas (70), žmona Barbora (50), sūnus Jonas (14).

4. Stanislovas Ragelis (46), žmona Ona (40), dukros: Ona (17), Anastazija (10), sūnūs: Stanislovas (11), Kazimieras (6), Jonas (4).

Čia pateikti kaimai ir vienkiemiai sudaro tik šiek tiek daugiau kaip dešimtadalį bendro jų skaičiaus Obelių valsčiuje, bet tai vis tiek geriau, jeigu palyginsime su kitais valsčiais (Júodupės, Južintų, Panemūnio), kur tokių duomenų visai neišliko.

1905 metų kovos dėl laisvės Obelių valsčiuje

Kazys Misius

1905 metų revoliucija Lietuvoje Obelių valsčiaus neaplenkė. Jau 1905 11 01(14) Obeliuose įvyko anticarinė demonstracija. Kitą dieną pareikalauta, kad išvyktų rusas mokytojas, policijos uriadnikas, valsčiaus raštininkas ir viršaitis. Pamokos valdinėje mokykloje nutrauktos¹.

1905 11 06(19) pas Kriaunų mokytoją rusą atėjo penki asmenys ir pareikalavo, kad šis daugiau vaikų neberusintų. Jam pasiūlyta per savaitę iš Kriaunų išvažiuoti. Mokytojas pranešė valdžiai, kad penkių asmenų grupei vadovavo veterinarijos studentas Jonas Zakarevičius (Zacharevičius). Įėjęs į klasę dailės kursų lankytojas Justinas Vienožinskis suplėšęs caro portretą². Mokytojas pamokas nutraukė, tačiau iš Kriaunų išvykti neskubėjo.

Kilus bruzdėjimams Zarasų apskr., žemietijos (zemskinis) viršininkas pabandė įtikinti Obelių valsčiaus gyventojus nespriešinti senajai tvarkai. 1905 11 13(26) jis valsčiaus valdyboje sušaukė atstovų sueigą ir keturias valandas įtikinėjo žmones būti paklusniems valdžiai. Tačiau susirinkusieji vieningai reikalavo, kad Obelių ir Kriaunų mokytojai, valsčiaus viršaitis, raštininkas ir policijos uriadnikas būtų lietuviai. Obelių viršaitis ir raštininkas jau anksčiau buvo gavę laiškų, kuriuose reikalauta kuo greičiau išsinešdinti iš Lietuvos.

Žemietijos valdininkui tebeagituojant valsčiaus atstovus, gretimame kambaryje prasidėjo kitas susirinkimas. Emocingomis kalbomis oratoriai reikalavo visus rusus valdininkus pakeisti lietuviais. Netrukus, šaukdami „*Valio!*“, „*Šalin rusus!*“, žmonės įsiveržė į valsčiaus atstovų susirinkimą. Žemietijos valdininkas paprašė valsčiaus atstovų jį apginti, tačiau jo niekas nelietė.

Įėję į valsčiaus raštininko kabinetą, žmonės buvo griežtesni. Žemietijos valdininko teigimu, Obelių raštininkas A. Maksimovičius tik lengvai apsirengęs pabėgo daržais pro atsarginį išėjimą. Vyras jį vijosi net du varstus iki Antānašės miško. Sutemus raštininkas nusikapstė į rusų sentikių kaimą ir ten prisiglaudė nakčiai, o kitą dieną prisistatė Zarasų apskrities žemietijos viršininkui. Jis pats iš Obelių išvyko be incidentų, nes buvo vietinis rusas. Valsčiaus viršaičiu buvo lietuvis Kazys Šeškus, kuris labai stengėsi įtikinti valdžiai. Nenorėdamas vykdyti valsčiaus atstovų nutarimų, jis pasiskelbė apsirgęs ir savo vietą užleido pavaduotojui. Šis po kelių dienų irgi „susirgo“, viršaičio pareigas eiti įgaliotą seniūną J. Kligį, kuris pranešdavo žemiečių viršininkui, kas vykdavo per valsčiaus atstovų sueigas.

Iki lapkričio 13(26) d. rusai valdininkai ir mokytojai buvo nušalinti Čedasų, Dusetų, Jūžintų, Panemūnio, Rōkiškio, Skāpiškio ir kituose Zarasų apskr. valsčiuose³.

„Darbininkų balse“ tie patys įvykiai aprašomi truputį kitaip. Valsčiaus atstovus atsisakyti reikalavimo pakeisti rusus valdininkus ir mokytojus lietuviais žemietijos valdininkas įtikinėjo atsistojęs ant kėdės. Kažkas iš įėjusiųjų

¹ Tyla A. *1905 metų revoliucija Lietuvos kaime*, Vilnius, 1968, p. 224, 228.

² *Lietuvos valstybės istorijos archyvas* (toliau – LVIA), f. 378; BS. 1905, b. 382, l. 5.

³ LVIA, f. 378; BS. 1905, b. 406, l. 11; *Laisvoji dvasia*. Abeliai, *Skardas*, 1907, kovo 28, nr. 13, p. 203.

pasakė: „Štai, dabar į jį gerai šauti.“ Išgirdęs šiuos žodžius, jis susmuko ir prašė atstovų jį apginti. Pasiūlyta prisiglausti klebonijoje; ten jis nekliudomas ir nuėjo.

Valstiečių nušalintas mokytojas jau kitą dieną išvykęs iš Obelių. Nors policijos uriadnikas pasiliko miestelyje, tačiau niekur nesikišo ir policininko pareigų nevykdė. Nuo jo būstinės buvo nuplėšta ir sunaikinta rusiška iškaba. Kadangi rusas raštininkas atkakliai priešinosi valstiečių reikalavimui pasitraukti iš pareigų, įpykę žmonės per valsčiaus atstovų sueigą įsiveržė į pastarojo kabinetą. Kažkas čiupo jį už barzdos. Raštininkas išsoko pro langą ir išdūmė iš miestelio. Jį paėmė grįžtantis į Zārasus žemietijos valdininkas⁴.

Rodos, kad 1905 m. lapkričio 17 (30) d. Obeliuose be valdžios žinios įvyko valsčiaus atstovų sueiga. Patvirtinamas visų rusų valdininkų nušalinimas ir išrenkami nauji. Policijos uriadniku išrenkamas Leonas Gilys. Valsčiaus viršaičio pareigos atiteko Justinui Vienožinskiui, o jo sesuo Liudvika paskiriama Obelių mokytoja⁵.

Justinas Vienožinskis gimė 1886 06 29 (07 11) Mataučiznoje, Obelių vls. 1905–1908 m. dokumentuose jo pavardė rašoma įvairiai: Vienažindis, Vienožindis, Vienožinskis. Justino tėvas Vincas turėjo tris brolius ir dvi seseris. Visi trys broliai išėjo aukštuosius mokslus. Vienas jų gerai žinomas poetas kun. Antanas Vienažindys (1841–1892). Ketvirtasis brolis, Justino tėvas Vincas, liko ūkininkauti. Buvo prasilavinęs, gerai grojo smuiku. Vinco Vienožinskio šeimoje gimė 12 vaikų. Trys mirė dar prieš Pirmąjį pasaulinį karą. Užaugo 5 dukros (Adelė, Kunigunda, Liudvika, Marija, Melanija) ir 4 sūnūs (Antanas, Apolinaras, Justinas, Vytautas). 1892 m. V. Vienožinskis nusipirko Dačiūnų palivarką prie Rokiškio–Obelių vieškelio. Justinas, du jo broliai ir dvi seserys mokėsi Mintaujės (dabar Jelgava) gimnazijoje. Baigęs 4 klases, J. Vienožinskis iš Mintajos gimn. pašalinamas. Tada jis išvyko pas giminaitį į Maskvą ir ten mokėsi privačioje Paršino gimn. 1903 m. pradėjo lankyti Juchnevičiaus tapybos studiją⁶.

Baigęs gimn., 1905 m. rudenį J. Vienožinskis grįžo į tėviškę ir ten aktyviai įsijungė į revoliucinę veiklą. Jo sesuo Liudvika Mintajos gimn. baigė aukso medaliu, irgi aktyviai dalyvavo 1905 m. anticarinuose mitinguose.

Išrinkta lietuviška Obelių valsčiaus valdžia pradėjo veikti. L. Gilys rinko miestelyje pinigų ginklams, suėmė kriminalinį nusikaltėlį. Valsčiaus valdybos protokolai pradėti rašyti lietuviškai. Buvo keičiami seniūnai. Turgų ir švenčių dienomis Obeliuose vykdavo mitingai. Oratoriai J. Vienožinskis, J. Zakarevičius ir kiti ragino neiti į caro kariuomenę, nemokėti mokesčių. 1905 m. lapkričio 21–22 (gruodžio 4–5) d. Vilniuje vykusiame lietuvių suvažiavime dalyvauja ir obeliškis socialdemokratas J. Zakarevičius⁷.

Caro valdininkams nerimą keliantys pranešimai iš Obelių valsčiaus pasiekdavo ir caro vietininką – Vilniaus generalgubernatorių. 1905 m. lapkričio 20 (gruodžio 3) d. vakare į Obelių valsčiaus valdybą susirinko valstiečiai aptarti įvairių savo reikalų. Du asmenys užgesino lempą. Tamsoje nuimamas ir suplėšomas caro portretas.

1905 11 22 (12 05) Zarasų apskr. ketvirtos policijos nuovados viršininkas suėmė Kiprą Matulį, agitavusį prieš

⁴ Abeliai, *Darbininkų balsas*, 1906, nr. 1, p. 25.

⁵ Girininkienė V. *Revoliucijos dienų sukury, Literatūra ir menas*, 1986, birž. 26.

⁶ Vienožinskis J. *Straipsniai, dokumentai, laiškai, amžininkų atsiminimai*, Vilnius, 1970, p. 268–273.

⁷ Tyla A. *Min. veik.*, p. 75, 111.

valdžią. Jį varė du ginkluoti sargybiniai. Ties Obeliais juos užpuolė apie 150 žmonių minia, sargybinius nuginklavo, K. Matulį išlaisvino.

1905 11 29 (12 12) prie ankstesnio Obelių policininko buto durų rastas priklijuotas lapelis, kuriame reikalaujama, kad šis pareigūnas paliktų Obeliūs ir grįžtų į savo tėviškę. Policininkas išvažiavo apie tai pranešti nuovados viršininkui. Kelyje žmonės jį sulaikė ir privertė grįžti į Obelius. Ten vėl reikalauta kuo greičiau išsidanginti iš Obelių.

1905 m. gruodžio 2 (15) d. būrys žmonių atėjo į Obelių valdinę degtinės parduotuvę (monopolį) ir įsakė daugiau svaigalais nebeprekiuoti. Degtinės parduotuvė liko uždaryta⁸.

Įbauginti vietiniai caro tarnai siuntinėjo vis labiau aliarmuojančius pranešimus. 1905 m. gruodžio 2 (15) d. Zarasų apskr. bajorų vadovas Petkevičius rašė Kauno gubernatoriui, kad pas jį atvykę sentikiai pasakojo, jog Antázavės, Dusetų, Jūžintų ir Obelių valsčių lietuviai „apsiginklavo šautuvais, revolveriais, kardais, ietimis, durklais ir apsirūpino arkliais; kas neturi ginklo, tam duoda labiau pasiturintieji“⁹.

1905 m. gruodžio 7 (20) d. Kauno gub. žandarmerijos valdybos viršininkas rašė gubernatoriui, kad pasklido kalbos apie *juodašimčių* siautėjimus. Lapkričio 29 d. (gruodžio 12 d.) Dusetų gyventojai buvo labai sunerimę. Apie juodašimčius pranešta į artimiausius kaimus. Gintis nuo baudėjų Dusetų apylinkėse susirinko

„apie 300 valstiečių, ginkluotų medžiokliniais šautuvais, revolveriais ir ginklais, panašiais į ietis. Obelių valsčiaus sentikiai, veikiami grasinimų, išsigandę skubiai palieka savo ūkius ir išėina į Smālvų bei Sālako valsčius pas gimines.

Kalbama, kad lietuviai, norėdami pasinaudoti tokia beviltiška sentikių padėtimi, siūlo šiems pereiti į jų pusę ir neva Kaūno apskrityje sentikiai svyruoja“¹⁰.

Tokiais gandais apipintais pranešimais buvo siekiama kuo greičiau sulaukti kariuomenės.

1905 m. gruodžio 7 (20) d. į Obelius atvyko baudėjai – apie 500 dragūnų ir pėstininkų. Su jais pasirodė ir apskrities valdžios pareigūnai. Tuoju atidaroma degtinės parduotuvė. Prasidėjo kratos, areštai. Suimami Juozapas ir Kazimieras Lasinskai (Losinskiai), Motiejus Radžiūnas, Jonas Jurkevičius. Vidurnaktį padaroma krata studento **Jono Zakarevičiaus** tėvų sodyboje netoli Pākriaunio kaimo. Rasti 2 revolveriai, nelegalių knygų, atsišaukimų, paimta laiškų. Kareiviai pavogė keletą daiktų. J. Zakarevičius žiauriai sumušamas ir suimamas.

Vienožinskių sodyboje Alizāvos palivarke irgi padaroma krata. Kareiviai aptiko dvivamzdį medžioklinį šautuvą, revolverį, paėmė 13 vienetų nelegalių leidinių, atsišaukimų. J. Vienožinskis ir jo sesuo Liudvika areštuojami. Korespondencijoje teigiama, kad dragūnai Vienožinskius apvogė. Justino tėvas pasiuntė Kauno gubernatoriui skundą ir prašė atlyginti padarytus nuostolius, tačiau jokio atsakymo negavo. Įkalčiu pripažinta ir

⁸ Pranešimai apie 1905 m. įvykius, LVIA, f. 378; BS. 1905, b. 406, l. 286–289.

⁹ Tyla A. Min. veik., p. 113.

¹⁰ *Революция 1905–1907 г. в Литве. Документы и материалы*, Вильнюс, 1961, с. 375.

paimta net Obelių valsčiaus valdybos nutarimų knyga, nes ten buvo įrašų lietuvių kalba. 1905 m. pabaigoje Vienožinskio ir Zakarevičiaus tėvai nuvažiavo į Kauną pasimatyti su suimtais vaikais. Paaiškėjo, kad pasimatymui reikia gauti Kauno gubernatoriaus pavaduotojo leidimą. Šis seniems tėvams pasimatymui leidimo nedavė¹¹.

Apie kariuomenės siautėjimus mažai teturime duomenų. Štai kaip aprašo kratas kaimyninio Antazavės valsčiaus Vėdarių kaime to meto revoliucijos dalyvis Jonas Kaškaitis:

„Gal trisdešimt keturiasdešimt raitų kazokų ir dragūnų... iškratė, išmėtė, išdraskė viską pas mus, klausinėję mamą, pavogę mano laikrodį ir akinius, išdraskė knygas... Išvertę visas trobas, pasileidę po visą kaimą, po visus kiemus terora kėlę, žmones bauginę..., langus daužę, rimbais kapoję žmones, išgąsdintos moterys klykusios visą naktį.“¹²

Jonas Kaškaitis 1904 m. baigė Mintaujios gimnaziją. 1905 m. įstojo į Tártu universitetą, Medicinos fakultetą. Grįžęs į gimtinę, aktyviai dalyvavo 1905 metų revoliucijoje, daugiausia Antazavės valsčiuje. Gerai pažinojo aktyviausius kaimyninio Obelių valsčiaus kovotojus dėl laisvės.

Besislapstantį J. Kaškaitį sukrėtė žinia apie jo draugo J. Zakarevičiaus suėmimą. J. Kaškaičio atsiminimuose rašoma:

„Antai kazokai sugavę Pakriaunio Joną Zakarevičių, mano gerą draugą, veterinarijos studentą. Baisiai jį mušė, daužė, sukruvinę, suniokoję, o jis toks buvo puikus, gražus, tvirtas vyras, tik trejetą metų vyresnis už mane. Prisirišę jį prie arklio ir nujoję į Zarasus, pusgyvį įbrukę į kalėjimą.“¹³

Įbaugintas represijų, J. Kaškaitis 1906 m. pradžioje pabėgo į užsienį.

Suėmus svarbiausius kovos dėl laisvės organizatorius, Obelių valsčiuje atkuriamą senoji tvarka. Policininku ir valsčiaus viršaičiu vėl dirbo rusai, tiktai raštininku paskiriamas lietuvis. Į mokyklas grįžo senieji mokytojai.

Įbauginta revoliucijos caro valdžia leido įvesti ir lietuvių kalbos pamokas tose mokyklose, kuriose lietuvių vaikų buvo dauguma. Be to, leista lietuviams mokytojams katalikams dirbti ne tik Lenkijos Karalystėje, bet ir Kauno bei kitose gubernijose. Todėl 1906 m. Obelių valsčiaus atstovų sueiga nutarė, kad Obeliuose ir Kriaunosė turi dėstyti mokytojai lietuviai. Apie tai spaudoje rašoma:

„... Vieton reikalaujamo lietuvių mokytojo sugrįžo į savo senąją vietą senasis mokytojas – rusas (raštininkas rusas nebegrįžo, nes žemiečių viršininkas už girtuokliavimą atstatė jį nuo tarnavimo). Paskiaus žemiečių viršininkas leido valstiečiams padaryti kitą

¹¹ Abeliai, Darbininkų balsas, 1906, nr. 1, p. 25–26; Rabačiauskaitė A. J. Vienožinskis – 1905 m. revoliucijos dalyvis, Kultūros barai, 1985, nr. 6, p. 36–37; S.-S. Abeliai, Kova, 1906, nr. 13, p. 97–98.

¹² Kaškaitis J. *Kovos sūkuriai*, Vilnius, 1960, p. 203–204.

¹³ *Ten pat*, p. 204–205.

nutarimą ir reikalauti mokytojo lietuvio. Valstiečiai labai nudžiugo ir spalio mėn. 1906 m. sueigoj nutarė reikalauti mokytojo lietuvio, parašė nutarimą, kurio kopiją nusiuntė Vilniaus mokslo apskričio globėjui, o antrą kopiją Kauno liaudies mokyklų direkcijai...“¹⁴

Kauno gubernijos mokyklų direkcija atsakė neturinti lietuvių mokytojų, todėl į prašomas mokyklas tokių negalinti paskirti.

Suimtieji obeliškiai iš Zarasų perkelti į Kauno kalėjimą. Neįrodžius kaltės, po trijų mėnesių kalinimo paleidžiami J. Lasinskas ir L. Vienožinskis.

Socialdemokratas J. Zakarevičius, eidamas 23-iusius metus, kalėjime susirgo greitąja džiova ir 1906 m. gegužės 11 (24) d. mirė. Pasklido kalbos, kad J. Zakarevičiaus mirties priežastis – žiaurus elgesys su juo kalėjime. Bijodamas demonstracijų, Kauno policmeisteris perkėlė laidotuvių dieną, tačiau manifestacija įvyko.

1906 m. gegužės 15 (28) d. J. Zakarevičiaus palaikai iš ligoninės atvežami į Kauno parapiinę bažnyčią, kur įvyko gedulingos pamaldos. Didžiausių Kauno gamyklų darbininkai nutraukė darbą ir nuėjo prie bažnyčios. Darbininkų nešamą karstą į kapines lydėjo kunigas. Buvo nešami 6 vainikai, kurių vienas nuo socialdemokratų partijos. Kito vainiko juodame kaspine buvo užrašyta: „*Garbė ir šlovė narsiam kovotojui, žuvusiam už laisvę*“. Pakeliui prie procesijos prisidėjo daugiau žmonių. Priekyje karsto ėję jaunuoliai ir darbininkai siūlė žmonėms pagerbiant velionį nusiimti kepures, prašė trumpam uždaryti krautuves. Laidotuvėse dalyvavo apie 3 000 žmonių. Prie kapo pasakytos prakalbos ne tik lietuvių, bet ir rusų, lenkų, žydų kalbomis. Vienas oratorius ragino vėl pradėti streikus, negailėti pralieti kraują už laisvę.

Po laidotuvių prie kalėjimo susirinkęs būrys žmonių mėgino surengti demonstraciją, tačiau policija ir kareiviai žmones išvaikė¹⁵.

Apie J. Zakarevičių ir jo laidotuves rašė „Vilniaus žinios“, „Lietuvos ūkininkas“, *Naujoji gadynė*. Pastarajame laikraštyje rašoma:

„Panedėlyj, gegužės 15 d. buvo laidotuvės Jono Zacharevičiaus, politiškojo kalinio, mirusio gegužės 11 d. miesto ligonbutyje.

Atvažiavusis gegužės 13 d. mirusiojo brolis norėjo laidoti ant rytojaus, nedėlioje, bet ligonbučio užveizdas nesutiko tą dieną išduoti kūno be policijos leidimo; policmeisteris gi stačiai tą uždraudė, matomai bijodamas demonstracijos: administracija, mat, bijojo, kad laidotuvių laiku protestas prieš žinomus Kauno kalėjimo budelius neapsireikštų per daug aštriai, kas galėtų sudrumsti caro šventę (gegužės 14 d. – caro vainikavimas).

Bet toksai vietinės valdžios pasielgimas dar labiau suerzino žmones, ir panedėlyj beveik visų fabriku, amatininkų dirbtuvių, spaustuvių darbininkai, metę darbą, atėjo palydėtū į kapus budelių auką. Laidotuvės pavirto iškilminga manifestacija. Be daugybės bažnytininių karūnų, žibintuovų

¹⁴Mūsų mokyklos. Abeliai, *Vilniaus žinios*, 1907, vas. 1, nr. 26, p. 2; *Lietuvis*, 1907, nr. 4, p. 68.

¹⁵*Lietuvos TSR istorijos šaltiniai*, Vilnius, 1965, t. 2, p. 412.

ir žvakių grabą lydėjo vaikinai su raudonais ir juodais kaspinais su parašais lietuvių, lenkų, rusų ir žydų kalbomis. Vainikai buvo nuo visų vietinių socialistų organizacijų, nuo politiškųjų kalinių, nuo mokinių ir nuo Kauno gyventojų. Visose gatvėse, kuriomis ėjo procesija, krautuovės buvo uždarytos, ir palydovų minia kaskart didinosi.

Ant kapų buvo kelios prakalbos, kuriose kalbėtojai priminė apie laisvės laiką, nurodė vėlesnį valdžios siutimą, ragino darbininkus nenusiminti dėlei laikinės valdžios pergalės ir šaukė juos į tolesnę kovą.

Pasibaigus prakalboms minia dainavo revoliucijos dainas, paskui, išėjus iš kapinių, nuėjo pas kalėjimą, kur padarė demonstraciją: iškėlė raudoną vėliavą, dainavo ir sveikino politiškuosius kalinius, išreikšdama užjautimą kovotojams už laisvę ir siųsdama praeiksmus budeliams.

Kalėjimo viršininkas išsiuntė keliolika policistų su šautuvais minios išvaikytų, bet jie atsisakė, kadangi nebuvo kas vesti. Miniai jau skirstantis atvažiavo policmeisteris ir, pasikalbėjęs su kalėjimo viršininku, išvedė kareivius, bet kadangi minia jau skirstėsi, tai kareiviai sugrižo atgal pas kalėjimą. Po to minia nuėjo ant Mikalojaus prospekto ir su dainomis ir revoliucijiniais šauksmais, policistų lydima, traukė per visą prospektą.¹⁶

Obeliškių, 1905 m. revoliucijos dalyvių, baudžiamosios bylos rasti nepavyko. Gal ji ir nebeišliko. Žinomas tiktai Vilniaus teismo rūmų prokuroro susirašinėjimas. Šioje 38 lapų byloje nėra tardymo protokolų, liudininkų parodymų, teismo nuosprendžio. Iš minėto susirašinėjimo sužinome, kad 1906 m. balandžio mėn. kalėjime sėdėjo tik J. Vienožinskis ir J. Zakarevičius. Kiti šios bylos kaltinamieji buvo paleisti ir laikomi policijos priežiūroje. Daliai paleistųjų byla nutraukiama. 1905 m. gegužės mėn. byla nutraukta ir 29 metų L. Giliui¹⁷.

Kaip matysime vėliau, šios žinios neteisingos. Nutraukus teisminį persekiojimą Leonas Gilys ir Jonas Jurkevičius iš kalėjimo nepaleisti, o vėliau administracine tvarka ištremti.

Iš Vilniaus teismo rūmų prokuroro 1906 06 27 pranešimo Kauno kalėjimo viršininkui sužinome, kad J. Vienožinskis kreipėsi į Rusijos teisingumo ministrą ir prašė iš kalėjimo paleisti. Atsakyta, kad paleidimas iš kalėjimo nuo teisingumo ministro nepriklauso. Jis gali būti paleistas tik Vilniaus teismo rūmų nutarimu.

Taip pat aišku, kad byla nebuvo nutraukta Juozapui Lasinskui. Pastarajam neatvykus į teismą, neįvyko 1906 m. lapkričio mėn. paskirtas obeliškių bylos nagrinėjimas¹⁸.

Nors obeliškių baudžiamoji byla nerasta, tačiau jos išrašų išliko žymaus advokato Tado Vrublevskio rankraščiuose. Rodos, pastarasis buvo gynėjas šioje byloje. Oficialūs kaltinimai pa-

¹⁶Kaunas. Jono Zacharevičiaus laidotuovės, *Naujoji gadynė*, 1906, nr. 4, p. 59.

¹⁷LVIA, f. 446, ap. 2, b. 997, l. 6, 10–11.

¹⁸Ten pat, l. 18, 28, 35.

teikti keturiems Obelių valsčiaus gyventojams. J. Zakarevičius ir J. Vienožinskis mitinguose sakydavę nusikalstamas kalbas, vadovavę Obelių valsčiaus pareigūnų nušalinimui, turėję atsišaukimų. Jie 1905 m. gruodžio 2, 3, 6 (15, 16, 19) dienomis sukviėtę valsčiaus sueigas, kurių nutarimai į knygas įrašyti lietuviškai. Motiejus Radžiūnas, 23 m., ir Kazimieras Lasinskas, 22 m., tiesiogiai dalyvavę nušalinant ir išveinant valsčiaus raštininką Andriejų Maksimovičių, norėję jį sumušti.

J. Vienožinskis neprisipažino kaltas. Teigė tikrai vieną kartą dalyvavęs valsčiaus sueigoje. Neturėjęs tikslo platinti per kratą pas jį rastų atsišaukimų. J. Vienožinskis prašė jį apklausti tikrai kaip liudininką. M. Radžiūnas ir K. Lasinskas teigė, kad raštininko išvijimo dieną jie net nebuvo užėję į valsčiaus valdybą.

Be kaltinamojo akto, yra įvairių liudininkų, daugiausia caro valdžios pareigūnų, parodymų išrašų. Policijos uriadnikas Josifas Bulevičius kartais stebėdavęs mitingus, tačiau kalbėtojų nepažinęs, į Obelius neseniai atsikėlęs. Ant durų ne kartą radęs lapelių, kuriuose reikalauta iš Obelių išvykti. Vėliau išvažiavęs į Rokškį. Grįžęs savo bute neberadęs daiktų.

Raštininkas A. Maksimovičius liudijo girdėjęs, kad 1905 m. lapkričio 10 (23) d. buvo numatyta uždaryti Obelių valsčiaus valdybą, tačiau to neįvyko. Po trijų dienų per valsčiaus sueigą, kai išėjęs iš savo kabineto į salę, jį apsupę žmonės. Vienas čiupęs už rankos, kitas kibęs į barzdą. Raštininkas buvęs išstumtas pro duris. Tada jis pasileidęs bėgti. Išgirdęs du šūvius, o atsisukęs pamatė jį besivejančią su revolveriu rankoje Juodaką¹⁹. Pastarasis dėl nežinomų priežasčių suimtas nebuvo.

Yra išlikę du J. Vienožinskio rusiškai rašyti laišakai T. Vrublevskiui. Tai samprotavimai dėl jam pateiktų kaltinimų. J. Vienožinskis rašė, jog raštininkas A. Maksimovičius nušalintas ne todėl, kad valdininkas, bet todėl, kad buvo kenksmingas valsčiui žmogus. Obeliuose valdžia nušalinta taikiai, be prievartos ir smurto.

1905 metų revoliucijos dalyvių gynimosi kalbas teismuose caro teisėjai traktuodavo kaip sugebėjimą agituoti prieš valdžią ir už tai skirdavo dar griežtesnes bausmes. Todėl advokatai kaltinamiesiems patardavo teisme stengtis nesiginti, nesiteisinti, geriau visai tylėti. Taip buvo patarta ir J. Vienožinskiui. Tada pastarasis surašė savo numatytą pasakyti gynimosi kalbą ir pasiuntė T. Vrublevskiui. Iš šios nepasakytos kalbos matome, kad J. Vienožinskis gerai išmanė Rusijos įstatymus, turėjo advokato gabumą²⁰.

Garsusis advokatas T. Vrublevskis sugebėdavo paveikti teisėjus ir neretai bylos pakrypdavo gynėjo norima linkme. Žinoma atvejų, kai per šio advokato kalbas pravirkdavo teismo salėje esantys žmonės. Tąkart J. Vienožinskio išteisinti nepavyko. Advokato ranka užrašyta, kad 1907 m. sausio 10 (23) d. Vilniaus teismo rūmai nuteisė J. Vienožinskį 2 metus kalėti įskaitant metus arešto iki teismo. K. Lasinskas išteisintas, o M. Radžiūnas pabėgo. J. Vienožinskis teismo skirtą bausmę atliko Panevėžio kalėjime. Apie šį teismą rašyta ir spaudoje. Rašoma, kad

„J. Vienožindis kaltintas už tai, kad 1905 m. rudenį savo gimtinėje Abeliuose (Kauno g.) platinęs tarp žmonių priešingas

¹⁹ Išrašai iš J. Vienožinskio baudžiamosios bylos, Lietuvos mokslų akademijos Centrinės bibliotekos Rankraščių skyrius (toliau – MABR), f. 155–87, l. 1–14.

²⁰ Ten pat, l. 15–22.

dabartinei tvarkai nuomones, kame jam padėdavęs studentas Zacharevičius. Lapkričio 13 d. laike valsčiaus sueigos buvo pavarytas valsčiaus raštininkas rusas. Atstatant senąjį raštininką Lasinskas jį mušęs. Gruodžio 2 d. buvo išrinkta nauja valsčiaus vyriausybė. Zacharevičiui patarus gi, į raštininkus tapo išrinktas Vienožindis, į mokytojus – sesuo Liudvika. Toki tvarka tapo padaryta po įtekme Vilniaus seimo nutarimų, kurių ypač ir prisilaukė Vienožindis ir Zacharevičius.

Gruodžio 3 d. vietinis pristavas su 30 dragūnų, darydamas pas Vienožindį kratą, rado daug uždraustų priešvaldiškų raštų.

Vienok ant teismo kai kurie liudininkai rodė, kad didžiausią agitaciją vedė ne Vienožindis, bet tik mirusis studentas Zacharevičius, po kurio įtekme viskas ir darėsi. Vaito pagalbininkas Klingis rodė, kad kuomet Vienožindis buvo paskirtas į raštininkus, tai atėjo ant valsčiaus sueigos ir užklausė žmonių, ar priims jį į raštininkus. Žmonės sutiko. Tuomet tai Vienožindis patarė išrinkti į mokytojas savo seserį Liudviką. Teismas, pripažindamas Vienožindį kaltu tik už slėpimą priešvaldiškų raštų, nuteisė jį ant dvejų metų tvirtovėi, Lasinską gi išteisino.²¹

1905–1907 m. revoliucijos dalyviai buvo gaudomi gana ilgai. Iš T. Vrublevskio užrašų sužinome, kad 1910 m. sausio 13(26) Panevėžio teismas už dalyvavimą 1905 metų įvykiuose nuteisė 31 metų Kriaunų gyventoją Tada Sabaliauską vieną mėn. kalėti. Jis kaltintas 1905 m. gruodžio 6(19) d. Kriaunosė pasakęs kalbą, kurioje raginęs gyventojus neklausyti valdžios, neiti į caro kariuomenę, nemokėti mokesčių, nevykdyti kitų prievolių, valsčiaus valdininkais rinkti tik lietuvius. Buvo liudijimų, kad T. Sabaliauskas bei Narkevičius ne kartą prieš caro valdžią kalbėję ir Obeliuose. Konkrečių žinių apie Narkevičių nėra²².

Obeliškių, 1905 metų įvykių dalyvių, administracinė byla

Lietuvos valstybiniame istorijos archyve, Vilniaus generalgubernatoriaus Politinio skyriaus fonde yra byla apie 1905 metų įvykius Obeliuose. Ši byla papildoma ir patikslina ankstesnes žinias, parodo valdžios metodus, persekiojant laisvės kovų dalyvius²³.

1905 m. gruodžio 19 d. Vilniaus generalgubernatorius gavo šį slaptą Kauno gubernijos žandarmerijos viršininko pranešimą:

„Iš šio gruodžio 15 d. nr. 2796 mano padėjėjų Kauno ir kitose apskrityse man pateikto policijos tyrimo matosi:

1. Zarasų apskrities, Obelių valsčiaus, Bikėnų vienkiemio gyventojas Jonas, Antano s. Zakarevičius, nuolat kviesdamas liaudį į aikštes, važinėdamas po kaimus įkalbinėjo valstiečius išvaryti iš Lietuvos

²¹ Ten pat, l. 18; Vilnius, Lietuvos ūkininkas, 1907, nr. 3, p. 40.

²² Išrašai iš T. Sabaliausko bylos, MABR, f. 155–157, l. 1–2.

²³ LVIA, f. 378, PS, 1905 m., b. 87.

visus gyventojus rusus, agitavo šauktinius neprisiekti, o pastaruoju metu ragina pašauktus į karo tarnybą neatvykti į šaukimo punktą, o jeigu pasirodys policija, ją areštuoti, taip pat Zakarevičius dalija liaudžiai atsišaukimus. Ši agitacija pasisėkė ir liaudis jėga pašalino uriadniką, raštininką ir mokytoją, apiplėsdama jų turta. Lapkričio 2 d. valsčiaus sueigoje, kuriai vadovavo Zakarevičius, nušalinti išrinkti valsčiaus pareigūnai ir pakeisti naujais. Atlikus pas jį, Zakarevičių, kratą rasta nusikalstamo turinio 47 vienetai atsišaukimų ir brošiūrų.

2. Leonas Gilyš, Zarasų apskrities Obelių miestelyje chuliganų išrinktas uriadniko pareigoms, vaikščiojo miestelyje, rinkdamas pinigus ginklams, pas jį, Gilį, rastas Zarasų apskrities 4 nuovados pristavo konfiskuotas dviavamzdis medžioklinis šautuvas minios lietuvių paimtas iš etapo sargų.

3. Juozapas ir Kazimieras Lasinskai ir Motiejus Radžiūnas, priklausydami ginkluotiems maištininkams, vaikšto pas gyventojus, visus plėšia, grasina užmušti ir apskritai terorizuoja gyventojus ir nuteikia prieš valdžią

4. Zarasų apskrities Obelių valsčiaus valstietis Juozapas Jurkevičius viešai išsireiškė, kad lietuviai sumuš kareivius, išpjaus visus rusus. Liudininko Astratovo parodymu, lapkričio 8 d [jis] miniai kalbėjo: „dabar, kol [tebėra] kariuomenė, sentikiai ir policija skundžiasi mumis, tegu tik kariuomenė išeis, mes juos, kaip ir 1863 metais, mušime ir pjausime, apskritai, taip pasielsime, kaip aš jums jau anksčiau kalbėjau ir kaip jums pasakojo Zacharevičius, dabar mūsų valdžia, caro nėra ir mes ką norime, tą ir darome.“ Kai sulaukiant jam kariškis pareiškė, kad jį veda pas kuopos vadą, tai jis pasakė, kad ne tik tai kuopos vado, bet ir pačio caro nebijo.

5. Zarasų apskrities Obelių valsčiaus, Dačiūnų dvaro gyventojai Justinas ir Liudvika Vienožindžiai, 1905 m. lapkričio 1 d. Obelių miestelio aikštėje sukviėtę žmonių minią, kalbėjo, kad dabar Rusijoje nėra caro ir galima daryti bet ką, kad šių metų naujokai neatvyktų į šaukimo punktą, kad visus rusus reikia išpjauti. Per padarytą pas Vienožindžius kratą rasta 13 egzempliorių nusikalstamų atsišaukimų ir brošiūrų. Astratovo parodymu, jų ir Zakarevičiaus agitacijos ir kurstymo dėka iš Dusetų miestelio pašalintas mokytojas, viršaitis, raštininkas ir uriadnikas.

Ižiūrėdamas aukščiau paminėtų asmenų veiksmuose nusikalstimo, numatyto 129 bausmių statuto straipsniu, aš kartu su šiuo nurodžiau mano padėjėjui šiuo reikalu padaryti kvotą Baudžiamojų teismo proceso statuto 1035 straipsnio numatyta tvarka.

Apie ką pranešu Jūsų Prakiltybei.²⁴

Šiame žandarmerijos pranešime dalis teiginių yra arba sąmoningai iš-

²⁴Ten pat, l. 2–3.

kreipti, arba tai pasipiktinusių ir išsigandusių sentikių fantazijos rezultatas. Dauguma sentikių rėmė rusų valdžios politiką ir bijojo lietuvių atgimimo.

Gavęs šį pranešimą Vilniaus generalgubernatorius Aleksandras Frezė Kauno gubernatoriui pasiuntė telegramą, kurioje nurodė jokių būdu nepaleisti suimtųjų Jono Zakarevičiaus ir Justino bei Liudvikos Vienožinskių. Panašų pranešimą atsiuntė ir Kauno gubernatorius.

1906 m. pradžioje Kauno gubernijos žandarmerijos viršininkas pranešė Vilniaus generalgubernatoriui, kad pirminiam tyrimui Obelių valsčiaus gyventojų byla perduota Zarasų apskrities 3 teismo nuovados tardytojui. Jis atsiklausęs Vilniaus teismo rūmų prokuroro, ar nesą kliūčių kaltinamuosius ištremti administracine tvarka. Kadangi žandarmerija nepranešė duomenų apie bylos tyrimo eigą, Vilniaus generalgubernatorius atsiklausė Vilniaus teismo rūmų prokuroro. Šis 1906 m. vasario mėn. pranešė, kad Jerofiejaus Astratovo ir Jono Kligio parodymais Jonas Zakarevičius ir Justinas Vienožinskis ne kartą kalbėjo mitinguose prieš valdžią. Sukvietus valsčiaus sueigą buvę išrinkti nauji valsčiaus pareigūnai. Leonas Gilys paskirtas policijos punkto viršininku (uriadniku). Pastarasis pradėjęs eiti pareigas, sulaukęs vieną vagystę įtariamą asmenį. J. Astratovas liudijęs, kad kartą mitinge kalbėjo ir Liudvika Vienožinskytė, tačiau kiti liudininkai to nepatvirtinę. Kaltinamieji J. Zakarevičius, J. Vienožinskis, Leonas Gilys, Motiejus Bagdžiūnas, Kazimieras Lasinskas, Jonas Jurkevičius, Juozapas Lasinskas ir Liudvika Vienožinskytė laikomi Kauno kalėjime. Pastarieji trys kaltinami pagal kitą straipsnį²⁵.

Kauno gubernatorius pasiūlė vadovaujantis Valstybės apsaugos nuostatų 33 straipsniu administracine tvarka ištremti Joną Zakarevičių, Justiną ir Liudviką Vienožinskius, Leoną Gilį ir Joną Jurkevičių. Tebevykstant bylos tyrimui generalgubernatorius nesutiko ištremti nė vieno kaltinamojo.

1906 m. sausio mėn. Liudvika Vienožinskytė raštu kreipėsi į gubernatorių. Teigė buvusi suimta mėnesiui, dabar nežinanti, kada bus paleista. Kadangi mokosi gimnazijoje, ilgiau kalinama, praras visus mokslo metus. Prašė pranešti, kada bus paleista²⁶.

Kauno gubernatorius persiuntė prašymą Vilniaus generalgubernatoriui ir pareiškė savo nuomonę. Teigė tarnybos reikalais keliavęs po Zarasų apskritį ir pasidomėjęs 1905 metų pabaigos įvykiais Obeliuose. Įsitikinęs, jog Liudvika Vienožinskytė nors ir šiek tiek dalyvavo bruzdėjime prieš valdžią, buvo savavališkai valstiečių išrinkta mokytoja, tačiau rimtų nusikaltimų nėra padariusi. Ji esanti nepilnametė, buvusi įtakojiama brolio. Kalinama nuo 1905 m. gruodžio 7 d. Siūlė paleisti iš arešto ir išpėti, kad jeigu ateityje dalyvaus priešvyriausybiniėje veikloje, jai teks griežta bausmė. Generalgubernatorius sutiko L. Vienožinskytę paleisti²⁷.

1906 m. kovo 23 (balandžio 5) d. Kauno gubernatorius caro vietininkui Vilniuje telegrama pranešė, kad nuo šios dienos L. Gilys iš kalėjimo paleidžiamas, klausė, ar jam bus taikoma anksčiau siūlyta administracinė tremtis. Vilniaus generalgubernatorius nurodė prašyti vidaus reikalų ministrą pratęsti jam areštą. Toks pritarimas buvo gautas. Vėliau, baigiantis arešto terminui, analogiškai

²⁵ 1906 02 03 Vilniaus teismo rūmų pranešimas generalgubernatoriui, *ten pat*, l. 13, 16.

²⁶ 1906 01 25 L. Vienožinskytės prašymas Kauno gubernatoriui, *ten pat*, l. 24.

²⁷ 1906 02 18 Kauno gubernatoriaus raštas generalgubernatoriui ir šio 1906 02 24 atsakymas, *ten pat*, l. 22–23.

įkalinimas pratęstas ir Jonui Jurkevičiui. Vėliau Kauno gubernorius atsiuntė teikimą L. Gilį ir J. Jurkevičių ištremti iš Lietuvos. Pagaliau 1906 m. balandžio 18 (gegužės 1) d. Vilniaus generalgubernatorius vidaus reikalų ministrui rašė:

„Šiuo pateikdamas pridėtą kvotą ir sekimo duomenis apie Jurkevičių ir Gilį ir pripažindamas turimais apie paminėtus asmenis duomenimis jie pakankamai įkaltinami priešvyriausybine agitacija tarp Obelių valsčiaus valstiečių, aš, sutikdamas su jo Didenybės dvaro kamergerio Veriookino išvada, prašau Jūsų Prakilnybės Joną Jurkevičių ir Leoną Gilį, kaip asmenis, kenksmingus visuomenės ramybei ir valstybės saugumui, ištremti 3 metams iš Aukščiausiojo man patikėto krašto į tolimes gubernijas. <...>

Prie šio priduriu, kad iš kitų asmenų, minimų kvotose, Jonas Zakarevičius, Kazimieras Lasinskas ir Motiejus Radžiūnas patraukti atsakomybėn teismine tvarka. <...> Juozapas Lasinskas ir Liudvika Vienožinskytė nepatraukti tardymui, nesant tam pakankamo pagrindo; vadovaujantis Kauno gubernijoje veikiančiais privalomais nutarimais buvo patraukti 3 mėnesių administraciniam areštui ir dabar yra laisvėje.“

Vidaus reikalų ministrui pasiųstą kvotos ir sekimo duomenų nuorašo generalgubernatoriaus raštinė nepasiliko. Todėl jų turinys lieka nežinomas.

1906 m. liepos 7 (20) d. Policijos departamentas pranešė, kad Ypatingajam pasitarimui, sudarytam vadovaujantis Valstybės apsaugos nuostatų 34 straipsniu, peržiūrėjus pateiktą medžiagą, vidaus reikalų ministras nutarė kaltinamuosius Leoną Gilį ir Joną Jurkevičių ištremti 3 metams į šiaurines Tobolsko gubernijos apskritis, skaičiuojant nuo 1906 m. gegužės 30 (birželio 12) dienos²⁸.

Abu ištremti 1906 m. liepos 22 (rugpjūčio) 4 d. Matome, kad ankstesnis beveik pusės metų kalinimas į tremtį neįskaitytas. Šis pavyzdys rodo, jog caro valdžia ir po 1905 m. nevisiškai pasitikėjo teismais, suprato, kad teismas gali minėtus asmenis išteisinti, todėl taikė administracines tremtis. Kuo baigėsi kitų obelių teisminis persekiojimas, jau rašyta anksčiau.

Kadangi 1905 metų revoliucija faktiškai vyko visoje Rusijos imperijoje, lietuviams pavyko išsikrovoti nemažai laisvių: mokyklose leista dėstyti ir gimtąją kalbą, buvo galima steigti ekonomines, kultūros ir švietimo draugijas, sušvelnėjo cenzūra. 1905–1914 m. Lietuvoje vyko intensyvus kultūrinis gyvenimas. Tauta brendė nepriklausomybei, o dalis kovotojų, už tas laisves kankinęsi tremtyse ir kalėjimuose, liko pamiršti.

Atlikęs bausmę J. Vienožinskis, kaip valdžiai nepatikimas, nebegalėjo tęsti studijų Rusijoje. Todėl 1908 m. išvyko į Austriją-Vengriją ir įstojo į Krókuvos dailės akademiją. Į Lietuvą grįžo 1914 m. ir tais pat metais dalyvavo aštuntojoje Lietuvių dailės parodoje.

Norisi palinkėti, kad Obelių-Kriaunų krašto žmonės nepamirštų

²⁸1906 04 18 Vilniaus generalgubernatoriaus raštas vidaus reikalų ministrui ir jo atsakymas, *ten pat*, l. 35, 41.

garbingų 1905 metų kovotojų dėl laisvės. Reikėtų įamžinti ir J. Zakarevičiaus atminimą.

Priedas

1905 m. revoliucijos dalyvio Kleofa Jurgelionio (1886–1963) eilėraštis, skirtas obeliškiui kovotojui dėl laisvės. Iš rinkinio „Glūdi liūdi“ (Vilnius, 1971, p. 31–32).

Draugo Jono Zakarevičiaus atminimui

(Mirusio Kauno kalėjime 1906 m.)

*Tvirtas, jautrus tu buvai,
Pilnas jaunųjų jėgų!
Drąsiai į kovąėjai,
Drąsiai kovoj veikei,
Nesibijojai vargų!*

*Siautė tad vėjai šiaurės,
Buvo tamsu dar aplink...
Vedamas jausmo širdies,
Trokšdams žmonių ateities,
Jos tikėjai tu antlink.*

*Buvo tat kelias sunkus,
Pilnas erškėčių dyglių...
Priešas įsiutęs, klaikus,
Savo išleidęs nagus,
Ieškojo kraujo aukų!*

*Čiupo jis mus iš eilios...
Jam tad ir tu patekai...
Dvasios jaunos ir gilios,
Karšto veikėjo kovos
Jau nebeteko draugai...*

*Laikas nelaisvės žiaurios
Kūną sulaužė visai...
Žiedas, ištroškęs giedros,
Jėgos sugniaužtas bjaurios -
Josios auka tu kritai...*

*Dar nepraėjo naktis...
Bet juk sulauksim aušros!..
Tąsyk šviesi ateitis
Vardus aukų surašys
Auksu ant aukso lentos!..*

Kovos dėl nepriklausomos Lietuvos. Sunki kūrimosi pradžia

Alozas Petrašiūnas

Vykstant kovoms dėl Lietuvos nepriklausomybės, Lietuvos kariuomenė ir savanoriai 1919 m. birželio pradžioje išvijo bolševikus iš Rokiškio. 1919 m. birželio 7 d. užėmė Obelių. Smarkios kovos vyko prie Aleksandravėlės, Kriaunų apylinkėje. Raudonoji armija ir vietos bolševikai įsitvirtino kalvotose ir ežeringose, patogiose gynybai Zarasų krašto apylinkėse. Ten laikėsi ir priešinosi iki 1919 m. rugpjūčio 24 d. Lietuvos kariuomenė įsitvirtino Sálako–Antálieptės–Dusetų–Aleksandravėlės–Obėlių–Sùbatės gynybinėje linijoje¹.

Raudonoji armija įnirtingai priešinosi. 1919 m. birželio 18 d. pulko vadas V. Grigaliūnas-Glovackis iš Aleksandravėlės pranešė Lietuvos kariuomenės vadui, kad jo vadovaujamas pulkas priverstas pasitraukti, nes bolševikai pradėjo puolimą. Pulko štabas persikėlė į Pākriaunio dvarą, grupės štabas – į Vyžeičius². Tik 1919 m. rudenį Obelių valsčiuje padėtis stabilizavosi³.

Išvijus bolševikus, greit pradėjo veikti valdžios įstaigos. Rokiškio apskr. valdyba 1919 m. rugpjūčio 2 d. pranešė VRM Savivaldybių departamentui „*apie savivaldybių veikimą Rokiškio apskrityje*“.

Rašoma, kad „*pradžią veikimo reikia skaityti beveik visuose valsčiuose ir apskrityje nuo pusės birželio [1919 m.]. Iš viso apskrityje susitvėrė 13 valsčių*“. Nuo pat pradžios „*visos pastangos buvo atkreiptos suteikimo maisto armijai*“. Jau pirmajame apskrities seimelio posėdyje (1919 m. birželio 12 d.) buvo apsvarstytas 2-ojo pėstininkų pulko Maisto skyriaus vedėjo prašymas suteikti pagalbą kareiviams⁴.

Rokiškio apskr. viršininkas 1919 m. birželio 12 d. paskelbė, kad, kol nebus sudaryta Ežerėnų (Zarasų) apskritis, kol ten vyksta karo veiksmai, į Rokiškio apskritį įeina Antázavės, Dusetų, Avilių valsčiai⁵. Apskritis vadinasi Rokiškio ir Ežerėnų apskritimi. „*Parubežiniams valsčiams leista prisidėti prie artimiausios apskrities, sodžiam – prie artimiausio valsčiaus*“⁶.

Apskrities viršininkas 1919 m. rugpjūčio 2 d. Savivaldybių departamento direktoriui rašė, kad Ežerėnų apskrityje veikia tik Dusetų valsčius, bet ir jo pusė „*nepaliuosuota iš bolševikų*“⁷.

Išvijus bolševikus iš valsčių, juose buvo organizuojami savivaldos rinkimai. Rokiškio apskr. viršininkas rašė Antázavės ir Aleksandravėlės sodžių piliečiams ir įsakė surengti rinkimus į valsčių valdybas, 1919 m. liepos 7 d. atsiųsti atstovus į Rokiškio seimelį. „*Kiekvienam sodžiui leista apsispręsti, prie kurio iš dvių artimųjų valsčių jie norėtų prigulėti*“⁸.

Laikinis Ežerėnų apskr. viršininkas S. Rekus raportavo Rokiškio apskr. viršininkui, kad organizavo Ežerėnų apskritį, dvi milicijos nuova-

¹ *Lietuvių enciklopedija*, Vilnius, 1990, 2 leid., t. 15, p. 98.

² *Lietuvos istorijos šaltiniai*, t. 15, 2 leid., Vilnius, 1958, p. 141.

³ *Lietuvos centrinis valstybinis archyvas* (toliau – LCVA), f. 406, ap. 3, b. 2 („Įsakymai ir pranešimai Rokiškio apskrities valdybos. 1919 ir 1920 m.“).

⁴ *Ten pat*, l. 93.

⁵ *Ten pat*, l. 145.

⁶ *Ten pat*.

⁷ *Ten pat*, l. 94.

⁸ *Ten pat*, l. 119.

das, Smálvų, Salako, Degūčių, Antalieptės, Antazavės, Sùvieko valsčių ir Ežerėnų miesto valdybas. 1919 m. rugsėjo 3 d. buvo sušauktas apskrities suvažiavimas, ten išrinkta apskrities valdyba⁹.

Išvijus bolševikus, Rokiškio apskr. viršininkas A. Paškonis (A. Paškanis) 1919 m. birželio 18 d. paskelbė įsakymą „*visiems piliečiams, tarnavusiems prie bolševikų valdžios ir turėjusiems piniginius reikalus*“. Jiems liepta atvykti į apskrities komitetą „*dėl atidavimo ataskaitos*“ (pasiaiškinti). Sakoma, kad „*neatvykus bus smarkiai baudžiami*“¹⁰.

Tikriausiai padėtis dar buvo nerami, nes Rokiškio ir Ežerėnų apskr. viršininkas 1919 m. rugpjūčio 19 d. paskelbė karinės valdžios įsakymą visiems valsčių gyventojams, kad „*gadinamos kariškių telefono linijos*“. Rašoma, kad „*tai darbas mūsų Tėvynės priešų ir jų bičiulių – bolševikų*“. Įspėjama, kad „*prasikaltusieji už telefono linijų gadinimą bus sušaudyti*“. Jei nebus išaiškinti piktadariai, gyventojams bus uždedamos „*pabaudos*“ nuo 100 iki 1000 auksinų¹¹.

1919 m. vasarą Rokiškio apskrityje dar pasirodydavo vokiečių kareivių. 1919 m. liepos 7 d. Pándelio apylinkėse nuginkluoti trys raiti vokiečių Geležinės divizijos kareiviai. Liepos 17 d. suimti du važiuoti, du pėsti ginkluoti vokiečių kareiviai¹².

Tvarkai palaikyti visa apskritis buvo padalyta į tris milicijos nuovadas: Rokiškio, Jūžintų ir Pándelio. Į Rokiškio nuovadą įėjo Rokiškio valsčius (13 676 dešimtinės žemių ir 10 290 gyventojų), Panemunėlio (7 718 deš. – 4 256 gyv.), Júodupės (8 890 deš. – 4 818 gyv.), Aknystės (1 506 deš. – 567 gyv.), Obelių (Abelių) (9 624 deš. – 6 917 gyv.), Kamajū (12 185 deš. – 6 855 gyv.) valsčiai. Obėliuose turėjo dirbti 4 milicininkai (iš jų 1 raitininkas, 1 – vyresnysis).

Kriaunos priskirtos Jūžintų nuovadai su vienu milicininku.

Nurodyta, kad milicininkų skaičiaus jokių būdu negalima mažinti, nes „*apskrityje dar nenurimę, daug yra komunistų, degtindarių, arkliaovagių ir t. t.*“¹³

Rokiškio apskr. valdybai kilo abejonių, kuriai valstybei priskirti Subatės miestelį, esantį Lietuvos ir Latvijos pasienyje. Apskrities viršininkas A. Paškonis pranešė VRM savivaldybių departamentui, kad, jam protestuojant, į Subatės miestelį „*latviai įvedė savo civilinę valdžią*“¹⁴. Departamento vadovas pareikalavo išsiaiškinti, kurie kaimai „*parubežėj*“ yra Lietuvos, ir ar „*priguli Subatas Latvijai*“¹⁵.

Išvijus iš Obelių bolševikus (1919 m. birželio 7 d.), Rokiškio apskr. laikinosios Tarybos nurodymu buvo kuriamos valdžios įstaigos. 1919 m. birželio 11 d. įvyko pirmasis Obelių¹⁶ valsčiaus įgaliotų 58 asmenų (kaimų atstovų) susirinkimas. Tai liudija susirinkimo „Protokolas Nr. 1“¹⁷. Jame rašoma:

„1919 m. birželio 11 d. sulig nurodymu Rokiškio apskričio laikinos Tarybos, tapo susirinkusi Abelių valsčiaus Taryba, demo-

⁹ Ten pat.

¹⁰ Ten pat, l. 148.

¹¹ Ten pat, l. 70.

¹² Ten pat, l. 94.

¹³ Ten pat, l. 55.

¹⁴ Ten pat, l. 9.

¹⁵ Ten pat, l. 10.

¹⁶ Obelių pavadinimas 1919 m. pirmuosiuose valsčiaus raštininkų dokumentuose rašomas su raide „A“ („Abeliai“), 1919 12 05 Abelių vardas jau pataisytas į „Obeliai“, vėliau miestas ir valsčius daugiausia vadinamas Obelių vardu. Bet dar ilgą laiką 1919 ir 1920 m. Obelių vls. dokumentai žymimi „Abelių valsčiaus valdybos“ registracijos antspaudu.

¹⁷ LCVA, f. 406, ap. 3, b. 83, („Abelių valsčiaus protokolai“).

kratiškais pamatais rinkta iš 58 delegatų rinkimui valsčiaus Komitetui ir delegatų į Rokiškio apskričio Tarybą.¹⁸

Slaptu balsavimu išrinktas trijų narių Obelių vls. komitetas (vėliau – valdyba): Petras Galvelis iš Rudžionių k., Benediktas Kurkietis iš Kirkūnų k., kunigas Leonas Virkutis iš Obelių. Kandidatais išrinkti Vladas Sidabras ir Karolis Šapkauskas. Slaptu balsavimu į Rokiškio apskr. Tarybą išrinkti: Liudvikas Stočkus iš Stočkų k., Juozas Irlakis iš Obelių, Karolis Šapkauskas iš Senādvario k. ir Izidorius Urbakonis iš Laužādžių k. Kandidatais išrinkti Bronius (Bronis) Palivanas ir Stasys (Stasis) Lapelis. Protokolą pasirašė susirinkime pirmininkavęs Povilas Latočka, apskrities Tarybos įgaliotinis J. Venožinskis ir Obelių miesto komendantas karininkas Bielskis¹⁹.

Į kitą Obelių vls. Tarybos įgaliotinių susirinkimą (1919 m. birželio 26 d.) atvyko 56 žmonės iš 85 turėjusių atvykti. Valsčiaus valdyba pasiūlė darbotvarkę. Apie sunkią padėtį Obelių valsčiuje kalbėjo valsčiaus viršaitis P. Galvelis ir B. Kurkietis. Rokiškio apskr. seimelio posėdžių nutarimus aiškino J. Irlakis. Vietoj atsistatydinusio (*pasiliuosavusio*) kunigo L. Virkučio į valsčiaus valdybą buvo išrinktas Jonas Pupelis iš Rakališkio k. Susirinkimas, be kitų klausimų, nutarė išlaikyti vieną milicininką (*milicijantą*) – Petrą Didelį.²⁰

Rašte Rokiškio apskr. viršininkui (1919 07) nurodoma, kad Obelių (Abelių) vls. valdyboje dirba 3 nariai ir raštininkas: pirmininkas P. Galvelis (nuo 1919 06 11), sekretorius J. Pupelis (nuo 1919 06 27), narys (pirmininko *pagelbininkas* ir *iždininkas*) B. Kurkietis (nuo 1919 06 11), raštininku dirba Stepas Čibilis iš Antānašės dvaro (nuo 1919 06 16)²¹.

Valsčiaus tarybos ar seniūnų (sodžių atstovų) susirinkimuose dažniausiai viršaitis apibūdindavo tuo metu dėl karo aplinkybių sunkią padėtį valsčiuje, prievolių, mokesčių, maisto surinkimo sunkumus. Siūlydavo svarstyti valsčiaus valdybos įsakymus ir nutarimus. Rokiškio apskrities valdininkai aiškindavo valdžios įsakymus ir nutarimus.

Obelių vls. tarybos susirinkime 1919 m. liepos 3 d. dalyvavo 64 žmonės iš 85. Obelių mst. komendanto

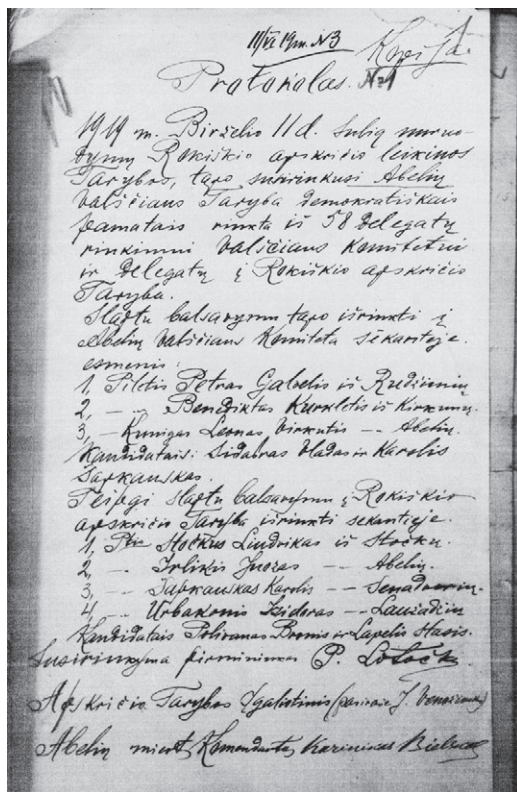

Rinkimų į Obelių (Abelių) valsčiaus komitetą ir Rokiškio apskrities tarybą protokolas (faksimilė). LCVA, f. 406, ap. 3, b. 83, l. 1

¹⁸ Ten pat.

¹⁹ Ten pat.

²⁰ Ten pat, l. 4.

²¹ Ten pat, l. 6.

pavedimu buvo svarstomas valsčiaus teismo išrinkimo klausimas. Nutarta sodžiuose įvesti taikos teismus, kurie su rezoliucijomis kreiptųsi į komendantą.

Dėl algų valsčiaus valdybos nariams nutarta, kad viršaičiui, sekretoriui, išdininkui ir antros eilės raštininkui – visiems laikinai mokėti lygiai – po 500 markių²².

1919 m. rugsėjo 18 d. Obelių valsčiaus įgaliotinių susirinkime (dalyvavo 58 žmonės) nutarta viršaičiui P. Galveliui skirti 400 auksinų²³, sekretoriui J. Pupeliui – 500, raštininkui B. Kurkliečiui – 400, antros eilės raštininkui – 300, samdytam milicininkui (*milicijantui*) – 300, sargui – 100 auksinų algos²⁴.

Obelių valsčiaus valdyba rūpinosi lietuvių kalba. Valdyba 1919 m. liepos 10 d. paskelbė įsakymą, kad prie kelių, ant krautuvių lentelės būtų parašytos taisyklinga lietuvių kalba²⁵.

1919 m. liepos 8 d. buvo išrinkta Kriaunų valsčiaus valdyba: pirmininkas Juozapas Kazanavičius, sekretorius Bronius Tamoliūnas, išdininkas L. Kišūnas²⁶.

Kriaunų vls. „18 sodžių įgaliotinių“ (26 žmonės) susirinkime (1919 m. liepos 27 d.) dėl nestabilios padėties nutarta, kad visuose sodžiuose gyventojai nuo 10 val. vakaro iki 3 val. ryto eitų į sargybą²⁷.

Obelių vls. seniūnų susirinkime 1919 m. spalio 9 d. seniūnai vienbalsiai nutarė „sargybą statyti kožnam sodžiu“²⁸. Neradus sargybinio tam, kam reikėjo budėti, skirti 10 auksinų baudą²⁸.

Kriaunų valsčiaus 23 sodžių „įgaliotinių susirinkime“ (1919 m. spalio 24 d.) dalyvavo 26 žmonės. Apgailestauta, kad nesant patalpų „dėlei Kriaunų liaudies mokyklos“, švietimo skyrius turės atšaukti mokytoją²⁹.

Kriaunų valsčiaus susirinkime (1919 m. lapkričio 7 d.) iškilio problemų dėl kuro mokyklai ir valsčiaus raštinei.

Valsčiuje vyko organizaciniai darbai. 1919 m. lapkričio 7 d. išrinkta valsčiaus Sveikatos komisija: felčeris Izidorius Klišonis, felčeris Juozas Bojarsas, nuo valsčiaus valdybos Norbertas Kralikas ir Vincas Palivanas³⁰.

1919 m. lapkričio 20 d. Kriaunų valsčiaus susirinkime, dalyvaujant 19 valsčiaus valdybos narių, iš viršaičio

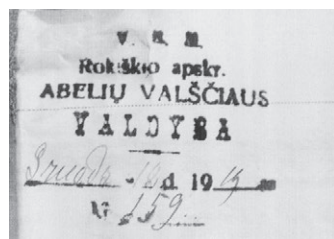

Obelių (Abelių) valsčiaus kampinis spaudas



Obelių (Abelių) valsčiaus herbinis spaudas



Kriaunų valsčiaus herbinis spaudas

²²Ten pat, l. 7.

²³Auksinas – Lietuvos 1919–1922 m. piniginis vienetas, kuri sudarė 100 skatikų.

²⁴LCVA, f. 406, ap. 3, b. 83, l. 19.

²⁵Ten pat, l. 8.

²⁶LCVA, f. 406, ap. 3, b. 74 („Byla Kriaunų valsčiaus protokolų. 1919 m.“), l. 1.

²⁷Ten pat, l. 2.

²⁸Ten pat, b. 83, l. 20.

²⁹Ten pat, b. 7, l. 74.

³⁰Ten pat, l. 8.

pareigų atsistatydino Norbertas Kralikas. Nauju viršaičiu išrinktas Izidorius Baranauskas (nuo 1919 m. lapkričio 26 d.)³¹. Kriaunų valsčiaus įgaliotinių susirinkime (1920 m. vasario 14 d.) svarstytas visuomenės aprūpinimas kuru. Sudaryta nauja *Miško komisija*: Vincas Valiulis ir Mykolas Narkevičius. Išrinkta ir *Žemės tvarkomoji komisija* (Izidorius Baranauskas ir Juozas Balužis)³².

1920 m. balandžio 16 d. Kriaunų vls. tarybos posėdyje buvo pasakyta, kad „keliai ir tiltai labai sugedę“. Nuspręsta tuoj pat imtis kelių ir tiltų taisymo, griovių valymo. Neįvykdžius tų darbų, kaltininkus bausti iki 100 auksinų bauda³³.

Kriaunų vls. tarybos susirinkime (1920 m. rugsėjo 17 d.) dalyvaujant 11 tarybos narių, išrinkta nauja valsčiaus valdyba. Viršaičiu išrinktas Izidorius Baranauskas, jo padėjėju – Bronius (Bronis) Tamoliūnas, išdininku – Boleslovas Palivanas.

Dalyvaujant Rokiškio apskrities vadovams, Kriaunų valsčius buvo suskirstytas į 5 seniūnijas:

I seniūnija: Kėležeriai, Juozapavà, Lukštiniai, Pákeležerė, Pasačiaĩ, Ščiuriaĩ;

II sen.: Bajōrai, Mičiūnai, Pákriaunio dvaras, Pakriaunio sodžius;

III sen.: Buniūškiai, Dagiliai, Rukėliai, Bagdōniškio dvaras, Bagdōniškio sodžius, Knysà, Būsiškis, Ažūbaliai;

IV sen.: Kriaunų miestelis, Baršėnai, Strávo ir Kriaunų dvarai;

V sen.: Ąstravas, Bōbriškis, Rūpetos, Kriūgiškis, Stīrniškis, Gegeliškis ir Petrešiūnai³⁴.

Tame pačiame svarbiame Kriaunų valsčiaus tarybos posėdyje buvo sprendžiamas klausimas apie „Lukštinių ir Juozapavos sodžių priskyrimą prie Kriaunų valsčiaus“. „Sulig reikalavimo Lukštinių ir Juozapavos sodžių piliečių prisidėjimo jų prie Kriaunų valsčiaus“, sutinkant Rokiškio apskr. valdybai, Kriaunų vls. taryba vienbalsiai priėmė šiuos kaimus į Kriaunų valsčių. Protokolą nusiuntė Rokiškio ir Ežerėnų apskr. viršininkui³⁵.

Rokiškio apskr. tarybos nariu iš Kriaunų valsčiaus išrinktas Bajorų k. ūkininkas Antanas Eigminas³⁶.

Kriaunų vls. sodžių įgaliotinių susirinkime 1920 m. spalio 16 d. išrinktas Lietuvos gynimo Kriaunų valsčiaus komitetas: kunigas Juozas Remeikis, mokytojas Kazys Šimėnas, Vincas Bagdonas, Gerasimas Jermalajevs; kandidatai: Konstantinas Laucė ir Jonas Kligys (Kligis)³⁷.

Vykstant karo veiksams jaunuoliai buvo kviečiami į savanorių gretas ginti Lietuvos. Buvo imami vyrai į Lietuvos kariuomenę, nes dar vyko kovos dėl Lietuvos Nepriklausomybės.

Rokiškio apskr. viršininkas A. Paškoniais 1919 m. birželio 18 d. įsakė valsčių taryboms iki 1919 m. birželio 27 d. atsiųsti sąrašus vyrų, gimusių 1894–1899 m. Reikalavo atsiųsti vaikų iki 13 metų, senų žmonių nuo 60 metų ir negalinčių dirbti sąrašus³⁸.

³¹ *Ten pat*, l. 10.

³² *Ten pat*, l. 17.

³³ *Ten pat*, l. 17.

³⁴ *Ten pat*, b. 94 („Kriaunų valsčiaus tarybos posėdžių protokolai 1920 m.“), l. 1.

³⁵ *Ten pat*.

³⁶ *Ten pat*.

³⁷ *Ten pat*, l. 8.

³⁸ *Ten pat*, b. 2, l. 147.



*Obelių centras. Prekybos namai. 1997 m.
A. Petrašiūno nuotr.*

*Obelių (Abelių) valsčiaus taryba ir seniūnai. Apie
1922 m. Iš Obelių gimnazijos muziejaus fondų*



1919 m. rugpjūčio 2 d. Rokiškio apskr. valdyba pranešė KAM Savivaldybių departamentui, kad valsčių valdybos parengė minėtus sąrašus, o kai kurie valsčiai baigia visų gyventojų sąrašus³⁹.

Obelių ir Kriaunų valsčiai „nesurinko žinių“ apie savo gyventojus 1919 ir 1920 m.⁴⁰

Obelių ir Kriaunų valsčių valdybos turėjo daug rūpesčių dėl maisto ir kitų prievolių kariuomenei surinkimo. Prievolės buvo didelės, ūkininkai neįstengdavo jų atiduoti, žmonės buvo nualinti kaizerinės okupacijos, karo veikslių.

1919 m. liepos 3 d. Obelių valsčiaus tarybos įgaliotinių susirinkime buvo pasakyta, kad gyventojai atsisako duoti grūdų, nes jų neturi. Nutarė daugiau duoti riebalų⁴¹.

Obelių vls. tarybos (1919 m. liepos 10 d.) susirinkime, dalyvaujant 65 kaimų atstovams Rokiškio apskr. Seimelio nutarimus aiškinęs J. Irlakis prašė, kad žmonės daugiau padėtų kariuomenei, „duotų daugiau marškinių arba skalbinių“⁴².

Obelių valsčiaus 1919 m. rugpjūčio 28 d. susirinkime (dalyvavo 52 žmonės) Obelių vls. viršaitis pranešė, kad „žmonės iš fronto pusės“ nenori klausyti valsčiaus valdybos, nepristato maisto kariuomenei ir valsčiaus reikalams, nemoka mokesčių. Yra daug ūkininkų, nesumokėjusių mokesčių. Nutarė aiškintis, kas neturi, o kas nenori mokėti mokesčių⁴³.

Obelių valsčiaus įgaliotinių susirinkime (1919 m. rugsėjo 4 d.) buvo kalbėta, kad gyventojai labai mažai duoda prievolių. Nutarta pirmiausia prievolės rinkti iš dvarų ir

Obelių valsčiaus taryba. 1934 m. Iš Obelių gimnazijos muziejaus fondų

³⁹Ten pat, l. 93.

⁴⁰Ten pat, b. 9.

⁴¹Ten pat, b. 83, l. 7.

⁴²Ten pat, l. 8.

⁴³Ten pat, l. 13.



Obelių dvaro pagrindinis gyvenamasis namas. Sovietmečiu buvo įsikūrusi Obelių tarybinio ūkio raštinė. 1984 m. A. Petrašiūno nuotr.



stambesnių ūkininkų. Antākriaunio dvaras turėjo pristatyti 100 pūdų rugių, Obelių dvaras – 500, Skemū dvaras – 100, Didelišio, Baškiškio, Antānašės dvarai – po 50, Ažūkriaunių dvaras – 100, Obelių klebonas – 10 pūdų (1 pūdas – apie 16 kg) rugių⁴⁴.

Obelių valsčiaus įgaliotinių susirinkime (1919 m. spalio 9 d.) buvo pasakyta, kad daug ginčų kyla dėl maisto ir kailių surinkimo. Kailių prievolę mažai kas galėjo įvykdyti, nes avių žmonės turėjo tik veislei⁴⁵.

Lietuvos karių padėtis buvo sunki. 1919 m. rugpjūčio 9 d. 2-osios brigados intendantas rašė iš Vyžeičių (Obelių vls.), kad maisto ištekliai jau beveik pasibaigę. Reikalavo daryti rekvizicijas ir imti naujo derliaus grūdus. Kariuomenės reikalams prašė drobių, marškinių, kelnų, rankšluosčių⁴⁶. 1919 m. rugpjūčio 20 d. 2-osios brigados vadas iš Vyžeičių rašė Rokiškio suėmimo (surinkimo) komitetui, kad nustatyta marškinių, drobių norma daug kur neįvykdyta⁴⁷.

Junkūnų dvarelio gyvenamasis namas. 1989 m. A. Petrašiūno nuotr.

⁴⁴Ten pat, l. 17.

⁴⁵Ten pat, l. 20.

⁴⁶Ten pat, b. 20, l. 22.

⁴⁷Ten pat, l. 24.

Kadangi kariuomenei trūko maisto, dalį išveždavo spekuliantai, visuose Rokiškio apskr. valsčiuose, kurie įėjo į 15 km pasienio zoną, buvo uždrausta laisva prekyba. Rokiškio ir Ežerėnų apskr. viršininkas 1919 m. rugsėjo 15 d. pranešė, kad „*ateina žinios*“, jog dvarų savininkai skubiai išparduota spekuliantams javus ir šie juos išveža. Toks dvarininkų elgesys gali pakenkti armijai. Be Suėmimo komiteto leidimo negalima jokia prekyba. Turi būti sulaikyti grūdų, galvijų ir maisto prekeiviai. Laisva prekyba sustabdyta Pandėlio, Panemunio, Kazliškio, Júodupės, Rokiškio, Obelių ir Aknystės (1921 m. Aknystà atiteko Latvijai) valsčiuose⁴⁸.

Dėl maisto trūkumo kariuomenei Krašto apsaugos ministerijos Intendantūros skyrius 1919 m. rugsėjo 20 d. rašė Rokiškio apskr. kariuomenės intendantui ir apskrities viršininkui, kad pasienio gyventojai produktus išveža į užsienį, todėl kariuomenei trūksta maisto. Raginama užkirsti kelią spekuliacijai, kontroliuoti javų supirkimą, neleisti maisto produktų parduoti tiems, kurie neįvykdė prievolių⁴⁹.

Tuo metu ūkininkams, ypač kariuomenei, buvo svarbūs keliai. 1919 m. liepos 19 d. Obelių vls. tarybos posėdyje pabrėžta, kad karo padėtis trukdo tvarkyti kelius. Todėl kiekvieno ūkininko pareiga pataisyti per savo lauką einantį kelią⁵⁰. Geri keliai ypač reikalingi kariuomenei⁵¹.

Obelių vls. seniūnų susirinkime (1919 m. spalio 9 d.) buvo svarstomas Obelių komendanto V. Starkaus įsakymas dėl tiltų remonto. Kariuomenės reikalams eiguliai (*liesnykai*) turi duoti medienos. Tačiau seniūnai nutarė atsisakyti „*be apmokėjimo*“ duoti miško medžiagos⁵².

Lietuvos kariuomenė kartais nuskriausdavo skurdžiai gyvenančius žmones. Rokiškio vls. viršaitis 1919 m. liepos 21 d. skundėsi apskrities komendantui, kad kariuomenė savavališkai ima iš valstiečių pastotes (*padvodas*)⁵³.

1919 m. liepos 30 d. Rokiškio apskr. taryba skundėsi 2-osios pėstininkų brigados vadui, kad kareiviai, važiuodami įvairiais keliais, pamatę valstiečius su vežimais, nesiklausę nei kaimo seniūnų, nei valsčių tarybų, liepia jiems vežti amuniciją⁵⁴.

Valsčiaus pastato remontui 1919 m. rugsėjo 18 d. valsčiaus valdyba prašė, kad kas kiek gali atvežtų lentų ir statybinių medžiagų. Buvo numatyta, kad pastato remontui reikės 5000 auksinų⁵⁵.

Obelių valsčiaus tarnautojų ir valdybos išlaikymui, valsčiaus namų remontui reikėjo lėšų. Valsčiaus valdyba 1919 m. spalio 9 d. nutarė nuo žemės dešimtinės rinkti po 50 auksinų, imti mokesį valsčiaus reikalams iš krautuvinių, nustatę patento mokesį⁵⁶.

Buvo įvestos šieno prievolės: nuo valako – po 10 pūdų.⁵⁷ Maisto prievolės kiekis priklausė nuo turimos žemės dydžio. 1919 m. gruodžio 5 d. nutarta nuo žemės dešimtinės surinkti po 30 svarų (1 svaras – apie 400 g) rugių, 7 svarus avižų ir t. t.⁵⁸ Bet kaimų seniūnai vienbalsiai protestavo, kad šios prievolės per didelės, žmonės negali jų įvykdyti, nes žemės nualintos,

⁴⁸ *Ten pat*, b. 2, l. 51.

⁴⁹ *Ten pat*, b. 4, l. 14.

⁵⁰ *Ten pat*, b. 83, l. 10.

⁵¹ *Ten pat*, l. 13.

⁵² *Ten pat*, l. 20.

⁵³ *Ten pat*, b. 2, l. 122.

⁵⁴ *Ten pat*, l. 96.

⁵⁵ *Ten pat*, b. 83, l. 19.

⁵⁶ *Ten pat*, l. 20.

⁵⁷ *Ten pat*, l. 23.

⁵⁸ *Ten pat*, l. 25.

laukai daug kur neapsėti⁵⁹. Pažadėjo duoti tiek, kiek galės. Seniūnai reikalavo, kad dvarai (Kamariškio, Aleksandravėlės ir kt.) atiduotų visą prievolių normą⁶⁰.

Rekvizicijos sunkumų iškilo ir Kriaunų valsčiuje. 1919 m. gruodžio 5 d. Kriaunų vls. seniūnų susirinkime buvo išrinkta trijų asmenų komisija, kuri turėjo važinėti po sodžius ir aiškintis, kiek kas gali duoti produktų⁶¹.

1920 m. balandžio 16 d. valsčiaus tarybos posėdyje, kuriame dalyvavo 22 tarybos nariai, buvo svarstyta varginga žmonių padėtis, pažymėta, kad, atleidžiant mažažemius ir negalinčius duoti prievolių kariuomenei, padidėja prievolės mažai gyventojų daliai. Siūlyta perskirstyti prievoles ir jas sumažinti, kad Kriaunų valsčius neliktų be maisto ir sėklos⁶².

1920 m. sausio 8 d. Obelių vls. tarybos susirinkime 72 kaimų seniūnai ir atstovai „*griežtai protestavo prieš rekvizicijas*“, aiškino, kad negali įvykdyti Suėmimo komisijos įsakymų ir nustatytų surinkimo normų. 4 metus sodžių alino rusų ir vokiečių kariuomenės, 1919 m. valsčiuje „*stovėjo frontas*“, vyko kovos su bolševikais⁶³. Panašios problemos ir seniūnų protestai kildavo beveik visuose Obelių vls. tarybos susirinkimuose⁶⁴.

Obelių vls. tarybos 1920 m. sausio 3 d. susirinkime 65 atstovai ne tik protestavo prieš dideles prievoles, bet ir žadėjo atsisakyti jas vykdyti. Sakė, kad neturi iš ko, nes laukai liko neapsėti, o ir apsėtų – žalius javus sušėrė gyvuliams⁶⁵.

Seniūnai skundėsi, kad geležinkelio įstaiga iš kaimų reikalauja po 20 žmonių ir pastočių. Reikalaujama kasti sniegą nuo geležinkelio bėgių. Prašoma, kad už darbą būtų sumokėta, nes yra daug bežemių ir „*bieduomenės*“, kuriems darbas reikalingas pragyvenimui. Jeigu būtų mokama, darbams prie geležinkelio žmonių nereikėtų reikalauti. Seniūnai atsisakė duoti žmonių geležinkelio darbams⁶⁶.

Milicija baudė už prievolių nevykdymą. 1919 m. gruodžio 2 d. Aleksandravėlės milicija nubaudė po 100 auksinų Trumponių k. gyventojus Mykolą ir Juozapą Komkas, nevažiavusius į pastotes (*kurmankas*)⁶⁷.

Milicija žmones baudavo už „*girtuokliavimą ir triukšmo kėlimą*“, ginklo be leidimo laikymą, už degtinės varymo įrangos laikymą ir kt. Net Obelių kunigas buvo nubaustas 100 auksinų bauda, nes nedavė pastotės milicijai⁶⁸. Už girtuoklystę baudavo po 100 auksinų. Didžiausią baudą (1000–1300 auksinų) gaudavo degtindariai, kai pas juos rasdavo degtinės varymo įrangą. Už pavėlavimą pratęsti leidimą gyventi Lietuvoje Kriaunų dvaro bendrasavininkis Maksas Floras 1920–1921 m. net tris kartus mokėjo po 100 auksinų⁶⁹. Tokį pat nusižengimą padarė ir Obelių fotografas Vladas Trojanas⁷⁰. Už neregistruoto šautuvo laikymą baudavo 200 auksinų bauda.

Po Pirmojo pasaulinio karo grįžę iš Rusijos pabėgėliai, „*kaip naujai atvykę*“ ir neužsiregistravę, gaudavo 25 auksinų baudas. Tokių nubaustųjų buvo gana daug⁷¹.

Obelių vls. taryba 1920 m. rugpjūčio 28 d. nutarė įsteigti mokyklas Obeliuose, Samāniuose, Aleksandravė-

⁵⁹ *Ten pat.*

⁶⁰ *Ten pat.*, l. 27.

⁶¹ *Ten pat.*, b. 74, l. 13.

⁶² *Ten pat.*, l. 18.

⁶³ *Ten pat.*, b. 83, l. 30.

⁶⁴ *Ten pat.*, l. 28 ir kt.

⁶⁵ *Ten pat.*, l. 28, 30.

⁶⁶ *Ten pat.*, l. 28.

⁶⁷ *Ten pat.*, b. 102, l. 200–201.

⁶⁸ *Ten pat.*, b. 103, l. 18.

⁶⁹ *Ten pat.*, l. 37, 41, 49.

⁷⁰ *Ten pat.*, l. 24.

⁷¹ *Ten pat.*, l. 47–48.

lėje, Svōbiškyje ar Šapėliuose, Lūkštuose, Tumasonysė, Junkūnuose, Burōkiškyje ar Dačiūnuose, Mataučiznoje ar Matiėkuose.⁷² 1920 m. spalio 6 d. nutarta įsteigti Pakriaunių mokyklą, kuriai buvo paskirtos patalpos⁷³. 1920 m. gruodžio 17 d. Obelių vls. taryba kreipėsi į Rokiškio apskr. mokyklų inspektorių prašydama Obelių valsčiui mokytojų⁷⁴.

Daug ginčų sukėlė Pirmojo pasaulinio karo metais vokiečių pastatyti barakai ir *šapai*, kurie buvo už trijų varstų nuo Obelių geležinkelio stoties, prie geležinkelio, Rakališkio palivarke, Petro Kirlio žemėje, ir užėmė apie 20 dešimtinių plotą. Karo pabaigoje okupacinė valdžia juos pardavė žydams. Bet Lietuvos valdžiai užprotestavus barakai liko neparduoti. „Užėjo bolševikų valdžia“, juos sunku buvo išsaugoti nuo išvogimo.

1919 m. rugsėjo 27 d. komisija apžiūrėjo šiuos statinius. Rado *šapus* (platformas ant medinių stulpų, kiti – dengti toliumi, be sienų), gyvenamuosius *šapus* su krosnimis ir langais, gyvenamąjį namą (6 butai, su krosnimis), sandėlį, rūšį, daržinę. Komisija dalį pastatų nutarė perleisti Obelių vls. valdybai, kitus nutarta parduoti⁷⁵.

Obelių valsčiaus savivaldybei nuolat trūko pinigų. Mokesčiai savivaldybei buvo renkami nuo žemės dydžio. 1921 m. Obelių vls. planuota surinkti 37 280 aukšinių žemės mokesčio⁷⁶.

Kriaunų valsčius 1927 m. buvo likviduotas⁷⁷. Didžiausią valsčiaus žemių dalį su Kriaunomis perėmė Obelių valsčius⁷⁸.

Straipsnyje keliais aspektais pažvelgta į mažos Lietuvos dalelės – Obelių ir Kriaunų valsčių – vos kelių metų istoriją. Tuo metu, po karų ir okupacijų, kūrėsi Lietuva, jos valdžios įstaigos, žmonės kibo į savo žemę, dirbo kasdienius, bet prasmingus ir reikalingus darbus.

⁷²Ten pat, b. 93, l. 20.

⁷³Ten pat, l. 17.

⁷⁴Ten pat, l. 24.

⁷⁵Ten pat, b. 4, l. 8.

⁷⁶Ten pat, b. 93, l. 28.

⁷⁷Kviklys B. *Mūsų Lietuva*, t. 2, p. 152.

⁷⁸LCVA, f. 406, ap. 3, b. 99, l. 11.

Obelių ir Kriaunų valsčių gyventojai

Aloyzas Petrašiūnas



Tuoj po Pirmojo pasaulinio karo nualintame krašte mirdavo daugiau žmonių, negu gimdavo. Kriaunų klebonas pranešė, kad jo parapijoje 1919 m. gimė 87, mirė 124 žmonės (be žydų ir kitų religijų žmonių). Panašiai buvo ir kitose parapijose: Jūžintų – gimė 84, mirė 177; Rōkiškio – gimė 169, mirė 314; Obelių – gimė 137, mirė 162 žmonės. Kriaunų valsčiuje 1919 m. gimė 15 sentikių, mirė – 12¹.

Obelių miestelio jaunimas.

Apie 1924 m.

1923 metų Lietuvos gyventojų surašymo duomenimis, Kriaunų miestelyje buvo 49 ūkiai su 275 gyventojais, dvare gyveno 70 žmonių, viensėdžiuose – 22 žmonės². Didesnėse Kriaunų valsčiaus vietovėse buvo: Bagdōniškyje – 28 ūkiai, 153 gyventojai (dvare – 42); Bajōruose – 41 ūkis, 204 gyv.; Baršėnuose – 66 ūkiai, 398 gyv.; Buniūškiuose – 31 ūkis, 166 gyv.; Dagiliuose – 35 ūkiai, 172 gyv.; Kėležeriuose – 63 ūkiai, 131 gyv.; Pakriaunyjė – 50 ūkių, 285 gyv.; Pākriaunio dvare – 52 ūkiai, 10 – gyv. Iš viso Kriaunų valsčiuje buvo 718 ūkių su 3758 gyventojais³. Iš jų vyrų buvo 1757, moterų – 2001. Žemės Kriaunų valsčius turėjo 87 kv. km, gyventojų tankumas – 43,2 žmonės kv. kilometre⁴.

Pagal tautybes, 1923 metų duomenimis, Kriaunų vls. gyveno: lietuvių – 1538 vyrai ir 1753 moterys, žydų atitinkamai 9 ir 4, lenkų – 5 ir 11, rusų – 186 ir 212, svetimšalių – 18 ir 21, kitų – 1 vyras. Latvių, vokiečių, baltarusių nebuvo⁵.

¹ Lietuvos centrinis valstybės archyvas, f. 406, ap. 3, b. 23, l. 145, 186–188.

² Lietuvos apgyvendintos vietos. Pirmojo visuotinio gyventojų 1923 m. surašymo duomenys, Kaunas, 1925, p. 239.

³ Ten pat, p. 238–239.

⁴ Lietuvos gyventojai. Pirmojo 1923 m. rugsėjo 17 d. visuotinio gyventojų surašymo duomenys, Kaunas, 1925, p. 2.

⁵ Ten pat, p. 22.



*Obelių jaunimas
čiuožkykloje. 1934 m.
Iš Rokiškio krašto
muziejaus fondų
(38488)*



1923 metų surašymo duomenimis, Obelių valsčiuje buvo 2056 ūkiai su 12 687 gyventojais⁶. Kitur minimas kitoks Obelių vls. ūkių skaičius – 2678⁷. Obelių miestelyje buvo 126 ūkiai su 976 gyv., priemiestyje – 25 ūkiai, 117 gyv., dvare – 3 ūkiai, 122 gyv., palivarke – 1 ūkis, 113 gyv., Obelių geležinkelio stotyje – 69 gyventojai⁸.

Didžiausi Obelių valsčiaus kaimai: Aleksandravėlės miestelis – 26 ūkiai, 165 gyventojai; Aleksandravėlės dvaras – 4 ūkiai, 51 gyv.; Bučiūnai – 49 ūkiai, 258 gyv.; Kreščionys – 42 ūkiai, 206 gyv.; Kriaunėnai – 55 ūkiai, 312 gyv.; Pakriauniaĩ – 57 ūkiai,

*Obelių parapijos
dviratininkai, palydėje
vyskupą Kazimierą
Paltaroką iki
Kriaunų parapijos
ribos už Galažerių
kaimo. 1938 m.*

⁶ Lietuvos apgyvendintos vietos, p. 243.

⁷ Lietuvos gyventojai, p. 2.

⁸ Lietuvos apgyvendintos vietos, p. 243, 245.



*Bajorų kaimo
jaunimas. Pirmoje
eilėje centre sėdi
mokytojas Jonas
Makuška.
Apie 1930 m.*



*Gegužinė Pakriaunio
šilėlyje.
Apie 1938 m.*

282 gyv.; Papiliai – 42 ūkiai, 230 gyv.; Samāniai – 39 ūkiai, 230 gyv.; Tumasónys – 47 ūkiai, 233 gyv. Taip pat dideli buvo Degūčių, Kirkūnų, Špulių ir kiti kaimai⁹.

Pagal ūkiuose gyvenančių žmonių skaičių, 1923 metų duomenimis, Obelių vls. buvo taip: iš 1 asmens buvo 151 ūkis, 2 asmenys – 256 ūkiai, 3 – 409, 4 – 268, 5 – 473, 6 – 363, 7 – 244, 8 – 148, 9 – 81, 10 ir daugiau asmenų – 65 ūkiai¹⁰.

Obelių valsčiuje gyveno 5968 vyrai ir 6719 moterų. Valsčiaus plotas – 313 kv. km, gyventojų tankumas – 40,5 žmonių kv. kilometre. Rokiškio apskrityje gyveno 39 266 vyrai ir

⁹ *Ten pat*, p. 240–245.

¹⁰ *Lietuvos gyventojai*, p. 2.

43 954 moterys (iš viso 83 220 žmonių). Apskritis plotas – 2255 kv. km, gyventojų tankumas – 36,9 žmonės kv. kilometre¹¹.

Pagal tautybes, 1923 metų duomenimis, Obelių valsčiuje gyveno: lietuvių – 4443 vyrai ir 4987 moterys, žydų – 302 ir 378, lenkų – 66 ir 81, rusų – 1112 ir 1217, vokiečių 9 ir 6, latvių 31 ir 44, svetimšalių – 5 vyrai ir 6 moterys¹².

1923 metų gyventojų surašymo duomenys rodo, kad Kriaunų vls. iš 1757 vyrų mokėjo rašyti ir skaityti 852 (iš to skaičiaus tik skaityti mokėjo 249). Obelių vls. iš 5968 vyrų skaityti ir rašyti mokėjo 3041 (iš jų tik skaityti – 857).

Kriaunų vls. iš 2001 moterų skaityti ir rašyti mokėjo 912 (iš jų tik skaityti – 601). Obelių vls. iš 6719 moterų skaityti ir rašyti mokėjo 3273 (iš jų tik skaityti – 1927).

Kriaunų vls. iš 272 berniukų (7–13 metų) skaityti ir rašyti mokėjo 74 (iš jų tik skaityti – 18). Obelių vls. iš 930 berniukų skaityti ir rašyti mokėjo 386 (iš jų tik skaityti – 91).

Kriaunų vls. iš 285 mergaičių (7–13 metų) skaityti ir rašyti mokėjo 73 (iš jų tik skaityti – 25). Obelių vls. iš 981 skaityti ir rašyti mokėjo 376 (iš jų tik skaityti – 144)¹³.

¹¹ *Ten pat.*

¹² *Ten pat*, p. 22.

¹³ *Ten pat*, p. 87.

Tarpukario metų organizacijos

Aloyzas Petrašiūnas



Rokiškio apskrities įvairių organizacijų, kuopelių, sąjungų sąrašė yra paminėtos ir Obeliuose bei Kriaunose veikusios organizacijos (išskyrus prekybos ir ūkio)¹:

Lietuvos katalikų jaunimo sąjungos „Pavasaris“ Obelių (Abelių) kuopa. Prašymas dėl įregistravimo įteiktas 1920 03 29. Nurodyta, kad pirmininkas yra Steponas Čibilis, vicepirmininkas – Karolina Kurklietytė, sekretorius – Antanas Sebutis, išdininkai – Stasys Stungys ir Pranas Laužadis.

Lietuvos krikščionių demokratų partijos Obelių (Abelių) skyrius. Įregistruotas 1920 03 26. Pirmininkas – K. Žemaitis, vicepirmininkas – S. Čibilis, sekretorius – kunigas L. Virkutis, išdininkas – J. Vaškelis.

Kauno žydų lygos kultūrinės sąjungos Obelių (Abelių) skyrius. Įregistruotas 1920 07 13. Pirmininkas – O. Charikas.

Lietuvos žydų sionistų draugijos Obelių (Abelių) skyrius. Įregistruotas 1920 07 22. Pirmininkas – Jakovas Cveigornas, sekretorius – Kalmanas Pagrontas (?).

Rokiškio, Obelių (Abelių), Pandėlio, Skapiškio, Suvainišio (Suveiniškio), Panemunėlio žydų bendruomenės tarybos. Įregistruotos 1920 07 05. Pirmininkas – Janikelis Karabelnikas, sekretorius – Noachas Olkinas, išdininkas – Eizikas Kul... kiel (neįskaitoma).

Obelių (Abelių) savanorių gaisrininkų draugija. Įregistruota 1921 09 07.

Obelių šaulių namų statyba. 1935 m. Iš Danutės Laužadytės albumo

¹ Lietuvos centrinis valstybės archyvas, f. 406, ap. 3, b. 68, l. 2–12.



Buoę šaulių namai. Sovietmečiu – kultūros namai, biblioteka, dabar – bendruomenės namas. A. Petrašiūno nuotr. 2007 m.

Sėdi (viduryje) Matas Laužadis, stovi Pranas Laužadis, būsimas Obelių šaulių būrio vadas. Iš D. Laužadytės albumo

Obelių šauliai (iš kairės): Antanas Norkūnas, Pranas Laužadis, neatpažintas. Iš D. Laužadytės albumo



Vadas – Mauša Zakšteinas, pirmininkas – Jokūbas Cveigornas, ūkio vedėjas – Berelis Pogrundas, išdininkas – Benjaminas Icikonas, raštvedys – Zakas.

Lietuvos katalikų jaunimo sąjungos „Pavasaris“ Aleksandravėlės kuopa. Įregistruota 1921 10 27. Pirmininkas – kunigas Žemaitaitis, vicepirmininkas – B. Žukelis, išdininkas – R. Bajoras, sekretorė – Emilija Širvaitė.

Ūkininkų sąjungos Vyžeičių skyrius. Įregistruotas 1922 02 14. Pir-

Prano Laužadžio kapas Turukoje (Lensko r., Jakutija). Iš D. Laužadytės albumo

Obelių šaulių būrio vadas Pranas Laužadis (gim. 1900 m.). Iš D. Laužadytės albumo

Obelių šaulių būrys dviračių lenktynėse. Pirmas iš kairės sėdi P. Laužadis. 1930 m. Iš D. Laužadytės albumo



mininkas – Antanas Pautienius, vicepirmininkas – Antanas Kundelis, išdininkas – Antanas Gilys, sekretorius – Pranas Deksnys, narys – Antanas Savickas.

Ūkininkų sąjungos Obelių (Abelių) skyrius. Įregistruotas 1922 02 24. Pirmininkas – Antanas Brakauskas, vicepirmininkas – Juozas Stočkus, sekretorius – kunigas L. Virkutis.

Lietuvos katalikų jaunimo sąjungos „Pavasaris“ Kriaunų kuopa. Įregistruota 1922 05 26. Pirmininkas – Antanas Ilčiukas, vicepirmininkas – B. Pupelis, raštininkas – K. Šimėnas, išdininkas – Antanas Driskius.

Obelių dramos būrelis. Vadovė – mokytoja Stefanija Banevičiūtė. 1937 m. Iš Obelių gimnazijos muziejaus fondų

Povilo Latočkos vadovaujamas choras. 1933 m. Iš Obelių gimnazijos muziejaus fondų



Obelių valsčiaus jaunieji ūkininkai. Pirmoje eilėje centre (su auliniais batais) – mokytojas Kostas Aleksiejus (1892–1954), 1941 m. su žmona Bronislava ir dukterimis Genovaite ir Jule išstremtas į Sibirą

Bajorų kaimo jaunieji ūkininkai. Apie 1936 m.



*Obelių parapijos
pavasarininkai.
1924 m.*



*Kriaunų parapijos
pavasarininkų
ekskursija
Anykščiuose prie
vyskupo ir poeto
Antano Baranausko
klėtelės. Apie
1938 m.*

Ūkininkų sąjungos Aleksandravėlės skyrius. Įregistruotas 1922 07 07. Pirmininkas – Petras Jočys, sekretorius – Edvardas Streikus.

Šaulių būrys Obeliuose veikė nuo 1921 m. Turėjo savo namus (baigtus statyti 1937 m.) su sale ir skaitykla, chorą, vaidintojų trupę, kuri kasmet pastatydavo po kelis spektaklius, ir pasižymėjusią futbolo komandą. Dar veikė kitas – geležinkelininkų šaulių būrys, turėjęs dūdų orkestrą. Veikė pavasarininkai, jaunalietaiviai, Sąjungos Vilniui vaduoti Obelių skyrius, skautai, sporto klubas „Viltis“. Nuo 1933 m. sausio mėn. veikė vieša biblioteka-skaitykla, įkurta šaulių kartu su valsčiaus savivaldybe².

Obelių parapija nuo 1926 m. priklausė Panevėžio vyskupijos Rokiškio

² *Lietuvių enciklopedija*, p. 518–519.



Kriaunų šauliai prie Kriaunų pradinės mokyklos. Apie 1932 m.



Žirgų lenktynių prizinininkas Jonas Ževeliauskas lenktyniauja ant Obelių ežero. Apie 1960 m. Iš K. Driskiaus archyvo



Klounai žirgų lenktynėse ant Obelių ežero. 1939 01 19. Iš Rokiškio krašto muziejaus fondų (38487)

dekanatui. 1940 m. buvo 5373 parapijiečiai. Obelių valsčiui taip pat priklausė Aleksandravėlės ir Kriaunų parapijos³.

Ant Obelių ežero nuo 1934 m. kasmet sausio mėn. vykdavo tradicinės žirgų lenktynės⁴. 1940 m. buvo premijuota 80 žirgų⁵.

³ *Ten pat*, p. 520.

⁴ *Ten pat*, p. 520.

⁵ Kviklys B. *Mūsų Lietuva*, Vilnius, 1991, t. 2, p. 150.

Obelių muitinė

Aloyzas Petrašiūnas

Lietuvos Respublikos laikais Obeliuose veikė muitinė¹. Jai priklausė Pásubatės ir Prūdúpio pereinamieji punktai. Tumasonių punktas atidarytas vėliau². Muitinė turėjo sandėlių ir vagonų-šaldytuvų³.

1925 metų duomenimis, Obelių II eilės muitinėje dirbo 6 tarnautojai, Pasubatės pereinamajame punkte – 2 tarnautojai⁴. 1929 m. Obelių muitinėje dirbo 9 tarnautojai, Pasubatės, Prūdúpio ir Tumasonių pereinamuosiuose punktuose – po 2 tarnautojus⁵.

Per Obelių muitinę Lietuva prekiaavo su Latvija, Rusija, vyko didelė tranzitinė prekyba tarp SSRS ir Vokietijos, tarp kitų šalių. Muitinės tarnautojai turėdavo daug rūpesčių – apžiūrėdavo vagonus, tikrindavo prekes. Kai kuriuos svarbius tranzitinius vagonus muitinės tarnautojai lydėdavo net iki Vokietijos sienos⁶.

Per Lietuvos–Latvijos sieną vyko ir nelegali prekyba. Nemažai asmenų, firmų atstovų su kontrabandinėmis prekėmis buvo sulaikyta pasienyje. Prekės buvo konfiskuotos. Obelių muitinėje užvestos sulaikytųjų bylos⁷.

Iš Latvijos žmonės nelegaliai atsinešdavo drabužių, pramonės prekių. Į Latviją nešė maisto produktus, varė gerus arklius. Sieną nelegaliai pereiti buvo nesunku. Pasienio gyventojai dažnai versdavosi, padėdami kontrabandininkams pereiti sieną, patys gabeno prekes, buvo tarpininkai⁸.

Obelių valsčiaus, daugiausia pasienio, gyventojai per Pasubatės pereinamąjį punktą parsiveždavo iš Subatės pramonės prekių, kai kurių – be maito. Žmonės parsiveždavo spyruoklinių akėčių (*drapakų*), akėčių, kitų įrankių. 1928 m. buvo įvesti nauji maito mokesčių įstatymai. Maito mokesčius bandyta atgaline data išieškoti iš gyventojų, atsivežusių iš Subatės prekių. Gyventojai pasipiktino, pasipylė skundai⁹.

Atgavus nepriklausomybę Obelių muitinė vėl veikė iki 2005 metų.

¹ Lietuvos centrinis valstybės archyvas (toliau – LCVA), f. 1029, ap. 1, b. 13, 15, 18, 19, 25, 43; ap. 2, b. 4, 6, 8, 22, 26.

² LCVA, f. 1029, ap. 2, b. 22.

³ Kviklys B. Mūsų Lietuva, p. 150.

⁴ Valstybės įstaigos ir tarnautojai, Kaunas, 1925, p. 13, 19.

⁵ LCVA, f. 1029, ap. 2, b. 14, l. 60–61.

⁶ LCVA, f. 1029, ap. 1, b. 14, l. 61; LCVA, f. 1029, ap. 2, b. 14, l. 6.

⁷ LCVA, f. 1029, ap. 1, b. 48–763.

⁸ Atsiminimai iš Kriaunų ir Obelių apylinkių (Rokiškio r.) istorinės praeities: Vilniaus universiteto kraštotyrininkų klubo ekspedicijos medžiaga (1980), red. A. Petrašiūnas, Lietuvos kraštotyros draugijos darbų saugykla, l. 72.

⁹ LCVA, f. 1029, ap. 1, b. 18, l. 83–90.

Iš Obelių pašto praeities iki 1940 metų

Kazys Misius

LDK laikais pro Obeliūs nei tarptautinės, nei valstybinės reikšmės pašto kelias nėjo, todėl čia negalėjo būti arklių pašto stoties. Adresuotos korespondencijos atsigabenimas iš pašto kontorų, kurios XVIII a. veikė apskričių centruose, ar artimiausių arklių pašto stočių buvo paties žemvaldžio reikalas. Tarp įvairių žemėvaldų dvarų inventorių nurodoma ir pastočių prievolė įvairiais dvaro reikalais, taip pat korespondencijai vežioti. Žinoma, pilietinių teisių neturintys valstiečiai paštu praktiškai negalėjo naudotis. Arklių pašto stoties Obėliuose nebuvo ir XIX a.

1861 m. panaikinus baudžiąvą valstiečiai gavo šioles tokias pilietines teises. Todėl paštas tapo reikalingas ir valstiečiams. 1864 m. Lietuvos gubernijose įvestas žemietijų (zemskinis) paštas. Valsčiams skirta korespondencija ar kitos siuntos iš apskričių paštų kartą ar du kartus per savaitę būdavo atgabenamos į valsčių valdybų raštines. Iš jų siuntas adresatams įteikdavo kaimo bendruomenių seniūnai. Nuo XIX a. antrosios pusės sparčiau steigėsi naujos pašto įstaigos. 1844 m. Kauno gubernijoje veikė tik 18, 1880 m. – 43, 1900 m. – 91, 1914 m. – 120 pašto įstaigų¹.

1885 m. įsteigta Vilniaus pašto telegrafo apygarda. Ji kontroliavo ir organizavo pašto įstaigų darbą Kaūno, Vilniaus ir Suvālkų gubernijose, skirdavo pašto tarnautojus. Dirbti pašto įstaigoje pirmenybė buvo teikiama stačiatikių tikybos asmenims, nors formaliai pašto įstaigų valdininkais galėjo būti ir katalikai.

XX a. pradžioje Kauno gubernijoje beveik visai išnyko arklių pašto stotys. Vietines pašto siuntas vežiojo įvairios bendrovės arba privatūs asmenys. Apskričių centruose ir didesniuose miestuose veikė pašto telegrafo kontoros, mažesniuose miestuose ir miesteliuose – pašto telegrafo arba tik pašto skyriai, dalines pašto paslaugas teikdavo ir kai kurios valsčių valdybos, parduodavo pašto ar kitus žyminius ženklus, vokus.

Kad paštas buvo reikalingas Lietuvos gyventojams, patvirtina ir tai, jog dar lietuviškos spaudos draudimo metais Mažojoje Lietuvoje leidžiamuose kalendoriuose būdavo skelbiamos Rusijos pašto taisyklių ištraukos, nurodomi pašto paslaugų įkainiai. Žmonės laiškais galėjo susišinoti su net tolimose imperijos gubernijose kariuomenėje tarnaujančiais savo sūnumis. Nuo 1905 metų atsirado ir prenumeruojamos lietuviškos spaudos poreikis.

1909 m. buvo paskelbtos naujos pašto taisyklės, kuriomis dar labiau sumažintos pašto operacijų kainos. Siunčiant užklijuotą voką iki 1 loto svorio (lotas prilygo 12,8 g) Rusijoje reikėjo klijuoti 7, o į užsienį – 10 kapeikų vertės pašto ženklą. Sunkesnėms siuntoms vokuose reikėjo atitinkamai kiekvienam lotui klijuoti minėtos vertės pašto ženklus.

Pigiausiai kainavo atvirlaiškio siuntimas: 3 kapeikos Rusijos imperijoje ir 4 kapeikos į užsienį.

Jau nuo 1866 metų buvo galima siųsti banderoles. Šiuo būdu siųsdavo spaudą, knygas, rankraščius, prekių

¹ Vitkevičius P. *Nuo žygūno – į pasaulį*, Kaunas, 1997, p. 125.

pavyzdžius, nuotraukas ir kt. Banderolėmis būdavo siunčiama ir prenumeruojama spauda. Banderolės turėjo neviršyti 30x20x10 cm dydžio ir 350 g svorio. Siunčiant prekių pavyzdžius, už pirmus 4 lotus reikėjo mokėti 3 kapeikas, o paskui už kiekvienus 4 lotus – po 2 kapeikas. Knygų, rankraščių siuntimas kainavo pigiau, o pigiausiai – banderolės su periodine spauda. Pavyzdžiui, savaitraščio siuntinėjimas prenumeratoriui kainuodavo 80, o dienraščio – 1,2 rb metams. Spaudą buvo galima prenumeruoti tiesiog pašte.

Nuo 1897 metų grynujų pinigų siuntimas pakeistas pašto, o jeigu reikėdavo skubiai – telegrafo perlaidomis. Perlaida 200 rublių pasiuntimas Rusijoje kainavo 50 kapeikų. Telegrafu iki 500 rb perlaidos pasiuntimas kainavo 1,15 rb brangiau.

Taip pat buvo galima siųsti registruotus ir įvertintus laiškus, dokumentus. Siunčiamo laiško nebuvo galima buvo įvertinti daugiau negu 45 tūkst. rublių. Už registruotą laišką reikėjo primokėti tik 7 kapeikas. Už įvertinto laiško pirmam šimtui rublių reikėjo mokėti po 25, o toliau kiekvienas šimtas kainavo po 15 kapeikų.

Be to, kiekviena pašto įstaiga priimdavo ir išduodavo siuntinius. Siuntinio svoris negalėjo viršyti 3 pūdų (49,14 kg)².

Dažnai paštai mažesniuose miesteliuose būdavo atidaromi tik tuo atveju, jeigu valsčiaus valdyba sutikdavo prisidėti prie tokios įstaigos išlaikymo, parūpindavo patalpas. Obeliuose pašto skyrius pradėjo veikti nuo 1911 m. liepos 1(14) d. Apie tai korespondencijoje rašoma:

„Liepos 1 d. čia atidaryta pašto skyrius. Žmonėms jis buvo labai reikalingas. Miestelis nemažas, prie geležinkelio, valsčius labai didelis. Taigi ačiū tiems keliems žmonėms, kurie nepagailėjo nė laiko, nė skatiko, tokį svarbų dalyką. Dabar laišakai ir laikraščiai nebesivalkios bent po svetimas rankas, kaip pirma būdavo valsčiuje.“³

Pirmuoju šios įstaigos pašto viršininku paskirtas Nikiforas Zacharevičius. Jis buvo stačiatikis, baigęs tik pradinę mokyklą, pašto tarnyboje dirbo nuo 1902 metų⁴. Įsteigtas pašto skyrius dirbo nuo 8 iki 14 ir nuo 17 iki 19 val. Siuntomis buvo keičiamasi su pašto vagonu Obelių geležinkelio stotyje. Apie pašto skyriui skirtas patalpas duomenų nerasta.

1913 m. Obelių pašto įstaigai įjungtas telegrafo ryšys, telegramos pradėtos priiminėti nuo tų metų lapkričio 4 dienos⁵.

Carinės Rusijos valdymo metais nuo 1899 metų prie paštų pradėti steigti taupomųjų kasų skyriai buvo gana patogūs kaimo gyventojams. Taupomosios kasos priimdavo ir mažus indėlius (iki 25 kapeikų), žmonėms nereikėdavo vykti į bankus, kurie būdavo tik didesniuose miestuose. Priimtus indėliams pinigus paštai perduodavo į valstybinį banką, kur buvo skaičiuojamos palūkanos. Taip pat norintiems atsiimti dalį ar visus indėlius gyventojams iš banko būdavo paimami ir pašte išmokami pinigai.

² Pačta, „Žiburio“ kalendorius 1911 metams, Seinai 1911, p. 114–117.

³ Ten buvęs. Abeliai, *Viltis*, 1911, liepos 20, nr. 82, p. 3.

⁴ Памятная книжка Ковенской губернии на 1913–1915 год, с. 40, 35.

⁵ Obeliai, *Viltis*, 1913, lapkr. 14, nr. 134, p. 2.

Tokia taupomoji kasa Obelių pašte pradėjo veikti nuo 1911 m. lapkričio 1 (14) d. Dėl karo veiksmų Obelių paštui nutraukus veiklą liko 13 indėlininkų neatsiimti 1502 rubliai, o 51 asmuo spėjo atsiimti padėtus pinigus (iš viso 5302 rublius)⁶.

Kilus Pirmajam pasauliniam karui paštui skirta ypač daug dėmesio. Buvo steigiami kariniai siunčiamų laiškų tikrinimo punktai. Greitam susižinojimui buvo siunčiama daugybė tarnybinių telegramų. Vokiečiams užimant Lietuvos teritorijas sutriko pašto vežiojimas. Atrodo, kad 1915 m. pasikeitė Obelių pašto viršininkas. 1915 m. vasarą kovų aidai pasiekė ir Obelių apylinkes. 1915 m. liepos 27 (rugpjūčio 9) d. įsakyta nutraukti Obelių pašte taupomųjų kasų operacijas ir registruotos korespondencijos priėmimą. Telegrafas turėjo veikti kiek įmanoma ilgiau.

Pagaliau 1915 m. rugpjūčio 30 (rugsėjo 12) d. Obelių paštas evakuotas ir atsidūrė Oriolo gubernijos Chotineco mieste. Čia jis atgabeno ir dalį paimto pašto turto. Tai buvo 2 revolveriai su šovininėmis, kardas su diržu, stalinės svarstyklės, laikrodis, laiškinių krepšys, krepšelis pašto ženklams laikyti, 2 dėžutės, kailiniai, veltiniai, 2 plombavimo spaustuvai, caro portretas, Išganytojo ikona, 11 įvairių antspaudų ir spaudų, keletas įrankių, keletas kanceliarinių ir kitų smulkių reikmenų; iš viso atvežti 47 vienetai, kurių vertė 187 rubliai⁷.

Buvo išvežta ir visa pašto dokumentacija. Tą pačią dieną pagal inventurines knygas surašyti ir palikti pašte daiktai. Tai baldai (2 spintos, medinis stalas, metalinis stalas telegrafo aparatui, 3 kėdės, 2 skrynios), lempa, laiškų dėžutė ir kt. Palikto inventoriaus vertė 134 rubliai. Telegrafo aparatas neminimas, jis galėjo būti paimtas kariškių arba atiduotas kuriai nors pašto kontorai⁸.

Evakuota Vilniaus pašto telegrafo apygarda ir visos paštų įstaigos likviduotos 1918 metų pradžioje.

Paštas Lietuvos Respublikos metais

Lietuvą užėmę vokiečiai pašto įstaigas steigė tik tai didesniuose miestuose arba strateginės reikšmės vietose. Jų valdymo metais paštas Obeliuose nebuvo įsteigtas.

1918 m. lapkričio 16 d. paskirtas pirmasis Paštų, telegrafų ir telefonų valdybos, priklausiusios Susisiekimo ministerijai, viršininkas Benediktas Tomaševičius. Netrukus priimti ir kiti šios valdybos tarnautojai. Paštų, telefonų ir telegrafų valdyba vadovavo ir kontroliavo visų atsikuriančios valstybės paštų darbą, skirdavo ir atleisdavo tarnautojus. Pirmiausia stengtasi iš vokiečių valdžios perimti veikiančius paštus. Pašto įstaigos suskirstytos į kategorijas (eilės). Atsižvelgiant į kategoriją kiekvienos eilės įstaigai buvo numatyti etatai. Žemiausia, 7 eilės, pašto įstaiga galėjo turėti tik viršininką ir vieną etatinį arba samdomą laiškinių.

Karo ir vokiečių okupacijos nualintai Lietuvai reikėjo ne tik rūpintis valstybinių struktūrų steigimu, bet ir gintis nuo besiveržiančių priešų kariuomenių. Traukiantis vokiečiams paskui juos iš rytų slinko raudonarmiečiai. Tai žinodami Rokiškio apskrities bolševikai jau 1918 m. gruodžio 19 d. Obeliuose surengė Rokiškio apskrities bolševikų

⁶Taupomųjų kasų 1915 m. apyvartos žiniaraštis, *Lietuvos valstybės istorijos archyvas* (toliau – LVIA), f. 558, ap. 2, b. 97, l. 476.

⁷1916 03 19 Chotinece surašyti iš Obelių pašto atvežti daiktai, LVIA, f. 558, ap. 2, b. 214, l. 381–382.

⁸1916 03 19 Chotinece surašyti Obelių pašte likę daiktai, LVIA, f. 558, ap. 2, b. 215, l. 406.

konferenciją, o gruodžio 25 d. į tada vykusį Rokiškio apskrities seimelį išiveržė revoliucinio komiteto nariai ir apskrityje paskelbė bolševikų valdžią, kuri, ginama vėliau atvykusių raudonarmiečių, išsilaikė iki 1919 m. gegužės pabaigos. Peržiūrėjus įvairius bolševikų paštų įstaigų ir tarnautojų sąrašus galima padaryti išvadą, kad jiems šeiminkaujant paštas Obeliuose nebuvo atidarytas.

1919 m. liepos 17 d. dienraštyje jau nurodytos 75 Lietuvoje veikiančios pašto įstaigos⁹.

Obeliai buvo palyginti nemažas miestelis, tačiau pašto įstaigos atidarymo obeliškiams teko ilgokai palaukti. Neatsižvelgta ir į pranašumą – nereikėjo toli vežioti korespondenciją, nes čia pat geležinkelio stotis. Obelių pašto įstaigos techninė byla neišliko, todėl palyginti vėlyvo pašto įsteigimo šiame miestelyje priežastys neaiškios, nėra duomenų apie patalpų nuomą. Galima spėti, kad savivaldybė nenorėjo parūpinti patalpų. Paštų, telegrafų ir telefonų valdyba dažnai neturėdavo pinigų tarnautojų algoms išmokėti, nupirkti įstaigoms būtiniausių inventorių.

Tiktai 1921 m. birželio 20 d. valdybos viršininkas pasirašė įsakymą, kuriame, be kitko, rašoma:

„Abeliuose nuo šių metų liepos 1 d. atidaryti VII rūšies pašto telegrafo įstaigą ir jos viršininku nuo to paties laiko skirti Anykščių pašto telegrafo valdininką Marijoną Mažeiką su alga 600 auksinų mėnesiui.“¹⁰

M. Mažeika buvo kilęs iš lenkinamos Ažūdievio (Zadiėvio) parapijos Naujadvario kaimo lietuvių (dabar Vitebsko srityje, Baltarusijoje). Mokėsi Zagačės, vėliau Pastovių pradžios mokykloje, ten baigė 2 klases. Rodos, kad tarnaudamas Rusijos kariuomenėje buvo patekęs vokiečiams į nelaisvę. Paleistas atvyko į Lietuvą, stojo į kariuomenę, tačiau po kelių mėnesių susirgo ir iš karo tarnybos buvo atleistas. Į gimtinę negrižo, nes ji buvo užimta bolševikų, vėliau lenkų. Laikinais apsistojo Baisogaloje ir 1919 m. rugpjūčio mėn. pasiprašė laiškininko tarnybos. Nuo 1920 m. gegužės 1 d. paskirtas laiškininku į Anykščius. Jokių dokumentų jis neturėjo. Čia M. Mažeika greitai perprato pašto darbo specifiką ir viršininkui rekomendavus po trijų mėnesių užėmė valdininko etatą, o po metų atvyko steigti pašto įstaigą Obeliuose. Į paskyrimo vietą iš Anykščių išvyko 1921 m. liepos 5 d.

Jau minėta, kad apie pašto atidarymą tame miestelyje konkrečių žinių nerasta. Kartą su Obelių muitininku M. Mažeika nuvyko į Latviją. Krašto apsaugos ministerija įtarė jį vežus kontrabandą, tačiau tyrimas to nepatvirtino. Vis tiek Obeliuose jam nebuvo lemta ilgiau pasidaruoti. Atsirado du skundai (jų asmens byloje nėra) dėl Obelių pašto įstaigos viršininko netinkamo elgesio su jaunomis praktikantėmis. M. Mažeika tai neigė. Nei vietos valsčiaus valdyba, nei policija apie pašto viršininką nieko blogo negalėjo pasakyti, tačiau skundą tyręs Paštų, telegrafų ir telefonų Administracijos skyriaus viršininkas J. Sekmokas manė, kad taip *galėjo įvykti*, ir pasiūlė M. Mažeiką iš Obelių iškelti. Nuo 1922 m. rugpjūčio 1 d. jis paskirtas vadovauti

⁹ Paštas Lietuvoje, *Lietuva*, 1919, liepos 17, nr. 153, p. 4.

¹⁰ 1921 06 20 valdybos viršininko įsakymas, *Lietuvos centrinis valstybės archyvas* (toliau – LCVA), f. 1016, ap. 4, b. 201, l. 68.

Nemunėlio Radviliškio paštui, o įstaigą turėjo perduoti atsiųstam valdininkui Vilhelmui Delbrauskui, kuris netrukus visus reikalus perdavė naujam viršininkui Petruui Pranckūnui. Nuo 1922 m. rugsėjo 1 d. Obelių paštas priskirtas aukštesnei, VI rūšiai.

1923 m. birželio mėn. iš Nemunėlio Radviliškio M. Mažeika buvo iškeltas į Pāpilį ir paskirtas pašto viršininku. Čia jis įsivėlė į neaiškias intrigas, todėl nuo 1924 m. rugsėjo 28 d. paskirtas tarnautoju į Rokiškio pašta. Nuo 1925 m. gegužės 1 d. buvo ilgametis Kamajū pašto viršininkas. Šiame miestelyje jis pasistatė namą. Nors pašte tvarkėsi pavyzdžingai, buvo keletas anoniminių, šmeižikiškų skundų, kurie nepasitvirtino. Priklausė tautininkų, Šaulių ir Vilniaus vadavimo sąjungoms.

Atgavus dalį Vilniaus krašto, nuo 1939 m. spalio 28 d. paskirtas tarnautoju į Švenčionėlių pašta, o nuo 1940 m. vasario 1 d. – viršininku¹¹.

Petras Pranckūnas gimė 1879 m. Antžavės valsčiuje, Būtiškių kaime. Nuo 1911 metų jis buvo tarnavęs Rusijos pašte, Peterburgo gubernijoje. 1921 m. rugsėjo mėn. grįžęs į Lietuvą, pasiprašė tarnybos pašte ir netrukus paskirtas praktikantu į Zarasų pašta. Šios įstaigos viršininkas P. Pranckūną atestavo teigiamai, todėl nuo 1922 m. sausio 7 d. jis skiriamas suorganizuoti Svėdasų pašta, o iš ten paties prašymu atkeltas į Obelius. 1922 m. rugpjūčio mėn., be viršininko P. Pranckūno, Obelių pašte dar buvo šie darbuotojai: valdininkė Elena Navickaitė, praktikantės Viktė Didelytė ir Kastė Indriūnaitė, laiškininkas Pranas Skrebys ir sargė Ieva Rapcevičienė¹².

P. Pranckūnas pašto žinyboje darbavosi neilgai. Iki 1923 metų netoli šio miestelio veikė karo lauko paštas. Paaikėjus, kad tas karinis paštas nuo tų metų pradžios naikinamas, jo viršininkas Mykolas Laurinavičius pasiprašė civilinės tarnybos ir nuo 1923 m. sausio 16 d.

paskirtas Obelių pašto viršininku, o P. Pranckūnas perkeltas tarnautoju į Šiaulius. Perimant pašta rasta aplaidumų. Bylą tyrė teisėsaugininkai nustatė,



Pirmasis Obelių pašto viršininkas nepriklausomoje Lietuvoje Marijonas Mažeika



Obelių pašto kalendorinis žymeklis

¹¹M. Mažeikos asmens byla, LCVA, f. 1016, ap. 1, b. 3917.

¹²1922 08 Obelių pašto tarnautojų algalapiai, LCVA, f. 1016, ap. 8, b. 180, l. 1–2.

kad adresatams buvo neįteikti keturi tarptautiniai laišakai su juose siūstais pinigais. Laiškų pasisavinimu apkalrintas įstaigos viršininkas. Todėl nuo 1923 m. sausio 31 d. P. Pranckūnas iš tarnybos pašalintas. Jam pradėta baudžiamoji byla. Nors P. Pranckūnas neprisipažino pasisavinęs minėtus laiškus, 1924 m. Kauno apygardos teismas nuteisė jį trejiems metams sunkiųjų darbų kalėjimo ir priteisė atlyginti valstybei 1057 litų nuostolį¹³.

Mykolas Laurinavičius gimė 1891 m. Krakėse. Iki 1913 metų tarnavo Rusijos kariuomenėje. 1914–1919 m. dirbo Rusijos pašto žinyboje. Rodos, kad 1915 m. buvo Dusetų pašto viršininku. Grįžęs į Lietuvą pasiprašė tarnybos pašte ir buvo paskirtas tarnautoju į Utenos pašto įstaigą. Nuo 1919 m. liepos 10 d. paskirtas karo lauko pašto nr. 1 viršininku. 1925 m.

balandžio mėn. laiškininkas Jonas Gričius skundė, kad M. Laurinavičius pasisavino paketą su 100 dolerių, be to, policija ieškojo pasiūsto, bet adresato nepasiekusio paketo. Kol vyko aiškinimasis, 1926 m. M. Laurinavičius pasiprašė iš Obelių jį iškelti kitur, nes nesutariaš su vietos valdininkija. Todėl nuo 1926 m. birželio 8 d. paskirtas Dusetų pašto viršininku. Jau tų pačių metų spalio 15 d. Zarasų apskrities viršininkas pranešė, jog M. Laurinavičius kaltinamas pasisavinęs pinigus, ir pasiūlė jį suimti. Kitą dieną atleistas iš pareigų. Nors M. Laurinavičius prašė pasigailėti ir duoti teisę pasitaisyti, jis perduotas tardytojams. 1929 m. vasario 12 d. Pānevėžio apygardos teismas už nusižengimus tarnyboje nuteisė M. Laurinavičių trejiems metams sunkiųjų darbų kalėjimo ir priteisė valstybei sumokėti 1640 litų¹⁴.

M. Laurinavičius Obelių pašto įstaigą perdavė Antanui Barauskui, kuris jai tebevadovavo ir 1940 m. Deja, A. Barausko asmens bylos aptikti nepavyko. Todėl lieka nežinomi jo biografiniai duomenys ir daugiau negu 14-os metų darbuotė šiame pašte.

Po 1923 metų sargo etatai paštuose panaikinti, jo nebeliko ir Obeliuose. 1926 m. vasario mėn. Obelių pašte buvo šie darbuotojai: viršininkas Mykolas Laurinavičius (280 Lt), valdininkai Jonas Sabukonis (180 Lt) ir Vytautas Balčiūnas (170 Lt), laiškininkai Pranas Kurkietis (170 Lt) ir Jonas Gričius (160 Lt). Čia skliaustuose nurodyta jų mėnesio alga be priedų. Obelių pašto darbuotojai



Obelių pašto viršininkas Mykolas Laurinavičius

¹³P. Pranckūno asmens byla, LCVA, f. 1016, ap. 1, b. 4178.

¹⁴M. Laurinavičiaus asmens byla, LCVA, f. 1016, ap. 1, b. 2784.

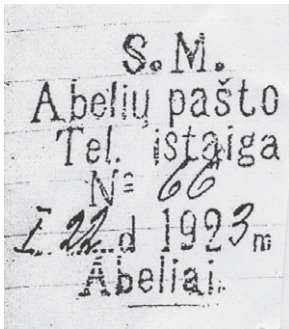

Obelių pašto
žymekliai

1933 ir 1939 metais parodyti pirmoje lentelėje¹⁵. Mėnesio alga nurodyta litais be priedų.

1 lentelė

| 1933 m. vasario mėn. | | | 1939 m. kovo mėn. | | |
|----------------------|--------------|----------|---------------------|--------------|----------|
| Vardas pavardė | Pareigos | Alga, Lt | Vardas pavardė | Pareigos | Alga, Lt |
| Antanas Barauskas | Viršininkas | 280 | Antanas Barauskas | Viršininkas | 280 |
| Antanas Visockis | Valdininkas | 200 | Vincas Matijošaitis | Valdininkas | 200 |
| Jonas Balčiūnas | Monteris | 200 | Ignas Veršelis | Monteris | 200 |
| Antanas Krasauskas | Laiškininkas | 160 | Antanas Krasauskas | Laiškininkas | 160 |
| Kazys Kelečius | Laiškininkas | 160 | Kazys Kelečius | Laiškininkas | 160 |

Lietuvos žemės reformos valdybos 1927 m. balandžio 8 d. nutarimu Obelių paštui skirti mūriniai namai su 2,5 aro sklypu. Visa tai pašto žinybai perduota 1928 m. balandžio 19 d. Mūrinis pastatas buvo 20x8,5 m dydžio, tačiau jam reikėjo kapitalinio remonto¹⁶.

Kada suremontuoti paštui skirti namai ir į juos persikelta, žinių aptikti nepavyko. Sprendžiant iš patalpų plano, paštui buvo pritaikyti 2 kambariai, o kitų 4 mažesnių kambarių paskirtis nesužinota. Kadangi nerasta techninė Obelių pašto byla, lieka neaišku, kodėl paštas, turėdamas nuosavus namus ir sklypą, 1935 m. birželio mėn. persikėlė į kitas patalpas. Taip pat nežinia, ar naujos patalpos buvo išnuomos, ar valdiškos. Naujose patalpose buvo 3 kambariai ir 2 sandėliai¹⁷.

Iš išlikusių kelerių metų pašto įstaigų pajamų ir išlaidų suvestinių žiniaraščių Obelių pašto žinios parodytos 2 lentelėje¹⁸.

Iš lentelės matome, kad Obelių pašto įstaiga dirbo pelningai. Trejų pastarųjų metų pelnas viršijo vidutinės VII rūšies pašto įstaigos pajamas.

1933 metų pabaigoje buvo parengtos valstybės taupomųjų kasų prie pašto įstaigų veikimo taisyklės. Tokia taupomoji kasa veikė ir Obelių pašte. Už taupomųjų kasų tvarkymą paštininkai gaudavo atlyginimo

¹⁵1926 02, 1933 01 ir 1939 04 Obelių pašto tarnautojų algalapiai, LCVA, f. 1016, ap. 8, b. 180, l. 4–5, 12–13, 16–17.

¹⁶Namų su sklypu perdavimo pašto žinybai aktas, LCVA, f. 1016, ap. 5, b. 104, l. 1–6.

¹⁷Obelių pašto įstaigos patalpų planai, LCVA, f. 1016, ap. 2, b. 114.

¹⁸Lentelė sudaryta iš pašto įstaigų pajamų ir išlaidų suvestinių, LCVA, f. 1016, ap. 3, b. 51, l. 46, 50; ap. 6, b. 61, l. 10, 14, 16; ap. 6, b. 89, l. 1; b. 92, l. 12.

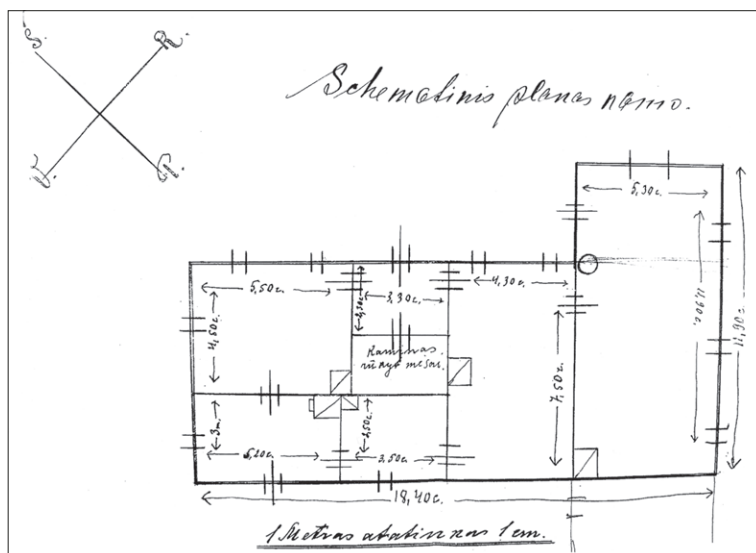

Obelių paštui skirto
mūrinio pastato
schema. LCVA,
f. 1016, ap. 5,
b. 104

priedus. 1937 m. šiame pašte priimta 71 061 Lt indėlių, o jų atsiimta (išmokėta) 54 468 litai¹⁹.

2 lentelė

| Metai | Pajamos, Lt | Išlaidos, Lt | Pelnas, Lt | Išsiųsta perlaidomis, Lt | Gauta perlaidomis, Lt |
|-------|-------------|--------------|------------|--------------------------|-----------------------|
| 1927 | 18 797 | 17 669 | 1 126 | 225 710 | 1 016 339 |
| 1928 | 23 843 | 19 918 | 3 925 | 242 141 | 1 603 536 |
| 1929 | 26 390 | 23 001 | 3 389 | 421 161 | 1 646 714 |
| 1931 | 32 310 | 23 903 | 8 407 | 585 978 | 1 919 489 |
| 1937 | 32 851 | 21 580 | 11 271 | 807 801 | 8 25 830 |
| 1938 | 34 123 | 21 828 | 12 295 | 789 332 | 699 545 |

Obelių pašto metinės ūkio išlaidos būdavo palyginti nedidelės. Pavyzdžiui, 1934–1936 m. kasmet buvo skiriama po 176 litus. Didžiausia šių išlaidų dalis tekdavo kurui (malkoms) išigyti, patalpų apšildymui – reikėjo kūrenti 2 krosnis. Raštinės reikmėms skirti 6, švaros priežiūrai – 8, apšvietimui – 12 litų metams²⁰.

Kaip liudija 1922 sausio mėn. išspausdinta Lietuvos telefonų tinklų schema, jau tada Obeliai turėjo tiesioginį telefono ryšį su Dusetomis, Rokiškiumi, Šubate. 1922 m. buvo tik du abonentai (valsčiaus valdybos ir policijos). 1932 m. šis paštas turėjo 15 telefonų abonentų, iš kurių 7 privatūs, o kiti įstaigų. 1939 m. prie Obelių pašto buvo prisijungę 23 abonentai. Esant rankiniam komutatoriui, pokalbiai telefonu buvo įmanomi tikai pašto darbo valandomis. Todėl pašto įstaigos turėdavo organizuoti budėjimą. Pavyzdžiui, 1939 m. Obelių pašte dėl telefonų pokalbių nuo budimo buvo 8 iki 20 valandos²¹.

¹⁹ 1937 m. paštų ir taupomųjų kasų pajamų ir išlaidų žiniaraštis, LCVA, f. 1016, ap. 3, b. 51, l. 50.

²⁰ Lėšų pašto įstaigų ūkinėms išlaidoms suvestinės, LCVA, f. 1016, ap. 6, b. 61, l. 5, 17, 26.

²¹ Lietuvos telefonų abonentų sąrašai 1922, 1932, 1939 metams.

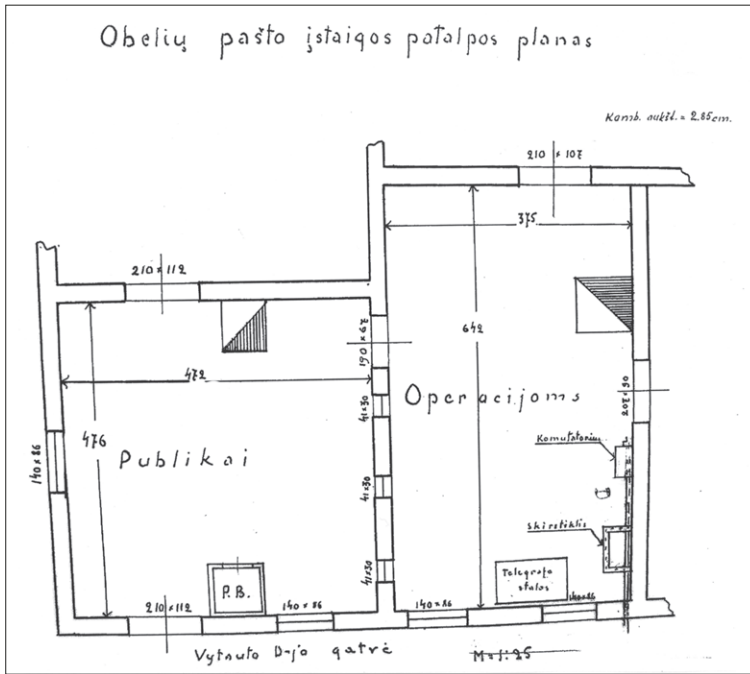

*Obelių pašto
1929–1933 m.
patalpų planas.
LCVA, f. 1016,
ap. 2, b. 114*

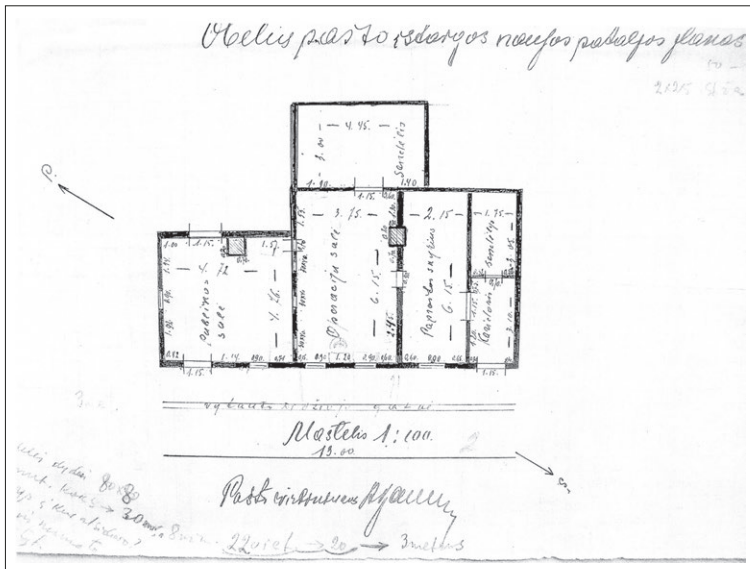

*Obelių pašto patalpų
nuo 1935 m. schema.
LCVA, f. 1016,
ap. 2, b. 114*

Pašto agentūros

Gyvenvietėse, kur paštas žmonėms būdavo reikalingas, tačiau nesitikėta didesnės negu 5 tūkst. litų apyvartos, Paštų, telegrafų ir telefonų (vėliau – Pašto) valdyba nuo 1921 m. steigdavo pašto agentūras, kurių carinės Rusijos valdymo metais nebūdavo. Pašto agentūros priimdavo ir išduodavo paprastą bei registruotą korespondenciją, nebrangias perlaidas. Jose žmonės galėdavo išigyti vokų, pašto ir žyminių ženklų, atvirukų laiškamis, atsiimti prenumeruojamą spaudą. Agentūros nepriimdavo ir neišduodavo brangių perlaidų, įvertintų laiškų, siuntinių. Jos būdavo pavaldžios priskirtai pašto įstaigai, kuri kontroliuodavo jų darbą.

Pašto agentūros buvo suskirstytos į tris rūšis. Žemiausios, trečios, rūšies vedėjo atlyginimas būdavo 15–25 litai per mėnesį, o kitų rūšių – po 20 Lt daugiau. Patys vedėjai valstybės tarnautojų teisių neturėjo. Agentūrą pakeičiant pašto įstaiga, buvusiam vedėjui darbo valdyba dažniausiai nepasiūlydavo. Vedėjai savo atsakomybe galėjo samdyti žmones darbuotis pašto agentūroje.

Patalpų nuomai, jų šildymui, apšvietimui pinigai nebūdavo skiriami, todėl agentūros įsikurdavo kartu su kitomis įstaigomis, pavyzdžiui, parduotuvėse, bažnyčių tarnų namuose, valsčių valdybose, geležinkelių stotyse, privačiuose butuose, net mokyklose ir kitur. Trečios rūšies pašto agentūros turėjo dirbti dvi, antros – tris ir pirmos – 4 valandas per dieną. Atidaroma pašto agentūra visados būdavo trečios rūšies (eilės). Agentūras priskirdavo konkrečiam paštui, su kuriuo keisdavosi informacija. Agentūrų vedėjai būdavo tiesiogiai pavaldūs priskirto pašto viršininkui.

Paskutiniaisiais Lietuvos Respublikos gyvavimo metais Obelių paštui priklausė Aleksandravėlės, Antazavės, Kriaunų, Noreikių ir Pāsubatės agentūros.

Aleksandravėlės pašto agentūra. Agentūra pradėjo veikti nuo 1929 m. liepos 1 d. Korespondencija keitėsi su Obelių paštu antradieniais, ketvirtadieniais ir šeštadieniais. Vedėju paskirtas Aleksas Čerškus. Jis nesugebėjo vykdyti pareigų ir nepraėjus nė porai mėnesių jį pakeitė Povilas Bajoras. Turbūt A. Bajoras darbuososi vargonininku. Agentūra buvo įsikūrusi parapijos prieglaudoje (špitolėje). Per 1930 metų paskutinį ketvirtį Aleksandravėlės agentūra gavo beveik 600 litų pajamų. Joje veikė telegrafas ir telefonas. Todėl nuo 1931 m. vasario 1 d. agentūra priskirta pirmai eilei, vedėjo atlyginimas tapo 60 litų per mėnesį. 1933 metų keitėsi Aleksandravėlės vargonininkai. Nuo 1933 m. tos agentūros vedėju paskirtas naujas vargonininkas Jonas Sakalauskas. Jam darbuojantis 1938 m. Edvardas Sa-

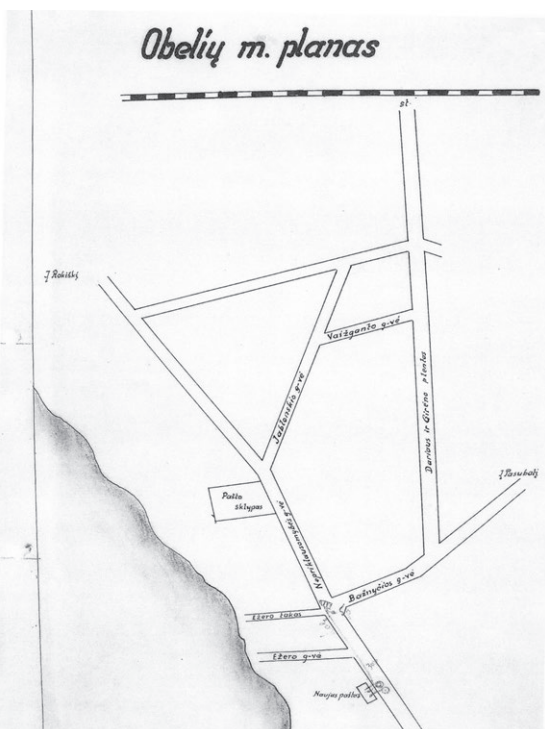

Obelių schema su parodyta pašto vieta. LCVA, f. 1016, ap. 2, b. 114

baliauskas skundėsi negavęs kelių *Saleziečių žinių* numerių. Netrukus kitas asmuo pasiskundė, kad adresato nepasiekė per Aleksandravėlės agentūrą siūsta 50 litų pašto perlaida. Vedėjas pasiteisino pamiršęs, atsiprašė ir pinigų pasiuntė. Pašto valdyba apsiribojo išpėjimu. J. Sakalauskui atsisakius pareigų, nuo 1939 m. kovo jį pakeitė ūkininkas Povilas Šajauka. Matyt, tada agentūra perkelta į jo namus. Perimant dokumentaciją pastebėtas pinigų trūkumas. Pradėta baudžiamoji byla. Jau valdant bolševikams 1940 m. spalio mėn. Panevėžio apygardos teismas už tarnybinius nusižengimus Joną Sakalauską nubaudė pusantrų metų sunkiųjų darbų kalėjimo ir priteisė atlyginti 1626 litų nuostolį²².

Antazavės pašto agentūra. Nors Antazavė buvo Zarasų apskrities valsčiaus centras, tačiau po 1934 metų čia veikusi agentūra priskirta Obelių paštui. Antazavės pašto agentūra pradėjo veikti nuo 1924 m. liepos 1 d. Korespondencija keitėsi tris kartus per savaitę su Dusetų paštu ir buvo priskirta tai įstaigai. Atidaryta agentūra turėjo telefono ir telegrafo ryšius. Vedėju paskirtas Bronius Vasiliauskas. Rodos, kad jis buvo valsčiaus valdybos darbuotojas, o agentūra išikūrė tos valdybos namuose. Nuo 1925 m. gegužės 1 d. jį pakeitė Motiejus Girčys. Nuo 1927 m. kovo 1 d. Antazavės pašto agentūra priskirta antrai, nuo 1928 m. sausio 1 d. – pirmai eilei. 1934 m. sausio 1 d. tos agentūros vedėjo pareigas pradėjo eiti valsčiaus valdybos raštininkas Kostas Radkevičius. Šiam išvykus iš Antazavės, vietos agentūros vedėju paskirtas Aleksandras Vaitonis. Jis dirbo vargonininku. Susitaręs vargonininkauti kitoje vietoje, A. Vaitonis paprašė jo vieton paskirti kitą darbuotoją. Nuo 1940 m. birželio 17 d. agentūros vedėju tapo naujas vargonininkas Juozas Dugnas. Paaiškėjo, kad A. Vaitonis buvo apviltas, liko be jokios tarnybos, o reikėjo išlaikyti šeimą. Todėl kilniaširdis J. Dugnas atsisakė tvarkyti agentūrą ir vėl paprašė paskirti A. Vaitonį. Nuo 1940 m. rugpjūčio 1 d. jis vėl tapo pašto agentūros vedėju. A. Vaitoniui buvo net pasiūlyta vadovauti numatomai atidaryti Antazavės pašto įstaigai, tačiau jis jautėsi nesugebėsiąs eiti pašto viršininko pareigas ir jų atsisakė, tiktai prašė skirti laiškininku. Stiprėjant bolševikų siautėjimui, A. Vaitonis iš tarnybėlės atleidžiamas, jo vieton paskirta bolševikų propagandos sukklaidinta jauna komjaunuolė Janina Pužaitė²³.

Kriaunų pašto agentūra. Šiame bažnytkaimyje pašto agentūra pradėjo veikti nuo 1927 m. spalio 15 d. Korespondencija keitėsi su Obelių paštu antradieniais, ketvirtadieniais ir šeštadieniais. Pirmuoju šios agentūros vedėju paskirtas Kazys Ašmegas, kurį nuo 1928 m. rugpjūčio 14 d. pakeitė Pranas Staskonis. Nuo 1928 m. lapkričio 1 d. Kriaunų pašto agentūra priskirta antrai, nuo 1930 m. lapkričio 1 d. – pirmai eilei. 1931 m. balandžio 1 d. agentūros vedėjo pareigas perėmė vargonininkas Vytautas Četkauskas. V. Četkausku žmonės skundėsi, kad yra nemandagus, netaktiškai elgiasi su klientais. Kadangi jis nevykdė revizorių nurodymų, nuo 1938 m. vasario 1 d. iš pareigų atleidžiamas. Jo vieton paskirtas Kuprėliškių agentūros vedėjas Pranas Šulnys. 1938 m. rugsėjo 10 d. Rokiškio pašto viršininkas, tikrinęs Kriaunų pašto agentūrą, pranešė Pašto valdybai, kad vedėjas apsileidęs, mėgsta išgerti, agentūroje nėra tvarkos, nešvaru. Todėl jis nuo tų pačių metų lapkričio 1 d. pakeičiamas ūkininku Tomu Sabaliausku. Rokiškio apskrities

²² Aleksandravėlės pašto agentūros byla, LCVA, f. 1016, ap. 3, b. 65.

²³ Antazavės pašto agentūros byla, LCVA, f. 1016, ap. 3, b. 77.

kompartijos reikalavimu nuo 1940 m. spalio 1 d. agentūros vedėjas T. Sabaliauskas pakeičiamas Jonu Pauliuku. Gavęs kitą paskyrimą, šis nuo 1940 m. gruodžio 1 d. agentūros vedėjo pareigų atsisakė. Jo vieton paskirtas batsiuovys Juozas Bagdonas. Galima priminti, kad už padarytus trūkumus P. Šulniui buvo iškelta baudžiamoji byla. Kadangi pašauktas į teismą, kuris turėjo vykti 1940 m. spalio 7 d., P. Šulnys neatvyko, jam kardomoji priemonė – milicijos priežiūra pakeista areštu²⁴.

Noreikių (Šapėlių) pašto agentūra. Obelių valsčiaus rytuose, prie geležinkelio prieinančiame Šapėlių kaime, nuo 1929 m. kovo 15 d. pačioje geležinkelio stotyje įsteigta pašto agentūra. Jos vedėja paskirta Antanina Račkauskienė. Kadangi buvo Noreikių geležinkelio stotis, netrukus šiuo vardu pradėta vadinti ir agentūra. Agentūra korespondencija keitėsi su pašto vagonu. Nuo 1929 m. lapkričio 1 d. jos vedėju paskirtas naujas geležinkelio stoties viršininkas Mykolas Garbauskas. Nuo 1930 metų pradžios Noreikių pašto agentūra priskirta antrai, o nuo 1931 m. vasario 1 d. – pirmai eilei. Nuo 1932 metų pradžios M. Garbauską iškėlus kitur, šis pareigų atsisakė. Geležinkelio valdyba agentūrai nebenorėjo skirti patalpų, todėl pasiūlyta ją panaikinti. Vietos dvarininkas rekomendavo agentūrą perkelti į kaimą ir vedėju paskirti Liepėjos komercinę mokyklą baigusį Aleksą Grundą. Jis nuo 1932 m. vasario 15 d. ir tapo Noreikių pašto agentūros vedėju. Rokiškio pašto viršininkas M. Rotomskis, tikrinęs Noreikių agentūrą, 1932 m. rugpjūčio mėn. pranešė Pašto valdybai, kad ji įkurta lūšnoje, kur nesmagu įeiti. Todėl susitarta su Geležinkelio valdyba ir nuo 1932 m. rugsėjo 1 d. agentūra vėl perkelta į Noreikių geležinkelio stotį, jos vedėju paskirtas stoties viršininkas Andrius Šibirsktis. Jį iškėlus nuo 1933 m. liepos 5 d. agentūros vedėjo pareigas perėmė naujas stoties viršininkas Juozas Barauskas. Šiam gavus naują paskyrimą, nuo 1940 m. vasario 1 d. pareigas perėmė Anastazija Povilaikienė, geležinkelio stoties viršininko žmona. Lietuvai praradus valstybingumą, 1940 m. liepos 24 d. vietos komunistai siūlė agentūros vedėju paskirti Luką Andriejevą. Vėliau jis siūlomų pareigų atsisakė, tačiau, reikalaujant Rokiškio NKVD, nuo 1941 m. kovo 1 d. A. Povilaikienė iš pareigų atleista. Ją pakeitė Artamonas Leščiovas²⁵.

Pasubatės pašto agentūra. Latvijos pasienyje Pásubatėje pašto agentūra atidaryta nuo 1934 m. kovo 1 d. Siuntomis keitėsi su Obelių paštu antradieniais, ketvirtadieniais ir šeštadieniais. Vedėja paskirta Jadvyga Valentinavičienė, kurios vyras buvo muitininkas. Agentūra įsikūrė muitinės patalpose. Padirbėjusi ne ką daugiau negu pusmetį J. Valentinavičienė šių pareigų atsisakė, nes vyras gavo paskyrimą kitur. Ją pakeitė muitinės tarnautojas Antanas Kasperavičius. Nuo 1935 m. vasario 1 d. Pasubatės pašto agentūra priskirta antrai eilei. Matyt, gavęs naują paskyrimą nuo 1936 m. balandžio 19 d. A. Kasperavičius dirbti agentūroje atsisakė. Vedėja paskirta Mikalina Bulavienė. Jos vyrą paskyrus į kitas pareigas, M. Bulavienė nuo 1938 m. liepos 16 d. iš pareigų atleista. Ją pakeitė Muitinės departamento tarnautoja Ona Gedžiūtė. Ją bolševikų valdžia nuo 1940 m. spalio 15 d. iš tarnybos muitinėje pašalino. O. Gedžiūtė taip pat neteko ir agentūros vedėjos pareigų²⁶.

²⁴ *Ten pat*, b. 65, l. 44; Kriaunų pašto agentūros byla, *ten pat*, b. 377.

²⁵ Noreikių pašto agentūros byla, *LCVA*, f. 1016, ap. 3, b. 499.

²⁶ Pasubatės pašto agentūros byla, *LCVA*, f. 1016, ap. 3, b. 565.

Kredito kooperacijos raidos (1877–1949) bruožai

Vladas Terleckas

Ši tema netyrinėta, istoriografijos nėra. Remiantis pirminiais šaltiniais (archyvine medžiaga, skelbtais statistikos duomenimis) ir literatūra, siekiama atkurti mažosios bankininkystės Obėliuose praeitį, išanalizuoti juose buvusių kredito kooperatyvų veiklą, išaiškinti jų vadovus ir kt. Obėlių kredito kooperatyvų istorija nagrinėjama atsižvelgiant į šių smulkių kredito įstaigų Lietuvoje raidą, jos dėsningumus.

1. Obėlių skolinamoji-taupomoji draugija – pirmoji kredito įstaiga

Tyrinėtojų išaiškinta, kad pirmąsias kredito įstaigas – grūdų magazinus ir valstiečių kasas – XVIII a. antrojoje pusėje pradėjo steigti pažangesni dvarininkai. Grūdų magazinais buvo kelių kaimų bendruomenių sandėliai, kuriuose pagal nustatytas normas sukauptos grūdų atsargos nederlingais metais, nukentėjus nuo krušos, gaisro, skolintos valstiečiams maitintis ir laukams apsėti. Iki 1822 m. Lietuvoje magazinų buvo nedaug, o nuo tų metų jie tapo privalomi visiems kaimams, kuriuose buvo per 50 kiemų. Žinių apie Obėlių grūdų magaziną nerasta. Kadangi 1857 m. Kauno gubernijoje buvo 1174, 1898 m. – 1397 magazinais, arba vidutiniškai po 7,7–9,2 magazinus kiekviename valsčiuje, netenka abejoti, kad jų būta ir Obėliuose bei gretimuose kaimuose. Sutiktina su Kipro Bielinio nuomone, kad „<...> panašus visuomenės nuo nederliaus ir badmečio apsaugojimo būdas buvo pažangus ir aniems laikams originalus <...>“¹.

Valstiečių kasos ar jas carmečiu pakeitusių valsčių taupomųjų ir pagalbos kasų buvimo Obėliuose pėdsakų neaptikta. Tokios kasos priiminėjo žmonių santaupas ir skolino pinigus ūkių reikmėms, o ne nuo bado gintis.

Tikra, kad 1877 m. Obėliuose atsirado pirmoji kredito įstaiga – skolinamoji taupomoji draugija (STD)². Ji buvo neluominė, mažiau valdžios kontroliuojama, priklausiusi kredito kooperatyvų kategorijai. STD galima apibūdinti kaip savanorišką tam tikro administracinio vieneto valstiečių, amatininkų, prekybininkų ir kt. susivienijimą (organizaciją).

Pažymėtina, kad Obėlių STD yra gana ankstyva, nes Lietuvoje pirmosios tokios draugijos atsirado 1873 m., jas steigti visaip trukdė carinė administracija. Iki 1877 m. Kauno gubernijoje buvo įsteigta apytikriai apie 21 STD. Ankstyvas Obėlių STD įsteigimas bylotų, kad čia būta žmonių, suprantančių kredito ir kredito kooperatyvų reikalingumą bei naudingumą. Deja, nerasta žinių apie STD iniciatorius ar steigėjus. Sprendžiant pagal tai, kad dažniausiai prie draugijų „lopšio“ stovėdavo dvarininkai, rečiau – kunigai, galima daryti prielaidą, jog vienu ar kitu rūpesčiu atsirado Obėlių STD.

Draugijų steigimas, narystės sąlygos, administravimas ir veiklos pagrindai buvo reguliuojami valdžios tvirtinamais įstatais. Oficialūs draugijos tikslai

¹ Bielinis K. *Dienojant*, Vilnius, 1992, p. 407.

² *Русские банки*, Санкт Петербург, 1899, с. 151.

buvo šie: 1) vietos gyventojams sudaryti saugias sąlygas santaupoms laikyti ir už jas gauti palūkanas, 2) skolinti nariams pagal galimybes neapsunkinančiomis sąlygomis. Prisimintina, kad tais laikais buvo įprasta santaupas laikyti stoguose, žemėje, rečiau – patikėti kunigams. Tad jau vien santaupų saugumo požiūriu draugijos buvo svarbios. Ne mažesnę reikšmę turėjo jų teiktos paskolos, už kurias tekdavo mokėti daug mažesnes palūkanas, nei plėšdavo palūkininkai (100–150%).

Nariais priiminėti Obelių ir gretimų valsčių valstiečiai, dvarininkai, amatininkai, pirkliai ir kt. 1904 m. įstatymu buvo uždrausta į draugijas priimti prekeivius ir laisvųjų profesijų asmenis, nes esą jie nedirba produktyvaus darbo, yra išnaudotojai. Nariai (pajininkai) turėjo įmokėti 50 rb pajų. Dažna draugija pasirinkdavo 50 rb pajų. Tai buvo didelė pinigų suma, nors ji mokėta dalimis per 7–10 metų. Didelis pajus būdavo nustatomas todėl, kad nuo to priklausė gautinos paskolos suma. Taip pat nariai turėdavo prisiimti turtinę atsakomybę už draugijos nuostolius ir išipareigojimus. Fragmentiškais duomenimis, iki 1885 m. Obelių draugijoje narių daugėjo: 1879 m. jų buvo 93, 1881–1882 m. – 192, 1885 m. pradžioje – 231³. Tačiau 1905 m. sausio 1 d. jų beliko 165. Nėra tiesioginių įrodymų, kodėl mažėjo narių skaičius.

To priežastys galėjo būti narių nusivylimas draugijos veikla, 1904 m. prasidėję politiniai procesai, prekeivių ir laisvųjų profesijų asmenų šalinimas, o svarbiausia – 1899–1904 m. draugijos išgyventi sunkumai.

Draugijai vadovavo ir visą veiklą vykdė pajininkų rinkti valdybos nariai, kuriuos turėjo prižiūrėti taryba. Ne trumpiau kaip 1887–1892 m., tiesa, su pertrauka, valdybos pirmininku dirbo Mykolas Kazanavičius⁴. 1889 m. tas pareigas ėjo Motiejus Zameris, 1895 m. – Antanas Maurikas, 1901–1906 m. – A. Mateika⁵. Jie pirmininkavo ilgiau, nes toms pareigoms buvo renkami trejiems metams, be to, galėjo būti perrenkami naujai kadencijai.

Draugijos veikla buvo paprasta: priiminėjo indėlius (ir ne iš narių) ir teikė paskolas nariams. Skolinimui lėšas sukaupdavo iš pajų, indėlių ir uždirbto pelno. Taip pat ji galėjo pati pasiskolinti iš kitų kredito įstaigų, privačių asmenų, kad galėtų narius geriau aprūpinti paskolomis, plėsti veiklą.

Iki 1895 metų draugija galėjo skolinti tik trumpam laikui, dažniausiai narių vartojimo, bet ne ūkio reikmėms. Nuo tų metų ji galėjo teikti paskolas iki 12 mėnesių, remdamasi vien pasitikėjimu nariu, ir gavo teisę skolinti iki 5–12 metų, jeigu skolininkas įkeisdavo nekilnojamąjį turtą. Pažymėtina, kad nuo 1895 metų draugijos paskolos igijo gamybinį pobūdį, t. y. ji skolino ūkiniams pastatams statyti, inventoriui, gyvuliams ir kt. pirkti. Vartojimui, mokesčiams mokėti draugija galėjo panaudoti tik 1/10 visos paskolos sumos.

Skelbtais oficialiais duomenimis (neretai abejotino patikimumo), draugijos veiklos raida buvo labai netolygi. 1879–1881 m. jos metinė apyvarta išaugo beveik 9 kartus ir siekė 58,5 tūkst. rb⁶. 1881 m. pagal šį rodiklį Obelių STD užėmė apskrityje 2-ąją vietą. 1883 m. apyvarta buvo padidėjusi iki 75,6 tūkst. rb, bet 1884 m. ji sumažėjo iki 59 tūkst. rb, 1887 m. – iki 57,2 tūkst. rb. Neaišku, ar galima tikėti duomenimis, kad

³ Памятные книжки Ковенской губернии (ПККГ) на 1800–1887 годы, Ковно, 1879–1886.

⁴ ПККГ на 1888–1893 годы, Ковно, 1887–1892.

⁵ ПККГ на 1896, 1902–1907 годы, Ковно, 1895, 1901–1906.

1889 m. apyvarta tesiekė 5,5 tūkst. rb, 1890 m. – 4,3 tūkst. rb. Jeigu jais tikėsime, draugija buvo atsidūrusi ties užsidarymo riba. Bet jau 1891 m. draugija veiklą išplėtė, apyvarta ūgtelėjo iki 28 tūkst. rb, 1892 m. – iki 51 tūkst. rb. 1894 m. vėl patenkama į duobę, apyvarta tesiekė 36,7 tūkst. rb, nors po metų ji padidėjo iki 47 tūkst. rb, 1896–1899 m. stabilizavosi ties 40,8–45 tūkst. rb. 1904 m. matome naują katastrofišką apyvartos sumažėjimą (iki 14,6 tūkst. rb). Beveik neabejotina, kad draugijos veiklą sutrikdė 1899 metų gaisras, per kurį sudegė jos būstinė (veikiausia pinigai ir dokumentai).

1886–1899 m. duomenimis, Obelių STD turėjo 7–7,7 tūkst. rb nuosavo kapitalo (pajų, atsargos kapitalą), apie 11–12 tūkst. rb indėlių ir buvo paskolinusi 18,3–19 tūkst. rb. Vadinasi, galimybės skolinti daugiausia priklausė nuo priimtų indėlių, t. y. nuo indėlininkų pasitikėjimo. 1904 m. draugijai buvo nepalankūs, smarkiai mažėjo visi veiklos rodikliai. Palyginti su 1899 m., nuosavas kapitalas sumažėjo 25 proc., indėliai – beveik 10 proc., paskolos – 18 proc. Nors vėlesnių metų (nuo 1905 m.) duomenys nežinomi, pagal kitas žinias galima daryti gana patikimą prielaidą, kad Obelių STD reikalai iki pat Pirmojo pasaulinio karo nepasitaisė. Kauno gub. smulkaus kredito inspektorius Antanas Kabaila, apžvelgdamas visų draugijų veiklą 1911 m., Obelių STD priskyrė prie „*pusiau suirusių, betvarkių*“⁷. Jai „kompanija“ sudarė Aknystės, Betýgalos, Breslaujės, Krasnogorskojės, Rōkiškio II, Slabadōs, Vaškų ir Zarasų I draugijos. Nuo 1913 m. Obelių STD neskelbiama veikusių draugijų sąrašuose. Apie paskutinius draugijos gyvavimo metus žinių pateikė kun. Stakauskas. Jis rašė, kad nors tebėra valdyba, šaukiami metiniai narių susirinkimai, bet kasoje nėra pinigų, skolininkai negražina paskolų, todėl jau kelinti metai draugija likviduojama, o „*šiandieną toji banka jau visiškai subankrutijo*“⁸. Draugija į tokią padėtį pateko todėl, kad dauguma narių labai sunkiai mokėjo pajus (buvo įmokėję vos po 3–5 rb) ir buvo greitai kuo daugiau pasiskolinti. Kai kuriuos narius valdyba labai „mylėjo“, jiems paskolino po kelis šimtus rublių. Apie 8000 rb paskolų buvo beviltiškos, pražuvusios. Indėlininkai prarado maždaug 7000 rb draugijoje laikytų santaupų. Panašūs reiškiniai buvo būdingi daugeliui draugijų. A. Kabaila teigė: „*<...> dėl nesugebėjimo tvarkytis, egzistuoti, dėl išekvojimų ir t. t. draugijų veikimas žmonių akyse yra labai diskredituotas <...>*“⁹. Bet, kaip sakoma, ir prasta patirtis yra pamokanti. Įdomu, kad 1912 m. Obeliuose veikė du valstybinių taupomųjų kasų skyriai, iš jų – vienas prie pašto (įsteigto 1911 m.), kitas – prie geležinkelio stoties¹⁰. Pastarasis skyrius buvo priskirtas prie Liepojos–Romnų geležinkelių valdybos centrinės kasos.

2. Kredito kooperacijos sklaida Nepriklausomybės metais

Lietuva nepriklausomam gyvenimui kėlėsi tiesiogine prasme iš degėsių, apiplėšta rusų ir kaizerinių okupantų, bermontininkų ir bolševikų gaujų. Dėl atimtų arklių daugelis žemių buvo nedarbomos, nemažai žmonių badavo.

⁶ ПККГ на 1880–1882 годы, Ковно, 1879.

⁷ Bendrija, 1913, nr. 4, p. 54.

⁸ Viltis, 1915 04 28.

⁹ Bendrija, 1913, nr. 4, p. 54.

¹⁰ Список государственных сберегательных касс и их отделений, Санкт Петербург, 1913, с. 109, 119.

Pražuvo rublinės santaupos, nes 1915 m. vasarą rusų valdžios įsakymu kredito įstaigos ir jose laikyti indėliai buvo evakuoti į Rusiją. Todėl ūkiams atkurti vertinai reikėjo paskolų, tačiau prasidėjo vadinamasis kredito badas, t. y. sunku buvo pasiskolinti, už privačias paskolas reikėjo mokėti didžiules palūkanas (60–120%)¹¹. Tebuvo beveik vienintelė išeitis – steigti kredito kooperatyvus. Kaimuose juos organizuoti pradėjo tarp savęs konkuravusios Valstiečių liaudininkų partija ir Ūkininkų sąjunga. Jų atstovai lankė miestelius ir kaimus, aiškino kooperacijos svarbą, padėjo organizuoti kooperatyvų steigiamuosius susirinkimus, instruktavo jų vadovus, organizavo kooperatininkų mokymo kursus, aprūpindavo apskaitos knygomis bei blankais. Šių partijų įsteigti bankai padėjo kredito kooperatyvams, buvusiems jų nariais, paskolomis. Nuo 1923–1925 m. kooperatyvus pradėjo remti paskolomis Lietuvos ir Žemės bankai, vėliau – Vyriausybė. Kooperatyvų įsteigimą lengvino gana paprasta jų legalizavimo tvarka, nes tereikėjo jį įregistruoti Kredito įstaigų ir kooperatyvų inspekcijoje (Inspekcija). Dėl išdėstytų aplinkybių 1923–1926 m. labai aktyviai kūrėsi kooperatyvai, kai kuriuose valsčiuose, miesteliuose jų atsirado po keletą. 1923 m. šalyje buvo įregistruoti 129, 1924 m. – 107, 1925 m. – 136, 1926 m. – 73 kredito kooperatyvai.¹² Dėl gyvo steigimo 1923–1926 m. tarpsnis vadintas kredito kooperacijos infliacijos laikotarpiu. Tuo metu Obeliuose atsirado du kredito kooperatyvai. 1923 m. kovo 28 d. Inspekcijoje įregistruotas Obelių žemės ūkio smulkaus kredito bankas pradėjo veikti nuo 1924 01 01¹³. Jis buvo tapęs Lietuvos kooperacijos banko nariu. Antrojo kredito kooperatyvo, kuris vadinosi Obelių ūkininkų sąjungos smulkaus kredito banku, tiksli įsteigimo data nežinoma. Kadangi jis 1924 m. buvo Ūkininkų sąjungos centralinio banko narys (pajininkas)¹⁴, neabejotina, kad buvo įsteigtas ne vėliau kaip 1924 m. Sprendžiant pagal narystę, aišku, jog Obelių ūkininkų sąjungos smulkaus kredito bankas buvo įsteigtas Ūkininkų sąjungos aktyvistų, o Obelių žemės ūkio smulkaus kredito bankas – Valstiečių liaudininkų bei jų simpatikų. Pirmieji kredito kooperatyvai vadinti krikščioniškais, o antrieji – neutraliais. Taigi ir Obeliai neišvengė Kredito kooperacijos susiskaldymo pagal partinę, ideologinę priklausomybę. Kooperatyvų partinis uždarumas skatino nereikalingą konkurenciją, silpnino veiklos plėtrą, neracionaliai buvo panaudojamos kuklios kooperatininkų pajėgos, nereikalingai didinamos išlaidos. Todėl valdžia pradėjo skatinti vienoje vietovėje veikiančius kredito kooperatyvus jungtis. 1928 m. abu Obelių kooperatyvai pakluso reikalavimui ir susijungė¹⁵. Turbūt tais metais buvo įvykdytas Inspekcijos reikalavimas atsisakyti pavadinime žodžio „bankas“ ir vadintis smulkaus kredito draugija (SKD, draugija).

Oficialus draugijos tikslas buvo *„gerinti medžiaginę ir dvasinę narių padėtį, teikiant jiems lėšų ūkio gerinimui ir kitiems tikslams“*¹⁶. Draugijos nariais (pajininkais) galėjo tapti teismo neapribotų teisių pilnamečiai valsčiaus ūkininkai, smulkūs verslininkai, tarnautojai, laisvųjų profesijų ir juridiniai asmenys. Kiekvienas stojantysis turėjo įmokėti 25 Lt pajų ir prisiimti atsakomybę (turtu ar pajamomis) už draugijos išpareigoji-

¹¹ Talka, 1927, nr. 10, p. 7.

¹² Šalčius P. *Kooperacija*, Kaunas, 1931, ap. 206.

¹³ Lietuvos centrinis valstybės archyvas (toliau – LCVA), f. 387, ap. 4 (Finansų ministerijos Inspekcija), b. 773, l. 185.

¹⁴ Trimakas D. *Ūkininkų kredito kooperacija*, Kaunas, 1925, p. 29.

¹⁵ Talka, 1928, nr. 10, p. 14.

mus bei nuostolius. Nariai turėjo teisę gauti paskolą, sprendžiamu balsu dalyvauti draugijos susirinkimuose, būti renkami į jos valdymo ir priežiūros struktūras, gauti dividendus. Beveik visose draugijose vyraujantis narystės motyvas buvo paskolos gavimas. Juridiškai visi nariai buvo lygiateisiai, kiekvienas jų turėjo po vieną balsą. Aukščiausia draugijos valdžia buvo visuotiniai narių susirinkimai, juose būdavo priimami svarbiausi sprendimai, išrenkami valdybos, tarybos ir revizijos komisijos nariai, šalinami nesilaikantys įstatų, nutarimų.

Pirmaisiais veiklos metais abu kooperatyvai turėjo nedaug narių, pavyzdžiui, 1926 01 01 į Obelių žemės ūkio smulkaus kredito banką buvo įstoję 36 gyventojai, 1928 01 01 jų padaugėjo iki 118, tuomet Obelių ūkininkų sąjungos smulkaus kredito bankas buvo sutelkęs 146 narius¹⁷. Po šių „bankų“ susijungimo 1929 01 01 narių skaičius pasiekė 378, 1938 m. pradžioje jų buvo 585, 1939 10 01 – 657¹⁸. Pažymėtina, kad, 1937 m. duomenimis, Obelių SKD narių skaičiumi buvo didžiausia Rokiškio apskrityje (tuomet joje veikė 9 draugijos). Narių gausėjimas neabejotinai rodo, kad draugija buvo reikalinga, o valsčiaus ūkininkai ir kiti vis labiau išsąmonino jos naudą. Absoliučią Obelių SKD narių daugumą sudarė ūkininkai (1938 01 01 551 narys iš 585), tarp jų gausiausia buvo smulkių (iki 10 ha) ūkių savininkai. 1938 m. draugijos ataskaitos duomenimis, 1939 01 01 iš 601 nario ūkininko 321 priklausė smulkiųjų kategorijai, tik 8 nariai valdė didesnius nei 50 ha ūkius¹⁹. Taip pat į draugiją buvo įstoję 16 tarnautojų, 5 pirkliai, 3 amatininkai, 2 pramonininkai ir 6, priskirti kitų narių kategorijai.

Visus draugijos reikalus tvarkė valdyba, jos veiklą prižiūrėjo taryba, auditą atlikdavo revizijos komisija. Kiekvienoje jų narių turėjo būti ne mažiau kaip po tris. Nariai rinkti 3 metams, kadencijai pasibaigus galėjo būti perrenkami. Buvo draudžiama rinkti į minėtas struktūras gimines iki antros eilės, be to, į tarybą – valdybos narius ir samdomus tarnautojus, į revizijos komisiją – valdybos bei tarybos narius. Šio draudimo tikslas buvo apsaugoti draugijas nuo piktnaudžiavimų. Valdybų, tarybų ir revizijos komisijų nariai išsirinkdavo pirmininkus. Valdybos nariai pasiskirstydavo pareigas, vienam jų tekdavo sąskaitininko ar reikalų vedėjo, kitam – kasininko pareigos. Už draugijai padarytą žalą solidarčiai atsakydavo valdybos nariai. Buvo reikalaujama, kad valdybos nariai posėdžiautų ne rečiau kaip kartą per savaitę (taryba kas mėnesį). Už darbą, bet ne už pareigas, vadovams mokėta alga. Daug metų (nuo 1924 m. maždaug iki 1937 m. pradžios) valdybos pirmininku dirbo Kazimieras Makutėnas. Jis turėjo 31 ha ūkį, garinį malūną ir valdė ar nuomojo 100 ha ūkį. Be to, nuo 1932 m. K. Makutėnas dirbo Obelių žemės ūkio draugijoje reikalų vedėju ir kasininku. Nuo 1928 iki 1939 m. valdybos nariu ir kasininku dirbo Jurgis Lesieckis, kuris buvo baigęs aukštuosius mokslus, cariniais laikais tarnavo Vilniaus žemės ir Peterburgo–Tulos žemės bankuose, turėjo 138 ha dydžio dvarą. Trečias nepamainomas valdybos narys ir sąskaitininkas buvo Povilas Bajoras, Aleksandravėlės vargonininkas (nuo 1930 m.). Jis dirbo kooperacijoje nuo 1925 m., būdamas Obelių SKD valdybos nariu, dar 5 metus dirbo Užkriaunio pieninėje, Obelių žemės ūkio draugijoje. Apie 1937–1939 m. jam buvo patikėtos Obelių SKD valdybos

¹⁶ *Smulkaus kredito banko įstatai*, Kaunas, be m., p. 1.

¹⁷ *Lietuvos kooperacija 1927 m.*, Kaunas, 1929, p. 77.

¹⁸ *LCVA*, f. 387, ap. 4, b. 773, l. 185; b. 777, l. 135.

¹⁹ *Ten pat*, b. 773, l. 185.

pirmininko pareigos, jis šiame poste pakeitė K. Makutėną. 1939 m. valdybos nariu ir jos sekretoriumi dirbo Kazys Smalinskas, prieš tai rinktas tarybos bei revizijos komisijos nariu. Taigi Obelių SKD daugelį metų vadovavo daugiausia turtingi, išsilavinę, narių pasitikėjimą pelnę žmonės.

Mažiau išlikę žinių apie draugijos tarybos ir revizijos komisijos narius. 1934 m. jos ataskaitą pasirašė šie tarybos nariai: Liudas Stočkus (pirmininkas), Petras Linartas, Juozas Sakalauskas, Florijonas Valiulis ir Juozas Zarakauskas. L. Stočkus, P. Linartas ir J. Zarakauskas dirbo taryboje ir 1939 m. Tais metais taryboje taip pat buvo P. Čerškus ir V. Skeivolas, o anksčiau, apie 1936–1937 m. – Ananijus Pčiolas. 1934 m. tarybos nariai buvo brandaus amžiaus, daugelis jų turėjo nedidelius ūkius. L. Stočkus ir J. Sakalauskas turėjo po 8 ha, P. Linartas – 6 ha, tik J. Zarakauskas – 33 ha ir F. Valiulis – 20 ha žemės.

1934 m. duomenimis, revizijos komisijos narių pareigos buvo patikėtos mokytojui Petriui Juodvalkiui ir ūkininkams K. Smalinskui bei Leonardui Lancauskui. Apie 1936 m. P. Juodvalkį pakeitė Vincas Kirstukas²⁰. Nepriklausomybės laikais Obelių SKD atlikdavo panašias operacijas kaip carmečiu, išskyrus tai, kad jos pirmtakas – Obelių ūkininkų sąjungos smulkaus kredito bankas – labiausiai buvo išplėtojęs tarpininkavimo (komiso) operacijas, t. y. skolon nupirktas ūkininkams reikalingiausias prekes (daugiausia mineralines trąšas) pardavinėjo jiems išsimokėtinai. Tai padėjo sumažinti kainas, pigiau aprūpinti ūkininkus prekėmis. 1926 10 01 šis „bankas“ buvo pardavęs skolon prekių už 46,8 tūkst. Lt, o paskolų buvo suteikęs vos 17 tūkst. Lt²¹. Toks aktyvus susidomėjimas prekyba neatitiko kredito įstaigos veiklos profilio ir ištūmė į finansinius sunkumus. Tikėtina, kad dėl to „krikščioniškas“ kredito kooperatyvas buvo priverstas susijungti su Obelių žemės ūkio smulkaus kredito banku.

1929–1938 m. Obelių SKD pavyko plėsti savo veiklą, nepaisant 1931–1935 m. ūkio krizės sukeltų sunkumų. Per šį laikotarpį draugijos balanso suma padidėjo nuo 133,6 tūkst. Lt iki 204,7 tūkst. Lt, paskolos nariams išaugo nuo 121,1 tūkst. Lt iki 189,8 tūkst. Lt²². Plėtrą daugiausia laidavo didelė bankų finansinė parama ir indėlininkų patikėtos draugijai santaupos. 1933 01 01 draugijai 43 tūkst. Lt buvo paskolinęs Žemės bankas, 42,5 tūkst. Lt – Kooperacijos bankas, 5,9 tūkst. Lt – Lietuvos bankas, dar 25 tūkst. Lt pridėjo Vyriausybė, suteikdama ilgalaikę paskolą pagrindiniam kapitalui²³. 1929–1932 m. draugijos gautų paskolų suma padidėjo nuo 75,4 tūkst. Lt iki 116,4 tūkst. Lt. 1929 m. pradžioje draugija turėjo gana daug indėlių – 40,3 tūkst. Lt, iš kurių buvo galima suteikti 1/3 visų paskolų. Tiesa, prasidėjus krizei beveik pusę indėlių sumos taupytojai pasiėmė mokesčiams mokėti, skoloms gražinti, galbūt dalis jų iš baimės, kad draugija gali bankrutuoti, kaip kad nutiko Duōkiškio ir Kriaunų SKD. Nuo 1934 m. indėliai Obelių draugijoje ėmė pamažu didėti: 1933–1934 m. jų suma pasipildė 2,9 tūkst. Lt, 1935 m. – 4,1 tūkst. Lt, o jau 1936–1938 m. (t. y. prasidėjus ūkio pakilimui) padidėjo nuo 28,9 tūkst. Lt iki 75 tūkst. Lt²⁴. 1936 m. pradžioje draugijoje santaupas laikė 36, o po trejų metų – jau 94 indėlininkai. Draugija traukė indėlininkus mokėdama (1939 m.) didesnes nei bankai palūkanas (4,5–6,5%).

²⁰ Visa informacija apie valdybos, tarybos ir revizijos komisijos sudėtis surinkta iš LCVA, f. 387, ap. 4, b. 288, l. 11; b. 425, l. 154; b. 666, l. 174; b. 773, l. 185.

²¹ LCVA, f. 387, ap. 4, b. 71, l. 381.

Skolinimas (tik nariams) buvo pagrindinė draugijos aktyvinė operacija, ir tai labiausiai rūpėjo nariams. 1929 m. pradžioje skolinimui draugija panaudojo per 90 proc., 1939 m. pradžioje – apie 92 proc. visų išteklių. Veiklos pradžioje draugija buvo nepajėgi (dėl ribotų išteklių) aprūpinti paskolomis prašytojų. An-tai 1928 m. 78 nariai prašė paskolinti 43,4 tūkst. Lt, faktiškai paskolas (6025 Lt) gavo tik 25 asmenys²⁵. Tuomet už paskolas reikėjo mokėti 18% palūkanų. Darant išvadas reikėtų atsižvelgti į tai, kad pati draugija mokėjo indėlininkams 12%. 1938 m. draugija buvo suteikusi paskolas jau 90% savo narių. Nežinoma, ar li-kusieji nariai prašė paskolinti, bet jiems buvo atsakyta. Įsidėmėtina, kad 1938 m. už paskolas reikėjo mokėti jau mažiau (7,2%). Skolinimo tvarka buvo paprasta, skolininkui reikėjo išrašyti vekselį arba skolos raštelį, ikeisti turto nereikėjo. Buvo paplites skolinimas nedidelėmis sumomis ir trumpam laikui (3–6 mėn.), daug rečiau skolinta 6–18 mėn. Tiesa, neretai trumpalaikės paskolos faktiškai virsdavo ilgalaikėmis, nes nepajėgiantiems laiku grąžinti terminai (grąžinimo) po daug kar-tų būdavo atidedami. Deja, tarp tokių „rekordininkų“ buvo ne vienas draugijos vadovas, o tai demoralizavo narius. K. Makutėnui 1928 m. gauta 1500 Lt paskola iki 1935 m. atidėliota 24 kartus, J. Lesieckio 1931 m. paimta 2000 Lt paskola – 16 kartų, B. Bajorui atidėliota 13, J. Zarakauskui – 15 kartų²⁶. Kažkodėl draugijos nariai nepaklausė Inspekcijos reikalavimo nedrausmingų skolininkų nerinkti į valdybą, tarybą, revizijos komisiją.

1939 m. pradžioje iš 596 skolininkų 566 buvo ūkininkai, 19 – tarnautojai, 5 – namų savininkai, likusieji – amatininkai, prekybininkai²⁷. Tuomet visi jie buvo skolingi vidutiniškai po 257 Lt, tačiau 417 narių buvo pasiskolinę po mažiau (po 187 Lt). Ką reiškė Obelių SKD suteiktų beveik 190 tūkst. Lt paskolų suma, galima suprasti žinant, kad 1939 m. gera karvė kainavo 100 Lt, arklys – apie 150 Lt. Taip pat draugija padėdavo valsčiaus gyventojams ir ta prasme, kad priimdavo mokesčius, teikė garantijas, išieškodavo skolas. Nariai galėjo pramokti bankinin-kystės pagrindų, pratintis dirbti bendruomenės labui. Kai kurių metų duomenimis, draugija dirbo pelningai, 1938 m. ji gavo 4665 Lt. Kaip reta, ji išmokėjo 4% dydžio dividendus, parėmė Ginklų fondą ir kino filmo parodymą²⁸. Ankstesniais metais skyrė pinigų šaulių namo statybai, senelių prieglaudai. Tarp apskrities draugijų Obelių SKD priklausytų prie vidutiniokių, pagal balanso sumą lenkė tik Jūžintų, Panemunėlio ir Skāpiškio kredito kooperatyvus. 1939 m. buvo įsikūrusi Obelių žemės ūkio kooperatyvo pastate.

3. Draugija okupacijų laikais

1940–1944 m. Lietuvos kredito kooperatyvų bylos neišliko, todėl tegalima panagrinėti visos jų sistemos veiklos sąlygų pasikeitimus, sovietinių okupantų politiką ir tikslus.

Kredito sistemos, taip pat ir kre-dito kooperatyvų, veiklą sutrikdė pats okupacijos faktas, visų ūkio sričių so-vietizavimas, draudimas bankams teikti paskolas smulkaus kredito draugijoms, indėlių (didesnių nei 1000 Lt) konfiska-

²² *Lietuvos kooperacija 1928 m.*, Kaunas, 1930, p. 136.

²³ LCVA, f. 387, ap. 4, b. 777, l. 135.

²⁴ LCVA, f. 387, ap. 4, b. 555, l. 228; b. 777, l. 135.

²⁵ *Ten pat*, b. 138, l. 106.

²⁶ *Ten pat*, b. 425, l. 154.

²⁷ LCVA, f. 387, ap. 4, b. 777, l. 184.

²⁸ *Ten pat*, b. 773, l. 185.

vimas (1941 03 25), bankų ir kitų kredito įstaigų nacionalizavimas. Buvo nuspręsta miestų kredito kooperatyvus likviduoti, o kaime juos palikti, tik pertvarkyti pagal 1929 m. SSRS pavyzdinius žemės ūkio, kredito draugijų įstatus. Beveik nėra abejonių, kad Obelių SKD tęsė veiklą, bet nuo 1941 m. pradžios pagal minėtus įstatus. Juos priimti ir persitvarkyti reikėjo paskubomis (1941 02 09–1941 03 09). Per šį laiką reikėjo sušaukti narių visuotinius susirinkimus, kurie turėjo pritari sovietiniams įstatams ir perrinkti valdybų bei tarybų narius. Susirinkimams „dirigavo“ SSRS žemės ūkio banko Lietuvos respublikinės kontoros (ŽŪB kontora) ir apskričių LKP(b) bei vykdomųjų komitetų atstovai. Iš valdybų, tarybų ir draugijos narių buvo šalinami „buožės“, į jų vietą renkami smulkūs ūkininkai, „darbo inteligentai“. Visos SKD buvo pervadintos žemės ūkio kredito draugijomis (ŽŪKD), jos neteko juridinio ir ūkinio savarankiškumo ir virto ŽŪB kontoros vietiniais padaliniais „klazinei politikai“ kaime įgyvendinti. Dabar ŽŪKD negalėjo teikti paskolų be vietinės valdžios sutikimo, privalėjo imti ir mokėti valdžios nustatyto dydžio palūkanas. Draugiją jau galėjo likviduoti ne tik visuotinis narių susirinkimas (taip buvo iki okupacijos), bet ir respublikos Liaudies komisarų taryba (LKT). Daug ką pasako draugijoms iškeltas tikslas „teikti pagalbą gamybos kreditu darbo valstiečių ūkiams ir jų susivienijimams, vykdant TSR Sąjungos Vyriausybės priemones žemės ūkiui ugdyti“²⁹. Pasunkėjo narių priėmimo sąlygos, nes papildomai buvo įvestas stojamasis mokestis (5 rb), pajaus suma susieta su valstiečių turėtos žemės plotu.

1940 m. rudenį valstiečių ŽŪKD buvo pavesta paskirstyti sovietiniams naujakuriams ir mažžemiams iš respublikinio biudžeto gautus 18 mln. rb. Tačiau iki 1941 m. ŽŪB kontora sugebėjo pervesti pinigų tik pusei draugijų. 1941 m. planuota naujakuriams, „darbo valstiečiams“ ir kooperatinėms organizacijoms paskolinti 49 mln. rb. Bet valstiečiai mažai pasitikėjo okupanto pažadais bei agitacija ir iki 1941 05 01 pasiskolino vos 6,5 mln. rb³⁰.

Pirmosiomis SSRS–Vokietijos karo dienomis daugelis ŽŪKD nukentėjo – sudegė pastatai, dokumentai arba jie ir pinigai buvo išgrobstyti. Vykdamas LaiKiniosios Lietuvos vyriausybės įsakymą į ankstesnes pareigas grįžo valdybų ir tarybų nariai. Draugijos pradėjo veikti pagal ikiokupacinius įstatus, susigražino senuosius pavadinimus. Bet dėl neaiškios karo baigties, naujųjų okupantų įvairių suvaržymų, didelių prievolių, grūdų ir arklių rekvizicijų nebuvo sąlygų draugijų veiklai. Spaudoje rašyta, kad draugijos vegetavo, kiek gyviau buvę grąžinamos paskolos³¹.

Atrodo, kad po sovietinės reokupacijos ŽŪKD nebuvo atkuriamos, senųjų narių narystė automatiškai nebuvo atnaujinama, draugijos steigiamos iš naujo. Formaliai Obelių ŽŪKD pradėjo veikti 1944 12 28³². 1945 m. į ją įstojo 68 valstiečiai, nors valsčiuje buvo 2602 ūkiai³³. 1945 m. gruodžio 30 d. LSSR LKT nutarimu buvo pasunkintos priėmimo į draugijas sąlygos, nes stojamasis mokestis padidintas 5 kartus (iki 25 rb) ir pajus – 2 kartus³⁴. Tiesa, atsižvelgiant į karo sugriovimus ir išaugusias kainas buvo padidinta iki 15 tūkst. rb pasko-

²⁹ *Žemės ūkio kredito draugijų įstatai*, [Kaunas], 1941, p. 1.

³⁰ Gregorauskas M. *Tarybų Lietuvos žemės ūkis 1940–1960*, Vilnius, 1960, p. 95.

³¹ *Tėviškė*, 1942 01 16.

³² LCVA, f. R 364 (SSRS žemės ūkio banko Lietuvos respublikinė kontora), ap. 1, b. 18, l. 196.

³³ *Ten pat*.

³⁴ *Ten pat*, b. 3, l. 51.

lintina nariui suma ir pailginti paskolų terminai (statyboms iki 10 m., gyvuliams ir inventoriui iki 5 m.). Griežtai drausta skolinti baldams, drabužiams, avalynei pirkti. Bent 1945 m. Obelių ŽŪKD skolino vien persikėlusiems asmenims ir nuo mokesčių atleistiems.

1945–1949 m. Obelių ŽŪKD veikė faktiškai iš ŽŪB kontoros gaunamais pinigais, kitaip sakant, ji išdalydavo (išskolindavo) iš kontoros skolon gautus pinigus. Mat ji neturėjo indėlių, o nuosavas kapitalas dėl mažo narių skaičiaus buvo nedidelis. Štai 1945 m. draugija suteikė 107,5 tūkst. rb paskolų, o iš ŽŪB kontoros buvo pasiskolinusi 100 tūkst. rb. Panaši padėtis išliko ir vėlesniais metais; 1947 01 01 draugija buvo skolinga kontorai 397 tūkst. rb, o jos narių skolos siekė 410 tūkst. rb, 1948 01 01 atitinkamai 513,5 tūkst. rb ir 492,6 tūkst. rb³⁵. Obelių ŽŪKD skolinimą nariams didino iki 1948 01 01, tuomet jie buvo skolingi draugijai beveik 493 tūkst. rb. Žinotina, kad neretai paskolos tiesiog išsiūlomos, įbrukamos. Mat draugijoms buvo nustatomi paskolų suteikimo ir kiti planai, už kurių nevykdymą vadovai buvo svarstomi kompartijos ir vykdomuosiuose komitetuose, ŽŪB kontoros apskričių skyriuose ir baudžiami drausminėmis nuobaudomis. Draugijų vadovams grėsė būti apkaltintiems sabotažu arba priskirtiems prie „liaudies priešų“. Tad žmoneliai ir nėrėsi iš kailio, kad išskolintų gautus iš ŽŪB kontoros pinigus. Ypač didelį rūpestį draugijos turėjo dėl išskolinimo valstiečiams pinigų gyvuliams pirkti.

Suvokti tikrąją padėtį padeda 1947 m. rugsėjo 30 d. ŽŪB kontoros valdytojo raštas respublikos Ministrų Tarybai³⁶. Rašte nerimaujama, kad visų apskričių naujakuriai ir nuo nacių nukentėjusieji nenoriai skolinasi gyvuliams pirkti. Pavyzdžiui, 1945 m. Kretingos apskr. draugijoms buvo paskirta 650 tūkst. rb, tačiau neatsirado nė vieno norinčio imti paskolą, nors valstiečiai neturėjo 2129 arklių, 1721 karvių. Raseinių apskr. valstiečiai paėmė vos 30% jiems numatytų paskolų sumos. 1947 m. Obelių ŽŪKD neįstengė išskolinti 13,5 tūkst. melioracijai skirtų pinigų³⁷. 1948 01 01 draugija buvo gavusi 448,5 tūkst. rb ilgalaikiam skolinimui, tačiau panaudojo tik 391 tūkst. rb³⁸. Nesiskolinimo priežasčių būta ne vienos. Didelių, dažnai didinamų mokesčių ir prievolių slegiami valstiečiai neturėjo pinigų paskoloms gražinti ar dalinei įmokai. Gyvulio nupirkimas kartu reiškė ir mokesčių sumos padidėjimą. Be to, ne kartą valstiečiai „nudegė“ nuo paskolų. Pavyzdžiui, 1947 m. gruodį vykdant pinigų reformą, grynieji pinigai buvo nuvertinti 10 kartų, o paskolų sumos nebuvo atitinkamai sumažintos. Todėl skolų našta pasunkėjo, žmonės baiminosi, kad ir ateityje gali būti valdžios apgauti. Dalis valstiečių nebuvo tikri, kad nebus priskirti prie „buožių“, o tada paskola nedelsiant bus išieškota ir dar teks mokėti dideles palūkanas (12%). Be to, netenkino ir paskolų sąlygos bei dydis. Nuo 1947 07 16 paskolą gyvenamajam namui statyti galėjo gauti tik jį besistatantis gyvenvietėje, jeigu turėdavo valstiečių valdžios leidimą. Net kai kurie ŽŪB kontoros tarnautojai pripažino, kad už 10 tūkst. rb paskolą namo nepastatys, nes vien miško medžiaga kainuoja 5000 rb³⁹. Pagaliau valstiečiai nusivylė draugija, jos paskolomis. Taip teigti verčia tas faktas, kad 1947 m. iš jos pasitraukė net 58 nariai (iš 234).

³⁵ *Ten pat*, b. 18, l. 199–201; b. 62, l. 139.

³⁶ *LCVA*, f. R 364, ap. 1, b. 59, l. 82.

³⁷ *Ten pat*, b. 55, l. 61.

³⁸ *Ten pat*, b. 62, l. 139.

³⁹ *Ten pat*, b. 13, l. 13.

Anksčiau minėta maksimali narių išskolinimo suma (492,6 tūkst. rb) ir jos lyginimas su 1939 m. suteiktomis paskolomis gali sudaryti išpūdį apie išaugusią okupacinės valdžios finansinę paramą kaimui. Tokia regimybė atsiranda dėl lito ir rublio skirtingos perkamosios galios. Imant natūra vaizdas bus kitoks. 1945, 1947–1948 m. Obelių ŽŪKD suteikė paskolas 57 gyvenamiesiems namams ir 33 ūkiniams pastatams statyti, 29 arkliams ir 13 karvių pirkti. 1938 m. už gautas paskolas nariai galėjo nusipirkti 1900 karvių!

Kaip ir buvo galima tikėtis, išsiūlytos, neturtingiausiems išdalytos paskolos buvo menkai gražinamos, kitaip sakant, didėjo pradelstų paskolų sumos. 1947 01 01 laiku negražinta 10,2 tūkst. rb, 1948 01 01 – 62,4 tūkst. rb, 1949 01 01 – jau 102,1 tūkst. rb (iš 394,7 tūkst. rb)⁴⁰. Tuo baigėsi okupanto siekis gundant paskolomis rasti kaime rėmėjų. Prasto paskolų gražinimo pagrindinę priežastį drašiai, tiksliai ir taikliai nurodė ŽŪB kontoros Šiaulių skyriaus valdytojas. Jis rašė: „*Kaip tą paskolą išieškoti, jei jos gavėjas nieko neturi, išskyrus švarką, kelnes ir kepurę, ir yra naujakurys, <...> išpirkęs statybų medžiagą, pardavė, pinigus sunaudojo kaip jam patiko <...>*“⁴¹. Pravalgė, pragėrė. Dar kita priežastis buvo vykęs partizaninis karas, okupanto represijos. 1947 m. liko negražintos nužudytų Juozo Meilaus (draugijos valdybos nario, apylinkės sekretoriaus), naujakurio Antano Paberžio, draugijos valdybos nario L. Šaldžio(?), Jono Prafinovo ir gyvenamąją vietą pakeitusių mokytojo Stasio Trugio, Stasio Dičiaus (draugijos buhalterio) paskolos⁴². Aišku ne dėl savo kaltės paskolų gražinti negalėjo ir tremtiniai. 1948 11 20 duomenimis, buvo išstremti 6 draugijos skolininkai, kurie buvo skolingi 11,3 tūkst. rb⁴³.

1947 m. gegužės 21 d. VKP(b) CK priėmus nutarimą dėl ištisinio kolūkių kūrimo, neišvengiamai turėjo būti nustota valstiečiams teikti paskolas, o ŽŪKD likviduotos. Nuo 1948 01 01 pradėdama mažinti ŽŪB kontoros paskolas draugijoms, tarp jų ir Obelių ŽŪKD, kuri buvo priversta mažiau skolinti savo nariams. Nuo 1948 01 01 iki 1949 11 23 narių skolos draugijai sumažėjo nuo 492,6 tūkst. rb iki 275,1 tūkst. rb⁴⁴. Pagaliau 1949 11 23 pasirašomas Obelių ŽŪKD likvidavimo aktas, jį pasirašė draugijos valdybos pirmininkas Juozas Stankevičius ir buhalteris Juozas Juozėnas⁴⁵. Jos aktyvai ir pasyvai perduoti ŽŪB kontoros Rokiškio skyriui. Dėl prievartos nutrūko 72 metų kredito kooperacijos Obeliuose istorija.

Išvados

1877 m. įsteigta Obelių skolinamoji–taupomoji draugija buvo pirmoji žinoma kredito įstaiga šiame miestelyje. Ji priklausė prie kooperatinių arba smulkaus kredito įstaigų, buvo neluominė, padėjo savo nariams sumažinti priklausomybę nuo palūkininkų.

Dėl galutinai neišaiškintų priežasčių draugijos veikla buvo labai permaininga, plėtra – netolygi.

XX a. antrajame dešimtmetyje dėl prasto vadovavimo, šališko ir nesaikingo skolinimo, vangaus pajų mokėjimo ir kt. Obelių skolinamoji–taupomoji draugija tik vegetavo, jos likvidavimas nusitęsė iki 1915 m.

⁴⁰ LCVA, f. R 364, ap. 1, b. 62, l. 138; b. 92, l. 25.

⁴¹ Ten pat, b. 33, l. 119.

⁴² Ten pat, b. 62, l. 144–145.

⁴³ Ten pat, b. 26, l. 24.

⁴⁴ Ten pat, b. 62, l. 138; b. 120, l. 25.

⁴⁵ Ten pat, b. 120, l. 139.

Lietuvos nepriklausomybės pradžioje Obelių valsčiaus žmonės gyvai įsitraukė į kredito kooperacijos judėjimą. 1923–1924 m. jie įsteigė du skirtingos politinės orientacijos kredito kooperatyvus. 1928 m. jie susijungė ir nuo tada iki 1940 m. sovietinės okupacijos veikė vienas kredito kooperatyvas – Obelių smulkaus kredito draugija. Ji pelnė valsčiaus ūkininkų (jie sudarė narių daugumą) pasitikėjimą, todėl smarkiai didėjo jos narių skaičius (vien 1929–1939 09 30 – 1,7 karto), pagal šį rodiklį pirmavo tarp Rokiškio apskr. draugijų. Dėl tos pačios priežasties gausėjo indėliai, kurie buvo svarbus kredito išteklių šaltinis. Obelių SKD susilaukė svarios valstybinės Lietuvos, Kooperacijos ir Žemės bankų bei Vyriausybės finansinės paramos (1933 01 01 ji buvo lygi 116,4 tūkst. Lt, o tai sudarė 74,3% visų jos išteklių). Visa tai padėjo draugijai plėsti savo veiklą, pirmiausia skolinimą nariams. Šiam tikslui buvo panaudojama 90–92% visų išteklių, paskolomis buvo aprūpinama apie 90% visų narių. Siekiant maksimaliai patenkinti narių paklausą skolinta nedidelėmis sumomis (1938 m. vidutiniškai po 257 Lt) ir trumpam laikui. 1929–1938 m. draugijai pavyko padidinti skolinimą nuo 121,1 tūkst. Lt iki 189,8 tūkst. Lt, arba 1,6 karto.

1941 m. pradžioje draugija buvo pertvarkyta pagal sovietinius įstatus, pavadinta Obelių žemės ūkio kredito draugija, prarado teisinį ir ūkinį savarankiškumą. Ji iš esmės buvo SSRS žemės ūkio banko Lietuvos respublikinės kontoros vietinis padalinys, pagal planus skirstęs nariams iš biudžeto ar šios kontoros gautus pinigus. Sovietinės okupacijos laikais draugija turėjo nedaug narių, nemaža dalis jų skolinosi tik įkalbinėjami, paskolos buvo gražinamos sunkiai. Prasidėjus ištisiniam valstiečių varymui į kolūkius, 1949 11 23 draugija buvo likviduota.

Šaltiniai ir literatūra

1. *Lietuvos centrinis valstybės archyvas*: f. 387 – Lietuvos Respublikos Finansų ministerija 1918–1940 m.; f. R 364 – SSRS žemės ūkio banko Lietuvos respublikinė kontora.
2. *Lietuvos kooperacija 1927 m.*, Kaunas, 1929.
3. *Lietuvos kooperacija 1928 m.*, Kaunas, 1930.
4. *Smulkaus kredito banko įstatai*, Kaunas, be m.
5. *Žemės ūkio kredito draugijų įstatai*, [Kaunas], 1941.
6. *Памятные книжки Ковенской губернии на 1887–1899, 1901, 1906 годы*, Ковно, 1886–1899, 1900, 1905.
7. *Русские банки*, соств. А. Голубев, Санкт Петербург, 1899.
8. *Список государственных сберегательных касс и их отделений*, Санкт Петербург, 1913.
9. Bielinis K. *Dienojant*, Vilnius, 1992.
10. Gregorauskas M. *Tarybų Lietuvos žemės ūkis 1940–1960*, Vilnius, 1960.
11. Kabaila A. Bendra Kauno gub. smulkaus kredito įstaigų 1911 m. veikimo apyskaita, *Bendrija*, 1913, nr. 4.
12. Kredito kooperacija, *Talka*, 1928, nr. 10.
13. Nuošimčių dydis ir kredito kooperatyvai, *Talka*, 1927, nr. 10.
14. Stakauskas. Draugijų gyvenimas, *Viltis*, 1915 04 28.
15. Šalčius P. *Kooperacija*, Kaunas, 1931.
16. Trimakas D. *Ūkininkų kredito kooperacija*, Kaunas, 1925.
17. Vilainis A. Mažėja ūkininkų išskolinimas, *Tėviškė*, 1942 01 16.

Obelių žydai*

Berl Kagan

Pagal senus antkapius žydai čia [Obeliuose] gyveno jau apie XVI amžiaus vidurį, tačiau nedidelis skaičius. Organizuota žydų bendruomenė atsirado apie XVIII amžiaus vidurį arba pabaigą.

1897 metais čia gyveno 652 žydai, 1923 – 680 ir iki Holokausto – apie 500. Žydai vertėsi prekyba, amatais, bet daugiausia – linų, medienos ir vaisių eksportu.

1899 metais čia kilo didelis gaisras. Tai ir iškurtas krikščioniškas kooperatyvas pirmojoje XX šimtmečio pusėje labai susilpnino ekonominę žydų situaciją. Tai sukėlė didelę žydų emigraciją. Be to, dar ir sumaištis po 1905 metų, kai sukilę valstiečiai puolė valdžios institucijas ir kazokai atvyko į miestelį slopinti neramumų.

Vietinis žydų jaunimas taip pat dirbo revoliucinį darbą, ypač bundistai, tarp jų Idelis Zakšteinas, Jankelis Sniegas ir kt. Per Pirmąjį pasaulinį karą, vokiečių okupacijos metu, burmistru tapo **Moše Zakšteinas**. Prieš tai žydai buvo nukentėję nuo kazokų pogromų 1914 metų pabaigoje ir 1915 metų pradžioje.

Rabiai. R. Šloma ben R. Geršon – apie XVIII amžiaus paskutinį ketvirtį; **R. Haimas bar Šloma**.

R. Haimas-Natanas Levinas, gimęs 1824 metais Kėdainiuose. Anksčiau buvęs rabinu Antipolėje, Leivenhau (Kurše), Alytuje ir po Obelių Vendrove ir Nikopolyje, ten ir mirė 1897 metais.

R. Zalmanas Segalis – apie XIX amžiaus paskutinį ketvirtį.

R. Bunemas-Zemahas Silveris, gimęs Dusetose. Po Obelių buvo rabinu Kamajuose, o nuo 1914 metų Dusetų abadu¹. Žymaus rabino Amerikoje R. Eliezerio Silverio tėvas.

R. Josefas Joselovičius – nuo 1907 m. Vėliau rabinas Semiatičiuje (?), Suvalkuose, ten ir mirė 1935 metų švato² mėnesio 19 d.

R. Šabtajus Chaimas Šohetas. Rabinas Veroje <Vera?> (Suomija), vėliau Obeliuose, Portlende (Amerika). Knygos „Zahav šahut“³ (*Zahav shahut*³, Berlynas, 1916) autorius.

R. Tobija-David Šlezingeris, po Obelių rabinas Dusetose. Knygoje „Beit ve’ed le’chakhamim“⁴ rado Toros atnaujinimus (*hidduše’i tora*)⁵.

R. Moše-Zeev ben R. Šaul Hakohen, gimęs 1886 metais Kuršėnuose. Nuo 1911 metų rabinas Plateliuose, po to – Obeliuose, Breslau, Leivenhau (Kuršas) ir nuo 1924 m. – Čikagoje. Toros atnaujinimus rado knygoje „Šaarei Tora“. 1922 metais rašė „Idišer lebn“⁶ (Kaunas) kaip *Ploni ve Kohen*⁷.

* Versta iš Berl Kagan, *Yidische Shtet, Shtetlech un Dorfische Yishuvim in Lite*, New York, 1990, p. 1–2. Iš jidiš kalbos vertė Aušrelė Kristina Pažėraitė.

¹ Rabinų teismo galva. *Vert. pastaba*.

² Žydų mėnuo; būna apie sausio–vasario mėnesį. *Vert. pastaba*.

³ „Ritualinio skerdimo auksas“. Autoriaus pavardė Šohet reiškia *ritualinis skerdikas*. Tai buvo labai gerbiama ir religinių tradicijų besilaikanti bendruomenei būtina profesija. *Vert. pastaba*.

⁴ Jaakov Zvi Yalish, *Išminčių namai ir bendrija*, Krokva, 1884, hebr. k. *Vert. pastaba*.

⁵ Posakis reiškia naujai priimtus tradicinės žydų teisės (*Halakhos*) sprendimus, kurie buvo reikalingi naujomis situacijomis ir aplinkybėmis. *Vert. pastaba*.

⁶ Žydų ortodoksų judėjimo, veikusio ir Lietuvoje, *Agudat Israel* organas. *Vert. pastaba*.

⁷ „Kažkas ir Kohenas“ (hebr.). *Vert. pastaba*.



Paminklas Holokausto aukoms atminti Dideliškio (Antanašės) k. Ant paminklo užrašas lietuvių ir jidiš kalbomis: „Čia 1941 m. naciai ir jų vietiniai pagalbininkai nužudė 1160 žydų (vaikų, moterų, vyrų). Tebūnie šventas nekaltai žuvusiųjų atminimas.“ A. Petrašiūno nuotr. 2009 m.

Holokausto aukų kapai Dideliškio (Antanašės) k. Čia buvo nužudyti Obelių ir kitų aplinkinių miestelių žydai. A. Petrašiūno nuotr. 2009 m.

R. Jaakov Gafn, miręs 1928 m.

R. Avraham Meierovič – nuo 1928 metų iki nužudymo 1941 m., *hayad*⁸. Jo uošvis **R. Becalel Kac** (Betzael Katz) buvo Rokiškio abadas.

1851 metais čia buvo 13 **Nasono-Chaimo** (Natano-Chaimo) **ben R. Moše** [Szchochet] knygos „Zecher Chaim“⁹ prenumeratorių.

Kilusieji. – **R. Eliezer Zilver** (Silver), gimęs čia 1882, Bunem-Zemaho sūnus. Vienas iš žydų ortodoksų rabinų Amerikoje lyderių. R. Eliezerio sūnus **R. David** gimė čia 1907 m., rabinas Bronkse ir Harrisburge. Knygos „Jewish court in the Middle Ages“ autorius¹⁰.

R. Tuvya-David Šlezinger (Schlesinger) taip pat čia gimęs.

Benjamin-Gotel Zak čia gimė 1889 m. Jidiš žurnalistas ir vertėjas. Nuo 1905 metų Kanadoje. Knygos „Žydų istorija Kanadoje“ (Monrealis, 1945, angl. k.; 1948, jidiš k.). Mirė 1967 m. Monrealyje.

Gerbiami asmenys. **R. Hanokh-Zundel Zinger** (Singer), *ša''c ve-šu''v*¹¹, apie 1870–1880.

R. Mendel Kliackin, R. Isroel-Iser Kliackino, Onušio ir Leivenhau (Kuršas) abado, sūnus.

R. Meir-Jose Meierovič.

⁸ Hebrajiška abreviatūra, reiškianti „Tegu Viešpats keršija už jo kraują“. *Vert. pastaba*.

⁹ Hebr. *Chaimo atminimas*, rabiniškų responsų knyga, išleista Varšuvoje 1895 metais, skirta Chaimo Šoheto (Szchochet), Obelių rabino, atminimui. Responsai – rabinų atsakymai į jiems užduotus aktualius tradicinės teisės (*Halakhos*) klausimus. *Vert. pastaba*.

¹⁰ Angl. *Žydų teismas viduramžiais*. Šios knygos, išleistos Niujorke 1931 m., autorius yra David Menahem Shohet, o ne Silver, ir autorius gimęs ne 1907, o 1888 m. *Vert. pastaba*.

¹¹ Hebr. abreviatūros, pažodžiui „bendruomenės pasiūstasis [t. y. tas, kuris veda maldas] ir [ritualinis] skerdikas bei tyrinėtojas [t. y. tas, kuris turi kompetenciją ir ritualiniu būdu skersti galvijus, ir juos iširti, ar tinkami valgyti pagal košer taisykles].“ *Vert. pastaba*.

Bobriškio sentikių bendruomenė*

Grigorijus Potašenko

Bobriškio (Girios, Girelės, rus. дер. Пуща) bendruomenė (Girios kaimas, Brėslaujos apskritis, Vilniaus vaivadija, LDK; dabar – Rokiškio r., Lietuva) – pirmoji tikrai žinoma sentikių bendruomenė dabartinės Lietuvos teritorijoje, įkurta 1710 m. Girios k. prie Kriaunų, kai prasidėjo masinė rusų emigracija į LDK. Spėjamas „Degučių metraščio“ autorius V. Zolotovas, naudojėsis mūsų nepasiekusiais vietos metraščių įrašais, rašė: „Šiais 1710 m. maldos namai Girioje, t. y. Kriaunose, buvo statomi XVIII a. pradžioje, iki Rygos paėmimo, valdant Piotrui Aleksejevičiui, ir prie jų dvasinę tėvystę palaimino Afanasijus (Antonijus) Terentjėčius“. Tai buvo ketvirti maldos namai dabartinių Baltijos šalių teritorijoje. Pirmieji treji, Liginiškio k. (1660 m.), Baltruokų k. (1699 m.) ir Volodino k. (1704 m.), buvo pastatyti pietrytinėje Latvijos dalyje. Girios k. yra apie 50–60 km į pietvakarius nuo Liginiškio k., kuriame buvo įrengta turbūt pirmoji sentikių šventykla už Rusijos ribų. Tikriausiai pirmieji sentikiai dabartiniame Rokiškio r. apsigyveno XVII a. 8-me dešimtmetyje. XVIII a. pradžioje Girios k. apsigyvenę sentikiai iki to tam tikrą laiką gyveno Estijoje ir Kurše arba per atramos punktus dabartinio Daugpilio apylinkėse persikėlė iš šiaurvakarinės Rusijos dalies. Jų tiesioginį ryšį su kitais sentikiais parodo tai, kad Afanasijus Terentjevičius iš Liginiškių palaimino dvasinę tėvystę (благословил наставничество) Girios bendruomenėje.

Skirtingai nuo žiaurių persekiojimų Rusijoje, LDK valdžia ir vietiniai dvarininkai į sentikius žiūrėjo pakančiai; rusų bėgliai čia naudojami laisvųjų žmonių statusu. Pirmuoju Girios bendruomenės dvasios tėvu, matyt, buvo Afanasijus Terentjevičius (miręs 1775 m.), aptarnaudavęs visas tris žinomas bendruomenes. XVII–XVIII a. sandūroje tarp sentikių, gyvenusių dabartinės Latvijos ir Lietuvos teritorijoje, pradėjo išgalėti bepopių dvasios tėvų tradicija ir palaipsniui išitvirtino fedosejininkų mokymas. Vėliau šios bendruomenės dvasios tėvais (наставниками) buvo Stefanas Afanasjevičius (1775–1792), Ivanas Stepanovičius (1792–1807) (abiem buvo suteikti Lietuvos ir Kuršo ganytojų garbės vardai), taip pat Mitrofanas Aleksejevičius, Ivanas Kuzmičius (*tekintojas*) ir Jegoras Gerasimičius (iki 1819 m.).

Prie Rusijos prijungus dalį Žečpospolitos (1795 m.), caro valdžios požiūris į Lietuvos sentikius pergyveno keletą skirtingų etapų. Iš pradžių imperijos spaudimas nebuvo labai sunkus, bet valdant Nikolajui I vietos sentikius užgriuvo persekiojimai. Tačiau XIX a. Bobriškio (iki 1819 m. Girios) bendruomenė ir jos šventykla nebuvo uždarytos. Galimas dalykas, tam turėjo įtakos ir ta aplinkybė, kad toli nuo gyvenviečių, Sartų ežero pusiasalyje, išsikūrusi šventykla nepatraukė Rusijos valdininkų ir sinodinės cerkvės šventikų ypatingo dėmesio.

1819 m. maldos namai iš Girios kaimo perkelti į gretimą Bobriškio kaimą. 1810 m. Kriaunų katalikų parapijoje, kurioje dvarininko Mykolo Riomerio valdose buvo sentikių kaimai: Bobriškis (5 šeimos, arba 37 žmonės, tarp jų – Leonovai, Ivanovai ir kt.), Rupetos (Giria), Stirniškis, Stravai (5 šeimos, arba 40 žmonių,

*Versta iš Василий Барановский, Григорий Поташенко, *Староверие Балтии и Польши, Вильнюс*, 2005, с. 46–48. Vertė V. Mačiekus.



tarp jų – Semionovai, Ivanovai, Mitrofanovai ir kt.), gyveno 181 sentikis (lenk. *bohomoły alias starowiercy*), 1830 m. – 172. Prieš 1940 m. Bobriškio bendruomenės nariai dar žinojo, kad parapija buvo įkurta „*valdant Piotruį Didžiajam Girios (Rupetų) kaime*“ ir vėliau perkelta „*iš Rupetų į Bobriškio kaimą, į parapijos vidurį*“. Šiuo metu Girios kaimas išnykęs nuo žemės paviršiaus. Beveik išblėso atmintis apie tikslią jo vietą. Galbūt todėl istorinėje literatūroje tam tikrą laiką ši pirmoji Girios (Girelės) bendruomenė Rokiškio rajone buvo neteisingai tapatinama su Girelės bendruomene Anykščių rajone.

Nepaisant griežtų, prieš sentikius nukreiptų Nikolajaus I įstatymų, sentikių persekiojimų atnaujinimų ir daugelio jų šventyklų uždarymų XIX a. 4–5 dešimtmečiais Kauno ir Vilniaus gubernijose, Bobriškio bendruomenė išliko, turėjo savo dvasios tėvą Michailą Fiodorovą ir XIX a. viduryje buvo viena iš autoritetingiausių krašte. Matyt šiuo laiku Bobriškio bendruomenė pradėjo pripažinti santuokas be bažnyčios ir prisijungė prie pomorų srovės. 1863 m. valdininkas P. Koreckis rašė apie šios bendruomenės vaidmenį Kauno gubernijoje:

„Iš išlikusių maldos namų [aštuonios sentikių šventyklos valdžios buvo uždarytos] svarbiausios yra Rimkų, po jos – Bobriškio; jos yra dar iš praeito šimtmečio ir naudojasi ypatinga atskalūnų [sentikių] pagarba. Visi maldos namai mediniai, bet suręsti kruopščiai; ir nors iš išorės nematyti įstatymo draudžiamo palaikymo pėdsakų, bet negalima neabejoti, kad jie galėjo taip ilgai išsilaikyti be vėlesnių pataisymų“.

Bobriškio sentikių maldos namai.

A. Petrašiūno nuotr. 1996 m.



Bobriškio sentikių bendruomenės 300 metų sukakties minėjimo dalyviai prie maldos namų. Viduryje sėdi dvasios tėvas Aleksandras Maksimovičius Kudriašovas. Vido Grundos nuotr. 2005 m.

Bobriškio sentikių atstovai sentikių suvažiavime Zarasuose prie ilgamečio Bobriškio bendruomenės dvasios tėvo Nikitino kapo Degučių kapinėse. Iš kairės: Agafija Ivanovna Pečelina, Janafa Ilarionovna Grigorjeva, Zinovija Archipovna Vaicekauskienė, Ana Maksimovna Nikitina, Venalijus Archipovičius Novikovas, Stanislava Novikova. Vasilijaus Degteriovo nuotr. 2008 m.



Manoma, kad tai pirmosios sentikių kapinės Lietuvoje. Stirniškio k. A. Petrašiūno nuotr. 2004 m.

Stirniškio kapinėse (iš kairės): Stanislava Novikova, Agafija Anisimovna Novikova (1912–2005) ir Modestas Novikovas. V. Grundos nuotr. 2003 m.

XIX a. pabaigoje ir XX a. pradžioje dvasios tėvai buvo T. Tokarevas (1884–1889), S. Mitrofanovas (1889–1894), Ivanas Ivanovičius (1894–1900), Ivanas Vasiljevičius Šarličas, Šiaurės Vakarų krašto sentikių suvažiavimo Vilniuje (1906 m.) dalyvis, ir A. Petrovas (1907–1925). 1907 m. Bobriškio bendruomenė užregistruota ir turėjo savo šventyklą Bobriškio kaime. Parapijiečiai Jermolajevas ir Larionas Novikovas taip pat dalyvavo Šiaurės Vakarų krašto sentikių suvažiavime.

Pirmojo pasaulinio karo metais nemažai vietinių sentikių paliko Bobriškio bendruomenę ir evakavosi į Rusijos gilumą, bet vėliau dauguma grįžo į gimtąsias vietas. Nedaug žinoma apie Bobriškio bendruomenę XX a. 3–4 dešimtmečiais. XX a. pirmojoje pusėje šventyklą remontavo I. Tokarevo senelis ir tėvas: įdėti nauji lan-

gai, šventyklos teritorija aptverta mėtine tvora su vartais ir kt. Šventyklos šventė – Švenčiausiosios Dievo Motinos įvedimas į šventyklą (Введение во храм Пресвятой Богородицы) – gruodžio 4 d.

1939 m. Bobriškio bendruomenė turėjo iki 700 parapijiečių, 1949 m. – apie 750. Amžininkai prisimena, kad į religines šventes susirinkdavo labai daug tikinčiųjų, todėl visi šventykloje nesutildavo. Dvasios tėvai po A. Petrovo buvo P. Trimailovas (1925–1928), Matvejus Kulešovas (1928–1935), F. Pavlovas (1935–1945).

Vokiečių okupacijos metais šventykla nebuvo uždaryta, bet karas ir pokario metai paveikė vietos bendruomenę. Po 1944 m. pakartotiną Lietuvos sovietizaciją lydėjo masinės gyventojų deportacijos. Remiantis žodiniaisiais pasakojimais, tarp deportuotųjų buvo dvasios tėvas F. Pavlovas ir Bobriškio parapijiečiai (Novikovai, Kolosovai, Polotovai ir kt.). 6-ąjį – 8-ąjį dešimtmetį palaipsniui mažėjo parapijiečių; dėl kolektyvizacijos ir urbanizacijos daugelis vietos rusų sentikių, ypač jaunimas, išvažiavo į Rokiškį, Daugpilį, Vilnių, kai kas – į Leningradą, Kazachstaną.



Ilgamečio žirgų lenktynininko ir lenktynių prizininko Ivos Kostiuogovo karstas, uždengtas laidojimo užtiesalu (pokryvalom), naudojamu tik laidotuvėse ir nuimamu prieš nuleidžiant karstą į duobę. V. Grundos nuotr. 2003 m.



Ivos Kostiuogovo karstas lenktynių žirgo kinkinyje. V. Grundos nuotr. 2003 m.

Po 1945 m. dvasios tėvais buvo Anufrijevas (5-ojo dešimtmečio pab.), Jevsejus Grigorjevičius Dorondovas (6-ąjį dešimtmetį), E. G. Gubanovas (7-ąjį dešimtmetį). Vėliau savo dvasios tėvo nebuvo, bet Bobriškio bendruomenę globojo dvasios tėvas Ivanas Jakovlevičius Nikitinas (iki 1981 m.), vėliau dvasios tėvas iš Daugpilio, Rokiškio dvasios tėvas G. Murnikovas (iki 1992 m.). 9–10 dešimtmečio pradžioje Bobriškio bendruomenė palaiapsniui nusilpo ir nustojo egzistavusi: tapo akivaizdus jos negausumas, nutrūko pamaldos (prie to prisidėjo ir pakartotiniai išsilaužimai į šventyklą ir ikonų, bažnytinių reikmenų vagystės); šventyklos pastatas be ikonų ir knygų (dalis jų buvo išvežta į Rokiškio krašto muziejų, o paskui perduota Rokiškio sentikių bendruomenei) išliko, bet dūla ir griūna. Apie 1995 m. Bobriškio ir Stravų kaimuose gyveno keletas rusų sentikių šeimų – Tokarevai, Žemčugovai ir kt. Vienas jų – Ilarionas Tokarevas (1915–1999), buvęs Bobriškio bendruomenės tvarkytojas, kurio nuotrauka patalpinta P. Blaževičiaus knygos „Rokiškio krašto sentikiai“ (lietuvių k.) viršelyje su užrašu: „Paskutinysis Bobriškio sentikis“. Likę vietos seneliai lanko artimiausią Rokiškio bendruomenę.

Bendruomenė turėjo dvejus kapines: Stirniškio ir Stravų kaimuose. Pirmosios, matyt, pačios seniausios sentikių kapinės Lietuvos teritorijoje, įsteigtos XVIII a. pradžioje. Tikėtina, kad Stirniškio kapinėse palaidotas pirmasis žinomas Lietuvoje sentikis–imigrantas Trofimas Ivanovas (miręs 1729 m. arba 1733 m.), taip pat dvasios tėvas Ivanas Stepanovičius (miręs 1807 m.) Jų kapai neišliko.

Butkūnų sentikių bendruomenė*

Grigorijus Potašenko

Butkūnų bendruomenė (dabar Obelių sen., Rokiškio r.) sukurta ne vėliau kaip XX a. pradžioje Butkūnų kaime. Pagal žodinius pasakojimus, Butkūnų bendruomenė atsirado 1800 m. Apie ankstyvąją Butkūnų bendruomenės istoriją žinoma nedaug. Parapijietis Ivanas Jegorovičius Kovalevskis dalyvavo Šiaurės Vakarų krašto sentikių suvažiavime Vilniuje 1906 m. 1909 m. Butkūnuose buvo medinė sentikių šventykla, bet 1932 m. birželio 15 d. sudegė.

[...] Parapijiečių lėšomis nauja medinė šventykla su varpine buvusios vietoje pastatyta 1933–1935 m. Dvasios tėvais buvo Timofejus Nikitinas (1923–1927), Jepifanijus Jakovlevičius Kostiukovas (1927–1946). Butkūnų bendruomenės tarybos pirmininkas – F. Jegorovas (4-ojo dešimtmečio pabaigoje). 1923–1939 m. čia buvo pakrikštyti 587 sentikių vaikai, palaidoti 197 sentikiai. 1923 m. Butkūnų bendruomenėje buvo apie 950 parapijiečių, 1937 m. – 916, 1949 m. – apie 1000. Pačiame Butkūnų kaime 1923 m. buvo 22 sentikių valstiečių šeimos ir 134 gyventojai.

Vokiečių okupacijos metais šventykla nebuvo uždaryta, bet karas ir pokario metai paveikė vietos bendruomenę. Po karo į Sibirą buvo išvežti kai kurie Butkūnų parapijiečiai – Jegorovų šeima (atgal negrįžo) ir kt.

Penktojo dešimtmečio pabaigoje Butkūnų bendruomenei vadovavo dvasios tėvas Žemčugovas, po to daug metų – dvasios tėvas Konstantinas Jevfimovičius Dyminas (1951–1984?). Po jo Butkūnų bendruomenė neturėjo savo dvasios tėvo, ją globojo Rokiškio dvasios tėvas G. S. Murnikovas, o nuo 1993 m. – A. M. Kudriašovas. 6-ąjį – 8-ąjį dešimtmetį palaispniui mažėjo parapijiečių; dėl kolektyvizacijos ir urbanizacijos daugelis vietos rusų sentikių, visų pirma jaunimo, išsikėlė į Rokiškį, Vilnių, Daugpilį ir t.t. Todėl kažkada gana didelė Butkūnų bendruomenė 9-ojo dešimtmečio pab. –



Butkūnų maldos namai. Pagrindinis fasadas. Pirmame plane sentikis Teofinas Petruchinas. A. Petrašiūno nuotr. 1994 m.

* Versta iš Василий Барановский, Григорий Потащенко, *Староверие Балтии и Польши, Вильнюс, 2005, с. 53–54. Vertė V. Mačiekus.*



*Butkūnų maldos namai. Galinis fasadas.
A. Petrašiūno nuotr. 1994 m.*

*Butkūnų maldos namai. Šoninis fasadas.
A. Petrašiūno nuotr. 1994 m.*



*Butkūnų maldos namai. Ikonos. A. Petrašiūno
nuotr. 1994 m.*



*Butkūnų maldos namai. Šviestuvai.
A. Petrašiūno nuotr.
1994 m.*

*Sipailišio sentikių maldos namai.
A. Petrašiūno nuotr.
2007 m.*

*Sipailišio sentikių maldos namų šventoriaus vartai.
A. Petrašiūno nuotr.
2007 m.*

10-ojo dešimtmečio pradžioje sumenko ir nustojo egzistavusi dėl akivaizdaus negausumo, neliko savo dvasios tėvo, nutrūko nuolatinės pamaldos. Be to, įvyko nelaimė: 1995 m. vasarą sudegė šventykla (priežastis nežinoma). Tačiau šventykloje likusios ikonos ir bažnytiniai reikmenys dar iki to buvo išvežti į Rokiškio krašto muziejų, o vėliau perduoti Rokiškio bendruomenei, kurią dabar ir lanko likę vietos sentikiai.

Butkūnų bendruomenė turi dvi kapines: Kairelių (Stašeliškių) kaime, netoli Bučiūnų kaimo, ir Gumbiškių kaime. Pirmosios sentikių kapinės įsteigtos ne vėliau kaip XIX a. 9-ąjį dešimtmetį, antrosios, matyt, XX a. 3-įjį dešimtmetį.

Salos sentikių pasakojimai

Užrašė Stanislava Novikova

Sartų ežero nuomotojas Geršonas

Šio žydo pavardė dažnai minima Saloje*. Jis nuomojosi Sartų ežerą. Pas jį per žiemą dirbdavo vyrai: kirsdavo peikenomis eketes, traukdavo tinklą ir pan. Žuvį veždavo į Obelius, Rygą. Yra tokių valksnų, kurias būtinais reikia traukti naktį Ant ežero deginami laužai, aplink žmonės, arkliai.

Geršonas nakvodavo Rupertose. Kai žydas imdavo melstis, vaikai, kai nemato suaugusieji, bėgdami pro šalį šūkteli: „Ūs, ūs!“ Žydui sutrukdo ir jis maldas turi pradėti iš naujo.

Sykį valksna buvo labai gera. Pagavo daug žuvies. Keliais vežimais vežė į Obelius. Pasidžiaugti gera valksna Geršonas atsivežė ir žmoną. Žvejams jis pašnibždėjo, kad jeigu jie žmoną gražiai pasveikins, pakilnos aukštyn, šaukdami „ura“, tai gaus butelį degtinės. Aišku, visiems smagu, kai pasiseka. Kai žydo žmona išvažiavo, vienas žvejys ir sako Geršonui: „Geršonai, tu toks šaunus vyras, o žmoną paėmei negražią.“ O Geršonas jam atsako: „O tu paimk mano akis, įsidėk ir į ją pažiūrėk – nematysi niekur gražesnės.“

Kolūkis

Steigiamasis susirinkimas įvyko Ivano Sinicos troboje. Sušaukė, suvarė žmones į trobą ir rajono atstovas pasakė, kad neišleis tol, kol neparašys pareiškimų į kolūkį. Tokiai prievartai pirmiausia pasipriešino pats trobos šeimininkas. Po ilgų kalbų matėsi, kad vis vien reikės kolūkin stot. Tik susirinkusieji išsiderėjo, kad tų metų derlių nusiims patys, o kitais metais žemę įdirbs, apsės savo sėkla ir apsėtus laukus atiduos kolūkiui.

Kolūkis tais metais bendrai dirbo tik išvežtųjų Sibirian žemes. Tai Gegeliškio k. – Bieliūno ir Daščioro, Bobriškio k. – Eigmino, Kriugiškio k. –



Stanislava ir Venalijus Novikovai tarp savo sodybos gėlių sutuoktuviių 40-mečio proga.

V. Grundos nuotr. 2007 m.

* Per pavasario potvynius virstantis sala Sartų ežero pusiasalis, kuriame buvo įsikūrę sentikių kaimai: Bobriškis, Gegeliškis, Kriugiškis, Rupertos, Stirniškis.

Kazanavičiaus. Pirmasis „Raudonosios salos“ kolūkis apėmė tik Salos kaimus: Bobriškį, Gegeliškį, Kriugiškį, Rupetas ir Stirniškį. Pirmasis pirmininkas – Nisiforas Sinica. Į kolūkį reikėjo atiduoti arklius, karves (sau pasiliekančią vieną), prieauglį, avis. Taip pat visą žemės dirbimo inventorių (plūgus, akėčias, drapakus), vežimus, pakinktus. Konfiskuoti ir didesni ūkininkų pastatai (tvartai, klojimai, klėtys), išvežtųjų namai. Tokia prievarta tik sėjo tarp žmonių nesutarimus, net neapykantą vienas kitam. Vienas iš gyvenančių išvežtųjų Eigminų namuose paklausė: „*Ką darysime su tais, kurie neturi ką į kolūkį įnešti?*“ Jam buvo atsakyta: „*O ką darysime su tais, kurie susigrobė svetimo gera ir atiduot nenori?*“ Dažniausiai įnašų į kolūkį neturėjo našlės su vaikais, kurių vyrai buvo sušaudyti 1941 metais, žuvo kare ar po karo, kaip politiniai kaliniai buvo lageriuose.

Pirmasis kolūkio pirmininkas labai didžiavosi savo padėtimi: važinėjo visur lineika, pasisodinęs savo Ulitą Antonovną. Deja, pirmininkystė tęsėsi neilgai: susitaręs su Kriugiškio Kazanavičiumi, pardavė nuvežę Leningradan jo jautį, bet pinigų neatidavė kolūkiui, o pasidalijo patys. Kažkas paskundė ir pirmininkas sėdo į kalėjimą.

Po jo buvęs pirmininkas Jokimas Novikovas irgi atsidūrė kalėjime, nes leido žmonėms parsivežti po vežimą tais metais gerai užderėjusių dobių savo karvėms...

Taip ir keitėsi pirmininkai ir brigadininkai: Grigorijus Jarmolajevs, Petras Baranovas ir t.t. Buvo ir statytinių, atvežtų iš rajono: Orlovas, Velička, Lapinskas ir kt.

Kodėl buvo tokia tvarka, kad dirbus dirbus gale metų gauni už darbadienį 200 g grūdų?

Tiesiog nesuprantama, kad buvo tokių pirmininkų, kurie patys pakišdavo degtuką po kolūkiečių išsidžiovinto šieno kupetomis, kad tik neatitektų pašaras žmonių gyvuliams. Nors ir kolūkio gyvuliai dažnai pavasarių būdavo šeriami šiaudais nuo stogų ar apipuvusių stirtų. O šieną prie upės pjaudavo dalgiais, grėbdavo rankomis grėbliais, kraudavo į kupetas šakėmis. Ir šitiek rankų darbo įdėjus sudeginti, kai pašaro trūksta gyvuliams – kažkoks siaubas! Atėjo toks laikas, kai tas pirmininkas tapo eiliniu, bet nenorėjo atsisakyti savo hobio – eržilo, kurį laikė norėdamas dalyvauti lenktynėse ant Sartų ežero ir šiaip pasipuikuoti gražiu gyvuliu. Pavasariop, pristigęs eržilui pašaro, atvažiavo į Kriugiškį pas Kazanavičių ir klausia: „*Gal turi atliekamo šieno, pristigau eržilui?*“ O Kazanavičius atšovė: „*Važiuk paupėn, ten tavo padegta stirta iki galo nesudegė – pasiimk.*“ Tokie skauduliai žmonėms lieka ilgam. Taigi, jeigu nori, kad žmonės tave gerbtų ir geru žodžiu paminėtų, nedaryk niekad to, ko nenori, kad tau kada nors gyvenime būtų padaryta ar žodžiu priminta blogi darbai.

Karves žiemai varė į Eigmino tvartus. Fermos vedėja buvo Aksentija Jegorova. Karves melžė visos moterys iš eilės po savaitę.

Epizodelis iš kolūkio gyvenimo pirmaisiais metais. Karves vasarą ganė lauke, o nakčiai suvarydavo į Kazanavičiaus klojimą, gal bijodami, kad iš lauko žmonės savo karvytės neparsivestų namo ar atėję nepasimelžtų. Naktį gyvulių saugoti eidavo dviese iš eilės. Atėjo eilė ir mano anytai Irinai ir dėdienei Agafijai. Kazanavičiai išvežti. Jų troba dviejų galų: viename gyvena Joršas su pulku vaikų,



kitame – Aleksandras Solovjovas, visų Sauka vadinamas. Štai ką jos papasakojo apie savo sargystę:

„Vakare karvės suskaičiavom, uždarėm duris ir kryžmai uždėjom pagaliukus – žymę ir nuėjom vakarot pas Joršą. Kai jų šeima susiruošė miegot, išėjom pažiūrėt. Žymė prie durų sudėta kitaip. Puolam skaičiuoti – karvės visos. Nusiraminom. Pas Sauką dar žiburėlis dega. Užeinam. Tas, pasipylęs krūvelę miltų ant stalo, daro zacirką su vandeniui. Mes pasiūlom: „Gal tau, Sauka, reikia pieno. Baukio karvė pieninga. Vakare melžta. Bet dabar jau vėlu, vis primelžtumėm zacirkai užbalint“. Sauka šypteli: „Jūs nesirūpinkit, aš jau tą karvę pasimelžiau“.

Tai va koks tas saugojimas ir kokios sargės. Gera, kad dar buvo žmonių, turinčių širdį.

Laukus įdirbdavo arkliais, javus pjovė dalgiais. Visi stengėsi uždirbti kuo daugiau darbdienių. Sunkiausia toms, kurios be vyrų, nes nebuvo pjovėjo. Agafija Triškienė prisimena:

„Einam abu su sūnum Afanasijum. Jam 13–14 metų. Vienas papjaunam, kitas – pasimainydami. O pasniko dienos. Padirbėjus

Gegeliškio pradžios mokyklos mokiniai su mokytoju Katele. Iš kairės: pirmoje eilėje – Vera Solovjova, Marytė Prascieniūtė, Aksentijus Jegorovas, Ivanas Kolosovas, Antanas Birkus, Jefimas Solovjovas; antroje eilėje – Liucija Žydeliūnaitė, Aksenija Solovjova, Rimantas Prascienius, Antanas Prascienius; trečioje eilėje – Ona Žydeliūnaitė, Juozas Pučinskas, mokytojas Katelė, Jefremas Koržinovas, Ivanas Solovjovas. 1958 m.

vaikui norisi pavalgyt stipriau. Jis: „Duosi lašinių, eisiu dirbt, o jei ne – tai nedirbsiu“. Vasilijus Tokarevas dirbo draudimo agentu. Pirmadienį jam išėginė. Tada man gera diena. Jis nupjauna avižų vieną hektarą, o man tik statyt.

Bulves kasti irgi artojas savoms ataria kur sausiau, kur geriau, o svetimom – baloj. Supykom, išėjom kartą į kitą brigadą. Tada tik supratusios, kad vienos nenukas, ėmė kasti su mumis iš eilės.

Kūlimas dampėmis. Dieną kuliam, o naktį nukasam sniegą nuo kelio, kad būtų galima pervežti į kitą klojimą. Iš-kultus grūdus klėtin veža tas, kuris turi arklį, vežimą. Taigi tie grūdai dažnai pakeliui į klėtį „išgaruoja“. O jei neveži grūdų, tai tik kišenėj parsineši. Jeigu neiškratys, tai turėsi nors vištoms paduot“.

Vėliau prasidėjo kolūkių jungimas. „Raudonąją salą“ sujungė su Margėnais, vėliau dar su Petrešiūnais ir pavadino „Gintaro“ kolūkiu. Apie 1967 m. „Gintarą“ sujungė su Lašais ir „Švyturiu“ ir pavadino Lašų kolūkiu. Dabar veikia Lašų žemės ūkio bendrovė, garsėjanti „Lašų duona“.

Apie Kolosovų tremtį

1951 m. spalio 2 d. Šalia namų lauke kasė kolūkio bulves. Venalijus atarinėjo, Darija ir senieji Elizaras ir Aleksandra bei mažylis Ivanas buvo namuose.

Įsuka į kiemą sunkvežimis iš Jūžintų. Jame trys vietiniai skrebai – Grigorijus Jarmolajevas, Kondra Tokarevas, Isakijus Samorokovas ir vyresnysis iš Rusijos. (Iš vietinių sentikių skrebuose dar buvo Grigorijus (kitos šeimos), Ivanas ir Piotras Jarmolajevai, Radionas Koržinovas, Vladimiras Jegorovas, Vasilijus Samorokovas ir Ilarionas Klyčkovas.) Įję trobon sukomanduoja: „Susiruoškite per pora valandų, esate išvežami Sibiran.“

Metusios bulves kasti suėjo moterys. Vyrai papjovė aviną, pasūdė mėsos kelionei.

Darija paprašė vyresniojo, kad leistų nueiti atsisveikinti su tėvais, kurie gyveno Ragavoje. Išėjus į kiemą, pasiėmė dviratį, važiuos. Vienas iš skrebu griebė už rankos: „Kur tu, banditka? Pabėgti susiruošei?“ Kur ji bėgs, jei mažylis lieka troboje, o kitas jau po širdimi? Vyresnysis patvirtina, kad leido, ir Isakijus Samarokovas apsiima palydėt. Susijaudinusi Darija nebegali net ant dviračio užsėsti. Isakijus liepia dviratį varytis su savimi, nes žino, kas liks namuose, – bus išnešta. Susitaria dviratį paslėpti pas Filipą Labanovą. Isakijus pažada dviratį vėliau parduoti ir nusiųsti pinigų. Taip ir padarė, savo žodį tesėjo.



Stirniškio kaimo mokiniai (iš kairės):
Leontijus
Jarmolajevas,
Ivanas Kolosovas,
Vasilijus
Jarmolajevas.
Apie 1958 m.

Duona namuose seniai kepta, nėra ko įsidėti kelionei. Todėl Isakijus, palikęs Dariją pas Labanovus, kurių Tatjana buvo pasiūsta į Ragavą pranešti Darijos tėvams, parėjo į savo namus ir atnešė kepalą duonos, cukraus.

Mantą ir žmones sunkvežimiu išvežė į Jūžintus. Ten patikrino dar sykį dokumentus. Pasirodo, Aleksandrijos Tokariovos dokumentuose nėra. Taigi paleido namo. Kol ji parsirado, tai iš namų jau daug kas buvo išnešta. Labiausiai gaila pasoginės spintos, kurią kažkas išsivežė Antazavėn. Bet namai liko nenuniokoti, nes liko gyventi Aleksandra.

Ištremti buvo Venalijus Kolosovas (1922–1993) su žmona Darija (gim. 1928 m.) ir sūnumi Ivanu (1952–1993), tėvas Elizaras Kolosovas (1891–1989) ir seserys Nina (gim. 1936 m.) ir Zina (gim. 1940 m.). Sibire Kolosovams gimė sūnus Feoktistas (1952–1993). Buvo kalbama, kad daugiausia neapykantos iš valdžios nusipelnė tėvas Elizaras ir dėl jo buvo ištremta visa šeima.

Į Jūžintus suvežė ir kitus tremtinius: Baukienės–Trano šeimą iš Stirniškio k., Seržentus nuo Jūžintų, Indrašius, Stukus... Kai buvo surinkti visi pagal sąrašus, sunkvežimių kolona patraukė rajono centro – Dusetų link.

„Čia stovėjom gal valandą. Dar sykį buvo patikrinti dokumentai. Ir tada važiovome iki Dūkšto geležinkelio stoties, kur buvome susodinti į vagonus. Mūsų vagonė buvo patalpintos 6 šeimos. Vagono viduryje stovėjo krosnelė (buržuika), ant kurios buvo galima išsivirti valgi. Stotyse, sustojus traukiniui, leisdavo su sargyba nueiti atsinešti vandens, vaikams duodavo pieno. Senesnieji ir moterys su vaikais miegojo ant grindų, jaunesnieji viršuje ant palų. Vienas vagono kampas atitvertas paklodėmis. Tai tualetas – kibiras, kurį stotyse išnešdavom.

Po aštuoniolikos dienų vėl vakarą atidarė vagono duris ir sukomandavo išsikraustyti. Išsikrovėme savo mantą ant žemės. Ant geležinkelio stoties užrašas: Bugač. Kitos dienos rytą visus nuvežė į Zamatino kaimą. Apygyvendino visą šeimą viename kambaryje. Tik takelis pro lovas praeit. Vėliau perkėlė į kitą trobą. Kartu gyveno Balaišiai nuo Užpalių.



Elizaras Aleksandrovičius Kolosovas (1891–1989), pasipuošęs sentikių išeiiginiais marškiniiais. Ivano Kolosovo nuotr. Apie 1981 m.

Zamatino kaime gyveno apie 40 šeimų: dvi kinų, viena čiuvašų (agronomas), viena vokiečių, kitos – rusų. Mes buvome pirmieji iš Lietuvos, vėliau atvežė daugiau. Trobos medinės, netašytų rąstų. Priklausė Lenino vardo kolūkiui, kurio centras Suvajevų kaime. Ten mokykla, vaikų darželis, paštas, medicinos punktas, parduotuvė, ūkio kontora. Suvajevų kaimas maždaug už kilometro nuo mūsų. Už 4 km Starcevo kaimas, o už 20 km – Krasnojarskas. Krasnojarske patikrinus dokumentus, Venalijui Kolosovui, kaip karo dalyviui, su šeima buvo leista grįžti Lietuvon. Negi paliksi senąjį Elizarą su paauglėmis Zina ir Nina.

Kai gimė Feoktistas, senelis Elizaras parašė laišką Bobriškin Kirsanui Sinicai, kad tas surašytų visas krikšto maldas ir atsiųstų. Gavęs laišką, senelis pats pakrikštijo anūką“.



Pabuvo jie ten penkis metus. Iš pradžių buvo labai sunku. Vėliau ėmė už darbadienius mokėti daugiau. Grįžo į Lietuvą atsiveždami tų metų uždarbį: visą vagoną kviečių. Lietuvoje dirbo daugiausia fermose: Venalijus kasdien vežiojo pieną į Jūzintus, Darija prižiūrėjo veršelius. Pasistatė naujus namus Salos vidury, bene pačius gražiausius. Dabar ten gyvena viena Darija Ivanovna. Vyresnysis sūnus Ivanas, darbštus ir gabus, meniškai išdegindavo medį, drožinėdavo. To mokė ir Salos paauglius. Paskendo įlūžus pavasariniam ledui. Jaunėlis Feoktistas gyveno Vilniuje. Staiga mirė nuo infarkto.

*Darija Ivanovna
ir Venalijus
Elizarovičius
Kolosovai su sūnumis
Ivanu (kairėje) ir
Feoktistu Sibire.
Apie 1955 m.*

Tokarevai

Jų šeima – šio krašto šviesuoliai. Jie daugiausia rūpinosi maldos namais. Broliai Ilarionas, Jemeljanas, Vasilijus ir jų tėvas Samuilas padarė ir įstatė maldos namams naujus langus. Ilariono šeima rūpinosi maldos namų tvarka ir švara. Pas jo dukrą Janafą ir dabar saugomi maldos namų raktai. Pavasarį prieš Velykas ji organizuoja talką maldos namų aplinkai aptvarkyti.

Ilariono šeimoje buvo tradicija kiekvienam svarbiam įvykiui ką nors pasodinti. Dukra Janafa pasakoja:

„Šias alyvas sodinome, kai aš baigiau mokyklą, šią klombą padarėme, kai anūkė baigė mokyklą, o šį medelį pasodinome, kai brolis į armiją išėjo.“



*Ilarionas Samuilovičius
Tokarevas (1915–1999)
Lietuvos kariuomenėje.
Apie 1935 m.*

*I. S. Tokarevas
bulviakasio metu.
Apie 1981 m.*

*Iš kairės: 1-oje
eilėje – Ina
Kaminskaitė, Vadimas
Petrovičius
Grigorjevas, Janefa
Ilarionovna
Grigorjeva;
antroje eilėje –
I. S. Tokarevas, Irina
Jakovlevna Tokareva,
Petras Vasiljevičius
Grigorjevas.
Apie 1991 m.*

Gražias šeimos tradicijas tęsia Ilariono vaikai ir anūkai.

Ilarionas ilgai dirbo jo namuose įrengtoje parduotuvėje. Čia buvo galima užėiti ne tik apsipirkti, bet ir pasikalbėti. Ilarionas rasdavo kalbą su visais. Štai paauglys Petia Cvetkovas pavargęs užėjo pailsėti. Ilarionas jam sako:

„Eini toli, iš Bradesių, pavargai. Imk paketį sausainių, užkąsi, bus lengviau iki namų pareit.“

Kriaunų išlaisvinimas iš sovietų valdžios*

Vincas Kazanavičius

Kilus karui tarp sovietinės Rusijos ir Vokietijos, per Kauno radiją pranešė, kad atstatoma Lietuvos nepriklausomybė. Kriaunų išlaisvinimą organizavo Obelių mokytojas Antanas Stelmokas. Atvykęs į Bajorų kaimą pas p. Eigminus, nes buvo su jais pažįstamas (lankydavo pas juos gyvenančią mokytoją Marytę Šileikaite), suorganizavo vyrus ir pėsčiomis patraukė į Kriauną. Prie šio išvadavimo norėjo prisidėti ir mūsų naujakuris Vaclovas Venclovas, kuris tuo metu buvo Bajoruose. Atbėgęs į namus (Narvėdiškin) apsirengti kariško švarko, kad atrodytų karingiau, pasiėmęs kažkokį įrankį išskubėjo. Priekyje suorganizuotus vyrus vedė A. Stelmokas, o kai prisiartinio prie Kriaunų, susimaišė su kitais dalyviais. Išlaisvino be jokio šūvio, ramiai apsistojo mokykloje, nes mokytojai Lapašinskai buvo išvežti į Sibirą, todėl įsirengė savo būstinę. Pagrindiniu vadu tapo Tomas Sabaliauskas, einantis ir pašto agentūros vedėjo pareigas. Jasius (Jonas) Zacharevičius buvo seniūnas, Balys Bislys pasiliko ir toliau dirbo Ūklių miško eiguliu. Kiti prisidėjo prie bolševikų valymo operacijų. Iš visos Kriaunų parapijos buvo surinkti visi, prisidėję prie sovietų valdžios įgyvendinimo, kiti bolševikų pataikūnai. Suimtuosius kalino mokyklos patalpose ir rinko visas žinias apie bolševikų veiklą ir jų žmones. Girdėjau, kad tardymo metu buvo imtasi įvairių metodų, barzdotiems rusams barzdas nukirpdavo, o iš katalikų per išpažintį išgudavo paslaptis. Viskas buvo sužinota, beliko jų darbus įvertinti ir atitinkamai nubausti. Tam buvo suruoštas teismas dalyvaujant Kriaunų išlaisvinimo aktyvistams. Pakviesti garbingi žmonės (stambūs ūkininkai, dvarininkai, mokslo žmonės), bet be balso spręsti jų likimą. Aršioji Lašų kaimo bolševikė Karalina Kazanavičienė, vadinama *Karalinka*, buvo drąsi, atsikertanti ir visai nesigailėjo, kad prisidėjo prie bolševizmo, o didžiavosi, todėl buvo nuspręsta ją sušaudyti. Šiam nuosprendžiui pasipriešino Bajorų kaimo gyventojas Antanas Eigminas, aiškindamas, kad tai ne mūsų teisė, o apskrities valdžios reikalas. Jo vieno balsas negalėjo nulemti sprendimo, niekas neklausė, todėl jis demonstratyviai išėjo iš posėdžio kambario, stipriai trenkdamas durimis. Toks p. Antano Eigmino poelgis paveikė juos, ir sprendimas buvo pakeistas perduodant visą medžiagą su kalinamaisiais į Rokiškį. Rokiškyje bylos buvo peržiūrėtos. Nuspręsta, kad tie žmonės buvo suklaidinti sovietinės propagandos, todėl nenorėjo perduoti vokiečių gestapui. Taip išsiprašė juos paleisti, o aplinkiniai penkiasdešimt ūkininkų turėjo pasirašyti, užtikrinti, kad jie nepakenks reichui. Pirmą išleido Lašų kaimo šlubą batsiuvi Andrijauską, kuris pėsčias ėjo namo ir buvo nušautas Kraštų miške, vadinamame *Šalianko* (geras kilometras nuo geležinkelio pervažos). Paskelbė, kad partizanai nušovė bolševiką, nes jis sutikęs dirbti vokiečiams, todėl buvo paleistas. Ta kalba vėliau paneigta, nes matė tą įvykį žmonės kalbėjo kitaip. Lėtai šlubuodamas ėjo žmogus iš Rokiškio į miško pusę, o už kokio puskilometro dviračiais važiuo du vyrai, jie vis stabtelėdavo. Šlubam vyriškiui įėjus į mišką, šie vyrai sparčiai pradėjo važiuoti. Kai jie įvažiuo į mišką, pasigirdo šūvis. Vyrai grįžo į Rokiškį, o raišąjį žmonės rado nušautą. Suprato išleisti iš kalėjimo, žinojo, kas jų laukia, todėl į namus nevažiuo, o slapstėsi pas pažįstamus mieste, tik po kurio laiko slapta atvažiuodavo namo. Daugiau aukų nebuvo.

* Perspausdinta iš kn.: Kazanavičius V. *Narvėdiškis*, Kaunas, 2004, p. 108–109.

Kautynės Obelių šile

Andrius Dručkus

Obelių, Kriaunų, Aleksandravėlės ir kitų apylinkių partizanai, vadovaujami atsargos karininko Balio Vaičėno-*Liubarto* iš Vaičėnų kaimo, apsistojo Obelių šile (Rudžionių miške), stovykloje įsirengė bunkerį, aplinkui išsikasė gynybos apkasus, išdėstė sargybos postus.

1945 m. liepos 13 d. Obelių įgula, sribai ir sovietinė reguliarioji kariuomenė apsupo stovyklą, ir prasidėjo mūšis. Kautynės truko apie dvi valandas. Sovietinės kariuomenės atakos viena po kitos partizanų sėkmingai buvo atmušamos. Kariuomenė, ieškodama silpnesnių gynybos įtvirtinimų, bandė pralaužti partizanų pasipriešinimą iš dešinės, tačiau čia juos pasitiko *Birutėnų* būrys, vadovaujamas Balio Pupeikio, stipria kulkosvaidžių ugnimi. Kariuomenė, negalėdama pralaužti partizanų pasipriešinimo, buvo priversta imtis fronte naudojamos pozicinio puolimo taktikos: tarsi tikrame poziciniame kare sovietiniai kareiviai išsikasė apkasus ir ruošėsi ilgam atviram mūšiui. Tai buvo bene vienintelis atvejis, kai pokario kovose su Lietuvos partizanais buvo panaudota tik frontui būdinga pozicinio karo taktika. Po kelių nesėkmingų atakų kariškiai įsitikino, kad čia partizanai gerai organizuoti, gerai įsitvirtinę ir yra rimta jėga, su kuria reikia skaitytis.

Pagal visas fronto taisykles kariuomenės vadovybė ruošėsi naujam puolimui, visas jėgas sukonzentravusi viena kryptimi. Tuo metu partizanai panaudojo minosvaidį. Jų sėkmingai paleista mina pataikė į kariškių štabavietę ir sukėlė sąmyšį pačioje vadovybėje.

Susidūrus su gerai organizotu partizanų pasipriešinimu, kareivių entuziazmas išblėso. Kariai, perėję frontą nuo Rytų iki Berlyno, sutriuškinę fašistinę Vokietijos imperiją, nenorėjo paguldyti savo galvų kovose su partizanais Lietuvos miškuose, pakeliui į gimtuosius namus.

Partizanai pasinaudojo kariuomenės sumišimu ir, inscenizavę kontrpuolimą, sėkmingai pasitraukė iš apsupimo, persikėlė per upę į Trąko mišką ir ten sulaukė vakaro išėjo į Dusetų girią.

Kiek žuvo sovietinių karių, nežinoma. Tik žinoma, kad žuvo septyni Obelių įgulos kareiviai ir kautynėms vadovavęs pulkininkas. Vietos gyventojai pasakojo matę vežant sužeistuosius ir žuvusiuosius.

Iš partizanų nežuvo nė vienas, tik trys kovotojai buvo sužeisti.

Po kautynių Balys Vaičėnas savo dienoraštyje rašė: „Mūšis su sovietine kariuomene laimėtas, bet kova dar nebaigta. Tikime, kad ir ją laimėsime.“

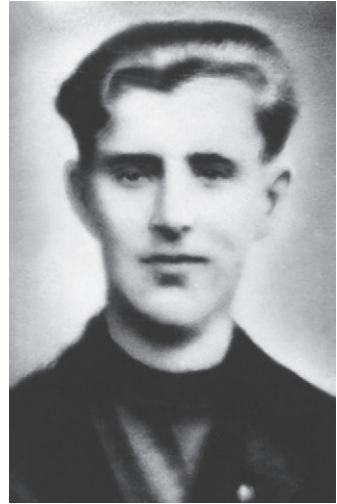

„Vyties“ kuopos partizanas Balys Dručkus (1923–1945). Iš Obelių istorijos muziejaus fondų

Vyties kuopos partizanai, ruošdamiesi 1946–1947 metų žiemai, išsirengė bunkerį Lietuvos–Latvijos pasienyje Bebrinės miške. 1946 m. lapkričio 11 d. būrys partizanų, vadovaujami Balio Vaičėno-Liubarto, sustojo Vaičėnų kaimo miškelyje prie Juozo Dručkaus sodybos. Jiems jau buvo parūpinta žiemai maisto: miltų, riebalų, maišas pupų ir kitų produktų. Vyras buvo patenkinti, kad pavyko gerai įrengti bunkerį, ir tikėjosi jame praleisti žiemą. Tačiau grįžę pamatė, jog jiems nesant būta kautynių: bunkeris išdraskytas, kulku nukapotos eglaitės, aplinkui kraujo dėmės. Tai įvyko lapkričio 13 dieną. Sningant du partizanai išėjo iš bunkerio, tikėdamiesi, kad jų pėdas užsnigs. Tačiau nustojo snigti, pėdsakai pasiliko ir pagal juos sribai su saugumo daliniais atsekė bunkerį. Apsupo. Sargyboje stovėjęs Stasys Kligys spėjo pranešti bunkeryje esantiems



partizanams, jog jie supami, ir pirmas atidengė ugnį. Tačiau prieš paleista automato kulku serija jam pakirto per kelias abi kojas. Stasys Kligys-Ažuolas sukniubo. Tuo pat metu iš bunkerio išpuolęs Bronius Vaičėnas-Sakalas (Balio Vaičėno-Liubarto brolis) su kulkosvaidžiu rankose dengė besitraukiančius partizanus, neleisdamas sribams prisitarti. S. Kligys, jausdamas savo beviltišką padėtį, prašė Broniaus, kad šis jį nušautų. Du kartus Bronius buvo nukreipęs šautuvo vamzdį į Stasio smilkinį, bet gaiduko nuspausti nepajėgė. Draugai jau buvo pasitraukę, kai Bronius, iššaudęs visus šovinius, pasiėmęs kulkosvaidį, ėmė trauktis. Besitraukdamas buvo pašautas į koją, kliudė ir kita kulka. Netekęs daug kraujo ir jėgų, prarado sąmonę ir sukniubo po eglaitę. Tokį merdintį jį ir surado vietinis latvis. Rizikuodamas savo ir artimųjų gyvybe, latvis partempė sužeistą B. Vaičėną į namus, slaugė ir gydė jį. Nespėjo Bronius pasveikti, tačiau ilgiau būti pas geraširdžius šeiminius jau buvo nebesaugu. Partizanas išėjo ieškoti saviškių. Jam nepavyko susitikti su partizanais ir po trijų dienų jis grįžo pas latvį, sutartu ženklų pabeldė į langą, o čia jau laukė sribų pasala. Šeimnininkas perspėti Broniaus negalėjo. Saugumiečiai iš vidaus atidengė ugnį ir Bronius krito, suvarpytas kulku. Sunkiai sužeistas, bet dar gyvas, sribai nuvežė jį į Bebrinę, pamatė turgaus aikštėje, kur jis pusantros paros kankinosi. Žuvus Broniui Vaičėnui-Sakalui, jo brolis Balys Vaičėnas-Liubartas parašė į savo dienoraštį:

3-iosios Vytauto apygardos 5-osios „Lokio“ rinktinės „Vyties“ kuopos partizanai (iš kairės): Elena Mockutė, Ona Vaičėnienė – Marti, Izidorius Streikus. Iš Obelių istorijos muziejaus fondų

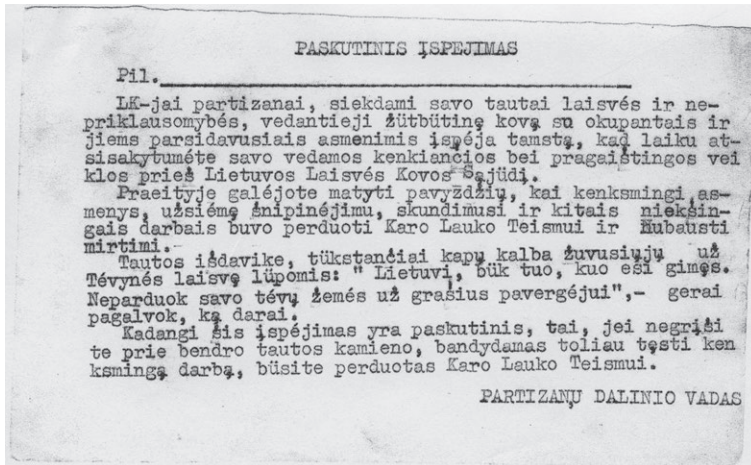

*Partizanų įspėjimai
kolaborantams
(faksimilės).
Iš Obelių istorijos
muziejaus fondų*



*Partizanų Vaičėnų
šėimos kapas.
Obelių mst. kapinės.
A. Petrašiūno nuotr.
2005 m.*

*Likimas sulaužys didvyrio krūtinę,
tik nieko nebijo valia geležinė...*

1947 metų sausio mėnesį, naktį iš ketvirtadienio, iš 16 d. į 17 d., suklopai jaunas, pilnas energijos ir gyvenimo vilčių nuo kulkos, pasiūstos žiauraus budelio, kuri negailestingai nutraukė Tavo gyvenimą. Neapraudojo Tavo sena motina, sesuo, brolis nei kiti giminės, neužmerkė akių ir neatsisveikino, tik žiaurūs tavo žudikai kurčiai juokėsi, tave negyvą išniekindami. Veltui lauks Tavo motina – nenušluostysi jai ašarų nuo suvytusio veido. Žaizda, pasilikusi jos širdyje nuo atsisveikinimo su Tavimi dienos, pasiliks amžinai. Tu mirei kaip žmogus, pasiryžęs nenusilenkti neteisybei, nors ta neteisybė buvo už Tave daug galingesnė. Tu jau miręs... Tu niekada nebepakelsi rankos prieš savo engėjus. Bet dvasia Tavo liks gyva, ir jos neįstengs nugalėti joks budelis. Veltui jis tyčiojosi ties sustingusiu Tavo kūnu. Tai tik laikinas, sadistiškas džiaugsmas.



*Nenugalėti jam dvasios, ruseinančios tūkstančiuose jaunų krūtinių.
Ateis diena, kai, budeliui triumfuojant pergalės didybe, triumfuos
jos menkystė.*

*Ak, kaip aš norėčiau Tave vėl savo akyse matyti! Ramų,
pilnomis meilės akimis. Nors gerai įsitikinęs, kad Tavęs jau tikrai
tarp gyvųjų nėra, bet vilties žiburio neįstengia užgesinti žiauri
tikrovė.*

*Taip, mes dar susitikime, kur viešpatauja amžina ramybė,
kur nebesipyksta priešas su priešu, kur nereikalinga jokių turtų,
kur užtenka vieno pilkos žemės kauburėlio.*

Tavo brolis B.

Net atsisveikinimo su broliu nekrologe Balys Vaičenas numatė ateitį: oku-
pantui – triumfo menkystę, Lietuvai – laisvę.

*Kryžius ir
paminklinis akmuo
sribų sudegintų
sodybų vietoje.
Vaičėnų k.
A. Petrašiūno
nuotr. 2005 m.*

Vytauto apygardos partizanų vadovybės žūtis

Andrius Dručkus

1951 metais ginkluotas partizanų pasipriešinimas Lietuvoje blėso. Nors *Vytauto* apygarda karinių veikslių nebevykdė, tačiau dirbo platų agitacinį darbą tarp gyventojų. Partizanai palaikydami viltį ir moralinį kovingumą, leido laikraštį „Sutemų keleivis“.

Čekistai ėmėsi priemonių likviduoti *Vytauto* apygardos vadovybę. 1951 m. vasario 9 d. Lietuvos SSR MGB 2N valdybos grupė, kuriai vadovavo pats 2N valdybos skyriaus viršininkas plk. Ilja Počkajus, suėmė partizanų štabo ryšininkę Bulkiene. Ši po ilgo tardymo ir specialaus „apdorojimo“ papasakojo apie kitą štabo ryšininkę Vasiulytę-*Aguonėlę*. Vasiulytė buvo slapta suimta ir tardoma papasakojo apie ryšius su „banditais“. Čekistų karinės operacijos metu buvo nukauti *Vytauto* apygardos partizanų štabo viršininkas V. Pakštas ir štabo narys A. Bulka. Gyvas paimtas Juozas Bulka-*Skrajūnas*, kuris buvo spec. čekistų-smogikų grupės užverbuotas. Buvo sudaryta speciali agentų smogikų grupė, vadovaujama Lietuvos SSR MGB 2N valdybos 2-ojo skyriaus vyresniojo operatyvinio įgaliotinio lt. Staškevičiaus. Ši grupė, padedant *Skrajūnui*, per ryšininkus perdavė laiškus *Vytauto* apygardos vadui *Pavasariui* (Baliui Vaičėnui) ir kitiems apygardos vadams, kviesdama susitikti ir aptarti tolesnius kovos veiksmus. Laiškuose buvo nurodytas laikas – 1951 m. balandžio 11 d. ryšininko Urbono sodyboje. Specialioji smogikų grupė buvo gerai pasiruošusi likvidavimo planui.

Į susitikimą *Pavasaris* atėjo lydintas keturių partizanų: *Šerno*, *Čigono*, *Paparčio* ir *Tėvo*. Susitikę nutarė vykti į Strazdų kaimą pas rėmėją Juozą Čibirą. Pakeliui prisidėjo dar trys partizanai. Kaip pasakojo partizanas Vaclovas Mikalaičiukas-*Sakalas*, jis taip pat buvo gavęs laišką-paketą, kviečiantį į susitikimą. Jam paketas kėlė įtarimą. Be to, išvakarėse jis matė, kaip karinės mašinos vežė kareivius, kurie pamiškėje išlipdavo ir dingdavo miške. Mikalaičiukas pasakojo, kad Stazdų kaime J. Čibiro sodybos teritoriją buvo užėmusi kariuomenė, bet jis neturėjo galimybės pranešti partizanams. Jis girdėjo šaudymą, matė gaisro pašvaistę.

Partizanams susirinkus vakarienes pas Juozą Čibirą, agentai smogikai, matydami gerai ginkluotus partizanus, nedrįso pradėti operacijos ir tik šiemis išėjus į kiemą atidengė ugnį. Partizanai, supratę išdavystę ir matydami, kad prasiveržti iš apsupimo nėra jokios vilties, sugulę kieme atsišaudė. Per susišaudymą smogikai padegė tvartą. Partizanai kovėsi ir žuvo visi septyni. Kaip pasakojo šeiminkų dukra, Balys Vaičėnas-*Pavasaris* nakties glūdumoje kaip protestą okupantams ir kaip atsisveikinimą savo 35-ajam pavasariui uždainavo savo mėgstamą dainą „Tu pavasari malonus, tu pavasari gražus...“ Okupantų kulkos suvarpė jų kūnus, bet laisvės idėjos, Tėvynės meilės jie nužudyti negalėjo.

Žuvo *Vytauto* apygardos vadas, *Kalną* srities vado pirmasis pavaduotojas Balys Vaičėnas, Vladas Juozapavičius-*Papartis*, *Lokio* rinktinės vadas, Jonas Čičelis-*Tėvas*, *Lokio* rinktinės kuopos vadas, Vytautas Dručkus-*Šernas*, *Džiugo* rajono *Lokio* rinktinės štabo darbuotojas, Alfredas Garnelis-*Čigonas*, *Džiugo* rajono rinktinės vadas, Juozas Sidaravičius-*Sakalas*, *Laisvės* kuopos vado pavaduotojas, *Šventosios*



štabo narys, Jeronimas Bulka-Gintaras, Šventosios brigada, Lokio rinktinė.

Per kautynes žuvo namo šeimininkas Juozas Čibiras, smogikai nušovė seną močiutę, peršovė 10-metį berniuką, smogikas nušovė sužeistą nėščią Pauliną Čibirienę. Agentai smogikai padegė tvartą su visais gyvuliais.

Lietuvos SSR MGB 2N valdybos viršininko plk. I. Počkajaus pranešime nurodoma, kad per susišaudymą sužeisti Lietuvos SSR MGB 2N valdybos 2-ojo skyriaus vyresnysis operatyvinis įgaliotinis lt. Staškevičius ir agentas-smogikas Aras.

Taip žuvo vienas iš tauriausių krikščioniškos moralės partizanų vadų. B. Vaičėnas vienas iš pirmųjų organizavo ginkluotą pasipriešinimą Šiaurės rytų Lietuvoje. Beveik septynerius metus jis kovojo garbingą išsivadavimo kovą, nenusizengdamas žmoniškumui, Šiaurės rytų Lietuvoje, taip pat Latvijoje, Aknystės, Jėkabpilio, Ilūkstės rajonuose. Kovėsi su šūkiu už Dievą ir Tėvyne.

„Lokio“ 5-osios rinktinės partizanai (iš kairės):

Petras Araminas – Žalgiris, Vincas Araminas – Šermukšnis, Balys Vaičėnas – Pavasaris, Alfredas Garnelis – Čigonas, Vytautas Dručkus – Šernas. 1950 m. Iš Obelių istorijos muziejaus fondų

Obelių krašto partizanai – laisvės kovos dalyviai*

Andrius Dručkus

| Eil. Nr. | Vardas, pavardė | Kita informacija |
|----------|-------------------------------|--|
| 1. | Romas Alejūnas | Partizanas. Žuvo 1950 03 01 Latvijoje. |
| 2. | Aloyzas Adamonis | Iš Mičiūnų k. 1945 12 26 sribų nužudytas, namai sudeginti. |
| 3. | Teklė Andriuškevičiūtė | Gimė 1925 m. Kumpuoliškio k. Partizanė. Legalizavosi 1956 m. |
| 4. | Petras Araminas-Varnas | Iš Papilių k. Grįžęs iš sovietinės kariuomenės partizanas. <i>Lokio</i> rinktinės štabo aprūpinimo skyriaus viršininkas. Žuvo 1949 11 02 Saldutiškio miške, Ignalinos r. Sužeistas nusišovė. |
| 5. | Vincas Araminas-Šermukšnis | Gimė 1922 m. Papilių k. Grįžęs iš sovietinės kariuomenės dirbo girininku Ignalinos miškuose. <i>Vytauto</i> apygardos <i>Lokio</i> rinktinės štabo organizacinio skyriaus viršininkas. Žuvo 1949 11 02 Saldutiškio miške. |
| 6. | Jonas Bakšys-Dėdė | Gimė 1921 m. Aleksandravėlėje. <i>Vyties</i> kuopos partizanas. Žuvo 1948 m. gruodžio mėn. Latvijoje, Valainių sodybos bunkeryje. Kūnas buvo pamestas Šubatėje. 2006 09 15 Šubatėje pastatytas paminklas kartu kovojusiems Sėlių krašto, latvių ir lietuvių partizanams. |
| 7. | Antanina Bakutytė | Iš Obeliškio k. <i>Vyties</i> kuopos ryšininkė. |
| 8. | Kazys Balčiūnas | Gimė 1907 m. Pakriaunių k., buvęs mokytojas, nužudytas 1945 m. |
| 9. | Kazimieras Baltušis | Iš Šapėlių k. <i>Vyties</i> kuopos partizanas. |
| 10. | Vladas Baltušis | Iš Šapėlių k. Žuvo 1950 m. Bebrinės r. Latvijoje. |
| 11. | Vaclovas Bekintis | Iš Pakriaunių k. Partizanas, žuvo 1951 03 21. |
| 12. | Pranas Beliauskas-Komendantas | Iš Šapėlių k. <i>Vyties</i> kuopos partizanas. Žuvo 1948 12 01 Valainių sodybos bunkeryje Latvijoje. |
| 13. | Vladas Bernotavičius | Gimė 1923 m. <i>Vyties</i> kuopos partizanas. Pagal 1947 m. amnestiją su Viktoru Lukošiu bandė legalizuotis. Kudrų miške juos pasitiko sribai ir nukankino: išbadė akis, sulaužė galūnes, vieno galvą nusuko į kitą pusę. |
| 14. | Stasė Bimbienė | Iš Niáuškių k. 1945 m. sribų nužudyta, subadyta durtuvais. |
| 15. | Balys Bislys-Tūzas | Gimė 1915 m. Pākriaunio k. 1941 m. sukilimo dalyvis. <i>Vyties</i> kuopos partizanas. Žuvo išduotas 1947 10 04 Lukštinių kaimo laukuose. |
| 16. | Jonas Bislys | Gimė 1910 m. Pākriaunio k. <i>Vyties</i> kuopos partizanas. |
| 17. | Bronius Broniušas | Iš Papilių k. Pabėgo iš sovietinės kariuomenės. Sribų sušaudytas namuose kartu su J. Daniu ir P. Kepeniu. |
| 18. | Juozas Busilas | Iš Stasiūnų k. Sribų sušaudytas namuose. |
| 19. | Jonas Čebilis | Gimė 1912 m. Antānavės k. Suimtas 1946 07 25. Mirė kalėjime. |
| 20. | Genė Baranauskaitė (Čelkienė) | Iš Ivōniškio k. <i>Vyties</i> kuopos ryšininkė. |

* Sąrašas sudarytas remiantis *Vytauto* apygardos *Lokio* rinktinės štabo dokumentais ir žmonių liudijimais, surinktais ir užrašytais Andriaus Dručkiaus.

(tėsinys)

| Eil. Nr. | Vardas, pavardė | Kita informacija |
|----------|-------------------------------------|--|
| 21. | Alfonsas Čelkis | Gimė 1917 m. Kirkūnų k. 1941 m. sukilimo dalyvis, partizanas. Žuvo Šilinės kaime prie Lūkštų. |
| 22. | Antanas Čelkis | Gimė 1911 m. Kirkūnų k. 1941 m. sukilimo dalyvis, partizanas. Buvo suimtas kelyje su sovietiniais dokumentais, teistas, kalėjo lageryje. |
| 23. | Vladas Čelkis | Gimė 1914 m. Kirkūnų k. 1941 m. sukilimo dalyvis. Partizanavo, vėliau dingo ir jo likimas nežinomas. |
| 24. | Jonas Čepelis | Gimė 1922 m. Pakrianių k. Partizanas. Žuvo 1945 m. |
| 25. | Jonas Čirpus | Iš Šapelių k. Stribai namuose sumušė ir nušovė. |
| 26. | Antanas Dainys- <i>Barzda</i> | Iš Samanių k. 1941 m. sukilimo dalyvis. 1944 m. paimtas į sovietinę kariuomenę, pabėgo ir įstojo į Balio Vaičėno partizanų būrį. 1949 m. nužudytas. |
| 27. | Pranas Daminauskas | Gimė 1913 m. Obėliuose. <i>Vyties</i> kuopos partizanas. Išduotas ir, panaudojus specialius preparatus, 1951 05 14 Latvijoje. |
| 28. | Vladas Daminauskas | Gimė 1918 m. Obėliuose. <i>Vyties</i> kuopos partizanas. Išduotas ir suimtas, panaudojus specialius preparatus, 1951 05 14 Latvijoje. |
| 29. | Danys | Iš Samanių k. Slapstėsi namuose. Atėję kareiviai tėvui liepė išvesti sūnų. Išvestą tėvų akyse sušaudė (1944 m.). |
| 30. | Jonas Danys | Iš Papilių k. Pabėgęs iš sovietinės kariuomenės slapstėsi. Stribų sušaudytas namuose. |
| 31. | Flarijonas Daudžvardis | Iš Šapelių k. 1944 m. stribų nužudytas namuose. |
| 32. | Bronius Dieninis- <i>Antaniokas</i> | <i>Vyties</i> kuopos partizanas. Žuvo 1945 m. |
| 33. | Antanas Driskius | Gimė 1921 m. Baršėnų k. 1946 03 23 suimtas ir ištremtas. |
| 34. | Vladas Driskius | Gimė 1925 m. Baršėnų k. 1945 01 16 suimtas, kalintas Rōkiškyje, Panevėžyje ir ištremtas į Mordoviją. Mirė tėviškėje 2003 m. |
| 35. | Albinas Dručkus- <i>Sūnus</i> | Gimė 1925 m. Kálnočių k. <i>Vyties</i> kuopos partizanas. 1945 06 13 dalyvavo kautynėse Obėlių šile su reguliariąja sovietine kariuomene, Obėliuose dislokuota įgula ir vietiniais stribais. 1950 07 01 kautynėse prie Degūčių ežero buvo sužeistas. Prasiveržusį iš apsupimo išgelbėjo Juozo Dručkaus šeima, kuri po to labai nukentėjo. 1951 m. gegužės mėn. žuvo Pruodės miške Latvijoje. |
| 36. | Andrius Dručkus- <i>Kerštas</i> | Gimė 1928 m. Vaičėnų k. Organizuojant ginkluotą pasipriešinimą buvo ryšininkas, žvalgas. Žuvus broliui Baliui – partizanas, <i>Vyties</i> kuopos vado Balio Vaičėno patikėtinis. Išsaugojo partizanų vėliavą, <i>Lokio</i> rinktinės štabo archyvą. |
| 37. | Balys Dručkus | Gimė 1923 m. Vaičėnų k. Balio Vaičėno- <i>Liubarto</i> bendražygis. Kartu organizavo partizanų būrį, kuris vėliau sudarė <i>Vyties</i> kuopą. Atliekant žvalgybinę užduotį, sovietinių karių buvo suimtas, vežamas į frontą pabėgo. Dalyvavo 1944 12 26 Antāzavės šilo kautynėse. Suimtas su pusbroliu Vytautu bunkeryje. Nužudytas 1945 05 02. |
| 38. | Juozas Dručkus | Gimė 1893 m. Vaičėnų k. <i>Vyties</i> kuopos partizanų ryšininkas ir rėmėjas. Mirė 1977 m. |

(tęsinys)

| Eil. Nr. | Vardas, pavardė | Kita informacija |
|----------|---|---|
| 39. | Petras Dručkus | Gimė 1941 m. Vaičėnų k. Su seneliu Juozu Dručkumi padėdavo partizanams. Po 1950 07 01 Degučių kautynių jo šeima (motina Antanina Dručkutė ir senelis Juozas Dručkus) išgelbėjo sužeistą partizaną Albiną Dručką. Dėl žiauraus stribų elgesio Petras liko invalidas. |
| 40. | Pranas Dručkus | Gimė 1887 m. Kalnočių k. 1947 12 29 ištremtas į Tomsko sritį, ten ir mirė. |
| 41. | Vytautas Dručkus-Šernas | Gimė 1923 m. Vaičėnų k. <i>Vyties</i> kuopos partizanas. Dalyvavo kautynėse kartu su latvių partizanais Latvijos teritorijoje. <i>Vytauto</i> apygardos <i>Lokio</i> rinktinės <i>Džiugo</i> rajono štabo narys. Žuvo 1951 04 11 kautynėse su smogikais ir sovietine kariuomene Juozo Čibiro sodyboje kartu su dar šešiais <i>Vyties</i> apygardos štabo nariais. |
| 42. | Aldona Dručkutė | Gimė 1920 m. Vaičėnų k. Vytauto Dručkaus sesuo. 1941 m. sukilimo dalyvė Kaune. 1944 m. pasitraukė į Vakarus (Kanadą). |
| 43. | Antanina Dručkutė- <i>Virginija</i> | Gimė 1919 m. Vaičėnų k. <i>Vyties</i> kuopos ir <i>Lokio</i> rinktinės ryšininkė ir rėmėja. Mirė 2002 m. |
| 44. | Stasys Gaidamavičius | Iš Jovydžių k. <i>Vyties</i> kuopos partizanas. Žuvo 1945 m., patekęs į pasalą. |
| 45. | Petras Galvelis | Gimė 1907 m. Obeliškio k. Siautėjant generolo Vetrovo divizijai, sušaudytas prie namų. |
| 46. | Alfredas Garnelis-Čigonas | Iš Jovydžių k. <i>Vyties</i> kuopos <i>Lokio</i> rinktinės <i>Džiugo</i> rajono vadas. Žuvo kautynėse su smogikais ir sovietine kariuomene 1951 04 11 Strazdų k., Ignalinos r. |
| 47. | Edvardas Garnelis-Šarkiukas | Iš Jovydžių k. <i>Vyties</i> kuopos partizanas 1949 10 23 mirė nuo žaizdų. |
| 48. | Pranas Garuolis | Gimė 1924 m. Kirkūnų k. Partizanas. Žuvo 1945 m. kautynėse Gerbalių miške. |
| 49. | Alfonsas Gilys | Iš Skemų k. Partizanas, žuvo 1945 01 07 Pāduobio miške mūšyje su kariuomene. |
| 50. | Mataušas Gurbininkas | Iš Lovėlkojų k. 1945 05 27 stribai nužudė. Aklą sūnų Balį pririšo spygliuota viela prie metalinės lovos ir sudegino kartu su namu. Motina, pasinaudojusi dūmų ir liepsnos priedanga, pabėgo. |
| 51. | Adolfas Isodas | <i>Vyties</i> kuopos partizanas. |
| 52. | Kazys Janušonis | Gimė 1902 m. Pakriaunių k. Buvęs šaulys. Sušaudytas. |
| 53. | Kazys Janušonis | Iš Pakriaunų k. Nužudytas stribų. |
| 54. | Adolfas Jarmalavičius | Partizanas. Žuvo 1948 12 07 Latvijoje. |
| 55. | Valentinas Jarmalavičius | Partizanas. 1947 m. suimtas. |
| 56. | Jonas Jozėnas- <i>Didysis Jonas</i> | Gimė 1922 m. Kriaunose. 1941 m. sukilimo dalyvis. <i>Vyties</i> kuopos partizanas. Žuvo 1947 10 04 Lukštinių kaimo laukuose, išduotas agento J. Ragulio. |
| 57. | Petras Katkauskas | Iš Baršėnų k. 1945 12 26 nužudytas, namai sudeginti. |
| 58. | Kazys Kavoliūnas- <i>Tarzanas</i> | <i>Vyties</i> kuopos partizanas. 1947 10 04 žuvo išduotas kautynėse su kariuomene Lukštinių kaime. |
| 59. | Prie Aleksandravėlės 1945 07 03 žuvo partizanai: Pranas Kavoliūnas, Boleslovas Kazanavičius, Jonas Kazanavičius ir Jonas Pupelis. | |

(tęsinys)

| Eil. Nr. | Vardas, pavardė | Kita informacija |
|----------|--|---|
| 60. | Balys Kazanavičius | Gimė 1925 m. Aguškiškio k. Kazio Ramanausko būrio partizanas. |
| 61. | Feliksas Kazanavičius | 1945 05 30 nužudytas Agurkiškio miške. |
| 62. | Ignas Kazanavičius | Iš Dirdų k. Nužudytas 1945 05 31. |
| 63. | Petras Kazanavičius | Iš Baršėnų k. 1945 12 26 nužudytas, namai sudeginti. |
| 64. | Juozas Kepalas | Gimė 1919 m. Apsupus kaimą, nušautas bėgant iš namų. |
| 65. | Petras Kepenis | Iš Papilių k. Slapstėsi pabėgęs iš sovietinės kariuomenės. Sušaudytas sribų kartu su J. Daniu ir B. Broniušu. |
| 66. | Izidorius Klabys | Gimė 1917 m. Baršėnų k. <i>Vyties</i> kuopos partizanas. Po kautynių Antazavės šile 1944 12 26 slapstėsi su Juozu Polivanu iš Ščiūrių k. 1945 m. suėmė bunkeryje-slėptuvėje. Teisė Utenoje, nuteistas 10 m. Grįžo 1954 m. |
| 67. | Ona Kligienė | Iš Stasiūnų k. Sribų sušaudyta namuose. |
| 68. | Antanas Kligys | Iš Stasiūnų k. 1941 06 23 sušaudytas besitraukiančių sovietinių aktyvistų kartu su tėvu Broniumi ir užkastas pakelėje. |
| 69. | Bronius Kligys | Iš Stasiūnų k. Sušaudytas 1941 06 23. |
| 70. | Stasys Kligys-Ažuolas | Gimė 1924 m. Antanašės k. <i>Vyties</i> kuopos partizanas. Žuvo 1946 11 13 Latvijos miškuose apsupus bunkerį. |
| 71. | Ona Kligytė | Iš Stasiūnų k. Išvaryta į pastotę vežti sribus. Kautynių metu Kubiliškio kaime nužudyta sribų. |
| 72. | Povilas Knezys-Genys | <i>Vyties</i> kuopos partizanas. |
| 73. | Antanas Krankalis | Iš Tumasonių k. Partizanas, žuvo 1946 02 29. |
| 74. | Stepas Krapas | <i>Vyties</i> kuopos partizanas. Žuvo 1949 m. |
| 75. | Vladas Krasauskas-Kukutis | Gimė 1920 m. Apeikiškio dvare. <i>Vyties</i> kuopos partizanas. Patikėjęs saugumo ministro raštiška garantija 1956 m. legalizavosi. 1962 m. suimtas ir nuteistas 10 metų. Grįžęs žuvo autoavarijoje 1977 m. |
| 76. | Stasys Kublickas | Gimė 1917 m. Juodonių k. <i>Vyties</i> kuopos partizanas. |
| 77. | Stasys Kulys | Iš Kalnočių k. Susisprogdino apsuptas miške prie Pānevėžio. |
| 78. | Jonas Kurklietis | Gimė 1926 m. Kirkūnų k. Partizanas. Žuvo kautynėse 1945 m. Gerbalių miške. |
| 79. | Juozas Kurklietis | Gimė 1921 m. 1941 metų sukilimo dalyvis. <i>Vyties</i> kuopos partizanas. Patekęs į pasalą žuvo kartu su Petru Petkūnu prie Alizāvos dvaro. |
| 80. | Matas Kurklietis | Gimė 1916 m. Kirkūnų k. Vadovavo 1941 m. sukilimui Obeliuose. Neleido besitraukiantiems kariams susprogdinti geležinkelio stoties. Vėliau partizanavo ir žuvo 1946 10 06. |
| 81. | Pranas Kurklietis | <i>Vyties</i> kuopos partizanas. |
| 82. | Vladas Kuzma-Užburtuolis | Partizanas. Dalyvavo Antazavės šilo mūšyje 1944 12 26. |
| 83. | Juozas Kvedaras | Iš Tumasonių k. Nužudytas 1945 m. |
| 84. | Elvyra Kviliūtė (Karpavičienė) | Paiglių k. Streikų būrio ryšininkė ir globėja. |
| 85. | Juozas Lapinskas ir Vytautas Lapinskas | Iš Kuprių k. (Obėlių sen.). Partizanai. Žuvo 1945 m. birželio mėn. |

(tęsinys)

| Eil. Nr. | Vardas, pavardė | Kita informacija |
|----------|--------------------------|--|
| 86. | Adolfas Laužadis | Partizanas. Žuvo 1945 m. sausio mėn. |
| 87. | Vaclovas Liaudanskas | Gimė 1910 m. Kirkūnų k. Partizanas. Priklausė <i>Vyties</i> kuopos Mato Kurkliečio būriui. 1945 12 29 kaimą apsupo kareiviai ir sribai. Partizanai buvo pasislėpę ant tvarto. Kareivis, bandęs užlipti ant tvarto, buvo nušautas. Nulipė Vaclovas su pusbroliu Stasiu Rinkevičiumi bandė pabėgti į mišką. Sužeistas Vaclovas dengė bėgantį Stasį Rinkevičių. Vaclovas susisprogdino granata. Sužeistą Rinkevičių pasivijo arkliu pamiškėje ir nušovė. Lavonai buvo pamesti prie sribų būstinės Obeliuose. Sūnus Algirdas Liaudanskas nutapė nukautus partizanus ir paveikslą padovanojo Obelių istorijos muziejui. |
| 88. | Bronius Lokcikas | Iš Bajorų k. Suimtas, tardytas, teistas 1944 m. |
| 89. | Viktorija Lukošūnaitė | Iš Lygalaukių k. Nužudyta sribų. |
| 90. | Antanas Lukošūnas | Iš Melaikiškių k. <i>Lokio</i> rinktinės partizanas. |
| 91. | Jonas Lukošūnas | <i>Lokio</i> rinktinės partizanas. Žuvo 1945 06 06 kartu su Mykolu Kazanu, išduoti Jono Markelio Jaskoniškių vieniemyje. |
| 92. | Juozas Lukošūnas-Danukas | Iš Melaikiškių k. <i>Vyties</i> kuopos <i>Birutės</i> būrio partizanas. Žuvo 1948 11 13 Latvijoje. Buvo apsuptas Klimbalos miške prie Ilūkstės. Pristrigusį šovinių norėjo paimti gyvą. Ilgą laiką persekiojo. Galiausiai visiškai nebetekęs jėgų Juozas apsikabino medį, persiplėšė marškinius, atstatė nuogą krūtinę ir, surikęs „šaukit, svolačiai!“, susmuko pakirstas automato kulką. Lavonas buvo numestas Subatėje. Varnos išlesė akis. |
| 93. | Justinas Lukošūnas | Iš Melaikiškių k. Buvo suimtas, kankintas, vėliau paleistas. |
| 94. | Povilas Lukošūnas | Iš Melaikiškių k. Partizanas, suimtas, nuteistas 12 m. ir ištremtas. |
| 95. | Viktoras Lukošūnas | Iš Melaikiškių k. Partizanas. 1947 m. vykstant legalizuotis kartu su Vl. Bertonavičium, sribų nukankintas Kudrų miške. |
| 96. | Viktoras Lukošūnas | Iš Lygalaukių k. Užklyptas kluone ir nušautas sribų. |
| 97. | Elena Mackutė-Eglė | Gimė 1926 m. Navikų k. 1941 m. išvežta kartu su tėvais (tėvas – buvęs Obelių viršaitis). 1947 m. pabėgo ir grįžo į tėviškę. 1948 m. išėjo į Juozo Streikaus būrį. Buvo kartu su Petru Pupeliu iš Kubiliškio k. 1951 09 22 suimta Latvijoje, Ceribas sodyboje, negyvenamo namo dalyje. Suimant bandė nusinuodyti – išgėrė muilo akmens iš turėto buteliuko. Nespėjo išgerti viso skysčio – saugumietis atėmė buteliuką. Elenai išdegino gerkle, skrandį. Suimta negalėjo kalbėti, valgyti. Beveik po keturių mėnesių kančių Rygės kalėjime 1952 01 04 vedama tardyti iššoko pro langą ir užsimušė. |
| 98. | Balys Magyla | <i>Vyties</i> kuopos partizanas. Žuvo Raūdinės miške Latvijoje. Ten ir užkastas. |
| 99. | Irena Makuškaitė | Gimė 1927 m. Obeliuose. Partizanų ryšininkė ir rėmėja. |
| 100. | Algirdas Makutėnas | Gimė 1925 m. <i>Vyties</i> kuopos partizanas. 1948 12 01 Latvijoje, Valainių sodybos bunkeryje, žuvo Jonas Bakšys, Pranas Bieliauskas. Sužeistas Algirdas Makutėnas buvo suimtas ir nuteistas 25 m. |

(tęsinys)

| Eil. Nr. | Vardas, pavardė | Kita informacija |
|----------|-------------------------------------|---|
| 101. | Vytautas Makutėnas | Gimė 1922 m. Svōbiškio k., partizanas. 1948 m. suimtas ir nuteistas 10 metų. |
| 102. | Petras Malcius | Gimė 1913 m. Pakrianių k. Partizanas. Žuvo 1945 10 05. |
| 103. | Petras Marcinka | Žuvo 1945 09 16. |
| 104. | Vincas Marcinkevičius | Iš Baršėnų k. Nužudytas 1944 m., sodyba sudeginta. |
| 104. | Jonas Masiulis-Kiškis, <i>Ponas</i> | Gimė 1914 m. Samanių k. Partizanas, sušaudytas 1953 m. |
| 106. | Jonas Mateika | Iš Degučių k. (prie Aleksandravėlės). Partizanas, žuvo 1946 m. |
| 107. | Jonas Mateika | Iš Degučių k. (link Subatės). <i>Vyties</i> kuopos partizanas. Sušaudytas savo klojime 1946 m. |
| 108. | Feliksas Mažeikis | Gimė 1918 m. Tumasonių k. Gudo būrio partizanas 1944–1947 m. Buvo sužeistas. 1947 m. suimtas Latvijoje, nuteistas 10 m. |
| 109. | Augustas Medikis | Iš Niáučių k. <i>Vyties</i> kuopos partizanas. Žuvo 1947 10 04, išduotas Jono Ragulio, Lukštinių kaime. |
| 110. | Jonas Medikis | Iš Niaukių k. Augusto Medikio brolis. <i>Vyties</i> kuopos partizanas. Balio Bislio būrys. Žuvo 1947 10 04, išduotas Jono Ragulio, Lukštinių kaimo laukuose, kautynėse su kariuomene. |
| 111. | Petras Mekšėnas | Iš Degučių k., netoli Aleksandravėlės. 1948 m. sribai jį kartu su žmona Angele nužudė, namus sudegino, išniekintus lavonus užkasė netoli sribų būstinės Aleksandravėlėje. |
| 112. | Juozas Murauskas | Iš Samanių k. <i>Vyties</i> kuopos partizanas. Žuvo Latvijoje. |
| 113. | Petras Musteikis | Iš Rukėlių k. Partizanas, žuvo 1946 05 22. |
| 114. | Juozas Nasteika | Iš Rubikių k. Partizanas, žuvo 1947 01 02. |
| 115. | Jonas Navickas | Gimė 1917 m. <i>Vyties</i> kuopos partizanas. Žuvo 1948 12 01 Latvijoje Valainių sodyboje įrengtame bunkerį netoli Ąsarės. |
| 116. | Vytautas Pakštas-Vaidotas | Gimė 1922 m. Obelių m. <i>Vytauto</i> apygardos štabo viršininkas. 1951 03 19 nukautas operacijos metu. |
| 117. | Jonas Palivanas | Gimė 1910 m. Pasarčių k. Suimtas 1945 07 03. |
| 118. | Romualdas Palivanas-Karvelis | <i>Lokio</i> rinktinės ryšininkas. |
| 119. | Antanas Pauliukas | Iš Kumpuolių k. <i>Lokio</i> rinktinės <i>Vyties</i> kuopos partizanas. Žuvo 1949 m. lapkričio mėn. |
| 120. | Jonas Pauliukas | Iš Kumpuoliškio k. <i>Lokio</i> rinktinės <i>Vyties</i> kuopos partizanas. Žuvo 1949 m. lapkričio mėn. |
| 121. | Juozapas Pestinis | Gimė 1904 m. Milgėdžių k. Partizanas. Žuvo 1945 m. Latvijoje. |
| 122. | Petras Petkūnas | Gimė 1920 m. Antanašės k. <i>Vyties</i> kuopos partizanas. Žuvo 1946 09 05 netoli Alivazos dvaro, patekęs į pasalą. |
| 123. | Petras Pitrenas | Iš Strazdiškių k. Partizanas nuo 1944 m. |
| 124. | A. Pumputis | Iš Audronių k. Dalyvavo Obelių šilo kautynėse 1945 07 13. |

(tęsinys)

| Eil. Nr. | Vardas, pavardė | Kita informacija |
|----------|---|--|
| 125. | Balys Pupeikis- <i>Tauras</i> | Gimė 1914 m. Lygalaukių k. 1944 m. priklausė Lietuvos rinktinei. <i>Lokio</i> rinktinės partizanas. Vadovavo <i>Birutėnų</i> būriui. Dalyvavo daugelyje kautynių, tarp jų ir Latvijos teritorijoje. 1953 m. suimtas ir nuteistas 10 metų. |
| 126. | Povilas Pupeikis | Gimė 1875 m. Lygalaukių k. Balio ir Bronės Pupeikių tėvas. 1947 m. sribų sušaudytas. |
| 127. | Bronė Pupeikytė- <i>Birutė</i> | Gimė 1915 m. Lygalaukių k. <i>Vyties</i> kuopos partizanė. Dalyvavo Obelių šilo kautynėse 1945 07 13. 1946 m. suimta ir nuteista 10 m. |
| 128. | Valė Pupeikytė | Iš Lygalaukių k. Balio Pupeikio sesuo. <i>Vyties</i> kuopos partizanė. Žuvo kautynėse Latvijoje netoli Ėglainės 1946 m. birželio mėn. |
| 129. | Grigas Pupelis | Gimė 1905 m. Miėlėnų k. Nepriklausomos Lietuvos visuomenės veikėjas, sportininkas, pasižymėjęs nepaprasta jėga, 1945 m. gruodžio mėn. sergantis buvo suimtas, apkaltintas ginkluoto pasipriešinimo organizavimu. Rokiškyje tardomas partrenkė sargybinius, tardytoją, išsoko iš antro aukšto ir bandė pabėgti. Maždaug už kilometro buvo nušautas. |
| 130. | Jonas Pupelis | Iš Kubiliškių k. Partizanas. |
| 131. | Petras Pupelis | Gimė 1918 m. Kubiliškių k. <i>Vyties</i> kuopos partizanas. Žuvo Latvijoje 1951 05 15. |
| 132. | Vincas Pupelis | Gimė 1918 m. Kubiliškių k. <i>Vyties</i> kuopos partizanas. Kautynių metu paimtas sunkiai sužeistas (14 žaizdų), gydytas Daūgpilio ligoninėje, po to nuteistas 25 m. 1974 m. išėjęs į laisvę, apsigyveno Alytuje. 1978 06 19 rastas negyvas su pjautinėmis žaizdomis. |
| 133. | Partizanai Antanas Puslys, Vilius Zablackas, Vytautas Zablackas, Jonas Gražys, Jonas Zarakauskas, Jonas Kokinas, Bronius Vaikutis ir civilis gyventojas Boleslovas Marcinkevičius | žuvo 1945 01 08 kautynėse su sovietine kariuomene Baršėnų k., netoli Kriaunų. |
| 134. | Kazys Ramanauskas- <i>Barzda</i> | Gimė 1917 m. Želiūnų k. Buvęs šaulių būrio vadas, vadovavo partizanų būriui, dalyvavo daugelyje kovų Rokiškio, Zarasų rajonuose, Latvijos teritorijoje, dalyvavo Raūdės mūšyje Raūdinės miške kartu su Antano Streikaus partizanais 1945 09 28. Žuvo 1947 12 19 Latvijoje. |
| 135. | Jonas Repšys | Iš Stočkų k. Žuvo 1945 11 07. |
| 136. | Stasys Rinkevičius | Gimė 1916 m. Kirkūnų k. 1945 m. kariuomenei apsupus kaimą, bandė pabėgti. Sužeistas nusišovė. |
| 137. | Ruzgas | Iš Simaniškio k. Partizanas, žuvo 1945 m. rudenį. |
| 138. | Tomas Sabaliauskas- <i>Volodka</i> | Iš Kriaunų. Buvęs jaunalietuvių vadas, 1941 m. vadovavo sukilimui Kriaunų krašte. Iš sukilėlių 1944 m. sukūrė partizanų būrį, kuris priklausė <i>Vyties</i> kuopai. 1945 02 27 išduotas, teistas ir ištremtas. |
| 139. | Vladas Siniauskas | 1945 05 30 nužudytas Agurkiškio miške. |
| 140. | Alfonsas Smalinskas- <i>Šernas</i> | Iš Vaičiškių k. <i>Vyties</i> kuopos partizanas. Žuvo 1945 09 16. |
| 141. | Antanas Smalinskas | Iš Būsiškio k. <i>Vyties</i> kuopos partizanas. Žuvo 1945 09 26 Knysojė. |
| 142. | Antanas Smalinskas | Iš Vajeičių k. Partizanas. Žuvo. |
| 143. | Julius Smalinskas | Iš Vainiškių k. Partizanas. Žuvo. |

(tęsinys)

| Eil. Nr. | Vardas, pavardė | Kita informacija |
|----------|--------------------------------------|--|
| 144. | Pranas Smalinskas | Partizanas. Alfonso ir Juliaus Smalinskių tėvas. Žuvo. |
| 145. | Agota Stašelytė | Iš Rudžionių k. <i>Vyties</i> kuopos ryšininkė. |
| 146. | Juozas Staškevičius | Iš Ažubalių k. Partizanas, žuvo 1945 11 27. |
| 147. | Albinas Streikus | Iš Maniuliškių k. Partizanas. 1947 m. bandė legalizuotis. Paprašė kaimyną Sipavičių, kad praneštų Antazavės saugumui. Stribai, atvažiavę paimti, klojime nušovė, pririšo prie vežėčių ir nutempė (4 km) į Antazavę. |
| 148. | Antanas Streikus | Gimė 1897 m. Maniuliškių k. 1919 m. Nepriklausomybės kovų savanoris. Vyties kryžiaus kavaliereus, priklausė Šaulių sąjungai. Vienas iš pirmųjų 1944 m. kartu su sūnumis organizavo partizanų būrį. Vadovavo <i>Lokio</i> rinktinei, dalyvavo daugelyje kautynių. 1945 09 28 Raudinės miške Lietuvos ir Latvijos pasienyje kovėsi su sovietine kariuomene. Sužeistas dengė partizanų pasitraukimą, pasibaigus šoviniams, susisprogdino. Ten ir užkastas. |
| 149. | Izidorius Streikus | Gimė 1928 m. Maniuliškių k. Juozo Streikaus brolis. <i>Vyties</i> kuopos partizanas. Kartu buvo su broliu Juozu. 1962 m. nuteistas 15 m., grįžo sirgdamas Parkinsono liga. |
| 150. | Juozas Streikus | Gimė 1923 m. Maniuliškių k. Vadovavo partizanų būriui <i>Girėnas</i> , vėliau <i>Vyties</i> kuopai. Kovojo Rokiškio, Zarasų rajonuose ir Latvijos teritorijoje kartu su latvių partizanais. Buvo nesugaunama legenda. Buvo surengta speciali operacija likviduoti Juozą Streikų ir latvių partizanų vadą Juozapą Fričą, kovojusius kartu. Operacijai vadovavo Ilūkstės saugumo majoras Buninas. 1947 08 16 partizanai išaiškino jo planus, likvidavo majorą Buniną, jo pavaduotoją Vilkeniuką ir agentą Auzinį. Gavę Valstybės saugumo komiteto garantinį raštą, 1958 m. legalizavosi kartu su broliu Izidoriumi. 1962 m. juos suėmė ir teisė. Izidoriui skyrė 15 m., Juozą sušaudė. |
| 151. | Petras Streikus | Gimė 1925 m. Maniuliškių k. 1944 m. suimtas namuose, sumuštas ir išgabentas į Zarasų kalėjimą. Tolesnis jo likimas nežinomas. |
| 152. | Ona Streikutė | Gimė 1929 m. Maniuliškių k. Partizanė. Susirgo vandenlige ir nelegaliai buvo paguldyta į Rokiškio ligoninę. 1949 12 31 buvo susekta ir suimta. 1950 01 09 mirtinai nukankinta. |
| 153. | Valė Streikutė | Gimė 1936 m. Maniuliškių k. Slapstėsi. 1949 m. broliai pasiėmė pas save. 1956 m. legalizavosi. |
| 154. | Vladas Šimkūnas | <i>Vyties</i> kuopos partizanas. Žuvo 1949 m. |
| 155. | Jonas Tamoliūnas | Iš Bajorų k. Priklausė Balio Bislio partizanų būriui. |
| 156. | Jurgis Turkevičius | Iš Buniškių k. Partizanas, žuvo 1945 m. |
| 157. | Ksveras Turkevičius- <i>Bagdonas</i> | Gimė 1909 m. Mažeikių k. 1941 m. sukilimo dalyvis. <i>Vyties</i> kuopos partizanas. Žuvo 1947 10 04, išduotas J. Ragulio, kautynėse su sovietų kariuomene Lukštinių kaimo laukuose. |
| 158. | Pranas Turkevičius | Gimė 1903 m. Antanašės k. 1941 m. sukilimo dalyvis. Suimtas kartu su Jonu Čebiliu 1946 07 25. Mirė kalėjime Panevėžyje 1947 12 10. |

(tęsinys)

| Eil. Nr. | Vardas, pavardė | Kita informacija |
|----------|-------------------------------------|--|
| 159. | Emilija Vaičėnaitė | Gimė 1918 m. Vaičėnų k. Broliams Baliui ir Broniui išėjus į mišką, buvo suimta, tardyta, sumušta. Vėliau paleista turint tikslą per ją susekti brolius. 1945 05 02 sudegino jos namus. Emilija slapstėsi pas gerus žmones, palaikė ryšį su broliu Baliu. Žuvus broliams, apsigyveno Kaune. Liko ištikima brolių idėjoms. Gyvenimą paaukojo kitiems. Mirė 2007 01 15. |
| 160. | Balys Vaičėnas-Liubartas, Pavasaris | Gimė 1915 m. Vaičėnų k. Vienas iš pirmųjų organizavo ginkluotą pasipriešinimą Šiaurės rytų Lietuvoje. 1945 07 13, vadovaudamas <i>Vyties</i> kuopai, kovėsi su reguliariąja sovietine kariuomene, Obelių apsaugos įgula, vietos sribais ir mūšį laimėjo. Kovojo Rokiškio, Zarasų rajonuose, Latvijoje Aknystės, Jėkabpilio, Ilūkstės rajonuose. 1947 m. buvo <i>Jutis</i> partizanų vyriausiasis vadas, Lietuvos <i>Vytauto</i> apygardos <i>Lokio</i> rinktinės spaudos skyriaus viršininkas. Nuo 1950 m. <i>Lokio</i> rinktinės vadas, <i>Kalnių</i> srities vado pavaduotojas, nuo 1951 m. <i>Vytauto</i> apygardos vadas. 1951 04 11 žuvo išduotas J. Bulkos J. Čibiro sodyboje, per kautynes su smogikais ir sovietine kariuomene. Kartu žuvo dar 6 partizanai. |
| 161. | Bronius Vaičėnas-Sakalas | Gimė 1920 m. Vaičėnų k. Balio Vaičėno brolis, <i>Vyties</i> kuopos partizanas. Kovojo Obelių šile 1945 07 13. Dengdamas partizanų pasitraukimą, apsupus bunkerį buvo sužeistas. 1947 01 16 patekęs į pasalą mirtinai sužeistas ir, pamestas Bebrinėje (Latvijoje) gatvėje, dar pusantrų paros kankinosi. Moteris pasakojo mačiusi, kai einant pro šalį partizanas prašė gerti. Vienas sribas priėjo, durtuvu pražiodė sužeistąjį ir šlapinosi jam į burną. |
| 162. | Edvardas Vaičėnas-Edzka | Gimė 1923 m. Vaičėnų k. <i>Vyties</i> kuopos partizanas. Vadovavo <i>Šarūno</i> būriui. 1945 m. sudeginti namai. 1949 m. dėl 4 metų sūnaus ryžosi legalizuotis kartu su žmona Ona. Atvykus į Dėgsnių sodybą Papilių kaime, Obelių sribai vaiko akivaizdoje juos sukapojo kirviais. |
| 163. | Juozas Vaičėnas | Iš Niaukių k. <i>Vyties</i> kuopos partizanas. Žuvo 1945 m. Plimbalos miške Latvijoje. |
| 164. | Vincas Vaičėnas-Centas | Iš Vaičėnų k. <i>Vyties</i> kuopos partizanas. Dalyvavo daugelyje kovų. Žuvo 1947 12 19. |
| 165. | Ona Vaičėnienė-Marti | Gimė 1921 m. Partizanė. Žuvo kartu su vyru Edvardu Vaičėnu. |
| 166. | Jonas Vainauskas | Iš Miškinių k. <i>Vyties</i> kuopos partizanas. Dalyvavo daugelyje kovų. 1948 05 12 nužudytas agento Klevo (Jono Ragulio) Dusetų girioje bunkeryje kartu su Petru Kuzma. |
| 167. | Romas Vainauskas | Iš Miškinių k. <i>Vyties</i> kuopos partizanas. Žuvo 1945 m. Jovydžių k. patekęs į pasalą. |
| 168. | Aldona Vartibavičienė | Iš Niaukių k. Partizanė. Antano Vartibavičiaus žmona. Žuvo Plimbalos miške (Latvijoje) 1945 01 05 kautynėse su sovietine kariuomene. Kūnas buvo pamestas Rokiškyje. |

(tęsinys)

| Eil. Nr. | Vardas, pavardė | Kita informacija |
|----------|-------------------------------------|---|
| 169. | Antanas Vartibavičius- <i>Tėvas</i> | Iš Niaukių k. <i>Vyties</i> kuopos partizanas, kovėsi J. Streikaus būryje. Dalyvavo daugelyje kautynių. 1950 07 01 prie Degučių ežero veržiantis iš apsupimo buvo sužeistas ir prašė draugą Albiną Dručų pribaugti. Kaip sakė Albinas, du kartus prie smilkinio priglaudė automatą, bet gaiduko nuspausti negalėjo. Pribaigė stribas. Albinui sužeistam pasisekė prasiveržti iš apsupimo. |
| 170. | Jonas Vartibavičius | Iš Niaukių k. Vlado ir Antano Vartibavičių brolis. Suimtas, tardytas ir ištremtas į Sibirą. |
| 171. | Vladas Vartibavičius | Gimė Niaukių k. <i>Vyties</i> kuopos partizanas. 1945 01 05 žuvo Plimbalos (Latvija) miške kautynėse su sovietine kariuomene. |
| 172. | Vincas Višniauskas | Iš Pakriaunių k. Buvęs mokytojas. Suimtas ir nukankintas. |
| 173. | Zablackas | <i>Vyties</i> kuopos partizanas. Žuvo. |
| 174. | Jonas Zamarys | Iš Samanių k. <i>Lokio</i> rinktinės partizanas. |
| 175. | Vincas Zamarys | Iš Samanių k. <i>Vyties</i> kuopos partizanas. Žuvo 1945 m. kautynėse Raudinės miške. |
| 176. | Antanas Zauka | Gimė 1907 m. Antanašės k. 1946 08 16 antrą kartą suimtas, bandė pabėgti ir prie Nāšio ežero buvo nušautas. |
| 177. | Juozas Žaržojus | Gimė 1926 m. Antanašės k. <i>Vyties</i> kuopos partizanas, <i>Vyties</i> būrio vadas. 1957 m. buvo išduotas ir suimtas. Nuteistas 10 m., kalėjo Mordovijoje. |
| 178. | Adolfas Žukauskas | Iš Gumbiškių k. <i>Vyties</i> kuopos partizanas. Žuvo Latvijoje 1948 11 13. Kūnas buvo pamestas Subatėje. |
| 179. | Jonas Žukauskas | Iš Gumbiškių k. Žuvo 1945 m. |
| 180. | Juozas Žukauskas | Iš Gumbiškių k. 1949 m. tardomas bandė pabėgti ir buvo nušautas. |

Lietuvos partizanų kovos Latvijoje

Algis Kazulėnas

Vis labiau tolstant ginkluoto pasipriešinimo įvykiams, norėusi juos priminti gerbiamiems skaitytojams, nes laikas negailestingai retina šių kovų dalyvių liudytojų gretas. Istorikams vis sunkiau atsekti tautos pasipriešinimo puslapius. Norėčiau paliesti šiaurės rytų Lietuvos regiono – Rokiškio ir Zarasų krašto partizanų kovų ir žūties įvykius Latvijos teritorijoje.

Šiose apskrityse partizanų sąjūdis pradėjo formotis labai anksti, nes SSRS kariuomenė šiaurės rytų Lietuvos teritoriją užėmė vieną pirmųjų, be to, pasikeitus okupantams, iškart buvo pradėta mobilizacija į Raudonąją armiją.

Zarasų apskrities Maniūliškių kaime gyvenęs 1918–1920 metų Nepriklausomybės kovų dalyvis, Vyčio ordino kavaliereus Antanas Streikus su sūnumis Juozu ir Izidoriumi suorganizavo kelių šimtų partizanų būrį. Obelių valsčiuje, dabartiniame Rokiškio rajone, atsargos leitenantas Balys Vaičėnas sutelkė maždaug šimto partizanų būrį. Būtent šie į *Vytauto* apygardos *Lokio* rinktinę susibūrę partizanai, išgarsėję pergalingomis kautynėmis Antžavės ir Obelių šiluose, palaikė glaudžius ryšius su Latvijos partizanais ir gyventojais.

Sovietų Sąjungai Antrojo pasaulinio karo pabaigoje antrą kartą okupavus tris Baltijos šalis, visose jose kilo partizaninis pasipriešinimas. Kai kone visa Europa šventė karo pabaigą, Baltijos šalyse, Vakarų Ukrainoje, iš dalies ir Vakarų Baltarusijoje kilo kruvinas karas, o žiaurus okupuotų tautų genocidas buvo tik beprasidedas. Iš visų Baltijos kraštų neabejotinai atkakliausias antisovietinis partizaninis pasipriešinimas vyko Lietuvoje. Tai galima paaiškinti ne tik gana kovingu lietuvių būdu, bet ir tuo, kad mūsų šiauriniai kaimynai – latviai ir estai – geriausių savo vyrų neteko dar karo metais, kai tūkstančiai jaunuolių stojo į vokiečių iniciatyva suformuotus tautinius latvių ir estų dalinius. Jie kovėsi išties gerai, tačiau vokiečiai juos dažniausiai mesdavo į pačias beviltiškiausias operacijas. Taip buvo prarastas kovingas šių tautų jaunimo žiedas. Užsispyrę lietuviai nepasidavė vokiečių propagandai ir netgi terorui prieš žymiausius visuomenės veikėjus, kuriuos hitlerininkai sugrūdo į koncentracijos stovyklas. Vermachto nepapildė tūkstančiai lietuvių, kurie būtų žuvę vieno okupanto kariuomenės gretose, kovodami su kitu okupantu. Jie išėjo į miškus kovoti teisingo ir švento karo dėl laisvės.

Daug buvo publikuota apie pokaryje vykusį lietuvių ir lenkų partizanų bendradarbiavimą, apie lietuvių partizanų kelią į Vakarų per Lenkijos teritoriją. Daugiausia žinome apie Juozo Lukšos-*Daumanto* ir jo bendražygių kupinas pavojų keliones vakarų pusėn, siekiant užmegzti ryšius su demokratiniiais kraštais, ištrūkus pro „geležinę uždangą“ papasakoti pasauliui apie Lietuvoje vykstantį partizaninį karą.

Tačiau nedaug kam žinoma, kad lietuvių partizanai pokario metais aktyviai veikė prieš okupantus ir drauge su mūsų kaimynais šiaurėje – Latvijos partizanais, kurie, nepaisydami pavojų, smurto, negailėdami gyvybių, stojo į kovą dėl savo tautos laisvės.

Neteko girdėti, kad kas nors būtų organizavęs ekspedicijas į Lietuvos–Lenkijos pasienio rajonus rinkti medžiagą apie pokario partizanų kovas. Matyt, nėra vykusių ekspedicijų ir analogiškame pasienyje šiaurinėje šalies dalyje su Latvija, išskyrus Rokiškio ir Zarasų rajonus, besiribojančius su latviais.

2001 ir 2002 m., po to 2006 ir 2007 m. vasaromis buvo surengtos bendros lietuvių ir latvių ekspedicijos partizanų kovų keliais Latvijos teritorijoje. Ekspedicijoje dalyvavo ir labai daug mums padėjo Latvijos totalitarizmo padarinių dokumentacijos centro neetatinis darbuotojas Gunaras Bluzma (dalyvavo visose ekspedicijose) ir šio centro mokslinis darbuotojas Janis Vasilevskis (dalyvavo 2001 ir 2002 m.). Tik 2002 m. prie mūsų prisidėjo Lietuvos gyventojų genocido ir rezistencijos tyrimo centro darbuotojai Rūta Trimonienė ir Dalius Žygelis. Visose ekspedicijose dalyvavo Obelių muziejaus vedėjas Andrius Dručkus ir šio straipsnio autorius Algis Kazulėnas. Jaunas miręs operatorius Gintautas Dainys mus lydėjo tik per pirmąsias dvi ekspedicijas, vėliau jį pakeitė Darius Baltakys. Džiugu, kad prie mūsų organizuojamų išvykų prisidėjo jauni istorikai entuziastai Gintautas Pučinskas (2006 ir 2007 m.), Vitalis Vošteris (2006 m.) ir Tomas Kazulėnas (2006 m.).

Ekspedicijos maršrutas tęsėsi palei Lietuvos ir Latvijos sieną – Aknystės, Āsarės, Dūnavos, Daūgpilio, Ilūkstės, Sūbatės apylinkes. Tikslas – išsiaiškinti latvių ir lietuvių partizanų bendrų kovų vietas, ryšininkus ir rėmėjus, aplankyti sodybas, kur apsistodavo mūsų partizanai, bunkerių vietas, surinkti archyvinę, vaizdo ir fotomedžiagą, ją susisteminti, publikuoti ir skleisti žmonėms įvairiuose susitikimuose bei konferencijose, jaunimui mokyklose. Pastatyti paminklus broliškų tautų laisvės kovotojams.

Tai, ką ekspedicijoje išsiaiškinome, sužinojome, atverčia dar vieną, visai netyrinėtą laisvės kovų priešinantį okupacijai puslapį. Į pasienio miškus buvo mestos neįtikėtina didelės specialiai parengtų enkavedistų–smogikų karinės jėgos. Aplankėme vietas, kur veikė dideli partizanų vadų – latvių Karlio Kraujos, Juozapo Fričo, Stanislavo Urbano, lietuvio J. Streikaus būriai Latvijos miškų teritorijoje; sužinojome apie bendrą lietuvių ir latvių partizanų junginį *Jutis*, kuriam vadovavo J. Fričas, o po jo žūtis – B. Vaičėnas. Jis vadovavo aštuoniems bendriems lietuvių ir latvių partizanų būriams, kurių vadais buvo J. Streikus, Edvardas Vaičėnas, Janis Ruzgis, Voldemaras Drazdovskis, Jonas Bakšys, Vladas Dominauskas, Arvydas Silinis ir Alfonsas Dumbris. Dabar šiose vietose sodybų beveik nėra: žmonės buvo ištremti, ūkiai – sunaikinti, tačiau dar galima rasti buvusių bunkerių liekanų, akmeninių pastatų, kur ilgam žiemą apsistodavo Lietuvos partizanai. Neretai paminkluose įrašytos tokios lietuviškos pavardės, kad žuvusius gali savais pripažinti ir latviai, ir lietuviai. Be to, šios vietovės ilgus amžius priklausė Lietuvai (tikrai po Pirmojo pasaulinio karo jos atiteko Latvijai). Aknystos, Subatės, Ēglainės miestelių gyventojai, ypač vyresnieji, moka lietuviškai. Ne viena buvusi partizanų ryšininkė savo prisiminimus mums pasakojo lietuviškai, su ryškiu latvišku akcentu. Lietuviški žodžiai, tariami jų lūpomis, labai archajiški, dabar jau mūsų nebevertojami, tačiau gražiai skambantys, atrodo, atėję iš amžių glūdumos.

Vien tik Ilūkstės apskrities keturiolikoje valsčių ir Jėkabpilio apskrities septyniuose valsčiuose veikė lietuviai partizanai kartu su latviais. Iš kolegų latvių gautų MGB(KGB) archyvinių dokumentų matyti, kad enkavedistams labiausiai

rūpėjo sugauti gyvą ar negyvą J. Streikų, kuris jiems kėlė daugiausia baimės ir rūpesčių. Operacijos prieš lietuvių ir latvių partizanų grupes Jekabpilio ir Ilūkstės apskrityse bylos pavadintos „Teroristai“ (Teroristy). Iš dokumentų aiškėja, kad 1945 m. iš surengtų 20 operacijų – 2 skirtos sugauti J. Streikų, 1946 m. iš 23 operacijų 10 skirtų sugauti J. Streikų, 1947 m. iš 36 – 21, 1948 m. iš 32 – 20, 1949 m. iš 16 – 6, 1950 m. iš 7 – 2. Iš 1945–1950 m. vykdytų 133 operacijų prieš partizanus 60 buvo nukreipta prieš J. Streikų ir jo būrį. Nepaisant įdėtų milžiniškų jėgų, pasalų, užverbuotų asmenų – J. Streikaus, jo brolio Izidoriaus, sesers Valės, Teklės Andriuškevičiūtės ir Vlado Krasausko nepavyko rasti ir suimti ar nukauti. Broliai Streikai patys legalizavosi 1958 m., o T. Andriuškevičiūtė ir V. Krasauskas – 1956 m. 1962 m. įvykusiame teisme J. Streikus nuteistas mirties bausme sušaudant, o brolis Izidorius – 15 m. lagerio.

2001 metų ekspediciją pradėjome netoli Asarės miestelio, kur buvo įvykdyta viena garsiausių to meto partizanų operacijų – tuometinio Ilūkstės MGB viršininko pavaduotojo majoro M. Bunino likvidavimas.

G. Bluzma pasakoja, kad 1947 m. rugpjūtį J. Fričo vadovaujami partizanai buvo įsikūrę Asarės miškuose. Kartą vakare J. Fričas, J. Streikus, J. Ruzgis ir jo brolis Vytautas išėjo į Lūcanių vienkiemį. Tuo momentu, kai partizanai sėdėjo klėtyje ir kalbėjosi su Valentina Ruzgis, partizanų ryšininke, sargybinis pastebėjo, kad į vienkiemį ateina du žmonės. Partizanai išbėgo iš klėties ir pasiruošė sutikti ateinančius nepažįstamuosius. Kai tik šie prisiartino, jiems buvo duota komanda pakelti rankas. Partizanai pastebėjo, kad atėjūnai ginkluoti. Nuginklavo juos ir nusivedė į partizanų stovyklą miške. Atėjūnai Auzinis ir Edvardas Plepsas, pagraudenę apie jų namus ištikusias bėdas, išlieję „neapykantą“ okupantams, prašėsi priimti į būrį. Vadui sutikus, jie buvo palikti būryje ir stebimi. Netrukus partizanai pamatė, kad vienas iš atėjūnų žygyje būtinai stengiasi atsirasti J. Streikui už nugaros. Kilo įtarimas: ko jie atėjo į būrį, kas ir koku tikslu juos atsiuntė? Apie atėjūnus buvo surinktos žinios, į vietas, iš kur jie sakėsi esą kilę, pasiūstas žvalgas. Tačiau ryšininkas – žvalgas su žiniomis į būrį negrižo: buvo kagebistų nukautas. Atėjūnus partizanai dar kartą ištardė atskirai. Įtarimas pasitvirtino: Auzinis iškart pasisakė esąs MGB agentas. Partizanai jį sušaudė 1947 m. rugpjūčio 10 d. Antrasis, E. Plepsas, irgi prisipažino esąs MGB užverbuotas, atvykęs su majoro M. Bunino užduotimi susekti bunkerį, labai dėl to gailisi ir yra pasiryžęs išpirkti kaltę – išduoti partizanams susitikimą su M. Buninu ryšius bei slaptažodį.

Iš tiesų E. Plepsas turėjo užduotį susekti ir suimti J. Fričą ir J. Streikų. Gelbėdamas savo kailį, Plepsas išdavė MGB viršininko pavaduotoją M. Buniną. Paskambino jam telefonu ir pranešė, jog užduotis įvykdyta. Įtikinamai informavo, kad Streikus ir Fričas suimti, ir prašė patį Buniną atvažiuoti į sutartą vietą jų paimti. Buninas patikėjo ir dėl visa ko paklausė, ar atvykti su dideliu būriu. Plepsas atsakė, jog nereikia, nes belaisviai nuginkluoti ir patikimai saugomi.

Majoras Buninas labai skubėjo pamatyti jam mirtinai įkyrėjusius „liaudies priešus“ ir atvyko į susitikimą su Plepsu.

Asarės valsčiuje, Salmienių vienkiemyje, šeimininkas Calytis turėjo įrengęs bunkerį partizanams (išlikęs iki šių dienų). Iš čia ir buvo duotas signalas pasaloje laukiančiai latvių ir lietuvių partizanų grupei. Vos tik kelyje pasirodė Bunino ma-

šina su vairuotoju ir keliais kareiviais, Plepsas juos atpažino. Pasaloje laukę partizanai nukovė Buniną ir vieną jį lydinčių kareivių. Buvo paimtas Bunino pistoletas ir prancūziškas automatas, o Plepsas Buninui ant krūtinės prisegė raštelį: „Taip išperku gėdą ir kaltę prieš latvių partizanus.“ Buvo 1947 m. rugpjūčio 16-oji. Labai gaila, bet Plepsas jau seniai nežinojo, kas yra gėda ir kaltė. Fričas išdaviku patikėjo ir labai skaudžiai nukentėjo.

1947 m. rugsėjo 9-oji. J. Streikus su grupe partizanų išėjo iš Asarės miškų į Prūdės valsčių susitikti su ryšininkais ir apsirūpinti maisto produktais. J. Fričas liko laukti partizanų stovykloje. Su juo pasiliko Janis Baltmanis, Ana Kapitkova, E. Plepsas, Petras Klimaitis ir dar vienas partizanas lietuvis, vardu Arvydas. Netrukus stovykloje pasigirdo šūvis. Išdavikas prisitartinęs šovė į nugarą vadui. Kulka mirtinai sužeidė Fričą...

2007 m. ekspedicijos metu applanke kėmė Ilūkstėje esančias senas, dideles, medžių lapijoje skendinčias kapines. Čia norėjome surasti nuo partizanų rankos žuvusio MGB majoro M. Bunino kapą. Vietinis gyventojas ranka parodė šalia kapinių esančią teritoriją. Ji kažkada buvo aptverta, dabar stovi tik aptrupėję betoniniai stulpeliai. Šioje vietoje laidoti žuvę ar mirę įvairaus rango represinių struktūrų atstovai. Tarp jų radome ir mus dominantį kapą. Tai standartinis, niekuo neišsiskiriantis antkapis.

Tęsdami pirmąją ekspediciją Miglanių kaime, Mednekės vienkiemyje sutikome *Jutis* partizanų junginio vado J. Fričo pusseserę Ausmą Vitolę. Ji prisimena:

„Pačioje okupacijos pradžioje J. Fričas, buvęs Latvijos pasienio policijos darbuotojas, buvo kagebistų sulaukomas ir verčiamas bendradarbiauti. Fričas sutikimą pasirašė, tačiau liko miške. Artimiesiems pasakė: „Aš pasirinkau mišką ir liksiu miške. Išdaviku negimiau ir nebūsiu.“ Toks buvo jo sprendimas, tokį pat ryžtingą ir nepasiduodantį aš jį mačiau paskutinį kartą, kai aplankė mūsų sodybą. Nesiskundė, nors mačiau – buvo pavargęs: jam vis dar skaudėjo neužgijusi kojos žaizda. Pasiduoti, nutraukti kovos jis neketino. Žinojo, kad yra sekamas, kad okupantai sutelkė visas jėgas, norėdami sunaikinti suvienytą latvių ir lietuvių partizanų junginį. „Jutis“ bunkerius surasti ypač



*Vyties“ kuopos partizanai (iš kairės):
Antanas Vartibavičius – Tėvas (žuvo 1950 m.
prie Degučių ežero) ir Albinas Dručkus –
Sūnus iš Kalnočių k. (žuvo 1951 m. Prūdės
miške Latvijoje). Iš Obelių istorijos muziejaus
fondų*

stengėsi Ilūkstės MGB viršininko pavaduotojas majoras Buninas, pagarsėjęs žiaurumu. Jo nurodymu buvo sunaikinta daug sodybų, ištremti ūkininkai. Smogikai siautėjo visame Latvijos ir Lietuvos pasienyje, o partizanai jau seniai rengėsi likviduoti Buniną. Žinau, kad šioje akcijoje dalyvavo J. Fričo būrys ir šeši lietuviai.“

Kaip minėta, anksčiausiai kovą su okupantais pradėjo A. Streikaus (Juozo ir Izidoriaus tėvo) ir B. Vaičėno vyrai, kurie pirmieji ir užmezgė ryšius su latvių partizanais.

1944 m. gruodžio 25 d., po garsių Antazavės šilo kautynių, A. Streikus ir K. Ramanauskas su partizanų būriais, kuriuose buvo apie 100 vyrų, persikėlė į Latvijos miškus. Galima neabejoti, jog tada susitiko su Latvijos partizanais ir kuri laiką jų globojami slėpėsi.

1945 m. birželio 7 d. A. Streikaus, Balio Pupeikio, K. Ramanausko ir Mykolo Kazano vyrai (jų buvo 85) susitiko su rusų kariuomene ir sribais: kautynės įvyko netoli Zirnajū, Kudrų miške. Po kautynių partizanai patraukė į Aguříkiškio mišką. Tačiau kitą dieną, birželio 8-ąją, enkavedistų kariuomenės dalinys sulaukė pastiprinimo ir įvyko dar vienos kautynės. Mūšis truko visą dieną, iki vėlyvo vakaro. Sulaukę nakties, partizanai sėkmingai pasitraukė į Latviją, į Raūdinės miškus, kad kuri laiką po kautynių būtų lengviau slapstyti.

1945 m. rugsėjo 28 d. Lietuvos ir Latvijos pasienyje, Raudinės miške, įvyko dar vienos didžiulės kautynės su okupantų kariuomene. Buvo sunkiai sužeistas A. Streikus. Įsakęs partizanams veržtis iš apsupties ir pats likęs juos dengti, žuvo mūšyje kartu su dar dvylika vyrų.

Būriui ėmėsi vadovauti A. Streikaus sūnus Juozas. Po mūšio partizanai išsisklaidė mažesniais būreliais ir sėkmingai užmezgė ryšius su latvių partizanais. Tai ir buvo ne tik bendros latvių ir lietuvių partizanų veiklos pradžia, bet ir neišvengiama būtinybė drauge kovoti su okupantais.

Tuo metu Daugpilio apskrities Līvanų valsčiuje susikūrė Latvijos tėvynės sargų (partizanų) junginys ir Latgalos divizija, į kurią įėjo ir Ilūkstės partizanų pulkas. Per trumpą laiką partizanų veiklos rajonas apėmė apie 20 Ilūkstės ir Jekabpilio apskričių valsčių. Ilūkstės pulko vadui S. Urbanui pavyko užmegzti ryšius su Lietuvos partizanais. Jo štabas buvo įsikūręs Dunavos miške. Vienos ekspedicijos metu teko lankytis šiame miške ir išvysti išpūdingas, dar ir šiandien puikiai matomas bunkeriu vietas. Trijuose gerai įrengtuose bunkeriuose dažnai po kautynių pailsėti sustodavo lietuviai ir latviai. Juose galėjo žiemoti net 35 partizanai. 1945 m. rudenį įvyko partizanų kautynės su sovietų kariniais daliniais, ir didžiausias vado S. Urbano bunkeris buvo susprogdintas. Vyrai gynėsi, o pritrūkę šaudmenų pasitraukė. Vėliau persikėlė į Eglainės miškus ir po kurio laiko, sugrįžę į senąsias vietas, iširengė naujus bunkerius.

Nors ir žiauriai persekiojami, pasienio vietovėse veikė lietuvių ir latvių partizanų būriai vienijosi. Apie tai byloja pastatyti paminklai: baltas kryžius Dunavos miške, akmeninis paminklas Rūbenės miestelyje, paminklas Ilūkstėje, baltas kryžius Eļkšnių miške, akmeninis paminklas netoli Dviētės miestelio, prie Tīmšanių vienkio, paminklinė kompozicija Skrudalienos miestelio pakraštyje, baltas kryžius



Paminklas Sėlių krašto latvių ir lietuvių partizanams. K. Driskiaus nuotr. 2006 m.

Slătėje, akmeninis paminklas Vidsaloje, paminklinė kompozicija Sėlijos partizanams Aknystos kapinėse, baltas kryžius Emsinių kapinėse.

Dar pirmosios ekspedicijos 2001 m. metu kilo mintis prie Subatės miestelio, buvusioje žvyruobių teritorijoje, pastatyti bendrą paminklą lietuvių ir latvių partizanams. Toje vietoje pokario metais vietiniai sribai užkasdavo žuvusių laisvės kovotojų kūnus. Dabar ten susiformavęs kalniukas, auga pušys. Bendromis pastangomis 2006 m. rugsėjo mėnesį toje vietoje iškilo penkių metrų aukščio baltas kryžius su granitine plokšte, kurioje latvių ir lietuvių kalbomis įrašyta:

„Sėlių krašto latvių ir lietuvių partizanams / Kovojušiem prieš komunistinį okupacinį režimą 1944–1953 m. Jie buvo vieningi ir kartu aukojo save laisvei.“

Susitinkant su to meto liudytojais, ryšininkais, menančiais partizanines kovas, daugelis jų iš karto paminėdavo lietuvi J. Streikų, vieną iš lietuvių ir latvių partizanų vadų. Jį ir visus kovotojus rėmė Latvijos vienkiemių gyventojai. Partizanai žiemos metu bunkerius išsirengdavo gyvenamuosiuose arba ūkiniuose pastatuose. Nedidelės 3–5 vyrų grupės galėdavo lengviau praleisti žiemą. Tuo metu partizanai netoli šių vienkiemių turėdavo atsarginius bunkerius. MGB dokumentuose minimi 87 J. Streikaus, J. Fričo, B. Vaičėno, K. Ramanausko, P. Bieliausko būrius rėmę aplinkinių kaimų gyventojai. J. Streikaus grupę rėmė 57, J. Fričo – 24, B. Vaičėno – 5 rėmėjai. Daugiausia rėmėjų ir ryšininkų buvo Pruodės valsčiuje.



*Paminklo partizanams
iškilmingas
atidengimas.
K. Driskiaus nuotr.
2006 m.*





Partizaninio judėjimo dalyvis, Obelių istorijos muziejaus kūrėjas Andrius Dručkus (dešinėje) ir paminklo Subatoje vienas iniciatorių latvis Gunaras Bluzmanas. K. Driskiaus nuotr. 2006 m.

Žymesni rėmėjų vienkiemiai buvo Asarės valsčiuje. Visi šie rėmėjai buvo nuteisti arba ištremti.

Pasakoja viena iš rėmėjų Apolonija Krustinė (Mikulėnaitė), gyvenusi Eglainės valsčiuje, Šilinių vienkiemyje:

„Devynierius metus padėjome lietuvių partizanams. Pradėjome remti nuo 1945 m. gegužės mėn. – tėvelis, mama, sesutė Nastutė ir aš. Vieną naktį užgirdome tėvus vaikstant. Rytą klausiamo, kas čia buvo? Tėvukas sako, kad tai buvo partizanai ir visi norėjo valgyti. Jam pasakė, kad mes ne banditai, mes partizanai. Mes kariaujame už laisvą Lietuvą ir Latviją. Tėvelis susitikdavo su J. Streikumi, bet mes jo nematėme. Tėvelis visada pabrėždavo: „Aš vyras, aš ir atsakysiu, o jums nėra ko veltis.“ Mama keptavo duoną ne tik sau, bet ir partizanams. Aš mokiausi Eglainės mokykloje. Vieną dieną grįžtu namo ir matau gryčioje sėdintį vyrą. Iš karto kambaryje pajutau žemės kvapą. Tik vėliau supratau, kad tas kvapas dvelkia nuo to vyro. Jo veidas buvo baltas kaip popierius. Jis buvo jaunas ir labai gražus. Sesuo sakė, kad jis toks išbalęs, nes visą žiemą gyveno be gryno oro, po žeme. Tai buvo J. Streikus. Vieną kartą jis paprašė tuščio butelio ir popieriaus lapo. Kažką parašė ir tėveliui pasakė, kad užkastų tą butelį, ir pridūrė, kad kai Lietuva bus laisva, ji jums sumokės už mūsų rėmimą.

1953 m. prasidėjo bėdos. Aš jau mokiausi Jekabpilyje. Sesuo parašė laišką, kad mūsų tėvelis labai serga. Aš grįžtu ir matau tėvelį skaldantį malkas, tokį mažą ir suvargusį. Įeinu į gryčią ir išvystu sėdinčius tris jaunus vyrus. Sėdi ir geria alų. Klausiu sesers, kas tie vyrai? Mama garsiai atsako, kad čia jie žvejoja, atėjo pailsėti. Kitame kambaryje sesuo atkelia patalus ir parodo gulinčius automatus. Aš supratau, kad tai čekistai. Jie nori sugauti partizanus.

Balandžio mėnesį mus suėmė, laikė Ilūkstėje, tardė. Tėvelį mušė. Mamą ir seserį paleido pasakę, kad jie pas mus gyvens mes juos maitinsime, kol sugaus banditus. Čekistai buvo latviai iš Rygos. Jie dienomis sėdėdavo ant gryčios aukšto ir, pasidarę sienose skylutes, stebėdavo aplinką su automatais rankose, laukdami partizanų. Vieną dieną tėvelis, būdamas kieme, pamatė ateinantį vyrą. Jis nežymiai pamojo ranka tam vyrui, kad neitų. Tai supratęs, žmogus greit pasuko į mišką. Čekistai išbuvo penkis mėnesius ir nieko nepesę išsidangino. Tėvukas mane primokė, kad jeigu sulaikys, sakyti, kad aš nieko nežinau, nieko nemačiau, retai būnu namuose, nes mokausi. „Jeigu mus išvežtų į Sibirą, – sakė tėvelis, – tu mums padėsi, atsiysi siuntinių.“ Tačiau ir vėliau čekistai mūsų neapleido. Tėveliui pasakė: „Mes rašysime laiškus, paliksime sutartoje vietoje miške po kelmu, o tu po savaitės mums atsakysi, kas vyksta, kas naujo, ar nesilanko partizanai.“ Tėvukas prigąsdintas visada atrašydavo, kad niekas neatėjo, nieko naujo. Tai tęsėsi trejus metus. Jam labai atsibodo ir vieną kartą parašė, kad aš daugiau neberašysiu ir jūs neberašykit. Taip ir baigėsi mūsų godos...”

2006 m. ekspedicijos metu aplankėme netoli Subatės gyvenantį seną girininką. Jis sakė žinantis, kad netoli jo namų esančioje Báltmuižės pelkėje (miške) buvo lietuvių partizanų bunkeris. Deja, dėl amžiaus ir silpnos sveikatos mums jo parodyti nebegalėsiąs. Sutarėme, kad kitą dieną mus lydės jo sūnus ir tikriausiai sugebėsime šį bunkerį surasti. Nustebome, kai kitą rytą, kada atvykome paimti jo sūnaus, girininkas pareiškė, kad nori vykti ir jis pats. Senasis latvis tikrai buvo atkutęs, atrodė net atjaunėjęs. Užtikrino, kad užteks sveikatos keletą kilometrų klampoti pelkėmis ir mišku. Visą kelią jautėsi, kad mus veda patyręs miškininkas, pažįstantis kiekvieną medį, krūmą ar proskyną. Po geros valandos vadinamojoje Grubės saloje radome buvusį bunkerį. Tai būta nemažo – penkių metrų pločio ir šešių metrų ilgio – bunkerio, kuriame galėjo tilpti iki aštuonių partizanų. G. Bluzma iš sovietinių archyvų žinojo, kad tai P. Dominausko būrio bunkeris, 1951 m. gegužės 15 d. čekistų atakuotas. Spėjama, kad žuvo du ar trys, o suimti keturi partizanai. Vaikštinėdami po bunkerį tarėmės, kad būtų gerai pakasinėti, gal surastume išlikusių daiktų. Tačiau nebuvo tam pasiruošę: neturėjome nei įrankių, nei metalo iešiklio. Nutarėme tą padaryti per kitų metų ekspediciją.

2007 m. ekspedicijos metu, kaip ir buvome sutarę, pradėjome nuo bunkerio Grubės saloje kasinėjimo. Šį kartą buvome apsirūpinę itin jautriu metalo iešikliu, kastuvais. Vaikštinėdami po bunkerį su iešikliu, užfiksavome keletą vietų, kur galėjo būti metalo. Taip ir buvo – pirmiausia iškasėme surūdijusį tarpukario laikų benzino baką, vėliau – metalinę krosnelę (dviejų dalių) ir galų gale – apvalią automato šovininę. Visus šiuos autentiškus, partizanų naudotus daiktus atidavėme Obelių muziejui, kurio vedėjas A. Dručkus pats dalyvavo juos surandant.

Keliaujant ekspedicijų metu po Lietuvos–Latvijos pasienį, neapleido niūri ir graudi nuotaika – begaliniai plotai be gyvybės, niekur nesimato sodybų. Tik kur ne kur išvysti raudonų plytų krūvas. Tarpukaryje tai buvo stiprių, stambių Latvijos

ūkininkų sodybos ir ūkiniai pastatai. Juk ir lietuviai neretai keliaudavo į Latviją uždarbiauti. Čia visur laukai melioruoti, žemės neblogos, tačiau niekur nepamatysi suarto plotelio. Tik nurudusi žolė čiuža po kojom. Begaliniai tušti plotai tęsiasi iki horizonto, tik tolimi miškai juosia kadaise buvusias ganyklas ir pievas.

O kiek jaunimo būdavo šiose vietose! Kaip skambėdavo dainos ir šokiai gegužinėse. Kaimiečiai čia gyveno neblogai, pasiturinčiai. Pasilinksminti ateidavo ir lietuviai. Užėję sovietai visa tai sunaikino. Sunkiais pokario metais kaimas, buvęs mūsų ir latvių tautos atsparos ir tvirtybės pamatas, buvo nuosekliai žlugdomas. Daugelis ūkininkų ištremti į Sibirą, kiti pasitraukė į miestus ir miestelius. Prasidėjusi prievartinė kolektyvizacija galutinai padėjo tašką savarankiškam, per amžius egzistavusiam ūkininkavimui.

Asarės ir Červonkos kapinėse, prie išpūdingų paminklų, skirtų 1918–1920 m. žuvusių lietuvių savanorių atminimui, nulenkėme galvas, prisimindami bendras lietuvių ir latvių kovas dėl savo laisvės ir nepriklausomybės. Šiandien statome paminklus laisvės kovotojams, žuvusiems 1944–1953 m. Kiekvienai kartai, vienai daugiau, kitai mažiau, tenka aukotis ant švento tautų laisvės aukuro. Mes tai patyrėme kartu su latviais 1991 m. Sausio įvykių metu.

* * *

Nė viena tauta nenori gyventi prispausta, okupuota kitos valstybės, jai lenkti nugarą ir vergauti. Todėl ir lietuviai, ir latviai, ir lenkai, kitos tautos kovojo su sovietiniais okupantais. Vienose šalyse ginkluotas pasipriešinimas truko ilgiau, kitose trumpiau. Kaip žinome, ilgiausiai ir masiškiausiai buvo priešinamasi Lietuvoje ir Vakarų Ukrainoje.

Stichinė lietuvių ir latvių partizanų veikla Lietuvos ir Latvijos pasienyje baigėsi 1945 m. rugpjūčio mėnesį būrių susivienijimu. 1947 ir 1948 m. – aktyviausios partizanų kovos su okupantais metai. Tai buvo taip pat didžiausių ir gausiausių čekistų akcijų metai, siekiant sugauti žymiausius partizanų vadus. 1950–1951 m. buvo daugiausia išdavysčių, susidorojimų su likusiais partizanais.

Kalbėdami apie pasipriešinimo okupacijai kovas ir tragišką jų baigtį, negalime nepripažinti to, kad ginkluotas pasipriešinimas buvo masinis. Tai rodo didelės netektys iš abiejų pusių. Ginkluotoje kovoje dalyvavo dešimtys tūkstančių partizanų ir kelis kartus gausesnės sovietinės kariuomenės dalys, kurios ją slopino.

Partizaninis judėjimas baigėsi tik tada, kai tūkstančiai rėmėjų, artimųjų šeimų buvo ištremta, sušaudyta, kai buvo suniokoti ūkiai, žmonės prievarta suvaryti į kolūkius.

Lietuvos partizanų kovos prasmė ir pasekmės

Andrius Dručkus

1944 metų liepos mėnesį Aukštaitijos žeme slinko sovietiniai tankai, iš paskos žygiavo alkana, bet gerai ginkluota sovietų armija. Praėjus frontui, iš paskos ėjo NKVD kariuomenės pasienio pulkai: 13-asis, 86-asis, 217-asis ir 331-asis. Žiaurumu ypač pasižymėjo generolo Vetrovo divizija, įgijusi gerą patirtį slopindama Kaukazo tautas. Žygiuodami kareiviai šaudė sutiktus vyrus, degino sodybas, suiminėjo niekuo nekaltus žmones. Vyrai, visa tai matydami, telkėsi į ginkluotus pasipriešinimo būrius.

Zarasų apskrityje Nepriklausomybės kovų savanoris Vyčio kryžiaus kavalierius Antanas Streikus su sūnumis Juozu ir Izidoriumi, kapitonu Afanasijumi Kazanu sutelkė apie 300 kovotojų. Rokiškio apskrityje Balys Vaičėnas, Tomas Sabaliauskas, Balys Pupeikis suorganizavo apie 100 partizanų ir sudarė *Vyties* kuopą. Panemuėlio valsčiuje aktyviai veikė Kazio Kalpoko partizanų būrys, Pándėlio valsčiuje – Petro Vaidakevičiaus būrys, kuriame buvo apie 50 partizanų, Kamajū valsčiuje – Povilo Vaičekausko partizanų būrys, Júodupės valsčiuje aktyviai veikė Kostas Kažamėkas, Juozas Kuveikis, Ragėliuose – Kazimieras Jurevičius ir kiti. Rugsjūčio mėnesį, prasidėjus prievartinei mobilizacijai, partizanų gretas papildė jos vengiantys vyrai. Tauta buvo priversta rinktis vergiją arba žūtbutinę kovą.

1945–1946 metais partizanai visiškai paralyžiavo okupantų veiklą. Partizanų kovoms slopinti buvo sutelkta 10 divizijų. Prieš partizanus nuolat veikė 15 000 sovietinės kariuomenės karių. Daugiausia prieš partizanus kovojo gerai paruoštos 4-osios šaulių divizijos kariai. Jiems talkino apie 20 000 sribų ir maždaug tiek pat ginkluotų sovietinių aktyvistų. Stribai buvo patys niekingiausi okupantų tarnai, niekšai, tautos išdavikai, nukautų partizanų išniekintojai. Jie dalyvavo tremiant šeimas į Sibirą, vedžiojo čekistus po kaimus ir sodybas. Vargu ar svetima kariuomenė be sribų pagalbos būtų sugebėjusi tiek žmonių suimti ir išžudyti. Vien tik 1944–1945 m. Rokiškio rajone buvo nužudyta 180 beginklių gyventojų, suimta 1 300 žmonių, 24 nukankinti Rokiškio kalėjime, žuvo apie 600 partizanų. Okupantai ir jų pakalikai stengėsi sunaikinti kuo daugiau Lietuvos gyventojų.

Partizanai vengė nereikalingų aukų. Kovodami garbingą kovą, jie įrodė, kad yra reali jėga, su kuria reikia skaitytis. Partizanai kovojo savoje žemėje, gindami gimtąjį kraštą nuo sužvėrėjusių okupantų, kurių tikslas buvo sunaikinti tautą, likviduoti valstybę. Okupantai naudojo žiauriausias, klastingiausias priemones prieš partizanus ir taikius, niekuo nekaltus Lietuvos žmones.

Ginkluotas pasipriešinimas truko dešimt metų. Per tą laikotarpį partizanų gretose kovojo apie 77 000 žmonių, žuvo apie 25 000, tarp jų – 6 000 merginų, per 1 000 paauglių; 18 000 suimta – jie buvo teisiami ir sušaudomi arba tremiami į Sibiro platybes, iš kur tik nedaugeliui likimas lėmė sugrįžti.

Partizanų kovos ir aukos nebuvo beprasmės. Jie savo krauju atpirko tai, ko nepadarė tuo metu neryžtinga vyriausybė, gavusi Rusijos ultimatumą. Per kovos dešimtmetį sustabdė kolonistų skverbimąsi į Lietuvą, priešinosi nutautinimui, stabdė kolektyvizaciją ir palaikė kaimo egzistavimą. Kaimas neteko savo reikšmės

ištrėmus geriausius ūkininkus, iš likusiųjų prievarta atėmus pagrindinį turtą ir suvarius į kolūkius.

Partizanai kovėsi su šūkiu „Už Dievą ir Tėvynę“. Savo pasiaukojimu jie priartino tautą prie lemiamu momentu svarbiausio įvykio – 1990 m. kovo 11 d. Nepriklausomybės akto paskelbimo.

Nuslopinus ginkluotą partizanų pasipriešinimą, dvasinis tautos pasipriešinimas išliko ir, įgijęs kitas formas, dar labiau suaktyvėjo. Kūrėsi pogrindžio organizacijos, buvo platinamos draudžiamos knygos. Tautinis pasipriešinimas ypač reiškėsi per kraštotyra, paminklų apsaugą. Buvo organizuojamos ekspedicijos, ekskursijos, vakaronės, išlaikant tautines, etnografines tradicijas. Aukštosiose ir vidurinėse mokyklose kūrėsi kraštotyros būreliai, žygeivių klubai. Be mokslininkų, etnografų, istorikų, lituanistų, įvairiose ekspedicijose dalyvavo daug studentų, vyresniųjų klasių mokinių. Daug jaunimo dalyvavo organizuojant etnografines šventes. 1969 m. Judrėnuose (Klaipėdos r.) susirinko per tūkstantį kraštotyrininkų, žygeivių, kad būtų išsaugota Stepono Dariaus tėviškė nuo sunaikinimo. Tuo tikslu buvo supiltas pilkapis. Jaunimas nebuvo abejingas Vengrijos įvykiams, tautinių datų paminėjimui. Laisvės idėjos nuslopinti niekas negalėjo. Ta idėja buvo įgyvendinta 1990 m. kovo 11 d. ir sutvirtinta krauju 1991 m. sausio 13 d.

Prisiminimai apie tremtį

Bronius Tupalskis

Gyvenome trys broliai su šeimomis Kraštų dvare, dabartiniame Rōkiškio rajone. Turėjome 90 ha žemės, nemažai gyvulių. Tikriausiai dėl to ir buvome išbuožinti.

1948 m. gegužės 16 d. naktį pas mus atėjo sovietiniai kareiviai, tada vadinami „garnizonu“, ir pasakė, kad valdžia išsiunčia mus į Sibirą. Liepė pasiimti pjūklus ir kirvius, o ginklus, jeigu juos turime, geruoju atiduoti valdžiai. Moterims liepė kelionėn pasiimti ką gali, o vyrų tuo metu niekur neleido, liepė sėdėti ir niekur neiti. Rytą į sodybą atvyko arklių pastotė ir liepė viską krautis. Pasiėmėme su savimi mėsos ir drabužių. Mano šeimoje buvo trys mažamečiai – 10, 6 metų ir 9 mėnesių. Mažiausiam vaikui prašiau pieno, norėjome pasimelžti savo karves, bet kareiviai neleido.

Mus su arkliais vežimuose nuvežė už 5 km į Aleksandravėlę, kur buvo žmonių surinkimo punktas. Iš tenai automašinomis vežė į Obelių geležinkelio stotį ir sodino į gyvulinius vagonus. Į Obeliūs vežė žmones tris dienas. Ešelonas buvo iš 66 vagonų. Aš pakliuvau į 52 vagoną. Pirmą dieną mus susodino į vagonus ir laikė Obelių geležinkelio stotyje tris dienas. Kadangi pieno neturėjome, tai vaikui davėme čiułpti lašinių. Tuo metu vyko gegužinės pamaldos, moterys ir vyrai meldėsi, giedojo. Beveik visus vežamus žmones iš Rokiškio rajono ir dabar prisimenu. Pats baisiausias momentas buvo, kai prikabino garvežį ir ešelonas pajudėjo. Žmonės šaukė, verkė – baisus ir šiurpus vaizdas. To klyksmo iki šiol negaliu pamiršti, praėjus tiek metų.

Kelionės galą pasiekėme birželio 11 d., važiavome daugiau kaip dvi savaites. Kelionės metu aš buvau paskirtas komendantu (*starostu*), nes mokėjau kalbėti rusiškai. Mano darbas buvo kasdien pagal sąrašą patikrinti vežamuosius. Be to, visos kelionės metu gal kokius penkis kartus pasiimti maisto (sriubos ir rūkytos žuvies). Patikrinimai vykdavo kasdien. Žmonės suvaromi į vieną vagono galą ir pagal sąrašą kviečiami į kitą.

Kelionei prasidėjus įvyko nenumatytas atsitikimas – pabėgo seserys Rimelytės. Viena nuėjo vandens į Obelių geležinkelio stotį ir nebegrižo, o kita kažkokioje Rusijos stotyje persėdo į priešinga kryptimi važiuojantį traukinį ir grižo Lietuvon. Tada man buvo pasakyta, kad savo galva atsakysiu, jei dar kas pabėgs iš mano vagono. Norėjo dar pabėgti brolio sūnus, tačiau jo paleisti negalėjau, nes man buvo prigrasinta. Vagone iš viso buvo 64 žmonės. Ešelonas atvyko į Krasnojarską ir ten stovėjo dvi dienas. Ten vedė mus į pirtį, tai buvo privaloma procedūra. Po to prie Jenisiejaus priplaukė garlaivis „Stalinas“ (trijų aukštų). Apatiniame aukšte sukrovė daiktus, kituose dviejuose – žmones. Plaukėme upe žemyn. Išlaipino dešiniajame Jenisiejaus krante. Pirmasis išlaipinimas buvo Piskunovkoje, pagal vagonų numeraciją. Kiekvienoje stotelėje išlaipindavo 4–5 vagonus: Isajevkoje, Mamontovkoje, Zacharovkoje, Stepanovkoje. Paskutinėje išlaipino ir mano šeimą. Toliau garlaivis plaukė Angaros ir Igarkos link. Ten liko daugiausia vagonų.



Stepanovkoje su mažamečiais vaikais buvome išlaipinti vieni. Iš pradžių mums padėjo vietiniai žmonės. Jie atėjo į mūsų baraką, atnešė pieno.

*Kraštų dvaro rūmai.
A. Petrašiūno nuotr.
1959 m.*

Stepanovkoje išgyvenome 11 metų. Gyvenimo pradžioje duodavo nusipirkti vaikams ir nedarbingiems po 200 g duonos dienai, suaugusiam – 1 kg, dar kruopų ir cukraus po 1 kg mėnesiui šeimai. Cukrus buvo skirtas mažiausiam vaikui. Žmona prižiūrėjo vaikus ir nedirbo. 1951 m. gimė dukra, tai man leido dirbti miške vežiku su senesniais darbininkais. Davė arklį, be to, gaudavau truputį didesnę atlyginimą negu kiti atvykę lietuviai. Visi kiti Lietuvos tremtiniai taip pat dirbo miške – stipresni kirto medžius, menkesnės sveikatos – degino šakas, valė kelius.

Didžiausias mūsų išsigelbėjimas buvo tai, kad žmona atsivežė siuvamąją mašiną. Mokėjo truputį siūti, vietos gyventojams galėjo persiūti ar pataisyti drabužius. Stepanovkoje ji buvo vienintelė siuvėja. Už darbą jai atnešdavo bulvių, pieno. Tai buvo didelė paspartis.

Miške pradirbau iki 1959 metų. Be lietuvių, Stepanovkos gyvenvietėje dar gyveno kelios vietinių rusų šeimos ir karo belaisviai, kurie buvo gavę po 6 metus tremties.

Iš pradžių visi gyvenome barakuose, o po Stalino mirties 1953 m. leido statyti namus iš brokuotų pabėgių. Visi lietuviai tai padarė. Be to, pradėjo leisti auginti gyvulius: kiaules, karves. Daržovių taip pat leido auginti kiek norime, nes žemės buvo gana daug.

Vietiniai gyventojai keistai tvarkė žemės ūkį: apie daržų tręšimą mėšlu nieko neišmanė. Tvartai stovėjo ant Jenisiejaus kranto, o mėšlas buvo metamas

tiesiai upėn. Gyvulius auginti jiems irgi sunkiai sekėsi, net nemokėjo vasaros metu išlaikyti mėsa.

Vaikai, sulaukę 14 metų, taip pat pradėjo dirbti miške, tai buvo parama šeimai. Sūnus nuo 16 metų pradėjo mokytis traktorininku, po to dirbo su traktoriumi miške.

Daug lietuvių dirbdami miške žuvo, dažniausiai prispausdavo nuleidžiami medžiai. Per mano gyvenimo Stepanovkoje 11 metų beveik visi senesni žmonės pasiliko gulėti Sibiro žemelėje. Prisimenu beveik visų jų pavardes.

1953 metais atėjo labai džiugi žinia – mirė J. Stalinas. Tai buvo didelė šventė visiems, ypač karo belaisviams. Visi sveikino vieni kitus, plojo rankomis, nežinojo, kaip džiaugsmą išlieti. Po Stalino mirties gyvenimas iš karto pagerėjo – atsirado galimybė laisvai nusipirkti duonos, cukraus, kruopų.

1955 m. pradėjo leisti pirmuosius tremtinius į tėvynę: daugiavaikes šeimas, mokytojus. Komendanto klausdavau, kada mano eilė grįžti. Atsakydavo: tu amžinai atsiųstas. Tada aš netaupiau nei pinigų, nei kitko, nes buvau susitaikęs su likimu gyventi Sibiro žemėje. Po kiek laiko pastebėjau, kad vis daugiau lietuvių išleidžia į Tėvynę, todėl pradėjau po truputį taupyti pinigus.

1958 m. mane pakvietė į pasų skyrių ir pasakė, kad leidžia grįžti į Lietuvą. Tada kariuomenėn paėmė sūnų. Jam buvo 20 metų. Anksčiau neėmė, nes dar nebuvo reabilituoti.

Pardaviau namą, karvę, nuvežiau į Kazačinsko valgyklą parduoti 2 tonas bulvių. Niekas neįsivaizdavo, kad turiu tokias atsargas. Nereikia pamiršti, kad dirbdavau apie 16 valandų per parą. Norėjau, kad grįžęs į Lietuvą turėčiau nuo ko pradėti gyvenimą. Viską sutvarkęs nusisamdžiau mašiną, kuri nuvežė visą mano „turta“ į Krasnojarsko geležinkelio stotį. Užmokėjau 500 rb. Viską pardavęs ir sutaupęs turėjau 30 tūkst. rublių senąja valiuta.

Į Lietuvą grįžome per savaitę. Kartu grįžo dar keli lietuviai. Grįžau į savus namus, bet kolūkio pirmininkas Suchalskis į juos neįleido sakydamas, kad tremtiniams neleista sugrįžti į savus namus. Mano name buvo įsikūrusi kolūkio kontora, prieš tai buvo keturių klasių pradinė mokykla. Aš su šeima apsistojuo pas uošvius, netoli nuo savo gyvenamosios vietos. Po kurio laiko Rokiškio rajono Tilvikų kaime už 13 tūkst. rublių nusipirkau namą ir pradėjau gyvenimą iš naujo.

Dabar, praėjus daugeliui metų, viskas kitaip atrodo. Aš iš Stepanovkos vienintelis grįžau nepraradęs nė vieno šeimos nario. Kadangi buvau jaunas, tai dėjau visas jėgas, kad išsaugočiau šeimą, nors dėl to praradau daug sveikatos.

Norėčiau padėkoti Sąjūdžiui, kad ėmėsi tokio sunkaus darbo – tremtinių registravimo ir reabilitavimo.

Prekybininko Vinco Ruzgaus likimas*

Vincas Kazanavičius

Turėti miestelyje pažįstamą ir dar netoli bažnyčios buvo būtinybė, nes atvažiavus palikti apsiaustus ar kitą aprangą vežime buvo nesaugu, todėl nešdavome pas pažįstamus gyventojus į namus. Mūsų kaimyno Antano Ruzgaus brolis gyveno Kriaunosė, todėl tėvams reikėjo susipažinti su Vinco Ruzgaus šeima. Ten ir nešdavome drabužius.

Prekybininkas Vincas Ruzgas turėjo nuosavą įvairių prekių parduotuvę, restoraną prieš bažnyčią (skyrė aikštės ir kelias), gyvenamąjį namą su stikline veranda ir ilgą ūkinį pastatą. Viename namo gale įrengė krautuvę su atskiru įėjimu, o vėliau virš verandos iškilo iškaba „Restoranas“. Jis užėmė du kambarius. Pastatai buvo gražūs, dažyti, stogas cinkuotos skardos, žmonės sakydavo „*kaip sklėnyčia*“, taigi labai geri ir gražūs. Sklido kalbos, kad jis bedievis, nelanko bažnyčios, o sekmadienį šv. Mišių metu surinkęs išgeriančiuosius vaišindavo ir liepdavo dainuoti.

Tokios žmonių kalbos iš dalies pasitvirtino, nes, 1938 m. Kriaunose lankantis vyskupas K. Paltarokui, klebonui P. Raščiuviui buvo neramu, kad tiesiog prieš bažnyčią matys restorano užrašą. Anot žmonių, prašęs p. V. Ruzgaus, kad laikinai nuimtų restorano užrašą, kol bus vyskupas, bet šis nesutikęs.

1940 m. okupavus Lietuvą sovietų Rusijai, Ruzgas pasidarė pats didžiausias Kriaunų miestelyje sovietų valdžios organizatorius. Visuomet vadovavo mitingams, audringai kalbėjo, kad „*sovietų valdžia atnešė laimę, buožių nebijom, nes jie tik pro tvoros plyšius galės į mus žiūrėti*“. Mitingus jis organizuodavo ir kitose vietose, mačiau, kaip Pākriaunio dvare vedžiojo minią žmonių aiškindamas, kaip 1918 m. buvo mušami ir kalinami pirmieji bolševikai. Po to tiesiog per laukus iš dvaro visą minią nuvedė į šilėlį, kur buvo palaidotas Jurgis Smalstys-Smolskis. Audringoje p. Ruzgaus kalboje daugiausia buvo kalbama ne apie Smalstį, bet apie bolševikus, kaip jie buvo mušami generolo Glavecko nurodymu, kaip nušautas Jurgis Smalstys.

Tuomet žmonės kalbėjo, kad p. Ruzgas ne iš savo prekybos pasistatė tokius namus, gal jam, kaip rusų agentui, mokėjo Maskva, todėl šiandien jis bolševikams turi atidirbti.

Kilus karui tarp vokiečių ir sovietų Rusijos, p. Ruzgas dingo, niekas jo nematė, manė, kad pasitraukė su kitais bolševikais į Rusijos gilumą. Rudeniop jį sugavo besislapstantį Zarasų miškuose ir perdavė Kriaunoms, nes kaliniai ir bylos buvo perduotos Rōkiškin. Išsiunčiamas ir jis ten kalėti.

Kiekvienas norėjo išvaduoti iš vokiečių kalėjimo savuosius, todėl visas pastangas dėjo ir jo žmona Ruzgienė. Mūsų šeima, atvažiavusi į bažnyčią, nešdavome pas Ruzgus saugoti drabužius (mama ir jos sesuo Augaitienė nešdavo kartu pas p. Ruzgus). Ruzgienė mielai sutiko, mes buvome nuolatiniai lankytojai. Patekus į kalėjimą p. Ruzgui, Ruzgienė žinojo, kad Pākriaunio dvaro pokyliuose dažnai lankosi aukšti Rōkiškio

* Perspausdinta iš kn.: Kazanavičius V. *Narvydiškis*, Kaunas, 2004, p. 111–114.



Vinco Ruzgaus
 parduotuvė-restoranas
 Kriaunose. Apie
 1939 m. Iš Julijos
 Šeikuvienės
 (Ruzgutės) albumo

pareigūnai. Ji paprašė pagalbos. Kaskart p. Augaitienė atvažiavusi buvo maloniai priimta, vaišinama ir vis prašoma, kad p. Augaitis per pažįstamus užtartų jos vyrą. P. Augaitis gerai pažinojo Rokiškio apskrities valdžios vyrus, kurie dalyvaudavo dvaro pokyliuose. Teta Augaitienė prašė vyro, kad pakalbėtų su jais dėl Ruzgaus, bet jis buvo kategoriškai nusistatęs prieš bolševikus. Tačiau vėliau nuolatinis žmonos prašymas buvo įvykdytas. Reikėjo, kad pasirašytų penkiasdešimt ūkininkų, kurie užtikrintų, kad p. Ruzgus nebus pavojingas reichui ir nepakenks (kažkoks lietuvių sugalvotas nutarimas, kaip išgelbėti). Parašai buvo surinkti ir p. Ruzgų iš kalėjimo paleido, bet į namus tiesiog jis nevažiavo, slapstėsi kažkur mieste. Jo brolis Antanas Ruzgus, mūsų kaimynas, prašė paskolinti *koras* (šienui, javams vežti vežimas, metru paaukštintas iš visų pusių), nes jis neturi, o noris parsivežti brolių. Prisikrovęs sulig paaukštiniu šieno, išvažiavo. Atvežė brolių, įsikarusį į šieno vidurį, kad nesimatytų. Parsivežė pas save, o už savaitės tokiu pat būdu – į Kriaunàs. Ramiai pragyveno visą vokiečių okupaciją niekur nesirodydamas, niekas jo neieškojo.

Antrą kartą okupavus sovietų Rusijai, V. Ruzgų skyrė Rokiškio apskrities vykdomojo komiteto pirmininku. Atsisakė tarnybos motyvuodamas sveikata ir senatve (buvo beveik 60-ies metų). Atvažiuodavo dažnokai pas juos Rokiškio apskrities saugumo viršininkas rusas, siūlydavo vienokias ar kitokias lengvesnes pareigas, bet šis vis atsisakydavo. Pasidarė lyg savas draugas, buvo vaišinamas, nes dažnai lankydavosi.

V. Ruzgus buvo raštingas, puikiai mokėjo rusų ir lietuvių kalbas, todėl žmonių prašomas namuose rašydavo jiems visokius pareiškimus, skundus į Vilnių ir net į Maskvą. Rudeniop sužinome, kad jis nušautas, o jo visas turtas išvežtas. Kas taip padarė, nežinojome.

Praėjus kelioms dienoms, pamatėme per sodą ateinančią Kriaunų p. Ruzgienę (ne nuo Kriaunų pusės). Mama pasitiko, pareiškė užuojautą ir pakvietė į vidų pasivašinti. Norėjo sužinoti, kaip tai įvyko. Susirinkome visi prie vaišių stalo, Ruzgienė smulkiai viską išpasakojo, kaip buvo, iš kur eina. Su malonumu klausiausi jos dzūkiško akcento (tikra dzūkė) ir noriu viską atpasakoti.

– Anksti rytą, dar neprašvitus, išbudino stiprus beldimas į virtuvės duris: „*Atidarykite, čia žaliukai, miškiniai – partizanai.*“ Mano vyras Vincas atsikėlė jiems atidaryti durų, bet tuo metu pro langą įmesta granata sprogo prie pat vyro. Sužeistas ir vaitodamas gulėjo ant grindų, o prie durų vis daužė ir šaukė. Aš iššokau iš lovos ir atidariau duris. Uždegiau lempą, pamačiau keletą ginkluotų vyrų, puoliau prie gulinčio ant grindų sužeisto kruvino vyro. Vyras vaitojo, o aš nežinojau, kaip jam padėti, prašiau jų pagalbos. Vienas sutiko man padėti, išsitraukė revolverį ir prikišo prie mano vyro galvos griausmingai sušukęs: „*Tai tau to reikėjo, komuniste*“ – ir šovė. Vyras iš karto mirė. Įsibrovėliai pradėjo šeimininkauti, viską nešti iš namų ir krauti į vežimus. Tvarte buvo nupenėta per 200 kg kiaulė, kurią buvome numatę prieš Kalėdas paskersti, ją irgi nušovė ir išsivežė. Išvežė viską: kilimus, puodus, lėkštes, net peilius su šakutėmis, sukrovė į keturiolika vežimų ir išvažiavo į Kriaunų dvaro pusę. Sūnus Romas su draugu Seibučiu (kito krautuvininko sūnus) pastebėjo ant kelio gulintį iškritusį mulinė siūlą matkelį. Ryte žemė buvo pašalusi, gruodas, todėl siūlai gerai matėsi, nebuvo suminti į purvą. Parūpo jiems pasekti, kur nuvažiavo, nes siūlai buvo randami ir toliau, iki Jūžintų miestelio. Suprato, kad tai Jūžintų stribų darbas, kad jie apsimetė Lietuvos partizanais – miškiniais. Vyras turėjo gerą ir nuoširdų draugą rusą, kuris dažnai atvažiuodavo, išgerdavo ir vis siūlė aukštas pareigas. Tai buvo saugumo viršininkas, privalėjau jam pranešti. Šiandien nuvažiavau į Rokiškį, susiradau tą viršininką ir užėjau pas jį į kabinetą. Priėmė maloniai, bet aš vis žiūrėjau į tą patiestą ant grindų persišką kilimą, labai jau panašų į mūsų. Matyt, įdėmiai žiūrėjau, kad saugumo viršininkas paklausė, ko taip žiūri. Pasakiau, kad labai panašus į mūsų kilimą. Jis drąsiai, pasididžiuodamas paaiškino, kad kažkokiame miške, vardo neprisimena, jie sunaikinę banditus ir bunkeryje radę šį kilimą. Tepasakė: „*Jei tavo, atiduosiu.*“ Džiaugėsi, kad vyro žudikus sunaikinę. Išklausinėjo mane smulkiai, kaip įvyko, ką išvežė, ar dar ką palikę, ar turim ką valgyti. Atrodė labai nuoširdus, užjaučiantis, pasiūlė man pavalgyti pas jį, kad nueičiau į kitą namo galą virtuvėn. Labai norėjau valgyti, atėjau į virtuvę, pamačiau savo puodus, visus indus ir nepajutau, kaip nualpau. Matyt, virtuvėje kilo sąmyšis, išsigando tokios viešnios, nežinojo, ką daryti, pakvietė šeimininką. Jis ramiai užpylė nemažai šalto vandens ant manęs, ir aš atsigavau. Saugumo viršininkas – šeimininkas – jau nebuvo malonus, kaip anksčiau, bet tiesiog piktas. „*Tai ką, gal pasakysi, kad puodai, lėkštes ir visa kita irgi tavo?*“ – piktai šaukdamas pakėlė mane, privedė prie lauko durų ir keliu spyrė į užpakalį, kartodamas tuos pačius žodžius, dar pridurdamas „*Išsik*“. Taip išvarytaėjau namo, pas jus pirmuosius užsukau.

Suprato ji, supratome ir mes, kad tai saugumo viršininko darbas. Išvada viena: nenorėjai jiems toliau dirbti, turi būti sunaikintas, turtas turi priklausyti jiems. Matė, kad Ruzgus turtingas, ir panoro paglemžti viską. Žinoma, drumstė jam ramybę p. Ruzgaus žmonėms rašyti pareiškimai, skundai į Vilnių ar Maskvon, kurie grįždavo į Rokiškį saugumo viršininkui iširti. Tai nekėlė jam pasididžiavimo savo darbu.

Tai toks žiaurus buvusio bolševiko prekybininko Vinco Ruzgaus likimas.

Obelių krašto pramonė

Albinas Eigminas

Enciklopedija pateikia tokį pramonės apibrėžimą: pramonė – tai liaudies ūkio materialinės gamybos šaka, gaminanti gamybos priemones ir didesnę dalį vartojimo reikmenų.

Seniausios Lietuvos pramonės šakos yra miško, medžio apdirbimo, žemės ūkio produktų perdirbimo ir popieriaus.

Lietuvoje namų pramonės užuomazgų pasirodė XIII a. XV–XVI a. feodalai ėmėsi miško darbų, medienos apdirbimo ir eksporto, o XVIII a. antrojoje pusėje pradėtos steigti audyklos ir baltyklos.

Pirmiau Lietuvoje vyravo rankinė žemės ūkio produktų ir vartojimo reikmenų gamyba, vėliau – manufaktūrinė gamyba. Manufaktūrinė gamyba paremta darbo pasidalijimu ir rankine amatine technika, o mašinoms varyti naudota arklių, vėjo ar vandens jėga. Sparčiausiai pramonės plėtra vyko XIX a. antrojoje pusėje. Manufaktūrinė – ypač plytų, drabužių, avalynės, popirosų – gamyba išliko iki industrializacijos XX a. antrojoje pusėje.

Apie ankstyviausią Obelių krašto gamybinę pramoninę veiklą istorinių žinių rašytiniuose šaltiniuose nedaug, yra šiek tiek apie malūnus, amatininkus, plytines, pienines. Istoriniuose šaltiniuose minima, kad 1567 m. Obelių dvaro inventoriaus sąrašė buvo įrašytas „bravoras prie ežero“, 1823 m. Obelių dvaro bravoras sudegė, o 1868 m. Obeliuose vėl veikė spirito varykla.

1828 m. Obelių mokyklos pastatus užėmė audimo fabrikas, 1877 m. Obeliuose jau buvo kooperatyvas, vienas seniausių Lietuvoje. Pramonės perversmo laikotarpiu tobulėjo keliai ir transporto priemonės, atsirado geležinkeliai ir garo mašinos.

Obelių krašto gyvenimas gerokai pagyvėjo XIX a., ypač kai pro Obelių miestelį 1873 m. buvo nutiesta geležinkelio linija Daūgpilis–Radviliškis–Šiauliai. Prie geležinkelio stoties buvo įrengta muitinė su sandėliais ir vagonais šaldytuvais, veikė kooperatyvas „Viltis“, supirkdavęs galvijus, paukščius ir kitus žemės ūkio produktus, geležinkelio remonto dirbtuvės, amatininkų dirbtuvės. Tarpukario Lietuvoje žemės ūkio produktų perdirbimo ir vartojimo reikmenų gamyboje vyravo rankinė gamyba.

Obelių dvare buvo senas vėjinis malūnas, vėliau paverstas gariniu. Kooperatyvas Obelių geležinkelio stotyje laikė naftos produktų saugyklas (tankus) ir naftos produktais aprūpindavo Obelių, Dusetų, Antžavės rajonus.

Nepriklausomybės metais Obeliuose veikė aktyvios kredito draugijos, 1937 m. įsteigta didžiulė garinė pieninė, veikė elektros jėgainė, malūnas, lentpjūvė.

Broniaus Kviklio „Mūsų Lietuvos“ II tome rašoma, kad nepriklausomos Lietuvos laikais Kriaunosė ir Lašų dvare buvo pieninė ir pieno nugriebimo punktas. Lūkštų bažnytkaimyje buvo lentpjūvė.

„Mažonoje lietuviškoje tarybinėje enciklopedijoje“ (1968 m., t. II) ir „Tarybų Lietuvos enciklopedijoje“ (1986 m., t. II) pateiktoje informacijoje apie Obelių rašoma, kad Obeliuose buvo spirito varykla, pieninė, kepykla, gyventojų buitinio



*Obelių geležinkelio stotis.
A. Petrašiūno nuotr. 2007 m.*



*Buvęs vandentiekio bokštas Obelių
geležinkelio stotyje. A. Petrašiūno
nuotr. 2007 m.*



Buvęs geležinkiečių bendrabutis Obelių geležinkelio stotyje. Po 1990 m. Obelių munitinės būstinė ir butai. A. Petrašiūno nuotr. 2007 m.



Buvęs Obelių vėjo malūnas. A. Petrašiūno nuotr. 1984 m.



*Dabar naujai
paskirčiai pritaikytas
Obelių vėjo malūnas.
A. Petrašiūno nuotr.
2007 m.*



*Obelių pieninės
statyba. 1937 m.
Iš Rokiškio krašto
muziejaus fondų
(9814)*

aptarnavimo dirbtuvės, mechaninės dirbtuvės, elektrinė, 2 malūnai, lentpjūvė, geležinkelio remonto dirbtuvės, Utenės trikotažo fabriko filialas (nuo 1976 m.).

Obelių apylinkių įmonės XX–XXI a.

1. Obelių geležinkelio remonto dirbtuvės ir krovinių stotis
2. Obelių elektrinė
3. Obelių spirito varykla
4. Obelių pieninė
5. Obelių vėjinis malūnas (grafo Pšezdzeckio)
6. Obelių motorinis malūnas (Skvarnavičių, Kepenio)
7. Mikonių vėjinis malūnas (M. Ščetilnikovo)
8. Pakapinės (Amelijos Rugelienės) vėjinis malūnas
9. Sipailiškių vėjinis malūnas
10. Sukriniškio vienkiemio (Martyno Rulio) vėjinis malūnas
11. Rūmiškių (Jurgio Butkevičiaus) vėjinis malūnas, plytinė



12. Rūmiškių (Justino Butkevičiaus) plytinė
13. Guōtinių (Viliaus Tupalskio) plytinė
14. Eidmīniškių (Kazimiero Pauliuko) mechaninė kalvė
15. Kraštų dvaro Dirdu pieninė
16. Obelių vartotojų kooperatyvo sandėliai ir kuro saugyklos
17. Lūkštų spirito varykla – bravoras
18. Lūkštų lentpjūvė
19. Gėdiškių lentpjūvė
20. Mašinų–traktorių stotis (MTS) – mechaninės dirbtuvės
21. Obelių Juozo Žvirblio vilnų karšykla
22. Kirkūnų Kazio Garuolio karšykla
23. Papiliū Jono Stočkaus vilnų karšykla
24. Gyventojų buitinio aptarnavimo kombinato dirbtuvės (stalių, mezgimo, siuvimo, batų ir laikrodžių remonto, kirpykla, skerdykla)
25. Obelių rapso aliejaus įmonė
26. Gālažerių V. Urbono lentpjūvė
27. Obelių ŽŪB Priemiesčio lentpjūvė
28. UAB „Obelių lentpjūvė“
29. UAB „LKG“
30. PĮ „Aurelija ir K-o“
31. E. Kondrato IĮ (autovežių transporto paslaugų)

Obelių pieninės kooperatyvo nariai. 1936 m. Iš Rokiškio krašto muziejaus fondų (14074)



*Buvusi Obelių
elektrinė. Iš Obelių
seniūnijos albumo.
Perfotografavo
A. Petrašiūnas.
2007 m.*



*Buvęs Obelių
motorinis malūnas.
Iš Obelių seniūnijos
albumo.
Perfotografavo
A. Petrašiūnas.
2007 m.*



*Vėjo malūnas
Pakapinės k.
A. Petrašiūno nuotr.
2007 m.*



*Dirdų pieninės
griuvėsiai.
A. Petrašiūno nuotr.
1989 m.*



*Buvoęs buitinis
gyventojų
aptarnavimo
kombinatas. Iš Obelių
seniūnijos albumo.
Perfotografavo
A. Petrašiūnas.
2007 m.*



*Buvusi Obelių
vidurinė mokyklos
biblioteka ir
bendrabutis, vėliau –
Utenos trikotažo
fabriko Obelių
cechas. Iš Obelių
savivaldybės albumo.
Perfotografavo
A. Petrašiūnas.
2007 m.*



*Buvęs J. Mikšio
motorinis malūnas
Lašų k.
A. Petrašiūno nuotr.
1980 m.*

Kriaunų apylinkių įmonės XX–XXI a.

1. Kriaunų dvaro motorinis malūnas
2. Pākriaunio dvaro motorinis vandens malūnas
3. Lašų (Jurgio Mikšio) motorinis malūnas
4. Miėlėnų (Marijono Kurlavičiaus) vandens ir vėjo malūnai
5. Petrešiūnų (Apolinaro Baranausko) vėjo malūnas
6. Strāvų plytinė
7. Kriaunų pieninė
8. Narvėdiškio (Vinco Kazanavičiaus) pieninė
9. Lašų pieninė
10. Mičiūnų (Petro Mezgino) vilnų karšykla
11. Jono Skeivelo vėlykla Pakriaunio dvare
12. Lašų (Vlado Vaicekausko) karšykla
13. Lašų (Juozo Latvėno) jauja
14. Āstravo (Jono Daščioro) jauja
15. Sartū tarybinio ūkio mechaninės dirbtuvės ir lentpjūvė
16. UAB „Kriaunų malūnas“
17. Kriaunų siuvimo ateljė
18. Lašų ŽŪB mechaninės dirbtuvės, malūnas, kepykla, degalinė

Amatininkai

Iš 2007 metų ekspedicijos metu kalbintų pateikėjų pasakojimų ir Rokiškio krašto muziejaus fondų pavyko surinkti šiek tiek informacijos apie Obelių krašte XIX amžiaus pabaigoje ir XX amžiuje garsėjusius amatininkus.

Obelių miestelyje, Stasiūnų gatvėje, gyveno ir darbavosi **kalvių Laužackų** šeima – Juozas Laužackas (1869–1922) ir jo brolis Antanas (1863–1952). Už Kriaunės upės, Obelių–Dusetų kelio kairėje pusėje, stovėjo sena kalvė, statyta iš Sālako

kilusio Igno Laužacko, kalvystės išmokusio Rygojė. Vėliau čia darbavosi du jo sūnūs: Antanas ir Juozas. Geriausias kalvis buvo Antanas Laužackas. Kalvis buvo ir Juozo Laužacko sūnus Vladas (1913–1995). Jam tebuvo devyneri metai, kai mirė tėvas Juozas, tad Vladas kalvystės mokėsi pas dėdę Antaną. Kalvė buvo medinė, triskart perstatyta, apkalta lentomis. Dumplės žaizdruvi pūsti buvo odinės, judinamos svirtimi, netoli žaizdro stovėjo ažuolinė trinka (*kaladė*) su priekalu, lovys su vandeniu gaminiams grūdinti, atšaldyti. Seniau lovys buvo skaptuotas iš rasto, vėliau sukaltas iš lentų. Kalvėje stovėjo ir stalas su trimis prieskrinkiais ir prie stalo pritvirtintais spaustuvais, šalia durų buvo grėžiamoji mašina (*bormašinė*). Čia kalviai Laužackai darydavo plūgus, durų užraktus, kapų tvoreles, apkaustydavo ratus, roges, kaustydavo arklius.

Vladas Laužackas kalviu dirbo ir karinės tarnybos Kūpiškyje metais (1936–1938), keturis mėnesius mokėsi Kaūno arklių kaustymo mokykloje ir ją baigęs gavo 1-ąją prizą – laikrodį su įrašu: „*Karo veterinarijos valdybos AKM 1-oji dovana 1-ojo art. pulko eiliniui Laužackui Vladui. 1937 m.*“

1971 metais Vladas Laužackas Druskininkuose pakaustė arklių per devynias minutes ir gavo Lietuvos kultūros ministerijos Liaudies rūmų Garbės raštą.

Obelių kapinėse yra Laužackų padarytų kapų tvorelių ir kryžių. Antano Laužacko ir jo žmonos kapas aptvertas metaline tvorele, kurią padarė pats Antanas su broliu Juozu. Tvorelė buvo daroma septynerius metus, o kryžių nukalė jau Vladas Laužackas. Vladas dirbo „Ždanovo“ kolūkio kalviu, laisvalaikiu daugiausia darė kryžius. Darbams trūko medžiagų, šiek tiek jų iš Kauno atveždavo Vlado sūnus Rimantas.

Obelių apylinkėse garsėjo ir kalvių **Pauliukų** giminė. Petras Pauliukas, gimęs apie 1870 m. Tupalskiams priklausančiame Kraštų dvare, buvo bežemis, batiuvis, nuomojo Kavoliškio dvaro žemę Eidminiškių kaime, kalvio darbų ėjo dirbti į dvarus, mirė 1948 m. Jo nukaltas kryžius yra Obelių kapinėse prie Eleonoros Pauliukienės kapo. P. Pauliuko šeimoje buvo trys sūnūs ir dvi dukros.

Kazimieras Pauliukas (gimęs 1913 m.) pradžioje gyveno kartu su tėvais Eidminiškių kaime už kryžkelės, didelėje, senoviškoje apvalių rąstų gryčioje, vė-



*Petras ir Teklė
Pauliukai.*

*Iš Genutės Katinienės
(Pauliukaitės) albumo*

liau pasistatė pirkią ant kalniuko, kaip stengėsi statyti ir kiti žmonės, didesniais langais, gražesnę. K. Pauliukas kalvio amato pradėjo mokytis Zariñkiškių kaime pas kalvį Kostą Skvarnavičių (*Kastulį*), būdamas 16 metų. Kadangi buvo dar mažo ūgio, tai po kojomis pasidėdavo storą lentą, kad galėtų geriau pasiekti priekalą. K. Skvarnavičius, tuo metu jau apie 60 metų amžiaus, darė ir taisė plūgus, kaustė ratus ir dirbo kitus ūkinius darbus. K. Pauliukas pas Skvarnavičių mokėsi vienus metus, po to dar pusmetį mokėsi pas Vincą Idą prie Aleksandravėlės. K. Skvarnavičiui už mokymą mokėti nereikėjo, o V. Idui reikėjo duoti 50 kg grūdų už tai, kad duodavo valgyti. Baigęs mokytis K. Pauliukas gimtajame Eidminiškių kaime pasistatė kalvę, pats pasidarė dummies, žaizdrą ir dirbo, kaustė arklius, kalė pasagas, plūgus ir kitus ūkio reikmenis.

K. Pauliukas buvo geras kalvis, kaip seniau sakydavo, kaimo žmonės buvo *didžiamisliai* – viską mokėjo, viską patys pasidarydavo, pasigamindavo, trobesius pasistatydavo, susiremontuodavo. K. Pauliukas, būdamas 22 metų, pradėjo tarnybą kariuomenėje Pajūstyje, prie Pānevėžio. Po kolektyvizacijos K. Pauliukas tapo kolūkio kalviu, ant savo kalvės susimontavo vėjo turbiną, kuri sukdamo jam ventiliatorių orui į žaizdrą pūsti, grėžimo stakles. Tokiems reikalams pritaikydavo nurašytą, sudėvėtą žemės ūkio techniką. Visą amžėlį kalviu atidirbęs K. Pauliukas iki gyvenimo pabaigos liko žvalus, ateidavo į Obelius, žmogutis nedidelis, tik rankos didžiulės, tvirtos, eidavo žvaliai, tik pašlūbčiodavo, noriai bendraudavo su pažįstamais kraštiečiais.

Kazimieras Pauliukas mirė 2006–2007 metų žiemą, nugyvenęs daugiau kaip devyniasdešimt metų; žmona jau buvo mirusi keleriais metais anksčiau. Abu palaidoti Aleksandravėlės kapinėse.

Apie 2005 ar 2006 metus K. Pauliuko kalvė buvo iš jo paties nupirktą, perkelta iš Eidminiškių kaimo į Dangiros Milkienės kaimo turizmo sodybą Pakriaunio kaime, Kriaunų seniūnijoje, ir autentiškai sumontuota. D. Milkienės rūpesčiu surinkti ir išsaugoti K. Pauliuko paties pasigaminti darbo įrankiai, prietaisai ir įrengimai. Kalvės pastatas iš medinių rąstų, 6,3 × 5,4 metro dydžio, su virš įėjimo pailgintu stogu. Įėjimo anga ir durys žemos, virš durų balkyje išpausti kalvės statybos metai –1946, durų apkaustai ir spyna savos gamybos. Pastato viduje, dešinėje prie durų, stovi galąstuvas (*šmirgelis*), kairėje pusėje prie durų – grėžimo staklės (*bormašinė*) ir sėmenų

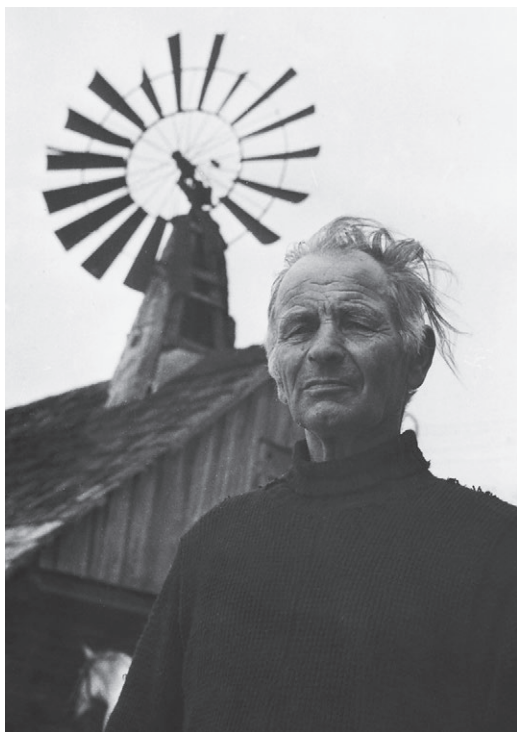

Kazimieras Pauliukas prie savo kalvės su vėjo turbina. Eidminiškių k. A. Petrašiūno nuotr. 1985 m.

aliejaus spaudimo įrenginys. Toliau palei sieną stovi didžiulės, masyvios tekinimo staklės, sienos viduryje langas, dar toliau, pastato galiniame kairiajame kampe – ventilatorius vėjui į žaizdrą pūsti. Pastato gale per vidurį iš plytų sumūrytas žaizdras, kuriame karštomis anglimis kaitindavo metalą, kad būtų lengviau jį apdoroti, kalti. Viduryje pastato, priešais žaizdrą, ant plačios *kaladės* stovėjo priekalas, ant kurio kalviai iškala ir išlanksto visus savo gaminius. Dešinėje nuo įėjimo pastato pusėje – laiptai į pastogę, kurioje sumontuotos garnos grūdams malti. Šalia laiptų, sienoje, langelis. Truputį toliau nuo laiptų, palei dešinę sieną, medinis darbustalis su spaustuvais, dviem stalčiais įrankiams ir antras langelis. Šalia darbustalio dvi medinės nešiojamos įrankių dėžės.

Pastatas buvo dengtas medinėmis plėštinėmis skiedromis, kurios buvo jau sudūlėjusios, sunykusios ir po kalvės perkėlimo pakeistos naujomis. Virš pastato stogo jau kolūkiniais laikais (apie 1960 metus) sumontuotas vėjo turbinos įrenginys. Tai 3,2 diametro ratas su metalinėmis mentėmis vėjui. Jam pagaminti buvo pritaikytas arklinio grėblio ratas, prie šio metaliniais stipiniais pritvirtintas dar 0,9 metro didesnio spindulio metalo ratas, o prie abiejų ratų pritvirtinti metalinių menčių galai. Šia konstrukcija ir vėjo turbina gaunama energija buvo naudojama žaizdro ventilatoriui, garnoms, tekinimo bei grėžimo staklėms ir kitiems prietaisams sukti ir kalvei apšviesti viena elektros lemputė. Dauguma kalvėje naudotų įrankių ir prietaisų buvo paties kalvio K. Pauliuko pagaminti, sukomplektuoti, sukonstruoti arba pritaikyti ir veikė dantračiais ir diržais žmonių, o vėliau – vėjo sukami.

Vladas Pauliukas kalvystės amato išmoko iš brolio Kazimiero, pokario metais dirbo kolūkio brigadininku, o vėliau – kalvėje.

XIX a. pabaigoje ir XX a. Ažūšilių kaime darbavosi kalviai **Macijauskai**. Tėvas Jonas (1882–1969) kalvystės amato pramoko pats, pats pasistatė kalvę ir susimūrijo žaizdrą.

Pirmojo pasaulinio karo metais J. Macijauskas pasitraukė į Rusiją ir dirbo Saratovo fabrike prie metalo dirbinių gamybos. Pokario metais dirbo kalviu kolūkyje, gamino ūkiui reikalingus padargus, juos ir remontavo. Jo sūnus Jonas (gim. 1918 m.), dar būdamas mažas, ateidavo į kalvę padėti tėvui, o vėliau perpratęs kalvystės amatą ir panoręs būti nepriklausomas nuo tėvo, pasistatė atskirą kalvę. Vėliau dirbo kolūkio kalviu, į pensiją išėjo 1978 metais.

2006 metais jo kalvė, jau pertvarkyta, dar tebestovėjo jo sodyboje.

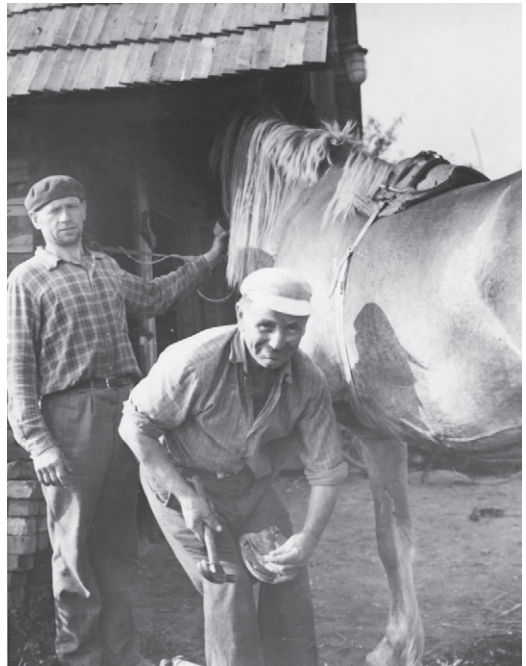

K. Pauliukas kausto arklį. Eidminiškių k. Apie 1967 m. Iš G. Katinienės (Pauliukaitės) albumo



J. Macijausko nukaltas pirmas kryžius Šiukštų giminei, pastatytas Aleksandravėlės kapinėse, vėliau jis nukalė kryžių savo motinai, kuris buvo pastatytas Ažušilių kaime.

Aleksandravėlės miestelio apylinkėse geriausias kalvis buvo dvaro kalvio sūnus Pranas **Milaševičius**. Arklius kausydavo Kastulis **Zibolis**.

Kriaunų apylinkės kaimuose darbavosi šie kalviai:

Kriaunų bažnytkaimyje – Jonas **Valiulis**, Antanas **Seibutis**, Juozas **Kazanavičius**, Georgijus **Ignatjevas**;

Pakriaunio k. – Antanas **Turkevičius**;

Margėnų (Āstravo) k. – Antanas **Vasilevičius**, Juozas **Matiukas**, Povilas **Šeškus**;

Bōbriškio k. – Grigorijus **Jarmalajevas**, Juozas **Tranas**;

Petrešiūnų k. – Kazys **Vaicikauskas**, Julius **Bertašius**;

Dagilių k. – Petras **Pumputis**, **Bruškys**;

Buniūškių k. – **Šlamas**;

Bagdōniškio k. – **Blaževičius**, Balys **Blaževičius** (sūnus);

Bajōrų k. – Ignas **Mezginas**, Mykolas **Starkus**, Antanas **Klišonis**, Jonas **Gasiūnas**;

Mičiūnų k. – **Klišonis**, Juozas **Urbanavičius**;

Bradėsių k. – Jonas **Šakalys**, Jonas **Girčys**;

Juozapāvos k. – **Zablackas**, Antanas **Kavaliauskas**, Juozas **Turkevičius** ir Petras **Turkevičius**;

Kēležerių k. – Antanas **Idas**.

Kalvis Alfonsas Savickas prie savo kalvės. Andrikavos k. A. Petrašiūno nuotr. 2001 m.

Žmonių atmintyje išliko ir atsiminimuose užfiksuoti ir kitų amatų meistrai.

Obelių dvare 1923 m. gimęs savamokslis **stalius** Petras **Zauka** darė duris, langus, spintas, bufetus, stalus, kėdes, lovas, laikrodžių spinteles, rėmus veidrodžiams, lazdas, ornamentuotas dėžutes smulkmenoms. Gerai išmanė darbams naudojamų medžiagų savybes, sakydavo, kad pakelės beržo mediena kieta kaip akmuo, tokios miške nėra, o ažuolas pasidaro juodas ilgai laikytas vandenyje, mauruose – tokio rasdavo Šapelių (Šapelkos) ežere, Mingėlių pievose kasdami griovius rado Smalinskai. P. Zaukai meistrauti (pjaustyti, dažyti) padėdavo žmona, vėliau tapusi audėja.

Obelių turguje buvo paklausūs **puodžiaus** Juozo **Sesicko** iš Zýbolių kaimo dirbiniai. Jo dideli moliniai puodai (*palivonai*), puodynės, puodukai, tabokinės būdavo gražiausi, labai patvarūs, laikydavosi 30 ir daugiau metų. Darė ir žvakides (*liktorius*), taupykles, vazas, dubenis (*bliūdus*) ir kitokius įvairius indus, švilpynes.

Ant pilvotų ašochių jis prilipdydavo žmogaus veido barjefus, darė įvairių spalvų glazūrą: vyšninę, raudoną, žalia, rudą su atspalviais, dažymui naudojo geležies rūdą iš Bagdonišio girios, molį imdavo irgi iš ten pat, vėliau – iš Degūčių kaimo prie Aleksandravėlės, smėlį veždavosi iš Anykščių. 1934 metais Kauno parodoje už dirbinius gavo medali. Kauno parodai buvo pateikęs ir molinį virdulį (*samavorą*), kurio ir rankenos, ir čiaupeliai (*kraneliai*) buvo moliniai. Arbata iš to virdulio pavaišino ir Lietuvos Respublikos prezidentą Antaną Smetoną.

Juozas Sesickas gimė ir augo Bagdonišio kaime, mirė 84 metų amžiaus 1956 metais.

Obelių turguje savo dirbiniais ir verpimo rateliais prekiaudavo **dailidė Šiukšta** iš Aleksandravėlės, kubilius iš Sniėgių kaimo prie Lukštų bažnytkaimio.

Račius Smalinskas iš Vaičėnų kaimo gamino ir Obelių turguje parduodavo tekinius ir ratlankius, kubilus, statines (*bačkas*), puskubilius (*rėčkas*).

Tarpukario laikais **siuvėjai** siūdavo apsistoję pas žmones. Aleksandravėlės apylinkėse darbavosi siuvėjas Ignas **Jočys** iš Kriaunėnų kaimo, gimęs 1896 m. Siuvėjo amato jis mokėsi pas Karinauską, tarnavo caro kariuomenėje, o vėliau ir Lietuvos kariuomenėje inžineriniame pulke, siuvo ir kariuomenėje, mokėjo kirpti plaukus, šių darbų išmokė ir sūnų Aloyzą.

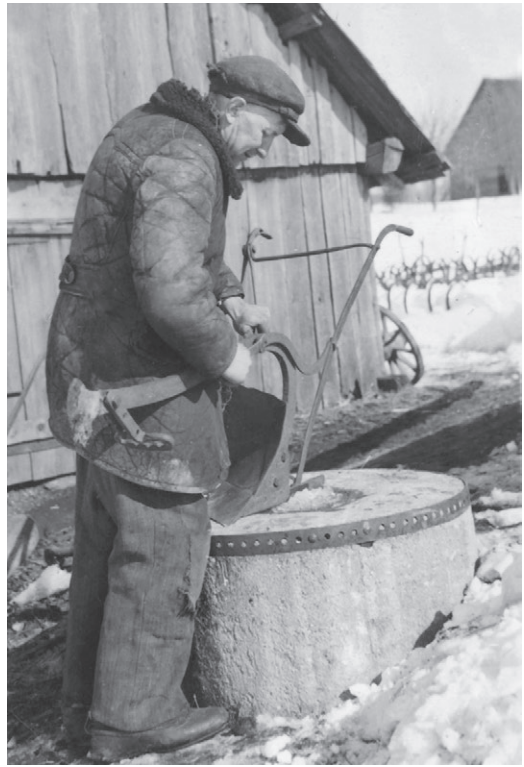

*Kalvis Ignas
Mezginas. Bajorų k.
1955 m.
Iš I. Mezginaitės
albumo*

Žinomi siuvėjai buvo ir Motiejus **Magyla**, Bronius **Tolutis**, kurio padėjėjai buvo Albinas Tolutis ir Birutė Dainytė. Namuose siuvusi Elena **Jankauskienė** (Pučinskaitė) po patikrinimų, baudų ir draudimo dirbti namuose kitiems, apie 1960 m. turėjo įsidarbinti artelėje ir ten siuvo dar apie 20 metų. Artelėje nuo 1976 metų dar dirbo **Andriūnas** ir **Kavaliauskienė**.

Antanas **Mekšėnas** iš Degučių kaimo prie Aleksandravėlės darydavo armonikas, pats ir balsus suderindavo, darė ir būgnus, žvagulius.

Degučių kaime Ignas **Mekšėnas** darė verpimo ratelius (*kalavartus*), labai gražius su žvaguliais tarp stipinų. Jo sūnus Petras **Mekšėnas** Degučiuose taip pat darė verpimo ratelius.

Bronius **Širvys** darydavo skietus, pats buvo pasidaręs vėjo malūną (kada ir kur – nenurodyta).

Antanas Šliakas, gim. 1926 m. sausio 21 d., gyvenantis Mielėnų kaime, Kriaunų seniūnijoje, 2007 metų vasarą prisiminė ir daugiau tų apylinkių amatininkų (be jau anksčiau minėtų kalvių).

Baršėnų k. buvę siuvėjai Izidorius **Klabys** ir Ona **Klabytė**, **Jasinevičiūtė**; Kriaunų bažnytkaimyje – Matas **Paberžis** ir Pranas **Paberžis**, Marytė **Kralikienė**, Jonas **Jozėnas**; staliai, medžio darbų meistrai, statę namus, darę duris ir langus, Antanas **Stašys**, Juozas **Jočys**, **Balčiūnas** (jis dar darydavęs kėdes ir kitus baldus), Pakriaunio k. – Vladas Eigminas, Bajorų k. – Antanas Širvys.

Baršėnų kaime Edvardas **Kazanavičius** iš beržų žievių virdavo degutą, naudojamą arklinių vežimų ašims sutepti. Jis buvo pravardžiuojamas *Degutniku*, nes ten arti vienas kito gyveno trys Kazanavičiai. Oklių pamiškėje Verslovai iš sėmenų ir kanapių spausdavo aliejų, aliejus geras būdavęs. Kanapes seniau augindavo visi dėl virvių: vydavo virves, vadeles, pančius, botagus. Virves naudojo vežimams surišti, kartais ir gyvuliams priišti, kai neturėdavo metalinių grandinių (*lenciūgų*).

Juozapavos kaime gyvenęs akmenskaldys Jonas **Mezginas** akmenis sprogdindamas prarado vieną ranką.

Šalia Kriaunų bažnytkaimio, prie pat Sartų ežero, gyveno Esigniejus **Ščetilnikovas**, visoje apylinkėje tik vienas mokėjęs išdirbti kailius.

Mičiūnų kaime gyvenęs Petras **Mezginas** turėjo karšyklą, kuri jau veikė prieš Antrąjį pasaulinį karą ir vėliau, sovietiniais laikais, dar kurį laiką. Karšykla buvo priestate prie klėties nedideliame kambaryuke. Karšimo mašina buvo rankinė, išsukdavo vienas žmogus, o dar du žmonės turėjo mėtyti vilnas ant karšyklės volų, todėl žmonės ateidavo po kelis ir pagelbėdavo vienas kitam.

Mielėnų kaime Marinas **Kurlavičius** tarpukario metais turėjo pasistatęs vandens ir vėjo malūnus. Vandens malūnas buvo šalia Kurlavičiaus sodybos prie upelio, tekančio iš Varležerio. Vandens malūnas buvo medinis, iš rąstų. Kurlavičiaus sodyboje ant kalniuko už klojimo buvo vėjo malūnas, juo maldavo, kai vandens malūnai stigdavo vandens. Abu malūnai dar buvo ir sovietiniais, kolūkiniais laikais. Vėliau kolūkio pirmininko nurodymu Kurlavičiaus vandens malūnas buvo išardytas ir Bradesių kaime pastatyta troba našlei padegėlei Gruodienei. Vėjinį malūną išardė vėliau, kai ardė visas vienkiemių trobas, ir sunaudojo malkoms, fermų reikalams.

Juozas Daščioras, gimęs 1926 m., gyvenantis Margėnų k., Kriaunų sen., 2007 m. vasarą papasakojo apie tarpukario metais Margėnų kaime buvusią Jono **Daščioro** jaują su mechaniniu trijų velenų linų mintuvo prietaisu, kuri sukdamo įkinkytas arklys. Jaujos pastatas buvo iš dviejų dalių po vienu stogu, įėjimas – iš šono pirmoje dalyje, kurios sienos buvo iš lentų, lubų nebuvo, stogas šiaudinis. Čia ir buvo arklio sukamas ratas, kuris krumplinėmis pavaromis sukimo judesį perduodavo velenams. Arklių pavalkais su įnarais pakinkydavo prie sukamojo rato specialios storos karties (*dišliaus*) galo pritvirtinto brankto. Antroji jaujos pastato dalis (*šopas*) iš visų keturių pusių buvo sudėta iš rąstų su išdrožomis (*išbozytų*)



ir prisamanotais tarpais. Lubos sandarios, apšiltintos molio ir smėlio mišiniu. Sienos be langų. Pastato pertvaroje buvo neplačios ir neaukštos durys, o prie pertvaros ir tolimosios sienos kampe – krosnis be kamino, aukšta, kad į vidų įlindę vaikai galėjo vaikščioti beveik stati. Jaujos palubėje buvo karčių žardai, ant kurių sustatydavo linų pėdus ir vieną parą džiovindavo. Pėdus atrišdavo, kad geriau pasiektų krosnies šiluma. Išdžiūvusius linus keturi žmonės apdorodavo arkline linamyne. Tai buvo įrenginys iš trijų velenų, patalpos viduje jį varė aplink stulpą eidamas arklys, sukdamas palubėje pritaistytą medinį ratą.

Juozas Daščioras pasakoja apie Margėnų jaują ir Stravų plytinę. A. Petrašiūno nuotr. 2007 m.

Sėdėdamos dvi moterys saujomis kišdavo linų šiaudelius tarp apatinio ir vidurinio veleno, o vidurinis ir viršutinis velenai gražindavo jau išmintą linų pluoštą, kuri tos pačios moterys priimdavo ir dėdavo ant suolo kryžmai, kad vėliau būtų galima atskirti tų ryšuliukų (*pundelių*) storgalį ir plongalį. Sudėjus tokių *pundelių* krūvelę, kitas žmogus (dažniausiai savininkas) ją perrišdavo susuktų linų kūliaraiša, taip suformuodamas mintų linų kūlį.

Užbaigus vieno žmogaus linų mynimą, šeimininkas (*gaspadorius*) išmintus linus išsiveždavo, užleisdamas jaują kitam.

Šia Margėnų kaimo Jono Daščioro mechanine jauja XX a. pirmojoje pusėje (maždaug iki 1935 m.) naudojosi Margėnų ir aplinkinių kaimų linų augintojai. Už naudojimąsi jauja žmonės savininkui atsilygindavo sutartiniu atlygiu arba atidirbdavo talkose.

Juozas Daščioras ir Regina Daščiorienė prisiminė ir kitus šio krašto įvairių amatų meistrus.

Medžio meistras Mykolas **Jočys**, Vladas **Petkauskas**, Antanas **Astrauskas**, Ignas **Stankevičius**, Petras **Navickas** darydavo valtis, karstus, komodas, spintas,

verpimo ratelius (*kalavartus*), statines, kubilus, sviesto muštuvius (*muštokes*), roges, lengvus, gražius vežimus su lingynėmis (*lineikas*), vežimus ir didelius vežimus su aukštomis gardimis šienui, javams vežti (*koras*), lankus, audimo stakles, statydavo namus, klėtis, pirtis.

Pakinktų siuvėjas (*rimorius*) Petras **Šeškus** siūdavo pavalkus, balnelius, *šlajus*, žvagulių diržus, taisydavo batus, apkaldavo batus mediniais padais (*medokus*).

Žinomi siuvėjai buvo Antanas **Prascienius**, Jonas **Zavackas**, Valė **Šeškutė**, Ona **Navickaitė**, Elena **Narkevičiūtė**, Elena **Kazanavičienė** (Galvelytė).

Aludariai (*pivorai*) Vladas **Jasiūnas**, Juozas **Daščioras**, Antanas **Pagirys**, Petras **Navickas** darydavo gerą miežinį alų.

Pynėjų pynėjas Petras **Navickas** iš vytelių ir šiaudų pindavo įvairius gaminius: krepšius, sėtuves, sykelius grūdams seikėti, kiaušiniams sudėti.

Įvairius dirbinius meniškai išdroždavo Ivanas **Kolosovas**.

Žvejybos priemonių meistras Ivanas **Samarokovas** mezgdavo tinklus, darė venterius, bradinius. Žvejų brigadai vadovavo Fiodoras Pachomovas, vėliau – jo sūnus Semionas Pachomovas.

Kaip įvairiapusiški, sumanūs visokiausių darbų meistrai ir konstruktoriai garsėjo Juozas **Tranas** iš Stirniškio k., gim. 1937 m., Juozas **Galvelis** iš Bobriškio k., gim. 1934 m., Jonas **Daščioras** iš Margėnų k., gim. 1937 m., Pranas **Gasiūnas**, gyv. Margėnų k.

Tarpukario metais paklausūs buvo audėjų dirbiniai. Kriaunų sen. Margėnų k. ir artimose jo apylinkėse gyveno kelių kartų audėjos. Anastazija **Daščiorienė** (Dulkytė), gim. 1900 m., audė iš linų drobes, čerkasus, iš pakulų – audėklą maišams, vėliau ir staltieses, rankšluosčius, lovatieses, takelius, šio amato išmokė ir dukrą Elena **Daščioraitę**, ir marčią Reginą **Daščiorienę**. Ausdavo ir Anelė **Kazanavičienė**, Ona **Navickienė**, Veronika **Pučinskienė**, Elena **Kašponaitė**. Petrešiūnų kaime Elena **Baranauskienė** ausdavo rinktines staltieses, lovatieses, rankšluosčius, juostas, kaklaraiščius ir kitus smulkius daiktus. Jų dirbinius galima pamatyti Kriaunų ir Rokiškio muziejuose. 2007 metais pas žmones dar buvo išlikusių audimo staklių, bet niekas nebeaudžia. Žmonės dabar tenkinasi fabrikinės masinės gamybos audiniais, gatavų gaminių produkcija, o rankinio audimo tradicijos nyksta.

Obelių spirito varykla

XIX amžiaus pabaiga ir XX amžiaus pradžia pasižymėjo kapitalizmo raida Rusijos imperijos centruose ir provincijoje.

Nepasitenkindamas žemės ūkio veiklos rentabilumu, stengdamasis neatsilikti nuo augančio kapitalizmo tempų ir ieškodamas naujų pajamų šaltinių, Obelių dvaro savininkas grafas Jonas Pšezdzeckis 1905 m. pradeda Obelių spirito varyklos statybą. Projekto autoriaus pavardė nežinoma, bet originalaus pastato statybai vadovavo specialistai iš Lenkijos (Varšuvos).

Statybose dirbo apie 300 žmonių, daugiausiai darbininkų buvo iš vietinių apylinkių. Dirbo rankomis, jokios statybinės mašinos nebuvo naudojamos. Statybai naudotos vietinės Obelių apylinkės žaliavos. Žmonės rinko laukuose akmenis, į statybos vietą juos atgabendavo Obelių bei kaimyninių dvarų ir ūkininkų arkliais



ir vežimais, degdavo kalkes. Iš kitur atsiveždavo tik plytų ir cemento. Statyboje žmonės net į 20 metrų aukštį viską sunėsdavo ir sukeldavo primityviausiai – rankomis. 1907 metais baigtas pastatas pagal to meto gamybos apimtis buvo išpūdingas ir erdvus. Gamybos įrengimai buvo supirkti ir atvežti iš užsienio (daugiausia iš Lenkijos).

*Obelių spirito
gamykla.*

*A. Petrašiūno nuotr.
2007 m.*

Iš pradžių spirito gamybą naujojoje varykloje pradėjo septyni žmonės, vėliau jau dirbo 11 žmonių iš aplinkinių vietų. Dirbdavo tik sezonais, kai sukaupdavo pakankamai žaliavų. Spiritas buvo gaminamas iš bulvių, jomis varyklą aprūpindavo Obelių (J. Pšezdzeckio) ir aplinkiniai dvarai. Kol vykdavo spirito varymo procesas, darbai nebuvo pertraukiami, žmonės dirbo tiek, kad gamybos procesas nenutrūktų. Gauta produkcija buvo paskirstoma dvarams, kurie tiekdavo bulves. Šie dvarai realizuodavo spiritą karčiamose ir taip gaudavo pelną. Dalis spirito buvo išvežama į Daugpilį.

Prasidėjus Pirmajam pasauliniam karui ir vokiečiams okupavus Lietuvą, Obelių spirito varykla nutraukė darbą. Vokiečiai dalį įrengimų išvežė, o cisternas susprogdino. Karo metu Obelių spirito varyklos patalpose buvo įrengta skerdykla. Čia vokiečiai suvarydavo ir skersdavo rekvizuotus gyvulius, ruošdavo produkciją savo kariuomenei ir išsiuntimui į Vokietiją.

Po bolševikinės revoliucijos ir Sovietų valdžios sukūrimo Rusijoje Obelių spirito varykla tapo iš Rusijos grįžtančių lietuvių – karo pabėgėlių laikinąja rezervacija – karantinu. Tiesiog iš geležinkelio stoties žmonės su šeimomis ir visa manta buvo gabenami į spirito varyklą ir apgyvendinami tuščiuose varyklos pastatuose.

Karo metais išvežus ir sunaikinus daugelį svarbių įrengimų, Obelių spirito varykla ilgai negalėjo atsigaivinti ir pradėti gamybos, trūko lėšų ir iniciatyvos įren-

gimams atnaujinti. Į varyklos patalpas dvarininkas kraudavo javus, čia juos ir kuldavo, sandėliuodavo grūdus, bulves. Pagrindiniame korpuse buvo apgyvendinami kumečiai su mažamečiais vaikais, nors pastatas ir nebuvo pritaikytas gyventi.

1932 metais Obelių spirito varykla savininko senojo grafo nurodymu atitenka jo ir Hermancijos Sapieगतės sūnui Aleksandrui Pšezdzeckiui, kuris ryžtasi atgaivinti spirito gamybą. Iš Estijos pakviesti ir nusamdyti specialistai sudarė rekonstrukcijos planą ir sąmatą. Apie 1937 ar 1938 metus Obelių spirito varykla vėl pradėjo darbą, nors tebuvo vienas spirito varymo aparatas – distiliacijos kolona, vienas šutintuvas (*gencas*), garo siurbliai. Kiti įrenginiai buvo mediniai: mediniai kubilai raugo skyriuje, mediniai kubiliukai ant ratukų – mielių skyriuje. Pagrindinė gamybos žaliava bulvės buvo pristatomos arkliniais vežimais. Spirito varyklos darbininkai patys apsirūpindavo kuru varyklos reikmėms. Varykloje dirbo penki darbininkai, vienas specialistas – varytojas, technikas ir vadovas Kazakevičius. Tuo metu per parą buvo perdirbami du maišymai ir iš kiekvieno maišymo buvo gaunama po 200 litrų žaliavinio spirito, iš viso 400 litrų per parą.

1940 metais grafas Jonas Pšezdzeckis pasitraukė iš Lietuvos į užsienį, (spėjama, kad į Lenkiją) ir Obelių spirito varyklai vėl atėjo sunkūs laikai: valdžios pasikeitimai, karas, pokario pertvarkymai. Likusi be šeimininko Obelių spirito varykla vėl nedirbo, dalis įrengimų buvo sugadinta. Vokiečių okupacijos laiku (1942 m.) gamybos procesas vėl buvo organizuotas, bet frontui grįžus į Vakarų, gamyba vėl sustojo, nors spirito varykla nebuvo susprogdinta ar sugriauta. Po Antrojo pasaulinio karo, sovietinės okupacijos metais, Obelių spirito varyklos veikla vėl buvo atkurta, spirito gamybai pagrindinė žaliava vėl buvo bulvės.

Senieji įrengimai nebeatitiko naujų gamybos užmojų ir 1950 metais buvo atvežtas ir sumontuotas naujas garo katilas, vėliau 2 400 litrų talpos kubilai buvo pakeisti 4 000 litrų talpos kubilai. 1946–1955 metais jau buvo pagaminama beveik dvigubai daugiau produkcijos – po 700 litrų spirito per parą. Spiritas medinėse statinėse buvo vežamas į geležinkelio stotį ir išsiunčiamas į Panevėžio spirito kombinatą.

1956 metais Obelių spirito varykla iš Lietuvos TSR žemės ūkio ministerijos perduodama Lietuvos TSR spirito ir alaus tresto, o vėliau – Maisto pramonės ministerijos žinybon. Prasideda gamybinių pajėgumų didinimo ir produkcijos kokybės gerinimo etapas, nes iš Obelių tarybinio ūkio buvo perimti tik pastatai ir pasenusios technologijos įrengimai. Buvo komplektuojami reikalingi įrengimai ir kadrai, dalis įrengimų buvo perimta iš užkonservuotų Tendžioogal ir Būktos spirito gamyklų. 1959 m. iš Léipalingio spirito gamyklos gauti septyni metaliniai kubilai pakeitė senus medinius kubilus raugo skyriuje, papildomai gauta vienas šutintuvas ir vienas apcukrinimo aparatas iš Šilūtės spirito gamyklos. 1960 metais Obelių spirito varykla buvo aprūpinta nauju distiliacijos aparatu, visas gamybos procesas elektrifikuotas, atsisakyta paskutinio garo variklio, 1961 metais gauti nauji aštuoni fermentacijos kubilai. Tada spirito gamyba dar padvigubėjo. Tais pačiais 1961 metais pradėta krakmolo cecho statyba baigta kitais metais. 1962 metais pradėta naujos produkcijos – 38 procentų drėgmės krakmolo gamyba moderniu APČ-25 kombainu. Pirmaisiais gamybos metais buvo pagaminta 87,5 tonos bulvių krakmolo. Jo gamyba kasmet didėjo. 1965 metais įrengiamas antras tokio pat ga-

lingumo kombainas ir džiovykla CS-4 sauso krakmolo gamybai. 1965 metais jau buvo pagaminta 140 tonų sauso krakmolo. Dar po kelerių metų pastatytas pašarinių mielių cechas, tačiau jų gamyba buvo nerentabili ir jis reorganizuotas į sulčių cechą, kuriame iš vietinių žaliavų (obuolių) pradėtos gaminti vyno medžiagos. 1966 metais pradėjęs veikti sulčių gamybos cechas suvartojo apie 600 tonų obuolių ir pagamino 20 879 dekalitrus vyno medžiagų.

Buvo pastatyta nauja 320 kW galingumo elektros transformatorinė stotis, kuri tenkino naujų galingumų poreikį. Ir toliau pagrindinė gamyklos produkcija tebebuvo žaliavinis spiritas, degtinės žaliava. 1957–1965 metais jo gamyba išaugo 3,7 karto. 1938 metais varykloje per parą buvo išvaroma 400 litrų žaliavinio spirito, o apie 2004 metus – jau 25 kartus daugiau.

Pagrindinės produkcijos, žaliavinio spirito, gamybai Obelių spirito varykla vartojo bulves iki 1986 metų. Iki tol Obelių krašte klestėjo ir bulvių auginimas. Dabar bulvės jau užmirštos, jas pakeitė javai – rugiai, kvietrugiai, nes su jais paprasčiau dirbti. 2007 m. buvo planuojama supirkti perdirbimui 14 tūkstančių tonų grūdų. Ir bulvės, ir grūdai yra krakmolinė medžiaga, todėl iš jų pagamintą spiritą sunku atskirti net technologams.

Grūdai verdami šuntintuvuose, iš jų masė vamzdžiais patenka į apcukrinimo talpyklas. Čia, pridėjus įvairių fermentų, iš krakmolo išskaidomas cukrus, toliau masė keliauja į fermentacijos kubilus ir juose rūgsta tris paras. Per parą viena darbuotojų pamaina pripildo raugalo po tris fermentacijos kubilus, kuriuose telpa po 40 tonų. Garai kondensuojami ir virsta spiritu 20-ties metrų aukščio kolonose. Raugalu tręšiami Obelių ŽŪB laukai. Obeliečiai pagal kolonų pajėgumus galėtų išvaryti dvigubai daugiau spirito, tačiau tam reikėtų daugiau fermentacijos kubilų.

Sovietmečiu Obelių spirito varykloje dirbo net iki pusantro šimto žmonių, vėliau darbuotojų skaičius dažnai keitėsi, kelis kartus sumažėjo, ir tebuvo apie 50 darbuotojų.

Garsi Obelių spirito varyklos istorija baigėsi 1991 metais, kai ji tapo akcinės bendrovės „Vilniaus degtinė“ padaliniu. Prieš tai dar buvo nupirkti ir sumontuoti įrengimai spiritui valyti, tačiau AB „Vilniaus degtinė“ nesutiko, kad Obeliuose spiritas būtų valomas. Įrengimai buvo išmontuoti ir pateko į metalo laužą. Obelių



*Leonas Čiučelis
pasakoja apie
dabartinę Obelių
pramonę.*

*A. Petrašiūno nuotr.
2007 m.*

spirito varykloje išvaromas spiritas tėra degtinės žaliava, kuri gėrimui netinka, nes nėra gerai išvalyta. Tokia produkcija, atskiesta vandeniu, gauna nemalonų kvapą. 2000 m. buvo parengtas spirito gamybos plėtros projektas, bet ir jis liko neįgyvendintas.

Obelių spirito varykla tebeveikia tame pačiame pastate, kurį 1907 metais pastatė grafas Jonas Pšezdzeckis. Nors įrengimai per veiklos šimtmetį buvo keičiami, čia labai trūksta modernizacijos. Nuo 1907 metų spirito gamybos technologija nekito, ji panaši į naminukės varymą, tik gamybos ciklas trumpesnis. Pagausėjus importinių gėrimų ir jiems atpigus, sumažėjo lietuviškos degtinės paklausa.

2003 m. įmonę „Vilniaus degtinė“ išigijo Prancūzijos kompanijos „Belvedere“ įmonė „Sobieske Dystrybucja“, pasikeitė vadovybė, buvo žadėta investuoti ir į Obelių spirito varyklą, atnaujinti rusiškas gamybos linijas, automatizuoti gamybos procesus, bet pažadai kol kas liko neištesėti... Reikia spręsti gamybos atliekų–žlaugtų problemą, tam reikia keliolikos milijonų litų. Anot varyklos vadovo Laimonto Tubelio, investicinės lėšos jau kuris laikas skiriamos daugiausia įrengimams ir pastatams rekonstruoti ir remontuoti, nes pagrindiniai pastatai (spirito gamybos cechai ir spirito sandėlis), statyti prieš 100 metų, išsilaikė iki šių dienų ir atlieka tas pačias funkcijas kaip ir grafų laikais. Išlikęs net ir po dalimi gamybos cecho vandens kanalas, sumūrytas iš molinių plytų. Šie du spirito varyklos pastatai turi istorinę vertę ir yra saugotini kaip kultūros vertybės.

Aliejaus ir biodyzelino įmonė*

Vienos didžiausių ir garsiausių regiono bendrovių „SV Obeliai“, gaminančios aliejų ir biodyzeliną, ištakos siekia 1990 metus, kai turtinga istorija garsėjančioje Obelių spirito gamykloje prasidėjo rapsų aliejaus gamybos linijos statyba. Netrukus aliejaus gamybos cechai atsiskyrė nuo spirito varyklos ir 1993 m. birželio 4 d. buvo įsteigta Obelių valstybinė rapsų aliejaus įmonė. Ji užsiėmė aliejaus ir išspaudų gamyba bei realizavimu, grūdų valymu, džiovinimu ir saugojimu.

Rapsų aliejaus gamyklos statyba Nepriklausomybės pradžioje kainavo apie 20 mln. litų. Vien tik už garsiosios vokiečių kompanijos „ThyssenKrupp“ įrengimus, įdiegiant pažangiausią aliejaus gamybos technologiją, teko sumokėti 11 mln. litų.

Keičiantis situacijai rinkoje, ne kartą keitėsi Aliejaus įmonės juridinis statusas ir savininkai. Jai teko pergyventi ir šilto, ir šalto, kol galiausiai 2005 metais įmonių grupė „Šiaurės vilkas“ išigijo bankrutavusios Rokiškio rajono bendrovės „Obelių aliejus“ turtą ir kartu su Lietuvos žemės ūkio bendrovėmis – žaliavų tiekėjais – įsteigė kooperatinę bendrovę „SV Obeliai“. Tuomet buvo atverstas naujas įmonės gyvavimo istorijos puslapis. „Šiaurės vilkas“ į „SV Obeliai“, kuri yra vienintelė rapsų perdirbimo ir aliejaus gamybos įmonė šalyje, investavo 18 mln. Lt, iš Europos Sąjungos struktūrinių fondų – dar 3,5 mln. Lt ir 2009 metais atgaivino vienintelio tikrai lietuviško rapsų aliejaus gamybą Lietuvoje. Solidžios investicijos buvo skirtos aliejaus spaudyklai, biodyzelino gamybai modernizuoti, sandėliams plėsti, aliejaus valymo įrengimui montuoti. „SV Obeliai“ sumontuota moderni įranga leido

* Parengė įmonės direktorė Laima Indrašaitė.



*Obelių aliejaus įmonės pastatai.
A. Petrašiūno nuotr. 2007 m.*

*Straipsnio autorius Albinas Eigminas
(kairėje) kalbasi su Gintautu Stašeliu
apie Obelių pramonę. A. Petrašiūno
nuotr. 2007 m.*

Įmonės produkcija

įdiegti tarpusavyje glaudžiai susijusią technologinių procesų grandinę – nuo rapso auginimo ir perdirbimo iki maistinio aliejaus ir biokuro gamybos. Gamykla pagal techninį lygį ir produkcijos kokybę nenusileidžia geriausiems Europos gamintojams ir yra viena moderniausių aliejaus spaudyklų Baltijos šalyse.

Maistiniam aliejui (prekybos centrus jis pasiekia su „TYRAS Originalusis“ prekinio ženklu) gaminti bendrovė perka tik Lietuvoje užaugintus genetiškai nepakeistus rapsus. Modernizuota įmonė per metus pajėgi pagaminti 7800 tonų šaltai spausto ir 5600 tonų karštai spausto aukščiausios kokybės maistinio ekologiško rapsų aliejaus.

Tobulindami aliejaus gamybą įmonės vadovai neapleido ir kitos veiklos srities – biodyzelino. 2009 m. sumontavus tris Norvegų bendrovės „Ageratec“ procesorius, biokurą pradėta gaminti perdirbant augalinės kilmės riebalus. Įmonėje pagamintas biodyzelinas atitinka ASTM 6715 ir EN 14212 standartus.

Obelių mechaninės dirbtuvės

Kaip liudija 2002 m. spalio 15 d. sudaryta istorinė pažyma, 1953 metais už 1 km nuo rajono centro ir už 0,5 km nuo geležinkelio įsikūrė Obelių mašinų-traktorių stotis (MTS). Pradžioje MTS buveinė buvo kitoje geležinkelio pusėje, išstremto į Sibirą stambaus ūkininko Pčelino sodyboje, ūkiniuose pastatuose, bet ten buvo neilgai, paskui atsikėlė į Rakališkį irgi prie geležinkelio, kaip tik už depo.

MTS turėjo įvairios žemės ūkio technikos, kurią nuomodavo rajono kolūkiams, aprūpindavo savo ir kolūkių techniką atsarginėmis dalimis, kuru ir tepalais, remontavo žemės ūkio techniką. Atsarginių dalių gaudavo iš Šiaulių ir Žemaitkiemio mašinų tiekimo bazių, o kuro ir tepalų – iš Pānevėžio naftos bazės.

Obelių MTS dar vykdė ir statybos darbus, statė gyvenamuosius namus, garažus ir kitus ūkinius pastatus, dengė stogus.

1959 metais Obelių MTS buvo pervardyta Obelių remonto technikos stotimi (RTS), bet pagrindinė veikla išliko ta pati. N. Chruščiovui atėjus į valdžią, prasi-dėjo didelės reorganizacijos, buvo skirta asignavimų, ir tada jau statėsi ir kūrėsi šiapus geležinkelio šalia keleivių geležinkelio stoties, kur ir dabar yra didžiuliai dirbtuvių pastatai. Kartu statėsi ir gyvenvietė, kūrėsi Obelių priemiestis. Vėliau, pasikeitus pavaldumui, šios technikos remonto dirbtuvės prarado pavadinimo santrumpą RTS ir vadinosi Obelių žemės ūkio technikos remonto dirbtuvėmis. Jos priklausė Lietuvos žemės ūkio technikos susivienijimui. Kūrimosi pradžioje dirbo septyniolika žmonių, vėliau darbuotojų padaugėjo iki 160. Keturiuose korpusuose veikė variklių remonto cechą, įrankių gamybos cechą, automobilių priežiūros stotis, sandėliai, administracinės patalpos, posėdžių salė, įrankių cecho korpuse buvo buitinės patalpos, pirtis.

Šiose dirbtuvėse buvo remontuojami traktorių ir automobilių varikliai: T-150, M-21, GAZ-24, GAZ-51, GAZ-53. Gamybinė veikla klestėjo nuo 1970 iki 1996 metų, vėliau, mažėjant užsakymų, mažėjo darbų apimtys, darbuotojų skaičius, kol variklių remonto veikla visai liovėsi. Kurį laiką dar veikė automobilių priežiūros stotis, autoservisas, dar laikėsi techninė bazė. Po 2000 metų buvusių dirbtuvių pastatuose bandė veikti privačios įmonės, vienos steigėsi, kitos užsidarė. 2007 metais veikė:



*Buvusios Obelių
žemės ūkio technikos
remonto dirbtuvės.
A. Petrašiūno nuotr.
2007 m.*

UAB „Obelių lentpjūvė“ – užsiima miškų, medienos supirkimu, kerta, susiveža, pjauna, kala padėklus, gamina medžio pjuvenų briketus kurui (Antānašės ceche). Darbuotojų skaičius iki 40 žmonių.

UAB „LKG“ (Lino Karaliaus grupė) veiklos pobūdis – baldų gamyba iš medžio drožlių plokščių. Produkciją eksportuoja į Estiją, Daniją, Norvegiją, Švediją. Dirba apie 40 žmonių.

E. Kondrato transporto paslaugų individuali įmonė užsiima perkamų ir parduodamų naudotų automobilių pervežimu iš užsienio keturiais autovežiais.

Išsamesnės informacijos apie šių įmonių veiklą gauti nepavyko.

Rūmiškių plytinė

Nepriklausomybės laikais Rūmiškių kaime plytinę pasistatė Justinas Butkevičius, norėdamas sau pasigaminti plytų. Iš pirmųjų pasigamintų raudonų plytų jis ir susimūrijo gyvenamąjį namą, kuris ir dabar tebestovi Rūmiškių kaime tarp medžių. Čia ir pirmųjų savininkų kapeliai, tik namo šeimininkai jau kiti.

Pats Justinas Butkevičius plytų gamybą Rūmiškių kaime pradėjo dar tarpukario Lietuvos laikais, gamyba buvo nedidelė, žmonių ten nedaug dirbo, kartais pasisamdydavo šiek tiek daugiau. Plytas gamino senoviškai: rudenį prikasdavo molio, žiemą, kartais ir ne vieną, jį šaldydavo. Iš tokio molio padarytas plytas išdegdavo. Krosniai kūrenti naudojo iškirstame miške prirautus ir išdžiovintus kelmus. Taip pagamintos plytos buvo labai geros kokybės, patvarios, neskilinėdavo. Pagamintas plytas po truputį pirkdavo aplinkiniai žmonės krosnims susimūryti ar parestuoti.

Po karo J. Butkevičiaus plytinė buvo nacionalizuota ir priskirta Rokiškio pramkombinatui, o plytinės vedėju dirbo J. Butkevičiaus sūnus Vilhelmas, kuriam, kaip pramkombinato tarnautojui, buvo mokamas atlyginimas.

Apie 1948 metus Justiną Butkevičių išbuožino, o jo sūnų Vilhelmą ištremė į Sibirą. Iš ten jis apie 1956 metus grįžo jau ne namo, o į Lenkiją.

Justinas Butkevičius anksti tapo našliu. Po to, kai buvo išbuožintas, pasitraukė į Žemaitiją, iš kur buvo kilęs. Savo krašte mirė ir ten buvo palaidotas.



*Buęs Jurgio
Butkevičiaus vėjinis
10 AJ galingumo
malūnas. Rūmiškių k.
A. Petrašiūno nuotr.
2007 m.*

*J. Butkevičiaus
malūno vidaus
įrengimai.
A. Petrašiūno nuotr.
2007 m.*

Vėliau J. Butkevičiaus duktė Lucija Kavaliauskienė jo palaikus iš Žemaitijos atvežė ir palaidojo šalia žmonos, jo vaikų motinos, jų sodyboje, Rūmiškių kaime.

Turėjo plytinę ir Justino Butkevičiaus brolis Jurgis Butkevičius, kuriam tėvas dar buvo atidalijęs ir vėjinį malūną. Malūno bokštas sumūrytas iš plytų ir dabar (2007 m.) dar tebestovi, nors seniai nebedirba, nebėra sparnų. Aplinkiniai žmonės malūno bokšto mūrą po truputį ardo ir naudoja savo ūkiniams reikalams.

Netoli to malūno bokšto buvo ir Jurgio Butkevičiaus plytinė, kurioje ir jis gamindavo plytas, bet ne nuolat, o tik kai gaudavo užsakymų. Šiaip jau Jurgiui prasčiau sekėsi, mėgdavęs atvykęs į Obelius pasivaikinti.

Abu broliai Butkevičiai išmanė plytų gamybos technologiją ir mokėjo pagaminti geras molines raudonas plytas.

Obelių garinis malūnas prie Kriaunos upės pastatytas brolių Vinco ir Antano Skvarnavičių apie 1930 metus. Prieš Antrąjį pasaulinį karą Antanas Skvarnavičius savo dalį pardavė Kepeniui, o vėliau Kepenis nupirko ir Vinco Skvarnavičiaus dalį. Malūnas tik maldavo miltus, jokios kitos veiklos nevykdė. Po karo Kepenis nenorėjo geruoju atiduoti malūno sovietinei valdžiai ir buvo išvežtas į Sibirą. Nacionalizuotas malūnas dar kurį laiką veikė, kol buvo nualintas ir paliktas be priežiūros, niekam nebereikalingas.

Narvydiškio pieninė

Narvydiškio pieninė įsikūrė 1926 m. tarp Kriaunų ir Bajorų kaimų, Vinco Kazanavičiaus vienkiemyje, gyvenamojo namo dviejuose kambariuose (apie 56 kv. m). Pieninės įrengimai buvo sukami rankomis. Pieninė veikė iki 1932 metų, kol Lašų kaime buvo pastatyta galingesnė, mechanizuota garinė pieninė. Po Narvydiškio pieninės panaikinimo gyventojų patogumui Pakriaunio dvare buvo atidarytas pieno supirkimo punktas, į kurį aplinkinių kaimų gyventojams atgabenti piena buvo geresni keliai ir arčiau. Čia sunęštą piena tik separuodavo – liesą piena gražindavo pateikėjams, grietinę išveždavo į Lašų pieninę.

Pakriaunio malūnas

Pakriaunio dvaro vandens malūnas, statytas dar prieš Pirmąjį pasaulinį karą, iki 1927 metų priklausė baronui Vaizenhofui. Karo metais Vaizenhofai buvo išvykę iš Pakriaunio dvaro į Lenkiją. Po karo grįžusi dvaro savininkė (Vaizenhofas jau buvo miręs) pardavė dvarą kartu su gaisro apgadintu malūnu grįžusiems iš Amerikos Akvilinai ir Vincui Augaičiams.

Perėmę Pakriaunio dvaro valdymą Augaičiai iki 1930 metų nuomojo malūną Jonui Skeivelui. Vėliau V. Augaitis malūną perstatė, nupirko naują švedišką 35 AG turbiną, naujas *Omega* firmos mašinas grucei ir kruopoms daryti, sumontavo piklius ir valcus, pristatė trečią aukštą, vėliau (apie 1930 m.) nupirko stacionarinį dyzelinį dėvėtą variklį ir jam pastatė mūrinį vienaaukštį pastatą, įrengė lentpjūvę, gaterį, kuriuos prijungdavo prie vandens turbinos arba vėliau pirktos *England Ruston* variklio veleno, pjaudavo lentas ir stogų dangos lenteles. V. Augaitis Pakriaunio malūne įtaisė generatorių elektrai gaminti ir ja aprūpindavo visus dvaro pastatus. Dvaras buvo elektrifikuotas apie 1935 m. V. Augaitis malūno varikliui buvo nupirkęs dujų generatorių, ketino elektrifikuoti ir Pakriaunio dvarui gretimą Bajorų kaimą, bet dėl nesutarimų su sodiečiais dėl elektros linijos stulpų ir



Elena Krasauskienė pasakoja apie Pakriaunio malūną ir P. Mezgino vilną karšyklą. A. Petrašiūno nuotr. 2007 m.



laidų įrengimo nebesuspėjo. V. Augaitis malūnui daug pinigų išleido, bet ir pelnas buvo didelis.

Betoninis dviejų aukštų vandens malūnas stovėjo prie pat Kriaunos upės, toliau du tiltai: pirmas su metalinėmis apsauginėmis grotomis vandens turbinai, antras su medinėmis užtvaramis vandens lygiui reguliuoti.

Į Pakriaunio malūną atvažiuodavo žmonių net iš Latvijos, nors tuo metu jau veikė malūnai Lašuosė, Kriaunosė, Obeliuose. Pakriaunyje geri valcai buvo, pikliuodavo, buvo karšykla – vilnas karšė. Karšykloje ilgai darbavosi Antanas Širvys iš Bajorų kaimo.

Aštuonerius metus malūnininku dirbo gerai darbą išmanęs Jonas Čeponis, po jo Vladas Eigminas. Dyzelinį motorą pirmiau paleisdavo ir sustabdydavo pats savininkas Vincas Augaitis arba jo sūnus Albinas.

Antrojo pasaulinio karo metu, vokiečių okupacijos metais, žmonėms malimui reikėjo gauti viršaičio leidimą, nes malūnas malė Jūžintų ir Obelių miesteliams. Malūnui skirdavo dyzelinio kuro, kurio kitaip gauti vokiečių okupacijos metu buvo labai sunku.

1944 m. vėl atėjus rusams, Pakriaunio dvare įsikūrė karo komendantūra, o malūnas dirbo frontui. Po karo 1945 m. V. Augaitis buvo išvežtas į Vorkutos lagerį, ir ten 1945 m. spalio 3 d. mirė. Pakriaunio dvaras ir malūnas liko be šeiminkų.

Sovietmečiu malūne šeiminkavo kiti: pramkombinas, kolūkis, tarybinis ūkis. Dar ilgokai (gal maždaug iki 1973 m.) Pakriaunio malūnas dirbo, malė, vėliau viskas sustojo, pradėjo nykti, įrengimai buvo išmontuoti, išgrobstyti, atiduoti

Bajorų pradžios mokyklos mokiniai ir mokytojos Anastazija Adamonienė (kairėje) ir Marytė Bakutienė prie Pakriaunio malūno. J. Sinicos nuotr. Apie 1964 m.

kaip metalo laužas. Jau 1995 m. tebuvo šiurpus sunykusio gėrio vaizdas: nebėra tiltų, užtvankos, net vandens turbinos ir daugiau nei dviejų metrų dydžio motoro smagračio. Viskas kas galima išvogta, išplėšta, suniokota.

Sartų tarybinio ūkio mechaninės dirbtuvės

Sartų tarybinis ūkis buvo sukurtas 1957 m. balandžio 16 d., prie to paties pavadinimo kolūkio prijungus gretimą P. Cvirkos kolūkį, ir apėmė Kriaunų, Baršėnų, Bradesių, Lukštinių, Juozapavos, Kėležerių, Mičiūnų, Bajorų, Pakriaunio, Stravų kaimus. Pirmosios ūkio mechaninės dirbtuvės buvo įkurtos Balio Pupelio sodybos tvarto pastate, ten ir buvo remontuojama žemės ūkio technika. Kasmet didėjant žemės ūkio technikos parkui buvo suprojektuotos naujos mechaninės dirbtuvės ir 1964 m. pradėta jų statyba, kurios finansavimas ženkliai pagerėjo, kai Sartų tarybinio ūkio vadovo Albino Griškevičiaus brolis Petras tapo Lietuvos komunistų partijos pirmuoju sekretoriumi. Pirmiausia buvo pastatytas pastatas, kurio vienoje dalyje buvo taisomi automobiliai ir traktoriai, o kitoje to paties pastato dalyje remontuojami traktoriai ir kita technika. Vėliau buvo pastatyti keturi automobilių, traktorių, kombainų ir kitos technikos garažai, degalinė, vandentiekio bokštas, trąšų sandėlis, žolės miltų gamybos, lentpjūvės pastatai. Dirbtuvių veiklai vadovavo Edvardas Nainys, vėliau Albinas Cibulskas, Juozas Eigminas. Dirbtuvėse daugelį metų darbavosi puikūs specialistai: suvirintojas Juozas Lašas iš Pakriaunio kaimo, tekintojas Vytautas Kurlavičius iš Baršėnų k., šaltkalvis Viktoras Eigminas iš Keležerių k., elektrikas Makuška iš Obelių miestelio.

Atkūrus Lietuvos nepriklausomybę ir prasidėjus nacionalizuotos nuosavybės gražinimui, valstybinis žemės ūkio procesas neišsilaikė. Sartų tarybinio ūkio žemės ūkio technika buvo išparduota ir ūkio darbuotojų bei gyventojų išsidalyta. Gamybiniai ir administraciniai, visuomeniniai, socialiniai pastatai tapo nebereikalingi, bešeimininkiai, apleisti. Vėliau dalis iš jų buvo pritaikyti kitokioms reikmėms, išnuomoti, parduoti, išparceliuoti arba nugriauti. Nebeliko didžiulio trąšų sandėlio pastato, degalinės, lentpjūvės, žolės miltų gamybos technikos, garažų. Sumažėjo norinčių darbotis griežtai reglamentuotos veiklos procesuose, atsirado darbinių bedarbių, besitenkinančių pašalpomis.

Stravų plytinė

Dar tarpukario nepriklausomos Lietuvos laikais Kriaunų apylinkėse buvo ieškoma plytų gamybai tinkamo molio klodų–telkinių, kurių žemės sklypus galėtų išpirkti valstybė. Po paieškų ir tyrimų buvo pasirinktas Stravų kaimo gyventojas Karlaškos žemės sklypas, kuriam priklausė 4 valakai žemės Stravų kaime ir 2 valakai Pljūtnyčios kaime. Valstybei išpirkus į Stravų sklypą buvo atvežtas lokomobilis ir pastatytas dideliame pastate. Lokomobilį kūrėdavo Ignas Matiukas iš Margėnų kaimo ir Balys Repšys, o jų pagamintu garu specialūs įrengimai maišydavo molį, kurį arklinais vežimais atveždavo iš molio karjerų gretimuose laukuose. Išmaišytą molį rankomis sukūsdavo į formas, suspausdavo lokomobiliu garais ir įrengimais ir taip suformuotas plytas sudėdavo į pašiūres džiovinti. Prinokintas plytas transporteriu gabendavo į krosnį, o išdegusias kraudavo po 60 plytų į rietuves (*suštabeliuodavo*) pašiūre.

Plytinėje darbas buvo sezoninis, žiemą nedirbdavo. Margėnų kaimo gyventojas Juozas Daščioras prisimena, kad Stravų plytinėje uždarbiavo jo kaimynai Ignas, Balys ir Vincas Matiukai, Jonas Eitmanavičius, Jonas Maslauskas.

Pirkėjams plytas parduodavo plytinės tarnautojas, kontoroje išrašydavo dokumentus ir priimdavo pinigus.

Stravų plytinė dirbo ir Antrojo pasaulinio karo metais, vokiečių okupacijos metu, o po karo jau nedirbo. Žmonės, bijodami „miškinių“ keršto, nėjo dirbti į sovietų valdžios nacionalizuotą į Sibirą išvežto savininko sodybą. Lokomobilį išvežė naujieji savininkai, įrengimus išmontavo. Likusi be šeimininko, be priežiūros sodyba ir plytinės pastatai sunyko.

Lašų žemės ūkio bendrovė

Įkurta 1992 metais buvusio „Laimės“ kolūkio bazėje nuo 1988 metų vadovu dirbančio Zenono Akramavičiaus iniciatyva. Kolūkio valdybos aktyvas nesusigundė nepriklausomos Lietuvos atkūrimo metu populiarintu kolūkinio turto išsidalijimu, išsaugojo mechanizmus ir kitą techniką, atsisakė nerentabilios gyvulininkystės, ėmė auginti javus ir išliko.

1994 metais Lašų ŽŪB įsigijo malūną, įrengė grūdų saugyklą (apie 3 000 tonų talpos). Malūnui vadovauti buvo paskirta V. Kilienė. Malūnas per parą sumaldavo iki 13 tonų grūdų. Tais pačiais 1994 metais bendrovė iš Vokietijos įsigijo ir sumontavo kepyklos įrengimus. Kepyklos darbui vadovauti buvo paskirta D. Malcienė. Prieš Kalėdas pradėta kepti duona, 1994 metais jos realizuota už 44 tūkstančius litų.

Bendrovės vadovybė susitarė ir priėmė strateginę nuomonę, kad savo užaugintų javų niekam neparduos, o iš jų patys gamins produkciją – miltus ir duoną – ir ją realizuos Rokiškio ir gretimų rajonų gyventojams.

1995 metais rekonstravus bulvių saugyklos patalpas, įrengta 1 200 tonų talpos grūdų džiovykla. Tais pačiais 1995 metais kepykla iškepė jau 727 tonas duonos.

1996 metais nupirktas ir įrengtas dar vienas 13 tonų per parą našumo malūnas.

Aukštaitijos gyventojai pamėgo Lašų bendrovėje kepamą duoną. Lašų

ŽŪB yra vienintelė Rokiškio rajone, kuri pati augina javus, pati grūdus mala, pati duoną kepa. Nors javų derlius neblogas, bendrovė nepardavė nė tonos grūdų – visus



Lašų ŽŪB vadovas Zenonas Akramavičius

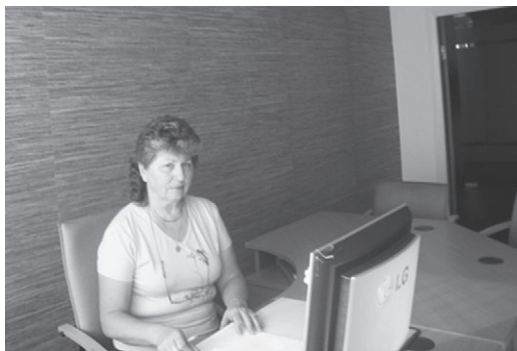

Lašų ŽŪB vyr. finansininkė Dalia Petrauskienė. K. Driskiaus nuotr. 2007 m.



2 000 tonų prikultų grūdų bendrovė sumalė ir iškepė duoną. 1996 metais kepykloje jau dviem pamainomis dirbo 45 darbuotojai, per parą buvo iškepama 4,5 tonos duonos. Kepyklos produkcija paklausi, tiekiama Rokiškio, Zarasų, Ignalinos, Biržų rajonų, net ir Panevėžio miesto parduotuvėms.

2001–2002 metais Lašų ŽŪB padalijama į du atskirus ūkio subjektus, įkuriama dukterinė įmonė – UAB “Lašų duona“, gamyba atskiriama nuo žemės ūkio veiklos.

*Lašų ŽŪB
mechaninės dirbtuvės
ir žemės ūkio
technika.*

K. Driskiaus nuotr.

2007 m.



UAB „Lašų duona“
elevatorius ir
malūnas.
K. Driskiaus nuotr.
2007 m.



UAB „Lašų duona“
miltų sandėlyje.
K. Driskiaus nuotr.
2007 m.



2004 metais UAB „Lašų duona“ tapo antrąja Lietuvos bendrove, eksportuojančia savo duonos produkciją į užsienio šalis: Kanadą ir JAV, bendrovės produkcijos pavyzdžiai pasiekė Izraëlį ir Australiją.

*UAB „Lašų duona“
produkcija.
K. Driskiaus nuotr.
2007 m.*

2004 metais Lašų kaime, šalia mechaninių dirbtuvių, pradeda veikti UAB „Lašų duona“ priklausanti nauja moderni degalinė, kurioje aplinkiniai ūkininkai gali išsigyti pigesnio kompensuojamojo kuro. Tais pačiais 2004 metais UAB „Lašų duona“ gaminama juoda sumuštinė duona tarptautinėje žemės ūkio ir maisto produktų parodoje „AgroBalt“ pelnė aukso medalį, o Lašų ŽŪB vadovas Z. Akramavičius gavo Rokiškio rajono „Metų verslininko“ titulą. Lašų ŽŪB dirba daugiau kaip pusantro tūkstančio hektarų žemės, UAB „Lašų kepykla“ per mėnesį iškepa apie tris šimtus tonų duonos bei pyrago gaminių. Renovavus ūkio pastatus, padaryti dar du sandėliai malūno poreikiams, kur galima sandėliuoti iki 7 000 tonų grūdų. Šiuo metu abiejose bendrovėse dirba apie 200 žmonių. Kepykloje vyksta nepertraukiamas gamybos procesas, kepama apie 50 rūšių gaminių, iškepama apie 10 tonų gaminių per parą, veikia 14 mažmeninės prekybos parduotuvių, maždaug trečdalis iškeptos produkcijos eksportuojama į užsienį.

Lašų ŽŪB vadovo Z. Akramavičiaus nuomone, investavę į naują techniką ir įrangą, *„dabar turime viską, kas reikalingiausia, ir telieka išnaudoti padidėjusias galimybes, žemės ūkiui dabar jau nieko netrūksta“*. Investicijos skiriamos ir UAB „Lašų duona“, sukurtas daugiau kaip dešimties kaimo parduotuvių tinklas, kepykla jau turi dvi technologines linijas ir ketina išsigyti trečią.

Šių bendrovių veikla ir rezultatai yra gražus, įtikinamas pavyzdys, kaip dirbant sumaniai nedideliame kaimelyje galima sukurti per 100 naujų darbo vietų.

Tokie svarūs rezultatai pasiekti dvidešimt metų žemės ūkio ir su juo susijusios veiklos procesams vadovaujančio darbštaus, ryžtingo ir išvalgaus vadovo Zenono Akramavičiaus ir jo suburto bendraminčių aktyvo pastangomis. Z. Akramavičius sukūrė didelį verslą. Kai visas šalies žemės ūkis griuvo, jis sugebėjo išsaugoti tai, ką turėjo, išvelgė perspektyvą, nuteikė žmones nuosekliai, kryptingai, rezultatyviai veiklai. Obelių ir Kriaunų krašto žmonės gyventų geriau, jei tokių sumanių vadovų turėtume daugiau.



*Buvęs Kriaunų
ūkio administracijos
pastatas – dabar
kepykla. K. Driskiaus
nuotr. 2007 m.*



*Darbas kepykloje
verda. K. Driskiaus
nuotr. 2007 m.*





*Gaminamos malkos.
K. Driskiaus nuotr.
2007 m.*



UAB „Kriaunų malūnas“

Bendrovė, įregistruota 1995 m. spalio 27 d., savo veiklą pradėjo sovietiniais laikais buvusio Sartų tarybinio ūkio bazėje. Viename iš ūkio mechaninių dirbtuvių pastatų buvo įrengtas grūdų malūnas, o buvusiam ūkio administraciniame pastate 1998 metais įrengta kepykla.

Pagrindinės bendrovės ūkinės veiklos kryptys pagal Ekonominės veiklos rūšių klasifikatorių yra tokios: miltų gamyba, duonos gamyba, konditerijos kepinių ir pyragaičių gamyba, medienos ruošą, malkų gamyba, mažmeninė prekyba.

Veiklos pradžioje 1995 m. bendrovė gamino tik kvietinius miltus, per parą buvo sumalama apie 3 tonas miltų, dirbo 15 darbuotojų. Kai 1998 metais buvo įrengta kepykla, pradėta gaminti ir ruginius miltus. Bet vėliau, nepajėgiant konkuruoti su stambiosiomis grūdų perdirbimo įmonėmis, 2006 metų pabaigoje malūno veiklos buvo atsisakyta.

Kepyklos įrengimai buvo įsigyti iš Vokietijos. Pradžioje buvo kepami tik batonai ir bandelės, o vėliau pradėta kepti ir dviejų rūšių duoną. Kepykloje dirbama keturiomis pamainomis po 4 žmones. Gamyba plėtėsi, buvo kuriamos naujos

duonos ir pyrago gaminių rūšys. 2005 metais pradėti kepti konditeriniai gaminiai. Dabar kepami septynių pavadinimų batonai, aštuonių pavadinimų pyragai, penkiolikos pavadinimų duona, dvidešimties pavadinimų konditeriniai gaminiai. Per parą iškepama 2,5–3 tonos gaminių. Kepyklos produkcija parduodama Rokiškio, Zarasų, Biržų, Kupiškio, Anykščių, Utenės, Švenčionių, Ignalinos rajonuose.

2006 metais dar viename buvusių mechaninių dirbtuvių pastate įrengtas malkų gamybos cechas, kuriame gaminamos malkos kurui. Malkų gamybai nupirkti pirmi įrengimai buvo suomiški, dabar dirbama švediška malkų pjovimo įranga. Malkų ceche dirbama dviem pamainomis po 3 žmones, per parą supjaunama apie 18 kub. metrų malkų. Didžioji pagamintų malkų dalis parduodama Belgijoje, Dānijoje, Vokietijoje. Malkinė mediena superkama iš aplinkinių urėdijų.

2007 metais pradėjo veikti medžio pjuvenų briketų gamybos linija, kurią aptarnauja 3 žmonės (1 kūrikas-mechanikas ir 2 darbininkai-fasuotojai). Gamybinių pajėgumų našumas – 18 tonų briketų per parą.

2006 metų pabaigoje bendrovėje dirbo 87 darbuotojai. 2008 metų vasarą darbuotojų sumažėjo iki 65. Bendrovės vadovas – vienas iš keleto akcininkų Ričardas Pagirys.

Šaltiniai

1. Baltuškaitė A. Pasienis – spirito ir aludarių kraštas, *Aukštaičių kraštas*, 2004, birž. 9.
2. Įmonės „AB Obelių aliejus“ įregistravimo pažymėjimas, 1995, vas. 21.
3. Istorinė pažyma apie „AB Obelių aliejus“, 2006, vas. 15.
4. Istorinė pažyma apie Obelių mašinų–traktorių stotį, 2002, spalio 15.
5. Kesylionė E., Minkevičiūtė O. *Obelių miesto praeitin pažvelgus*, 1969.
6. Milaknienė R. Obelių spirito varykla šimtmetį minės per „Obelinę“, *Gimnasis kraštas*, 2007, rugs. 5.
7. Obelių miestelio gyventojus nuo nedarbo išgelbėjo spiritas ir aliejus, *Lietuvos rytas*, 1999, vas. 4.
8. *Obelių rajono DŽDT Vykdomojo komiteto Finansų skyriaus istorinė pažyma*, 1967, birž. 30.
9. *Obelių vartotojų kooperatyvas*, 1999.
10. Polonskienė V. *Obelių miesto ekonomika*, 1997.
11. Pupelis R. 100-osios didžiojo gaisro metinės, *Gimnasis Rokiškis*, 1999, rugpj. 19.
12. Pupelis R. Ten, kur spiritas liejasi laisvai, *Panevežio rytas*, 1999, lapkr. 6.
13. *Rokiškio krašto muziejaus fondai*: b. 32 – Kaimo amatai; b. 307 – Kalvytė Rokiškio krašte; b. 314 – Rokiškio krašto amatininkai; b. 12 – Rokiškio rajono pramonė; b. 101 – J. Driskiaus albumas „Tu prisimink“.
14. *Rokiškio krašto muziejaus fondai*: M. Mieliauskienės užrašai apie amatininkus Laužackus, Kazimierą Pauliuką, Vladą Pauliuką ir kitus, 2005–2006.
15. Tamauskas M. Obelių spirito varykloje išsaugotos lietuviškos degtinės gamybos tradicijos, *Vilniaus diena*, 2008, kovo 22.
16. Tubelis L. Obeliškiai rengia ugnies fiestas ir draugauja su latviais, *Valstiečių laikraštis*, 2004, vas. 14.
17. Ženklūs pėdsakai, *Spalio vėliava*, 1981, geg. 7.
18. *Kraštiečių pasakojimų įrašai*, įrašė Aloyzas Petrašiūnas, 1987, 1995, 1998, 2007.
19. *Kraštiečių pasakojimų užrašai*, užrašė Albinas Eigminas, 2007, 2008, 2009.

Žvilgsnis į praeitį

Valentinas Kirstukas

Buvusiame Obelių rajone kolektyvizacija pradėta 1949–1950 m. Tai buvo priverstinai daroma, nes niekas nenorėjo dirbti bendrai. Valstiečiai jau buvo pradėję po karo atkurti savo ūkius, turėjo daugiau gyvulių, statėsi trobesius, gyvenimas gerėjo. Nors buvo dideli mokesčiai ir prievolės, tačiau žmonės tikėjo, kad savarankiškai gyvendami gyvens geriau. „Naujosios sodybos“ kolūkis buvo Rōkiškio rajono šiaurės rytinėje dalyje, ribojosi su Obelių miestu, kitame pakraštyje – su Zarasų rajonu. Ūkio teritorija teka Kriaunos upė, yra trys ežerai, geležinkelio Daūgpilio–Radviliškio atkarpa. 1962 metais per ūkio teritoriją nutiestas naftotiekis Polockas–Veñtspilis.

Iš pradžių kolūkiai buvo smulkūs – sujungtos kelių kaimų žemės, kurias žmonės turėjo kartu dirbti. Tuo laiku Obelių rajone buvo 32 didesni ar mažesni kaimai bei vienkiemiai. Ūkiai buvo stambinami, keitėsi jų pavadinimai. 1959 m. buvo liko šie ūkiai: Zariñkiškių gamybiniame centre – „Pergalės“ kolūkis, Šapėlių – „Artojas“. Panaikinus Obelių rajoną, buvo pakeisti ir ūkių pavadinimai. Liko „Naujoji sodyba“ ir „Pažanga“ Šapėliuose. Šie abu ūkiai buvo sujungti 1970 m. ir pavadinti „Naujaja sodyba“.

Pirmininkais būdavo paskiriami vietos gyventojai, ne visada patys darbščiausi arba daugiau išprusę. Visi nurodymai būdavo iš rajono valdžios.

Žemės Obelių krašte labai nederlingos. Reljefas kalvotas, masyvai maži, pavasarį dirvos ilgai būdavo įmirkusios. Tuo metu nebuvo ir technikos. Traktoriai priklausė MTS. Bet technika buvo labai blogos kokybės, dažnai gesdavo, nebuvo tinkamos remonto bazės, trūko mechanizatorių.

Žmonės dirbo sunkiai. Dirbti reikėjo kiekvieną dieną, be jokių poilsio dienų arba atostogų. Už darbą mokėdavo vieną kartą per metus, vasario ar kovo mėnesį. Darbas buvo vertinamas pagal darbadienius. Paprastai už vieną darbo



*„Pažangos“ kolūkio
melžėjos (iš kairės):
Aldona Mažeikienė,
Janina Balčiūnaitė,
A. Mažeikienė, Adelė
Magylienė, Zita
Benzalauskaitė.
1967 m.*

dieną būdavo priskaičiuojamas vienas darbadienis, už sudėtingesnius darbus arba darbą fermose – daugiau. Atlyginimo už darbą gaudavo labai mažai: už vieną darbadienį po 1,5–2 kg grūdų, po 10–20 kapeikų. Vėliau žmonės pradėjo uždirbti šiek tiek daugiau. Gyvenimas buvo sunkus, trūko tvarkos. Duonos pirkti tekdavo važiuoti net į Daūgpilį traukiniu.

Rankų darbas buvo sunkus ir nenašus. Javų kūlimas tęsdavosi net iki vasario mėnesio. Labai sunki būdavo ir šienapjūtė, bulviakasis. Asmeniniams gyvuliams sunku būdavo paruošti pašaro, šienaudavo įvairius pakraščius: pakrūmes, griovius, pamiškes, nes asmeniniam naudojimui būdavo skirtas tik 0,60 ha sklypas. Tai ir bulvėms, ir daržams, ir grūdams.

1958 metais buvo likviduota MTS, o technika perduota ūkiams, tad darbai šiek tiek palengvėjo. Bet geros technikos trūko, javų nuėmimo kombainų, fermų įrengimų ir mechanizmų visai nebuvo. Sudėtingomis sąlygomis dirbo fermų darbuotojai. Nebuvo tinkamų pastatų, gyvuliai buvo laikomi mažuose tvartuose. Ypač trūkdavo pašarų.

Bandysiu pasidalyti savo samprotavimais ir išpūdžiais apie darbą „Naujosios sodybos“ kolūkyje. Dirbau nuo 1965 m. iki kolūkio likvidavimo 1996 m. Kaip man sekėsi, spręsti pats negaliu. Tegul įvertina kiti. Man pavyko, nes buvo darbštūs ir draugiški žmonės, geras specialistų kolektyvas. Jeigu savo darbu ar sugebėjimais galėjau padėti kitiems, nors kiek palengvinti žmonių gyvenimą, dirbta buvo ne veltui.

Laikai buvo sudėtingi. Žmonės dirbo daug, atlyginimai nors ir didėjo, bet buvo gana menki. Už darbą pradėta mokėti pinigais nuo 1964 metų. Papildomai dar gaudavo ir grūdų bei pašarų. Daugiau žemės ūkį pradėjo remti ir valstybė: truputį didėjo produkcijos supirkimo kainos, daugiau numelioruojama drėgnų žemių, tvarkomi keliai.

Viską lėmė žmonės, jų darbštumas. Nors ir sunkiai dirbdami, gaudami menką atlyginimą, žmonės stengėsi tikėdami, kad ateityje bus geriau.

Didžiausia padėka ir pagarba tiems pirmiesiems kolūkyje dirbusiems žmonėms, kurie pakėlė darbų, vargų ir nepriteklių našta. Jie išsaugojo pagarbą ir meilę žemei, atsakomybę ir pareigos supratimą, gerus santykius su kaimynais, savo darbštumu buvo pavyzdys visiems. Labai gaila, kad ne visų darbas ir pastangos buvo deramai įvertintos. Daug jų jau nėra tarp mūsų, bet šviesus jų atminimas išliks visada. Esamiems reikia palinkėti sveikatos ir vilties iš savo vaikų ar artimųjų sulaukti gerų žodžių ir gerų darbų.

Nors ir nelengvai, bet pradėjo gerėti žemdirbių darbo sąlygos. 1961 m. pastatytos karvidė ir kiaulidė. Ūkis jau turėjo 12 traktorių, 4 automašinas. Tačiau rankų darbo buvo dar labai daug, ūkis buvo verčiamas auginti daug bulvių ir linų, todėl darbai rudenį labai ilgai užsitęsavo. Nuo 1965 metų bulvių kasti arba linų rišti būdavo kviečiami pirmųjų kursų studentai arba profesinių mokyklų moksleiviai. Jie dirbdavo po dvi savaites, kartais visą rugsėjo mėnesį.



Agronomas

Valentinas Kirstukas



Tuo laiku ūkyje buvo 200 sodybų, dirbo penkios brigados. Dirbančiųjų buvo nemažai. Jaunimas daugiausia dirbo mechanizatoriais. Jaunimo buvo nemažai. Buvo suorganizuota kaimo kapela, rengiami saviveiklininkų koncertai. Buvo dvi bibliotekos: Zariškiuose ir Šapeliuose. Kultūrinį darbą organizavo bibliotekų vedėjai. 1966 m. Zarinkiškiuose atidaryti kultūros namai. Ten buvo ir pradinė mokykla. Baigę pradinę, vaikai toliau mokėsi Svōbiškio ir Obelių mokyklose. Ūkio jaunimas dalyvaudavo festivaliuose kolūkyje ir Ruōpiškyje. Labai populiarūs tuo metu būdavo festivaliai Zarasų ežero saloje, kur susirinkdavo daug žmonių ne tik iš Lietuvos, bet ir iš Latvijos ir Baltarusijos. Dalyvaudavo žiemos šventėse ant Obelių ežero ledo ir Dusetosė. Nuo 1966 metų kolūkiečiai rengdavo ekskursijas į įvairius Sovietų Sąjungos miestus.

Labai daug darbščių žmonių teko sutikti, dirbti kartu, bendrauti. Tačiau išskirti vienus ar kelis iš jų negalėčiau. Tikriausiai mano vertinimas nebūtų objektyvus. Tegul atleidžia man, bet nepaminėdamas pavardžių nenoriu nieko nei išgirti, nei pasmerkti. Visi, su kuriais teko kartu dirbti, buvo geri, darbštūs, galbūt turėjo savų bėdų ir silpnybių, kaip ir kiekvienas iš mūsų. Tačiau kiekvieno jų indėlis į bendrą darbą daugiau ar mažiau svarus – ir mechanizatorių, fermų darbuotojų, statybininkų, žemės ūkio specialistų, ir visų kitų. Jų visų pastangomis pasiekta, kad per tą laikotarpį javų derlingumas padidėjo nuo 12 iki 28 cnt/ha, pastatyta gamybinių ir ūkinių pastatų, sutvarkyti vietiniai keliai. Gyvenvietėje pastatyta 50

*„Naujosios sodybos“
kolūkio moterų
ansamblis
(iš dešinės):
G. Smalinskienė,
A. Skvarnavičienė,
Zibolienė,
neatpažinta,
A. Sedelskytė,
V. Smalinskienė,
G. Kaulakytė.
1964 m.*



namų. Pradėjo kurtis jaunos šeimos, žmonės gaudavo didesnius atlyginimus. Pirmieji namai Zarinkiškių gyvenvietėje pradėti statyti 1969 metais, vėliau kasmet būdavo pastatoma po tris ar keturis.

1970 m. abu kolūkiai – „Pergalės“ ir „Artojo“ – buvo sujungti. Ne visada jungimas duoda teigiamų rezultatų. Žmonės jau būna pripratę prie savų žmonių, laukų, fermų. Be to, padidėjo ir teritorija, nuo vieno pakraščio iki kito – beveik 15 km. Tačiau tai buvo neišvengiama, nes gaudavome vis sudėtingesnę techniką, reikėjo stambinti laukus, mechanizuoti darbus, nes be technikos darbus nudirbti pasidarė neįmanoma. Sujungus ūkius, buvo tam tikrų nepatogumų, bet žmonės priprato, darbai vyko sklandžiau. Ūkis stiprėjo, didėjo piniginės pajamos, gerėjo produkcijos kokybė.

Nuo 1965 metų kolūkiečiai pradėjo gauti senatvės pensijas. Nors pirmos pensijos buvo 12–15 rublių, tačiau seniems žmonėms vis dėlto šiočia tokia parama. Vėliau pensijos pamažu didėjo, tačiau galbūt liko nuskriausti patys pirmieji, pradėję dirbti ūkyje, nes tuo metu darbas buvo labai sunkus, o atlyginimas menkas.

Vertindami pagal gamybinius rodiklius, galime pasakyti, jog geriausiai sekėsi 1975–1986 metais. Po 1985 metų pradėjus pertvarką, susikūrė įvairūs kooperatyvai, verslininkai, akcinės įmonės. Pradėjo kurtis pagalbiniai verslai: pirštinių siuvimas, atsarginių dalių gamyba, įvairūs amatai.

Žemės ūkio produkcijos gamyba nors ir nedaug, bet kasmet pradėjo mažėti. Žmonės ėmė galvoti apie savarankišką ūkininkavimą, darbą sau ir savo reikmėms.

„Naujosios sodybos“ kolūkio vyrų ansamblis (iš kairės): Vitoldas Skvarnavičius, Algirdas Skvarnavičius, Benediktas Sadauskas, Julius Kulys, Bronius Kulys, Antanas Lungys, Jaroslavas Smalinskas. 1964 m.



*„Naujosios sodybos“
kolūkiečiai ekskursijoje
Odesoje (iš dešinės):
Vladas Mažeikis,
Genė Kulienė,
Aldona Mažeikienė,
Olga Kirstukienė,
Valentinas Kirstukas.
1985 m.*

Be to, pasikeitė dirbančiųjų karta. Atėjo daug jaunimo, kurie jau nenorėjo dirbti senais metodais, norėjo uždirbti greitai ir daug. Darbas ūkyje tapo nepopuliarus ir neprestižinis, nes daug reikia kantrybės, o darbo rezultatus pamatai ne visada greit. Štai tos kantrybės daugeliui ir pritrūko. Didelę įtaką turėjo ir ūkio nuosmukis visoje Sovietų Sąjungoje.

Atkūrus nepriklausomybę, ūkis buvo pavadintas Zarinkiškių žemės ūkio bendrove. Šeši ūkio darbuotojai pareiškė norą pradėti ūkininkauti, gavo technikos, trąšų, gyvulių, atsiėmė tėvų ir senelių žemę. Ne visiems vienodai gerai sekėsi, bet tie, kurie pasistengė, sėkmingai ūkininkauja ir dabar.

Bendrovė dar išsilaiškė iki 1995 metų. Tais metais visuotinio susirinkimo metu buvo nutarta bendrovę likviduoti, o esamą turtą pagal pajus paskirstyti pajininkams. Buvo išdalyti gyvuliai, žemės ūkio technika, grūdai, pastatai ir įrengimai. Ne visi liko patenkinti, tačiau kiekvieną daiktą padalyti matematiškai tiksliai vargu ar įmanoma. Kiekvienas norintysis gavo po 3 ha žemės, kiti atsiėmė savo turtą ir pradėjo savarankiškai tvarkytis. Nors jaunimui buvo sunku įsidarbinti, tačiau beveik visi, kurie norėjo, darbo rado. Kiti augino gyvulius, galvijų prieauglį, javus.

Produkcijos supirkimo kainos buvo neblogos. Buvo trys pieno supirkimo punktai. Grūdus parduodavo Obelių spirito varyklai arba Rokiškio grūdų kombinatui. Vėliau kainos smarkiai krito. Daugelis atsisakė gyvulių, ypač pensininkai. Jaunesni stengėsi gauti darbo įvairiose vietose.

Šiek tiek apie žmonių gyvenimą, jų sodybas. Žmonės gyveno kaimuose ir vienkiemiuose. Pagrindinis rajoninės reikšmės kelias Obeliai–Kriaunėnai eina ūkio viduriu. Nuo kelio iki ūkio pakraščių 1–3 km. Bet yra sodybų, kur sunku privažiuoti, ypač žiemą. Todėl daug gyventojų persikėlė į gyvenvietes arba išvyko kitur gyventi.

Respublikoje daug sodybų buvo nukelta melioruojant žemes. Tačiau Obelių krašte šis procesas turėjo mažesnę įtaką. Melioracijos darbai prasidėjo apie 1973 metus. Vėliau, vykdant darbus, nugriauta apie 20 sodybų. Bet daugiausia sodybų ištuštėjo todėl, kad žmonės paseno, išmirė. Nebuvo kam gyventi, neprižiūrimi pastatai sunyko. Jaunesni žmonės persikėlė į gyvenvietes, kiti – į miestus. Iš Šapelių kaimo keletas šeimų išsikėlė į Daugpilį.

Per šį laikotarpį nuo 1965 metų dėl įvairių priežasčių neliko 106 sodybų. Gyvenvietėse pastatyta 50 namų: 18 – Zarinkiškių, 32 – Obelių, 3 namus gyventojai pasistatė vienkiemiuose.

Iš buvusių didesnių kaimų: Špuliuose iš 21 sodybos liko 3, Duñdiškiuose iš 14 – 1, Máiğiškiuose iš 3 – nė vienos, Šliuōtiškiuose iš 8 – 3. Kai kuriuose kaimuose, kur buvo po 2–3 sodybas, neliko iš viso.

Tam tikrą įtaką sodybų tuštėjimui turėjo ir pažiūra į kaimą, jo žmones. Labai dažnai sakoma – kaimas prasigėrė, ten vien tamsuoliai ir tinginiai. Šiek tiek tiesos čia yra, tačiau ne visur ir ne visada. Kaimas buvo skriaudžiamas ir anksčiau, miesto darbininkai gaudavo pastovų atlyginimą, nors ir mažą, turėjo poilsio dienas, darbas nepriklausė nuo gamtos sąlygų. Viso to kaimas neturėjo. Gyvenimas ėmė gerėti nuo 1964 metų, kai buvo pradėta remti žemės ūkį.

Kaimo žmonės dirbo sunkiai, tačiau išvykdavo ir į ekskursijas, aplankydavo teatrus, spektaklius. Gaudavo kelialapius į sanatorijas ar poilsio namus.

Galbūt derėtų kelis žodžius parašyti apie buvusius ūkio vadovus. Nuo 1960 metų „Naujosios sodybos“ kolūkio pirmininku dirbo Pranas Kirstukas. Jis yra baigęs Lietuvos žemės ūkio akademiją, inžinierius–mechanikas. Pradėjo vadovauti labai sunkiu ūkio laikotarpiu, kai visko trūko, žmonės mažai turėjo vilties, kad galima pasiekti daugiau. Tai buvo darbštus, sąžiningas, labai reiklus sau ir kitiems vadovas. Reikalavdavo iš kitų sąžiningo ir gero darbo, tačiau buvo labai taktiškas, niekad žmogaus neižeisdavo, nenuskriausdavo. Stengėsi visiems padėti. Jis nebuvo pratęs dirbti atmetinai. Žmonės juo patikėjo, ūkyje reikalai pradėjo gerėti. Jam vadovaujant buvo pastatyti gyvenamieji namai Zarinkiškių gyvenvietėje, mechaninės dirbtuvės, grūdų sandėliai, gyvulininkystės fermos,



„Naujosios sodybos“
kolūkio pirmininkai:
Pranas Kirstukas,
Bronius Gervys,
Valentinas Pivoriūnas

įrengtos kultūrinės ganyklos. Tačiau įtemptas ir sunkus darbas reikalavo daug sveikatos. 1976 m. jis pradėjo dirbti Rokiškio grūdų kombinate inžinieriumi.

Nuo 1976 metų iki 1982-ųjų rudens ūkio vadovas buvo Bronius Gervys. Agronomas, baigęs Lietuvos ŽŪA. Anksčiau dirbo ekonomistu. Tai nuoširdus, geras širdies ir atjautos žmogus. Su kolektyvu darniai sugyveno. Tęsė anksčiau pradėtus darbus. Dirbo sąžiningai. Jam vadovaujant buvo pastatytas gyvulininkystės kompleksas, pradėta gyvenamųjų namų statyba Obeliuose, Stasiūnų gyvenvietėje, trąšų sandėlis, įsigyta daugiau technikos.

1982 metų rudenį kolūkiui pradėjo vadovauti Valentinas Pivoriūnas, anksčiau dirbęs „Atžalyno“ kolūkyje. Buvo geras organizatorius, linksmas, judrus, darbštus vadovas, muzikantas ir dainininkas. Jis buvo apdovanotas organizatoriaus talentu, su visais rasdavo bendrą kalbą. Jam vadovaujant buvo tęsiami statybos darbai Stasiūnų gyvenvietėje. Dirbo iki 1996 metų, kol buvo likviduota Zarinkiškių žemės ūkio bendrovė. Paskui dirbo Obelių vaikų globos namuose.

Povilas Tebeliškis vadovavo „Pažangos“ kolūkiui nuo 1963 iki 1970 metų, kai ūkis buvo prijungtas prie „Naujosios sodybos“ kolūkio. Pradėjo dirbti sunkiomis sąlygomis. Ūkis rajono pakraštyje, žemės nederlingos, technikos mažai. Tačiau jam netrūko kantrybės, užsispyrimo ir darbštumo. Žmonės juo tikėjo, reikalai ūkyje gerėjo. Gyvenime buvo optimistas, niekada nenusimindavo net sunkiais atvejais. Nuo 1971 metų dirbo Jonavės rajone.

Gali kilti klausimas, kaip dabar gyvena žmonės. Įvairiai: pensininkai gauna pensijas, jaunesni dirba įvairius darbus. Yra ir tokių, kurie dar su nostalgija prisimena anuos laikus, kai reikėjo dirbti mažai, niekas nesuko galvos, kaip pragyventi, mėgo reikalauti. Tačiau, šiaip ar taip, traukinys nuėjo.

Žemės ūkio produkcija mažai kam reikalinga. Pieno beveik nesuperka, bet kas dar ir laiko karves, gauna labai mažai. Geriau išsilaikyti tiems, kurie turi daugiau žemės, technikos ir noro. Keletas ūkininkauja, bet ūkiai palyginti smulkūs, po 13–20 ha. Obelių žemė nederlinga, sunku gerus derlius gauti. Labai daug žemės dirvonuoja. Iš 2,5 tūkstančio ha gal tik penktadalis dirbama, visa kita – kiečiais ir usnimis užaugę. Kartais žoles nupjauna žemės nuomotojai, gauna išmokas. Šiaip žmonės tvarkosi, remontuoja namus, beveik kiekviename kieme lengvoji mašina. Turi nemažai traktorių. Bet perspektyvos pragyventi iš žemės ūkio gamybos labai menkos. Kooperuotis nelabai pavyksta, gal čia kaltas ir žmonių atsargumas, nevienodas mąstymas. Bet reikia tikėtis, tie, kurie norės, išeitį visada ras.

Apie Baršenus

Ona Ališauskienė

Dažnai pravažiuoju pro savo gimtuosius Baršenus ir labai atidžiai nužvelgiu taip gerai pažįstamus laukelius, nors jau gerokai pasikeitusius, žvilgsniu sustoju ties geltonomis nuo šalpusnių žiedelių Pajaurės pievomis, suartomis, sukultūrintomis, tačiau vis tiek nenorinčiomis auginti derliaus, mintimis sugrįžtu į tolimas vaikystės dienas, kai kaimas buvo gyvas gyventojais ir paslaptinga dvasia, kuri pleveno virš kiekvienos gryčios, virš kiekvieno ariamo lauko, virš kiekvienos pievos, virš kiekvieno krūmo.

Mintyse matau Mėlynėlio ir Mėlynio ežerų krantus, prie jų užpelkėjusias pievas, Oklių miško pakraštėlius, iš kurio kadaise su mamuteėjome parnešti skruzdėlių vaistams, Tomaševičių pievą, kuria vaikystėje dviračiu važiuodavau pas savo seserį Antaniną, ištekėjusią į kaimo galulaukę, kaimynų Plikelių sodybą, kurioje buvo daug gražaus jaunimo ir tyliais gegužės vakarais vykdavo gegužinės pamaldos, o po jų linksmo jaunimą pas Plikelius buvęs senovinis muzikos prietaisas – gramofonas.

Mano vaikystės kaimas Baršėnai... Jis įsikūręs nuostabiame gamtos kampelyje. Aplink žali miškeliai, kalneliai, šalia tyvuliuoja du Mėlynėlio ir Mėlynio ežerai, kuriuose taškydavomės ir plaukiodavome nuo pat mažens, nuo pačios vaikystės iki kol iškeliajome į platų pasaulį, o kitas *ulyčios* jaunimas ištekėjo į Baršėnų kaimo gilumą, iš kur iki Mėlynėlio ateiti nebebūdavo kada. Baršėnų kaimas tęsiasi tomis molynių aukštumėlėmis nuo Mičiūnų kaimo Juozo Jasinevičiaus sodyboje augančių galiūnų ažuolų, glamonėja pelkėtus Mėlynėlio ir Mėlynio krantus, eina per lomas ir kalnelius, persikeldamas per Brastės upelį į Ažūbrastį, skuba prie Sartū ežero mėlynųjų vandenų. Tai yra kažkas šventa, šventa, kaip sekmadienį skambantys Kriaunų bažnyčios varpai, virš laukų sklindantys jų garsai.

Mano mielas kaimas, ne taip seniai iškentęs viską niokojantį karą, didžiules pokario audras, patyręs daugybę skriaudų ir neteisybės, skurdus duona kasdienine ir drabužiu, bet buvai nepaprastai turtingos dvasios, kuri žėrėjo žmonių veiduose, jų šypsenose, jų darbuose.

Užmerkiu akis ir matau visas iš vaikystės taip gerai pažįstamas buvusias ir kelias dar tebesančias gimtųjų Baršėnų kaimo gryčias, vienas atsinaujinusias, kitas dar labiau papildėjusias.

Mano Baršėnai... Vis daugiau ir daugiau miestai paima žmonių iš tavęs. Buvęs didelis kaimas (apie 66 ūkininkų vienkiemius), o dabar kas iš tavęs likę – kapinės didesnės. Čia daugiau kaimo negu pačiame kaimas.

Iki šiol girdžiu senųjų kaimo žmonių balsus, jaučiu skirtingą kiekvienos trobos kvapą, skirtingą šeiminių (*gaspadinių*) naminės duonos skonį ir taip norisi pasakyti kitiems apie baršėniškių gyvenimą, darbus ir jų meilę savajam kraštui.

* * *

Gimtasis Baršėnų kaimas nuo senų senovės įsikūręs abiejuose bevardžio upelio krantuose. Šis upelis išteka iš Oklių ežerėlio ir skiria Baršėnų kaimą į

dvi dalis – Ažubrastį ir Baršėnus. Yra dar ir trečioji kaimo dalis – tai Oklių pamiškė.

Kaime buvo randama geležies gargažių, o tai rodo buvus bent jau geležies lydyklą. Kaime III–V a. būta pilkapių: apie 1973–1975 m. vedant kelią, rasta žalvarinių apyrankių, surasti net 4 akmeniniai kirviai, dabar saugomi privačiame rinkinyje Kriaunosė. Radiniai rodo, kad ši vieta buvo apgyventa jau gilioje senovėje. (Šios žinios paimtos iš knygos „Rokiškis – miestas, kraštas, žmonės“.)

Kaip mama mano vaikystėje buvo pasakojusi, Baršėnų kaimo pavadinimas kilęs nuo barščių žolės. Gyvenusi labai neturtinga daugiavaikė šeima. Mama pasiuntusi vaikus į miškelį atnešti saują barščių, kad galėtų išvirti viralą. Vaikai tos žolės neradę, tai mama jiems pradėjusi šaukti: „*Barščėnų, atneškit barščėnų karpytais lapais.*“ Tuo metu vaikščioję smulkūs prekeiviai (*kromelninkai*) išgirdo tą žodį ir pavadino kaimą Baršėnais. Neaišku, kuri iš galbūt daugybės versijų atitinka tikrovę.

Baršėnai labai susiję su Kriaunomis, nes priklausė Kriaunų valsčiui, kuriam savo ruožtu priklausė 55 aplinkiniai kaimai. Juose buvo 718 ūkių-kiemų ir gyveno 3 758 gyventojai.

Baršėnų kaime 1766 m. gyvenę aštuonios šeimos. Tarp Baršėnų ir Mielėnų kaimų jau tuo metu buvęs pastatytas nemažas malūnas.

Į vienkiemius Baršėnų kaimo gyventojai skirstėsi jau nuo 1911 metų, dar prieš Pirmąjį pasaulinį karą.

1923 metų Lietuvos gyventojų surašymo duomenimis, Baršėnų kaime buvo 66 ūkiai (*kiemai*) ir 398 gyventojai (dabar priskaičiuojama tik apie 20 sodybų, kuriose yra gyventojų). Susisiekimo atvejui artimiausias buvo Obėlių geležinkelis. Artimiausias paštas taip pat buvo Obėliuose.

Palyginkime Baršėnų kaimą su kitais kaimyniniais kaimais ir suprasime, koks didelis buvo mano gimtasis Baršėnų kaimas.

Mielėnų kaime buvo 19 kiemų, kuriuose gyveno 105 gyventojai.

Mičiūnų kaime buvo 20 kiemų, kuriuose gyveno 104 gyventojai.

Bajorų kaime buvo 41 kiemas, kuriuose gyveno 204 gyventojai.

Kriaunų miestelyje buvo 49 kiemai, kuriuose gyveno 275 gyventojai.

Kriaunų dvare buvo 1 ūkis, kuriame gyveno 70 gyventojų.

Pākriaunio kaime buvo 50 kiemų, kuriuose gyveno 285 gyventojai.

Baršėnų kaimas ūkių skaičiumi buvo pats didžiausias Kriaunų valsčiuje. Po Baršėnų antrą vietą užima Kėležerių kaimas – 63 ūkiai ir 131 gyventojas, trečią vietą – Pakriaunio dvaras – 52 ūkiai ir 103 gyventojai, ketvirtą vietą – Pakriaunio kaimas – 50 ūkių ir 285 gyventojai, penktą vietą – Kriaunų miestelis – 49 ūkiai ir 275 gyventojai, šeštą vietą – Dagilių kaimas – 35 ūkiai ir 172 gyventojai, septintą vietą – Buniūškių kaimas – 31 ūkis ir 166 gyventojai, aštuntą vietą – Juozapāvos kaimas – 30 ūkių ir 139 gyventojai, devintą vietą – Ąstravo kaimas – 29 ūkiai ir 190 gyventojų, dešimtą vietą – Bagdōniškio kaimas – 28 ūkiai ir 153 gyventojai.

Paminėjau tik dešimt didžiųjų kaimų, kurie priklausė Kriaunų valsčiui.

(Šie duomenys paimti iš 1925 metais Finansų ministerijos kartu su Centrinio statistikos biuru išleistos knygos „Lietuvos apgyventos vietos“.)

Iš šio trumpo sąrašo matyti, kad Baršėnai buvo labai didelis kaimas su daugeliu gyventojų, kurie dirbo savo žemele, arė, akėjo, sėjo, iš to gyveno, vaikus augino, pagal išgales juos leido į mokslus.

Surašymo duomenimis, stambiausias Baršėnų kaimo ūkininkas buvo Jonas Kralikas, turėjęs *Amerikono* pravarde, nes buvo išvykęs į Ameriką, ten sunkiai dirbdamas užsidirbo pinigų ir, sugrįžęs į tėvų namus, pamažu nusipirko daugiau žemės ir valdė apie 60 ha ūkį. Jis padovanojo savo sūnui Juozui iš akmenų suręstą didžiulį pastatą (dabartinis Kriaunų muziejus).

Didelį ūkį turėjo ir kitas baršėniškis Vladas Milaknis, valdęs 28 ha žemės. Turėjo pasistatęs didelį namą, molinį tvartą ir kitus ūkinius pastatus.

Baršėnuose gyveno ir daugiau ūkininkų, turėjusių didesnius ar mažesnius ūkius, mažžemių valstiečių ir kelios sentikių šeimos. Tai Danyla Ivanovas, Judas Fominas ir Lukas Kolosovas su šeimomis. Visi kiti gyventojai buvo katalikai ir melstis eidavo į Kriaunų bažnyčią.

Šiaurinėje pusėje Baršėnų kaimas ribojasi su Mičiūnų kaimu, su didele ir gražia Juozo Jasinevičiaus sodyba, su joje augančiais ažuolais milžiniais. Iš rytų – Mielėnų kaimas su didžiažemio Kurlavičiaus žeme ir jo turėtu malūnu, su Mėlynėlio ir Mėlynio mėlyno vandens ežerais, tarp tų ežerų esančiu kalneliu, vadinamu *Milaknio sala*, kurios papėdėje žiemą vasarą čiurlena šaltinėlis, kaimo žmonių manymu, turintis gydomųjų savybių. Toliau – Ščiūrių kaimas. Iš rytų ir pietų Baršėnus apjuosia didingas Sartų ežeras ir Kriaunų bažnytkaimis, kurį su Baršėnais jungia Kartuvių kalnelis. Jame 1863 metų sukilimo malšintojas generolas Muravjovas, gavęs Koriko pravarde, korė sukilėlius baudžiauninkus. Apie tai man pasakodavo mano tėvelis Antanas Marcinkevičius. Iš vakarų pusės Baršėnai remiasi į Oklių mišką, už kurio jau prasideda didelis Pakriaunio kaimas.

Labai seniai Baršėnų kaimo žemė buvo suskirstyta į tris laukus: pūdymą, rugių lauką ir vasarojų. Į pūdymą visas kaimas sugindavo karves, jas ganydavo vyresnysis piemuo (*ustovas*), padedamas kaimo žmonių.

Kaime buvo mažiausiai trys veršelių ganyklos (*teliatnikai*). Pirmas buvo prie Vinco Driskiaus, antras – pievoje prie Mėlynėlio ežero, vėliau vadintas *Amerikona Kralika marge*, trečias – Karnočių pievoje. Veršiukų juk negins į kitą kaimo galą, tad jiems buvo paskirta vieta, kur galėjo ganytis.

Jonas Duklys gyveno ant kalnelio, kuris ir buvo vadinamas *Duklias kalnaliu*.

Einant nuo Baršėnų sankryžos į Ščiūrių kaimo pusę, pakalnėlėj būdavo nemaža bala, vadinama *Bikienės bala*. Kažkada ten gyvenę žmonės Bikai, bet, kiek aš prisimenu, prie tos balos nei aplink ją nė karto nepastebėjau nė vieno pamatų akmenėlio, kad liudytų ten stovėjusias trobas. Apie tai papasakojo Adolfas Klabys.

Atskirų vietovių pavadinimai dažnai buvo susiję su ten gyvenusių žmonių vardais ar pavardėmis.

Kaimo centre tarp Adomo Klabio, Jono Plikelio ir Jono Klabio sodybų buvo didelis tvenkinys (*prūdas*), vadinamas *Adoma prūdu*. Labai gerai pamenu, kad vyrai tame tvenkinyje gaudydavo auksaspalvius karosus. Kai sovietmečiu pastatė prie to tvenkinio karvidę, labai užteršė tą nuostabų vandens telkinį mėšlu, o ypač –



dvėseliena. Gaišdavo karvės, jas nutraukdavo prie tvenkinio ir laukdavo, kada atvažiuos iš Kriaunų odos lupikas (*skūralupys*) Kairelis. Jis tas dvėselienas lupdavo ir palikdavo, kol kas nors nutempdavo ir užkasdavo. Užeidavo lietūs, nešvarus vanduo nutekėdavo į tvenkinį.

Nuo Jono Klabio, nuo Antano Marcinkevičiaus ir Adomo Ževeliausko sodybų į vakarus iki pat Krukauskų ežios tęsėsi *Pajaurės laukai*. Dirvožemio struktūra tai didelei pievai davė pavadinimą, nes ten buvo ištisas šlynas, jaura – šviesiai pilkos žemės masė, sovietmečiu bandyta sukultūrinti, bet vis tiek ten nebūdavo gero derliaus. Žmonės *Pajaurės* pievose šienaudavo, gyvulius ganydavo, rišdavo.

Krukausko beržynėlyje mano jaunystės metais dažnai būdavo rengiami šokiai-vakaruškos. Tai lygioje vietoje užaugę berželiai – nuostabi pasilinksminimų vieta. Buvęs pamiškės jaunimas iki šių dienų gerbia ir vertina *Krukausko beržynėlį*, rengia jame susitikimus.

Kitas labai nedidelis miškelis – Jono Klabio beržynėlis. Jis taip ir vadinasi – *Klabia Jona beržynėlis*, tačiau mažai kas žino, kad jis apsodintas jo žmonos Onos Klabinės (*Verzaitės*) atvežtais iš tėviškės, iš antazaviškių, berželiais. Ji išprašiusi iš savo vyro Jono nors mažytį žemės lopinėlį, apie du arus, ir apsodinusi berželiais, kad vaikams būtų pavėsis, kad nuo priešų būtų priedanga...

Kaimo galulaukėje yra *Selemuona bala*, nes tą žmogų, kurio valdose buvo toji bala, vadindavo *Selemuonu*.

Prie pat Oklių miško didelis žemės masyvas vadinamas *Pamiške*. Pamiškėje gyveno Verslovai, bent kelios Kralikų, Kurlavičių šeimos ir visa tai priklausė tai pačiai Pamiškei. Pamiškėje buvo ariamų dirvų ir pievų. Kiekvienas šeiminkas (*gaspadorius*) savo ribas žinojo, dirbo, bet kadangi gyventojų buvo nemažai, tad po

Baršėniškiai pas Joną Girčį. Apie 1960 m. Iš K. Driskiaus archyvo

porą hektarų pievų pasišienavimui turėjo už Kriaunų dvaro esančiuose Pakėnės laukuose.

Pamiškės dalis vadinasi *Kurlaučyne*, nes ten nuo senovės gyveno bent kelios Kurlavičių šeimos.

Ažubrastyje yra *Kralika kalnas*, *Rimelia kalnas*, nes tie kalneliai išsidėstę Kralikų ir Rimelių žemėje.

Mano vaikystės metu į mūsų gryčią susirinkę kaimo seneliai kortomis palošti pasakodavo įvairias istorijas iš savo tėvų ir senelių gyvenimo. Kaimas turėjęs ir nepadalytų į rėžius bendrų pievų. Jas pjaudavę ir džiovindavę bendrai, paskui šieną dalydavęsi. Ypač jaunimas laukdavęs, kada eis pjauti bendron pievon. Penkiolikmetis, šešiolikmetis sūnus, pirmą kartą besirengiąs į bendrąją pievą šienauti, kad pasirodytų tikru vyru, nesumerkdavo akių visą naktį, nes labai jaudindavosi prieš tokį didelį egzaminą. Bendrai dirbti būdavę lengviau, žmonėms rūpėję ne tiek darbą padaryti, kiek kartu pabūti, pabendrauti.

Dirbdavo kaimiečiai bendrojoje pievoje apie keletą dienų, o šieno parsiveždavo tik apie pusvežimį, bet ar čia šienas svarbu – prisijuokę, prisidukę visi jausdavosi lyg naujai užgimę, dar labiau pajutę viso kaimo vienybę.

* * *

Didžiausi Kriaunų parapijos atlidai vadinami Dievo Apvaizdos atlaidais (*Apveizda*). Jie visada vykdavo liepos mėnesį, priklausomai nuo šv. Velykų švenčių – tryliktą sekmadienį po šv. Velykų (nuo 2005 m. – antrą liepos sekmadienį). Tačiau baršeniškiams vien savos parapijos atlaidų neužtekdavo. Jie nueidavo pėsti, nuvažiuodavo arkliais arba dviračiais ir į kitas parapijas: Obeliuose – į Marijos Škaplierinės (*Škapliernos*) ir į šv. Onos atlaidus, kurie vykdavo liepos mėnesį; Aleksandravėlėje – į šv. Ignoto atlaidus liepos paskutinį sekmadienį ir Paguodos (*Patiešijimo*) atlaidus rugpjūčio paskutinį sekmadienį; Antžavėje – į Apvaizdos atlaidus, kurie vykdavo po rugpjūčio 15 d. pirmą sekmadienį; Kamajuosė į šv. Kazimiero atlaidus, iš kurių be riestainių (*barankų*) tiesiog negražu būdavo sugrįžti. Net ir dainelė yra sukurta tai riestainių mugei (*barankiniam kermošui*):

*Dzigu – dzigu Kamajuos barankyčių pirkti.
Barankyčių negavau – un bulbyčių užtikau.*

Tačiau ne vien *barankyčių* pirkti važiuodavo į Kamajuose vykstančius atlaidus. Mano tėvai Antanas ir Uršulė Marcinkevičiai Kamajuose atlaidų metu nupirko savo dukrelei Verutei kojinių siuvimo mašiną „Singer“. Kiti ūkininkai irgi išgydavo reikalingų ūkinių prekių.

Važiuodavo į Rageliūs, į Švenčiausiosios Mergelės Marijos atlaidus, kurie vykdavo rudenį, jiems irgi sukurta dainelė:

*Kai medžių lapai krinta, kasmet pas mus važiuoja
Į grušninių kermošių šiuo vieškeliu plačiuoju.
Ateis kermošiaus diena, papjaus tėvelis ožką,
O mes, namo parėje, pravirkdinsim armošką.*

*Mes norim, kad Rageliai vis dainose skambėtų,
Žirgeliai būtų eiklūs, darželiai kad žydėtų.*

Priedainis...

*Oi tumba, tumba, tumba, gražus tas miežio grūdas.
Oi tumba, tumba, tumba, valio alutis rudas.*

Iš vyresnių žmonių esu girdėjusi, kad prieš atlaidus rinkdavo rinkliavas parapijos kunigui maisto produktais. Tačiau ir mano vaikystėje kai kurios susipratusios šeimnininkės nunešdavo klebonui atlaidams sūrį ar sviesto mazgelį, papjautą vištą ar rūkytų lašinių bryzelį, daržovių, kiaušinių krepšelių, miltų maišelį, kad ir kunigas savo svečius turėtų koku skanumynu pavaišinti, bet tai visai nebuvo prievolė, o tik savanoriškumas. Tuo sovietizmo metu kunigas, kaip ir visi kiti gyventojai, jokios nuosavybės nebeturėjo, tad už kiekvieną klebonui atneštą dovaną būdavo dėkingas.

Atlaidams beveik kiekvienas šeimnininkas pasidarydavo savo alaus. Užkandžiams nieko ypatingo neruošdavo. Papjaustydavo sūrio, padėdavo sviesto sviestinėle, šaukšto galu gražiai papuoštą, papjaustydavo griežinėlių kumpio, išsaugoto atlaidų dienai, pakepdavo lašinių su kiaušiniiais, o jei dar iš vakaro šeimnininkė išvirdavo šaltienos (*košlienias*) dubenėlį, iškepėdavo pyragą, tai puota (*balius*) būdavo kaip reikiant. Šeimnininkas ištraukdavo naminukės (*samagonėlio*) pusbutelį (*pusbonkį*), kurį gerdavo visą pusdienį, išsišnekėdavo iki valios ir dainelę užtraukdavo.

Atlaidai buvo savotiška susitikimo vieta ne tik su giminėmis, bet ir su toliau gyvenančiais pažįstamais. Į atlaidus suvažiavę žmonės iš savos ir kaimyninių apylinkių bei parapijų savo arklius pririšdavo aikštėje prieš Jono Kraliko akmeninį pastatą (dabartinį muziejų) prie visoje aikštėje specialiai tam įrengtų tvorų su geležiniais vamzdžiais, o kas pavėluodavo, tai pastatydavo savo vežimus, lineikas už Kriaunų, šalia kelio dvaro pusėn. Arklius iškinkydavo, paduodavo jiems žolės arba atsivežtą glėbelį šieno, kiti užmaudavo abrakines su avižomis.

Į atlaidus teko dar ir man eiti basomis kojomis ir, tik priėjus Rožės Kažukauskaitės namus, mama apšluostydavo popieriaus gabalėliu arba medžiagos skiautele žemėtas kojas, apaudavo kojinelėmis, kokiais nors sandalais arba senomis basutėmis (*basanoškėlėmis*), nes aš šeimoje buvau jauniausioji, tai net neprisimenu, kad man kada būtų buvusi nauja suknelė ar nauji batukai. Nešiodavau tą, kas likdavo nuo vyresniųjų seserų. Suaugę žmonės irgi apsiaudavo tik pradžioje miestelio ir tik per pačias Kriaunās eidavo apsiavę. Apsirengdavo pačiais geriausiai drabužiais, kokius tik turėdavo.

Vykdavo graži, puošni procesija, joje yra tekę ir man dalyvauti. Aš su savo vienmetėmis ir su vyresnėmis mergaitėmis procesijoje barstydavau gėles. Gėlių barstytojų pulkelį tvarkydavo ta pati Rožė Kažukauskaitė. Jeigu kuri nors mergaitė iškrypdavo iš eilės ar kitaip suklysdavo, ji skaudžiai įgnybdavo į ranką. Procesijoje dalyvaudavo suaugusios merginos ir vyrai. Vyrai nešdavo vėliavas, baldakimą, žibintus, o moterys – ilgas tų vėliavų juostas, altorėlius, pagalvėles su erškėčių vainiku ir kita šventa atributika.

Žmonių į atlaidus suvažiuodavo, sueidavo, susirinkdavo devynios galybės. Atvykdavo žmonės iš gretimų parapijų: Obelių, Ragėlių, Antāzavės, Aleksandravėlės, Dusetų... Būdavo pilna bažnyčia žmonių, o ir aplink bažnyčią šventoriuje po medžių pavėsiu žmonės žmonės...

Po pamaldų žmonės pasklisdavo, vaikščiodavo po miestelių savęs parodyti ir į kitus pasižiūrėti, susitikdavo su giminėmis ar pažįstamais. Pulkeliai būriuodavosi prie saldainių stalelių, vaikai ir mamos pirkdavo tų spalvingų ilgųjų saldainių, saldaininių laikrodžių, įvairių saldžių karolių iš privačių pardavėjų, kurie tais saldumynais prekiaudavo. Aikštėje palei kelią, kur stovėdavo pririšti arkliai, vykdavo riestainių turgus. Prie vežimų, ant kurių būdavo sukabintos didelės virtinės įvairaus dydžio riestainių, visur šurmulyš, įvairiaspalvė minia. Atokiau, po medžiais, pavėsyje ant žolės pulkeliai jaunimo vaišinosi limonadu. Centrine miestelio gatve vyko pasivaikščiojimai, susitikimai, susipažinimai, seniau vadinti *palivos panešiojimu*. Tokiuose *palivos panešiojimuose* parodydavo kavalieriams turtingesnes paneles, pas kurias vėliau siūsdavo piršlius. Prie parapijos namo, kur gyveno vargonininkas ir zakristijonas, prieangyje (*gonkeliuose*) stovėdavo kibirai su šaltu vandeniu ir puodukais atsigerti. Karštą atlaidų dieną žmonės išgerdavo po keletą kibirų šalto vandens. O dviračių, dviračių pasieniuose... Jei pirmas pastatei, tai paskutinis ir pasiimsi...

Sovietizmo laikais negalima būdavo prie bažnyčių prekiauti, bet pardavėjai rizikuodavo, o pasirodžius milicijos pareigūnams su savo maišeliais slėpdavosi tarp žmonių, moterys keisdavosi skareles.

Svečių į atlaidus iš anksto nekviisdavo, bet jei jau ką iš giminių ar gerų pažįstamų susitikdavo iš kitos parapijos atvažiavusius, tuos būtinai pasikviisdavo į savo namus. Tai buvo garbės reikalas. Mūsų namuose per Apvaizdos atlaidus visada būdavo gausu svečių. Atvažiuodavo mūsų pusbroliai Jonas ir Antanas Rageliai iš Papilių kaimo. Iš Rōkiškio parapijos Sėlėnės kaimo atvažiuodavo sesuo Elena ir Kazys Auguliai su dukrele Danguole ir dar su Kazio broliais Lionginu, Romualdu ir seserimis Rene bei Janina, ateidavo iš Pakriaunio kaimo mūsų pusbroliai ir pusseserės Anelė, Apolonija ir Petras Gegeliai. Tai buvo kasmetiniai ir nuolatiniai mūsų svečiai. Be jų, dar prisidėdavo ir daugelis kitų, bet ne kasmet. Kai kuriais metais aplankydavo mus tik pusbroliai Rageliai iš Papilių kaimo. Tie tai jau kasmet apsilankydavo Baršėnuose. Mūsų svainis (*švogėris*) Kazys Augulis turėjo gražų balsą, tad greitai pasigirdavo jo vedamos dainos posmas, pritariant kitiems svečiams. Graži buvo tradicija kasmet susitikti su giminėmis mūsų tėviškėlėje.

Tylų atlaidų dienos vakarą vos ne kiekviename kaimo vienkiemyje pasigirdavo sklindanti dainos melodija ar einančio į gegužinę jaunimo šurmuliavimas.

Jaunimą, taip pat ir baršėniškius, suburdavo ir bažnyčia, sukviisdavo į angelaičių, pavasarininkų būrelius.

Atlaidų dienos vakare Baršėnuose kasmet būdavo rengiama gegužinė prie sankryžos, ant pievutės prieš Jono ir Emilijos Plikelių namus, arba Ambrozijaus Krukausko beržynėlyje. Vyrai aptverdavo aikštėlę, ją apkaišydavo berželiais, padarydavo suolų. Kas tik norėjo, tas ir eidavo į gegužinę. Muzikantų Baršėnai turėjo pakankamai savų. Tai vyresniosios kartos armonikininkai Steponas Marcinkevičius,

Jonas Marcinkevičius (tėvas), Motiejus Kazanavičius, Pamiškės smuikininkas Juozas Kralikas, broliai Juozas, Antanas ir Izidorius Klabiai, klarnetininkas Valentinas Driskius iš Ažubrasčio, Vytautas Kurlavičius, Vytautas Kralikas, kuris, grodamas armonika, svirtelės pagalba koja mušdavo būgną (*baraboną*) ir ant jo pritaisytas bronzines lėkštes, dūduodavo dūdele, pritvirtinta prie armonikos, jaunesnės kartos muzikantai Kostas Kilbauskas, Jonas Marcinkevičius (sūnus), Juozas (Južiukas) Kralikas iš Pamiškės, Stasys Plikelis, Justinas Kavaliauskas ir kt. Šokių metu kartais būdavo ir peštynių, kurios įvykdavo daugiausia dėl mergelių.

Į Baršėnų mergaites dėmesį atkreipdavo aplinkinių kaimų berneliai, tarp jų ir bradesiškiei, tai kai jie ateidavo į Baršėnų kaimo pasilinksminimo vakarus, kartais gaudavo į kailį (*skūrq*), o bradesiškiei nelikdavo skolingi ir išeidami užtraukdavo dainelę, nors taip atsikeršydami:

Kad ne grybai ir ne uogas, baršėniškes būtų nuogas.

Kad ne Kralika degutas, baršėniškem būt bankrutas.

Tačiau viena sena istorija labai pamokė bradesiškius, kad mergelių vilioti saugiausia vykti sausumos keliu, o ne plaukti valtims. O buvę taip. Labai gražų šeštadienio vakarą per Sartų ežerą atsklidę nuotaikingi armonikos garsai pakvietė keletą bradesiškių per Sartų ežerą valtėmis nusiirti iki Vertibavičių sodybos į šokius, kuriuose linksminosi baršėniškiai su Ščiūrių kaimo jaunimu. Jiems nuėjus į šokius, vietiniai berniokai ėmė bradesiškius nelabai gražiomis replikomis ir dainelėmis erzinti. Svečiai tuo kartu nereagavo, tad didesnis konfliktas neišsiplieskė. Po šokių bradesiškiei atėjo prie ežero, sulipo į valtį ir yrėsi namų link.

Nutolus nuo kranto pastebėjo, kad valtyse kaupiasi vanduo. Teko labai skubėti, saujomis semti vandenį. Vos pasiekė krantą. Pasirodo, valtelių dugnai plonu gražteliu daugelyje vietų buvę pragręžti. (Šią istoriją suradau Irenos Mikėnaitės knygoje apie Bradėsių kaimą „Ten, prie Sartų“.)

1959 m. sovietinė valdžia uždraudė kaimuose rengti pasilinksminimo vakarus, gegužines. Nuo tada jaunimas rinkdavosi į Kriaunų kultūros namus, kuriuose savaitgaliais būdavo rengiami vakarėliai, tačiau tai buvo nepatogu, per toli kaimo jaunimui atvykti į šokius.

* * *

Rusų carui valdant Lietuvą, Adomo Klabio tėvų jaunystės metais Baršėnuose buvusi smuklė (*karčema*). Ji stovėjo tame Klabių žemės sklypelyje prieš langus, prie pačios kryžkelės. Joje šeiminkavęs žydas.

Sustodavę pakeleivingi vežikai, grįžtantys iš turgaus ar pardavę bekonus ūkininkai. Besistiprindami smuklėje vyrai dažnai išmaukdavę po kvortą, o kuris ir daugiau alkoholinio gėrimo. Apsukrūs baršėniškiai tokiam smuklės lankytojui tuo metu numaudavę ratus ir paslėpdavę, o kiti, nuėję į vidų, stebėdavę, kada išilinksminęs lankytojas pasiges ratų. Tada pasiūlydavę savo paslaugas, kad žiną, kur galėtų būti ratai, jeigu ratų šeimininkas įpilsiąs kvortą ugninio vandens ir dar pusbutelį į užantį idėsias.

Taip ir išnaudodavę keleivius gudresnieji baršėniškiai.

Baršėnų kaime visais laikais buvo gražaus, dainingo jaunimo. Ypač gražų balsą turėjo Petras Driskius ir jo sesuo Marijona Kralikienė (Driskiūtė), dainavę vakarėliuose ir giedoję bažnyčioje ar laidotuvėse iki pačios senatvės. Gražiai dainuodavo Albinas Kazanavičius, Antanas Ubeika, broliai Izidorius, Antanas, Juozas ir Alfonsas Klabiai, Marytė ir Ona Klabytės, Adolfas Klabyš, Antanas Marcinkevičius, Julius ir Stasė Kralikai, Juliaus žmona Genovaitė Kralikienė (Kviliūtė), Pamiškės Juozas Kralikas, Karolina (Karutė) Duklytė, seserys Juzefa ir Marijona Driskiūtės ir kt. Mano seserys Antanina ir Veronika Marcinkevičiūtės irgi pritardavo, net keletą metų prie vargonų (*ant viškų*) bažnyčioje giedojo.

Mano seserį Antaniną šokti išmokė vyriausioji sesuo Elena. Kai Antosėlė buvo dar paauglė, labai norėdavo eiti į vakaruškas, bet nebuvo kuo pasipuošti. Apsirengusi tėveliuko švarku, stovėdavo ji kampe ir žiūrėdavo į šokančius. Kaimynas Izidorius Klabyš ją pakviesdavo šokti, bet jai būdavo labai gėda su tokiais drabužiais ir tokiais baisiais batais (*kuntapliais*) pasirodyti. Vėliau Antanina šokti išmokė ne vieną kaimo šokėją. Labai gerai šokdavo sesuo Verutė, Rozalija Duklytė, Antanas Ubeika, Andriejus Kolosovas, visi kaimynai Klabiai, Romualdas Driskius ir kiti. Mūsų brolis Antanas buvo nedidelio ūgio, tačiau labai greitas ir geras šokėjas.

Linksmybės linksmybėm, bet darbai nelaukdavo. Iš vakaruškų nemiegoję arba valandėlę nusnūdę, būdavo keliami dirbti darbų. Dirbdami ir dainuodavo.

Och, būta gražaus jaunimo Baršėnų kaime anksčiau ir mano vaikystės metais! O kiek gražių dainų skambėdavo vakaruškose, gegužinėse! Vieną posmą (*punktą*) padainuoja vyrai, tuoj pat atsako merginos. Ir taip skambėdavo, kad, atrodė, nuaidi per devynis kaimus, per devynias girias, per devynis ežerus jų skambūs, gražūs, stiprūs balsai, o jei šokiai būdavo kieno nors gryčioje, tai atrodė, kad net lubos kilnojasi. O kai pradėdavo visokius ratelius šokti, jiems nebūdavo galo:

*Išdygo žilvitis tėvelio sodely,
Išdygo žilvitis tėvelio sodely,
Žilvitis žaliuoja, jaunimas dainuoja... 4 k.*

Užaugo žilvitis tėvelio sodely... Pražydo žilvitis tėvelio sodely... ir t. t.

Kai baigdavo dainuoti apie žilvitį, pradėdavo dainuoti kitą dainelę:

*Bitute pilkoji, iš kur medų nešioji? 2 k.
Iš žaliųjų rūtytelių, iš gvazdikų, razatelių. 4 k.*

*Reik mokėt ir žinot, kaip mergelę priviliot. 2 k.
Su riešučio branduoliuku, su raudonu obuoliuku. 4 k.*

*Reik mokėt ir žinot, kaip mergelę priviliot. 2 k.
Apkabinti, pabučiuoti ir saldainių svarą duoti. 4 k.*

*Reik mokėt ir žinot, kaip bernelį priviliot. 2 k.
Su arielkos buteliuku, su tabokos lapeliuku. 4 k.*

*Reik mokėt ir žinot, kaip bernelį priviliot. 2 k.
Su saldinių popieriuku, su riešučio kevaliuku. 4 k.*

*Skrisk, skrisk, bitute medučio nešti. – 2 k.
Aš bijau skristi, kad nepaklysti, į vandenėlį kad neįkristi. – 4 k.*
arba:

*Mano mama kepėja, aš jos padėjėja. 2 k.
Mama kepa blynelius, aš vilioju bernelius. 4 k.*

*Mano tėvas žvejas, aš jo padėjėjas. 2 k.
Tėvas gaudo žuveles, aš vilioju mergeles. 4 k.*

*Mano akys juodos, nieks manęs nemyli. 2 k.
Plauksiu, plauksiu į jūrėlę ir nusiskandinsiu. 4 k.*

*Neiki į jūrėlę ir nesiskandinki, 2 k.
Vėl rasi tokį bernelį, kuris tave mylės. 4 k.*
arba:
*Kurapkytė rugiuos, rugiuos, o aš kurapkytę vejuos, vejuos. 2 k.
Bėk, bėk, kurapkyte, nes pagaus mažulytę... 4 k. ir t. t.*

Tai būdavo labai gražūs, melodingi ir linksmi rateliai.

Kai muzikantui nusibosdavo laukti, kada baigs dainuoti, tada taip užtraukdavo trankią polką, kad tiktai laikykis... Čiupdavo vaikinai merginas ir šokdavo, šokdavo... Vieni sukosi lėčiau, kiti smarkiau, o tretieji tai eidavo vėju.

Visi pasilinksminimai būdavo atviri, niekas niekur nesislėpdavo, tad motinos greitai sužinodavo, kas jų dukras pašokina, kas jas į namus palydi.

* * *

Ypač man įsiminė susirinkusios šeimos malonioje, šventiškoje aplinkoje valgoma Kūčių vakarienė, kurios aš labai laukdavau. Iš klojimo atnešdavo pintinę (*kuošiką*) šieno, paskleisdavo jo ant stalo, uždengdavo balta linine staltiese stalą, o likusį šieną padėdavo po stalą. Rytojaus dieną pavaišindavo gyvulėlius tuo ypatingu, ant Kūčių stalo pabuvusiu šieneliu.

Mamutė sudėdavo pasninkui skirtus valgius: kūčiukus (*gurvaliukus*), bet niekur nesu girdėjusi tokio kūčiukų pavadinimo „gurvaliukai“, o mūsų namuose jie taip buvo vadinami. Aš tik išėjusi į pasaulį išgirdau *šližikų* pavadinimą, man tuomet negražų. Paskui atnešdavo miešimą (saldų vandenį, medumi ar cukrumi pasaldintą), avižinį ir spanguolių kisielių, silkę, keptą žuvį, virtų pupų, virtų bulvių ir raugintų kopūstų su aliejumi nemažą dubenį, duonos, pyrago ir būtinai iš cukrinių runkelių išvirtą tirštą sirupą pasiskanavimui jau pavalgus vakarienės. Ant atskiros lėkštutės padėdavo kalėdaičius (*plotkeles*) ir prie jų pastatydavo kryželį. Suklaupdavome prie stalo ir Mamutė vesdavo maldas. Pirmiausia ji skaitydavo Švč. Jėzaus Vardo litaniją, po to po vieną poterėlį kalbėdavome už svečią, jei jis yra, už sveikatą, už šeimos gerovę, už mirusius artimuosius ir visus mirusiuosius,

taip pat vieną poterėlį, jei kam ko nors reikia. Pvz.: už Paliunybę, kad Dievas padėtų jai išlaikyti egzaminus, už Untanėlį, kad laimingai atitarnautų kariuomenę ir sveikas sugrižtų į namus, už tuos, kurie kelionėje, už tuos, kurie neturi Kūčių stalo, ir už įvairius kitokius reikalus. Pasimeldę sustodavome prie stalo kiekvienas savo vietoje, persižegnodavome ir tėvelis duodavo pabučiuoti kryželį, paimdavo vieną plotkelę, po mažą trupinėlį nulauždavo ir padėdavo ant kiekvieno patiekalo, po to duodavo kiekvienam nusilaužti po gabalėlį tos pačios plotkelės ir įsidėti į burną. Tada tėvelis pakabindavo šaukštą avižinio kisieliaus ir nukreipdavo jį į lango pusę sakydamas:

„Vėjau, vėjau, te kisieliaus, nekrėsk avižų.“

Visi pradėdavome valgyti. Jau pavalgius sotesnių valgių būdavo galima paimti pyrago ir dažyti į sirupą. Man tai būdavo pati skaniausia vakarienės dalis. Pavalgę niekas nesimldavo jokių darbų. Maistą palikdavo ant stalo, nes *„ateis mūsų mirusieji vakarieniauti“*. Tėvelis atsirūgęs pasakydavo: *„O, atsirūgau, dar kitų Kūčių sulauksiu.“*

Šis prietaras išsipildė. Aš buvau taip įpratusi prie jo tokio pasakymo, kad laukdavau šių žodžių. 1961 metų Kūčių vakare tokių žodžių neišgirdau, ir mirė mūsų tėveliukas 1962 m. liepos 8 d., kitų Kūčių nebesulaukęs.

* * *

Prieš gavėnią kaimo davatkėlė Adelė Driskiūtė (*Driskiaus Adaliute*) paskirdavo iš maldaknygės skaityti gavėnios metui skirtas maldas (*vietas*), nurodydavo puslapį ir reikiamą *vietą* visiems šeimos nariams. Man irgi liepdavo mama *užsiimti vietą* ir skaityti. Tad melddavomės beveik visi šeimos nariai ir nė vienam nevalia buvo užmiršti tų maldų, nes tai buvo bendra viso kaimo malda.

Mūsų šeima pasninkaudavo per visą gavėnios metą tik trečiadieniais, penktadieniais ir paskutinės savaitės prieš Velykas tris dienas: Didįjį ketvirtadienį, Didįjį penktadienį ir Didįjį šeštadienį.

Aš, kaip mažoji šeimos narė, kartais pasiimdavau lašinių gabalėlį gavėnios trečiadienį ar penktadienį ir suvalgydavau. Jei tik kas nors mane pamatydavo valgant lašinius, tuoj primindavo: *„Žiūrėk, par Velykas Gavėnas tavi pasadins pa bačku ir sėdėsi, visai nieka valgyt negausi.“*

Baisu būdavo taip nukentėti, todėl vakare meldavausi labai karštai, kad Dievas atleistų man tą nuodėmę, kurią aš padariau. *Po bačka* nė vieno karto nesėdėjau, vadinasi, Dievas man atleido.

Gavėnios vakarais, ypač šeštadieniais, į mūsų namus ateidavo daug savo kaimo jaunimo. Vieni prie stalo lošdavo kortomis, kiti, susimetę į kitą kampa, žaisdavo *„Kūmo žiedą“*, apkalbėdavo vieni kitus, o iš šmaikštesnių apkalbų labai garsiai juokdavosi. Kai kurie jaunuoliai turėjo nusižiūrėję sau panas, tai prie jų stengdavosi ir atsisėsti. Aš, dar visai maža būdama, stebėdavau tą jaunimą, sukiodavosi tarp jų.

Kartais pradėdavome pasakoti visokias istorijas, kam kas buvo nutikę arba kas ką buvo girdėję iš kitų. Tos istorijos būdavo labai baisios, nes jos beveik visada būdavo apie kažkokius pasivaidenimus, apie persekiojimus, apie mirusius žmones ir ūsuotus, be skylučių nosyje, velnius, apie žmones su arklio kanopomis, į



šokius ateinančius dailius, nepažįstamus jaunikaičius ilgomis sermėgomis ir su skrybėlėmis ant galvų. Ilgos sermėgos jiems buvo reikalingos, kad nesimatytų uodegų ir velniuko kanopų, o skrybėlės – kad paslėptų ragus. Todėl visada reikėdavo jiems ką nors padaryti, kad nukristų skrybėlė ar prasiskirtų sermėga ir pasimatytų kanopos. Kai tik bernai tą padarydavo, jaunikaitis – velniūkštis apsitempdavo raudona guma ir pradingdavo. Daugelis iš jų taip vaizdžiai nupasakodavo, kad man ir kojas nuleisti nuo suolo būdavo baisu. Pasakodavo, kaip juos vijosi numirėliai, kaip tie numirėliai subyrėdavo į dulkes, jei paliesdavo juos šakele, kaip tie jaunuoliai slėpdavosi pirtyje, o toje pirtyje ar dar kur nors vėl baisūs nuotykiškai nutikdavę. Prisiklausius tokių siaubingų istorijų, nedrąsu būdavo eiti miegoti, o dar ir į lauką reikia išeiti.

Vieną kartą, jau ir nemaža buvau, eidama iš mokyklos praėjau kapines ir einu Kartuvių kalneliu. Buvo jau pavakarys. Atsigrižtu atgal, ogi nuo kapinių mane vejasi nedidelio ūgio moteris, apsirengusi juoda ilga suknele, užsirišusi baltą skarelę. Iš karto supratau, kad tai mirusioji vejasi mane. Aš kiek tik įkabindama bėgu – bėga ir ji, kai aš einu – eina ir ji. Užbėgau už pirmųjų krūmelių, kurie augo prie pat kelio, ir lekiu tolyn, Brastos upelio link. Tik atsigrižtu, manęs niekas nebesiveja. Supratau, kad bėgdama ta moterėlė užkliuvo už krūmo šakelės ir jos siela (*dūšia*) subyrėjo į dulkeles. Prisiklausiusi tokių istorijų, tą vaizdą tikrai mačiau, o gal man irgi pasivaideno? Tai buvo greičiausiai anų pasakojimų vaizduotės kūrinys.

Kai kuriomis dienomis, kaip būdavo susitarta, vakarais ateidavo kaimo merginos ir megzdavo, nerdavo, siuvinėdavo. Pas mus buvo didelė dvidešimto

*Petrinės pas Petrą
ir Elena Driskius.
Pirmoje eilėje iš
kairės sėdi: Aldona
Driskienė su sūnumi
Algiu, Obelių
gydytoja Lasinskiene,
Petras ir Elena
Driskiai.
1961 06 29.
Iš K. Driskiaus
archyvo*

numerio žibalinė lempa apvaliu dagčiu (*knatu*), turbūt vienintelė visame kaime. Nors tai lempai reikėdavo daug daugiau žibalo negu paprastai, tačiau mamutė tais vakarais, kai sueidavo daugiau jaunimo, leisdavo ją uždegti. Seserys vakare išvalydavo prirūkusį stiklą, tad visos mergaitės susėsdavo apie stalą ir dirbdavo savo atsineštus darbus, o mamutė verpdavo vilnas, linus ar pakulas – ką tam metui turėjo pasiruošusi. Vienos nerdavo įvairias baltas ir spalvotas staltiesėles, rankšluosčiams nérinius (*karbatkas*), kitos megzdavo vilnonius megztninius sau ar savo šeimos nariams. Mano sesuo Verutė mezgėsi sau gražų, rožėmis raštuotą megztninį, susegamą per priekį, išsiuvinėjo man pirktinės drobės staltiesę chrizantemų žiedais, o aš, kai jau paaugau, mamutės išaustiems jai skirtiems rankšluosčiams nériau nérinius. Per gavėnios metą pas mus merginos ateidavo bent kelis vakarus. Seserys eidavo ir pas kitas kaimynes (*kaiminkas*). Matydama tiek daug gražių rankdarbių, norėdavau ir aš ką nors daryti. Todėl mamutė mane išmokė megzti virbalais, nerti kabliuku ir daryti visokiausius kitokius darbelius. Pirmiausia mamutė parodė, kaip reikia nerti rankšluosčiams (*abrūsams*) nérinius. Ji parodė, kaip reikia paplatinti tuos liežuvėlius, kaip juos pasiaurinti. Ir nunériau, nors pirštą kabliuku pratrėniau iki kraujo. Pamenu, kad virbalais gerąsias mezgimo akis išmokau megzti greit, bet ilgai vargau su išvirkštinėmis. Sesuo Paliutė parodė, kaip iš viduriuko neriamą apvali servetėlė su kabliuku (*tamburka*). Aš ją ilgai nériau, ji man pasirodė labai tanki ir nebegraži, todėl, kai sesuo atvažiavo, paprašiau, kad ji man parodytų ką nors retesnio. Bet sesuo buvo užsispyrusi ir man pasakė, kad, kai nunersiu šitą, tada parodys kitą.

* * *

Kartu su Verbų sekmadieniu atbusdavo pavasaris, o su pavasariu – ir baršėniškiai. Visais keliais ir kekeliais, takais ir takeliais mirgėdavo žmonių būreliai su verbų puokštėmis, nes Verbų sekmadienį į bažnyčią eiti be puokštės nederėjo. Verbų puokštėlė – tai kadagio ir išsprogusio gluosnio šakelė su „kačiukais“. Kai kas dar iš anksto pamerkdavo į vazelę beržo šakelę, kad ji išsprogtų Verbų sekmadieniui.

Ankstų Verbų sekmadienio rytą mama ar tėvelis su kadagio šakele pakišdavo ranką po antklode ir plakdavo vaikus, todėl vaikai stengdavosi keltis anksčiau, kad verbos negautų ir patys išplaktų tėvus. Tėvai ilgiau pagulėdavo, laukdami, kad vaikai juos irgi išplaktų.

Mama sakydavo, jei jos vaikus paplaka su verba – vaikai visus metus bus sveiki:

*Verba plaka – ne aš plaku, verba plaka – ne aš plaku,
Tolai plaks, kol sulūš, tolei plaks, kol sulūš.
Už nedėlias didi diena, ana linksmins kožnų vienu.*

Išplakti niekas nepykdavo, dar džiaugdavosi, kad ir jiems dėmesys būdavo parodomas.

Bažnyčioje pašventintas verbų puokšteles namuose užkišdavo už sijos ir laikydavo. Buvo tikima, kad šventintos verbos atneša laimę į namus, o jomis smilkoma, kad velnias gryčioje nesislapstytų.

Paskutinės gavėnios savaitės pirmosios trys dienos buvo skirtos namų apšvarinimui. Pavalydavo langus, šveisdavo suolus ir stalą, skalbdavo drabužius, klijuodavo švariais popieriais sienas. Tie švarūs popieriai būdavo laikraščiai, sukaupti per metus, jais mūsų namuose klijuodavo sienas. Taip šviesu pasidarydavo gryčioje, kad iš karto pasijusdavo gera, šventiška nuotaika, nes tie senieji popieriai per metus būdavo aprūkę, parudavę.

Didžiojo šeštadienio vėl vakarą eidavome visi, kurie tik galėdavome, į bažnyčią. Išeidami į bažnyčią, turėjome atsisveikinti su likusiais namuose, tėveliukui pabučiuoti ranką ir atsiprašyti, jei kada esame įskaudinę. Kai kas pasilikdavo budėti bažnyčioje iki ryto ir laukė Velykų švenčių, tačiau mūsų šeimos nariai visi grįždavome į namus, o rytą labai anksti vėl eidavome į bažnyčią, į Kristaus prisikėlimo mišias. Velykų rytą visi, net ir tie, kurie per visus metus kojos nekeldavo į bažnyčią, eidavo į Kristaus prisikėlimo pamaldas. Jei šeimoje būdavo visi sveiki, tai traukdavo burtus, kuriam pasilikti namuose, kad galvijus prižiūrėtų, pečių iškūrentų, velykinius valgius ant stalo suneštų. Visokių darbų likusiam namuose atsirasdavo, nors ir šventų Velykų rytas išaušdavo.

*Linksma diena mums nušvito,
Visi trokštam džiaugsmo šito:
Kėlės Kristus, mirtis krito –
Aleliuja, aleliuja, aleliuja...*

Užgirdus Prisikėlimo giesmės posmą, širdis suvirpėdavo ir džiaugsmas nutvilkydavo visą kūną. Labai jau skambiai ir gražiai skambėdavo šioji giesmė, vedama pagrindinio Kriaunų bažnyčios giesmininko Petro Driskiaus. Pasibaigus pamaldoms visi žmonės eidavo į dešinę bažnyčios pusę, kurioje būdavo padėtas kryžius su Nukryžiuotoju. Visi, suklaupę eilėje, keliais prieidavome prie kryžiaus, pabučiuodavome Kristaus kojas, paaukodavome po pinigėlių, kurių tėvai duodavo, ir nueidavome tolyn, užleisdami vietą kitiems. Mamutės klausiau, kodėl bučiuojame Kristaus kojas, o ne veidą, bet mamutė atsakė, kad mes nesame verti pabučiuoti Kristaus veido, galime pabučiuoti tik kojas.

Parėję namo sveikindavome su šv. Velykomis namuose likusius šeimos narius. Mūsų namuose visada pasilikdavo tėvelis, nes jį vargino reumatas, skaudėjo išsukinėtas kojas ir rankas. Pirmoji Velykų diena buvo laikoma šeimos švente ir niekas niekur nėjo, bet jau antrąją dieną jaunimas eidavo pas draugus, drauges. Į mūsų namus ateidavo jauni vyrai, nes mūsų namuose buvo bent kelios jaunos mergaitės.

Vieną tokių apsilankymą labai gerai prisimenu. Pas mus atėjo Albinas Kralikas iš Ažubrasčio. Jis man, mažajai, padovanojo raudoną kiaušini. Jo kiaušinis man buvo labai gražus, labai ryškus, nes mūsų kiaušiniai kasmet būdavo dažomi svogūnų lukštais arba beržine šluota, tad jie būdavo šviesiai rudi arba gelsvi. Tą dieną Albinas pamatė mano pradėtą austi kaklaraištį ir nustebo, kad aš moku austi tautines juosteles kaklaraiščius (*šlipcus*). Jis manęs paprašė, kad išausčiau ir jam juostelę. Aš žinojau, kad jis yra stalius, tad jo paprašiau padaryti man tokius rėmelius, ant kurių galėčiau austi juosteles. Taip abu sudarėme sandėrį

ir įvykdėme savo duotus pažadus. Jis padarė man stakles, aš išaudžiau jam tautinį kaklaraištį. O tie mano naudoti rėmeliai buvo sesers Paliutės, taigi ji juos išsivežė į savo darbo vietą, tik buvo atvežusi, kad pamokytų mane šio gražaus meno gudrybių, nes man visko reikėdavo, ką tik pamatydavau.

Kartą pamačiau tinklu nertą nedidelę servetėlę, bet niekas negalėjo manęs pamokyti surišti žvejo mazgo, nes visi mano kalbinti žmonės nemokėjo nerti tinklo. Nuėjusi į Mielėnų kaimą pas Marytę Šlekaitę ir jai pasiskundžiau, kad niekur nerandu kas galėtų pamokyti, kaip nunerti tą tinklo mazgą. Labai norėjau išmokti jį nunerti. Marytės mama sakė mokanti tą mazgą nerti ir galėtų pamokyti. Tad aš pristojau prie jos ir mane, ačiū jai, pamokė, o už tas pamokas aš jos dukrą Marytę mokiau austi tautines juosteles. Vėliau mūsų keliai išsiskyrė, tad ir nežinau, ar Marytė išaudė bent vieną juostelę, ar ne, tačiau aš mezgiau tinklus net ir dekoratyvinius, iš viduriuko, iš vienos kilputės pradėdama ir nunerdama nemažą apvalią staltieselę, kuria, vagonėlyje gyvendama, apdengdavau pagalves, nerdavau tinklelius prekėms susidėti, neriau didelius tinklus vištoms užtverti ir žuvims gaudyti. Tai vis tos malonios moteriškos Elenos Šlekienės (*Bronienės*) iš Mielėnų kaimo nuopelnas.

Visos Baršėnų šeiminkės stengdavosi Velykų pusryčiams ką nors skanaus pagaminti. Mūsų mamutė iš vakaro iškepė didelį pyragą, rytą išvirdavo raugintų kopūstų puodą, o kopūstuose – didelį gabalą rūkyto kumpio, kad visa gausi šeima sočiai prisivalgytų. Virdavo duonkepėje krosnyje, tai gerai prisudavo ir būdavo labai skanu. Kumpio jau seniai nebuvo ragavę, tad skanumėlis būdavo neišpasakytas.

Kol šeima dar negrižusi iš bažnyčios, likęs namuose žmogus padengdavo stalą balta linine staltiese. Prie stalo sėsdavo, tik parnešus iš bažnyčios šventintą kiaušini. Kiek prisimenu iš vaikystės, į bažnyčią daugiau jokių valgių šventinti nenešdavo, tik kiaušinius. Dabar mieste žmonės į bažnyčią ateina su krepšeliais, kuriuose matosi ir pyrago, ir mėsos, ir žuvies gaminių, ir, be abejonės, gražiai nudažytų kiaušinių.

Prieš pusryčius mamutė kalbėdavo poteries, bet jau gerokai trumpesnius, kaip kad per Kūčių vakarienę. Trumpai pasimeldus, tėveliukas apšlakstydavo šventintu vandeniu ant stalo padėtus pusryčius ir pradėdavome valgyti pašventintą kiaušini, supjaustytą į tiek dalių, kiek žmonių sės prie stalo. Kiaušinis buvo gyvybės ir augimo simbolis. Paskui jau imdavome po kiaušini ir dauždavome vienas su kitu, išbandydami jų stiprumą. Paprastai tėvelis dauždavo su vyresniais, o mamutė – su mažesniais vaikais. Varžybos vykdavo prie stalo. Kieno margutis stipresnis, tam ir metai bus laimingesni, tas ilgiau gyvens. Šeimoje ne tiek svarbu tas kiužis, kiek įrodymas, kad esi sumanesnis, kad tavęs turės klausyti, kaip stipresnio, tas, kurio margutį tu pamušei. Po varžybų kas ką norėdavo, tą paimdavo ir valgydavo.

Po pusryčių mamutė padalydavo mažiausiems margučius, juokais sakydama, kad čia nuo kiškių, kurie vakar važiavo su vežimu kiaušinių ir visą pakelelę pribarstė. Palikdavo margučių ir ant stalo dubenėlyje, kad turėtų ką svečiui padovanoti.

Antrą Velykų dieną nueidavau pas savo draugę Juliją Girčytę. Ten kasmet stovėdavo dubenėlis (*bliūdelis*) priželdintų grūdų želmenų, kurie po žiemos šalčių labai gražiai žaliuodavo, suteikdami namams jaukumo ir žavesio.

* * *

Labai graži tradicija buvo vardo dieną prikalti ant durų vainikus. Merginos pindavo tuos vainikus iš ažuolo šakelių, kurias paruošdavo kaimo bernai. Sveikindavo Stanislovus, Antanus, Jonus, Petrus, Onas, Veronikas, Rozalijas ir kitus varduvininkus. Pasveikintieji pakviesdavo užėiti tą patį vakarą ar kitą šeštadienį, linksmindavosi, puotaudavo (*baliavodavo*), šokdavo.

Jaunimas linksmai gyveno, nors gal ir prasčiau rengdavosi, valgydavo, bet širdyje būdavo linksma, gera, pakili jaunatviška nuotaika, šypsenos. Vienas kitą ir užjausti mokėdavo.

Laukdavo sekmadienio, eidavo į bažnyčią. Po pamaldų susitikdavo su draugais, sužinodavo, kur bus šokiai, laukdavo subatvakarių, tardavosi, kuo pasipuoš. Tuomet net margo kartūno suknutės gražiai atrodydavo ir puošdavo gražų, jauną veidą.

Koks buvo nuoširdumas, kokie geri buvo žmonės, kokie nuostabiai gražūs vakarai, kaip prie namų gėlių darželiai žydėdavo!

Baršėnų kaime Joninių naktį kasmet degindavo stebulę arba didelį laužą. Apie tą laužą būdavo šokiai-vakaruškos. Pasilinksminimai vykdavo iki paryčių. Per Jonines kartais ant kieno nors stogo bernai ir vežėčias užkeldavo ar kokiai nors vienišai moteriškei kaminą užkišdavo...

O dabar kas? Kur jaunimo linksmumas? Kur nuoširdumas, šypsenos, gerumas? Kur užuojauta? Viską užgožia narkomanija, girtavimas, keiksmazodžiai, muštynės, apiplėšimai.

* * *

Caro laikais jaunus vyrus paimdavo į rekrūtus 25 metams. Sugrįždavo žmogus jau pasenęs, praradęs sveikatą. Caro laikais tarnavo kariuomenėje ir mūsų tėvelis Antanas Marcinkevičius. Aštuonerius metus kariavo Kaukaze su vietiniais gyventojais, kaip jis pats sakydavo „*Un Kapkaza*“. Tėvelis pasakojo, kad kai būdavo atakos ir reikėdavo šaudyti, tai ne tik jis, bet ir kiti lietuviai šaudydavo arba į šalį, arba į viršų. Gaudavo pylos nuo viršininkų už netaiklumą, bet kai patikrindavo jų taiklumą, jie visi gerai šaudydavo.

Per Antrąjį pasaulinį karą frontui praūžus į vakarus, jaunus vyrus pradėjo šaukti į karo tarnybą ir siųsti į frontą. Niekas nenorėjo kariauti ir mirti už okupantą. Visi tikėjosi greito išlaisvinimo, todėl į rusų armiją nėjo, o slapstėsi miškuose. Prasidėjo sunkaus partizanavimo laikotarpis. Kas išėjo į rusų armiją, daugelis žuvo Kuršio mūšiuose prie Liepójos.

Prisiklausę įvairiausių pasakojimų apie karo meto baisumus, žmonės savo vaikus į kariuomenę išleisdavo su dideliu nerimu ir baime, kad gali nebegrįžti, mirti badu ar būti sužeistas...

Prisimenu vienas tokias, labai daug išgyvenimų sukėlusias, išleistuves. Buvo išleidžiamas į kariuomenę kaimynas Petras Plikelis. Jį apverkė viso kaimo jaunimas, o ką jau kalbėti apie namiškius. Jų kieme (*atšlaimė*) buvo šokiai (*vakaruškos*). Šoko jaunimo poros ir vis braukė ašaras. Petras vaikščiojo irgi labai liūdnas, tačiau jis laikėsi tikrai vyriškai – neverkė. Visi apie jį sukiojosi, glostė jo pečius, linkėjo išverti, sugrįžti į namus.

* * *

Pas mus, kaip ir pas kitus baršeniškius, stovėjo pirtis. Su kaimynais kas antrą šeštadienį ją kūrendavo. Tie kaimynai – tai Kazys Klabys su šeima.

Pagaliau pirtis nustoja rūkti. Kūrentojas pakviečia į pirtį. Pirmiausia į pirtį eina vyrai. Pirtyje juos pasitinka sausas karštis, sklindantis nuo įkaitintos krosnies nuo pilno katilo vandens su dar tebešnypščiančiais karštais akmenimis statinės dugne. Tačiau čia dar ne šiluma. Šiluma bus tada, kai seniai sulips ant palų ir kai prityręs pylėjas plačiai užpils ant įkaitusių krosnies akmenų karšto vandens kaušą. Va čia jau su nematomų garų kamuoliais pasireiškia šiluma. Tada vyrai vano jasi, kartais žiemos metu nuogi ir basi išbėga į sniegą ir apsimėto sniegu arba išsivolioja jame ir vėl įbėga į pirtį.

Nusiprausęs tėvelis pareidavo namo ir, pasisėmęs šalto vandens puodelį, pasiimdavo duonos gabalėlį, dažydavo ją į druską ir taip suvalgydavo duoną, užsigerdamas šaltu vandeniu. Jei būdavo padaryta alaus, tai duoną valgydavo, užsigerdamas šviežiu alumi. O jei dar ir duona būdavo šviežiai kepta, tai pavalgęs sakydavo: „Nu, dabar atsigavaau, tai atsigavaau. Visiem metam užteks šitakia malonuma.“

Po vyrų į pirtį eidavo moterys. Mano sesuo Antanina su Jule (*Ulia*) Klabyte labai mėgdavo vanotis beržinėmis šluotomis (*vantomis*). Jos susėsdavo viena prieš kitą ant plautų (*palų*), suremdavo kojų pėdas ir taip vanodavosi, kad jau man, mažajai, tekdavo lįsti po suolu arba išbėgti iš pirties į priemenėlę (*nameliokan*).

Buvo sunkus laikotarpis pokario metas, skrebų siautėjimai, kolektyvizacija. Muilo parduotuvėse nebebuvo, o pirkti už ką – irgi nebuvo. Daugelis gyventojų vartojo savo gamybos muilą, bet tam reikėjo gauti tam tikrų chemikalų (*muilo akmens*) ir maistui netinkamos mėsos (nevalgomų gyvulio dalių, odos, kremzlių).

Dažnai į pirtį pasikviesdavo pas Ževeliauskus gyvenusią moterį, ji kibire atsinešdavo pasidariusi savo pelenų šarmo ir paimdavo tik vieną kitą maždaug litro talpos skardinę (*blėkynę*) karšto vandens. Ji neturėdavo muilo, tad tuo pelenu šarmu išsitrindavo galvą, paskui skudurėliu nusitrindavo kūną ir, nusiplovusi švari vandenėliu, padėkojusi „ažu garų ir ažu šilumų“, išeidavo į namus.

Maždaug taip prausdavosi ir kiti Baršėnų kaimo gyventojai. Konkrečiai aprašyti negaliu, nes nei vaikystėje, nei jaunystėje svetimoje pirtyje praustis neteko. Turėjome savo pirtelę, kurioje kas antrą šeštadienį prausdavomės.

* * *

Mano vaikystės metais Baršėnuose buvo ir amatininkų: kalvis Motiejus Kazanavičius, batsiuviai (*šiaučiai*) Antanas Klabys, Romualdas Driskius, Petras Kralikas, siuvėjai (*kriaučiai*) Izidorius Klabys, Ignas Bieliūnas, Veronika Marcinkevičiūtė, Ona Klabytė, deguto gamintojas Antanas Kralikas, staliai – jo sūnus Antanas Kralikas, Juozas Girčys, Petras Erbreideris, Julius ir Albinas Kralikai, Steponas Marcinkevičius, sėmenų aliejaus gamintojas ir visų rankų meistras savamokslis elektrikas, mechanikas, muzikantas Juozas Kralikas (*Zalatorius, Karaliokas*).

* * *

Ne visada buvo taip gražu ir gera. 1940 m. birželio 15 d. Lietuvą užplūdo raudonasis maras. Prasidėjo represijos. 1941 m. birželio 15 d. Kriaunų mokytojai

Marija ir Jonas Lapašinskai buvo namuose. O tą dieną Kriaunų bažnyčioje buvo Uršulės Milaknienės motinos Karolinos Kavaliauskienės mirties metinės. Važiuodami žmonės matė, kad prie Lapašinskų durų sargyboje stovi Baršėnų kaimo gyventojas Jonas su šautuvu rankose. Visi labai stebėjosi, kodėl jis nepranešė Lapašinskams, kad jie kur nors pasislėptų. Važiuojant iš bažnyčios po pamaldų, Lapašinskų jau nebesimatė. Mokytojus Lapašinskus su trejų metų dukrele Irena ištrėmė į Sibirą, į Altajaus kraštą.

Baršėnuose buvo ir išdavikų... Apie tai pasakojo senosios kaimo moterys.

1941 m. birželio 22 d. ankstų sekmadienio rytą vokiečiams užpuolus Sovietų Sąjungą, prasidėjo Antrasis pasaulinis karas. Prasidėjus karui, rusai nespėjo mūsų kaimo vyrų paimti į karą. Pirmieji 1941 m. birželio 14–16 d. trėmimai Baršėnus apėjo, tačiau, prasidėjus vokiečių okupacijai, gyvenimas kaime taip pat buvo nelengvas. Tą greit pajuto visi kaimo gyventojai. Jauni žmonės prievarta buvo vežami darbams į Vokietiją, vyko mobilizacijos į įvairius karinius būrius.

1945 m. grįžus frontui ir Lietuvą vėl užplūdus rusų kariuomenei, viskas kaime apvirto aukštyn kojom. Prasidėjo represijos, trėmimai, mobilizacijos į frontą, skrebę siautėjimas po kraštą, nekaltų žmonių sušaudymai, kalėjimai. To neišvengė ir mano gimtasis Baršėnų kaimas. Sunkiausia dalis teko toms šeimoms, kurių vaikai buvo jau suaugę. Vyrų nuo represijų slėpėsi miškuose, jų šeimos trėmė į Sibirą, buvo šukuojami miškai, sodybose vyko kratos.

1945 m. sausio 8 d. rusų kariuomenės daliniai Baršėnų kaime prie Sartų ežero apsupo keliolika Lietuvos partizanų. Buvo panaudota net aviacija. Nelygioje kovoje žuvo šie partizanai: Antanas Puslys, Jonas Kokanas, Vytautas ir Vilius Zablockai, Jonas Zarakauskas, Jonas Gražys ir Bronius Vaikutis. (Šios žinios paimtos iš Obelių istorijos muziejaus.)

1945 m. rudenį Kriaunų parapijoje per NKVD ekspedicijos siautėjimus buvo nušauta 17 žmonių. Tai kartojosi dažnai, o šių įvykių centras neretai būdavo Baršėnai. Vyko nuolatiniai Lietuvos partizanų susirėmimai su okupantų pakalikais, skrebaus ir kariuomene.

Aleksandravėlės valsčiuje, kuriam priklausė Kriaunų kraštas, siautėjo žiauraus skrebo Antano Karpavičiaus gauja. Joje buvo ne vienas mūsų krašto pakalikas, kuriuos atsimesna visi mūsų kaimo gyventojai. Jų organizuotoje akcijoje buvo užpulti nekalti svečiai pas Katkauskus krikštynų metu. Nušautas kaimynas Petras Kazanavičius, sužeistas Kazimieras Kralikas, keli sumušti ir suimti, sukurptos bylos ir nuteisti ilgiems metams kalėti šaltoje šiaurėje Vorkutoje, sudeginta Katkauskų gryčia. Suimtas ne vienas kaimo žmogus, jie buvo tardyti, kankinti, nuteisti ilgai kalėti Rusijos lageriuose.

Skrebai partizanų, kuriuos jie vadindavo banditais, ieškodavo visur: palubėje, papečkyje, sienose, įvairiose dėžėse ir net... degtukų dėžutėse. Mūsų namuose tarp pečiaus ir sienos iš lentų buvo padaryta spinta, joje prikabinta drabužių, spintos apačioje pridėta batų, tada vėl užkalta lentomis ir užklijuota popieriais, kad ir neįtarsi kažką ten esant. Tėvai saugodavo viską, nes visokius bent kiek vertingesnius daiktus skrebai pasiimdavo. Beieškodami „banditų“ šie išdraskė sieną ir atrado drabužius, bet kažkodėl jų neėmė. Gal pasirodė per prasti tie mūsų drabužėliai. Vienas skrebas įlindo papečkin, tai tik meta visokius ryšulė-

lius (*venzlelius*) iš ten. Šitą skrebą dar ir dabar sesuo Antanina mato vaikštanti Rōkiškyje.

Kažkas įskundė, kad Marcinkevičiai slepia „banditus“, nors tėvelis buvo senas, visi vyresnieji vaikai per jauni, o mažieji – visai maži, kad galėtume patys būti „banditais“. Vienas skrebas mamutę nusivarė į kamarelę, prie lango pastatė, liepė aukštyn iškelti rankas ir... „sakyk, kur yra banditai?“ Mama teisinasi, kad jokių banditų ji nežino, kad pas mus jų nebuvo ir nėra. O jie, mušdami šautuvo buože mamutei per galvą, per pečius, šaukia, kaip pasiutę šunys: „Sakyk b..., kur slepi banditus? Mums yra pranešta, kad slepiat juos.“

Mama savo ruožtu šaukia: „Sušaudykite mani, užmuškite, bet aš nežinau ne viena bandita, kur anys slapstas.“

Mes, visi vaikai, tą matydami, rėkiame kaip tik begalėdami išrėkti, nes matome mušamą ir gąsdinamą mamutę. Vyresniajai Antaninai paliepė prikepti lašinių. Paradoksas! Mamutę kankina, o jos dukra priversta kepti kankintojams lašinius... Mamutei dar ilgai skaudėjo galvą ir nugarą, vaidenosi per sapnus tie baisūs košmarai.

Kartą išvažiavo mamutė su tėveliu į Dusetų turgų. Tik jie išvažiavo, pristatė pilnas kiemas skrebų ir kartu atsivežė suimtą Oną Padolskytę. Antaniną su Verute pradėjo klausinėti, kur yra tėvai. Jos viską, kaip buvo, taip ir pasakė. Tada jie užsilipo ant gryčios ir ištiesė visur po namus daugybę laidų. Ieškojo paslėpto radijo imtuvo, nes jiems buvo pranešta, kad mes klausomės kažko slapto per radiją. Gerai, kad tėvai vėlai parvažiavo, nes skrebai užsibuvo visą dieną. Ir vėl liepė kepti lašinių ir melžti karvę. Karvę melžė gal kokius penkis kartus, o primelždavo po stiklinę pieno. Kai prisivalgė ir visi atsigėrė, išvažiavo. Oną Padolskytę paliko mūsų kieme.

* * *

Pokario metais, apie 1949 metus, prievarta ir smurtu, talkinant skrebams, buvo sukurti kolūkiai: iš žmonių atimta žemė, ūkiniai pastatai, arkliai, žemės ūkio padargai, mažai ar didelei šeimai palikta tik viena karvė. Vienai šeimai buvo duodama po 60 arų žemės. Brigadininkas paskirdavo kiekvienam žmogui darbą kartais iš vakaro, o dažniausiai iš ryto, pėsčias, raitas ar važiuotas varydavo žmones į darbą. Vėliau buvo gautas parėdymas sueiti žmonėms į kontorą, kur brigadininkas paskirdavo darbą.

Žmonės didžiuosius darbus dirbdavo pulkais: vyrai dalgiais pjaudavo pievas, kirsdavo javus, moterys grėbdavo šieną, rišdavo pėdus. Eidavo visi į laukus dirbti darbų, nes iš pradžių jokios mechanizacijos dar nebuvo. Būdavo nustatytos normos. Jei turi vieną karvę, tai tiek arų ravėti, jei dvi – tai dvi normos, o dvi karves apie 1960 metus galėjo laikyti tik daug vaikų turinčios šeimos. Reikėjo rankomis nudirbti ir valdiškus, ir namų ūkio darbus. Kadangi uždarbiai kolūkyje būdavo maži, už darbadienį tegaudavo po keletą šimtų gramų grūdų, tai visi savo sklypelius stengdavosi įdirbti kuo geriau, nes darbas buvo kolūkyje, o pragyvenimas – iš to sklypelio.

Iš pradžių kolūkiai neturėjo sunkiosios technikos – traktorių, kombainų, kuliamųjų mašinų. Tam reikalui buvo sukurtos mašinų-traktorių stotys (MTS),

kurios išnuomodavo kolūkiams traktorius su traktorininku. Vėliau, apie 1958 m., technika buvo perduota kolūkiams ir tarybiniams ūkiams išsipirkti iš MTS. Nuo tada MTS teikė tik remonto darbus.

Rudenį, jau pabaigus visus žemės ūkio darbus: rudeninį arimą, kūlimą, traktoriai buvo varomi į Obelių MTS-ą „*kapitaliniam remontui*“. Tokiame vikšrinio traktoriaus DT-54 remonte teko dalyvauti ir mano vyrui Alfredui Ališauskui.

* * *

Žaliuoja mūsų kaimo laukai, kalneliai ir kloniai. Kiek jie nuo amžių sugėrę sūraus žmonių prakaito, kiek matę vargo, ašarų ir nevilties, kuri užgesdavo čia pat, šiuose laukuose, nedideliame kalnelyje, kur dabar išlikę dar stovi pora pakrypusių, apsamanojusių kryžių.

O kiek tų kauburėlių, nuo laiko beveik išnykusių, vos pastebimų, kuriuos paliko per tėviškę persiritę marai, šiltinės, difteritai, džiovos ir visokios kitokios negandos, kurios negailestingai retino kaimų žmones, palikdami tuščias dūmines lūšnas ar bent vieno pasigailėdami. Kiek čia, šiame nedideliame žemės lopinėlyje, sukaupta skausmo... Neišvengė to ir mano gimtasis Baršėnų kaimas. Stoviu savo kaimo kapinaitėse. Ošia medžiai, žaliuoja krūmai. Matau skausmo ir sielvarto prislėgtus žmones, lydinčius savo artimuosius, vaikus ir suaugusius, o kitų ir palydėti, palaidoti nebėra kam...

Atgimimo laikotarpiu aktyvesnieji kaimo žmonės, pasinaudodami galinga technika, pasirūpino įamžinti kaimo kapinaičių aplinką, sutraukė iš laukų daug didelių akmenų ir jas apjuosė. Gulės dabar akmeniniai milžinai, apjuosę kaimo kapinaites, saugos ir kiekvienam ateityje paliudys, kad čia ilsisi daug Baršėnų kaimo žmonių.

Sustok minutėlę. Čia plevena mūsų protėvių dvasia.

Vilnija metai debesų padangėm, trūnija karstuos bočių palaikai.

Žmonijos kartos keičiasi ir keičias, kaip keičias žemė ir laikai.

Vos spėjai vienkiemius laukuos paberti, tėvams vos spėjai duoną subrandint,

O čia tuoj karo audrai siaučiant, gimtų sodybų nebespėjai užgesint.

Lai tavo vietoje vešliai derės javai, susiurbę mūsų neramos vaikystės sultis,

Ir lauks, kol į gimtą prieglobstį mes vėl iš tolimų kelionių grįšime pavargę gultis.

Bajorų kaimo gyventojai

Albinas Eigminas

Bajorų kaimo žemių šiaurinė riba ir dalis rytinės sutampa su Obelių ir Kriaunų seniūnijų riba, vakaruose kaimo laukai nusidriekia Kriaunos upės link iki buvusių Pakriaunio dvaro ir Norvydiškio palivarko laukų, o pietuose ir pietryčiuose susisiekia su Pakriaunio, Baršėnų ir Mičiūnų kaimų žemėmis. Bajorų kaimo laukus supa miškai: šiaurėje – Mažeikių, rytuose – Obeliškio, pietryčiuose – Oklių.

1923 m. Lietuvos gyventojų surašymo duomenimis Bajorų k. buvo 41 kiemas. Juose gyveno 204 gyventojai.

Sovietmečiu Bajorų kaimo žemdirbystės padaliniui buvo priskiriamos Norvydiškio ir Barboriško vienkiemių žemės.

Bajorų k. žemę kerta du vieškeliai: iš pietų pusėje esančio Kriaunų bažnytkaimio per kaimavietę į šiaurę eina Obelių vieškelis, o kitas veda iš rytų į vakarus, nuo Obelių – Dusetų plento – link tilto per Kriauną šalia Pakriaunio dvaro.

Bajorų k. gyventojų skaičius išaugo kaimui išsiskirsčius vienkiemiais ir pagausėjus savarankiškai ūkininkaujančių šeimų. Sovietmečiu maži uždARBIAI kolūkiuose vertė jaunimą siekti mokslo, ieškoti darbo miestuose. Iš buvusių šešiasdešimties Bajorų k. sodybų nepriklausomybės atkūrimo sulaukė truputį daugiau negu trečdalis.

Žemiau pateikiame Bajorų k. ūkininkų sklypų sąrašą bei jų išsidėstymą kaimui išsiskirsčius vienkiemiais ir atskirose sodybose XX a. gyvenusių šeimų ir jų palikuonių sąrašą.

Bajorų k. ūkininkų sklypai

1. Ezerskas Juozas
2. Krivickas Petras
3. Krivickas Petras ir Bucevičienė Ona
4. Dambrauskas Jonas
5. Mezginas Kazys
6. Matuzonienė Emilija
7. Kondrotas Juozas
8. Lokcikas Ignotas, Anelė, Barbora ir Bronislava Lokcikaitės
9. Barboros įpėdinis
10. Eigminas A.
11. Vaicekauskienė Ona, Kišūnienė Julijona
12. Balčiūnas Antanas, Ignoto sūnus
13. Klišonis Pranas, Prano sūnus
14. Driskius Jonas
15. Mezginas Jonas, Mezginaitė Anelė
16. Mezginas Antano įpėdinis
17. Mezginas Jonas
18. Adomonis Juozas, Vebrienė Agota, Dambrauskienė Viktorija
19. Balčiūnas Antanas, Anupro sūnus

**Žemės tvarkymo projekto pateikimo
PROTOKOLAS.**

(Kaimų skirstymosi viensėdžiais ir servitutų
likvidavimo byloms).

1933 met. *lapričio* mėn. *17* dieną aš, Žemės Tvarkymo Departamento
matininkas *Sirvydas Povilas*, pateikiu *Pokišio* apskr.,
Obelių valsč., *Bajorų* kaim.

žemės tvarkymo projektą.

1933 met. *Bajorų* kaimo, *Obelių* valsčiaus,
Pokišio apskrities ūkininkai kreipėsi į *Pokišio*
Apygardos Žemės Tvarkytoją, prašydami *išskirti vienkiemiais*

Ištyrus jų prašymą vietoje pasirodė, kad *Bajorų* kaime yra iš
viso *46* žemės savininkų, turinčių balsų teisę; iš jų *46* savininkų sumanytam darbui pritarė,
o — savininkų nepritarė. Eidamas žemės ref. įst. 44 § ir turėdamas galvoje teisėtą pritariančių darbui
įvykdyti žemės savininkų skaičių *Panevėžio* Apygardos Žemės Tvarkytojas 1933 metų *balandžio* mėn.
19 d. raštu Nr. *3824* paskyrė matininką *Sirvydą Povilą* matavimo darbams atlikti
natūroje ir matininką *Sirvydą Povilą* žemės tvarkymo projektui sustatyti.

Paskirtas matavimo darbus vykdyti matininkas *Sirvydas Povilas* nustatė skirstomojo į
matavimą

viensėdžių kaimo
savininkų bei žemės savininkų žemės aplinkinę sieną pagal faktišką valdymą, dalyvaujant suinteresuo-
tiems savininkams. Nustatant aplinkinę sieną ginčų *nebuvo*.

Z. T. D. Forma Nr. 41
1933 m.

Protokolas dėl
Bajorų k. išskirstymo
vienkiemiais ir
matininko Povilo
Sirvydo paskyrimo.
(LCVA, f. 639,
ap. 1, b. 74, l. 6)

20. Kapai
21. Pašlys Benediktas
22. Adomonienė Ona, Adomonis Liudvikas
23. Petrašiūnas Ignotas
24. Tamoliūnienė Ona, Tamoliūnai: Bronislovas, Ignotas; Tamoliūnaitės: Ona, Emilija, Tamira
25. Tamoliūnienė Angelė, Tamoliūnai: Antanas ir Jonas, Tamoliūtaitės: Elena ir Emilija
26. Liagas Jonas
27. Eigminas Antanas
28. Eigminas Antanas

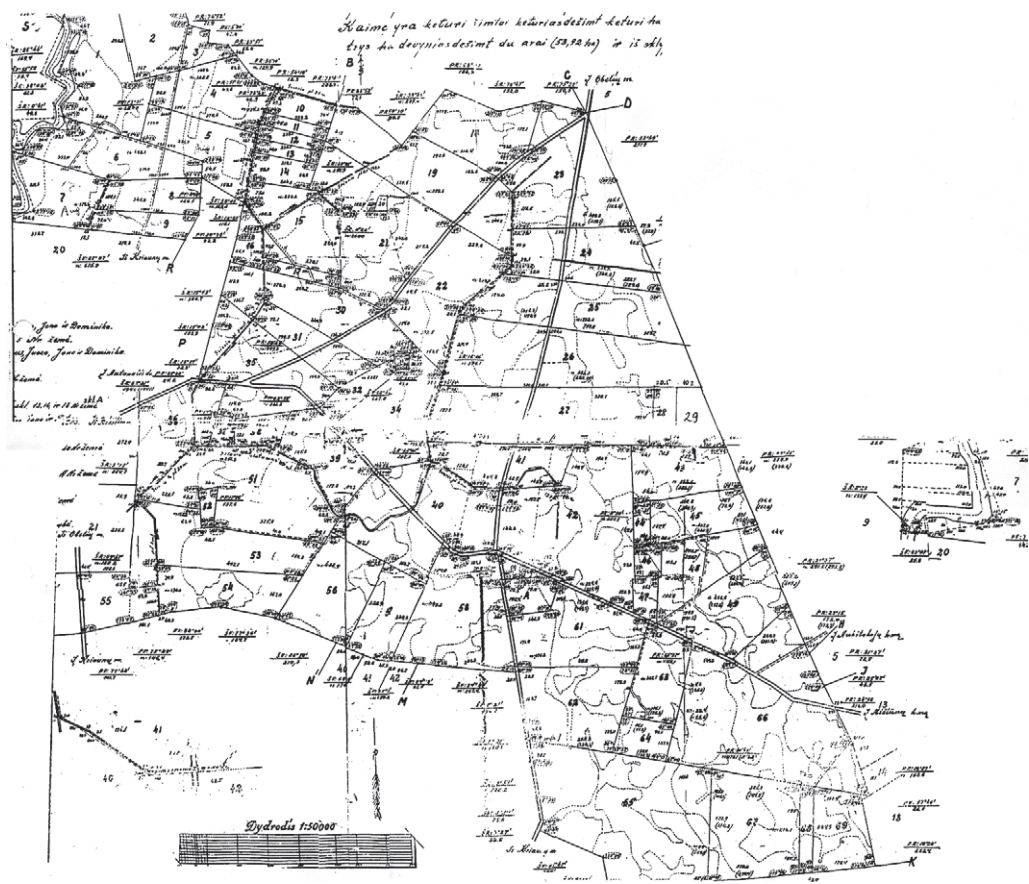

29. Vaicekauskienė Ona, Kišūnienė Julijona
30. Adomonis Antanas
31. Lokcikaitė Marijona ir Lokcikas Kostas
32. Kišūnaitė Joana
33. Molynas
34. Kišūnas Juozas
35. Adomonienė Marijona ir Adomonis Petras
36. Jankauskienė Magdalena
- 37, 44, 45 Balčiūnas Juozas ir Balčiūnienė Emilija
- 38, 40. Deksnys Jonas ir Deksnytė Emilija
39. Samulis Antanas
41. Adomonis Boleslovas
42. Lokcikas Kazys, Lokcikaitė Rozalija
43. Balčiūnas Antanas, Ignoto sūnus
46. Mezginas Izidorius
47. Mezgino Justino įpėdinis
48. Mezginienė Ona, Mezginai: Juozas ir Ignotas; Mezginaitė Ona
49. Klišonis Pranas, Anupro sūnus
50. Smėlynas

*Bajorų k. ūkininkų
sklypų schema*

51. Kišūnienė Angelė, Kišūnai: Bronislovas, Marijonas ir Kazys, Kišūnaitė Zofija
52. Žvyrynas
53. Klišionis Jeronimas, Anupro sūnus, Anupro anūkas
54. Klišionienė Marijona
55. Kišūnaitė Uršulė, Kišūnienė Julijona
56. Klišionis Jeronimas, Anupro sūnus, Justino anūkas
57. Mezginas Matas
58. Driskius Jonas
59. Balčiūnienė Monika, Balčiūnas Petras
60. Putra Antanas
61. Klišionis Pranas, Prano sūnus
62. Lokcikas Vincas
63. Lokcikas Justinas
64. Kišūnas Jonas
65. Pagirys Juozas
66. Pagirys Ignotas
67. Mezginas Vincas
68. Klišionienės Marijonos įpėdinis
69. Mezginas Petras

Bajorų kaimo ir gretimų vienkiemių gyventojai XX amžiuje

1. Lokcikaitė Rozalija (1907–).

Lokcikas Kazimieras (1895–1976) – Barbora Makuškaitė (1902–1990).

Vaikai:

Jonas (1929),

Algimantas (1935),

Juozas (1939).

Vaikaičiai:

Lijana (1963),

Rima (1965);

Žibutė (1965),

Rita (1962);

Sigitas (1969).



*Buvusi Bajorų
pradžios mokykla
K. Lokciko
gyvenamajame name.
A. Petrašiūno nuotr.
1995 m.*



Prie Rozalijos Lokcikaičės karsto. Iš Julijos Lokcikienės albumo



Broliai Lokcikai (iš kairės): Juozapas, Jonas ir Algimantas jaunystėje. Apie 1960 m. Iš J. Lokcikienės albumo



*Broliai Lokcikai
(iš kairės): Jonas,
Algimantas ir
Juozapas. 2006 m.
Iš J. Lokcikienės
albumo*

2. Eigminienė Elena (1875–).

Eigminas Edvardas (1882–1951).

Eigminienė Veronika (1867–1952).

Eigminas Antanas (1889–1972) – Angelė Eigminaitė (1909–1977).

Vaikai:

Jonas (1928–1976),

Vytautas (1930–1956),

Juozas (1932–2009),

Pranciškus (1936–2006),

Danutė (1940),

Milda (1942),

Albinas (1944),

Vincas (1947),

Kęstutis (1951).

Vaikaičiai:

Alvydas (1956),

Povilas (1958),

Laima (1961),

Otilija (1964);

Arvydas (1963),

Dalia (1966);

Darius (1964),

Laura (1969),

Donatas (1985);

Vita (1967);

Darius (1968),

Rita (1970),

Rolandas (1977);

Aušrys (1973),

Daiva (1977),

Antanas (1984);

Jurgita (1970);

Kristina (1980),

Aušra (1982).



Antano ir Angelės Eigminių šeima. Iš kairės: (priekyje) Albinas, Kęstutis, Vincas; (sėdi) tėvai Angelė ir Antanas; (stovi) Danutė, Pranciškus, Juozas, Jonas, Milda. J. Sinicos nuotr. Apie 1955 m. Iš A. Eigmino archyvo



Broliai Eigminai gimtinėje (iš kairės): Kęstutis, Vincas, Albinas, Pranciškus, Juozas, Vytautas, Jonas. J. Sinicos nuotr. Apie 1954 m. Iš A. Eigmino archyvo



Jono Eigmino palydos į kariuomenę. Sėdi (iš kairės): Emilija Bakutienė, Veronika Eigminienė, Angelė Eigminienė, Antanas Eigminas su sūnumi Vincu ant kelių, Kazimieras Lokcikas, Edvardas Eigminas. J. Sinicos nuotr. 1950 m. Iš A. Eigmino archyvo

Vytauto Eigmino laidotuvės. 1956 m. gegužės mėn. J. Sinicos nuotr. Iš A. Eigmino archyvo



Jono Eigmino ir Aleksandro Vasiliauskaitės vestuvės. Sėdi (iš kairės): Juozas ir Ona Lebednykai, A. Eigminienė (Vasiliauskaitė), Jonas Eigminas, Regina ir Juozas Daščiorai. J. Sinicos nuotr. 1956 m. Iš A. Eigmino archyvo



Eigminų sodybos ažuolas. 1992 m. Iš A. Eigmino archyvo



2a. Eigminas Jonas (1928–1976) – Aleksandra Vasiliauskaitė (1926–).

Vaikai:

Alvydas (1956–1967),
Povilas (1958),

Laima (1961),

Otilija (1964).

Vaikaičiai:

Marius (1980),
Simas (1984);
Indrė (1986),
Donata (1991);
Modestas (1992).

3. Legas Jonas –

Vaikai:

Legaitė (Balušienė).

Vaikaičiai:

Teofilija (1903–1991).

3a. Kelečius Antanas (1890–1940) – Teofilija Balužytė (1903–1991).

Vaikai:

Viktorija (1928–1943),
Antanas (1933–1971),

Vaikaičiai:

Kęstutis (1955),
Sigita (1956),
Elvyra (1958),
Antanas (1960),
Genovaitė (1961),
Ramutė (1963),
Jolanta (1965),

*A. ir J. Eigminai
vestuvių dieną.*

1956 04 16.

J. Sinicos nuotr.

*Iš A. Eigmino
archyvo*

*Po Antano Kelečiaus
laidotuvių.*

Iš kairės: (priekyje)

*Viktorija, Antanas ir
Romualdas Kelečiai;*

(sėdi) velionio tėvas

Juozapas Kelečius,

*žmona Teofilija,
motina Karolina*

*Kelečienė; (stovi) Ona
Pagirienė (Kelečiūtė)*

su vyru Romualdu

Pagiriu. 1940 m.

*Iš Kęstučio Kelečiaus
albumo*



*Kelečiai. Stovi
(iš kairės):
Romualdas, Irena,
Antanas; sėdi
Teofilija, prie jos
Sigita ir Kęstutis.
Apie 1957 m.
Iš K. Kelečiaus
albumo*



*Irena Kelečienė su vaikais (iš kairės): Kęstutis,
Sigita, Elvyra, Antanas, pati Irena, Genovaitė,
Ramutė, Jolanta, Virginija, Virginijus. 2001 m.
Iš K. Kelečiaus albumo*

- Romualdas (1937–2003).
 Virginija (1966),
 Virginijus (1969);
 Aušra,
 Audronė,
 Saulius.
- 3b. Kelečius Antanas (1933–1971) – Irena Pukinskaitė (1933).
 Vaikai: Vaikaičiai:
 Kęstutis (1955), Vilma (1980),
 Danas (1986);
 Sigita (1956), Marius (1976),
 Andrius (1982),
 Romas (1992);
 Elvyra (1958), Jurgita (1976),
 Renata (1979),
 Saulius (1988);
 Antanas (1960),
 Genovaitė (1961), Sandra (1987);
 Ramutė (1963), Vilmantas (1984),
 Eglė (1988);
 Jolanta (1965), Tadas (1985),
 Lukas (1997);
 Virginija (1966), Ramūnas (1988),
 Šarūnas (1999);
 Virginijus (1969). Agnė (1993),
 Mantas (1994).
4. Tamoliūnas Antanas (1906–1981) – Ona Balčiūnaitė (1912–1996).
 Vaikai: Vaikaičiai:
 Vanda (1942), Mindaugas (1978);
 Antanas (1945–2001). Aušra (1973).
5. Tamoliūnas Izidorius (1932–1948?).
 Tamoliūnienė Angelė (1882–).
 Tamoliūnas Ignas (1905–1987) – Teklė Verbiejūtė (1925–2007).
 Vaikai: Vaikaičiai:
 Alfonsas (1948). Jolita (1979),
 Raimonda (1981).
6. Bakutis Antanas (1890–1929) – Emilija Eigminaitė (1895–1977).
 Vaikai: Vaikaičiai:
 Elena (1921), Antanas (1948),
 Jonas (1948–1997),
 Danutė (1973),
 Stasys (1959);



Igno Tamoliūno ir Teklės Verbiejūtės vestuvės. Apie 1947 m. Iš Alfonso Tamoliūno albumo

Antanina Bakutytė su politiniu kaliniu broliu Albinu. Gastelo gyvenvietė, Magadano sritis. Apie 1956 m.



*Vytauto Bakučio
ir Marytės
Andrijauskaitės
vestuvės. Sėdi
jaunieji; stovi
(iš kairės): Ona
Galvelytė, Jonas
Eigminas,
neatpažinta.
Apie 1954 m.
Iš Elenos
Krasauskienės albumo*

Antanina (1923),
Jonas (1925–),
Vytautas (1926–1977),

Albinas (1928–1985).

Ilona (1961);

Valda (1955),
Saulius (1957),
Dalia (1961),
Jurgita (1972);
Irena (1957),
Virgilijus (1964).

6a. Galvelis Petras (1910–1944) – Emilija Bakutienė (1895–1977).

Vaikai:

Algimantas (1935–1991),

Vaikaičiai:

Povilas (1959),
Algimantas (1961),
Bronislavas (1966);



Ona (1936).

6b. Bakutis Vytautas (1926–1977) – Marytė Andrijauskaitė (1929–2001).

Vaikai:

Valda (1955),

Saulius (1957),

Dalia (1961),

Jurgita (1972).

6c. Galvelis Algimantas (1935–1991) – Bronė Kulytė (1928–1973).

Vaikai:

Povilas (1959),

Algimantas (1961),

Bronislavas (1966).

Arvydas (1958).

Vaikaičiai:

Dainius (1976),

Agnė (1983);

Paulius (1985),

Živilė (1995);

Simona (1984),

Justina (1986),

Vytautas (1991).

Vaikaičiai:

Sandra (1987–1987),

Lolita (1987),

Erika (1990).

*Algimanto Galvelio
ir Bronės Kulytės
vestuvės. Apie
1958 m.*

*Iš E. Krasauskienės
albumo*

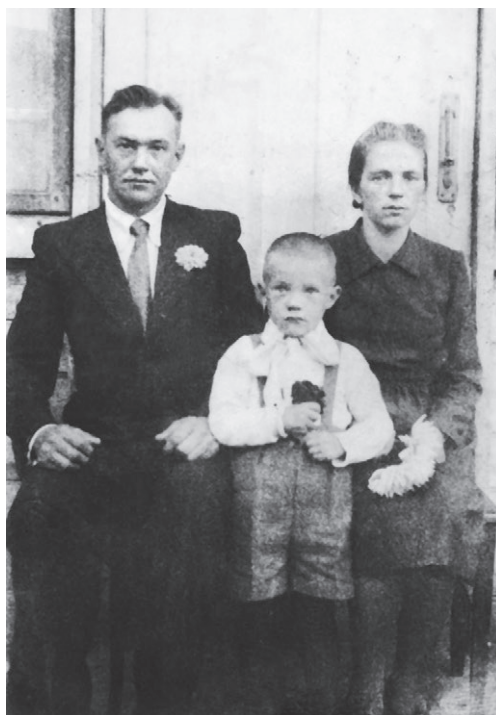

7. Vaicekauskas Steponas – Ona Klišonytė (1891–).

Vaikai:

Jonas (1932–).

Uršulė Riaubiškienė-Klišonytė.

8. Balčiūnienė Emilija (1876–).

Balčiūnas Juozas (1909–1983) – Stasė Mezginaitė (1914–1999).

Vaikai:

Romualdas (1943–2003).

9. Mezginienė Ona (1857–).

Mezginas Ignas (1904–1960) – Anelė Matulionytė (1913–1989).

Vaikai:

Irena (1942),

Gražina (1943–1987),

Mindaugas (1957),

Roma (1960).

Vaikaičiai:

Kęstutis (1972),

Jūratė (1975),

Neringa (1979);

Vladas (1979),

Birutė (1981);

Andrius (1986),

Laura (1995);

Eglė,

Žilvinas.

Juozas Balčiūnas

*(kairėje) ir Antanas
Klišonis. Apie*

1937 m.

*Iš A. Petrašiūno
archyvo*

Juozas ir Stasė

Balčiūnai su

*sūnumi Romualdu.
1946 m.*

*Iš J. Lokcikienės
albumo*



10. Klišonis Pranas (1879–1963) – Angelė Kralikaitė (1884–1947).

Vaikai:

Jonas (1909–1986),
Antanas (1910–1983),
Eleonora (1912–2009),

Ona (1919–1998).

Vaikaičiai:

Jonas (1945–2002);
Antanas (1943–1994);
Aldona (1937),
Pranas (1939);
Alma (1945),
Regina (1950).

Bajorų k. jaunimas.

Iš kairės: (priekyje)

Antanas Tamoliūnas
ir J. Balčiūnas (?);

(sėdi) Vinsloviija

Mezginaitė, Ignas

Mezginas,

neatpažinta; (stovi)

neatpažinta, Eleonora

Petrašiūnaitė, Jonas

Driskius, Emilija

Širvienė (Klišonytė).

Apie 1933–1936 m.

10a. Klišonis Antanas (1910–1983) – Tamira Tamoliūnaitė (1912–1989).

Vaikai:

Antanas (1943–1994).

Vaikaičiai:

Vaida (1976).

11. Klišonis Jonas (1909–1986) – Zofija Galvonaitė (1924–2004).

Vaikai:

Jonas (1945–2002).

Vaikaičiai:

Darius (1974),
Rasa (1969).

12. Pagirys Vincas (1910–1945) – Paulina Pranskūnaitė (1923).

Vaikai:

Aleksas (1941),

Vaikaičiai:

Edita,
Judita,
Gintautė;



Alfonsas (1943–2004),

Elena (1945).

13. Krasauskas Jonas (1915–1958) – Ona Klimašauskaitė (1918–1953).

Vaikai:

Ona (1953).

13a. Krasauskas Jonas (1915–1958) – Bronė Kviliūnaitė (1922).

Vaikai:

Janina (1957).

Violeta (1975),
Andrius (1982).

Vaikaičiai:

Tadas (1986),
Tomas (1987).

*Klišoniai: Tamira
ir Antanas. Apie
1962 m. Iš Alfonso
Tamoliūno albumo*

*Klišonių šeima
(iš kairės): motina
Tamira, sūnus
Antanas, tėvas
Antanas. Apie
1962 m. Iš Vido
Varnauskos albumo*

14. Krasauskas Stasys (1919–2003) – Elena Bakutytė (1921).

Vaikai:

Antanas (1948),

Jonas (1948–1997),

Stasys (1959),

Vaikaičiai:

Dalius (1970),
Nerijus (1973);
Rasa (1973),
Asta (1974);
Lina (1984),
Vita (1984);



Danutė (1963).

Vytautas (1986),
Žygimantas (1998).

15. Pagirienė Ona (1867–).

Pagirytė Eleonora (1902–).

Pagirys Antanas (1906–1944).

Pagirys Jonas (1916–1997) – Valerija Žuklytė (1930–1985).

Vaikai:

Jonas (1963),

Vaikaičiai:

Gytis (1985),

Alius (1989);

*Jonas ir Zofija
Klišoniai su
sūnumi Jonu.
Apie 1952 m.
Iš V. Varnauskio
albumo*

*Sėdi (iš kairės):
neatpažinta, Vincas
Pagirys, Ona
Balčiūnaitė
(Tamoliūnienė);
viduryje stovi Jonas
Samavičius. Iš Julijos
Avižienienės
(Mezginaitės) albumo*

*Jonas ir Ona
Krasauskai. 1949 m.
Iš E. Krasauskienės
albumo*



*Jonas ir Bronė
Krasauskai.
Apie 1957 m.
Iš E. Krasauskienės
albumo*



Romualdas (1964),

Justina (1986),

Stasys Krasauskas

Gediminas (1989);

skaito laikraštį

Ramutė (1970).

Mantas (1990).

kolūkiečiams.

Apie 1950 m.

15a. Pagirys Romualdas (1964) – Marytė Kiukytė (1965).

Iš E. Krasauskienės

Vaikai:

albumo

Justina (1986),

Gediminas (1989).



*Jono Pagirio ir Valerijos Žuklytės vestuvės.
Sėdi (iš kairės): Pranas ir Stasė Paberžiai,
Anastazija Žuklienė, jaunieji Valerija ir
Jonas, Genovaitė ir Julius Mežginai.
Priekyje su armonika – Steponas Bagdonas.
Apie 1962 m. Iš Almos Putrimienės albumo*

*Romualdas ir Marytė Pagiriai su sūnumi
Gedimynu ir dukra Justina. Apie 1995 m.
Iš R. Pagirio albumo*

*Jonas ir Valerija Pagiriai. Iš Romualdo
Pagirio albumo*



16. Mezginas Petras (1889–1959) – Stefanija Vainiūnaitė (1898–1955).

Vaikai:
Stasė (1914–1999),
Emilija (1918–1945).

Vaikaičiai:
Romualdas (1943–2003);
Rolandas (1944).

*Švenčiamos Petrinės.
Antroje eilėje 2-as
iš dešinės sėdi
Petras Mezginas.
Iš J. Avižienienės
albumo*

16a. Mezginas Vincas (1868–) – Anastazija Vaičėnaitė (1878–).

Vaikai:
Vinslovija (1907–2001),

Marijonas (1912–1996).

Vaikaičiai:
Genė (1933–1956),
Julija (1943);
Zita,
Sigitas,
Vincas,
Arvydas,
Daiva.

Mezginaitė Vinslovija (1907–2001).

Vaikai:
Genė (1933–1956),
Julija (1943).

Vaikaičiai:
Gintaras (1968),
Laima (1969),
Vilmantas (1972–1999),
Rasa (1974),
Ligita (1978),
Dalius (1980).



*Mezginai. Iš kairės: sėdi Valerija
Mezginienė, Julija Mezginaitė, Vinslovija
Mezginaitė; stovi Valerija Mezginienė,
Marijonas Mezginas, Genovaitė Mezginaitė.
Iš J. Avižienienės albumo*

*Arvydo Mezgino krikštynos. Apie 1960 m.
Iš V. Adamonio albumo*





*Juozas ir Barbora
Pagiriai su sūnumis:
Pranu (kairėje) ir Jonu.
Apie 1944 m. Iš Vandos
Pagirienės albumo*

16b. Mezginas Marijonas (1912–1996) – Valerija Adamonytė (1928).

Vaikai:

Zita (1949),
Sigitas (1951),
Vincas (1954),

Arvydas (1959),
Daiva (1967).

Vaikaičiai:

Tomas (1998);
Aivaras;
Egidijus (1988),
Milda (1991);
Vaiva (1985);
Greta (1991),
Silvija (1997),
Akvilė (1997).

17. Pagirys Juozas (1908–1944) – Barbora Lokcikaitė (1910–1980).

Vaikai:

Jonas (1938–1995),

Pranas (1940–2003).

Vaikaičiai:

Ričardas (1964),
Janina (1965);
Rita (1965),
Giedrius (1968),
Rima (1971),

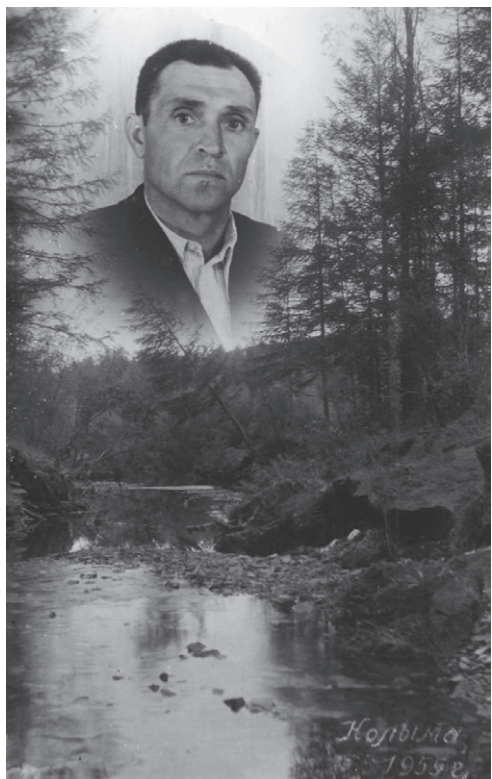

Juozo ir Onos Pagirių šeima. Iš kairės: sėdi tėvai Ona ir Juozas; stovi vaikai: Karolina, Petras, Vladas, Juozas. Apie 1932 m.
Iš Aloyzo Pagirio albumo

Petro ir Valerijos Pagirių šeima. Sėdi tėvai (motina ant rankų laiko sūnų Artūrą). Stovi vaikai (iš kairės): Eugenija, Aloyzas, Povilas ir Vanda. 1966 m. Iš A. Pagirio albumo

Bronius Lokcikas, už darbą Lietuvos policijoje sovietų nuteistas 25 metus kalėti. Kolyma. 1955 m. Iš A. Budrio albumo

Egidijus (1973),
Andrius (1976),
Jolanta (1977).

17a. Pagirys Jonas (1938–1995) – Rožė Šakalytė.

| | |
|------------------|------------------|
| Vaikai: | Vaikaičiai: |
| Ričardas (1964), | Aistė (1989), |
| Janina (1965). | Gertrūda (1994); |
| | Aidas (1986), |
| | Greta (1988), |
| | Edvinas (2001). |

18. Lokcikas Antanas (1908–1986) – Eleonora Lukošūnaitė (1910–1992).

| | |
|-------------------------|------------------|
| Vaikai: | Vaikaičiai: |
| Algimantas (1937–1999), | Aldutis; |
| Gintautas (1945–1991), | Jolanta (1973); |
| Nijolė (1943–2005). | Egidijus (1972). |

19. Pagirys Juozas (1879–) – Ona Tičkaitė.

Jasinevičienė (Pagirytė) Karolina (1913–).
Pagirys Petras (1911–1978) – Valerija Degutytė (1926).

| | |
|------------------|------------------|
| Vaikai: | Vaikaičiai: |
| Aloyzas (1948), | Tomas (1976), |
| | Ieva (1980), |
| | Indra (1980); |
| Povilas (1950), | Jurgita (1981), |
| Vanda (1951), | Eglė (1984); |
| Eugenija (1954), | Martynas (1978), |
| | Simona (1980). |

Artūras (1966).

20. Lokcikas Bronius (1915–1969) – Zofija Daščiorienė (1908–1967).

| | |
|-----------------|------------------|
| Vaikai: | Vaikaičiai: |
| Danutė (1943), | Aurelija (1963), |
| Bronius (1945). | Valentina. |

21. Lokcikas Vincas (1858–1940) – Karolina Budrytė (1876–1961).

| | |
|----------------------|-------------|
| Vaikai: | Vaikaičiai: |
| Justinas (1872–), | |
| Jonas (1897–), | |
| Teofilija, | |
| Bronius (1905–1969), | Bronius, |
| Izidorius (1907–), | Danutė; |



Vincas (1910–2000),
Viktorija.

Rimvydas (1943),
Vanda (1947),
Stefa (1955).

*Bajorų k. pribuvėjos
Karolinos Lokcikienės
laidotuvis. 1961 m.
Iš A. Budrio albumo*

21a. Lokcikas Vincas (1910–2000) – Ona Mezginaitė (1913–1998).

Vaikai:
Rimvydas (1943),

Vaikaičiai:
Algirdas,
Robertas,
Jurga,
Jolanta,
Rimvydas;
Lina (1979);
Giedrius (1979),
Donatas (1983).

Vanda (1947),
Stefa (1955).

21b. Lokcikas Rimvydas (1943) – Janina Seibutienė (1940–1983).
– Aldona Lokcikienė (1942).

Vaikai:
Jolanta (1964),
Algirdas (1970),
Rimvydas (1972–1972),
Robertas (1973),
Jurga (1975),
Jolanta (1964).



*Bajorų k. jaunimas
(iš kairės): sėdi Alytė
Adamonytė, Julius
Lokcikas, Jūra
Daščioraitė; stovi
Alma Daščioraitė,
Petras Adamonis,
Anastazija Idaitė,
Julius Mezginas,
Elena Mezginaitė.
Apie 1957 m.*

22. Lokcikas Jonas (1897–) – Veronika Mezginaitė (1895–1953).

Vaikai:

Ona (1923–2008),

Julius (1925–1942?),
Antanas (1927–2007),

Jeronimas (1932–1957),
Julija (1936–1990).

Vaikaičiai:

Antanas (1949),
Julius (1950–1995),
Birutė (1953);

Loreta (1958),
Lijana (1966);

Vytautas (1965),
Virmantas (1968–2000),
Valda (1975).

*Bajorų kaimo
gyventojai (iš kairės):
Antanas Lokcikas,
Julija Arminienė
(Lokcikaitė),
Vytautas Arminas,
Stefa Lokcikienė
(Barzdaitė). 1951 m.*



*Antano ir Emilijos
Širvių šeima
(iš kairės): sėdi tėvai
Antanas ir Emilija;
stovi sūnus
Antanas, motinos
sesuo Eleonora
Klišonytė, duktė Ona.
1958 m. J. Sinicos
nuotr.*

22a. Arminas Vytautas (1938–1982) – Julija Lokcikaitė (1936–1990).

| | |
|------------------------|---------------|
| Vaikai: | Vaikaičiai: |
| Vytautas (1965), | Eglė (1987), |
| | Edita (1992); |
| Virmantas (1968–2000), | |
| Valda (1975). | Laura. |

23. Širvys Antanas (1905–1985) – Emilija Klišonytė (1905–1989).

| | |
|---------------|---------------------------------|
| Vaikai: | Vaikaičiai: |
| Jonas (1935), | Loreta (1960), |
| | Kristina (1972); |
| Ona (1945). | Ingrida (1968). |
| | Eleonora Klišonytė (1915–1990). |

24. Navickienė Marijona (1870–).

Navickas Jonas (1908–).

Navickaitė Veronika (1911–1991).

Navickas Adolfas (1920–1977) – Leokadija Putrimaitė (1930–2007).

| | |
|-----------------------|-----------------|
| Vaikai: | Vaikaičiai: |
| Leonas (1949), | Kostas (1977), |
| | Artūras (1984); |
| Vitoldas (1951–1951), | |
| Zita (1953), | Edita (1978); |
| Sigita (1954), | Marius (1979), |
| | Lina (1980); |
| Rita (1956), | Kajus (1991); |
| Regina (1959), | Jovita (1982), |
| | Irma (1983); |



Prie Marijonos Navickienės karsto (iš kairės): sūnūs Adolfas ir Jonas, dukterys Emilija, Veronika, Paulina, Antanina ir Marijona, marčios Leokadija ir Emilija. Apie 1950 m. J. Sinicos nuotr.



Vitalijus (1962),

Asta (1966),

Judita (1969).

Sandra (1987),

Tomas (1990);

Saulius (1984),

Aurelija (1987),

Martynas (1989);

Eligija (1991),

Aisvida (2002),

Aurimas (2005).

Adolfo Navicko ir

Leokadijos Putrimaitės vestuvės. 1948 m.



Zita Navickaitė su teta Veronika. Apie 1968 m. J. Sinicos nuotr. Iš Sigitos Kirstukienės albumo



Edvardo ir Onos Kišūnų šeima. Vaikai (iš kairės): Julius, Birutė, Antanas. Apie 1955 m. Iš Birutės Pivoriūnienės albumo

25. Kišūnas Edvardas (1920–1999) – Ona Lokcikaitė (1923–2007).

Vaikai:

Antanas (1949),

Julius (1950–1995),

Birutė (1953).

Vaikaičiai:

Nerijus (1975),

Elida (1980);

Darius (1975),

Vaiva (1978);

Aivaras (1975),

Inga (1978),

Marius (1982),

Kęstutis (1987),

Laurynas (1990).



*Birutės Kišūnaitės
krikštynos.
Krikštatėviai Julija
Adamonytė ir
Jeronimas Lokcikas.
1954 m.
Iš B. Pivoriūnienės
albumo*

*Rimanto ir Birutės
Pivoriūnų šeima.
Vaikai (iš kairės):
Laurynas (ant
motinos rankų),
Marius, Kęstutis,
Inga, Aivaras.
1992 m.
Iš B. Pivoriūnienės
albumo*

25a. Pivoriūnas Rimantas (1953) – Birutė Kišūnaitė (1953).

Vaikai:

Aivaras (1975),

Inga (1978),

Marius (1982),

Kęstutis (1987),

Laurynas (1990).

Vaikaičiai:

Simonas (1998),

Eimantas (2003),

Faustas (2005);

Evaldas (2003);

Gabija (2009).



26. Balčiūnaitė Kastutė (1908–1990).

Vaikai:

Adelė (1930).

Vaikaičiai:

Virginijus.

*Stovi Jonas Driskius.
Sėdi tėvai Vladas
(iš kairės pirmas) ir
Emilija (iš dešinės
pirma) Driskiai. Apie
1937 m. Iš Alfredo
Budrio albumo*

*Jonas ir Elena
Driskiai savo kieme
prie topolio. 1943 m.
Iš A. Budrio albumo*

*Jonas ir Elena Driskiai
(sėdi) su sūnumis
Alfredu (kairėje) ir
Eugenijumi. Stovi (iš
kairės): Budrytė, Elena
Garuolytė, nežinoma,
Anastazija Idaitė,
Budrytė. 1948 m.
Iš Vytauto Adamonio
albumo*



Prie Jono Driskiaus karsto. Iš kairės: (priekyje) Alfredas ir Eugenijus; (antroje eilėje) nežinoma, žmona Elena, jos tėvai Julijona ir Zakarijus Budriai. 1953 m. Iš A. Budrio albumo

Elena Lokcikienė (Driskiuvienė) su sūnumis Alfredu ir Eugenijumi. Apie 1960 m. Iš A. Budrio albumo

27. Driskienė Emilija (1877–).

Driskius Jonas (1910–1953) – Elena Budrytė (1921–2006).

Vaikai:

Eugenijus (1944),

Vaikaičiai:

Gitana (1970),

Renata (1972);



Iš kairės: J. Raugo motina, Juozas ir Zofija Raugai su vaikais Apolinaru Deksniu ir Janina Raugaite. Apie 1943 m. Iš Janinos Matiukienės albumo



Alfredas (1947).

Renaldas (1975),
Nerijus (1979).

Vytauto Matiuko ir Janinos Raugaitės vestuvės Raugų sodyboje. 1960 m. Iš V. Varnauskos albumo

28. Deksnys Jonas (1910–1934) – Zofija Tininytė (1909–1986).

Vaikai:

Apolinaras (1934).

28a. Raugienė Emilija (1887–).

Raugas Juozas (1910–1969) – Zofija Deksnienė (1909–1986).

Vaikai:

Janina (1938).

Vaikaičiai:

Dalius (1966),

Aldas (1972).



29. Javicovas Viktoras (1921–1998) – Emilija Marcinkevičiūtė (1922–1961).

Vaikai:

Rima (1952),

Vaikaičiai:

Dalia (1971),

Loreta (1972),

Rita (1973),

Valdas (1974),

Gintaras (1976),

Neringa (1977),

Audrius (1979);

Rimantas (1957).

Kristina.

Balys ir Ona Adamonienė (sėdi) su dukromis (iš kairės): Valerija, Elena, Julija. Apie 1947 m. Iš V. Adamonio albumo

29a. Varnas (Javicovas) Rimantas (1957) – Milda Varnaitė (1957–1998).

Vaikai:

Kristina.

30. Adamonis Balys (1895–1976) – Ona Driskiūtė (1906–1962).

Vaikai:

Valerija (1928),

Vaikaičiai:

Zita (1949),

Sigitas (1951),

Vincas (1954),

Arvydas (1959),

Daiva (1967);

Vytautas (1930),

Raimondas (1954),

Valdas (1959);



*Bajorų k. jaunimas.
Iš kairės: (pirmoje
eilėje) Valerija ir
Julija Adamonytės,
Anastazija Idaitė,
Elena Adamony-
tė; (antroje eilėje)
Marijonas Mezginas,
Antanas Vaitonis,
Vytautas Adamonis.
Apie 1956 m.
Iš V. Adamonio
albumo*

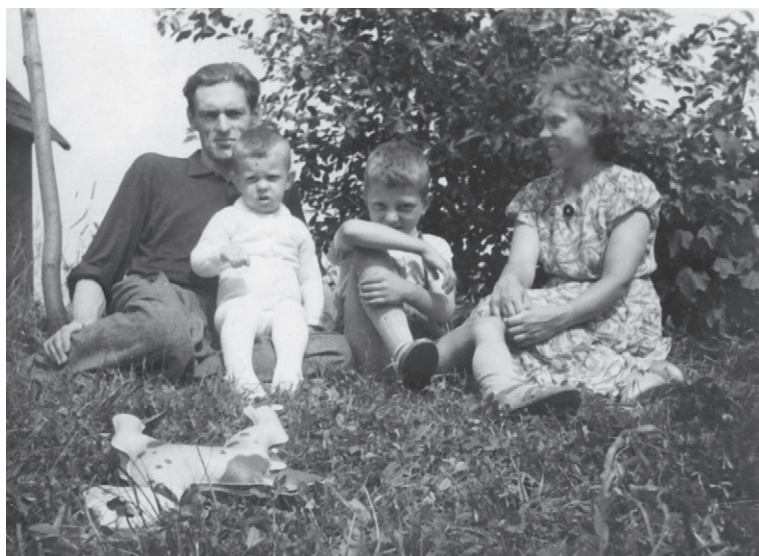

*Vytautas ir
Anastazija Adamoniai
su sūnumis
Valdu (kairėje) ir
Raimondu.
Vytautas –
ilgametis Kriaunų
apylinkės
pirmininkas,
Anastazija – Bajorų
pradžios mokyklos
mokytoja ir vedėja
nuo 1948 m. iki jos
uždarymo 1977 m.
Apie 1960 m.*

Alytė (1932),
Julija (1936–1989).

Rimvydas (1958),
Eugenijus (1967);
Vygantas (1959),
Saulius (1966).

30a. Adamonis Vytautas (1930) – Anastazija Idaitė (1929).

Vaikai:
Raimondas (1954),

Vaikaičiai:
Arūnas (1977),
Inesa (1983);
Tomas (1985).

Valdas (1959).

31. Petrašiūnas Ignotas – Agota Petrašiūnienė (1882–).
Petrašiūnaitė Ona (1915–).



Petrašiūnas Jonas (1916–1951) – Angelė Kavaliauskaitė (1919–1991).

Vaikai:
Aloyzas (1950).

Vaikaičiai:
Vytautas (1984),
Algirdas (1987),
Mindaugas (1991).

31a. Dručkus Pranas (1926–1990) – Angelė Petrašiūnienė (1919–1991).

Vaikai:
Bronius (1953),
Gertrūda (1956),

Povilas (1961),
Jonas (1962).

Vaikaičiai:
Dovydas,
Darius;
Rima,
Svaigidas,
Algirdas,
Monika,
Karolis.
Saulius (1984),
Aurelija (1987),
Martynas (1989);
Greta (1991),
Akvilė (1997),
Silvija (1997).

Petrašiūnų šeima.

Iš kairės: (sėdi) Agota ir Ignotas Petrašiūnai; (stovi) Elena (Reinienė), Eleonora (Širvienė), Jonas ir Ona (Pročkienė).

Apie 1937 m.

V. Trojano nuotr.

Iš A. Petrašiūno archyvo

Ūkininkas ir tautodailininkas Balys (1888–1967) ir Teresė Kavaliauskai – Angelės Kavaliauskaitės (Petrašiūnienės) tėvai iš Pakriaunio k. Apie 1920 m. Iš A. Petrašiūno archyvo



Prieš išeinant į kariuomenę. Iš kairės: (sėdi) Jonas Petrašiūnas (Bajorų k.), Juozapas Ališauskas (Kuprių k.), Jonas Stašelis (Rudžionių k.); (stovi) Jonas Klišonis (Bajorų k.), Stasys Krasauskas (Obeliškio k.). Apie 1938 m. V. Trojano nuotr.



Aloyzo ir Elvyros Petrašiūnų šeima. Iš kairės: Mindaugas, Algirdas, Elvyra, Vytautas, Aloyzas. 2004 m. A. Petrašiūno nuotr.

31b. Dručkus Jonas (1962) – Daiva Mezginaitė (1967).

Vaikai:

Greta (1991),
Akvilė (1997),
Silvija (1997).

Vaikaičiai:

Adamas (2009).



*Pranas ir Angelė
Dručkai. 1964 m.
J. Sinicos nuotr.*



*Povilo ir Astos
Dručkų šeima.
Iš kairės: Povilas,
Asta, Saulius,
Martynas, Aurelija.
2003 m.
A. Petrašiūno nuotr.*

32. Dambrauskas Jonas (1904–) – Ona Bagdonaitė (1905–).
Vaikai:
Julija (1936).

Dambrauskas Petras (1906–1982) – Viktorija Adamonytė (1913–1994).
Vaikai: Vaikaičiai:
Jonas (1937–2005). Juozas (1957),



Jono ir Daivos Dručų šeima. Viduryje tarp tėvų stovi Greta, kraštuose dvynukės Akevilė ir Silvija. 2004 m. A. Petrašiūno nuotr.



Iš kairės: neatpažintas, Vladas Balčiūnas, Jonas Strodas. 1943 m. Iš Rimos Makuškienės albumo

*Emilija Balčiūnaitė ir Balys Balčiūnas.
Iš R. Makuškienės albumo*



Rima (1958),
Jonas (1961),
Algis (1965).

Vebrienė Agota (1887–).

33. Balčiūnas Antanas (1877–) – Eleonora Kuzminaitė
(–1911).

Vaikai:

Balys (1908–1949).

Vaikaičiai:

Janina (1936),
Birutė (1938),
Rimantas (1945),
Vanda (1946).

*Albino Balčiūno
laidotuvės. Iš kairės
(pirmoje eilėje):
dvi neatpažintos
mergaitės, Karolina
Balčiūnaitė, Balys
Balčiūnas, Valerija
Balčiūnaitė, Antanas
Balčiūnas. 1940 m.
Iš R. Makuškienės
albumo*

33a. Balčiūnas Antanas – Apolonija Balčiūnaitė (1894–1969).

Vaikai:

Emilija (1917–2007),

Karolina (1919–2006),

Valerija (1925),

Vladas (1927–1946),

Albinas (1928–1940).

Vaikaičiai:

Genovaitė (1937),
Petras (1947–1947),
Stasė (1952),
Jonas (1953);
Rima (1961);
Jeronimas (1952),
Janina (1958),
Algimantas (1961),
Vytautas (1964).



*Iš kairės: Uršulė
Klišienė (Matieikutė) su
dukterimi Brone. Apie
1958 m. Iš Bronės
Strelnikienės albumo*



*Petrinės pas Petrą Palšį. Iš Birutės Marozienės
albumo*



33b. Uršulė Klišienė (Matiektutė) (1892–1972).

Vaikai:
Bronė (1930).

Vaikaičiai:
Algimantas (1958),
Vidmantas (1960),
Virginijus (1963),
Daiva (1968).

*Bajorų k. moterys
su vaikais. Iš kairės:
Marija Pašlienė su
dukterimi Irena, Teklė
Tamoliūnienė su
sūnumi Alfonsu,
Savickienė su Aldona
ir Jonu, Ona
Kišūnienė su Birute
ir Juliumi.
Apie 1956 m.
Iš B. Pivoriūnienės
albumo*

34. Pašlys Benediktas (1869–) – Anelė (1891–).

Pašlys Adomas (1913–).
Pašlytė Apolonija (1921–).
Pašlytė Veronika (1926).

Pašlys Petras (1914–1990) – Marijona Galvelytė (1912–1999).

Vaikai:
Irena (1948).

35. Mezginas Jonas (1892–1949) – Anelė Mikučionytė (1901–1959).

Vaikai:
Antanas (1935–2006),

Janina (1939).

Vaikaičiai:
Ričardas (1963),
Almantas (1967)
Raimonda (1962),
Vida (1967),
Valda (1968).



35a. Mezginas Antanas (1935–2007) – Genė Tumėnaitė (1938–1987).

Vaikai:

Ričardas (1963),

Almantas (1967).

Vaikaičiai:

Robertas (1987),

Vilma (1988);

Asta (1990),

Milda (1995).

Anelė Mezginienė (priekyje) su sūnumi Antanu ir giminaitėmis.

1949 m. Iš Julijos Šeškuvienės albumo

36. Adamonytė Karolina (1877–1965).

Adamonis Karolis (1887–1930) – Ona Braželytė (1893–1978).

Vaikai:

Liudvikas (1927–2000).

Vaikaičiai:

Alvydas (1962),

Pranas (1964–1997),

Gintaras (1971).

Iš kairės: Ona Adamonytė ir

Janina Mezginaitė. 1960 m.

Iš J. Šeškuvienės albumo

36a. Adamonis Liudvikas (1927–2000) – Aldona Kišūnaitė (1937).

Vaikai:

Alvydas (1962),

Pranas (1964–1997),

Gintaras (1971).

Vaikaičiai:

Vita (1985),

Marius (1988);

Dovilė (1988),

Agnė (1992).



*Antanas ir Genė Mezginai su sūnumis
Almantu (kairėje) ir Ričardu. 1968 m.
Iš J. Šeškuvienės albumo*

*Liudvikas ir Aldona Adamoniai (kraštuose) su
motina Ona Adamoniene ir sūnumi Alvydu.
Apie 1963 m. Iš V. Varnausko albumo*



*Liudviko ir Aldonos Adamonių (stovi antrame
plane) šeima. Iš kairės (pirmoje eilėje):
sūnūs Alvydas, Gintaras, Pranas. Sėdi Ona
Adamonienė. 1975 m. Iš Aldonos Adamonienės
albumo*



Liudviko Adamonio ir Onos Stašelytės vestuvės. 1937 m. Iš B. Marozienės albumo

Birutės Adamonytės krikštynos. Iš kairės: (sėdi) Antanas Adamonis su vaikaite Ona, Valerija Adamonytė su Birute ant kelių, Emilija Adamonienė; (stovi) Liudvikas su Ona ir Petras Adamoniai. 1943 m. Iš B. Marozienės albumo

37. Adamonis Antanas (1877–) – Emilija (1872–).
Adamonis Liudvikas (1910–1972) – Ona Stašelytė (1909–1979).

Vaikai:

Ona (1938),

Birutė-Stasė (1942).

Vaikaičiai:

Dalia (1963),

Vilma;

Jūratė (1976),

Arūnas (1983).



38. Kišūnas Juozas (1915–1944) –
Zofija Krukauskaitė (1908–1985).

Vaikai:

Aldona (1943–1995).

Vaikaičiai:

Violeta (1968),

Darius (1972).

Krukauskaitė Ona (1916–1987).

Kišūnienė Darata (1885–).

38a. Kišūnas Viktoras (1943) – Aldona Kišūnaitė (1943–
1995).

Vaikai:

Violeta (1968),

Darius (1972).

Vaikaičiai:

Aurimas (1992),

Austėja (2006);

Gustė (1997),

Herkus (2001).

Iš kairės: Ona

Krukauskaitė, Aldona

Kišūnaitė, Zofija

Kišūnienė. Apie

1963 m.

Iš Dariaus Kišūno

albumo

Iš kairės: Aldona

Kišūnaitė, Ona

Klišonienė, Ona

Krukauskaitė, Zofija

Kišūnienė, Eleonora

Varnauskienė.

Iš Alfonso Tamoliūno

albumo

38b. Kišūnas Darius (1973) – Ingrida Vaškevičiūtė (1972).

Vaikai:

Gustė (1997),

Herkus (2001).



39. Varnauskas Stasys (1923–1998) – Eleonora Klišonytė (1919–1991).

Vaikai:

Vidas (1945),

Aldona (1953).

Vaikaičiai:

Rasa (1970),

Romas (1976);

Darius (1976),

Gytis (1979),

Auksė (1988).

*Viktoras ir Aldona
Kišūnai su dukterimi
Violeta ir sūnumi
Dariumi. 1975 m.
Iš D. Kišūno albumo*

40. Samulis Antanas (1874–) – Emilija (1900–1957).

41. Adamonis Vincas (–1925) – Marijona Matiekutė (1886–1950).

Vaikai:

Petras (1925–1952).

Vaikaičiai:

Juozas (1951).

*Stasys ir Eleonora
Varnauskai su
sūnumi Vidu.
Apie 1951 m.
Iš V. Varnausko
albumo*

41a. Adamonis Petras (1925–1952) – Eleonora Idaitė (1929–2009).

Vaikai:

Juozas (1951).

Vaikaičiai:

Erika (1976).

41b. Gasiūnas Jonas (1923–1993) – Eleonora Adamonienė (1929–2009).

Vaikai:

Laima (1958).

Vaikaičiai:

Audrius (1980).



*Varnauskų šeima.
Iš kairės: Stasys,
vaikai Vidas ir
Aldona, Eleonora.
Apie 1965 m.
Iš V. Varnausko
albumo*



*Prie Teofilijos
Matiekienės
(Žuklytės) karsto.
Iš kairės: Jadvyga
Matiekutė, Pranciškus
Matiekus, Uršulė
Klišienė (Matiekutė),
Žuklys (velionės
brolis), Marijona
Adamonienė
(Matiekutė).
Iš B. Strelnikienės
albumo*

42. Turkevičius Jurgis (1911–1944) – Paulina Kišūnaitė (1915–2006).

Vaikai:

Vytautas (1938),

Julius (1943–1985).

Vaikaičiai:

Vida,

Almantas.

43. Bagdonaitė Anelė (1914–1994).

Vaikai:

Ona (1944).

Vaikaičiai:

Gintaras (1966).



44. Krivickas Petras (1904–1946) – Liucija Driskiūtė (1913–1984).

Vaikai:

Jonas (1935–1988),

Petras (1936–),

Antanas (1936–),

Julius (1943),

Elena (1946).

Vaikaičiai:

Valdas (1958),

Violeta (1960),

Virginija (1961);

Sigitas (1961),

Irena (1962),

Eugenijus (1964);

Aidas (1971),

Gintaras (1974);

Virginija (1967),

Rimas (1969),

Sigitas (1969),

Valdas (1971).

*Jonas ir Eleonora
Gasiūnai su
giminėmis prie
Idų namo
Kriaunose.*

*Iš kairės: (sėdi)
Apolonija Idienė,
vaikai Juozas
Adamonis ir
Laima Gasiūnaitė,
Idaitė; (stovi)
Marytė, Ona ir
Valerija Idaitės,
Eleonora ir Jonas
Gasiūnai, Justinas
Idas. Apie
1961 m.*

45. (J)ezerskas Juozas (1877–) – Ona.

Vaikai:

Petronėlė (1919–2005).

Vaikaičiai:

Antanas (1940),

Jonas (1942–2006).



Iš kairės (stovi):
Valentinas Kublickas,
Antanas Ezerškas,
Vytautas Turkevičius,
Linas Kilius, Danutė
Kiliūtė, Linas
Kublickas, Julius
Turkevičius; (priekyje
sėdi) Paulina
Turkevičienė.
Apie 1958 m. Iš
Lino Kublicko
albumo



Anelė Bagdonaitė
su dukra Ona.
1947 m. Iš Onos
Ramanauskienės
albumo



45a. (J)ezerskaitė Petronėlė (1919–2005).

Vaikai:

Antanas (1940),

Jonas (1942–2006).

Vaikaičiai:

Violeta,

Romas (1967),

Antanas (1969);

Audronė (1968),

Egidijus (1970),

Janina (1972),

Virginija (1976).

Liucija Krivickienė

(sėdi priekyje) su

vaikais. Iš kairės:

Elena, Petras,

Antanas, Julius.

1961 m. Iš Elenos

Čičinskienės albumo

46. (J)ezerskas Balys (1908–) – Marė (1912–).

Vaikai:

Valė Pitrenytė (1935),

Albinas (1937),

Jonas (1937).

Juozas Ezerskas (sėdi)

su vaikais. Iš kairės:

Antanas, Petronėlė,

Jonas. Apie 1956 m.

Iš Stasės Ezerskienės

albumo

47. Skvarnavičius Juozas (1901–) – Ona Turkevičiūtė (1900–).

Liucija Krivickienė (1913–1984).

48. Augaitis Vincas (1893–1945) – Akvilina Augienė (1891–1945).

Vaikai:

Valerija (1912–),

Alfonsas (1918–),

Vaikaičiai:

Ričardas (1940),



*Prie Juozo Ezerško
karsto. Iš kairės:
pirma – Ona
Ezerskienė, antra –
Petronėlė Ezerskaitė.
Iš A. Tamoliūno
albumo*



*Ezerskai. Iš kairės:
Jonas, Anelė,
Petronėlė, Antanas.
Apie 1960 m.
Iš Stanislavos
Ezerskienės albumo*

Rita (1943),
Valerija (1944),
Nijolė (1948),
Milda (1949),
Henrikas (1951);

Aldona (1923),

Albinas (1925–),
Genovaitė (1928–),

Živilė (1956),
Kęstutis (1966);
Violeta (1959);
Regina-Nona (1952),
Doto (1968);



*Jono ir Stanislavos
Ezerskų šeima.
Iš kairės: Janina,
Jonas, Egidijus,
Audronė, Stanislava,
Virginija. 1979 m.
Iš S. Ezerskienės
albumo*

Janina (1929–),

Leonas (1933–).

Gražina (1959),
Audrius (1966);

Jūratė (1966),
Rimas (1971)

48a. Jočys Linas (1938–1991) – Jadvyga Kirstukaitė (1941).

Vaikai:

Laima (1965).

48b. Lokcikaitė Anelė (1912–2004).

Vaikai:

Vilius (1932–2004).

Vaikaičiai:

Julius (1958),
Janina (1959),
Vitalius (1961),
Ramutė (1964),
Virginijus (1968).

Lokcikas Vilius (1932–2004) – Julija Kondrataitė (1935).

Vaikai:

Julius (1958),

Janina (1959),

Vitalius (1961),

Ramutė (1964),

Virginijus (1968).

Vaikaičiai:

Ilona (1985),
Kornelija (1992);
Kornelija (1995);
Edita (1985),
Domas (1991);
Ramūnas (1987),
Ignas (1996),
Matas (2005).



48c. Arlauskas Vladas (1914–1996) – Veronika Eigminaitė (1911–1984).

Vaikai:
Valerija (1938),

Albinas (1947).

48d. Sinica Jonas – Julijona (1892–1957).

Vaikai:
Valerija.

48e. Balčiūnas Juozas (1891–) – Anastazija (1893–).

Vaikai:
Vytautas (1928),
Jonas (1933),
Bronius (1934).

Vaikaičiai:
Jūratė (1964),
Rūta (1975),
Inga (1984).

Vaikaičiai:
Ričardas (1940),
Rita (1943),
Valerija (1944),
Nijolė (1948),
Milda (1949),
Henrikas (1951).

Krikštynos. Iš kairės: (sėdi priekyje) Jonas Pagirys ir Elena Krivickaitė su krikštasūniu Vitaliumi; (stovi) Barbora Pagirienė, Anelė Lokcikienė, Vilius Lokcikas su sūnumi Juliumi, Julija Lokcikienė su dukra Janina, Juozas ir Liucija Skvarnavičiai. 1961 m. Iš Julijos Lokcikienės albumo



*Linus ir Jadvyga Jočiai
su dukra Laima. Apie
1971 m. Iš Jadvygos
Jočienės albumo*



Balčiūnas Vytautas (1928–) – Zosė (1922–).

Vaikai:

Alfonsas.

Vaikaičiai:

Artūras.

48f. Emilija Kirstukienė (1919–1977).

Vaikai:

Jadvyga (1941),

Edvardas (1944–1989).

Vaikaičiai:

Laima (1965);

Marius (1979),

Lina (1980).

Viliaus ir Julijos

Lokcikų vestuvės.

1957 m.

Iš J. Lokcikienės

albumo



*Lokcikai. Iš kairės:
Julija su dukra Janina,
Anelė, Vilius su
sūnumi Juliumi.
1960 m. J. Sinicos
nuotr.
Iš J. Lokcikienės
albumo*



*Anelė Lokcikaitė prie
sūnaus Viliaus namo
Obeliuose. 1994 m.
Vitalijaus Lokciko
nuotr.*

Kirstukas Edvardas (1944–1989) – Sigita Navickaitė (1954).

Vaikai:

Marius (1979),

Lina (1980).

48g. Pivoriūnas Antanas (1917–2000) – Emilija Jakubonytė (1917–2000).

Vaikai:

Ona (1935–2009),

Vaikaičiai:

Danutė (1954),

Birutė (1955);



*Bajorų k. jaunimas.
Iš kairės: Valerija
Arlauskaitė, Juozas
Eigminas, Julija
Lokcikaitė, Liudvikas
Adamonis, Elena
Mezginaitė, Jeronimas
Lokcikas, Bronė
Klišytė, Jonas
Eigminas. 1956 m.
Iš R. Makuškienės
albumo*



*Lino ir Jadvygos Jočių šeima. Sėdi Emilija
Kirstukienė su vaikaite Laima Jočyte. Stovi
(iš kairės): Edvardas Kirstukas, Jadvyga
ir Linas Jočiai. Apie 1967 m. Iš Jadvygos
Jočienės albumo*

*Edvardas ir Sigita Kirstukai su dukra Lina
ir sūnumi Mariumi. 1985 m. Iš Sigitos
Kirstukienės albumo*

| | |
|------------------|-------------------|
| Irena (1940), | Rasa (1970), |
| Birutė (1943), | Virginija (1975); |
| | Romas, |
| | Tadas, |
| | Daiva; |
| Rita (1951), | Genadijus (1970), |
| | Vitalijus (1971), |
| | Vaidas (1978); |
| Rimantas (1953). | Aivaras (1975), |
| | Inga (1978), |
| | Marius (1982), |
| | Kęstutis (1987), |
| | Laurynas (1990). |

48h. Vaicekauskas Vladislavas (1906–1974) –
Marija Cibulskytė (1909–1981).

| | |
|----------------|-----------------|
| Vaikai: | Vaikaičiai: |
| Vladas (1938), | Andrius (1969), |
| | Marija (1979); |
| Jonas (1943). | Andrius (1972). |

49. Eigminas Vladas (1909–2005) – Eleonora Mikšytė (1905–1973).

| | |
|----------------|----------------|
| Vaikai: | Vaikaičiai: |
| Bronė (1939), | Ramutė (1961); |
| Aldona (1942). | Dalia, |
| | Darius. |

49a. Balčiūnas Jonas (1933) – Birutė Putrienė (Zakarevičiūtė).

50. Jankauskas Vincas (1877–) – Magdalena (1887–).

50a. Lapkauskas Edvardas (1888–) – Magdalena Jankauskienė (1887–).

Vaikai:
Malvina.

50b. Adamonis Juozas (1919–1993) – Bronė Malciūtė (1924–2004).

| | |
|-------------------|---------------------|
| Vaikai: | Vaikaičiai: |
| Gintautas (1944), | Vaiva (1971), |
| | Egidijus (1973); |
| Danutė (1949), | Rasa (1969); |
| Audronė (1955). | Darius (1978–2008), |
| | Justas (1986). |



Eleonora ir Vladas Eigminai (sėdi pirmi iš kairės) vestuvėse. 1950 m. Iš Onos Tamoliūnienės albumo

Prie Vinco Jankausko karsto. Iš R. Makuškienės albumo



51. Kubilickas Ignas (1898–1949) – Emilija Turkevičiūtė (1906–1957).

Vaikai:
Valentinas (1931–),
Jonas (1934–1989),
Linus (1935).

Vaikaičiai:

Ramunė (1966),
Andrius (1969).

Atlaiduose („kermošiuje“).

Iš kairės: Juozas Adamonis, du neatpažinti, Stasė Balčiūnienė, Jonas Pagirys, Bronė Adamonienė, Anelė Mezginienė, Ona Galvelienė, Petras Pašlys, Marijona Pašlienė, Antanas Mezginas.

51a. Kublickas Linas (1935) – Jeronima Jočytė (1935).

Vaikai:
Ramunė (1966),
Andrius (1969).

Vaikaičiai:
Benita.

52. Kvedaras Justinas (1886–1949) – Liudvika Gegelytė (1894–1970).

Vaikai:
Verutė (–1998),
Aldona (1929),

Vaikaičiai:
Julija (1935),
Aldona (1943);
Povilas (1951),
Ona (1953),
Regina (1956),
Irena (1965);
Algis (1955),
Genovaitė (1959).

Vytautas (1931–1964).

Iš J. Šeškuvienės albumo



52a. Kvedaras Vytautas (1931–1964) – Stasė Šatkutė (1925).

Vaikai:

Algis (1955),
Genovaitė (1959).

53. Mikšys Pranas (1913–1993) – Zina Venediktovaitė (1920–).

Vaikai:

Ričardas (1943–2007),
Pranas (1945),

Stasė (1950),

Jonas (1957),
Aldona (1959).

Vaikaičiai:

Irena (1969);
Artūras (1982),
Vytautas (1992);
Donatas (1975),
Vitalijus (1982),
Gintaras (1982–1982),
Daumantas;
Sandra (1982);
Gerda (1982),
Virginija (1986).

*Bajorų pradžios
mokyklos mokiniai
(iš kairės): Gintautas
Adamonis ir
Vytautas Kišūnas.
Apie 1954 m. Iš
Vandos Pagirienės
albumo*

*Ignas Kublickas ir
Emilija Turkevičiūtė
vestuvių dieną. Apie
1933 m. Iš Lino
Kublicko albumo*

54. Kišūnienė Angelė (1877–).

Kišūnas Marinas (1914–1993) – Veronika (1911–).

Vaikai:

Jonas (1940),
Janina (1941).

Vaikaičiai:

Dangė (1972);
Rita (1974).



Kišūnas Kazys (1919–).

55. Klišonis Jeronimas (1900–) – Uršulė Verbiejūtė (1897–).

Vaikai:

Angelija (1917–2005),

Eleonora (1919–1991),

Teofilija (1924–1984),

Albinas (1930–1997).

Vaikaičiai:

Gintautas (1941),

Aldona (1942),

Alvydas (1944–1984),

Irena (1950),

Eugenijus (1956);

Vidas (1945),

Aldonas (1953);

Agnieška,

Veronika,

Janina;

Rolandas (1953),

Alvydas (1955),

Dalia (1964),

Daiva (1966).

55a. Klišonis Albinas (1930–1997) – Ona Kralikaitė (1933–).

Vaikai:

Rolandas (1953),

Vaikaičiai:

Virginija (1974),

Kvedarų šeima.

Iš kairės: (sėdi)

Liudvika ir Justinas;

(stovi) Aldona ir

Vytautas. 1948 m.

Iš O. Tamoliūnienės
albumo

Vytautas Kvedaras

ir Stasė Šatkutė po

vestuvių. 1952 m.

Iš O. Tamoliūnienės
albumo



Alvydas (1955),

Dalia (1964),

Daiva (1966).

Neringa (1977),
 Donatas (1981);
 Vaida (1978),
 Sandra (1980),
 Jurgita (1981),
 Renata (1986),
 Šarūnas (1989);
 Mantas (1986),
 Deividas (1989);
 Dailius (1996).

*Prano Mikšio
 laidotuvės. 1993 m.
 Iš O. Tamoliūnienės
 albumo*

56. Mezginas Mataušas (1899–1968) – Ona Pagirytė (1900–1957).

Vaikai:

Elena (1928–2006),

Julius (1932).

Vaikaičiai:

Rimantas (1948),
 Klaudijus (1959),
 Eugenijus (1963),
 Gražina (1965),
 Sigitas (1966);
 Birutė (1957),
 Rita (1964),
 Modesta.



57. Klišonienė Anastazija (1857–).

Klišonis Jeronimas (1900–1965) – Marijona Grockytė (1908–1953).

Vaikai:

Jonas (1930),

Pranas (1935),

Alfonsas (1938–1997),

Ona (1945–1988),

Zita (1950).

Vaikaičiai:

Gintautas,

Ilona;

Jolanta,

Daina,

Ernestas;

Marius (1984).

58. Kazanavičius Vincas (1879–1948) – Valerija Guobaitė (1895–1975).

Vaikai:

Marija (1925),

Valerija (1926),

Vincas (1928),

Vanda (1930).

Vaikaičiai:

Marijus (1963);

Gintautas (1958);

Vita (1958),

Vygaudas (1960).

Elena Mezginaitė

atnešė maisto

Lietuvos partizanams

Vincui Vaičėnui-

Centui (kairėje) ir

Jonui Juozėnui-

Didžiajam Jonui.

1946 m.

A. Dručkaus nuotr.

Iš K. Driskiaus

archyvo

E. Mezginaitė su

stribų nužudyta

partizanų ryšininke

Ona Vaičėniene

(kairėje) ir jos

sūnumi Romuku

Mataušo Mezgino

namuose. 1947 m.

Iš K. Driskiaus

archyvo



58a. Katkauskas Vladas (1900–1944) – Anastazija Kralikaitė (1903–1994).

Vaikai:

Ona (1933),

Emilija (1928),

Albinas (1934–2006),

Rožė (1935),

Aldona (1936).

Kralikas Albinas (1934–2006) – Veronika Palionytė (1928–).

Vaikai:

Jonas (1962),

Alvydas (1964),

Vytautas (1965),

Vaikaičiai:

Rolandas,

Alvydas,

Dalia,

Daiva;

Valdas (1958),

Virginija (1967);

Jonas (1962),

Alvydas (1964),

Vytautas (1965),

Sigita (1967),

Vidmantas (1974).

Mataušo Mezgino namuose. Sėdi

M. Mezginas, prie jo vaikaičiai (iš kairės)

Rita, Klaudijus ir Birutė. Stovi (iš

kairės): Petras ir Elena (Mezginaitė) Driskiai,

Genovaitė ir Julius

Mezginai. 1964 m.

Iš K. Driskiaus

archyvo

Anastazijos Kralikaitės

šeima. Iš kairės: (sėdi)

Emilija, motina

Anastazija ir Ona;

(stovi) Aldona, Albinas ir Rozalija. Apie

1952 m. Iš Rozalijos

Didelienės albumo



Albinas Kralikas ir Veronika Palionytė vestuvių dieną. 1961 m. Iš Veronikos Kralikienės albumo

Prie Albino Kraliko karsto. Iš kairės: sūnūs Vytautas ir Aloydas, duktė Sigita, sūnus Vidmantas, žmona Veronika, sūnus Jonas. 2006 m. Iš V. Kralikienės albumo



Sigita (1967),
Vidmantas (1974).

Andrius (1998).

58b. Šablinskas Kazys (1906–2007) – Ona Duklytė (1929–1999).

Vaikai:

Akvilė (1938–2006),
Eleonora (1939),

Vaikaičiai:

Algis (1958–2008);
Dalia (1962),
Danguolė (1963),
Alvydas (1965),
Egidijus (1970),
Aušra (1972);

Petras (1940),

Danutė,

Sigita;

Regina (1942–1979),

Almantas;

Povilas (1944–2009),

Dalia (1971),

Loreta (1972),

Rita (1973),

Valdas (1974),

Gintaras (1976),

Neringa (1977),

Audrius (1979);

Giedrius (1964).

Marytė (1948),

Jonas (1950–1987).

59. Ruzgienė Emilija (1863–).

Ruzgus Antanas (1897–1985) – Rozalija Gaulytė (1907–).

Vaikai:

Julija (1932),
Bronius (1933–1966),

Vaikaičiai:

Gita (1955),
Rimas (1959);
Robertas (1957),
Vytautas (1959),
Virginijus (1963),
Aurelijus (1973);

Kazys (1935),

Ramūnas,

Lina,

Vilma;

Alvyda (1944),

Jolita,

Inga.

Birutė (1945).

60. Ruzgus Izidorius (–1938) –.

Vaikai:

Vladas (1904–1975),
Stasys (1907–1938),
Balys,

Vaikaičiai:

Vanda (1932);



Ruzgų šeima. Iš kairės: (priekyje) dukros Birutė ir Alvyda Ruzgutės; (sėdi) žmonos Leonorija Gaulienė, Rozalija Ruzgienė (Gaulytė), Antanas Ruzgus, A. Ruzgaus motina Emilija Ruzgienė (Prascieniūtė); (stovi) vaikai Bronius, Julija ir Kazimieras Ruzgai. Apie 1950 m. Iš Julijos Šeikuvienės (Ruzgutės) albumo

Jonas,
Juozas.

Rita,
Gvidas.

61. Daščioras Pranas (1887–1939) – Zofija Kanzerkaitė (1908–1967).

Vaikai:

Valentinas (1930–1945),
Jūra (1932–),

Vaikaičiai:

Daiva (1971);
Alvyra (1953),
Diana (1954),
Vytautas (1956–2001);
Danutė (1960).

Alma (1933–).

Šukienė Barbora (1876–).

61a. Starkus Mykolas (1901–1974) – Barbora Šukytė (1908–2002).

Vaikai:

Antanas (1937),

Stasys (1939),

Birutė (1940).

Vaikaičiai:

Judita (1969),
Jūratė (1972),
Daiva (1972);
Virginija (1974),
Mindaugas (1976);
Audrius,
Birutė,
Vaidė.



62. Putrimienė Uršulė (1887–).

Putrimas Steponas (1925–2005) – Alma Daščioraitė (1932).

Vaikai:

Alvyra (1953),

Diana (1954),

Vytautas (1956–2001),

Danutė (1960).

Vaikaičiai:

Indra (1980),

Ieva (1980);

Nerijus (1984);

Sandra (1986),

Šarūnė (1988).

Zofijos Lokcikienės

(Daščiorienės,

Kanzerkaitės) vaikai.

Iš kairės: Jūra

Krikščiūnienė

(Daščioraitė),

Alma Putrimienė

(Daščioraitė), Bronius

Lokcikas, Danutė

Kiaušienė (Lokcikaičė).

2001 m. Indros

Šulmanės nuotr.

63. Stašys Juozas (1865–) – Veronika (1874–).

Vaikai:

Antanas (1906–1971),

Karolina (1914–).

63a. Stašys Antanas (1906–1971) – Elžbieta Vencovičiūtė (1935–2008).

64. Leleika Vincas (1910–1990) – Albina Prascieniūtė (1920–).

Vaikai:

Milgintė (1948),

Mindaugas (1950–1976),

Regina (1952).



Bajorų (Barboriškio) pradžios mokykla. Apie 1970 m. Antano Starkaus nuotr.



Mykolo ir Barboros Starkų šeima. Iš kairės: (sėdi) Mykolas Starkus, vaikaičius Andrius Girdvainis, Barbora Starkienė; (stovi) Stasys Starkus, Emilija Starkienė su dukra Judita ant rankų, Albina Leleikienė, Birutė Girdvainienė (Starkutė), Edmundas Girdvainis. Apie 1970 m. A. Starkaus nuotr.



65. Šeškus Vladas (1870–) – Veronika (1882–).

Vaikai:

Jonas (1900–),
Paulina (1902–),
Sabinas (1904–1989),

Vaikaičiai:

Eugenijus (1941),
Jovitas (1943–2007),
Joginta (1947),
Rita (1947),
Lina (1949),
Ona (1951),
Remigijus (1953).

Vladas (1906–),
Ona (1908–).

*Stepono Putrimo ir
Almos Daščioraitės
vestuvės. 1952 m.*

Šeškus Sabinas (1904–1989)

– 65a. Marijona Prascieniūtė
(1919–);
– Ona Stankevičiūtė
(1922–2004).

Vaikai:

Eugenijus (1941),
Jovitas (1943–2007),
Joginta (1947),

Vaikaičiai:

Vladas (1967);
Gintaras (1970);
Laura (1971),
Joana (1982);
Jūratė (1980).

Rita (1947),
Lina (1949),



Ona (1951),
Remigijus (1953).

66. Jočienė Emilija (1865–).

Jočys Petras (1894–1977) – Konstantina Pukinskaitė.

| | |
|-----------------|-------------|
| Vaikai: | Vaikaičiai: |
| Antanas (1939), | Loreta, |
| | Gintarė. |

Janina (1940–1988).

66a. Jočys Petras (1894–1977) – Marijona Dručkutė (1911–1989).

| | |
|---------------------|------------------|
| Vaikai: | Vaikaičiai: |
| Pranas (1944), | Saulius (1973); |
| Aldona (1947–1985), | Sigita (1978), |
| | Dalia (1981); |
| Liucija (1949). | Robertas (1972), |
| | Jovita (1978). |

67. Jočys Juozapas (1907–) – Ona Makuškaitė (1910–).

| | |
|----------------|---------------|
| Vaikai: | Vaikaičiai: |
| Danutė (1934), | Jolanta, |
| Jonas (1936–), | Renatas, |
| | Laima (1965); |

Stepono ir Almos Putrimų šeima. Iš kairės: pirmoje eilėje – Sandra ir Šarūnė Staškevičiūtės, Indra Putrimaitė; antroje eilėje – Stasė Putrimienė, Alma Putrimienė, Steponas Putrimas, Diana Pagirienė (Putrimaitė); trečioje eilėje – Vytautas Putrimas, Danutė Staškevičienė (Putrimaitė), Alvyra Putrimaitė, Nerijus Putrimas, Augustis Staškevičius. Apie 1994 m. I. Šulmanės nuotr.



*Petro ir Marijonos Jočių šeima.
Iš kairės: (sėdi) tėvai Marijona ir Petras;
(stovi) Aldona, Liucija ir Petras.
Apie 1975 m.*



*Ona Jočienė su sūnumis: (iš kairės) Juozu,
Linu ir Jonu. Apie 1959 m. Iš Jadvygos
Jočienės albumo*



Linas (1938–1991),
Juozas (1940–2005).

Ramutė (1963),
Virginija (1967),
Raimundas (1970).

68. Zakarevičius Vincas (1894–1971).
Zakarevičius Izidorius (1895–).
Zakarevičius Jonas (1899–1973) – Teofilija Kelečienė (1903–1991).
Zakarevičiūtė Marijona (1910–).

69. Budrys Juozas (1885–) – Angelė (1886–).
Vaikai:
Elena (1918).

*Vinco Zakarevičiaus
laidotuvės. Iš kairės:
Izidorius Jočys,
velionio brolis,
politinis kalinys
Jonas Zakarevičius,
Anelė Juronienė,
Danutė Jočytė,
Petronėlė Makuškienė,
Alma Putrimienė.
1971 m. Iš Almos
Putrimienės albumo*

Bajorų seniūnai*

Vincas Kazanavičius

Jonas Budrys. Prieš karą, nepriklausomybės laiku, kiek prisimenu, seniūnas buvo Jonas Budrys – apie 50-ies metų amžiaus, vidutinio ūgio, išsilavinęs, ramus žmogus. Gyveno prie Ūklių miško, valdė 16 ha smėlėtos žemės. Važinėdavo po seniūniją dviračiu, žemę daugiausia dirbo jo dukra Elena. Ji buvo stamboko sudėjimo, gal ir nesunku buvo dirbti ūkio darbus.

Seniūno darbas, mano supratimu, buvo įteikti ūkininkams valsčiaus duotus nurodymus, raštus. Seniūnas dalyvaudavo, kai kaimynai sudarydavo įvairius sandorius, sutartis. Jonas Budrys juos patvirtindavo apvaliu 55 mm antspaudu, ant kurio aplinkui buvo užrašyta „V. R. M. Rokiškio apskr.“, apačioje „Obelių valsčius“, viduryje antspaudo, tarp brūkšnių, – „Seniūnas“, viršuje lenktai pagal viršutinį įrašą – „Bajorų“, apačioje – „Seniūnija“. Šį antspaudą visada vežiodavosi su savimi. Jis buvo metalinėje užsukamoje, apvalioje, plokščioje dėžutėje. Retkarčiais į susirinkimus sukviisdavo gyventojus. Sunkiausias darbas buvo kelių priežiūra. Pavasarį kiekvienam ūkininkui pagal valdomą žemės plotą būdavo priskirtas kelio ruožas. Taisydavo tik vieškelius: išlygindavo duobes, užpildavo jas žvyru, pakeldavo kelio viršų aukščiau, kad vanduo nubėgtų į griovius. Pakelių grioviai buvo prižiūrimi, iš dugno išimama (jei reikia) žemė, ją buvo draudžiama pilti ant kelio, dėdavo į kitą griovio pusę ir apversdavo, kad ariamoji žemė ar pieva būtų žemiau griovio krašto. Prireikus didelę žolę ar piktžolės nupjaudavo. Tai buvo pats sunkiausias darbas: apvažiuoti visos seniūnijos kelius, įvertinti darbą ir prireikus geriau padaryti, o jei nepadarė – paraginti. Pakelėje stovėjo plokšti, už galvą didesni akmenys su baltu apskritimu (kraštai juodi), o viduryje kokių 10 cm dydžio juodai išdažytas skaičius. Tai taisomų kelių ūkininkų *rubežiai* – taisymo riba. Kiekvieno kelio ruožas prasidėdavo pirmu numeriu. Akmenų parūpindavo seniūnas. Rūpinosi ir užrašų rodyklių lentomis. Jos buvo medinės, baltai dažytos (aplinkui kraštai juodi) su juodomis raidėmis. Man atrodo, jis pats tai darė, matyt, turėjo trafaretus. Seniūnas dirbo gerai, negirdėjau nusiskundimų. Okupavus sovietų Rusijai, jo niekas nekliudė, toliau dirbo savo ūkyje. Buvo geras specialistas ruginei varyti, kviesdavo žmonės, kiekvienam maloniai padėdavo.

Jasius (Jonas) Zacharevičius. Vokiečių okupacijos laiku seniūno pareigas perėmė Jasius Zacharevičius iš Pākriaunio kaimo. Gyveno Oklių miško gale kartu su trimis aukštaūgiais broliais, turėjo kalvę. Vyriausiasis Jasius, aktyvus Šaulių sąjungos veikėjas, užėjus karui prisidėjo prie Kriaunų miestelio išlaisvinimo iš bolševikų. Tada ir paėmė savo žinion seniūniją. Okupavus antrą kartą sovietams, jis buvo suimtas, kalėjo įvairiuose lageriuose. Sugrižo nebeturėdamas sveikatos.

Pupeliai. Jonas Pupelis ir Grigas Pupelis iš Miėlėnų kaimo, sako, buvę seniūnais vokiečių okupacijos laikotarpiu. Užėjus antrą kartą sovietų okupacijai, Jonas Pupelis buvo suimtas ir lageryje po dešimties mėnesių mirė. Tėvas, žmona ir sūnus buvo ištremti į Sibirą, prie Angaros upės. Grigas Pupelis buvo suimtas, tardymo metu Rokiškyje (pe-

* Perspsaudinta iš kn.: Kazanavičius V. *Narvydiškis*, Kaunas, 2004, p. 114–116.

lenine) užmušė du saugumiečius ir iššoko pro antro aukšto langą, bet pasiviję enkavedistai prie miško jį nušovė. Žmona ir penki maži vaikai ištremti į Sibirą, prie Angaros upės.

Povilas Karpovas. Antrą kartą okupavus sovietams, neilgai seniūnu dirbo Povilas Karpovas iš Strāvų kaimo. Su juo mokiausi Kriaunų mokykloje. Reiklus, judrus, sugebantis atlikti seniūno darbą. Buvo sąžiningas ir doras žmogus, tik kažkodėl neilgai dirbo. Gal pats nenorėjo?

Izidorius Tomoliūnas. Tai pats jauniausias seniūnas, bet jo likimas tragiškas. Rodos, dirbo po Povilo Karpovo. Izidorius Tomoliūnas iš Bajūrų kaimo, kokių 14-kos metų, mažo ūgio, sumanus, raštingas, vikrus ir reiklus. Jam buvo duotas šautuvas, žmonių vadinamas *kačerga*. Šautuvas buvo didelis, siekė žemę, todėl sumažinęs dirželį nešiojo, bet kaip tokiam vaikui jo nereikėjo. Pasididžiudamas retkarčiais pašaudydavo į varnas. Netikėtai dingo ir niekas nežinojo kur, tik po dviejų savaitių paieškos surado negyvą Mažeikių miške (tarp Pakriaunio dvaro ir Obelių), medžiotojų trobelėje, ant aukšto. Kas jį nužudė, taip ir liko neišaiškinta, bet žmonės kūrė įvairias versijas. Jo giminė ar dėdė Jonas Tomoliūnas, slapyvardžiu *Mažasis Jonas*, buvo partizanas. Todėl saugumas ir paskyrė Izidorių seniūnu, davė šautuvą (kurio jis norėjo), norėdami iš paauglio sužinoti visas žinias apie partizanų buvimo vietą. Nieko nesužinojo ir jį pašalino. Kiti aiškino, kad saugumui jis prasitaręs, todėl juo atsikratė patys partizanai. Taip niekas apie jo nužudymą daug nekalbėjo ir nesistengė išaiškinti.

Bajorų kaimo senolių pasakojimai

Pasakojo Elena Krasauskienė*

Užrašė Aloyzas Petrašiūnas

Tėvai turėjo 8 ha Obeliškio kaime (šalia Bajorų k.). Paskui nusipirko žemės eigulijoje. Tėvas Antanas Bakutis turėjo du brolius ir dvi seseris.

Mama Emilija Bakutienė turėjo ir antrą vyrą. Su patėviu Petru Galveliu turėjo dar du vaikus: Algimantą ir Oną.

Kai Bajorų k. „dalijo“ į vienkiemius, matininkai gyveno pas Antaną Eigminą.

Bajorų k. gyveno trys Pagirių šeimos, du Pagirių namai buvo greta ten, kur dabar Jevicovų namai. Šalia Eigminių buvo dviejų Balčiūnų sodybos. Link Obelių buvo Juozo Balčiūno ar jo tėvo sodyba. Toliau, link kalniuko, Liudviko Adamonio senelio, dar toliau Lego, kur vėliau Kelečiai gyveno.

Barbariško vienkiemyje gyveno Daščiorai. Dabar ten netoli buvusio Barbariško vienkiemio gyvena jų dukra Alma Putrimienė. Daščiorių žemę (ir vienkiemį) nupirko Mykolas Starkus. Nuo Eigmino link Kriaunų buvo Prano Klišonio namai, o toliau link Kazio Lokciko buvo Juozo Jezersko namai.

Netoli nuo prie sankryžos 1991 m. statyto dabartinio kryžiaus gyveno Deksnys, o kai jis mirė, jo žmona „užkuriom“ paėmė Raugą.

Bajorų k. mokykla buvo pas Kaziuką [Kazimierą Lokciką], mano mokytoja iš pradžių buvo tokia Stražinskaitė, paskui vėl kokia tai, paskui Stasys Jarmala – mano paskutinis, geriausias mokytojas. Į Bajorų k. mokyklą ėjo ir Augaičių vaikai (Pakriaunio dvaro savininkų) ir Juknų vaikai iš Vanagiškio dvaro.

Kai pradėjau eiti į mokyklą, man gal septyni metai buvo, gal aštunti, matot, kai tėvelis mirė, aš dar nėjau mokyklon, o paskui daugiausia nuo dėdės Albino (Eigmino) tėtės eidavau. Anas mano krikštėtėvis buvo ir aš ten pas jį (kol anas buvo nevedęs) daugiausia ir būdavau.

Bajorų k. mokykloje buvo keturi skyriai, bet jau prieš egzaminus išėjau ganyt, po tėvelio mirties jau nebebuvo kam. Ganiau pas tokius Samavičius Mažeikių k., anas buvo eigulys, o kitoj pusėj upės – Vanagiškio k.

Iš pradžių tėvai žemę nuomodavo, paskui išsipirko kelis hektarus. Tėtė kaip ir eigulys buvo, paskui Obelių malūne dirbo, malūną nuomavosi kažkaip – aš tų smulkmenų nežinau. Bet pradžioj tėvai stipriai gyveno – samdydavo berną ir piemenį. Mes, vaikai, dar maži buvom keturiese: du broliai ir dvi seserys.

Paskui mama patėvį gavo Petrą Galvelį. Aš namuos mažai buvau.

Mūsų namai buvo ant kalno prie pat Bajorų k. rubežiaus. Atsimenu kaip Bajorų ulyčių skirstė į vienkiemius kur, kas Bajorų k. gyveno, kieno, kur namai buvo.

Bajorų k. daugiausia žemės turėjo Lego – Kelečių ūkis, Antano Eigmino, Pagirių – jų buvo daug žemės – gal jie išsidalino...

Barbariškis šalia Bajorų k. jau buvo vienkiemis. Daščiorų, kai Daščioras mirė, ūkį Daščiorienė pardavė, Daščiorų žemę nupirko Starkus. Dabar Bajorų k. yra Daščiorų duktė Alma Putrimienė.

Dvi Balčiūnų sodybos buvo Balčiūno Juozo ir Balčiūniočių, kaip ir Karutės...

* Elena Krasauskienė (Bakutyte), gim. 1921 m. ir gyv. Obeliškio k.

Už jų, ant kalnelio link Kelečių, Liudviko Adamonio senelių namai. Tada Kelečiai, o kitoj pusėj kelio buvo Lokcikaitės Anelės ir, sakyč, dar kokios bobelės, toj pusėj unt Pakriaunį.

Legas gyveno kur vėliau Kelečiai, paskui gal kitoj pusėj kelio Lokcikas ir Petrašiūnas aš jau gerai nebeatsimenu.

Nuo Eigminių į Kriaunų pusę kitapus kelio, kur Eigminių senasis klotimas tai buvo Mezginų, žinau, kad jų sūnaus vardas Ignas, tada Adamonio Baliuko, tada... aš neatsimenu Jevicovas iš kur ten atsirado, Klišonio Prano, dar kitas Klišonis buvo, tadu buvo Jezersko, kur Petrusia ir Jakubėlis Jezerskai – tokia bakūžė.

Nuo Kaziuko Lokciko kitoj pusėj kelio buvo Deksnio sodyba. Tas Deksnys mirė, tai žmona užsiėmė užkuriom Raugą; to Deksnio liko sūnus Apolinaras. Tada dar buvo kitas Klišonis: tas Pranas, o šitas ar Jeronimas, kur sūnus Albiniokas buvo, duktė Klišioniotė buvo ištekėjusi už mūsų obeliškio Galvelio.

Kastutės Balčiūnaitės menka gryčiūtė taip ir liko toje pačioje vietoje prie sankryžos – kryžkelės... Kastutės jau paskutinė – „ulyčia“ čia ir baigėsi, ir Driskiaus palei kelią un Pakriaunį. Mataušas Mezginas – aš jau negaliu pasakyti kurioj vietoj, gal anys jau čia buvo, gal kur šone Deksnio.

Už Driskiaus jau nebe „ulyčia“, kur Advardas Kišiūnas atsikėlė, nebuvo jokios sodybos.

„Jaunimo“ kryžius stovėjo už dabartinės Navickų sodybos toj pat kelio pusėj, ten kur buvo keliukas pas Širvius.

Dar aš daug praleidau – buvo Lokcikai, kur Lokcikiotė Advartienė [Ona Kišienė] ir broliai Lokcikiokai, ale kurioj vietoj neatsimenu... ir Lokcikiokai Untaniokas, Vinculis, Bronius ta pati giminė.

Kaime „ulyčioj“ buvo namas netoli namo. Kitapus kelio Mezginų sūnus Ignas. Jis paskui buvo Bajorų kaimo kalvis. Dar buvo jo brolis Dzidas (Izidorius) kur vėliau seniūnu buvo. Aš atsimenu motiną jų Mezginiene. Jų gryčia beveik rėmė į Eigminių senąjį klotimą. Dar buvo jų dukterys kelios, viena duktė buvo siuvėja. Motina jau sena buvo. Tai kai Albino Eigmino tėtė, mano krikštatėvis, nupirko man medžiagos suknelei ir aš nuėjau, kad ana man pasiūtų: gerai vaikelį, aš tau tuoj vyžine adata susiūsiu. O vyžine adata – tai kur vilnones kojines ado, lopo – tai man toks neonaras...

Matai, seniau buvo didelės šeimos, a tadu kai išsiskirstė – jau atskiros.

Bajorų „ulyčia“ žalia buvo – medžių labai daug buvo, mokyklon nereikėdavo brist per purvą. Kai aš pradėjau eit mokyklon, tai kai pašaldavo, kai šerkšnas, tai nuo Eigminių vopnyčios [kalkių deginimo] kalno net blizga – man būdavo baisu ait. A žinai kokie mediniai klunbokai; slysta nežmoniškai.

Bajorų k. šv. Jono kryžius buvo prie upelio netoli Kaziuko Lokciko. Upelis visą laiką tekėjo gal nuo Baršėnų k. pro Lokcikų Antaną, Široj. Kai vykdė melioraciją, tai jį iškasė, dabar gal mažiau teka. A kai mūsų Žydgriovi, atsimenu, kai maža buoau, tai iš Obeliškio smarkiai tekėjo, a dabar, sako, beveik neteka. Dabar upelis ištiesintas, virto paprastu grioviu, toks mano širdžiai nemielas, tokio ir matyt nenoriu.

Šv. Jono kryžius – koplytstulpis, skulptūra su stogeliu, nuotraukų to kryžiaus nemačiau. Daugiau kryžių Bajorų k. buvo prie namų, prie Pagirių, prie Kelečiaus, prie Eigminių, prie Adamonio Balio namų, daug kryžių buvo. Pavasarį būdavo kryžių šventė – tai Angelė Eigminienė eina, un juos. Ana vadovaudavo: papuošia kryžius, gieda,

meldžias. Kai vyskupas per Bajorų k. į Kriaunas važiavo dėdienė Angelė Eigminienė organizavo susitikimą ties Kaziuku Lokciku, išmokė giesmę giedot, atsimenu kad „darbuodamas Tėvynei, meilės apimtas karščiausios, kad neužmirštų mūsų...“ Kaip ten toliau? Tą giesmę dėdienė išmokė, giedojo kaimo motery. Ana labai organizuodavo.

Šalia Pakriaunio dvaro, upės ir miško, vadinamoj Varlynėj gyvena, Skvarnavičiai, Krivickai, Bagdoniotės, Jezerskai, Turkevičiai.

Buvo Petras Pašlys, Adomas, o koks vardas to Pašlio kur pasikorė nežinau.

Kai Bajorų k. dalijo, matininkai gyveno pas Antaną Eigminą. Čia dalijo ne vienas matininkas. Anys keitėsi.

Kai užėjo rusai, tai aš šitam krašte nebuvau. Aš tada tarnavau. Bajorų k. mokykloje dirbo mokytoja tokia Lingytė, pas Eigminus gyveno. Kai ištekėjo ana išvažiavo Tauragės r. Didkiemini. Mane išsikvietė, dėdienės prašė, kad pas juos tarnaut eičiau – aš ir iškeliavau Didkiemini ir du metus tarnavau. Jos vardas Vera ar Liuda, o vyras – Kirbys ar Stungys, buvo šaulių vadas. Kai atėjo rusai, reikėjo ginkluos atiduot. Labai gerai atsimenu – suėjo šauliai, arklys pakinkytas, šauliai neša ginklus, krauna ten vežiman, o mokytojas – šaulių vadas stovi ir verkia. Karo pabaigoje grįžau į tėviškę. 1943 m. ištekėjau.

Karo pabaigoje – žinau, kad Eigminų gyvulius miškan pas mum atavežė. Girdžiu šauda. Aš ėjau į Bajorų k. pažiūrėt, kas ten dedas. Ėjau tiesiai per laukus nuo miško. O Bajorų k. siaubė vokiečiai. Paskui visi stebėjos kaip anys manęs nenušovė.

Obeliškyje gyveno kitas Petras Galvelis iš Rudžionių čia žemės gavęs. Kaip ir mano vyras Stasys Krasauskas iš Kuprių, gavęs miško čia. Šaudė jų namus, uždegė. Dar Aukštakojų k. tokių Vasiulių irgi. Mes su vyru užlindom už pečiuko ir sedėjom. O kulkos zvimbė net pro mum...

To Galvelio sesuo buvo ištekėjusi už Kriaunų Viliaus Kazanavičiaus [vėliau LTSR ministrų tarybos primininko pavaduotojas]. Tai anas gal su motina buvo pas Galvelį. Tai bėgo iš to šaudymo pro mum. Mano vyras jiems sako: „Lįskit šiton duobėn“. Gale mūsų namo buvo tokia duobė iškasta bulvėm laikyt – šitas Vilius, man atrodo, su motina ir supuolė ton duobėn, o mes ažu pečiaus. Paskui aptilo, žiūrim nuo Mičiūnų link Bajorų k. žygiuoja jau rusai. Tada ties Šaltynėm medžių nebuvo užaugusių, matydavos kelias. Kurion pusėn traukės vokiečiai aš nežinau. Paskui kai rusai vykdė „ablavą“, gaudė šaukiamojo karo tarnybon amžiaus vyrus. Aš namie nebuvau, mano vyras čiut išbėgo iš



Bajorų k. gyventojai ir išeiviai iš

Bajorų k. prie ką tik pašventinto Atgimimo kryžiaus.

Bajorų k.
1991 07 20.

K. Driskiaus
nuotr. Iš A. Eigmino archyvo

namų, pasislėpė miške, daug nušovė. Patėvį Petrą Galvelį ir Antaną Pagirį pasivarė už Vinco Pagirio klojimo abu ir nušovė, o Vincą Pagirį išvarė. Dar Juozą Pagirį ir Edvardą Kirstuką nušovė. Labai didelė „ablava“ ėjo.

Aš buvau išvažiauvęs už Antazavės pas tėvelio seserį, ten buvo vilnakaršė, vilnų karšt. Mano vyras irgi turėjo patėvį, tai turėjo brolių Jankos pavarde. Tai vyras buvo namuose su broliu ir mano pussesere Skėryte, kuri ir nakvoti liko pas mus. Ryte brolis Janka išėjo pas kitą brolių Krasauską. Ant stalo liko jo pripjaustytos taboko. Neužilgo pasigirdo šaudymas. Mano vyras pamatė, kad už mūsų tvarto eina kareiviai. Tada jis išbėgo iš namų, spėjo nubėgti Šaltinių pagriovį ir parpuolė. Mano pusseserė Skėrytė pasakojo, kad kareiviai atsivarė mano patėvį Petrą ir paguldė lauke ant laiptų, o patys įėjo gryčion, pamatė vyro brolio pripjaustytą taboką ant stalo, klausia „Kas čia rūko?“. Tai ana tokia drąsi buvo, atsakė: „Čia aš rūkau.“ Kareiviai apieškojo, troboj nieko daugiau nerado. Tada patėvį nusivarė un Vincą Pagirį, jis gyveno mūsų parubežy. O mano vyras jau nubėgęs toliau pas kitą Pagirį, kur gyveno motina su dviem sūnumis, pasakė, kad kareiviai eina ir su Jonu Pagiriu paravėm nubėgo į Obelių mišką, o Antanas Pagirys nuėjo pas brolių Vincą pasakyti, kad kariuomenė eina. O čia jau kareiviai. Tada jį ir mano patėvį kareiviai už klojimo miške ir nušovė. Aš parvažiuoju pavakary iš Antazavės arkliai, kelias po lietaus apledijęs, – baisi ladinyčia, buvo lapkričio mėnuo – nieko nėra namuose ne vyro, nei mano brolio Albino. Anas irgi Bakutis, tik jaunesnis. Iškindiau arklį, mišliu kas čia yra, kur anys visi...

Išlenda iš krūmų Bronius Lokcikas, sako: „Čia kariuomenė ėjo, šaudė, baisi „ablava“, tavo Stasius, žinau, išbėgo“.

Paskui atsirado Albinas – jo būta pas Juozą Balčiūną. Unt rytojaus mūsų patėvio nėra niekur. Klausinėjom Kriaunose, Aleksandravėlėje – ir ten neranda. Sakau: „Albinai ar nešaudė, kai kareiviai iš mūsų išėjo“. Sako: „Šaudė“. Sakau: „Žinai, vaikeliai, nueik miškan pažiūrėt, kur tarp mūsų ir Klišionių“. Tinoj ir Vinca Pagirys netoli gyveno.

Atsikėlėm ryte, aš blynus kepu, o brolis Albinas arklį gal išvedė, nuėjo miškan ir atrado – patėvis vienas šonai nuvirtęs, o Antanas Pagirys – kitan...

Vladą Jankų iš Kuprių k. nusivarė Aleksandravon [Aleksandravėlė] „sribų“ būstinėn. Paskui jis keturis metus atbuvo tarnybą kariuomenėje.

Tada buvo labai plati „ablava“, daug tą dieną iššaudė. Vėliau mano seserį Antaniną ir brolių Albiną Bakučius areštavo. Albinas, anas jaunas buvo, gal nešdavo maistą partizanams, įkliuvo. O mes „tupėjom“ ausis suglaudę, drebjom, tada toks „marmakas“ buvo. Aprašyta J. Semaškaitės knygoje „Vaičėno būrio žūtis“.

Man vaikai dovyukai gimė (Jonas ir Antanas). Dėdienė Eigminienė pas mane buvo, pro langą kažką pamatė, supratau, kad kažkas negerai. Nei vyras Stasius, nei Albino Eigmino mama man nieko nesako. Tik: tu nenusigūsk“. Veža žmones pas Šaltynę“. Tada da medžių nebuvo, matės. Va sako – pravežė Kelečienę. Tada aš sakau: „Tai greičiau krikštykit vaikus“.

Obeliškyje buvo keturios sodybos: mano tėviškė kur dabar Bronius Galvelis, brolio Algimanto sūnus gyvena, mano vyro brolio Jono Krasausko, kito Petro Galvelio (ne mano patėvio) ir mūsų Stasio Krasausko. Toliau tada Aukštakojai.

Mano vyras kolūkio brigadininku buvo, nuėjo pas Vasiulį Aukštakojų k. darban vartyt, rado kraunant daiktus išvežt. Šitas kolchozas vadinos „Ziboliai“. Jam priklausė Zibolių, Aukštakojų, Obeliškio, Galažerių kaimai. Nestojusių kolchozan nebuvo. Ką daryt

žmonėm, kur dėtis, nors už darbą „kolchoze“ nieko negaudavo. Labai labai sunku buvo, dirbdavo žmonės rankomis, su arkliais, technikos nebuvo, nedaug padarydavo nors sunkiai dirbo, pjaudavo rankomis ir šieną, ir javus. Iš to darbo pragyvent niekas negalėjo. Labai sunkiai vertėmės visi, visokiais būdais. Nieko gero. Savam darže pasisodini ką, užaugini. Vargo buvo Dieve, Dieve – kaip aš dar tiek ilgai gyvenu...

Arė vėliau traktoriais ištisai kaip jiems išeina, žmonių sklypų nežiūrėjo. Riboženklių stulpų nebuvo, dviejų ar trijų kaimynų žemė – to nežiūrėjo.

Dar Jonas Eigminas anksčiau pasakojo, kaip traktorium ardamas netyčia užkliudė sklypų riboženklį kapčiuką. Atėjo iš krūmų miškiniai: „Tu ką, riboženklis naikini? Klaupkis!“ Juozas atsakė, kad nuklįmpau, nepamačiau, netyčia. Tada klausia: „Kas tu toks? Kieno?“ Juozas atsakė, kad Eigminas, Antano sūnus. Tai dar paauklėjo – dėkok, kad nenušovėm.

Būdavo, kad į namus ateina – norim pamiegot. O vieną syk man baimės buvo. Tada mano vyras buvo karinėn tarnybon paimtas, o pas mane namuos gegužinėm pamaldom kambarys su „altorium“ įrengtas. Atėjo ryte rodos keturi: „Mes norim pamiegot.“ Sugulė ten, kur mano „mojus“ buvo padarytas – a tu boba drebėk su vaikais, nežinai gi kas dar gali ateit, tai skrebas Samarokinas atsivelka, tai dar kas.

O pavalgyt, tai pati nunešdavau, kai pranešdavo kur apsistoje – kad tik nelįstų į akis. Ką gali žinot, kas ką seka, mato. Žinau prieš vienas Kalėdas aš prosiju vaikam rūbus, kažkas pasibeldė langan, ką žinosi kas ten buvo... Čia daugiau mūsų Vaičėnų vyrai partizanavo ateidavo kada nedaug, o kai kada geras pulkas. Praneša, kad maisto reikia, pavalgyt. Pataiko, kai eini prie gyvulių ar daržan kur. Ir skrebai vazojas, toks ruskelis iš Kalnočių buvo, landžiojo ir anys. Kartą vyras nuėjo pas Klišonį, o pas mum atėjo šitas iš Kalnočių girtas, prisikabino prie vyro: „Ko tu kur vaikštai“. Vos nenušovė vyro.

Užeidavo Balys, Bronius, Advarčiokas [Edvardas] Vaičėnai. Tas Advarčiokas buvo „škariadnas“. Daugiausia Balys, Bronius. Tie tai nieko – blogo nepasakysi, „neškariadni“ buvo.

Iš Bajorų k. į Sibirą išvežė Teofiliją Kelečienę su vaikais. Jos antras vyras Jasius Zakarevičius vokiečių laikais seniūnu buvo. Iš Bajorų k. dar išvežė Balčiūno Antano šeimą: žmoną su dukrom.

Pasakojo Juozas Eigminas*

Užrašė Aloyzas Petrašiūnas

Bajorų „ulyčioj“ dar gyveno Deksnys Jonas. Turkevičius Severas buvo miškinis, laisvės gynėjas, bet žydus šaudė. Pasitraukė miškas, ten žuvo. Buvo du broliai Turkevičiai: Jurgis ir Kseveras.

Dabartinėje Juozo ir Bronės Adomonių sodyboje anksčiau gyveno Lapkauskai.

Juozas Adomonis dalyvavo trijų armijų priesaikos ceremonijoje: pirmiausiais smetoninės Lietuvos, paskui (1940 m.) sovietinės kariuomenės, paskiausiai, kai vokiečiams puolant sovietinė armija traukėsi, jis pasiliko ir pateko į vokiečių kariuomenę, iš kurios irgi pabėgo.

Turkevičiai gyveno „Varlyneje“ šalia Pakriaunio dvaro, priklausė kokiam tai

* Juozas Eigminas, gim. 1932 m. Bajorų k.

miškinių būriui. Petro Pagirio brolis Vladas, labai tvarkingas vyras, kai rusai traukėsi (vokiečiams ateinant) ėjo į Kriaunas sužinot kas kaip. Sutiko besitraukiančius prie Petro Musteikos pirties, bandė pasislėpti bėgdamas, bet jį pastebėjo ir nušovė.

Vėliau šituos kareivius, kurie nušovė Pagirį, prie Antanašės sušaudė vokiečiai iš kulkosvaizdžio, padegamom: ilgai dar voliojosi. Keli rusai kareiviai užklydo Bajorų k. į tėvų sodybą, gal kad rusiškai tėvas mokėjo kalbėti, sulipo ant gurbo, o neužilgo pasirodė vokiečių furgonai, rusai nušoko iš gurbo pastogės ant žemės. Turkevičiai juos nuvarė į Obelius. Turkevičiai biednai gyveno.

„Varlynėj“ gyveno ir Juozas Jezerskas. Jį irgi prisiskirdavo Bajorų k. Stambus buvo, rūkydavo savo tabaką, vaikščiodavo apsiavę „medokais“. Kai vokiečiai traukdami grįžo į Bojorų k. jų štabas buvo pas Petrašiūną, o mūsų namuose apsigyveno oberfiureris, vėžėsi Drezdenan ruską bobą, sargybinis ją saugodavo.

Tėvas mokėjo kažkaip vokiškai, dar ir latviškai, lenkiškai ir rusiškai. Neįsivaizduoju kaip, bet ir prie vokiečių gaudavo „Pravdą“. Nueini į paštą, pasakai, kad Eigminui nelegaliai. Paštininke buvo tokia sena merga – po sena draugyste gaudavo. Tėvas rusiškai gerai mokėjo, prie caro rusiškon mokyklon ėjo.

Kriaunose kelis skyrius baigė. Vėliau mums mokiniams uždavinius padarydavo. Šaulys ir tautininkas buvo, bet uniformos neturėjo – tik kepurę. Šauliai rinkdavosi Kriaunose, mokyklos kieme prie internato. Vadas buvo Petras Vartibavičius iš Lisgario, kur dabar Rokiškio sūrinės gamyklos direktoriaus vila, poilsinė. Jis gabus buvo, išmanė techniką, turėjo elektrą sodyboje, vėliau buvo Sibire, kad šaulys, jų vadas buvo, kad žemės turėjo, sodą. Vieta ten gera, aplink sodybą ežeras.

Grįžęs iš Sibiro anas pirmas motociklą su priekaba „Emka“ nusipirko. Pirkdavo senas mašinas, perparduodavo muziejams, kino studijai.

Augaitis Vincas Pakriaunio dvaro savininkas nebuvo šauliu. Prie vokiečių šautuvą buvo įsigijęs.

Bajorų kaime mokykla buvo pas Kaziuką Lokciką. Paskui kai Starkų išbuožino ir išvežė Sibiran – mokykla veikė ir jo namuose Barboriškyje.

Prie vokiečių buvau priimtas Obelių gimnazijon, bet ten mane pradėjo pravardžiuoti „tėvu“ – tai mečiau lankyt. Tada priėmė Rokiškio gimnazijon, antron klasėn – bet vokiečiai išvaikė.

Vėliau, prie sovietų baigiau aštuntą klasę Kriaunose, valdžia ragino – važiuok mokyti. Veprių žemės ūkio mokyklą dirbdamas baigiau per 10 metų labai gerais pažymiais. Norėjo mane pasilikti tenai meistru, kitų mokyt. Bet grįžau į Bajorų k. Ūkio direktorius Pilipavičius atvažiavo pas tėvą, prašė leisti darban traktoristu. Padirbėjau gal metus, reikėjo atlikti karinės tarnybos prievolę. Atvažiavo žydėlis, kalbina: važiuojam „Bendrojon žemės“ – sakau, kad privalau tarnybon karinėn. O jis sako: „Tava dokumenti mano kišani“. Paliko metams – nebuvo traktoristais kam dirbti.

Vėliau iš Bajorų kaimo traktorininkais mokėsi brolis Jonas Eigminas, Steponas Putrimas, Jeronimas Lokcikas, Jonas Dambrauskas.

Narvydiškio dvaro namuose po karo gyveno Prano Putrimo šeima, Alfonsas Navickas, Marytė Navickaitė, Kazio Šoblinsko šeima. Buvo nemaža salė, vykdavo šokiai. Stogai prakiuro ir sukrito dvaras, net pamatų neliko, tuščia vieta.

Pakriaunio dvaro medinis gyvenamas pastatas per karą nenukentėjo, liko sveikas. Po karo savininkus Augaičius išvežus į Sibirą, ten gyveno kiti, svetimi žmonės. Po

karo, sovietmečiu čia gyveno rusas karininkas-inžinierius, paskirtas vadovauti malūnui, toarkingas. Jis, mano manymu, būtų atstataęs, sutvarkęs malūną buvo elektrą įvedęs, bet atėjo miškiniai, pasakė jam; „Tu čia nekaraliausi, čia ne tavo, „keliauk iš čia“. Tas kaip išėjo, tad ir iširo, kiti „nugyveno“.

Kai „ablavas“ [karo prievolinių gaudymas] buvo, Tavoras enkavedistus vedžiojo, kurie tada čia Bajorų k. gal 5 žmones nušovė (Galvelį, du Pagirius, Bakaną, Kirstuką). Bajorų kaimo Elena Driskienė pažino Tavorą, buvusį Pakriaunio dvaro savininkų berną. Anas kaip ir „skrebas“ buvo, turėjo šautuvą. Atėjo Musteika, išsivedė Tavorą: ant dvaro svirno grindų liko kraujo dėmės.

Musteika, Bislys, Budrys – buvo kaimynai, prie Obelių miško gyveno, biednai. Musteika medžiotojas buvo, medžioklinį šautuvą turėjo. Sesickas irgi buvo „stribas“. Jo tėvas puodžius buvo, labai geras. Prie Obeliškio miško gyveno. Molį atsiveždavo nuo Zarasų. Anas prie Smetonos parodoje gavo pirmą prizą, buvo padaręs molinį „samavorą“, viskas iš molio, ir kranelis. Iš šio „samavoro“ arbata pavaišino ir Lietuvos prezidentą A. Smetoną. Puodžius Sesickas bendravo labai ir su mūsų tėvu, ateidavo.

Tėvas Antanas Eigminas buvo apvažiavęs pavyzdinius ūkius, turėjo 15-a ha žemės, laikydavo 5 karves, jautį, 2 arklius, priauglį. Lašinių neturėdavo. Prie stalo sėsdavo 16-kos žmonių šeimyna: tėvai, 9 vaikai, 3 bobutės, dar tarnaitė, bernas būdavo. Pokario metais atvažiavo pas mum gyvent Gačioniai – mamos sesers šeima. Visiems užtekdavo duonos.

Iš Bagdoniško atvažiudavo baronas Riomeris. Tėvas jį klausė: „Kada ruskiai išeis iš Lietuvos?“ Baronas atsakė: „Po dvidešimt metų.“

Tėvas trąšų nesėdavo, mėšlu trešdavo, nes daug gyvulių laikė. Javai gerai augdavo. Dobilus kultivuot pats pirmas pradėjo. Vesdavo užrašus ko ir kiek pasėjo, kiek išlaidų, kiek javų prikūlė. Bajorų k. daugiau niekas tokių užrašų nedarė.

Tėvas, Antanas Eigminas, kurį laiką buvo Lašų pieninės kasininku.

Lašuos tas namas ketvirtainiškas tebestovi. Smetonos laikais Lašuos pirmas arteinis šulinys išgręžtas, vandenį iš gilumos traukdavo. Lašų pieninė mūsų parapijoj stambiausia įmonė buvo, o pieno supirkimo punktas tada pas Augaitį Pakriaunio dvare buvo. Imdavo ir iš kitų žmonių, veždavo iš mūsų, ir man teko vežti, 2 bidonus veždavom. Bet čia tik patalpos, o punktas priklausė Obelių pieninei, priimtą pieną separuodavo, grietinę Obeliuos veždavo, o „makajų“ [pasukas] grąžindavo. O kai žmonės paprašydavo, kad sviesto reikia, tai jau iš Obelių atveždavo ketvirtainiškais gabalais svarą ar du svarus.

Bajorų kaimo amatininkai: kalviai – Ignas Mezginas, vėliau Antanas Klišonis, siuvėjai – Baršėnų k. Klabys, Juozėnas iš Kriaunų. Marijono Mezgino tėvas anksčiau siūdavo kelnes, kostiumų nelabai, Klabys ir kostiumus siūdavo.

Petras Dambrauskas iš Bajorų k. kolūkio pirmininkas buvo. Kad duotų leidimą iš kolchozo išeit, du butelius samagono nupirkau. Kolūkio pirmininkų daug buvo – Pagirys Petras, P. Dambrauskas gal pirmas buvo... nu kugi anas – rašyt nemokėjo...

Kai „kūrė“ kolūkį Bajoruos susirinkimai vykdavo mokyklos patalpoje Kazio Lokciko namuose. „Braunikas“ ant stalo padėtas, katrie nenorėjo rašyti iki ryto pralaikydavo. Tėvas A. Eigminas, Pagirys Petras, kiti kurie geriau gyveno ilgai spyriojosi, kiti kurie prasčiau gyveno, greičiau į kolūkį užsirašė.

Kurie ilgai į kolūkį nestojo, apdėjo mokesčiais. Dėjo, dėjo mokesčius – kad nebegalėjo išsimokėti ir užsirašė į kolūkį arba iškeliavo Sibirą.

Starkus atėjo į Barboriški, į Prano Daščioro ūkį, nupirko kai Daščioras pasiligojo, numirė. Daščiorienė su bernu susidėjo, bankrutavo, ūkį iš varžytinių pardavė. Starkus Amerikoje anglis kasė, grįžęs nusipirko – Sibirą, nes buvo išbuožintas ir išvežtas į Sibirą. M. Starkus niekur nedalyvavo, nei šauliu nebuvo. Tai Starkus sakė: „Nusipirkau žemę, apsikabinau, pabučiavau – čia mano nebe kito“. O kai iš Sibiro grįžo: „Niekam man jos neberekėjo – pinigų būč laikęs, būč gyvenęs“. Žemės buvo beveik 30 ha, dar miško prie Vinco Leleikos gal 4 ha.

Ar Lokcikas Bronius vokiečių laikais buvo policijoje. Kas jį policijon Obeliuos „nunešė“ nežinau – po karo jis ilgai kalėjime sėdėjo.

Bajorų kaime kryžiai beveik prie kiekvienos gryčios buvo, dar buvo prie kelio un Kriaunos ties keliuku link Širvio sodybos, tvorele aptoverta – vadindavo Jaunimo kryžium.

Tarp K. Lokciko ir B. Adomonio prie upelio buvo šv. Jono koplytstulpis. Buvo kryžiai prie B. Adomonio, A. Eigmino, A. Kelečiaus namų. A. Kelečiaus sodyboje po karo Edvardas Kišūnas gyveno, jį vadindavo „Zirza“, jo tėvai Mičiūnų k. prie Šaltinių krūmelių gyveno.

Kai Teofilija Kelečienė grįžo iš Sibiro, džiaugėsi, kad Kišūnai išsaugojo jos sodybą. Kišūnas pasistatė namus Bajorų k. už sankryžos link Kriaunų. Kaimavietėje Juozo Balčiūno tėvai gyveno šalia Eigminų gryčios – pirma Antano Balčiūno, o tada Juozo.

Atsimenu, kai kaimas degė, anas užsilipęs viršun pylė vandenį, kad jo pastatai neužsidegtų. Gaisrą sukėlė Igno Tamoliūno seseris vaikas Dzidas, anas buvo be tėvo, kaip anksčiau sakydavo – „benkartas“.

Tada sudegė Tamoliūnų, Mezginų, Adomonių ar ne šešios sodybos, gyvenami namai, daržinės, klotymai, nuo Eigminų toarto Obelių pusėn.

Eigminų sodybos pastatai buvo abipus kelio – vienoje pusėje gyvenamas namas, tvartas, klėtys – kitoje – klotymas, daržinė. Per kiemą keliasėjo Kelečių klaimas irgi buvo kitapus kelio.

Važiuodamas į Kriaunas automobiliu Bajorų k. buvo sustojęs vyskupas Paltarokas, prie Kelečių sodybos buvo pastatytas „bromas“. Vyskupą lydėjo šeši raiteliai su vainikais, kurie kariuomenėje buvo kavaleristai ir iš kariuomenės turėjo balnus, kurių arkliai gražūs buvo.

Antrojo karo pradžioje vokiečius su gėlėmis sutiko Uršulė Vaicekauskaitė prie Eigminų namų. Ji mokėjo vokiškai, buvo baigusi aukštąjį mokslą – astronomiją. Viena pati sutiko, inspraudė gėlių vokiečiams, kad išlaisvino. Kiti žmonės nedalyvavo, nebuvo arti kelio.

Tarp besitraukiančių rusų ir puolančių vokiečių susidūrimų buvo nedaug.

Prieš karą kaimą einančius kelius prižiūrėjo, tvarkė patys gyventojai, kiekvienam gyventojui buvo paskirta kelio ruožai pagal žemės sklypo dydį. Žinau, kad Eigminui paskirtas kelio ruožas buvo Petrašiūno kalno dalis nuo versmelės iki sankryžos (iki žydo šulinio). Reikėdavo kelio duobes užpilti žvyru, nuvalyti žolę nuo kelio sankasos, išvalyti šalikelės griovius. Žvyrą imdavo tam specialiai išskirtose sklypuose prie Klišonio ir Kišūno.

Prieškariu eismas keliais būdavo menkas, reikalų valsčiuje žmonės retai turėjo, daugiau važiuodavo į turgų Obeliuose. Kriaunose turgaus nebūdavo. Tai tik – į bažnyčių.

Gegužinės pamaldos Bajorų kaime vykdavo Kazio Lokciko klėtyje prieškariu ir vokiečių laikais, po karo toje klėtyje įrengė parduotuvej. Bajorų kaime karo veiksmų nebuvo, žmonės karo kaip ir nematė. Vokiečiams traukiantis į kaimą motociklu atvažiavo trys vokiečių žandarai, iššaudė Tamoliūnų kiaules, Eigminų telyčią, kiaulę, šovė ir į šunį, bet nepataikė. Žmonės ragino važiuoti su jais į Vakarus. Žmonės susitarė vokiečių neklausyti, pasitraukė ir su vežimais pasislėpė „žydgriovyje“ Obeliškio miške. Vokiečiai rado Mezginų arklių ir paėmė. Uršulė Vaicekauskaitė pasakė ir parodė kur arkliai. Uršulė mokėjo vokiškai ir jiems padėjo. Anys dar giminės Baliui Adomoniui. Jų labai gerą arklių paėmė, kitų ir mūsų neaptiko.

Krizės metais prieš karą bekonus supirkinėjo Obelių geležinkelio stotyje. Ūkininkai bekonus vežė arklinais vežimais, susidarydavo didžiulės kilometrines eilės prie gelžkelio. Priimtus pakraudavo į vagonus. Kalbėjo, kad Anglijon veža. Bekonai turėjo būti sveiki, balti. Labai išsirinkdavo, kad nebūtų deglas, nebūtų riebus, nebūtų kūdas, daug išbrokuodavo. Mokėdavo už bekoną iki 80 litų, ne daugiau.

Dzidarėlis, kuris Bajoruos gaisrą buvo sukėlęs, buvo komjaunuolis, keturis skyrius buvo baigęs, Kriaunų apylinkėj dirbo raštininku, turėjo šautuvą, šaukimus rašydavo. Nušovė iš užpakalio Mažeikių miške prie eigulivietės, kur Samavičius gyveno. Gal pabijoj, kad neišduotų skrebams – anas gi žinojo visus. Jis ir tiem, ir tiem tarnaudavo.

Dzidas Tamoliūnas gyveno pas Igną Tamoliūną. Jį nušautą atrado Varnauskas, gal balkelių pasirinkt žiemą buvo nuvažiavęs. Rado, atpažino.

Liudviką Adomonį (Sibiriaką) iš Bajorų išvežė visai nekaltai. Šnekėdavo, kad jis durnai kažką prasarė.

Teofiliją Kelečienę išvežė Sibirian dėl Jasiaus Zakarevičiaus. Jie buvo apsivedę. Jis vokiečių laikais buvo Bajorų ir Pakriaunio k. seniūnas, gyveno prie Obelių miško su broliais: Vincu, Izidoriumi ir Elena. Kai grįžo iš Sibiro, Vincas Zakarevičius ilgai dirbo Miškūnų k. kalviu.

Iš Bajorų k. dar išvežė Vinco, Antano ir Jono Pagirių šeimas – Antaną ir Vincą anskčiau nušovė, kad sueidavo su miškiniais. Kareivius užvedė skrebas.

Jonas Tamoliūnas buvo „plechavičiukas“ – jis Antano Tamoliūno jauniausias brolis, mokinos klieriku, pametė mokslus, įstojo Plechavičiaus armijon, paskui parbėgo į Bajorų k. su kulkosvaidežiu, su žiūronais. Paskui pasidavė: jį nuteisė kalėti. Grįžęs baigė technikumą, dirbo veterinarijū.

Mielonų k. gyvena kitas „plechavičiokas“ – Antanas Šliakas.

Antanas Tamoliūnas kolūkyje ilgai prižiūrėjo arklius, paskui buvo brigadininku. Jo sesuo Emilija Tamoliūnienė (vyresnė už Joną) buvo netekėjusi, gyveno Kriaunose kunigo Slapšio buvusioje klėtyje. Kai Bajoruos mirė Antano Tamoliūno našlė Ancia [Ona], Emilija atėjo gyventi į jų sodybą. Po jos mirties dabar sodyba tuščia.

Į Bajorų k. Jono Deksnio sodybą „užkuriom“ atėjo Juozas Raugas iš Velikuškio. Deksnys jau buvo miręs. Raugas buvo batsiuovys, pats varydavo samagoną, pardavinėdavo ir kitiems, pradžioj pats nelabai gėrė. Vėliau pradėjo smarkiai gerti, susipyko su boba ir pasikorė.

Keliaujantis smulkus prekeivis Balys Lokcikas – anas gyveno už upės pas Petrą mokėjo susikalbėti latviškai, lenkiškai, rusiškai, žiemą su rogutėm būdav vaikšto.

„Biežancai“ iš Belarusijos daugiausia atėdavo. Badas buvo Belarusijoj. Eidavo per žmones, valgyt neturėdavo, dirbdavo ką pasakysi – tik duok valgyt.

Po karo Belarusijoje badas, dirbo čia visur – pas mum (A. Eigminą), pas Pagirį, pas Driskių, pas K. Lokciką, Petrašiūną.

Bajorų k. gaisras buvo apie 1936 metus, kai Izidorius Tamoliūnas pasišviesdamas degtukais ieškojo kiaušinių. Atvažiavo gaisrinė iš Obelių, keturi vyrai pompavo vandenį, ištuštino kaimo balas, kad net karosai pasirodė.

Mano brolis Vytautas su šv. Agotos duona vaikščiojo po namus, meldėsi, kad namai neužsidegtų.

Iš Pakriaunių dvaro žemės gavo Lietuvos savanoriai: Pranas Mikšys, Justinas Kvedaras, Jonas Kublickas. Sakydavo, kad iš tų sklypų atsirado Vakarių kaimas.

„Varlynėje“ (taip pravardžiuota buvusi Pakriaunio dvaro dalis) kur žemės gavo savanoris Skovarnavičius, broliai Ksaveras ir Jurgis Turkevičiai, Jonas Krivickas, Juozas Jezerskas, gyveno dar ir Ona Bagdonaitė.

Pasakojo Aleksandra Eigminienė*

Užrašė Albinas Eigminas

1948 m. Bajorų k. buvo priskirtas Aleksandravėlės valsčiui, ir tais pačiais metais ten atsirado „stribų“ būstinė. Apie 1948 m. balandžio mėn. šios tarnybos vadovai leitenantai: Karpavičius ir Vladimiras Krasko sulaukė pagalbos iš Rokiškio apskrities dar kelių karininkų specialiai trėmimams organizuoti Samanių, Kraštų, Mičiūnų, Bajorų ir Kriaunų apylinkėse. Jie iš namų knygų rinko „buožes“ ir „banditus“. Dar trys-keturi kiti gyventojai turėdavo pasirašyti, kad duomenys į sąrašus įrašyti teisingai. O jau gegužės mėn. pabaigoje apie 20 d. prasidėjo trėmimai arklinais vežimais iki Obelių geležinkelio. Po žmonių išvežimo iš Vilniaus atvežtas profesorius (pavardė nežinoma) lydintas apsaugos, važinėjo po kaimus aiškindamas ir ramindamas likusius gyventojus. Apskrities pagalba, trys atsiųsti karininkai iš Aleksandravėlės išvyko tuoj po trėmimo. Iš Bajorų k. tuomet išvežė: Teofiliją Zakarevičienę (Kelečienę) su vaikais Antanu ir Romualdu, Karoliną Balčiūnaitę su motina ir sese, Pagirius: Joną, Alfonsą ir Alių, Augaičius, Kazanavičius, Starkus, Br. Lokciką, L. Adamonį (kalėjiman). Vėliau lagerin išsiuntė Albiną ir Antaną Bakučius, tris brolius Zakarevičius, kurie grįžo praradę sveikatą, šeimų nebesukūrę.

Pieno punktas pas Liudviką Adomonį (sibiriaką) buvo jau 1957 m., paskui pas Eleną Driskienę (klėtelėje), po to Antano Eigmino senojoje klėtelėje, dar vėliau specialiai prie sankryžos pastatytame mūriniame namelyje, kuriame dirbau aš iki 1993 m. Po manęs dar dirbo Daiva Dručkuvienė (Mezginaitė).

Parduotuvę uždarė dar anksčiau negu pieno punktą, gal apie 1991–1992 metus.

* Aleksandra Eigminienė gim. 1926 m., gyv. Bajorų k.

Pasakojo Ona Krasnobajaviėnė ir Birutė Stanislava Marozienė*

Užrašė Albinas Eigminas

Tėvas Liudovikas Adamonis (1910–1972). Motina Ona Stašelytė (1909–1979). Seneliai: Antanas Adamonis ir Juozapas Stašelis. Močiutės: Emilija Adamonienė (Lokcikaitė) ir Ona Stašeliėnė (Kligytė).

Seneliai iš tėvo pusės kilę iš Bajorų k., kuriame ir gyveno. Tai buvo darbštūs, savo žemę mylėję ūkininkai. Seneliai Antanas ir Emilija Adamoniai buvo laikomi pasiturinčiais kaimo gyventojais, nes turėjo savo ūkį, užaugindavo gerus javų derlius, laikė gyvulius, gerai sutarė su kaimynais, buvo kaime gerbiami.

Sekmadieniais ir per šventes lankė bažnyčią, buvo pamaldūs žmonės. Tėvas, Liudovikas Adamonis buvo vienturtis sūnus, gyveno ir dirbo kartu su tėvais ūkyje, vėliau tarnavo Lietuvos kariuomenėje, o grįžęs po karinės tarnybos vedė Oną Stašelytę iš netolimo Rudžionių kaimo. 1939 m. jaunieji Adamoniai pasistatė namus vienkiemyje ir persikėlė jau į savo namus. Tėvas įsidarbino Pakriaunio dvaro malūne pas V. Augaitį, kur dirbo iki suėmimo 1944 m. lapkričio mėn. Po suėmimo tėvas buvo laikomas Rokiškio kalėjime, o 1945 m. pavasarį nuteistas 10-čiai metų kalėjimo ir išvežtas į Norilską Krasnojarsko srityje. Po tėvo išvežimo prasidėjo mūsų šeimos ūkio naikinimas, turto grobstymas. Turto „nacionalizacija“ vyko tris kartus, kol namuose liko tik plikos sienos. Atėję „liaudies gynėjai“ reikalaujavo maisto produktų, negavę statydavo prie sienos grasindami sušaudyti, jei ras paslėptą, o neradę sakydavo: „Kur suslėpėt buožės, kaip galit neturėt maisto, tokiuose dideliuose namuose gyvendami?“

Po tėvelio ištrėmimo ilgą laiką neturėjome apie jį jokių žinių, tik po kelerių metų gavome jo laišką, parašytą ant cemento maišo popieriaus skiautės: „Gyvenu gerai, sveriu 45 kg, kai vėjas pargriauna, ridenuosi, kol už kokio akmens užsikabinu.“

Iš tremties tėvas grįžo 1953 m. vasario mėn. paliegęs, palikęs sveikatą Norilsko anglių šachtose. Grįžęs dažnai sirgo plaučių uždegimais. Be to, jam buvo atimtos penkiems metams piliečio teisės. Kelis tuos metus tėvas sargavo kiaulių fermoje, buvusiuose Pakriaunio dvaro tvartuose, vėliau visai pasiligojo ir 1972 m. birželio mėn. mirė nuo plaučių vėžio.

Suvarius kaimo gyventojus į kolūkį, žmonės susibūrė draugėn, kaimynai draugiškai pagelbėdavo vieni kitiems kuo tik galėjo, todėl ir šventes dažnai šventė drauge, taip pat ir gegužines maldas („majavas“).

Dažniausiai kaimynai rinkdavosi pas Petrą Pašlį. Moterys nupirkdavo vainikus, papuošdavo šv. Mergelės Marijos paveikslą, pamaldas vesdavo Karolina Balčiūnaitė arba Marijona Pašlienė.

Jaunimui rūpėdavo maldas greičiau užbaigti, nes po to laukdavo armonika, linksmybės ir šokiai tęsdavosi iki paryčių.

Dažnai jaunimas rinkdavosi Pakriaunio dvaro gyvenamojo namo pirmo aukšto salėje, kuri buvo jau smarkiai aptriušusi, bet mums neišlepintiems jinai tiko.

Buvo švenčiami ir vardadieniai, varduvininkams buvo pinami vainikai iš ažuolo šakelių.

* Ona Krasnobajaviėnė (Adamonytė) gim. 1936 m., iki 1966 m. gyveno Bajorų k.; Stanislava Marozienė (Adamonytė), gim. 1942 m., iki 1973 m.

Per šv. Kalėdas eidavome į „Piemenėlių“ mišias, o per šv. Velykas – į Prisikėlimo mišias. Tada vakarais būdavo šokiai dažniausiai pas mus namuose.

Pasakojo Alma Putrimienė*

Užrašė Albinas Eigminas

Anksčiau kiekvienais metais kovo mėnesį būdavo mišios už kaimo žmones: mirusius ir gyvuosius.

Kastutė Balčiūnaitė (vieniša kaimo keistulė) eidavo iš trobos į trobą, rinkdavo pinigų mišių aukai, kas kiek duodavo – daugiau 5 rublių neduodavo. Kas likdavo nuo mišių aukos bažnyčiai, pasilikdavo Kastutė. Likus savaitei iki mišių dienos buvo renkama maisto produktai irgi kas ko duodavo: miltų, kiaušinių, lašinių, duonos. Padarydavo duonos giros, duonkepėje pečiuje iškepėdavo labai skanios kiaušinienės, iškepėdavo pyrago, kas geriau gyveno atsinešdavo sviesto ar medaus – būdavo puikiai pietūs. Sugrįžus iš bažnyčios kaimo žmonės dažniausiai sueidavo pas Zofiją Lokcikienę kalbėdavo poteries, giedodavo, pasivaišindavo. Paskutinis toks suėjimas buvo pas Eleonorą Navickienę apie 1982 m. Susirinko mažiau dešimties moterų. Taip ir pasibaigė ši tradicija.

Pradinės mokyklos mokytojos duona

Anastazija Adamonienė

1948 metais baigiau Rokiškio Tumo Vaižganto gimnaziją. Prieš dvyliktos klasės egzaminus atėjo Švietimo skyriaus vedėjas į klasę ir papasakojo, kad mokyklose labai trūksta mokytojų. Po egzaminų pakvietė ateiti į Švietimo skyrių ir susitarti kas į kokią mokyklą norėtumėte eiti dirbti. Pasibaigus egzaminams mes trys klasiokės nuėjome. Švietimo skyriaus vedėjas pasakė, kad reikia mokytojų Keležerių, Bradesių ir Bajorų pradinėse klasėse. Buvo ir daugiau mokyklų, bet šitos mokyklos mums buvo geriausiai žinomos. Aš pasirinkau Bajorų pradinę mokyklą. Sunkus buvo darbas sovietmečiu ir gyvenimas sunkus. Ypatingai buvo sunku ir baisu naktimis. Vienus metus dirbau viena. Gyvenau mokykloje viena. Kaimynai nuo mokyklos gyveno tolokai. Vieną vakarą ruošiausi pamokoms, tasiau mokinių sąsiuvinis, tik girdžiu kažkas palange praėjo ir pradėjo daužyti duris. Iš pradžių galvojau neleisiu. Bet supratau, kad geruoju taip nepasibaigs. Atidariau duris. Įėjo du vyrai su šautuvais. Paklausė: „Ar čia gyvena ir slepiasi Daščioras?“ Aš atsakiau: „Jeigu žinote, kad čia, atraskite ir pasiimkite“.

Visur apieškojo, bet nerado. Išėjo. Buvo mokykloje šokiai. Atėjo į šokius sribai. Šoko ir jie. Po vieno šokio pamatė, kad ant jų vado Karpavičiaus pistoleto užkabinta virvutė. Ir taip įsiuto, įpyko ir pradėjo vyrus kaltinti. Kilo triukšmas. Mes su mokytoja išsigandome ir atsargiai, kad nepastebėtų, išbėgom namo. Nedegėm šviesos. Tik girdim, kad pas šeimnininkus kažkas atėjo. Ir prasidėjo triukšmas. Sužinojom tik ryte, kad atsivedė du vyrus, paguldė ant grindų ir pradėjo juos mušti.

Labai dažnai sribai ir mūsų vadinami miškiniai lankydavosi kaime. Bet niekas nenukentėjo.

Atidirbus dvejus metus pradėjau galvoti, kad reikia stoti į pedagoginis mo-

* Alma Putrimienė (Daščioraitė), gim. 1932 m., gyv. Bajorų k.

kyklos, nes su tokiu išsilavinimu negalėsiu ilgai dirbti. Įstojau į Panevėžio pedagoginę mokyklą neakivaizdinių skyrių ir taip baigiau pedagoginę mokyklą. Antrus metus dirbant susirgo mokytoja Elena Garuolytė ir išvažiavo namo į Dūkštą. Taip ir nebegrižo. Tuos metus teko vienai pabaigti dirbti. Iš ryto ateidavo dvi klasės – ketvirtokai ir trečiokai, o į ketvirtą pamoką ateidavo ir kitos klasės. Muziką, fizinį lavinimą, piešimo pamokas vesdavau kartu, kad vaikams nereikėtų eiti sutemus namo.

Sekančiais metais paskyrė dirbti mokytoją Marytę Bakutienę (Andrijauskaitę). Nuo to laiko dirbom mokykloje iki visai sumažėjo mokinių. Tada mokytoja iškėlė e į Obelių gimnaziją, o aš likau viena. Visose apylinkės mokyklose mažėjo mokinių. Pirmiausia uždarė Bradesiu, Keležerių ir Bajorų mokyklas.

Baigus pedagoginę mokyklą dar nesibaigė mokslai. Reikėjo lankyti kursus. Rokiškyje buvo ilgalaikiai 3 metų kursai. Po to po dviejų metų buvau kursuose Vilniuje. Labai geri buvo kursai, Dar po dviejų metų buvau kursuose Klaipėdoje. Klaipėdoje – tai buvo nuostabūs kursai. Susipažinau su Klaipėdos mokytojomis. Kiek daug prisidariau visokios padalomos medžiagos, atšviečiau visokių lapelių savarankiškiems darbams. Labai patiko pamokų vedimas, kad patys mokiniai padaro išvadas, loginis mąstymas. Ir aš taip vesdama pamokas įtikau Švietimo skyriaus vedėjui, kuris sėdėjo per pamokas. Švietimo skyriaus vedėjas po to pasirūpinimo, kad būčiau apdovanota medaliu.

Buvau mokyklos vedėja. Reikėjo visas žinias vežti į Švietimo skyrių. Rugsėjo 5 dieną jau reikėjo pristatyti žinias apie tai, kiek kiekvienoje klasėje mokinių. Vienas berniukas pirmokas dar nebuvo atėjęs nė vienos dienos. Tada jau turėjau nueiti į jo namus. Nueinu, o tėvas tik vienas. Pasakiau ko atėjau. Tėvas klausia: „Alpuk, ar eisi į mokyklą?“ O Alpukas guli už spintos ir sako: „Jeigu duosi 25 rublius, tai eisiu.“ Tėvui paaiškinau, jei manęs nepaklausysite, tai reikės kai ko paklausti. Kitą dieną Alpukas jau buvo mokykloje. Mokykloje buvo visai neblogas vaikas.

Mokslo metams pasibaigus važiuodavom ekskursijon. Daugiausia aplankydavom įdomiausias vietas, fabrikus, gamyklas, redakciją, muziejus, paminklus. Nuvažiuodavom į Zarasus, aplankydavom Stelmuzės ažuolą, kitas įdomias vietas.

Pasakojo Vytautas Jonas Adamonis*

Užrašė Albinas Eigminas

Tėvas Balys Adamonis, Vinco, gim. 1895, mirė 1976 m. turėjo brolių Joną ir seserį Emiliją. Jų tėvai žemės turėjo nedaug, gal 9 ha, taigi dalintis nebuvo ko. Tėvo sesuo ištekėjo ir iškeliavo iš namų, tėvo brolis Jonas išvyko į Braziliją, apsigyveno San Paulo mieste. Lietuvoje turėjo mylimą, kurią kvietė pas save, buvo ir „šipkartė“ atsiuntęs, bet ji bijojo didelės kelionės. Dėdė Jonas 1950 metais tragiškai žuvo. Prieš išvykimą buvo Bajorų kaimo seniūnu, žmonės, kurie jį pažinojo, apie jį gerai atsiliepdavo. Po jo Bajorų kaimo seniūnas buvo Izidorius Mezginas ir Jonas Budrys.

Bajorų kaime, kaip anksčiau vadino „ulyčioj“ žmonės gyveno greta vienas kito, trobesiai buvo beveik išvien. Smagu buvo gyventi, ypatingai vaikams, kurių kaime buvo daug labai. Žmonės gyveno ne-labai pasiturinčiai, bet vaikelių turėjo gausiai.

* Vytautas Jonas Adamonis gim. 1930 m., gyv. Bajorų kaime iki 1977 m.

Prisimenu Bajorų kaimo gaisrą, labai didelį, sudegė daug trobesių, nes kai trobesiai arti, tai ugnis plėtėsi labai greitai. Daug gyventojų liko be pastogės. Žmonės kibirais vandenį nešė, gesino.

Apie 1933–1934 metus buvo žemės reforma, iš „ulyčios“ kėlė į laukus. Bajorų kaimas išsiplėtė. „Ulyčios“ vietoje liko gyventi keletas ūkininkų, tarp jų ir mano tėvai.

Paauglystės metais aš sunkiai sirgau, gydžiausi Kauno sanatorijoje. Pokario laikotarpis buvo sunkus, nebuvo vaistų. Man pasisekė, kad sanatorijoje buvo sąlygos mokytis. Gyvenau su muziką mėgstančiais, mokėmės groti įvairiais muzikos instrumentais. Pasveikęs grįžau į namus ir 1953 m. pradėjau dirbti Kriaunų vidurinėje mokykloje sąskaitininku, dar atsakingu ir iš ūkio reikalus. Kaimo žmonių butis buvo nelengva, vandens šulinių kaime buvo vos keletas, ne visi turėjo pirtis. Buvo ir smagių įvykių. Vaikai labai laukdavo šv. Velykų švenčių. Švęsdavome visą savaitę, eidavome vieni pas kitus, „mušdavome“ ir ridendavome margučius–kiaušinius, vaišindavomės. Smagu buvo, kai vykdavo gegužinės pamaldos pas Joną Driskių.

Pokario laikmetis pasitvarkė taip, kad Bajorų kaime gyventojų ėmė mažėti: dėl laukų melioravimo vienkiemių gyventojai iš melioruojamų plotų buvo iškeldinami. Žmonės nesipriešino, nes valstybė už nukeliamus vienkiemius gerai kompensuodavo. Pirkosi butus ar namus miestuose, kur gaudavo geresnį darbą, uždarbį ir pragyvenimą, nes kaime dirbti reikėjo daug ir sunkiai. Bajorų kaime liko tik keletas vietinių gyventojų, dar keletas atvykusių iš kitur. Pradėjęs dirbti Kriaunų mokykloje neužilgo direktoriaus Česlovo Aiduko buvau paskirtas mokytoju, nors mokytojo kvalifikacijos neturėjau. Įstojau į Vilniaus J. Tallat-Kelpšos muzikos mokyklą, kurią baigęs įgijau muzikos mokytojo ir choro dirigento kvalifikaciją. Toks darbas patiko, todėl buvo ir rezultatai. Dalyvavau rajoninėse ir trijose respublikinėse dainų šventėse.

1977 metais buvau išrinktas Kriaunų apylinkės pirmininku, o mokykloje likau muzikos mokytoju. Apylinkės pirmininko, vėliau viršaičio darbas buvo atsakingas, nelengvas, kupinas visokių įvykių ir emocijų.

Apylinkėje visada gyvavo tradicija švęsti Jonines, buvo deginami laužai, skambėdavo dainos, šokama ir žaidžiama, vykdoma linksmos, įvairios saviveiklininkų atrakcijos, vakaronės iki paryčių. Dėl vienu Joninių Bradesių kaime ant aukštos kalvos prie Sartų ežero turėjau tarnybinį nemalonumą. Ta Joninių šventė buvo organizuota Rokiškio kultūros namų etnografinio ansamblio vadovo Algirdo Svidinsko, su meninėm programom buvo atvykusių ir iš toliau (net Latvijos).

Kitoje ežero pusėje poilsiavietėje viešėjo rajono kompartijos pirmasis sekretorius Asačiovas, kuris pastebėjo Joninių renginį ir pats atvykęs pasidomėjo organizatorių, kas jiems leido suruošti tą renginį. Gavęs paaiškinimą, kad suderinta su Kriaunų apylinkės vadovu Vytautu Adomoniū, supykęs pareiškė, kad nuo ryt V. Adomonis bus atleistas iš darbo. Kitos dienos ryte apie tai informavo šių švenčių nuolatinis aktyvistas Klaudijus Driskius.

Neužilgo atvyko tikrintojai, krėtė visą kabinetą, naršė stalčiuose. Tą pačią savaitę pakviestas į kompartijos biuro posėdį, atvykęs paskirtu laiku norėjau į aštuntą aukštą pakilti liftu, durys užsidarė, o liftas nė krust, nei į viršų, nei durų atidaryti, o biure jau laukia.

Atvirai pasakius, nelabai ir stengiausi, kad mane greit surastų. Kai pagaliau surado ir išlaisvino, skubino pėsčiom lipti laiptais. Į posėdžių salę įėjau sunkiai kvopą atgaudamas. Gale stalo jau sėdėjo A. Svidinskas, šalia jo kėdė man.

Pirmasis sekretorius pasakė kaltinamąją kalbą, kad buvo suorganizuota antitarybinė sueiga, paprašė mane pasisakyti – dar labai uždusęs pasakiau vos keletą žodžių, užtilau.

Sekretorius paskaitė nutarimą, kad esu atleidžiamas, bet biuro nariams dar nepradėjus balsuoti, atsistojo antrasis sekretorius kviesdamas neskubėti, viską gerai iširti ir tada spręsti: – „Matot dabar visi, kad Adamonis pergyvena, net kalbėti negali“. Po jo kalbos buvo apsiribota griežtu papeikimu. Po posėdžio kiti dalyviai mane ramino, kad labai nepergyvenčiau, atseit jau viskas gerai baigėsi. Vienam pasakiau, kad dėl mano išorinės būsenos buvo kalti liftas ir ilgi laiptai, o dėl atleidimo mažai jaudinuosi, nes dar turėjau darbą mokykloje, tik buvo apmaudu, kad už gražų tradicinį Joninių renginį teko tiek triukšmo ir kaltinimų. Apylinkės pirmininku išdirbau trylika metų ir penkis metus viršaičiu. Daugiau tokių įvykių nebuvo, bet šis man ilgai atsiliepė. Buvau gavęs kelialapį į Vokietiją, bet kai reikėjo gauti pažymą, saugumo darbuotojas man priminė Jonines ir reikiamos pažymos nedavė.

Aktyviausi Sąjūdžio dalyviai

Zofija Vanagienė

Sąjūdžio už Lietuvos nepriklausomybę nariai – obeliečiai budėjo prie televizijos bokšto, Seimo rūmų, KGB būstinėje, dalyvavo Baltijos kelyje, organizavo minėjimus reikšmingoms Lietuvos istorijos datoms pažymėti. Pateikiame aktyviausių Sąjūdžio narių sąrašą:

1. Jonas Pancekauskas
2. Zofija Vanagienė (1934)
3. Antanas Žilinskas (1950)
4. Aldona Skvarnavičienė (1934)
5. Algirdas Skvarnavičius (1937)
6. Jonas Kunčiūnas (1934)
7. Vytautas Paketūras (1938)
8. Janina Čeičienė (1927)
9. Birutė Šniokienė (1940)
10. Vidmantas Vanagas (1960)
11. Rita Sinkevičiūtė (1972)
12. Irena Sinkevičienė (1946)
13. Vytautas Urbonas (1930)
14. Vytautas Urbonas (1960)
15. Arnoldas Garnelis (1937)
16. Saulius Stanišauskas (1943)
17. Diana Meškauskienė (1962)
18. Stanislava Kėvalienė (1941)
19. Regina Mekuškienė (1925)

Daugelis Sąjūdžio narių išliko pilietiškai aktyvūs iki šių dienų. Tai A. Garnelis, V. Urbonas, V. Vanagas, Z. Vanagienė, D. Meškauskienė, S. Stanišauskas ir kt.

Obelių kraštas

Aldona Žėkienė

Obeliai – mažas šiaurės Lietuvos, Rokiškio rajono, miestas netoli sienos su Latvija, miestas, paskutinis išlydintis iš Lietuvos ir pirmas sutinkantis svečius Lietuvoje.

Obeliai – žydinčių obelių miestas, prigludęs prie Kriaunos upės, Obelių ir Našio ežerų, apipintas legendomis ir padavimais, grafų Pšezdzeckių parko senųjų medžių paunksmėje gyvuoja jau 500 metų.

1509 metais pirmą kartą Lietuvos Didžiosios Kunigaikštystės teismo aktuose paminėti štai jau 500 metų Obeliai džiugina savo gyventojus ir po visą Lietuvą ir užsienį išsibarsčiusius, bet atsimenančius Obelius žmones pavasariniais obelių sodais ir daugelį metų čia iš kartos į kartą gyvenančiais nagingais miestelėnais, aplinkinių kaimų darbštuoliais. Šiandien Obeliai – seniūnijos centras. Nuo 1990 metų Lietuvos Respublikos Nepriklausomybės atkūrimo dienos Obelių miesto ir apylinkės vykdomosios valdžios buvo atskiros. Obelių miestas turėjo savo merą, o Obelių apylinkė – savo viršaitį.

1995 metais Rokiškio rajono savivaldybės taryba savo sprendimu sujungė Obelių miesto ir apylinkės teritorijas ir įsteigė Obelių seniūniją. Šiandien Obelių seniūnija užima 24 tūkstančių hektarų plotą. Gyventojų apie 4080. Žinoma, kaip ir visoje Lietuvoje, taip ir Obeliuose gyventojų, ypač jaunimo, nėra daug, didelė migracija, seniūnija – kaimiška, pasienio, nemaži atstumai iki miestų (iki apskrities centro ir iki kitų).

Obelių bendruomenės centro Senolių klubo ir Senjorų teatro artistai po spektaklio „Tamošius Bekepuris“ (K. Binkis). Sauliaus Petro Stanišausko nuotr.





Obelių seniūno pavaduotoja A. Žėkienė oro baliono oreivių vadui įteikia Obelių simbolį. „Obelinės“ šventė. 2007 m. S. P. Staniškausko nuotr.

Obelių seniūnija apima 145 kaimus. Iš jų didesni: Antanašės, Aleksandravėlės, Gėdiškių, Pakriaunių, Stasiūnų, Bačkiškio, Obelių priemiesčio kaimai. Prie Obelių miesto glaudžiai prisišlię Obelių priemiesčio, Antanašės ir Stasiūnų kaimai praplečia miestą, susipina su miesto gatvėmis ir Obeliai tampa dideliu, gražiu miestu, apglebiančiu visą Obelių ir Našio ežerų pakrantę ir Kriaunos upės vingius.

Iš kitų kaimų išsiskiria Audrėnys, „priglaudę“ 2 didžiules gamyklas: AB „Vilniaus degtinė“ Obelių spirito varyklą, tęsiančią šimtmečių tradicijas, ir kooperatinę bendrovę „SV Obeliai“, gaminančią šeiminingų jau pripažintą Obelių aliejų „Tyras“.

Savitą istoriją turi Aleksandravėlės kaimas. Jo vardas neatsiejamas nuo poeto Pauliaus Širvio ir skulptorių Žuklių gyvenimų.

Pakriaunių kaimas šiuo metu garsėja bene šauniausia ir aktyviausia rajono kaimo bendruomene „Pakriauna“.

Obelių seniūnija išikūrusi gražiose ežeringose ir miškingose rajono vietovėse. Seniūnijoje apie 40 ežerų bei ežerėlių ir upių. Apylinkėse gausu piliakalnių, parkų, dvarų, kitų lankytinų ir įžymių vietų. Čia yra kur pailsėti, ką pamatyti. Žinoma, ūkininkauti tokiose vietovėse yra sunkiau, tačiau darbštūs seniūnijos gyventojai nenuleidžia rankų – nors ir nederlingos, Obelių krašto žemės maitina savo šeiminingus, kurie tęsia senelių ir tėvų žemdirbystės tradicijas.

Be pagrindinės kaimiškosios vietovės žmonių pragyvenimo šaltinio – žemės dirbimo, Obelių gyventojai renkasi darbą Vilniaus siuvimo įmonės „Auravyta“ filiale, Obelių lentpjūvėje, Medžio apdirbimo įmonėje „LKG“ bei kitose įmonėse, įstaigose, veikiančiose Obelių mieste.

Obelių miestas gali pasidžiaugti jau antrus metus veikiančia gimnazija su neformalaus ugdymo filialu, kuriame obeliečių vaikai mokosi dailės, muzikos ir teatro paslapčių; vaikų darželiu-pradine mokykla, kurioje jaunas pedagogų kolektyvas moko Obelių žmogučius žengti pirmuosius žingsnelius į žinių pasaulį; vaikų globos namais, kuriuose socialiniai darbuotojai jų gyventojams stengiasi atstoti pačius artimiausius žmones.



Didžiuojamės Obelių istorijos muziejumi, kuriame sukaupta unikali kolekcija, atspindinti šio krašto žmonių nepakantumą priespaudai.

Didžiuojamės Obelių seniūnijos Aleksandravėlės, Antanašės, Kairelių, Pakriaunių kaimų bendruomenėmis, kurių nariai atiduodami savo laisvalaikį gražina kaimų buitį, organizuoja ir suburia vietinius gyventojus spręsti kaimo problemas, rengti šventes, būti tikrais seniūnijos šeiminkais savo kaimuose.

Labai entuziastingai, kūrybingai dirba Obelių bendruomenės centras, susikūręs 2003 metais. Jau spėjo Obeliams pristatyti vėliavą, ženklą. Jo raudonai sidabriniame fone mėlynas obuolys – Obelių simbolis. Centras nesiliauja stebinęs obeliečių ir svečių organizuojamais tikrai įdomiais kultūros renginiais. Daugiausia dėmesio sutraukia teatrų festivalis „Tvorą“, Obelių krašto šventės „Obelinės“, ugnies fiesta. Obeliai – Lietuvos krepšinio „Mažųjų miestelių lygos“ įkūrėjas ir globėjas. Bendrus sporto, kultūros, ekologijos projektus bendruomenė rengia kartu su seniūnija. Obelių seniūnija ir Obelių bendruomenės centras – tai tarsi du neatsiejami vienetai, dirbantys ranka rankon, kad Obeliai klestėtų ir dar gražesni išengtų į savo penki šimtai pirmuosius metus.

Rašydami apie šiandieninius Obelius, negalime nepaminėti jų žmonių. Obelių mieste ir jo apylinkėse išaugo daug puikių ir talentingų žmonių, garsinusių ir garsinančių gimtąjį kraštą. Obeliai su pagarba mena knygnešį Juozą Zauką, Obe-

*Tautodailininkė
Elena Zalogaite
prie savo kūrinijų.
S. P. Stanišausko
nuotr.*

*Tradicinė „Obelinės“
dalis – Amatininkų
mugė. Obelių
kalviai Vidas ir
Danguolė Kelečiai.
S. P. Stanišausko
nuotr.*



liuose vargoninkavusį Miką Petrauską, pirmuosius koncertus pradėjusį Kiprą Petrauską, poetą Paulių Širvį, dailininką Justiną Vienožinskį – vieną ryškiausių XX a. Lietuvos kultūros asmenybių, dailininko seserį Liudą Vienožinskaitę (Purėnienę) iš Degučių kaimo kilusią garsią Žuklių giminę, iš Aukštakojų kaimo – žinomą pedagogą ir rašytoją Antaną Busilą, obeliečius – biologijos

mokslų daktarą Algirdą Seibutį, teisininką diplomatą Tomą Blizniką, iš Obelių krašto kilusią socialinių mokslų daktarę Valeriją Kavaliauskienę, chemiką Praną Jodelį, teisininką Bronių Nemicką, botanikos mokslų daktarę Meletėlę Navalinskiene, mokslų daktarus Vladą Viliamą ir Jurgį Danį, juostų audėją Palmyrą Domijonaitienę, karpinių meistrę Odetą Bražėnienę (Tumėnaitę). Didžiuojamės taip pat iš Obelių krašto kilusiais Lietuvos Nacionalinės premijos laureatais Vanda Juknaite ir Sigitu Parulskiu, prozininku Alfonsu Daniu, kino operatoriumi Algimantu Mikulėnu, Vytauto apygardos Lokio rinktinės Vyties kuopos vadu Baliu Vaičėnu-Pavasariu.

Džiaugiamės Obelius garsinančiais šiandienos obeliečiais: liaudies menininkėmis Elena Zalogaite, Zita Butėnienė, dailininku Rimvydu Pupeliu, muziejaus vedėju Andriumi Dručumi, krepšinio „Mažųjų miestelių lygos“ įkūrėju, Obelių bendruomenės centro pirmininku Romu Kundeliu, sporto klubo prezidentu Vitalijumi Jociu, aktyviais bendruomenės nariais mokytoja Eleonora Šiliniene, poetu Antanu Žilinsku, muzikantais Zita Skvarnavičiene, Zenonu Žėku, Daiva Kundeliene,

Obelių gimnazijos steigiamasis posėdis.

Iš kairės: Obelių vaikų globos namų direktorius Valdas Nauburaitis, Obelių bendruomenės „Ateities vardan“ kuratorė Diana Kančienė, Obelių bendruomenės centro valdybos pirmininkas Romas Kundelis, Obelių seniūnas Eugenijus Narkūnas, LR Seimo narys Algis Kazulėnas ir Aurimas Laužadis. 2006 m.

S. P. Stanišausko nuotr.



*Tarptautinės artojų
varžytuvės
„Pirmoji vaga 08“.
Obelių seniūnas
E. Narkūnas –
vienas iš šventės
dalyvių.
S. P. Stanišausko
nuotr.*



*Obelių seniūno
pavadootoja
A. Žėkienė (antra
iš kairės) Rokiškio
rajo kaimo
bendruomenių
Vietos veiklos grupės
mokymuose.
S. P. Stanišausko
nuotr.*

Virgiu Vošteriu. Sunku būtų visus besuminėti, nes ir maža žmogaus sielos dalelė, atiduota gimtajam kraštui, palieka gilią vagą to krašto istorijoje.

Negaliu nepaminti ir visų obeliečių darbų, idėjų globėjo, kartais ir generatoriaus, Obelių seniūnijos seniūno Eugenijaus Narkūno, kurio dėka daugybė obeliečių problemų tampa išspręstos, menkesnės ar nebe tokios skausmingos.

Obeliečiai visada randa sielos atgaivą Obelių Šv. Onos bažnyčioje, kurioje darbuojasi klebonas Saulius Kalvaitis ir kunigas Stanislovas Stanikūnas.

Nepamirštami ir dainos, teatro, muzikos mėgėjai. Savo sugebėjimus realizuoti obeliečiai gali etnografiniame ansamblyje, kapeloje, teatre, įvairiuose pagal amžių grupes kultūriniuose, sportiniuose ar socialiniuose projektuose.

Per 20 Nepriklausomybės metų Obeliuose užaugo nauja karta, jauni žmonės su nauju požiūriu į Obelių miesto nūdieną. Todėl norėtusi palinkėti, kad naujojo amžiaus žmonės, tęsdami tėvų tradicijas ir kurdami savas, liktų taip pat ištikimi gimtajam kraštui ir ateinančioms kartoms Obelių miestą pristatytų dar gražesni, garsesni ir Lietuvoje, ir pasaulyje.

Apie „Pakriauną“

Saulius Petras Stanišauskas

Kaimo bendruomenė „Pakriauna“ gimė 2004 m. balandžio 1 d. Taip „metrikuose“ parašyta. Tuomet Lietuva buvo lyg nesvarumo būklėje: kas sena – griauinama, kur eiti – neaišku, ateitis – miglota... Žmonių akyse – sumaištis ir baimė. Ir klausimas: neįsivysime?..

Į steigiamąjį susirinkimą atėjo 18 Pakriaunių kaimo gyventojų. Pasiguodėme, pasitarėme ir nusprendėme: ne verkšlenti, ne pasroviui plaukti reikia, o pasidaryti valtį, čiupti irklus ir irtis tolyn, kad nenugarmėtume į pražūtingąjį krioklį. Kaimo bendruomenė – toks yra tos valtys vardas. Ne pirmieji rajone buvome. Ir ne paskutiniai. Turėjome iš ko pasimokyti, o vėliau ir patys ne vienam patarėme... Žinoma, vieni, be nuoširdžios globėjų pagalbos, nieko nebūtume pasiekę. Tie globėjai – tai Rokiškio rajono savivaldybė ir Obelių seniūnija. Jų dėka pirmieji du



Projekto „Aug' mažylė Pakriauna“ dalyviai – kaimo bendruomenės „Pakriauna“ dainų ir šokių ansamblis „Kriaunelis“ ir Obelių kultūros namų folklorinio ansamblio dainininkės.
S. P. Stanišausko nuotr.



Kaimo bendruomenei „Pakriauna“ – 5 metai. Su fakelais stovi (iš kairės): Lina Maračinskaitė, Dovilė Araminaitė, Rasa Semionovaitė, Ineta Kepalaitė ir Gytis Palivonas. Prie mikrofono – Marija Kiseliuvaitė. Sandra Kripaitytė dainuoja savo sukurtą dainą „Jaunimo himnas „Pakriaunai“.“
S. P. Stanišausko nuotr.



Kaimo bendruomenės „Pakriauna“ nariai (iš kairės): V. Zauka, A. Bieliūnas, A. Tauteris, Br. Jankauskas ir UAB „Artoa“ atstovai apžiūri naują vandens gręžinį Pakriaunių kaime. S. P. Stanišausko nuotr.



Obelių seniūnas E. Narkūnas, UAB „Artoa“ atstovai ir Obelių seniūnijos komunalinio ūkio inžinierius A. K. Milaknis studijuoja vandens gręžinio techninę dokumentaciją. S. P. Stanišausko nuotr.

„Pakriaunos“ žingsneliai buvo reikšmingi ir tvirti: 2004-ųjų spalio mėnesį baigta stacionarus pieno surinkimo punkto „Pakriauna“ statyba ir, neilgai trukus, vandens bokštą su nuolat gendančiais siurbliais pakeitęs šiuolaikinis vandens gręžinys. Tas statybas finansavo Rokiškio rajono savivaldybė. Vandens gręžinį sumontavo UAB „Artva“ (Vilnius), o pieno surinkimo punktą įrengė A. Jegorovo vadovaujama UAB „Jerentina“ (dabar – „Namuva“, Rokiškis). Nemaža dalimi prie statybų prisidėjo kaimo bendruomenės „Pakriauna“ nariai. Savo lėšomis ir darbu. Tos statybos – tai buvo tarsi centras, apie kurį sukosi visas „Pakriaunos“ gyvenimas.

Keitėsi nuotaikos, atsirado didesnis pasitikėjimas savo jėgomis, šiltėjo žmonių tarpusavio santykiai. Prasidėjo intensyvi projektinė veikla. Nuo 2005 m. kasmet įvykdome mažiausiai po tris projektus: vieną, vadinamąjį, „rimtą“ – vyriausybinį, per ŽŪM, ir du rengiamus Rokiškio rajono savivaldybės. Didžioji jų dalis – jaunimui skirti projektai. Juos vykdėme kartu su Kriaunų, Ūnuškio, Antānašės, Lūkstų kaimų jaunimu.

Keli sakiniai apie Obelių seniūnijos vaidmenį „Pakriaunos“ gyvenime.



Buvusi Pakriaunių pieno surinkimo punkto vedėja Br. Kurkietienė, kaimo bendruomenės narė L. Kašėtienė, AB „Rokiškio sūris“ paruošų skyriaus vedėja M. Kvedaravičienė, naujoji punkto vedėja J. Zaukienė ir Rokiškio r. Ūkininkų sąjungos pirmininkas V. Šlikas apžiūri stacionarų pieno surinkimo punktą „Pakriauna“.
S. P. Stanišausko nuotr.

Nė vienas „Pakriaunos“ vykdytas projektas neapsiėjo be Obelių seniūnijos paramos – transportu, statybinėmis medžiagomis, darbo rankomis. Įsimintinas atvejis, kai projekto „Aug' mažylė Pakriauna“ metu sugedo mums pažadėtas autobusas ir Obelių seniūnas E. Narkūnas projekto dalyvius bei jo vykdytojus vežiojo nuosavu automobiliu. „Pakriauna“ aktyviai dalyvauja visuose Obelių bendruomenės centro vykdomuose projektuose.

Nesame, žinoma, kažkokie išskirtiniai. Retsykiais iškyla įvairių problemų, bet jas stengiamės spręsti patys, neieškodami užtarimo policijoje ar teismuose. Taip yra todėl, kad prie „Pakriaunos“ vairo stovi ne vienas žmogus, o penkių žmonių komanda – kaimo bendruomenės Taryba. Ūkinius reikalus tvarko ekonomas V. Zauka, vandendentiekį prižiūri L. Paršukovienė, finansinius reikalus tvarko R. Jankauskienė, vis tvirčiau skamba „Pakriaunos“ tarybos pirmininko pavaduotojos Z. Bieliūnienės žodis.

Esame turtingi: turime himną, turime herbą, sukurtą „Pakriaunos“ jaunimo grupės narės Miglės Kazlauskaitės, turime daug gabaus jaunimo. Turime ir pulkelį vaikučių – „Pakriaunos“ bendramžių – su jais siejame savo kaimo ateitį. Šiuo metu didžiausia, viena svarbiausių problemų yra ta, jog jaunimui nėra kur sportuoti, o mažieji žaidžia kiekvienas savo kieme arba ant asfalto. Tačiau esame optimistai: kadangi 2009 metais „Pakriauna“ tapo Rokiškio rajono kaimo bendruomenių Vietos veiklos grupės nare, ir šios problemos sprendimas numatytas VVG strategijoje.

Dar vienas skaičiukas. Iš pradžių buvo 18 entuziastų. Šiuo metu tik tiek žmonių mums tetrūksta iki kaimo bendruomenės „Pakriauna“ narių šimtuko...

Šiais metais šventėme „Pakriaunos“ 5 metų jubiliejų. Šventinio koncerto metu Sandra Kripaitytė padainavo savo sukurtą kaimo bendruomenės „Pakriauna“ jaunimo grupės himną. Šį trumpą pasakojimą apie mus užbaigsiu jos išsakytomis mintimis:

„Žmonių tiek daug... Visi geri. Išties pagalbos ranką tau. Kada blogai jauties, nebijok pasakyti! „Pakriauna“ – ji yra mūsų viltis...“

Kriaunų seniūnijos veikla

Arvydas Rudinskas

Kriaunų seniūnija įkurta 1995 metais Rokiškio rajono savivaldybės tarybos 1995 05 30 sprendimu Nr. 23. Seniūnijos teritorijoje yra 28 kaimai. Kriaunų seniūnija – Rokiškio rajono savivaldybės administracijos struktūrinis teritorinis padalinys, veikiantis šioje savivaldybės dalyje.

Seniūnijai vadovauja seniūnas. Jį konkurso būdu (palanki gyventojų nuomonė laikoma kandidato pranašumu) skiria ir atleidžia Rokiškio rajono savivaldybės administracijos direktorius, vadovaudamasis Valstybės tarnybos įstatymu.

Kriaunų seniūnijai vadovavo šie seniūnai: 1995 05 30 – 2001 04 24 Zėnius Kazanavičius, 2001 04 25 iki dabar Arvydas Rudinskas.

2009 07 01 dirba šie darbuotojai:

– Kriaunų seniūnijos seniūno pavaduotoja Ramunė Širvinskienė, išsilavinimas aukštasis universitetinis. Ji pradėjo darbą Kriaunų seniūnijoje 1995 06 09 seniūno pavaduotoja, 2001 04 25 buvo paskirta Organizacinio padalinio vadove, darbuotoja, dirbančia pagal darbo sutartį, o nuo 2008 05 15 vėl gražintos valstybės tarnautojos, seniūno pavaduotojos pareigos.

– Vyriausioji buhalterė Valė Pagirienė, išsilavinimas aukštesnysis, darbuotoja, dirbanti pagal darbo sutartį, darbo seniūnijoje pradžia – 1995 06 09.

– Vietinio ūkio inžinierius Gintautas Driskius, išsilavinimas aukštasis universitetinis, darbuotojas pagal darbo sutartį, darbo seniūnijoje pradžia – 1995 06 09.

– Socialinio darbo organizatorė Regina Urbonavičienė, išsilavinimas aukštasis universitetinis, darbuotoja, dirbanti pagal darbo sutartį, darbo seniūnijoje pradžia – 2007 03 07.

– Socialinė darbuotoja darbui su socialinės rizikos šeimomis Zita Dainienė, išsilavinimas aukštasis universitetinis, darbuotoja, dirbanti pagal darbo sutartį, darbo seniūnijoje pradžia – 2009 01 09.

– Kaimo kultūros namų administratorė Vita Mačiulienė, išsilavinimas aukštasis neuniversitetinis, darbuotoja, dirbanti pagal darbo sutartį, darbo seniūnijoje pradžia – 2000 09 12.

– Meno vadovas Vladas Matulevičius, išsilavinimas aukštasis neuniversitetinis, darbuotojas, dirbantis pagal darbo sutartį, darbo seniūnijoje pradžia – 2005 02 18.

– Vairuotojas-traktorininkas Jonas Dambrauskas, išsilavinimas vidurinis, darbuotojas, dirbantis pagal darbo sutartį, darbo seniūnijoje pradžia – 1999 10 12.

– Valytoja Nijolė Balaišienė, išsilavinimas aukštesnysis, darbuotoja, dirbanti pagal darbo sutartį, darbo seniūnijoje pradžia 2008 02 29.



Kriaunų seniūnija stengiasi kuo geriau tenkinti seniūnijos gyventojų poreikius, vykdo seniūnijai deleguotas funkcijas, plečia bendradarbiavimą su kitomis institucijomis, siekia nedarbo ir nusikalstamumo lygių mažėjimo seniūnijoje, rūpinasi infrastruktūra, skatina vietos savivaldą.

Kriaunų seniūnijos teritorija – 10 526 ha. Seniūnijos teritorijoje gyvena 1213 gyventojų (2003 metų Žemės ūkio surašymo duomenimis). 2008 m. gimė 6, mirė 27 gyventojai. Seniūnijoje registruoti 34 bedarbiai. Mokyklinio amžiaus vaikų – 137, ikimokyklinio amžiaus – 103 .

Kriaunų seniūnijos specialistai nuolat kelia kvalifikaciją pagal savo atliekamą darbą.

Seniūnija konsultuoja gyventojus įvairiais savivaldybės institucijų, savivaldybės administracijos ir kitų valstybės institucijų veiklos klausimais (nuolatinis darbas). Priima ir nagrinėja gyventojų, įmonių, įstaigų ir organizacijų prašymus, skundus bei pasiūlymus. Išduoda leidimus kirsti medžius ne miško žemėje, leidimus derina su Aplinkos apsaugos ir Regioninio parko direkcijomis.

Seniūnijos gyventojams išduodamos pažymos apie šeimos sudėtį, deklaruotą gyvenamąją vietą, taip pat patvirtinančios kitą faktinę padėtį.

Kriaunų seniūnijos kolektyvas. Iš kairės: (sėdi) seniūnijos kasininkė-raštvedė Renė Širvinskienė, valytoja Nijolė Balaišienė, seniūno pavaduotoja Ramunė Širvinskienė, socialinio darbo organizatorė Regina Urbonavičienė; (stovi) seniūnas Arvydas Rudinskas, meno vadovas Vladimiras Matulevičius, bendruomenės slaugytoja Dalia Daniienė, žemėtvarkos skyriaus vyresnioji specialistė Aušra Tičkienė, vyr. buhalterė Valė Pagirienė, Kriaunų pašto viršininkė Daiva Dručkuvienė, Kriaunų bibliotekos vedėja Danutė Vainauskienė, vietinio ūkio inžinierius Gintautas Driskius, policijos inspektorius Zenonas Viduolis, vairuotojas-traktorininkas Jonas Dambrauskas. 2009 m.



Kriaunos iš paukščio skrydžio



Seniūnijai priskirtos teritorijos gyventojams atliekami Notariato įstatyme nurodyti veiksmai.

Metinė seniūnijos gyventojų sueiga

Seniūnijos veiklos nuostatų nustatyta tvarka atliekamos priskirtos personalo valdymo funkcijos, sudaromos darbo sutartys, rūpinamasi jų vykdymu. Paruošta techninė dokumentacija Kriaunų kaimo Ežero gatvei iki poilsia vietės išasfaltuoti.

Baigtas asfaltuoti Kriaunų–Juozapāvos (Laibgalių–Kēležerių) kelias. Atnaujinta 300 m asfalto danga Kriaunų kaimo Liepų gatvėje. Pastatytas naujas tiltas per Kriaunōs upę Pākriaunio kaime.

2005 metais Kriaunų kaimo bibliotekoje atidarytas viešas interneto centras. Pasirašyta bendradarbiavimo sutartis su Latvijos Respublikos Jekabpilio rajono Sėlpilio seniūnija. Kartu parengti techniniai sprendimai Kriaunų paplūdimio ir Kriaunų aikštės sutvarkymo darbams atlikti. Siekiant įgyti naujų žinių ir pasidalyti darbo patirtimi bendraujama su Latvijos Respublikos Jėkabpilio rajono Sėlpilio seniūnijos darbuotojais.

Organizuojami susitikimai su savivaldybės Juridinio, Socialinės paramos, Žemės ūkio skyrių specialistais, LR Seimo nariu.

Vieną kartą per metus šaukiama seniūnijos gyventojų sueiga, jos metu seniūnijos gyventojams seniūnas pateikia metų veiklos ataskaitą.

Socialinės paramos teikimas

Kriaunų seniūnijoje šalpos pensijas gauna 42 neigalieji asmenys, iš jų 8 su visiška negalia. Iš viso neigaliųjų yra 96 asmenys, pensininkų – 273, senyvo amžiaus vienišų asmenų – 27.

Seniūnijoje gyvena 30 daugiavaikių šeimų, kuriose auga 120 vaikų. Užregistruota 13 socialinės rizikos šeimų, kuriose yra 37 vaikai.

- Seniūnija organizuoja socialinės paramos teikimą, pašalpų išmokėjimą.
- Vertina atskirų šeimų (asmenų) gyvenimo sąlygas ir teikia Rokiškio rajono savivaldybės administracijos Socialinės paramos skyriui siūlymus dėl socialinės paramos toms šeimoms (asmenims) reikalingumo bei paramos būdų.
- Nuolat lankosi socialinės rizikos šeimose.
- Iškilus problemoms dalyvauja sprendžiant ginčus šeimose.
- Dalyvauja rengiant ir įgyvendinant vaiko teisių apsaugos ir vaiko teisių pažeidimų prevencijos gerinimo priemones.
- Bendradarbiauja su Vokietijos Estenfeldo miesto Maltos ordino labdaros organizacija ir organizuoja Maltos ordino labdaros išdalijimą seniūnijos gyventojams.



*Maltos ordino
labdaros vadovas
Klaugas (viduryje)
Kriaunose*

– Priima prašymus ir reikiamus dokumentus dėl moksleivių nemokamo maitinimo, dėl mokyklinių prekių įsigijimo, vienkartinių pašalpų skyrimo, paramai iš ES intervencinių sandėlių maisto produktais gauti skurdžiausiai gyvenančioms šeimoms, dėl kieto kuro kompensavimo mažiausias pajamas turintiems gyventojams, dėl aprūpinimo techninės pagalbos priemonėmis pagal gydytojų rekomendacijas.

– Atlieka socialinių paslaugų poreikio vertinimą ir pagal gaunamas pajamas vienišioms, senyvo amžiaus žmonėms moka globos pinigus paslaugoms apmokėti.

– Socialines pašalpas gauna 20 šeimų.

– Rašomi buities tyrimo aktai.

– Pagal sudarytą grafiką kartu su apylinkės tyrėju (igaliojiniu) lankomi vieniši, senyvo amžiaus asmenys, socialinės rizikos šeimos.

Intensyviausiai lankomasi aštuoniose šeimose, kitos stebimos ir aplankomos rečiau pagal poreikius.

– Bendradarbiaujama su Rokiškio darbo birža gyventojų įdarbinimo klausimais.

Kultūra ir sportas

Seniūnijoje veikia šie saviveikliniai mėgėjų meno kolektyvai: moterų vokalinis ansamblis, liaudies šokių kolektyvas, mergaičių šokių kolektyvas, dramos būrelis, kaimo kapela.

Kriaunose vyksta diskotekos ir šokių vakarai, sportinės varžybos, menininkų plenerai.

*Kriaunų moterų
vokalinis ansamblis ir
kaimo kapela*





Kriaunų šokių ansamblis šoka Jūžintams



Kriaunų jaunimo šokių ratelis



Kriaunų dramos ratelio spektaklis



*Senjorų stalo teniso
varžybų nugalėtojai*

Seniūnijos moterų komanda dalyvavo virvės traukimo varžybose rajono savivaldybės Mero taurei laimėti, užimta 1 vieta rajone. Ši komanda Pānevėžio apskrityje užėmė 2 vietą, o respublikinėse varžybose – 3 vietą.

Seniūnijos virvės traukimo vyrų komanda užėmė 4 vietą rajone.

Vykstama į Rokiškio teatrų festivalio „Vaidiname žemdirbiams“ spektaklius.

Organizuojamos Užgavėnių, Velykų, Sekminių, Joninių, Kalėdų šventės, Senųjų metų palydos.

Organizuojamas Motinos dienos paminėjimas, Vasario 16-osios, Kovo 11-osios minėjimas.

Rengiami Gražiausios sodybos, gyvenvietės gatvės, gražiausiai aplinką tvarkančios įstaigos konkursai, konkursas „Ižiebk Kalėdų žvaigždę“.

Prisidedama organizuojant šventę „Kraštiečių diena Kriaunose“.

Organizuojamas seniūnijos virvės traukimo varžybos Kriaunų seniūno taurei laimėti.

Organizuojamos ekskursijos po Biržų rajono gražiausias sodybas.

Organizuojamos edukacinės programos.

Teisėsauga

Seniūnijos teritoriją aptarnauja policininkas-tyrėjas Zenonas Viduolis, yra 7 policijos rėmėjai, veikia jaunųjų policininkų būrelis.

Civilinė sauga

Seniūnija parengia metinius civilinės saugos priemonių ir civilinės saugos priemonių ekstremaliomis sąlygomis planus.

Vasaros sausros metu dalyvaujama reiduose ir budėjimuose, kontroliuojama, kaip poilsiaujantys gamtoje laikosi priešgaisrinio elgesio taisyklių.



Latvėnų sodyba – Gražiausios sodybos konkurso laimėtoja



*Klaudijaus Driskiaus
fotografijų parodos
atidarymas*



*Paminklas A. Strazdui
gimtajame Astravo
(dab. Margėnų) kaime.
Ant paminklo užrašyta:
REIŠKIU, GIEDU,
LINKSMINU,/
SMŪTNĄ ŽMOGŲ
RAMINU,/
TIEŠYDAMAS
GRAŽIOMS
GIESMELĖMS./
MŪSŲ KRAŠTAS
1760 METAIS/
PADOVANOJO
LIETUVAI/
DAINIŲ-KUNIGĄ
ANTANĄ STRAZDĄ.
A. Petrašiūno nuotr.
2004 m.*

Viešieji darbai

Bendradarbiaujama su Rokiškio darbo birža gyventojų įdarbinimo klausimais.

Kasmet seniūnijoje viešuosius darbus dirba apie 12 asmenų. Atliekama darbų už 14 000 litų. Per viešuosius darbus atliekami šie didesnės apimties darbai: padaryti stendai, remontuota Kriaunų muziejaus pastatas, Kriaunų pagrindinės mokyklos Lašų filialas, Kriaunų medicinos punktas.

Aplinkotvarka

Šienaujamos pakelės ir kertami krūmai nuo seniūnijos vietinės reikšmės kelių, prižiūrimi seniūnijos vietinės reikšmės keliai: greideriuojami, žvyruojami, valomas sniegas. Remontuojamos pralaidos.

Pjaunami avariniai medžiai Kriaunų kaime, Kriaunų ir Bagdōniškio kapinėse.

Organizuojamas savalaikis šiukšlių išvežimas iš šiukšlių rūšiavimo aikštelės Kriaunų kaime.

Organizuotas Kriaunų savartyno ir Kriaunų smėlio karjero šlaitų sutvarkymas.

Prisidedama pavežant moksleivius į mokyklas.

Prižiūrimos seniūnijai priskirtos teritorijos bei pastatai: seniūnijos balanse esantys negyvenamieji pastatai, paplūdimiai (Bradėsių, Bōbriškio, Kriūgiškio, Kriaunų kaimuose), piliakalnių valdos (Bradėsių, Mičiūnų, Miėlėnų kaimuose, Petrešiūnų kaimo piliakalnio ir senovės gyvenvietės), skverai (Kriaunų ir Lašų kaimuose), nekilnojamųjų kultūros vertybių aplinka (šienaujama), Pakriaunio pėduoto akmens aplinka, poeto A. Strazdo paminklinis akmuo Margėnų kaime, žuvusiųjų 1918–1919 metų kovose paminklas Pakriaunio kaime.

Organizuojamas atliekų išvežimas iš gyvenviečių, iki 2009 07 01 buvo eksploatuojamas Kriaunų sąvartynas. Anksčiau sutvarkytas ir likviduotas Petrešiūnų sąvartynas.

Finansavimas, buhalterinė apskaita ir atskaitomybė

Seniūnija administruoja jai skirtus asignavimus. Metinis seniūnijos biudžetas – apie 400,0 tūkst. Lt.

Žemės ūkis

Kriaunų seniūnijoje registruota 586 kaimo valdos, 98 žemdirbiai turi pieno kvotas.

2008 m. užpildytos ir Žemės ūkio skyriui pristatytos 359 paraiškos tiesioginėms išmokoms už žemės ūkio naudmenas ir pasėlius gauti.

Užpildytos ir Žemės ūkio skyriui pristatytos 48 tiesioginių pardavimų 2007–2008 m. kvotos metų pieno gamybos ir realizavimo metinės deklaracijos.

Užpildyta 379 prašymai atnaujinti kaimo valdos registracijos duomenis LR Žemės ūkio ir kaimo verslo registre.

Užpildyta 15 prašymų ūkio subjektui įregistruoti valstybinėje sėklų ir grūdų tarnyboje.

Įteikta 467 iš Nacionalinės mokėjimo agentūros ir Kaimo verslo centro gauti dokumentai dėl pieno kvotų administravimo.

Konsultuoti žemdirbiai įvairiais paramos gavimo klausimais.

Padėta 35 asmenims parašyti atsakymus Nacionalinei mokėjimo agentūrai bei prašymus Žemės ūkio informacijos ir kaimo verslo centrui.

Prisidėta organizuojant Žemės ūkio rūmų seminarus žemdirbiams “Valstybės ir ES parama kooperacijos plėtrai” bei “Kooperuotos veiklos galimybės ir įtaka rinkai”, informuoti žemdirbiai apie vykstančius seminarus savivaldybėje.

Seniūnijoje organizuojamas konkursas „Metų ūkis“.

Per 2008 metus išvalyta 18 kilometrų melioracijos griovių Kriaunų seniūnijoje.

Bendradarbiaujama su Respublikine konsultavimo tarnyba (LŽŪKT), platinama jos pateikta naujienų informacija.

Kartu su Žemės ūkio rūmų specialistais organizuotas seminaras tema „Koperuotos veiklos galimybės įvairiuose sektoriuose“.

Dalyvauta apklausoje dėl žemės ūkio paskirties žemės pardavimo ir nuomos kainų tyrime, kurį atliko VI Žemės ūkio informacijos ir kaimo verslo centras.

Kapinių priežiūra

Prižiūrimos (šienaujama, kertami menkaverčiai medžiai, krūmai) seniūnijoje veikiančios ir neveikiančios kapinės. Seniūnijoje yra 20 kapinių: veikiančių – 5 (Bagdōniškio, Bobriškio, Kriaunų, Petrešiūnų, Strāvų, Rūpetų), iš dalies veikiančių – 2 (Ažūbalių, Dagiliių), neveikiančių – 13 (Bajōrų, Baršėnų, Buniūškių, Kēležerių, Lukštinių, Margėnų, Mičiūnų, Miēlėnų, Pākriaunio I, II ir III kaimų).

2008 m. išduota 25 laidojimo leidimai.

Pateiktos pastabos dėl projektavimo darbų atlikimo plečiant Kriaunų kaimo kapines.

Gyvenamosios vietos deklaravimo duomenų tvarkymas

Kriaunų seniūnijoje 2008 m. gyvenamąją vietą deklaravo 1016 asmenų.

2008 m. užpildytos 43 gyvenamosios vietos deklaracijos, asmeniui pakeitus gyvenamąją vietą Lietuvos Respublikoje.

Išduotos 84 pažymos, patvirtinančios asmens deklaruotą gyvenamąją vietą.

Surašytos 3 išvados sprendimams dėl deklaruotų duomenų keitimo, įtraukti du asmenys į gyvenamosios vietos neturinčių asmenų apskaitą.

Parengti ir įgyvendinti įvairūs projektai

Kriaunų seniūnija glaudžiai bendradarbiauja su Kriaunų kaimo bendruomene, kuri vienija visus Kriaunų seniūnijos teritorijoje esančius kaimus, kaip partnerė prisideda vykdant projektus. Per 2008 m. kartu buvo įgyvendinti šie projektai: „Kraštiečių diena Kriaunose“ (šventinis renginys), „Amatų dienos Kriaunose“, „Materialinės techninės bazės stiprinimas“.

Esminiai pokyčiai (problemos)

Kaip ir visoje Lietuvoje, Kriaunosė sumažėjo gyventojų, jaunimas išvyksta dirbti ir gyventi į didžiuosius miestus.

Seniūnijos gyvenviečių ir vienkiemių gyventojai pradėjo puoselėti savo kiemus.

Seniūnijos gyventojai tapo pilietiškesni ir iniciatyvesni.

Kriaunų kaimo bendruomenės veikla

Ramunė Širvinskienė

Kriaunų kaimo bendruomenė – nepolitinė, pelno nesiekianti organizacija, vienijanti visus Kriaunų seniūnijos teritorijoje esančius kaimus, sprendžianti prasmingos veiklos klausimus, ieškanti partnerių tiek Lietuvoje, tiek užsienyje.

Bendruomenė vienija 86 narius. Bendruomeninė veikla Kriaunų krašte prasidėjo išikūrus Moterų ūkininkų draugijai. Jos veiklos pagrindu 2002 m. buvo įkurta Kriaunų kaimo bendruomenė. Bendruomenės sprendžiamasis balsas priklauso narių susirinkimui, kuris šaukiamas kas pusę metų. Bendruomenės taryba renkama visuotiniame narių susirinkime, tarybos pirmininkas renkamas tarybos narių posėdyje. Kriaunų kaimo bendruomenės pirmininkai: 2002 12 12 – 2006 01 06 Vita Mačiulienė, 2006 01 06 – 2006 11 27 Dangira Milkienė, 2006 11 27 – iki dabar Ričardas Žukauskas. Tarybos nariai renkami kartą per mėnesį. Nuo pat bendruomenės įsikūrimo aktyviausios bendruomenės narės yra Rima Stratijčiuk, kuri tvarko bendruomenės buhalterinę apskaitą, surenka prašymus, kuriais norintys 2 procentais pajamų mokesčio paremia bendruomenės organizuojamą veiklą; Ramunė Širvinskienė pildo paraiškas įvairiems fondams ir taip pritraukia lėšas bendruomenės veiklai, stiprina bendruomenės materialinę bazę, įvairių projektų, vykdomų bendruomenėje narė; Regina Masiulienė fotografuoja, montuoja, įamžina visas kaimo bendruomenės renginių akimirkas; Dalia Danienė rūpinasi bendruomenės narių sveikata ir sveikos gyvensenos propagavimu; Rita Stakienė suteikia savo įmonei priklausančią

*Kriaunų kaimo
bendruomenės taryba.
Dešinėje – tarybos
pirmininkas Ričardas
Žukauskas*





*Kriaunų šokėjai
Pabiržėje*



*Kriaunų žirniinės
virėjai*

pokylių salę bendruomenės renginiams žiemos metu; Vita Mačiulienė organizuoja bendruomenės renginius, subūrė bendruomenės šokių kolektyvą, moterų vokalinių ansamblių, vadovavo bendruomenei jos kūrimosi metu; Ričardas Žukauskas, bendruomenės pirmininkas, įvairių projektų, vykdomų bendruomenėje, vadovas; Regina Urbonavičienė, Aušra Tičkienė ir kiti.

Kiekvienas dabartinis seniūnijos gyventojas ir tas, kurio gimtinė – Kriaunų kraštas, maloniai kviečiamas tapti bendruomenės nariais: prisidėti veikla, idėjomis, pasiūlymais, pagal išgales paremti.

Kriauniečiai, dirbantys kartu su vyriausybinėmis organizacijomis bei privačia veikla besiverčiančiais kraštiečiais, yra tvarkanti savo gyvenimą, sauganti ir toliau kurianti kultūrinį paveldą bendruomenė.

Bendruomenės veiklos tikslai ir uždaviniai:

- sudaryti sąlygas Kriaunų seniūnijos ir iš jos kilusiems gyventojams vienyti bendrai veiklai;
- skatinti bendruomenės narių pilietinį iniciatyvumą;
- populiarinti ir kurti kaimiškąjį etnokultūrinį paveldą;
- vykdyti neformalųjį suaugusiųjų švietimą, kurti demokratinę, pilietiškai aktyvią informacinę visuomenę;
- padėti spręsti vienišų žmonių socialinės atskirties problemas;
- plėtoti bendradarbiavimo ryšius su respublikos ir pasaulio nevyriausybinėmis organizacijomis;
- kaupti, analizuoti savo veiklos patirtį, skleisti ją rajone ir respublikoje.

Kriaunų kaimo bendruomenė vykdo pokyčius socialiniame ir kultūriniame gyvenime. Telkia vyriausybines bei nevyriausybines organizacijas, kitur gyvenančius kraštiečius, verslo žmones bendrai problemų analizei ir jų sprendimui. Ieško partnerių – pasaulio nevyriausybinių organizacijų – bendrai veiklai. Sudaro prielaidas kiekvienam gyventojui mokytis: kompiuterinio raštingumo, anglų kalbos, veiklos įvairinimo – ekologinio ūkininkavimo ir turizmo kaime organizavimo. Kartu su socialiniais darbuotojais inicijuoja pagyvenusių žmonių sveikos gyvensenos bei sanitarijos klausimų svarstymą ir sprendimą.

Kriaunų kaimo bendruomenė pasirašiusi bendradarbiavimo sutartis su Biržų rajono Pābiržės, Biržų rajono Šukionių, Zarasų rajono Antāzavės, Rōkiškio rajono Jūžintū, Rokiškio rajono Pāndēlio bendruomenėmis, Vīlniaus J. Vienožinskio dailės mokykla.

Kriaunų kaimo bendruomenė 2002 metais įstojo į Lietuvos kaimo bendruomenių asociaciją, o 2005 metais – į Rokiškio rajono bendruomenių asociaciją.

Problemos: neturime salės kultūros renginiams, sparčiai mažėja jaunimo, daug kriauniškių yra visuomeniškai pasyvūs ir ignoruoja bendruomenės gyvenimą bei iniciatyvas.

Įgyvendinti projektai:

| Projekto pavadinimas | Paramos šaltinis | Paramos suma, Lt | Paskirtis |
|--|---|------------------|-------------------------|
| 2003 m. „Gyvenkime kartu“ | Rokiškio r. sav. Visuomeninių organizacijų fondas | 300,00 | Renginiui |
| 2004 m. „Būkime kartu“ | Rokiškio r. sav. Visuomeninių organizacijų fondas | 593,00 | Lašų k. salės įrengimui |
| „Už informacinę visuomenę“ | Rokiškio r. sav. Visuomeninių organizacijų fondas | 1000,00 | Įsigytas fotoaparatas |
| „Gyvenkime sveikai“ | Rokiškio r. sav. Visuomeninių organizacijų fondas | 300,00 | Renginiui |
| „Žingsniai skaitmeninių bendruomenių link“ | Atviros Lietuvos fondas | Dalyvavimas | |
| 2005 m. Sentikių bendruomenei – 300 | Rokiškio r. sav. Visuomeninių organizacijų fondas | 400,00 | Renginiams |

(tęsinys)

| Projekto pavadinimas | Paramos šaltinis | Paramos suma, Lt | Paskirtis |
|---|--|-------------------|---|
| Kriaunoms – 500 | LR kultūros ministerija | 2000,00 | Renginiams |
| Kriaunos be herbo – Kriaunos be ateities | Rokiškio r. sav. Visuomeninių organizacijų fondas | 200,00 | Herbo logotipo sukūrimo konkursui organizuoti |
| 2006 m. Kraštiečių dienos Kriaunosė | Rokiškio r. sav. Visuomeninių organizacijų fondas | 300,00 | Renginiams |
| Sveikame kūne – sveika siela | Rokiškio r. sav. Visuomeninių organizacijų fondas | 250,00 | Renginiams |
| 2007 m. Šv. Jono koplytstulpio atstatymas Petrešiūnų kaime | Rokiškio r. sav. Visuomeninių organizacijų fondas | 900,00 | Koplytstulpiui |
| Visuomeninės paskirties patalpų renovacija | LR žemės ūkio ministerija | 21820,00 | Patalpų atnaujinimui |
| Kriaunų paplūdimio pritaikymas turizmui, išsaugant vietovės gamtinį savitumą | Aukštaitijos bendruomenių asociacijos VVG | 14111,00 | Pontoninio tilto ant Sartū ežero Kriaunų kaime statyba |
| 2008 m. Kriaunų kaimo bendruomenei – penkeri Į naujus namus | Rokiškio r. sav. Visuomeninių organizacijų fondas Nyderlandų fondas | 500,00 2993,00 | Renginiams, lankstinukui Muzikos aparatūrai išigyti |
| Amatų dienos Kriaunose | Rokiškio r. sav. Visuomeninių organizacijų fondas | 700,00 | Renginiams |
| Techninės bazės stiprinimas | LR žemės ūkio ministerija | 17221,00 | Kompiuterinė įranga, tautiniai kostiumai šokių kolektyvui |
| 2009 m. Virė, virė košė... | LR kultūros ministerija | 2000,00 | Renginiams |
| Mes mylim Kriaunàs | Rokiškio r. sav. Visuomeninių organizacijų fondas | 700,00 | Išleistas lankstinukas apie bendruomenės veiklą |

Tradiciniais tapusios bendruomenės šventės:

Kraštiečių diena Kriaunose (Dievo Apvaizdos atlaidai) liepos mėn.

Kriaunų kaimo bendruomenės gimtadienis gruodžio mėn.

Bendruomenė kartą per metus išleidžia lankstinuką apie savo veiklą.

Obelių apylinkių švietimo ir kultūrinio gyvenimo bruožai (iki 1915 m.)

Kazys Misius

Parapinė mokykla. Apie Obelių parapinę mokyklą XVII a. tiesioginių žinių nerasta. 1773 07 02 panaikintas jėzuitų ordinas. Tais pat metais įkurta Edukacinė komisija, kurios tikslas – rūpintis švietimu Lietuvos–Lenkijos valstybėje. Jėzuitų turtas paskirtas švietimo reikalams. Deja, likvidacinės komisijos nariai ir jų giminės pasisavino 9/10 buvusių jėzuitų turtą ir tik viena dešimtoji jų atiteko švietimo reikalams¹.

Remiantis 1775 ir 1776 m. Seinų konstitucijomis, 1777 m. pasirašyta sutartis tarp Edukacinės komisijos ir Vilniaus vyskupo I. Masalskio. Šia sutartimi Vilniaus vyskupija gavo iš Edukacinės komisijos lėšų (nekilnojamojo turto bei pinigų) ir įsipareigojo prie kiekvienos parapinės bažnyčios laikyti parapines mokyklas². Parapinė mokykla visiškai priklausė nuo klebono. Iki 1850 m. Obelių parapija priklausė Vilniaus vyskupijai. 1777 m. Obelių parapinėje mokykloje mokėsi 7 valstiečių bei miestelėnų ir 8 bajorų vaikai, 1781 m. – 18 valstiečių, 4 bajorų, 1782 m. – 9 valstiečių, 3 miestelėnų, 5 bajorų vaikai³. 1796 m. Obelių bažnyčios vizitacijoje teigiama, kad parapinė mokykla veikia kasmet. Mokykla turėjo apie 30 elementorių bei knygų lenkų ir lietuvių kalbomis. Klebonijos bibliotekos knygų sąrašė yra ir lietuviškas leidinys⁴. 1801 m. mokėsi 11 vaikų (visi valstiečių). Mokyta skaityti, rašyti, skaičiuoti ir gramatikos⁵. 1803 m. Edukacinės komisijos funkcijas perėmė Vilniaus universitetas, kuris irgi rūpinosi parapinėmis mokyklomis. XIX a. pradžioje Obelių parapinė mokykla veikė su pertraukomis. Tikrai neveikė 1808 m.⁶ Tada buvo bado metai. 1823 m. dalis špitolės buvo skirta mokyklai. Vargonininkas mokė 7 vaikus⁷.

1850 m. Obelių parapija prijungta prie Telšių (Žemaičių) vyskupijos. Dar 1850 m. vyskupas M. Valančius išleido dekanams instrukciją, kurioje nurodyta dekanų pareiga rūpintis, kad prie kiekvienos bažnyčios būtų parapinė mokykla. Daugelyje 1850–1863 m. veikusiu parapinių mokyklų buvo mokoma lietuviškai. Paskutiniu gyvavimo laikotarpiu Obelių parapinėje mokykloje mokėsi: 1857 m. – 77, 1858 m. – 49, 1859 m. – 44, 1860 m. – 50, 1861 m. – 18 mokinių⁸. Parapines mokyklas valdžia pradėjo persekioti ir uždarinėti dar 1862 m. pabaigoje, o 1863 m. visos katalikų parapinės mokyklos uždarytos.

Slaptos mokyklos. Netekę parapinių mokyklų, valstiečiai pradėjo steigti daraktoriaus mokyklas. Pirmos slaptos mokyklos Obelių apylinkėse susikūrė gana anksti. 1866 m. pradžioje Rokiškio valdinės mokyklos mokytojas pranešė Kauno gubernijos mokyklų direkcijai, kad Obelių parapijos

¹ *Lietuviškoji enciklopedija* (toliau – LE), 1939, t. 7, sk. 430–431.

² *Vilniaus universiteto bibliotekos Rankraščių skyrius* (toliau – VUBR), f. 13–183, l. 111–112.

³ Wierbowski T. *Szkoly parafjalne w Polce i na Litwie za czasow komisji edukacji narodowej 1773–1774*, Kraków, 1921, p. 198.

⁴ Lebedys J. *Lietuvių kalba XVII–XVIII a. viešajame gyvenime*, Vilnius, 1976, p. 175.

⁵ Truska L. Lietuvos mokyklos XVIII a. pabaigoje – XIX a. pradžioje, *Kraštotyra*, Vilnius, 1980, p. 47.

⁶ VUBR, f. 2, KC-561, l. 166.

⁷ Lebedys J. *Lietuvių kalba...*, p. 191.

⁸ *Lietuvos mokslų akademijos Centrinės bibliotekos Rankraščių skyrius* (toliau – MABR), f. 12–3072, l. 1.

Pakriaunių kaime veikianti slapta mokykla. Vaikus skaityti moką šlubas valstietis ir moteris. Mokytojas išklausinėjęs vieną Rokiškio valdinės mokyklos mokinį, kuris anksčiau mokėsis Pakriauniuose pas tą valstietį. 1866 03 12 Zarasų apskrities karinis viršininkas įsako žandarams surasti Pakriauniuose mokiusius vaikus asmenis, padaryti jų namuose kratas ir, jei aptiks, konfiskuoti lietuviškas knygas⁹. Policijai ir žandarams pavyko įrodyti, kad 1865 m. rudenį Pakriaunių kaime Viktorija Bučiūnienė mokė penkis berniukus iš lietuviškų elementorių. Elementoriai buvę mokinių tėvų nuosavybė. Bučiūnienei 42 metai. Ji išmokusi lietuviško ir rusiško rašto dar vaikystėje¹⁰. Ar buvo bausta, žinių nėra. Vyriškis, mokęs vaikus, neprispaižino. Atimti elementoriai – tai „Mokslas skajtima raszta lietuviszka diel mažu vayku“, leisti Vilniuje, Romo spaustuvėje. 1864–1866 m. Zarasų apskr. susektos ir likviduotos dar dvi slaptos mokyklos. Bikūnų kaime (Utenės r., Sudeikių apyl.) 18 vaikų mokė Legenytė ar Legenienė. Atimta 14 lietuviškų elementorių. Zabičiūnų kaime (Antalieptės apyl.) Vaškevičius mokė 14 vaikų, atimti 6 lietuviški elementoriai. Įsakyta abu daraktorius suimti ir pristatyti į Zarasų apskrities karinio viršininko įstaigą¹¹. Apie tolesnį jų likimą byloje žinių nėra. Valstiečiai daraktorines mokyklas rėmė ir saugojo. Kai kur, vykstant pamokoms, būdavo pastatomi sargai. Todėl caro valdininkai nedaug tesusekdavo slaptų mokyklų. Gavus pranešimus apie veikiančias nelegalias lietuviškas mokyklas, policijai ir teismui toli gražu ne visada pavykdavo įrodyti slaptos mokyklos buvimą. 1877 05 12 Kauno gub. mokyklų direkcija pranešė, kad, valdinių mokyklų mokytojų surinkta informacija, Zarasų apskrityje veikusios slaptos mokyklos Obelių, Taurėgnų ir Kazitiškio miesteliuose. Obeliuose mokiusi mergina Ona¹². Surasta Ona Zdaniūtė teigė, kad pas ją trys mergaitės mokėsi megzti ir siūti. Be to, sužinota, kad vargonininkas Jagminas mokė giedoti lietuviškas giesmes. Tardytojams nepavyko nustatyti, kad Obeliuose mokyta lietuviškai skaityti ar rašyti. Zarasų apskr. ispravnikas pranešė įsakęs sekti, kad Obeliuose nebūtų mokoma lietuviško rašto, ir atsiklausė, ar drausti mokyti giedoti lietuviškai¹³. Gubernatoriaus atsakymo nėra.

1895 03 22 susekta slapta lietuviška mokykla Vyžeičių kaime (Obelių apyl.). Valstietė Emilija Bronė Šutoraitė mokė 9 vaikus¹⁴. Nors slaptų mokyklų Obelių apylinkėse susekta nedaug, tačiau negalima teigti, kad daraktorinės mokyklos nebuvo paplitusios šiame krašte. Panemunėlio parapijoje taip pat buvo nemažai daraktorinių mokyklų. Dauguma vaikų jas lankė ir išmokdavo lietuviškai bent paskaityti, tačiau valdžia slaptų mokyklų Panemunėlio apylinkėse beveik nesusekdavo. 1883–1896 m. visoje Zarasų apskr. buvo susekta 13 slaptų mokyklų¹⁵.

Valdinė mokykla. 1863 03 23 caras patvirtino liaudies švietimo Vakarų krašte, kuriam, be Užnemunės, priklausė ir Lietuva, „Laikinąsias taisykles“. Šiose taisyklėse nenumatyta galimybė mokyti lietuvių kalbos. 1863 m. Zarasų apskr. tebuvo viena dviklasė apskrities mokykla ir trys pradinės valdinės mokyklos¹⁶. 1865 01 04 Vilniaus generalgubernatorius Muravjovas išleido aplinkraščių dėl valsčiaus mokyklų

⁹ Lietuvos valstybės istorijos archyvas (toliau – LVIA), f. 655, ap. 1, b. 278, l. 46.

¹⁰ Ten pat, l. 52–53.

¹¹ Ten pat, l. 115, 118, 130.

¹² Lietuvos TSR istorijos šaltiniai, Vilnius, 1965, t. 2, p. 180–181.

¹³ MABR, f. 198–232, l. 11–12.

¹⁴ Merkys V. Lietuvos valstiečiai ir spauda XIX a. pabaigoje – XX a. pradžioje, Vilnius, 1982, p. 162.

¹⁵ Ten pat.

steigimo. Nurodyta surašyti valsčiuose nutarimus, kuriais remiantis valstiečiai kasmet privalo mokėti mokykloms ir mokytojams išlaikyti po pusantros–dvi kapeikas nuo turimos ir naudojamos žemės dešimtinės¹⁷. 1867 m. Zarasų apskr. jau buvo 32 valdinės mokyklos¹⁸. Valstiečių išlaikomos mokyklos pavadintos liaudies mokyklomis, nors liaudies (lietuvių) kalba jose nebuvo dėstoma. Antrus metus besimokantiems mokiniams net tikybą mokyklose kunigai privalėjo dėstyti rusiškai. Sunku dabar įsivaizduoti, kaip mokinys, nemokantis nė žodžio rusiškai, galėjo suprasti mokytoją, visai nemokantį lietuvių kalbos. Todėl atkelti į steigiamas mokyklas iš kitų Rusijos imperijos gubernijų mokytojai, nieko iki tol negirdėję apie lietuvių kalbą, buvo priversti jos pramokti. 1867 m. Obeliuose įsteigta valdinė valsčiaus mokykla. Pastatas mokyklai irgi pastatytas valstiečių lėšomis. 1877 m. mokyklai išlaikyti valsčius skyrė 253 rb per metus. Iš šių lėšų mokytojui mokėta algos 198 rb per metus. Beje, tai buvo jau antra mokykla Obelių valsčiuje. 1865 m. įsteigta valdinė mokykla Kriaunose¹⁹. Obelių valdinės m-klos įvairių metų mokinių skaičius pateiktas lentelėje²⁰.

| Metai | Mokinių skaičius | |
|-------|------------------|-----------|
| | berniukų | mergaičių |
| 1867 | 10 | – |
| 1877 | 31 | 2 |
| 1879 | 34 | 6 |
| 1881 | 40 | 2 |
| 1882 | 35 | 2 |
| 1883 | 37 | 3 |
| 1886 | 52 | – |
| 1893 | 25 | 2 |
| 1906 | 41 | 9 |
| 1908 | 57 | 3 |

Pateikiant ataskaitas, būdavo nurodomas visų užsirašiusių mokinių skaičius. Faktiškai reguliariai mokydavosi daug mažiau. Kartais valdinę mokyklą pradėdavo lankyti 30–40 vaikų, o baigdavo 3–4²¹.

1876 m. Obelių mokyklos viename kambaryje įrengtas bendrabutis, apgyvendinta 10 mokinių²². 1904 m. panaikinus lietuvių spaudos draudimą, valstiečiai daug aktyviau ėmė reikalauti ir lietuvių kalbos mokyklose. Pirmiausia reikalauta tikėjimą dėstyti gimtąja kalba²³. Vilniaus švietimo apygarda buvo konservatyvi ir reakcinga. Valstiečių prašymai dėstyti bent tikybą lietuviškai buvo atmetami. Prasidėjus bruzdėjimams ir 1905 m. sukilimui, valdžia buvo priversta nusileisti. Energingomis Vilniaus generalgubernatoriaus A. Frezės pastangomis caras 1905 05 13 ma-

¹⁶ Памятная книжка Ковенской губернии на 1864 год, ч. 2, с. 106, 110.

¹⁷ LVIA, f. 655, ap. 1, b. 208, l. 1.

¹⁸ Материалы для статистики Ковенской губернии, 1, К., 1868, с. 255, 266.

¹⁹ Памятная книжка Виленского учебного округа на 1877 г., В., 1877, с. 95–96.

²⁰ Lentelė sudaryta iš šių leidinių (įvairių metų): Материалы для статистики Ковенской губернии, 1, К., 1868; Памятная книжка Ковенской губ.; Памятная книжка Ковенской дирекции народных училищ.

²¹ Vilniaus žinios, 1905, nr. 180.

²² LVIA, f. 378, BS, 1877, b. 37, l. 94–94.

²³ Ten pat, 1904, b. 316, l. 22.

nifestu leido valdinėse dviklasėse mokyklose dėstyti mokinių gimtąją kalbą, jeigu ne rusų tautybės vaikai sudaro daugumą. Vilniaus švietimo apygarda neskubėjo išleisti lietuvių kalbos į mokyklą, nors daugelį rusų mokytojų, nesutikusių mokyti lietuvių kalbos, valstiečiai buvo nušalinę. 1905 07 26 Obelių valsčiaus gyventojai prašė į Obelių ir Kriaunų mokyklas paskirti mokytojus, mokančius lietuviškai²⁴. Carinė administracija nepatenkino Obelių valsčiaus gyventojų prašymo. 1905 m. lapkričio mėn. valstiečiai nušalino Obelių mokytoją, nesutikusį jų vaikų mokyti gimtosios kalbos. Atvykus baudžiamajam būriui, sugrįžo ir mokytojas. 1906 m. pabaigoje Obelių valsčiaus atstovai priėmė nutarimą, reikalaujantį paskirti mokytojus lietuvius į Obelių ir Kriaunų mokyklas. Kauno gub. mokyklų direkcija atsakė neturinti kandidatų į prašomas vietas. Per spaudą buvo kviečiami atsiliepti mokytojai lietuviai, kurie sutiktų dirbti Obeliuose ir Kriaunose²⁵. 1906 05 04 caro aplinkraščiu leista dėstyti lietuvių kalbą ir vienklasėse mokyklose²⁶. 1907 03 16 į Obeliūs paskirtas lietuvis mokytojas V. Eidukas, 1906 m. baigęs Veiverių mokytojų seminariją. Į Kriaunąs 1907 03 01 irgi paskirtas mokytojas lietuvis A. Busilas. Buvusiame Obelių valsčiuje 1907 m. atidaryta valdinė mokykla Lūpnikuose, 1908 m. Samāniuose (abi Zarasų r., Sūvieko apyl.), 1908 m. Bagdōniškyje (Kriaunų apyl.). Pastarosiose trijose mokyklose mokytojai ne lietuviai²⁷.

1908 m. Neršionysė (Lūkštų apyl.) atidaryta „Saulės“ draugijos mokykla²⁸.

Mergaičių žemės ūkio mokykla. Literatūroje nurodyta, kad Obelių mergaičių žemės ūkio ir ruošos mokykla įsteigta 1911 m.²⁹ Mokykla buvo rengiama dar 1909 m. pradžioje. Matyt, jau buvo surinktos ir mokinės, nes 1909 m. pradžioje būsimos mokinės jau ruošdavo vaidinimus. Autentiška informacija liudija, kad 1910 m. mokykla jau buvo valdžios leista ir veikė. Mokėsi 30 mergaičių³⁰. Mokyklą įsteigė grafas Jonas Pšezdzeckis su žmona. Ūkio mokyklai skirtas mūrinis dviejų aukštų pastatas, jame įrengtos mokymo klasės, bendrabutis mokinėms ir butai mokytojams. Be to, perduotas medinis vieno aukšto namas, kuriame įrengta pieninė, sūrinė ir skalbykla. Mokymo reikalams buvo skirtos 4 dešimtinės sodo, 2 dešimtinės daržo, 8 dešimtinės parko, kiaulidė ir vištidė. Mokyklos žinioje buvo dvaro galvijų tvartas³¹. Informacijoje apie mokyklą teigiama, kad „daržui prie sodo grafas duoda žemės, kiek reikia, kur mokinės praktikuoja, prižiūrint mokytojui specialistui, kurs ir teoriją tų skyrių veda“³². Į mokyklą buvo priimamos tiktai mergaitės, 15–25 metų amžiaus. A. Endzino teigimu, reikėję, kad stojančiosios būtų baigusios dviklasę pradinę mokyklą. 1910 m. paskelbtose priėmimo į mokyklą sąlygose tokio reikalavimo nėra. 1913 m. rašoma: „kad manantieji atiduoti Obelių mokyklon savo dukteris ar seseris pasirūpintų jas gerokai rusiškai ir keturių skaitliavimo veiksmų išmokyti“³³.

Mokymo kurso trukmė – treji metai. Mokinės, gyvenančios bendrabutyje, už mokslą ir išlaikymą turėjo mokėti 150 rb per metus, o lankančios mokyklą, bet negyvenančios bendrabutyje, mokėjo 25 rb per metus.

²⁴ Žukauskas K. *Iš lietuvių mokyklos istorijos, 1905–1907 metai*, Kaunas, 1960, p. 26.

²⁵ *Lietuvis*, 1907, nr. 4, p. 68.

²⁶ LVIA, f. 378, BS, 1908, b. 356, l. 13–17.

²⁷ Памятная книжка Ковенской дирекции народных училищ на 1908/09 учебный год, с. 45–46.

²⁸ *Ten pat*, p. 98.

²⁹ Endzinas A. *Specialiojo mokslo raidos Lietuvoje bruožai*, Vilnius, 1974, t. 1, p. 161.

³⁰ *Viltis*, 1910, nr. 118.

³¹ Endzinas A. *Specialiojo mokslo raidos Lietuvoje bruožai*, p. 161.

³² *Šaltinis*, 1913, nr. 7, p. 105.

³³ *Ten pat*.

1914 m. už mokslą ir išlaikymą bereikėjo mokėti 100 rb. Mokykloje buvo dėstomi bendrieji dalykai: tikyba, skaitymas, gamtos pažinimas, dailė, rašymas, dainavimas ir gimnastika. Specialieji dalykai buvo: namų ruoša, valgių gaminimas, skalbimas, siuvimas, siuvinėjimas, mezgimas, pienininkystė³⁴. Mokyklos nuostatai dar leido mokyti audimo, pynimo, naminių paukščių ir gyvulių auginimo ir kitko. Šie dalykai 1910 m. nebuvo dėstomi³⁵.

Mokyklai valdžia skirdavo 8 000 rb pašalpos per metus. 1912 m. naujai pradėta dėstyti: naminių paukščių, galvijų ir kiaulių priežiūra bei auginimas, daržininkystė, sodininkystė, bitininkystė ir audimas. Iki 1913 m. nebuvo dėstomas pynimas ir nesiruošta šio kurso įvesti. 1913 m. pradžioje išgytos dvi mezgimo mašinos, surasta mezgimo dėstytoja. Mokykloje dėstyti šie amatų dalykai: audimas, mezgimas, kirpimas. Nemokančiosios privalėjo mokytis siūti³⁶. Kad mokinės geriau išmoktų specialiuosius dalykus, būdavo visų šių dalykų praktika. 1912 m. Pšezdveckis paskyrė mokyklai penkias karves (dvi olandų veislės). Mokykla laikė įvairių veislių ančių, kalakutų, vištų, jorkširų veislės kiaulių. Mokyklos bitynui buvo skirta 13 avilių bičių. 1912 m. visą birželio mėnesį mokinės praktikavosi bityne. Audimo mokė šešiomis staklėmis. Paskutiniaisiais metais, t. y. trečioje klasėje, mokinės specializavosi pasirinktose vienoje ar dviejose ūkio šakose³⁷.

1913 m. mokėsi 70 mergaičių, dirbo 7 dėstytojai. Išskyrus kai kuriuos bendruosius dalykus, viskas buvo dėstoma lietuviškai³⁸. 1914 m. išlaikė egzaminus ir baigė mokyklą 22 mergaitės. Priartėjus frontui, 1915 m. mokykla evakuota į Smolensko gub. Su mokykla išvyko jos vedėja B. Miniotaitė ir 12 mokinių³⁹. Mokinės, nors ir būdamos labai užimtos, pagal išgales dalyvavo ir kultūrinėje veikloje. Po Pirmojo pasaulinio karo mokykla nebeatkurta.

1918 m. „Lietuvos aide“ (Nr. 93) paskelbta žinutė, kad B. Bajorienė (Miniotaitė), gyvendama Jaroslavyje, rūpinasi gražinti į Lietuvą Obelių žemės ūkio mokyklos turtą. Rodos, tos pastangos nebuvo sėkmingos. 1921 m. buvusios žemės ūkio mokyklos patalpose buvo įrengta stovykla ir karantinas grįžtantiems į Lietuvą pabėgėliams.

Draudžiamos lietuvių spaudos plitimas. Apie lietuvių spaudos plitimą Obelių apylinkėse palyginti nedaug terasta žinių. Lietuviška knyga šiame Lietuvos regione liaudžiai buvo reikalinga jau XVIII a. Anksčiau minėta, kad 1796 m. parapiinėje mokykloje buvo mokoma ir iš lietuviškų knygų. 1869 m. buvo sulaukyta Zarasų miestietė Ona Zagurskaitė su 115 įvairių pavadinimų lietuviškų ir lenkiškų knygų. Ji perduota Zarasų apskr. trečiosios nuovados tardytojui Žiobiškyje. Formaliame pranešime trūksta žinių apie lietuviškas knygas ir jų platintoją. 1883 m. O. Zagurskaitė vėl įkliuvo. 1883 m. policija Žiobiškyje aptiko slaptą mokyklą, kurioje O. Zagurskaitė lietuviškai ir lenkiškai mokė 11 vaikų. Ar ši platintoja pasiekdavo Obelius, žinių nerasta.

Taip pat 1869 11 10(22) Obelių vls. (kaimas nenurodytas) per kratą Martyno Marčiulio namuose policija rado „Aukso altorių“ ir dvi lietuviškas maldaknyges⁴⁰.

³⁴ Šaltinis, 1915, nr. 3; Viltis, 1910, nr. 118.

³⁵ Ten pat.

³⁶ Šaltinis, 1913, nr. 7, p. 105–106.

³⁷ Ten pat.

³⁸ Viltis, 1913, nr. 82.

³⁹ Endzinas A. *Specialiojo mokslo raidos Lietuvoje bruožai*, p. 161.

⁴⁰ LVIA, f. 655, ap. 1, b. 417, l. 1–3; f. 567, ap. 9, b. 2223, l. 57; f. 378, PS, 1869, b. 239, l. 469.

Į Obelių apylinkes knygos dažnai būdavo gabenamos traukiniu. Taip knygas gabendavo kilusi iš Pándėlio valsčiaus Petronėlė Braknienė (Kirkšnelytė). Tiesioginių duomenų, kad ji knygas atgabendavo į Obelius, neturime. Norisi paminėti vien todėl, kad suprastume, kokie pavojai tykojo lietuviškas knygas gabenant traukiniu. Pirmąkart Braknienė sulaikyta 1888 09 24 Radviliškio geležinkelio stotyje kartu su valstiečiu Jonu Švalkausku. Jie turėjo du lagaminus, kuriuose rasta 360 lietuviškų knygų. P. Braknienė teigė knygas pirkusi Vilniuje⁴¹. 1890 m. pabaigoje P. Braknienė vėl pakliuvo. Sulaikyta Subačiaus geležinkelio stotyje. Iš jos atimta 140 lietuviškų knygų. Korespondencijoje teigiama, kad knygnešė įskundė geležinkelio stoties telefonistas Survila⁴². Iš Braknienės knygų paimti atėjo Juozas Žemeikis, gyvenęs Subačiaus valsčiuje. Jis irgi sulaikytas. Nors Braknienė platino ne priešvyrniausybinių turinio knygas, tačiau pripažinta pavojinga caro valdžiai. Policija teigė, kad ji dažnai išvykstanti iš namų. Gyveno Kūpiškyje, jokio turto neturėjo. Caro valdžia P. Braknienei paskyrė administracinę bausmę – dvejus metus tremties. Knygnešė pasislėpė ir buvo ieškoma. 1892 m. pabaigoje surasta ir ištremta į Novgorodo guberniją⁴³.

1890 m. pradžioje Obeliuose sulaikyti Motiejus Ragelis, gyvenantis Rokiškio valsčiuje, ir Jonas Vaicekauskas, gyvenantis Antazavės valsčiuje. Iš jų abiejų atimtos 77 knygos, iš kurių 13 lietuviškų. Sulaikytieji buvo juodadarbiai, neturtingi. Kiekvienas nubaustas po 2 mėnesius arešto policijos areštinėje⁴⁴. 1895 m. J. Vaicekauskas vėl įkliuvo. Iš jo atimta 120 lietuviškų knygų. Tuo pačiu metu iš Antazavės valsčiaus gyventojų Kazimiero Lapinsko atimta 50 elementorių. Abu administracine tvarka nubausti dvi savaites arešto⁴⁵. Vietinių gyventojų teigimu, M. Ragelis po Pirmojo pasaulinio karo gyveno Obeliuose. Mirė apie 1925 m.

Dusetosė gyvenęs Jonas Grigėnas tiekdamo lietuvišką spaudą Antazavės, Aleksandravėlės, Jūžintų, Obelių ir Užpalių apylinkių vietiniams platintojams⁴⁶.

1893 m. iš Rokiškio valsčiaus (kaimas nenurodytas) valstiečio Martyno Čarkausko atimtos 24 lietuviškos knygos. M. Čarkauskas teigė 15 knygų pirkęs iš Rokiškio kunigo Vinco Rubavičiaus, o kitas įsigijęs iš įvairių asmenų. Kunigas V. Rubavičius pareiškė M. Čarkausko nepažįstas ir knygų jam niekada nepardavęs. Čarkauskas administracine tvarka nubaustas dvi savaites arešto. Gimęs 1859 m., po Pirmojo pasaulinio karo gyveno Dusetose. 1931 m. M. Čarkauskui paskirta 30 litų pensija per mėnesį⁴⁷.

1895 m. vasarą policija Obeliuose iš smulkaus prekiautojo Juozo Marcinkevičiaus, gyvenusio Rokiškio valsčiuje, atėmė 9 paveikslukus su lietuviškais tekstais. Vilniaus generalgubernatorius už šį „nusikaltimą“ nubaudė du mėnesius arešto policijos areštinėje. Dar 1892 m. pabaigoje J. Marcinkevičius už lietuviškos spaudos platinimą buvo baustas viena mėnesį arešto policijos areštinėje.

1895 08 28 Obeliuose iš Igno Starkaus atimta lietuviška religinė knyga ir 29 paveikslukai su lietuviškais užrašais. Administracine tvarka nubaustas tris paras arešto⁴⁸.

⁴¹ *Ten pat*, f. 378, PS, 1890, b. 18, l. 11.

⁴² *Apžvalga*, 1891, nr. 19, p. 152.

⁴³ LVIA, f. 378, BS, 1891, b. 9, l. 74–78, 107, 113, 132.

⁴⁴ *Lietuvos TSR istorijos šaltiniai*, Vilnius, 1965, t. 2, p. 230.

⁴⁵ Merkys V. *Lietuvos valstiečiai ir spauda XIX a. pabaigoje – XX a. pradžioje*, p. 42; LVIA, f. 378, BS, 1895, b. 7, l. 138–141.

⁴⁶ LE, t. 9, sk. 636.

⁴⁷ *Švietimo ministerijos žinios*, 1932, nr. 3, p. 202.

⁴⁸ LVIA, f. 378, PS, 1895, b. 7, l. 113–115, 127–129.

1896–1897 m. lietuvišką spaudą į Obelius ir kitas vietas traukinio prista-tydavo Kazys Leleika, kilęs iš Dusetų krašto, Bumblių kaimo⁴⁹. 1891 m. pradėjo dirbti geležinkelio konduktoriumi Petrogrado–Daugpilio ruože. 1896 m. perkeltas į Daugpilio–Virbālio ruožą. Apsigyveno Daugpilyje. Susipažino su Suvalkijos kny-gnešiais. Sukūrė knygų platinimo agentūrą. Spaudą siųsdavo geležinkeliu kaip багаžą, tačiau pavojai tykojo ir čia.

1897 m. vasario mėn. pradžioje iš Ventos geležinkelio stoties pasiųstas siun-tinys neva maisto produktų į Kalkūnus (Latvijoje). Siuntą atsiimti galėjo asmuo, pateikęs siuntinio kvito dublikatą. Kita tokia pat dėžė pasiųsta į Rokiškį. Siuntėju užsirašė Jonas Paulauskas. Rokiškyje siuntinį atsiėmė jaunuolis, pasivadinęs Kuršiu. Kalkūnuose geležinkelio tarnautojams pasirodė įtartina, kad niekas neskuba atsi-imti „maisto produktų“, o gal pasireiškė „budrumas“. Kaip ten bebūtų, siuntinys atidaromas. Rasti „produktai“ – tai 56 maldaknygės ir 49 egzemplioriai „Tėvynės sargo“ (visi 1896 m., nr. 9). „Tėvynės sargas“ pripažintas priešvyriausybinio. Žan-darai budėjo ir laukė, kas atvyks atsiimti siuntinio. Kovo mėn. pradžioje siuntinio atsiimti atėjo K. Leleika ir Petras Šutas. Abu kilę iš tų pačių apylinkių. K. Leleika pateikė kvitą siuntai atsiimti. Matyt, tarnautojo elgesys pasirodė įtartinas, nes Leleika pabėgo, o Šutas suimtas teigė, kad į Kalkūnus atvykęs ieškoti darbo. Geležinkelio stotyje jį prakalbinęs nepažįstamas asmuo. Netrukus buvęs žandarų sulaikytas⁵⁰. Šutui buvo 37 metai, viengungis. Turėjo Vabalų kaime sklypelį žemės⁵¹.

Žandarai netrukus išsiaiškino, kad konduktoriumi dirbęs K. Leleika yra kilęs iš tų pačių apylinkių, kur gyvena P. Šutas. Leleika irgi suimamas. Geležinkelio tarnautojai liudijo, kad asmuo, atėjęs į stotį su Šutu, buvęs Leleika. Tardomas Leleika teigė Šuto nepažįstas, Kalkūnų stotyje nebuvęs. Nei Leleikos, nei Šuto butuose lietuviškų knygų nerasta⁵². Vienas iš žandarų liudijo, kad 1897 m. sausio mėn. Leleika jam pasipasakojęs, jog važiuojąs į Obelius, o iš ten toliau keliau-siąs arkliais. Dusetų smuklės savininkė papasakojo, kad 1896 m. Leleika dažnai atvykdavo į Dusetas, turėdavo багаžą, užsukdavo pas kleboną. Žandarai nieko nepesė nei iš Leleikos bendradarbių. Konkrečiai niekas nepaliudijo, kad Leleika platina lietuviškas knygas. Net tolimose Ventos stoties apylinkėse patikrinti visi Paulauskai, tačiau „maisto produktų“ siuntėjas nerastas.

Nors žandarai įkalčių nerado, tačiau K. Leleiką kalino iki 1898 01 21 (02 02). Caro 1898 05 04 (16) paliepimu jis dvejiems metams ištremiamas. Tremties vietą, išskyrus Šiaurės vakarų kraštą, Lenkijos Karalystę, pasienio gubernijas bei visų gubernijų sostines, leista pasirinkti. K. Leleika bausmę atliko Kuršo gubernijoje. P. Šutas iš kalėjimo paleistas 1897 m. Jam byla nutraukta⁵³.

1901 m. pradžioje Radviliškio geležinkelio stotyje su dviem pakais lietuviškų spaudinių sulaikytas Rokiškio valsčiaus Vyžeičių kaimo (Obelių apyl.) valstietis Juozapas Savickas. Iš atimtų leidinių 99 pripažinti priešvyriausybieniai. Tai 1901 metų „Lietuvos ūkininkų kalendorius“. Kitų atimtų leidinių nei pavadinimai, nei skaičius nenurodytas. Padarius krata J. Savicko namuose, lietuviškos spaudos nerasta. Administracine tvarka nubaustas 6 mėnesius kalėti⁵⁴. Daliai Rokiškio,

⁴⁹ LVIA, f. 1227, ap. 1, b. 64, l. 81–82.

⁵⁰ Ten pat, l. 18, 150.

⁵¹ Ten pat, l. 37–38.

⁵² Ten pat, l. 125.

⁵³ Ten pat, l. 165, 166, 222, 364.

⁵⁴ LVIA, f. 1227, ap. 1, b. 30, l. 2, 8, 12.

Obelių apylinkių valstiečių draudžiama lietuviška knyga buvo tapusi kultūriniu poreikiu. Pavyzdžiui, 1903 m. pabaigoje Rokiškio valsčiuje (kaimo nustatyti nepavyko) Juozo Diržio namuose policija rado 9 lietuviškas knygeles. Iš atimtų knygelių keturi skirtingų metų kalendoriai pripažinti priešvyrniausybinais. Kitų atimtų leidinių pavadinimai nenurodyti. J. Diržys – valstietis, turėjo 28 dešimtines žemės. Jau po spaudos draudimo panaikinimo Justicijos ministerija bylą nutraukė⁵⁵.

Šis poskyris bei visas straipsnelis rašytas, kol dar nebuvo išėjusi Vytauto Merkio informacinė knyga „Draudžiamosios lietuviškos spaudos kelias 1864–1904“ (Vilnius, 1994). Tame leidinyje suregistuoti įkliuvę su lietuviška spauda asmenys, yra jų biografinių duomenų, atimtų leidinių sąrašai, daugybė istorinių šaltinių nuorodų.

Muzikinė veikla. Literatūroje pasitaiko užuominų, kad apie XIX a. vidurį Obeliuose buvusi nedidelė muzikos mokykla⁵⁶. 1877 m. vasario mėn. Obeliuose vargonininku pradėjo dirbti Vaclovas Jagminas. Sutartyje su Obelių klebonu jis pasižadėjo, atlikdamas tiesiogines vargonininko pareigas, mokyti paskirtus jam asmenis dainavimo, versti lotynų ir lenkų tekstus į lietuvių kalbą ir pritaikyti šiuos vertimus prie natų. V. Jagminui buvo perduotos iš Rokiškio dvaro bibliotekos Antano Strazdo giesmės „Pulkim ant kelių“ natos⁵⁷.

Rokiškio, Obelių ir kitų dvarų savininkas grafas Reinoldas Tyzenhauzas buvo meno mecenatas, muzikos mėgėjas, palankiai žiūrėjęs į lietuvių teises puoselėti muzikinę kultūrą gimtąja kalba. Jis sumanė savo valdose lietuviškai atlikti J. Haidno oratoriją „Pasaulio sutvėrimas“ ir pradėjo ieškoti vertėjo. R. Tyzenhauzas, gyvendamas Vilniuje, užsakė ir J. A. Grimo mišių partitūras, reikalingas vertimui. 1876 m. pradžioje R. Tyzenhauzas kreipėsi į Žemaičių (Telšių) seminarijos rektorių, prašydamas surasti vertėją išversti iš lotynų į lietuvių kalbą J. Haidno oratoriją „Pasaulio sutvėrimas“, V. A. Mocarto „Te DEUM“, R. Fiurerio mišių ir kitų kūrinių tekstus. Kaune šių tekstų išversti niekas neapsiėmė. Tada Tyzenhauzas kreipėsi į Vilniaus seminarijos rektorių. Rektoriaus įpareigotas vertimo ėmėsi klierikas ir poetas Silvestras Gimžauskas (1844–1897). Prie lietuviško teksto gaidas pritaikė jo draugas Jonas Kurčevskis (1854–1916), vėliau tapęs žinomu istoriku. Vertimai pradėti 1876 m. gruodžio mėnesį, o baigti 1877 m. pavasarį. 1878 m. birželio mėn. vargonininkas Jagminas su choristais Obeliuose paruošė dalį „Pasaulio sutvėrimo“, o oratorijos premjera įvyko 1878 06 16. Tą dieną buvo šventė, o po pamaldų klebonijoje choras giedojo įvairias giesmes ir „Pasaulio sutvėrimą“. Po dvejų metų „Pasaulio sutvėrimas“ ir kitos kompozicijos lietuviškai nuskambėjo Obelių bažnyčioje, kai 1880 m. ją vizitavo vyskupas Aleksandras Beresnevičius⁵⁸.

Obeliai buvo pirmoji būsimo kompozitoriaus Miko Petrausko darbo vieta. Nepavyko nustatyti, kada M. Petrauskas pradėjo vargonininkauti Obeliuose. M. Petrausko biografijoje teigiama, kad Obeliuose jis dirbo 1899 m.⁵⁹ Iš Obelių M. Petrauskas išsikėlė į Gervėčius. Būsimasis kompozitorius dirbo Gervėčiuose nuo 1898 07 07 iki 1901 07 08⁶⁰. Aišku, kad 1898 m. pirmojoje pusėje M. Petrauskas tikrai vargonininkavo Obeliuose. Ten pas

⁵⁵ LVIA, f. 446, ap. 2, b. 857, l. 1, 10, 11.

⁵⁶ Bakutytė-Mackonienė V. Senasis muzikos židynys Rokiškyje, *Literatūra ir menas*, 1983, nr. 51.

⁵⁷ Jurkštas V. J. Haidno oratorija Obeliuose, *Gimtas kraštas*, 1969, nr. 31.

⁵⁸ *Ten pat; Ateities spinduliai*, 1916, nr. 2–3, p. 87.

⁵⁹ Burokaitė J. *Mikas Petrauskas*, Vilnius, 1976, p. 5.

⁶⁰ Kubiliūnas A. *Mikas Petrauskas Gervėčiuose, Kultūros barai*, 1977, Nr. 4, p. 63.

M. Petrauską išmoko gaidų ir pradėjo groti smuiku jo suburtame orkestre būsimasis kompozitorius Juozas Gruodis. Apie to meto muzikinį gyvenimą Obeliuose J. Gruodis pasakojo:

„Tais laikais Petrauskų vyresnysis brolis Mikas vargonininkavo Obeliuose. Jis, trumpu laiku subūręs jaunimą, išmokino chorą, orkestrą. Mokino ir bažnyčioje groti, giedoti, mokino ir lietuviškas dainas dainuoti. Entuziastingai žadino tėvynės meilę. Visur geru žodžiu, gražia daina ir linksma nuotaika lyg šviesą nešdavo. Visų buvo laukiamas ir mylimas. Buvo jaunas, pilnas svajonių. Matyt buvo, kad jam parapijos vargonininko rėmuose bus ankšta. Pas jį tuo laiku augo ir mokinosi Kipras Petrauskas.“⁶¹

Išvykus M. Petrauskui, vargonininkauti Obeliuose pradėjo Povilas Lotočka.

Jaunasis J. Gruodis Obeliuose dar pasiliko apie metus laiko. Vėliau, būdamas kompozitoriumi, jis teigiamai atsiliepdavo apie savo mokytoją P. Lotočką⁶². Vargonininku P. Lotočka Obeliuose dirbo apie 40 metų. Jis visą laiką uoliai mokė chorą ne tik bažnytinių, bet ir lietuvių liaudies dainų. Dainos mėgėjų Obeliuose niekada netrūko. Choristai nesutildavo prie vargonų.

Vieši vakarai. Draugijos. Biblioteka. Obeliečiai, garsėję dainomis, muzika, mažiau rengdavo vaidinimų. Obelių valsčiuje gyveno Vienožinskių šeima, kurių tėvas ir keturi vaikai įnešė indėlį į lietuvių teatrinę veiklą. Justinas Vienožinskis, būsimasis dailininkas, mokėsi Mintaujės ir Maskvės gimnazijose (baigė 1905 m.). Už dalyvavimą 1905 m. revoliucijoje buvo suimtas, 1907 m. nuteistas trejus metus kalėti ir nebegalėjo dalyvauti kultūrinėje veikloje. Jo sesuo Liudvika Vienožinskaitė (Purėnienė) buvo baigusi Mintaujos gimnaziją. 1905 m. už revoliucinę veiklą irgi suimta. Vėliau iš kalėjimo paleista vėl aktyviai įsijungė į kultūrinę veiklą. Vienožinskiai vaidinimus rengdavo dažniausiai Rokiškyje, nes ten buvo intensyvesnis kultūrinis gyvenimas, daugiau inteligentijos⁶³. Rodos, pirmas viešas vaidinimas Obeliuose įvyko 1907 05 31 (06 13). Vakaro organizatorė – L. Vienožinskaitė. Vaidinta J. Smalsčio-Smolksio vieno veiksmo komedija „Nutrūko“. Po vaidinimo deklamuotos eilės, dainavo choras⁶⁴.

1909 03 04 ir 05 rengiamoje mergaičių žemės ūkio mokykloje būsimosios mokinės surengė vakarus. Vaidinta Pailerio iš vokiečių kalbos versta pjesė „Šventoji Agnietė“. Po spektaklio mergaitės deklamavo eiles, dainavo. Be to, vakare dainas dainavo bažnytinis choras⁶⁵.

1911 06 25 vaidinta I. Lisenkos-Koničiaus trijų veiksmų pjesė „Gyvieji numirėliai“. Vakaras vyko spirito varyklos salėje. Nurodoma, kad buvo per silpnas salės apšvietimas⁶⁶.

1914 03 03 Obelių žemės ūkio mokyklos mokinės vaidino Z. Pšibilskio vienaveiksmę komediją „Nesipriešink“. Dainavo mokinių mergaičių choras, va-

⁶¹ Gruodis J. Kalba K. Petrausko jubiliejaus proga, *Juozas Gruodis*, Vilnius, 1965, p. 130.

⁶² Ambrazas A. *Juozo Gruodžio gyvenimas ir kūryba*, Vilnius, 1981, p. 11.

⁶³ *Darbininkų balsas*, 1906, nr. 1, p. 25–26; Maknys V. *Lietuvių teatro raidos bruožai*, Vilnius, 1972, t. 1, p. 146, 178.

⁶⁴ *Lietuvos ūkininkas*, 1907, nr. 27, p. 412.

⁶⁵ *Viltis*, 1909, nr. 17, p. 3.

⁶⁶ *Ten pat*, 1911, nr. 70, p. 4.

dovaujamas vargonininko P. Lotočkos. Skaitytas monologas „Kelionė į Šiaulius“, solo dainavo moksleivė Sabalytė⁶⁷.

Po Pirmojo pasaulinio karo vieši vaidinimai Obeliuose buvo tęsiami. Savi-veikliniais vaidinimais ypač rūpinosi Obelių šaulių būrys, įsikūręs 1921 m. Vaidinimams sąlygos ypač pagerėjo, kai 1936 m. buvo pastatyti Šaulių namai.

1908 m. įsteigtas Blaivybės draugijos Obelių skyrius⁶⁸. Blaivininkai nesubūrė gausesnio narių skaičiaus ir aktyvia veikla nepasižymėjo. 1912 m. tebuvo 103 Blaivybės skyriaus nariai⁶⁹. 1913 m. Obelių blaivininkai turėjo savo chorą⁷⁰.

1909 m. pradžioje Obeliuose įsteigta parapijos biblioteka. Būsimai bibliotekai kunigas Liudvikas Rekašius paliko 240 knygų. Bibliotekos skaitytojai turėjo mokėti po 20 kp per metus. Kunigo Vinco Birutavičiaus rūpesčiu 1909 m. viduryje bibliotekoje buvo 298 pavadinimų 560 knygų. 1909 m. buvo 100 skaitytojų, o 1914 m. biblioteka turėjo 47 nuolatinus skaitytojus⁷¹.

Juozas Zauka. Obelių kapinėse palaidotas meno saviveiklos organizatorius ir knygnešys J. Zauka (1862 02 23–1943 12 03). Nors J. Zaukos veikla su Obėliais nedaug tesusijusi, tačiau jo gyvenimas ir darbai verti pagarbos ir paminėjimo. Gimė Baisógaloje. Jaunystėje pas vargonininką pramoko giedoti ir dainuoti, platino draudžiamą lietuvišką spaudą. Šešiolikos metų pradėjo tarnauti klebonijoje. 1880 m. gabų jaunuolių prelatas A. Daugėla išsivežė į Peterburgą, J. Zauka dirbo katedros zakristijonu. Pramoko muzikos ir galėjo pavaduoti ten. Tarp Peterburgo lietuvių skleidė draudžiamą lietuvišką spaudą, kuri būdavo gabenama net per Suomiją. Rašinėjo korespondencijas į „Apžvalgą“, „Tėvynės sargą“ ir kt.

Apie 1889 m. J. Zauka Peterburge subūrė lietuvių chorą. Kartu su kitais įkūrė Petrapilio lietuvių savitarpio pagalbos draugiją. Režisuodavo spektaklius ir pats vaidindavo. Beveik nebūdavo nė vieno Peterburgo lietuvių vakaro, kur tarp atlikėjų nedalyvautų J. Zauka. Pablogėjus sveikatai, 1906 m. persikėlė į Gâtčina, o apie 1908 m. – į Subatę. Čia suorganizavo lietuvių chorą ir vaidintojų būrelį. Per Pirmąjį pasaulinį karą vėl išvyko į Peterburgą ir aktyviai dalyvavo lietuvių visuomeninėje bei kultūrinėje veikloje. 1918 m. apsigyveno Obeliuose, tačiau netrukus persikėlė į Subatę, ten rengė lietuviškus vakarus, įsteigė lietuvių mokyklą. 1927 m. Subatėje įkūrė lietuvių kultūrinę draugiją „Šviesa“. 1931 m. jam paskirta 75 litų pensija per mėnesį⁷².

Dailininkai Riomeriai. Obelių bažnyčios rūsyje yra palaidotas dailininkas Eduardas Jonas Riomeris. 1899 m. per Obelių bažnyčios gaisrą sudegė visi ten buvę paveikslai. Tarp sudegusių buvo Eduardo Jono Riomerio „Šv. Jurgis“, Alfredo Riomerio „Šv. Ona“ ir kiti paveikslai⁷³. Dailininkų Riomerių visuomeninė ir kultūrinė veikla verta ištisu monografijų. Čia apsiri-vojama tik fragmentiškais biografijų faktais.

Riomerių (Römer) giminė kilusi iš Saksonijos. Dar XII a. atsikėlė į Estiją, o 1661 m. jau gyveno ir Lietuvoje⁷⁴. Obelių krašte Riomeriai turėjo keletą

⁶⁷ *Ten pat*, 1914, nr. 44.

⁶⁸ *Kalendarius „Dieve padėk“*, 1911, p. 24.

⁶⁹ *Ten pat*, 1914, p. 30.

⁷⁰ *Ten pat*, 1915, p. 30.

⁷¹ *Viltis*, 1909, nr. 76; *Rygos garsas*, 1915, nr. 18.

⁷² Šliupas J. ir Juškytė J. *Du žymiu darbuotoju Lietuvos naudai*, Šiauliai, 1936, p. 9–25; Maknys V. *Lietuvių teatro...*, p. 161.

⁷³ *Kraj*. 1899, nr. 34, p. 14.

⁷⁴ Mościcki H. *Wstęp, Tygodnik ilustrowany*, 1912, nr. 28, p. 585.

dvarų: Antānašę (nuo XVIII a. pab.), Bagdōniškį (nuo 1786 m.), Kriaunàs (nuo 1740 m.)⁷⁵.

Eduardas Jonas Riomeris (1806 05 14–1878 05 13) gimė Vilniuje. Vilniaus universitete studijavo literatūrą ir tapybą. Buvo 1831 m. sukilimo Vyriausiojo komiteto narys, 1833 m. kalintas. Jam priklausė Kriaunų dvaras, kurį vėliau užrašė sūnui Alfredui. Už anticarinę veiklą, kaip vienas iš kaltinamųjų S. Konarskio byloje, 1838 m. paskirtas tarnauti armijoje be teisės į paaukštinimą. Bausmė pakeista ir kartu su broliu Severinu (1814–1890), gimusiu Antānašėje, ištremtas į Vologdos guberniją. 1852 m. grįžo į Lietuvą. 1861–1863 m. buvo Zarasų apskr. taikos tarpininkas valstiečių reikalams. Per 1863–1864 m. sukilimą kalintas. Nutapė portretų, peizažų, iliustravo Stanislovo Moniuškos dainų rinkinį.

Alfredas Riomeris (1832 04 16–1897 01 24), Eduardo Jono sūnus, gimė Vilniuje. 1845–1850 m. mokėsi Vilniaus bajorų institute, dailės studijas gilino Miunchene, Paryžiuje. 1861 m. Kriaunose lenkų kalba leido rankraštinių laikraštėlių „Parapijos vėjai“⁷⁶. Bendradarbiavo to meto periodikoje. Jis vienas pirmųjų ėmė skelbti spaudoje valstiečių drabužių, liaudies meno (koplytstulpių) piešinius⁷⁷. Rėmė 1863 m. sukilimą. 1864–1865 m. kalintas Daugpilyje. Jo kalinimo laikų atsiminimai su iliustracijomis paskelbti 1912 m.⁷⁸ 1867 m. priverstinai parduotas A. Riomerio Kriaunų dvaras. Dailininkas gyveno Vilniuje, Krokuvoje, nuo 1892 m. – Karalinavė (netoli Švenčionių). Gyvendamas Karalinave, domėjosi etnografija, rinko lietuvių liaudies dainas. Nutapė portretų, peizažų, buitinių kompozicijų, sukūrė portretinių medalių. Mirė Karalinave, palaidotas Trakų bažnyčios Riomerių koplyčios rūsyje.

Eduardo Jono sūnus **Eduardas Matas Riomeris** (1848 10 01–1900 02 22) irgi buvo dailininkas tapytojas. Sukūrė poeto Antano Strazdo portretą, nupiešė buitinių, istorinių-etnografinių paveikslų.

Bagdōniškyje gimė žymus teisininkas, visuomenės veikėjas, Kauno universiteto rektorius **Mykolas Riomeris** (1880 05 17–1945 02 22).

⁷⁵LE, 1934, t. 2, sk. 670; *Słownik geograficzny Królestwa Polskiego i innych krajów słowiańskich*, t. 4, p. 666.

⁷⁶MABR, f. 29–94.

⁷⁷*Tygodnik ilustrowany*, 1860, nr. 40, p. 364–365.

⁷⁸*Ten pat*, 1912, nr. 28, p. 30–34, 37, 38.

Pradžios mokyklos Obelių valsčiuje 1919–1939 metais

Jonas Šedys

Nepriklausomos Lietuvos metais kurtos ir puoselėtos pradžios mokyklos atliko ypač svarbų vaidmenį lietuvių tautos gyvenime – iš beraščių ir mažaraščių tautos išugdė beveik visą raštingą (išskyrus senesnius žmones) tautą, padėjo tvirtą pagrindą tautinės inteligentijos ugdymui. Tik gaila, kad dauguma tų mokyklų seniai išnykusios ir pamirštos. Nenorėdamas susitaikyti su tokia neteisybe, ryžausi surinkti po daugelį Lietuvos centrinio valstybės archyvo (toliau – LCVA) bylų išblaškytas žinias apie mokyklas, jas susisteminti ir paskelbti plačiam skaitytojų ratui.

Teisybės dėlei reikia pripažinti, kad straipsnyje aprašomos mokyklos nesikūrė absoliučiai tuščioje vietoje (tai atskiro tyrinėjimo tema). Trumpai tai paminėsiu bendrais bruožais: jau XVIII amžiuje prie Obelių bažnyčios veikė (su kai kuriomis pertraukomis) papartinė mokykla. 1867 metais ji buvo uždaryta, o jos vietoje įsteigta rusiška liaudies mokykla, kuri veikė iki 1915 metų. Prie Kriaunų bažnyčios irgi nuo XVIII amžiaus veikė papartinė mokykla, po 1863 metų sukilimo paversta rusiška liaudies mokykla. Rusiškos liaudies mokyklos nustojo veikti 1915 metais, kai, artėjant vokiečių kariuomenei, carinė valdžia įsakė mokytojams išvykti į Rusijos gilumą. 1908 metais Lūkštų bažnyčios kunigo Prano Vainausko rūpesčiu Neršionių kaime (vėliau Júdupės valsčius) įsteigta pirmoji lietuviška „Saulės“ draugijos mokykla. Po metų ši mokykla perkelta į Lukštų bažnytkaimį. Kiek laiko ši mokykla veikė Lūkštuose, duomenų surasti nepavyko – tikėtina, kad iki Pirmojo pasaulinio karo, iki 1915 metų. Tai oficialiai veikusios mokyklos.

Be to, čia, kaip ir visoje Lietuvoje, veikė slaptos lietuviškos kaimo mokyklos, kuriose vaikus mokė daraktoriai. Tačiau jokių duomenų apie jas surasti nepavyko. Tai rodo lietuvių solidarumą ir apdairumą, siekiant apsaugoti šias mokyklas nuo caro žandarų dėmesio. Tik ne visiems tai sekėsi. Vardydamas Lietuvos valstybės istorijos archyvo didžiulio fondo 567 bylas, ne kartą pastebėjau pranešimus apie išaiškintas slaptas rusų sentikių mokyklas, slaptas žydų mokyklas. O Obelių miestelyje išaiškinta mokykla, kurioje mokyta prancūzų kalbos...

Pirmasis dokumentas apie mokyklas 1919 metais – tai sąmata liaudies mokykloms išlaikyti 1919 m. gegužės ir birželio mėnesiais (LCVA, f. 391, ap. 3, b. 690, l. 32). Jame minimos Abelių (Obelių), Kriaunų, Pākriaunio, Pagirių, Navikų (Sipáiliškio), Užūšilių, Užūkriaunio ir Tičkų sodžiaus liaudies mokyklos. Statistinėse žiniose 1921 03 01 nurodytos vakuojančios mokyklos: Aleksandravėlės nuo 1919 03, Bagdōniškio nuo 1915, Lukštų ir Pakriaunio nuo 1919 05 (LCVA, f. 391, ap. 3, b. 2311, l. 3). Toliau pateikiama surinkta medžiaga apie atskiras mokyklas.

Aleksandravėlės pradžios mokykla

Įsteigta 1921 09 01. Pirmoji mokytoja Marija Šlapelytė, baigusi keturklasę aukštesniąją pradžios mokyklą Rygojė. Anksčiau, 1918 metais, įkūrusi lietuvišką pradžios mokyklą Aknystojė (LCVA, f. 391, ap. 3, b. 692, l. 311). 1920 metais

Aknýstą perdavus Látvijai, M. Šlapelytė dėl latvių nacionalistų teroro (netgi į mokytojos butą buvo įmesta granata) buvo priversta iš Aknystės išvykti. Po Aleksandravėlės M. Šlapelytė dirbo Rokiškio, Miliūnų, vėl Rokiškio pradžios mokyklose. Pokario metais Marija Šlapelytė už ilgametį mokytojos darbą buvo apdovanota aukščiausiu tuometės valstybės ordinu.

Pirmą kartą apskrities mokyklų inspektorius mokykla, dirbusi samdomose patalpose, tikrinta 1922 03 14. Mokėsi 78 vaikai: I skyriuje 33 mergaitės ir 26 berniukai, II – 7 mergaitės ir 12 berniukų (LCVA, f. 391, ap. 3, b. 1376, l. 61).

Pradedant 1922–1923 mokslo metais mokykla tampa dvikomplekte, paskirta antra mokytoja Monika Žemaitytė, baigusi 5 gimnazijos klases (LCVA, f. 391, ap. 3, b. 693, l. 27). Mokykla tikrinta 1923 01 20. Mokėsi 130 vaikų: I skyriuje 42 mergaitės ir 43 berniukai, II – 9 mergaitės ir 15 berniukų, III – 5 mergaitės ir 16 berniukų (LCVA, f. 391, ap. 3, b. 1387, l. 73).

1923–1924 mokslo metus mokykla sutiko su pakeistais mokytojais: vietoje vedėjos M. Šlapelytės ir mokytojos M. Žemaitytės paskirti vedėju Antanas Bieliūnas, baigęs 4 gimnazijos klases, ir mokytoja Marija Tervydaitė, baigusi 6 gimnazijos klases. Mokykla tikrinta 1924 03 08. Mokėsi 110 vaikų: I skyriuje 11 mergaičių ir 29 berniukai, II – 23 mergaitės ir 16 berniukų, III – 5 mergaitės ir 13 berniukų, IV – 3 mergaitės ir 11 berniukų (LCVA, f. 391, ap. 3, b. 1398, l. 210). 1924 metais mokyklą baigė Iršelis Būnas ir Aronas Greisas (LCVA, f. 802, ap. 17, b. 1, l. 2).

Prieš 1924–1925 mokslo metų pradžią vedėją A. Bieliūną pakeitė Sergejus Artiomovas, turįs mokytojo teises. Mokykla tikrinta 1925 02 12. Mokėsi 85 vaikai: I skyriuje 11 mergaičių ir 21 berniukas, II – 6 mergaitės ir 15 berniukų, III – 8 mergaitės ir 10 berniukų, IV – 3 mergaitės ir 11 berniukų (LCVA, f. 391, ap. 3, b. 1415, l. 64). 1925 metais mokyklą baigė Vincas Garuolis, Motiejus Magyla, Ignas Šajauka (LCVA, f. 802, ap. 17, b. 1).

1925–1926 mokslo metais mokykla tikrinta 1926 03 17. Mokėsi 73 vaikai: I skyriuje 9 mergaitės ir 11 berniukų, II – 6 mergaitės ir 16 berniukų, III – 5 mergaitės ir 7 berniukai, IV – 6 mergaitės ir 11 berniukų (LCVA, f. 391, ap. 3, b. 1432, l. 58).

1926–1927 mokslo metais mokykla tikrinta 1927 03 11. Mokėsi 60 vaikų: I skyriuje 7 mergaitės ir 13 berniukų, II – 4 mergaitės ir 10 berniukų, III – 2 mergaitės ir 12 berniukų, IV – 5 mergaitės ir 12 berniukų (LCVA, f. 391, ap. 3, b. 1444, l. 179).

Prieš 1927–1928 mokslo metų pradžią vedėją S. Artiomovą pakeitė Jonas Stasiulionis, baigęs Rokiškio gimnaziją ir Marijampolės pedagoginius kursus. 1927 11 09 mokytoja Marija Tervydaitė ištekėjo už Jočio. Mokykla tikrinta 1928 01 20. Mokėsi 71 vaikas: I skyriuje 13 mergaičių ir 16 berniukų, II – 8 mergaitės ir 20 berniukų, III – 3 mergaitės ir 4 berniukai, IV – 2 mergaitės ir 5 berniukai. 1928 metais mokyklą baigė 1 mergaitė ir 4 berniukai (LCVA, f. 391, ap. 3, b. 1455, l. 167).

Prieš 1928–1929 mokslo metų pradžią mokytoją Mariją Jočienę kaip neturinčią cenzo pakeitė Jonas Mačys, baigęs Prienų gimnaziją ir Marijampolės pedagoginius kursus. Mokykla tikrinta labai vėlai – 1929 06 08. Tuo metu joje mokėsi 26, o žiemą 81 vaikas. 1929 metais mokyklą baigė 1 mergaitė ir 5 berniukai (LCVA, f. 391, ap. 3, b. 1466, l. 21). Suvestinėje apskrities ataskaitoje nurodyta, kad iš

176 apylinkės mokyklinio amžiaus vaikų 1928–1929 mokslo metais mokyklą lankė 118, todėl reikia steigti III komplektą (LCVA, f. 391, ap. 3, b. 701, l. 27).

1929–1930 mokslo metų pradžioje (11 01) vedėjas J. Stasiulionis atleistas jo paties prašymu. Vedėju laikinai paskirtas Lukštų mokytojas Juozas Miškinis (LCVA, f. 391, ap. 3, b. 1020, l. 31, 37). Mokykla tikrinta 1930 02 13. Mokėsi 91 vaikas. 1930 metais mokyklą baigė 1 mergaitė ir 5 berniukai (LCVA, f. 391, ap. 3, b. 1489, l. 419).

1930–1931 mokslo metais (11 01) paskirtas trečias mokytojas Petras Juodvalkis iš Zarasų apskrities Sėlynės mokyklos. 1931 01 01 P. Juodvalkis perkeltas į Vaičėnų mokyklą, o mokytoja paskirta Stefanija Nemickaitė iš Pānevėžio apskrities Pūnkiškių mokyklos, baigusi 5 gimnazijos klases ir dvejų metų pedagoginius kursus (LCVA, f. 391, ap. 3, b. 1040, l. 2, 15). Mokykla tikrinta 1931 04 28. Ją lankė 126 vaikai: I skyrių 31 mergaitė ir 35 berniukai, II – 15 mergaičių ir 17 berniukų, III – 8 mergaitės ir 9 berniukai, IV – 3 mergaitės ir 8 berniukai. 1931 metais mokyklą baigė 1 mergaitė ir 8 berniukai (LCVA, f. 391, ap. 3, b. 1489, l. 62).

1931–1932 mokslo metų duomenų nerasta – matyt, tais metais mokykla netikrinta. Kitų metų ataskaitose nurodyta, kad 1932 metais mokyklą baigė 2 mergaitės ir 3 berniukai. Mokytojas Jonas Mačys vedė mokytoją Stefaniją Nemickaitę.

1932–1933 mokslo metais mokykla tikrinta du kartus: 1932 09 21 ir 1932 12 12. Mokėsi 131 vaikas: I skyriuje – 26 mergaitės ir 25 berniukai, II – 21 mergaitė ir 26 berniukai, III – 11 mergaičių ir 13 berniukų, IV – 4 mergaitės ir 5 berniukai. 1933 metais mokyklą baigė 4 mergaitės ir 3 berniukai (LCVA, f. 391, ap. 3, b. 1526, l. 34, 140). 1933 metų kovo–balandžio mėnesiais svarstytas Degučių kaimo gyventojų prašymas į jų kaimą atkelti mokyklos komplektą iš Aleksandravėlės. Prašymas nebuvo nepatenkintas (LCVA, f. 391, ap. 3, b. 704, l. 188–191).

1933–1934 mokslo metais mokykla tikrinta 1934 03 10. Mokėsi 131 vaikas: I skyriuje 23 mergaitės ir 20 berniukų, II – 27 mergaitės ir 23 berniukai, III – 12 mergaičių ir 15 berniukų, IV – 3 mergaitės ir 8 berniukai. 1934 metais mokyklą baigė 2 mergaitės ir 7 berniukai (LCVA, f. 391, ap. 3, b. 1606, l. 54).

1934–1935 mokslo metais mokykla tikrinta 1934 10 09. I skyriuje mokėsi 38 vaikai. Kitų skyrių, kurie dar nedirbo, mokinių skaičius nenurodytas. 1935 metais mokyklą baigė 5 mergaitės ir 6 berniukai (LCVA, f. 391, ap. 3, b. 1646, l. 72).

1935–1936 mokslo metais mokykla tikrinta 1936 01 17. Mokėsi 109 vaikai: I skyriuje 35, II – 35, III – 29, IV – 10. 1936 metais mokyklą baigė 9 mergaitės ir 5 berniukai (LCVA, f. 391, ap. 3, b. 2509, l. 33).

1936–1937 mokslo metais mokykla tikrinta 1937 02 05. Mokėsi II skyriuje 56, III – 30, IV – 9 mokiniai (I skyrius tuo metu žiemą nesimokydavo). 1937 metais mokyklą baigė 5 mergaitės ir 2 berniukai (LCVA, f. 391, ap. 3, b. 1693, l. 55). Tarp baigusiujų: Petras Adomonis, Elena Pučinskaitė, Povilas Vasiliauskas (LCVA, f. 802, ap. 2, b. 1, l. 1–3).

1937–1938 mokslo metais mokykla tikrinta 1937 12 04. Mokėsi 95 vaikai: II skyriuje 43, III – 42, IV – 10. 1938 metais mokyklą baigė 4 mergaitės ir 4 berniukai (LCVA, f. 391, ap. 3, b. 1718, l. 362). Tarp jų Albinas Balčiūnas ir Viktorija Ramanauskaitė (LCVA, f. 802, ap. 2, b. 2, l. 1–2).

1938–1939 mokslo metais mokykla tikrinta 1938 11 10. Mokėsi 107 vaikai: II skyriuje 27, III – 31, IV – 26, V – 23 (V skyrių leista atidaryti 1938 09 29). 1939 metais mokyklą baigė 11 mergaičių ir 10 berniukų (LCVA, f. 391, ap. 3, b. 1731, l. 169). Tarp baigusiuju: Alfonsas Bakšys, Leonas Marozas, Julija Navickaitė, Monika Ramanauskaitė, Alfonsas Ramanauskas, Petras Ramanauskas, Alfonsas Siniauskas (LCVA, f. 802, ap. 2, b. 3, l. 1–7).

1939–1940 mokslo metais mokykla tikrinta 1940 04 13. Mokėsi 98 vaikai: II skyriuje 27, III – 32, IV – 16, V – 11, VI – 12 (LCVA, f. 391, ap. 3, b. 1747, l. 72). Šeštą skyrių baigė: Petras Adomonis, Albinas Balčiūnas, Akvilina Budrytė, Antanas Buzorius, Elena Pučinskaitė, Veronika Pučinskaitė, Alfonsas Ramanauskas, Apolonija Šajaukaitė, Aldona Vaitiekutė, Povilas Vasiliauskas, Ona Žuklytė. Tarp baigusių IV skyrių: Stasys Aglinskas, Stasys Mekšėnas, Bronė Pučinskaitė, Valerija Ramanauskaitė (LCVA, f. 802, ap. 2, b. 4, l. 1–15).

Antakriaunio–Ignōtiškio pradžios mokykla

Įsteigta 1919 metais Narkūnėlių kaime. Pirmas mokytojas Juozas Zauka, atstatydyntas 1920 07 01. (LCVA, f. 391, ap. 3, b. 2286, l. 16). Jo vietoje 1920 09 30 paskirta Adelė Pupelytė, baigusi 3 gimnazijos klases ir metinius mokytojų kursus Rokiškyje (LCVA, f. 391, ap. 3, b. 691, l. 7). Mokykla tikrinta 1920 12 04. Mokėsi 43 vaikai: I skyriuje 9 mergaitės ir 6 berniukai, II – 8 mergaitės ir 11 berniukų, III – 3 mergaitės ir 6 berniukai (LCVA, f. 391, ap. 3, b. 1366, l. 217).

Nuo 1921 09 01 mokykla dirbo Trūmpiškių kaime. Paskirtas mokytojas Stepas Piskarskas, baigęs metinius mokytojų kursus Rokiškyje (LCVA, f. 391, ap. 3, b. 692, l. 23). Mokykla tikrinta 1922 03 16. Mokėsi 42 vaikai: I skyriuje 4 mergaitės ir 18 berniukų, II – 8 mergaitės ir 12 berniukų (LCVA, f. 391, ap. 3, b. 1376, l. 47). Apie mokyklos darbą 1922–1923 mokslo metais duomenų nerasta. Matyt, mokykla neveikė – rastas pranešimas, kad Trumpiškių mokytojas Stepas Piskarskas po atostogų į darbą negrižo, esanti vakansija (LCVA, f. 391, ap. 3, b. 693, l. 29).

1923–1924 mokslo metų pradžioje mokykla perkelta į Antakriaunio kaimą. Mokytoja paskirta Adelė Ramanauskienė, baigusi metinius mokytojų kursus ir jau turinti 3 metų darbo stažą. Mokykla tikrinta 1923 12 14. Mokėsi 58 vaikai: I skyriuje 15 mergaičių ir 13 berniukų, II – 7 mergaitės ir 18 berniukų, III – 2 mergaitės ir 3 berniukai. (LCVA, f. 391, ap. 3, b. 1398, l. 279).

1924–1925 mokslo metais mokykla tikrinta 1925 04 07 ir 13. Mokytojos Adelės Ramanauskienės mokykloje nebuvo (anot jos anytos, staiga susirgusi motinystės liga). Lankymo metu mokykloje tebuvo 16 mokinių. Kiek iš viso mokyklą lankė nenustatyta – inspektorius nesurado klasės žurnalo (LCVA, f. 391, ap. 3, b. 1415, l. 59).

1925 10 10 paskirtas naujas mokytojas Danielius Čepas, baigęs Skāpiškio dvimečius mokytojų kursus (LCVA, f. 391, ap. 3, b. 944, l. 135). Mokykla tikrinta 1925 10 29. Mokėsi 49 vaikai: I skyriuje 11 mergaičių ir 12 berniukų, II – 8 mergaitės ir 1 berniukas, III – 5 mergaitės ir 12 berniukų (LCVA, f. 391, ap. 3, b. 1432, l. 12).

1926–1927 mokslo metų pradžioje (09 01) vietoj į Vaduvas iškelto Danieliaus Čepo paskirtas Jonas Grižas, baigęs Skapiškio dvimečius mokytojų kursus (LCVA, f. 391, ap. 3, b. 959, l. 219). Mokykla tikrinta 1927 05 09. Mokėsi tik 15 vaikų: I skyriuje 4 mergaitės ir 2 berniukai, II – 1 mergaitė ir 5 berniukai, III – 2 mergaitės ir 2 berniukai (LCVA, f. 391, ap. 3, b. 1444, l. 151). Tais laikais daug vaikų nuo ankstyvo pavasario mesdavo mokyklą ir išeidavo piemenauti.

1927–1928 mokslo metais mokykla tikrinta 1928 01 27. Mokėsi 34 vaikai: I skyriuje 9 mergaitės ir 6 berniukai, II – 8 mergaitės ir 4 berniukai, III – 5 mergaitės ir 2 berniukai (LCVA, f. 391, ap. 3, b. 1455, l. 164).

1928 09 01 mokyklos vedėjas Jonas Grižas nukeltas į Laičiūs, vedėja paskirta Stefanija Banevičiūtė iš Matiėkų (LCVA, f. 391, ap. 3, b. 999, l. 84). Apskrities ataskaitos suvestinės duomenimis, iš 119 apylinkės mokyklinio amžiaus vaikų 1928–1929 mokslo metais mokyklą lankė 64 vaikai (nelankė 55 – beveik pusė), tad skubiai reikalingas II, o ateityje ir III komplektas (LCVA, f. 391, ap. 3, b. 701, l. 27).

1929–1930 mokslo metais mokykla tikrinta 1929 12 19. Mokėsi 40 vaikų. 1930 metais mokyklą baigė 1 mergaitė ir 1 berniukas (LCVA, f. 391, ap. 3, b. 1489, l. 431).

1930–1931 mokslo metų pradžioje mokykla perkelta į Ignotišio kaimą. Mokykla tikrinta 1931 04 25. Mokėsi 73 vaikai: I skyriuje 19 mergaičių ir 26 berniukai, II – 6 mergaitės ir 9 berniukai, III – 5 mergaitės ir 8 berniukai (LCVA, f. 391, ap. 3, b. 1489, l. 167).

1932 01 11 paskirta antra mokytoja Leontina Jasiūnaitė, baigusi Šiaulių mokytojų seminariją (LCVA, f. 391, ap. 3, b. 1061, l. 45).

1932–1933 mokslo metais mokykla tikrinta 1932 09 15. Mokėsi 46 vaikai: I komplekte, Ignotišio kaime 28: I skyriuje 13 mergaičių ir 9 berniukai, II – 1 mergaitė ir 5 berniukai, II komplekte – Pakriaunių kaime 18: I skyriuje 7 mergaitės ir 11 berniukų (LCVA, f. 391, ap. 3, b. 1526, l. 152). 1933 06 23 mokykla tikrinta antrą kartą. Šiuo atveju pateikti šie mokyklos lankymo duomenys: 164 vaikai: I komplekte 103 vaikai: I skyriuje 24 mergaitės ir 24 berniukai, II – 11 mergaičių ir 11 berniukų, III – 19 mergaičių ir 6 berniukai, IV – 3 mergaitės ir 5 berniukai; II komplekte 61 vaikas: I skyriuje 17 mergaičių ir 18 berniukų, II – 8 mergaitės ir 8 berniukai, III – 5 mergaitės ir 5 berniukai. 1933 mokyklą baigė 2 mergaitės ir 3 berniukai (LCVA, f. 391, ap. 3, b. 1566, l. 64).

1933 09 01 mokytoja Leontina Jasiūnaitė nukelta į Vaīniškius, mokytoja paskirta Marija Jaujininkienė iš Vaīniškių (LCVA, f. 391, ap. 3, b. 1103, l. 69). Mokykla tikrinta 1934 03 13. Mokėsi 161 vaikas: I komplekte (vedėja S. Banevičiūtė) 97 vaikai: I skyriuje 29 mergaitės ir 20 berniukų, II – 7 mergaitės ir 14 berniukų, III – 9 mergaitės ir 4 berniukai, IV – 7 mergaitės ir 7 berniukai; II komplekte 64 vaikai: I skyriuje 18 mergaičių ir 19 berniukų, II – 11 mergaičių ir 5 berniukai, III – 3 mergaitės ir 8 berniukai. 1934 metais mokyklą baigė 6 mergaitės ir 6 berniukai (LCVA, f. 391, ap. 3, b. 1606, l. 52).

1934–1935 mokslo metais mokykla tikrinta 1935 01 22. Dirbo tik I kompektas, II komplekto mokytoja Marija Jaujininkienė atostogauja (švietimo ministerio įsakymu). Mokėsi 101 vaikas: I skyriuje 15 mergaičių, II – 20 mergaičių ir 27 ber-



niukai, III – 11 mergaičių ir 16 berniukų, IV – 8 mergaitės ir 4 berniukai. 1935 metais mokyklą baigė 6 mergaitės ir 4 berniukai (LCVA, f. 391, ap. 3, b. 1646, l. 35).

Ignotiškio pradžios mokyklos mokiniai. 1933 m.

1935–1936 mokslo metų duomenų rasti nepavyko. Tik kitų metų ataskaitose nurodyta, kad 1936 metais mokyklą baigė 6 mergaitės ir 5 berniukai. 1936 12 04 vedėja Stefanija Banevičiūtė perkelta į Obeliūs. Vedėja paskirta Marija Vanagienė iš Svōbiškio (LCVA, f. 391, ap. 6, b. 220, l. 16).

1936–1937 mokslo metais mokykla tikrinta 1937 05 11. Mokėsi 54 vaikai: I skyriuje 21 mergaitė ir 20 berniukų, II – 6 berniukai, IV – 2 mergaitės ir 5 berniukai – visi 1937 metais baigę mokyklą (LCVA, f. 391, ap. 3, b. 1693, l. 19).

1937–1938 mokslo metais mokykla tikrinta 1937 12 12. Mokėsi 101 vaikas: II skyriuje 26 mergaitės ir 22 berniukai, III – 10 mergaičių ir 22 berniukai, IV – 10 mergaičių ir 11 berniukų. 1938 metais mokyklą baigė 7 mergaitės ir 3 berniukai (LCVA, f. 391, ap. 3, b. 1718, l. 343).

1938–1939 mokslo metais mokykla tikrinta 1939 05 24. Mokėsi 81 vaikas: I skyriuje 62, IV – 19. 1939 metais mokyklą baigė 11 mergaičių ir 6 berniukai (LCVA, f. 391, ap. 3, b. 1731, l. 17).

Nuo 1938 11 01 leista atidaryti naują (III) komplektą (LCVA, f. .391, ap. 3, b. 2572, l. 22). 1938 12 01 paskirta mokytoja Adelė Raguckaitė, baigusi „Saulės“ mokytojų seminarijos du kursus (LCVA, f. 391, ap. 6, 265, l. 6).

1939 09 01 mokytoja Adelė Raguckaitė perkelta į Veduviškį, mokytoju paskirtas Vincas Vyšniauskas iš Dačiūnų (LCVA, f. 391, ap. 6, b. 422, l. 76).

1939–1940 mokslo metais mokykla tikrinta 1940 04 10. Mokėsi 106 vaikai: II skyriuje 14 mergaičių ir 33 berniukai, III – 16 mergaičių ir 18 berniukų, IV – 11 mergaičių ir 14 berniukų (LCVA, f. 391, ap. 3, b. 1747, l. 54).

Bagdoniškio pradžios mokykla

1921 03 01 statistinėse žiniose tarp vakuojančių mokyklų nurodoma ir Bagdoniškio mokykla, įkurta 1915 metais (*LCVA*, f. 391, ap. 3, b. 2311, l. 3a). Atidaryta 1927 02 01. Pirmą kartą tikrinta 1927 02 09. Mokytoju dirbo Pranciškus Mikulionis, baigęs dvimečius mokytojų kursus. Mokėsi 47 vaikai: I skyriuje 13 mergaičių ir 27 berniukai, II – 4 mergaitės ir 3 berniukai (*LCVA*, f. 391, ap. 3, b. 1444, l. 198).

1927–1928 mokslo metais mokykla tikrinta 1928 01 19. Mokėsi 49 vaikai: I skyriuje 11 mergaičių ir 9 berniukai, II – 7 mergaitės ir 17 berniukų, III – 3 mergaitės ir 2 berniukai (*LCVA*, f. 391, ap. 3, b. 1455, l. 191).

1928–1929 mokslo metais mokykla tikrinta 1929 06 18. Mokėsi žiemą 64 vaikai, nuo 05 01–17 (*LCVA*, f. 391, ap. 3, b. 1466, l. 5). Apskrities ataskaitos suvestinės duomenimis, iš 100 apylinkės mokyklinio amžiaus vaikų 1928–1929 mokslo metais mokyklą lankė 77 (nelankė 23), tad reikalingas II komplektas (*LCVA*, f. 391, ap. 3, b. 701, l. 27).

1929–1930 mokslo metais mokykla tikrinta 1930 05 23. Mokėsi 82 vaikai: I skyriuje 20 mergaičių ir 24 berniukai, II – 9 mergaitės ir 6 berniukai, III – 3 mergaitės ir 10 berniukų, IV – 1 mergaitė ir 9 berniukai, baigę 1930 metais mokyklą (*LCVA*, f. 391, ap. 3, b. 1489, l. 349).

1930–1931 mokslo metais mokykla tikrinta 1931 03 21. Mokėsi 82 vaikai: I skyriuje 19 mergaičių ir 18 berniukai, II – 12 mergaičių ir 13 berniukų, III – 7 mergaičių ir 5 berniukai, IV – 2 mergaitės ir 6 berniukai. 1931 metais mokyklą baigė 1 mergaitė ir 6 berniukai (*LCVA*, f. 391, ap. 3, b. 1489, l. 189).

1932 01 01 paskirta antroji mokytoja Marytė Kubiliūtė, baigusi Plūngės mokytojų seminariją (*LCVA*, f. 391, ap. 3, b. 1040, l. 45). 1931–1932 mokslo metais mokykla tikrinta 1932 02 12. Mokėsi 89 vaikai: I skyriuje 17 mergaičių ir 11 berniukų, II – 13 mergaičių ir 16 berniukų, III – 10 mergaičių ir 12 berniukų, IV – 6 mergaitės ir 4 berniukai. 1932 metais mokyklą baigė 6 mergaitės ir 1 berniukas (*LCVA*, f. 391, ap. 3, b. 1526, l. 261). Tarp jų: Malvina Balčiūnaitė, Antanas Juodelė, Konstancija Apolonija Malciūtė, Elena Murauskaitė, Konstancija Šeškaitė (*LCVA*, f. 802, ap. 3, b. 1, l. 1–5).

1932–1933 mokslo metais mokykla tikrinta 1932 12 14. Mokėsi 101 vaikas: I skyriuje 26 mergaitės ir 18 berniukų, II – 18 mergaičių ir 14 berniukų, III – 10 mergaičių ir 10 berniukų, IV – 7 mergaitės ir 8 berniukai. 1933 metais mokyklą baigė 6 mergaitės ir 5 berniukai (*LCVA*, f. 391, ap. 3, b. 1526, l. 23). Tarp jų: Jokūbas Kalvyns, Valerija Kazlauskaitė, Bronė Kišūnaitė, Jonas Kulys, Veronika Prascieniūtė, Ona Sadauskaitė, Boleslovas Šeškus, Jonas Zibolis (*LCVA*, f. 802, ap. 3, b. 1, l. 6–13).

1933–1934 mokslo metais mokykla tikrinta 1934 04 21. Mokėsi 93 vaikai: I skyriuje 17 mergaičių ir 13 berniukų, II – 18 mergaičių ir 12 berniukų, III – 12 mergaičių ir 10 berniukų, IV – 5 mergaitės ir 6 berniukai. 1934 metais mokyklą baigė 4 mergaitės ir 4 berniukai (*LCVA*, f. 391, ap. 3, b. 1606, l. 28). Tai Petras Adomonis, Elena Bieliūnaitė, Marija Kazlauskaitė, Valerija Kelečiūtė, Bronislovas Malcius, Petras Pupelis, Adelė Stakėnaitė, Pranciškus Šeškus (*LCVA*, f. 802, ap. 3, b. 1, l. 14–21).

1934–1935 mokslo metais mokykla tikrinta 1934 09 17. Mokėsi 61 vaikas: I skyriuje 40, II – 12, IV – 9. 1935 metais mokyklą baigė 4 mergaitės ir 3 berniukai (LCVA, f. 391, ap. 3, b. 1646, l. 91). Tai Marija Adomonytė, Jonas Bieliūnas, Mykolas Juškevičius, Julija Malciūtė, Emilija Staškevičiūtė, Jonas Šeškus, Konstancija Zibolytė (LCVA, f. 802, ap. 3, b. 1, l. 22–28).

1935–1936 mokslo metais mokykla tikrinta anksti – 1935 10 03, tad joje mokėsi tik I skyrius – 46 vaikai. 1936 metais mokyklą baigė 7 mergaitės ir 6 berniukai (LCVA, f. 391, ap. 3, b. 2509, l. 65). Tai Antanina Adomonytė, Apolonija Balčiūnaitė, Jonas Baltrukėnas, Stefanija Biraitė, Jonas Kelečius, Ona Kulytė, Julius Valentinas Kundrotas, Albina Lukošūnaitė, Anelė Lukošūnaitė, Vladas Malcius, Felicijona Malinauskaitė, Petras Šerepka, Petras Šlekas (LCVA, f. 802, ap. 3, b. 1, l. 29–41).

1936–1937 mokslo metais mokykla tikrinta 1937 05 13. Tikrinimo metu mokėsi I skyrius (43 mokiniai) ir IV skyrius (10 mokinių). 1937 metais mokyklą baigė 4 mergaitės ir 5 berniukai (LCVA, f. 391, ap. 3, b. 1693, l. 13). Tai Aldona Adomonytė, Jonas Butkus, Petras Kelečius, Antanas Kišūnas, Ona Lukošūnaitė, Ona Malciūtė, Marija Rudokaitė, Juozas Šakalys, Petras Šeškas (LCVA, f. 802, ap. 3, b. 1, l. 42–50).

1937 08 23 mokytoja Marija Kubiliūtė perkelta į Telšių apskritį. Vietoje jos paskirta Elena Bagdonaitė iš Burōkiškio (LCVA, f. 391, ap. 6, b. 266, l. 86, 113). 1937–1938 mokslo metais mokykla tikrinta 1938 01 19. Mokėsi 81 vaikas: II skyriuje 30, III – 35, IV – 16. 1938 metais mokyklą baigė 8 mergaitės ir 8 berniukai (LCVA, f. 391, ap. 3, b. 1718, l. 326). Tai Modesta Adomonytė, Andrius Balčiūnas, Petras Baltrukėnas, Mykolas Blaževičius, Valerija Blaževičiūtė, Valerija Gradeckaitė, Valerija Indrelytė, Povilas Kelečius, Alfredas Kligys, Juozas Malcius, Birutė Ona Sakavičiūtė, Stanislova Genovaitė Šarkaite, Romualdas Šatas, Stefanija Stanislova Šeškaitė, Stasė Šeškaitė, Jonas Tumėnas (LCVA, f. 802, ap. 3, b. 1, l. 51–66).

1938–1939 mokslo metais mokykla tikrinta 1939 04 25. Mokėsi 67 vaikai: II skyriuje 21, III – 29, IV – 18. 1939 metais mokyklą baigė 8 mergaitės ir 7 berniukai (LCVA, f. 391, ap. 3, b. 1731, l. 56). Tai Petras Arcimavičius, Emilija Blaževičiūtė, Julija Diržytė, Albinas Antanas Elnionis, Petras Jasinevičius, Genovaitė Kelečiūtė, Albina Kišūnaitė, Elena Lukošūnaitė, Vladislava Malciūtė, Julius Pagirys, Ksaverija Sadauskaitė, Antanas Sakavičius, Petras Sakavičius, Kazimieras Stakėnas, Ksaverija Šerepkaitė (LCVA, f. 802, ap. 3, b. 1, l. 67–81).

1939–1940 mokslo metais mokykla tikrinta 1940 02 24. Mokėsi 49 vaikai: III skyriuje 24, IV – 25. 1940 metais mokyklą baigė 12 mergaičių ir 12 berniukų (LCVA, f. 391, ap. 3, b. 1747, l. 92). Tai Romualdas Adomonis, Janina Adomonytė, Rožė Balčiūnaitė, Antanina Bieliūnaitė, Genovaitė Dilytė, Jonas Jalnionis, Giedrė Elena Kišūnaitė, Stasė Ona Lukošūnaitė, Apolinaras Jonas Lukošūnas, Julija Magylaitė, Antanas Malcius, Julius Malcius, Antanas Piestinis, Julius Piestinis, Petras Sakalauskas, Ona Sakavičiūtė, Petras Staškevičius, Bronislava Šeškaitė, Joana Šeškaite, Bronius Šeškus, Juozas Šeškus, Genovaitė Šeškutė, Valerija Zakarevičiūtė, Jonas Zibolis (LCVA, f. 802, ap. 3, b. 1, l. 82–105).

Bajorų pradžios mokykla

Įsteigta 1926 10 15. Pirmą kartą mokykla tikrinta 1926 12 18. Dirbo mokytojas Jonas Makuška, baigęs mokytojų seminarijos 2 kursus. Mokėsi 49 vaikai: I skyriuje 14 mergaičių ir 21 berniukas, II – 5 mergaitės ir 9 berniukai (LCVA, f. 391, ap. 3, b. 1444, l. 221).

1927–1928 mokslo metais mokykla tikrinta 1928 01 ? Mokėsi 46 vaikai: I skyriuje 10 mergaičių ir 10 berniukų, II – 6 mergaitės ir 8 berniukai, III – 4 mergaitės ir 8 berniukai (LCVA, f. 391, ap. 3, b. 1455, l. 168).

Apskritis ataskaitos suvestinės duomenimis, iš 81 apylinkės mokyklinio amžiaus vaiko 1928–1929 mokslo metais mokyklą lankė 47 (nelankė 34), reikalingas II kompletas (LCVA, f. 391, ap. 3, b. 701, l. 27).

1929–1930 mokslo metais mokykla tikrinta 1930 05 27. Dirbo mokytoja Marija Ivaškevičienė, turinti 10 metų darbo stažą. Mokėsi 54 vaikai: I skyriuje 15 mergaičių ir 12 berniukų, II – 5 mergaitės ir 3 berniukai, III – 8 mergaitės ir 11 berniukų (LCVA, f. 391, ap. 3, b. 1489, l. 386).

1930 10 09 vedėja Marija Ivaškevičienė perkelta į Trākų apskritį, Eiriogalą. 1930 10 11 vedėja paskirta Joana Stražinskaitė iš Ukmergės apskrities Dubingių, baigusi Vilniaus „Ryto“ mokytojų seminarijos keturis kursus (LCVA, f. 391, ap. 3, b. 1040, l. 32). 1930–1931 mokslo metais mokykla tikrinta 1931 03 20. Mokėsi 45 vaikai: I skyriuje 12 mergaičių ir 6 berniukai, II – 6 mergaitės ir 10 berniukų, III – 5 mergaitės ir 6 berniukai (LCVA, f. 391, ap. 3, b. 1489, l. 193).

1931 06 22 atleisti keli neturį cenzo mokytojai, tarp jų Bajorų mokyklos vedėja Joana Stražinskaitė (LCVA, f. 391, ap. 3, b. 1061, l. 116). 1932 metais mokyklą baigė 2 mergaitės ir 2 berniukai.

1932–1933 mokslo metais mokykla tikrinta 1932 12 13. Vedėju dirbo Stasys Jarmala, baigęs Alytaus gimnaziją ir prie Švietimo ministerijos išlaikęs egzaminus mokytojo cenzui gauti. Mokėsi 56 vaikai: I skyriuje 5 berniukai, II – 21 mergaitė ir 4 berniukai, III – 6 mergaitės ir 9 berniukai, IV – 4 mergaitės ir 6 berniukai.



Bajorų pradžios mokyklos mokytojas Stasys Jarmala (viduryje su akiniais) su mokiniais ir mokinių tėvais. 1936 m. Iš V. Kazanavičiaus archyvo



*Bajorų pradžios mokyklos mokiniai medelių sodinimo šventėje Mažeikių miške. 1936 m.
Iš V. Kazanavičiaus archyvo*

*Bajorų pradžios mokyklos mokinių ekskursija.
Dešinėje stovi mokytojas S. Jarmala.
Iš V. Kazanavičiaus archyvo*

kai. 1933 metais mokyklą baigė 3 mergaitės ir 5 berniukai (LCVA, f. 391, ap. 3, b. 1526, l. 29).

1933–1934 mokslo metais mokykla tikrinta 1934 04 20. Mokėsi 48 vaikai: I skyriuje 2 mergaitės ir 6 berniukai, II – 15 mergaičių ir 6 berniukai, III – 6 mergaitės ir 6 berniukai, IV – 4 mergaitės ir 3 berniukai; visi 1934 metais baigė mokyklą (LCVA, f. 391, ap. 3, b. 1606, l. 30).

1934–1935 mokslo metais mokykla tikrinta 1934 10 10. Mokėsi 17 vaikų: I skyriuje 15, II – 2. 1935 metais mokyklą baigė 1 mergaitė ir 2 berniukai (LCVA, f. 391, ap. 3, b. 1646, l. 69).

1936 metais mokyklą baigė 3 mergaitės ir 3 berniukai. 1936–1937 mokslo metais mokykla tikrinta 1936 10 20. I skyriuje mokėsi 20 vaikų. 1937 metais mokyklą baigė 3 mergaitės ir 3 berniukai (LCVA, f. 391, ap. 3, b. 1693, l. 25).

1937 09 03 vedėjas Stasys Jarmala perkeltas Burōkiškin (LCVA, f. 391, ap. 6, b. 266, l. 86). 1937–1938 mokslo metais mokykla tikrinta 1937 12 18. Vedėja dirbo Veronika Lingytė, baigusi Šiaulių mokytojų seminariją. Mokėsi 33 vaikai: II skyriuje 17, III – 11, IV – 5. 1938 metais mokyklą baigė 1 mergaitė ir 3 berniukai (LCVA, f. 391, ap. 3, b. 1718, l. 335).

1938–1939 mokslo metais mokykla tikrinta 1939 04 29. Mokėsi 38 vaikai: I skyriuje 4, II – 11, III – 17, IV – 6 (LCVA, f. 391, ap. 3, b. 1731, l. 33).

Burōkiškio pradžios mokykla

Įsteigta 1925 09 20. 1925 11 veikė du skyriai, kuriuose mokėsi 26 mergaitės ir 41 berniukai. 1926–1927 mokslo metais veikė trys skyriai. Mokėsi 19 mergaičių ir 27 berniukai. 1928 01 01 mokėsi 15 mergaičių ir 24 berniukai (LCVA, f. 802, ap. 5, b. 2).

Apskritis ataskaitos suvestinės duomenimis, iš 84 apylinkės mokyklinio amžiaus vaikų 1928–1929 mokslo metais mokyklą lankė 46 (nelankė 38), leista atidaryti II komplektą (LCVA, f. 391, ap. 3, b. 701, l. 27). Nuo 1928 metų mokytoju dirba Pranas Guzevičius, baigęs gimnaziją ir metinius Marijampolės mokytojų kursus (LCVA, f. 802, ap. 5, b. 1). 1929 metais mokykla perkelta į Antaniškį. Trijuose skyriuose mokėsi 22 mergaitės ir 33 berniukai – prisidėjo Kālniškių ir Visdievų kaimų vaikai (LCVA, f. 802, ap. 5, b. 2). 1929–1930 mokslo metais mokykla tikrinta 1930 02 12. Mokėsi 50 vaikų (LCVA, f. 391, ap. 3, b. 1489, l. 411).

1930 11 15 antrąja mokytoja paskirta Barbora Šimkūnaitė, baigusi Lietuvos moterų kultūros draugijos mokytojų seminariją (LCVA, f. 391, ap. 3, b. 1040, l. 15). Mokykla tikrinta 1931 04 27. Mokėsi 79 vaikai: I skyriuje 14 mergaičių ir 19 berniukų, II – 19 mergaičių ir 11 berniukų, III – 1 mergaitė ir 6 berniukai, IV – 3 mergaitės ir 6 berniukai. 1931 metais mokyklą baigė 3 mergaitės ir 4 berniukai (LCVA, f. 391, ap. 3, b. 1489, l. 56). Tai Antanas Didelis, Jonas Pauliukas, Juozas Pudanas, Antanas Seibutis, Jatroslava Seibutytė, Ona Talutytė, Regina Vaitkevičiūtė (LCVA, f. 802, ap. 5, b. 2, l. 3).

1931 metų pabaigoje įsteigtas II – Zariņkiškių komplektas. Mokykloje veikė keturi skyriai, kuriuose mokėsi 74 vaikai. 1932 metais mokyklą baigė 5 berniukai: Jonas Didelis, Bernardas Garuolis, Mykolas Kulys, Andrius Smalinskas, Petras Talutis (LCVA, f. 802, ap. 5, b. 2, l. 3).

1932–1933 mokslo metais mokykla tikrinta 1932 09 17. Mokėsi tik 38 vaikai (piemenukai į mokyklą dar nebuvo grįžę). 1933 metais mokyklą baigė 2 mergaitės ir 1 berniukas (*LCVA*, f. 391, ap. 3, b. 1526, l. 144). Tai Elena Jurgelėnaitė, Valė Kulytė, Vladas Seibutis (*LCVA*, f. 802, ap. 5, b. 2, l. 3).

1933 09 16 atleistas vedėjas Pranas Guzevičius (pašauktas karinėn tarnybon), 1933 11 01 vedėja paskirta Elena Bagdonaitė iš Minčiūnų (*LCVA*, f. 391, ap. 3, b. 1103, l. 25). Mokykla tikrinta 1934 05 01. Mokėsi 100 vaikų: I skyriuje 13 mergaičių ir 17 berniukų, II – 13 mergaičių ir 12 berniukų, III – 8 mergaitės ir 21 berniukas, IV – 7 mergaitės ir 9 berniukai. 1934 metais mokyklą baigė 5 mergaitės ir 6 berniukai (*LCVA*, f. 391, ap. 3, b. 1606, l. 16). Tai: Ona Butkevičiūtė, Marija Didelytė, Balys Jurgelionis, Teklė Jurkūnaitė, Julius Kulys, Vladas Pauliukas, Vytautas Sadauskas, Elena Sakapilvytė, Antanas Skvarnavičius, Emilija Talutytė, Antanas Zibolis (*LCVA*, f. 802, ap. 5, b. 2, l. 3).

1934–1935 mokslo metais mokykla tikrinta 1935 01 19. Mokėsi 75 vaikai: I skyriuje 12, II – 20, III – 23, IV – 20. 1935 metais mokyklą baigė 3 mergaitės ir 11 berniukų (*LCVA*, f. 391, ap. 3, b. 1646, l. 39). Tai Emilija Baranauskaitė, Balys Baranauskas, Jurgis Giparas, Jonas Jankūnas, Juozas Kavaliauskas, Petras Kulys, Juozas Kviliūnas, Petras Pauliukas, Alfonsas Skvarnavičius, Povilas Smalinskas, Stasys Smalinskas, Akvilė Širvytė, Liudvikas Zibolis, Aldona Zibolytė (*LCVA*, f. 802, ap. 5, b. 2, l. 5).

1936 metais mokyklą baigė 5 mergaitės ir 10 berniukų. Tai Pranas Didelis, Anelė Didelytė, Stasė Galvonaitė, Jonas Kavaliauskas, Antanas Kulys, Mato s., Antanas Kulys, Vlado s., Bronius Kulys, Akvilė Kulytė, Elena Pupelytė, Albinas Sakapilvis, Algimantas Skvarnavičius, Julius Smalinskas, Valentinas Smalinskas, Julius Širvys, Stasė Širvytė (*LCVA*, f. 802, ap. 5, b. 2, l. 5).

1936–1937 mokslo metais mokykla tikrinta 1936 10 14. 1937 metais mokyklą baigė 3 mergaitės ir 10 berniukų (*LCVA*, f. 391, ap. 3, b. 1693, l. 89). Tai Juozas Idas, Petras Jurgelionis, Stasė Kulytė, Antanas Pauliukas, Jonas Pauliukas, Antanas Skvarnavičius, Bronius Skvarnavičius, Kazys Skvarnavičius, Adelė Skvarnavičiūtė, Petras Smalinskas, Antanas Talutis, Adelė Talutytė (*LCVA*, f. 802, ap. 5, b. 2, l. 6).

1937 09 03 vedėja Elena Bagdonaitė perkelta į Bagdoniški, vedėju paskirtas Stasys Jarmala iš Bajorų (*LCVA*, f. 391, ap. 6, b. 266, l. 86). Mokykla tikrinta 1937 12 16. Mokėsi 64 vaikai: II skyriuje 36, III – 19, IV – 9. 1938 metais mokyklą baigė 3 mergaitės ir 5 berniukai. (*LCVA*, f. 391, ap. 3, b. 1718, l. 348). Tai Vytautas Kulys, Aldona Kulytė, Jefimas Michailovas, Stefanija Pauliukaitė, Petras Pupelis, Janina Sadauskaitė, Apolinaras Skvarnavičius, Jeronimas Smalinskas (*LCVA*, f. 802, ap. 5, b. 6, l. 7).

1938 09 13 vedėjas Stasys Jarmala perkeltas į Šiaulius apskritį, 09 16 vedėja paskirta mokytoja Barbora Šimkūnaitė, mokytoja paskirta Bronė Činčikaitė, baigusi Šiaulių mokytojų seminariją (*LCVA*, f. 391, ap. 6, b. 265, l. 63, 64). Mokykla tikrinta 1939 04 26. Mokėsi 68 vaikai: II skyriuje 30, III – 22, IV – 16. 1939 metais mokyklą baigė 7 mergaitės ir 6 berniukai (*LCVA*, f. 391, ap. 3, b. 1731, l. 52). Tai Elena Baranauskaitė, Albertas Didelis, Genovaitė Jakutytė, Povilas Eugenijus Jurkūnas, Povilas Kavaliauskas, Genovaitė Kišūnaitė, Izidorius Kulys, Bronė Sadauskaitė,

Steponas Skvarnavičius, Ona Smalinskaitė, Alfonsas Smalinskas, Malvina Širvytė, Stasė Žeižytė (LCVA, f. 802, ap. 5, b. 6, l. 8).

1939 12 16 mokytoja Bronė Činčikaitė perkelta į Panevėžio apskritį, mokytoja paskirta Joana Kručaitė, baigusi mokytojų seminariją (LCVA, f. 391, ap. 6, b. 422, l. 13). Mokykla tikrinta 1940 04 20. Mokėsi 64 vaikai: II skyriuje 25, III – 24, IV – 15. 1940 metais mokyklą baigė 12 mergaičių ir 3 berniukai (LCVA, f. 391, ap. 3, b. 1747, l. 52). Tai Ona Jankūnaitė, Jurgis Kulys, Liuda Kulytė, Liubov Michailovaitė, Ona Plepytė, Liucija Sakapilvytė, Birutė Ona Sidabraitė, Teofilė Skvarnavičiūtė, Genovaitė Smalinskaitė, Juozas Smalinskas, Vincas Smalinskas, Kazė Šakalytė, Janina Šinkūnaitė, Genovaitė Zibolytė (LCVA, f. 802, ap. 5, b. 6, l. 9).

Archyve saugomi I komplekto (Burokiškio) 1939 ir 1940 metų klasės dienynei (LCVA, f. 802, ap. 5, b. 11, 12). Jų duomenimis pasinaudoti šiame straipsnyje nepavyko, nes bendri mokinių sąrašai ne visai užpildyti: nenurodyti skyriai, kai kur ir gimimo metai, o gyvenamoji vieta nurodyta mažiau nei pusei mokinių. Tai Dragiškio, Dručkū, Jučiū, Mingėlių, Stasiūnų, Širviškių, Šliuotiškių, Tilvikų, Andriūnų, Vairiškių, Visdievų ir Zariškiškių kaimai, Ežeriškio ir Kubiliškio vienkiemiai.

Dačiūnų pradžios mokykla

Atidaryta 1920 10 01. Mokytoja paskirta Teofilė Bagdonaitė, 1920 m. baigusi Rokiškio mokytojų vasaros kursus (LCVA, f. 391, ap. 3, b. 691, l. 7). Pirmą kartą mokykla tikrinta 1920 11 20. Mokėsi 57 vaikai: I skyriuje 10 mergaičių ir 37 berniukai, II – 10 berniukų (LCVA, f. 391, ap. 3, b. 1366, l. 191).

1921–1922 mokslo metais mokykla tikrinta 1922 02 09. Mokėsi 44 vaikai: I skyriuje 11 mergaičių ir 27 berniukai, II – 6 berniukai. Mokytoju dirbo Vladas Puodėnas, baigęs metinius mokytojų kursus Rokiškyje (LCVA, f. 391, ap. 3, b. 1376, l. 67). 1922 metais jį perkėlus į Kamajus, mokyklos veikla nutrūksta (LCVA, f. 391, ap. 3, b. 693, l. 24).

1923 09 18 mokykla pradeda dirbti Matiekų kaime ir vadinama jo vardu. Mokykla tikrinta 1924 03 06. Mokėsi 33 vaikai: I skyriuje 9 mergaitės ir 9 berniukai, II – 2 mergaitės ir 9 berniukai, III – 4 berniukai. Mokytoja dirba Adelė Kiukytė, baigusi metinius mokytojų kursus Rokiškyje (LCVA, f. 391, ap. 3, b. 1398, l. 208).

1924–1925 mokslo metais mokykla tikrinta 1925 02 04. Mokėsi 39 vaikai: I skyriuje 9 mergaitės ir 11 berniukų, II – 4 mergaitės ir 10 berniukų, III – 5 berniukai. Mokytoja dirba Salomėja Baronaitė, baigusi 5 gimnazijos klases (LCVA, f. 391, ap. 3, b. 1415, l. 61).

1925 09 15 mokytoja Salomėja Baronaitė perkelta į Kupriūs, mokytoja paskirta Liuda Jurėnaitė iš Kirkūnų (LCVA, f. 391, ap. 3, b. 944, l. 143). Mokykla tikrinta 1925 11 25. Mokėsi 50 vaikų: I skyriuje 8 mergaitės ir 12 berniukų, II – 4 mergaitės ir 13 berniukų, III – 5 mergaitės ir 8 berniukai (LCVA, f. 391, ap. 3, b. 1432, l. 17).

1926 05 14 švietimo ministerio įsakymu nuo 05 23 atleista grupė mokytojų, neturinčių cenzo, tarp jų ir Matiekų mokytoja Liudvika Jurėnaitė. 1926 09 01 mokytojų skirtas Vladas Sukauskas, baigęs 2 mokytojų seminarijos kursus (LCVA,

f. 391, ap. 3, b. 959, l. 210, 280). Mokykla tikrinta 1927 01 14. Mokėsi 59 vaikai: I skyriuje 12 mergaičių ir 17 berniukų, II – 6 mergaitės ir 10 berniukų, III – 5 mergaitės ir 9 berniukai (LCVA, f. 391, ap. 3, b. 1444, l. 213).

1927 09 01 vedėjas Vladas Sukauskas perkeltas į Kamajus. Vedėja paskirta Stanislava Banevičiūtė, baigusi Panevėžio mokytojų seminariją (LCVA, f. 391, ap. 3, b. 971, l. 45, 60). Mokykla tikrinta 1928 01 09. Mokėsi 31 vaikas: I skyriuje 11 mergaičių ir 10 berniukų, II – 6 berniukai, III – 2 mergaitės ir 2 berniukai (LCVA, f. 391, ap. 3, b. 1455, l. 193). 1928 05 01 vedėja St. Banevičiūtė perkelta į Antakriaunį, vedėja paskirta Marija Kalnatskytė, baigusi dvimečius Skapiškio mokytojų kursus (LCVA, f. 391, ap. 3, b. 999, l. 84) Apskritis ataskaitos suvestinės duomenimis, iš 97 apylinkės mokyklinio amžiaus vaikų 1928–1929 mokslo metais mokyklą lankė 72 (nelankė 25), ateityje numatomas II komplektas (LCVA, f. 391, ap. 3, b. 701, l. 27).

Nuo 1929–1930 mokslo metų mokykla vėl vadinama Dačiūnų. Tikrinta 1930 02 05. Mokėsi 62 vaikai (LCVA, f. 391, ap. 3, b. 1489, l. 421).

1930–1931 mokslo metais mokykla tikrinta 1931 03 20. Mokėsi 65 vaikai: I skyriuje 18 mergaičių ir 21 berniukas, II – 10 mergaičių ir 11 berniukų, IV – 1 mergaitė ir 4 berniukai. Vedėja tebedirbo Marija Rimavičienė (Kalnatskytė). 1931 metais mokyklą baigė 2 mergaitės ir 3 berniukai (LCVA, f. 391, ap. 3, b. 1489, l. 191). Tai Kazys Katinauskas, Stasys Krasauskas, Bronė Martinėnaitė, Veronika Pauliukaitė, Edvardas Reinys, Bronius Vaičėnas (LCVA, f. 802, ap. 17, b. 1).

1931–1932 mokslo metais mokykla tikrinta 1932 02 19. Mokėsi 82 vaikai: I skyriuje 19 mergaičių ir 23 berniukai, II – 7 mergaitės ir 15 berniukų, III – 11 mergaičių ir 7 berniukai (LCVA, f. 391, ap. 3, b. 1526, l. 249).

1932–1933 mokslo metais mokykla tikrinta 1933 01 12. Mokėsi 72 vaikai: I skyriuje 10 mergaičių ir 10 berniukų, II – 9 mergaitės ir 12 berniukų, III – 5 mergaitės ir 12 berniukų, IV – 9 mergaitės ir 5 berniukai. 1933 metais mokyklą baigė 7 mergaitės ir 3 berniukai (LCVA, f. 391, ap. 3, b. 1566, l. 175).

1933 12 01 vedėja M. Rimavičienė perkelta Rokiškį. Vedėju paskirtas Vincas Vyšniauskas iš Čedasų (LCVA, f. 391, ap. 3, b. 1103, l. 11, 17). Mokykla tikrinta 1934 01 24. Mokėsi 75 vaikai: I skyriuje 9 mergaitės ir 11 berniukų, II – 8 mergaitės ir 15 berniukų, III – 8 mergaitės ir 9 berniukai, IV – 6 mergaitės ir 9 berniukai. Jau dirbo antra mokytoja Adelė Tamošiūnaitė, baigusi Aukštadvario mokytojų kursus. 1934 metais mokyklą baigė 5 mergaitės ir 8 berniukai (LCVA, f. 391, ap. 3, b. 1606, l. 84). Tai Vincas Araminas, Vytautas Bakšys, Adelė Bučiūnaitė, Petras Danys, Povilas Jukna, Izidorius Kazlauskas, Adelė Kepenytė, Stasys Kišonas, Jonas Pupelis, Bronė Pupelytė, Eleonora Sadauskaitė, Konstancija Sadauskaitė, Kostas Sadauskas (LCVA, f. 802, ap. 7, b. 2, l. 1).

1934–1935 mokslo metais mokykla tikrinta 1934 11 13. Mokėsi 75 vaikai: I skyriuje 21, II – 29, III – 14, IV – 11. 1935 metais mokyklą baigė 4 mergaitės ir 3 berniukai (LCVA, f. 391, ap. 3, b. 1646, l. 65). Tai Pranciškus Jukna, Stefanija Juknaitė, Algirdas Jokūbas Kepenis, Emilija Kriukelytė, Apolonija Pupelytė, Vladislovas Puriuškis, Emilija Zamaliauskaitė (LCVA, f. 802, ap. 7, b. 5, l. 17).

1935 01 30 mokytoja Adelė Tamošiūnaitė perkelta į Marijampolės apskritį, 1935 02 05 mokytoja paskirta Klementina Binkevičiūtė, įgijusi mokytojos cenzą,

išlaikiusi egzaminus prie Švietimo ministerijos (LCVA, f. 391, ap. 3, b. 1145, l. 143, 144). 1935–1936 mokslo metais mokykla tikrinta 1936 04 22. Mokėsi 65 vaikai: I skyriuje 26, II – 18, III – 14, IV – 7. 1936 metais mokyklą baigė 1 mergaitė ir 4 berniukai (LCVA, f. 391, ap. 3, b. 2509, l. 11). Tai Liudvika Juknaitė, Jonas Pupelis, Stasys Pupelis, Jonas Ragelis, Antanas Zibolis (LCVA, f. 802, ap. 7, b. 6).

1936–1937 mokslo metais mokykla tikrinta 1937 05 13. Mokėsi: I skyriuje 20, IV – 9 mokiniai. 1937 metais mokyklą baigė 7 mergaitės (LCVA, f. 391, ap. 3, b. 1693, l. 11). Tai Adelaidė Bučiūnaitė, Anastazija Pupelytė, Stanislava Pupelytė, Valerija Sadauskaitė, Valerija Stašelytė, Bronislava Stočkutė, Valerija Zunkaitė (LCVA, f. 802, ap. 7, b. 9).

1937–1938 mokslo metais mokykla tikrinta 1938 01 20. Mokėsi 65 vaikai: II skyriuje 39, III – 16, IV – 10. 1938 metais mokyklą baigė 4 mergaitės ir 6 berniukai (LCVA, f. 391, ap. 3, b. 1718, l. 324). Tai Vytautas Bronius Danys, Veronika Danytė, Andrius Pupelis, Narimantas Juozas Pupelis, Apolonija Ragelytė, Adelaida Sadauskaitė, Aldefona Ona Sadauskaitė, Stasys Sadauskas, Lionginas Stočkus, Vincas Stočkus (LCVA, f. 802, ap. 7, b. 11).

1938 10 01 mokytoja Klementina Binkevičiūtė perkelta į Gālažerius, mokytoja paskirta Aldona Kazanavičienė, turinti mokytojos cenzą (LCVA, f. 391, ap. 6, b. 265, l. 47).

Mokykla tikrinta 1939 04 24. Mokėsi 60 vaikų: II skyriuje 34, III – 14, IV – 12. 1939 metais mokyklą baigė 2 mergaitės ir 8 berniukai (LCVA, f. 391, ap. 3, b. 1731, l. 62). Tai Petras Araminas, Birutė Ona Juknaitė, Jonas Kiseliovas, Bronius Kišūnas, Adolfas Pupelis, Alfonsas Pupelis, Juozas Pupelis, Leokadija Stasiulevičiūtė, Jonas Zunka, Juozas Zunka (LCVA, f. 802, ap. 7, b. 13).

1939 09 01 vedėjas Vincas Vyšniauskas perkeltas Ignotiškis, vedėja paskirta Joana Grinskytė iš Mažionių (LCVA, f. 391, ap. 6, b. 422, l. 76). Mokykla tikrinta 1940 02 24. Mokėsi 64 vaikai: II skyriuje 36, III – 18, IV – 10. 1940 metais mokyklą baigė 4 mergaitės ir 5 berniukai (LCVA, f. 391, ap. 3, b. 1747, l. 90). Tai Kazimiera Danytė, Bronius Jukna, Birutė Juknaitė, Aldona Kišūnaitė, Juozas Pupelis, Konstancija Pupelytė, Izidorius Ragelis, Leonas Stočkus, Juozas Danys (be tikybos pažymio) (LCVA, f. 802, ap. 7, b. 14).

Gālažerių pradžios mokykla

Įsteigta 1924 06 24. Pirmą kartą tikrinta 1925 04 23. Mokėsi 37 vaikai: I skyriuje 12 mergaičių ir 13 berniukų, II – 3 mergaitės ir 9 berniukai. Mokytoja dirbo Sofija Čelkytė, baigusi 4 gimnazijos klases (LCVA, f. 391, ap. 3, b. 1415, l. 32).

1925–1926 mokslo metais mokykla tikrinta 1925 10 20. Mokėsi 41 vaikas: I skyriuje 10 mergaičių ir 12 berniukų, II – 6 mergaitės ir 10 berniukų, IV – 3 berniukai (LCVA, f. 391, ap. 3, b. 1432, l. 8).

1926 05 14 švietimo ministerio įsakymu atleista grupė mokytojų, neturinčių cenzo, tarp jų ir Sofija Čelkytė. 1926 09 01 mokyklos vedėju paskirtas Stepas Čebilis, baigęs Skapiškio dvimečius mokytojų kursų (LCVA, f. 391, ap. 3, b. 959, l. 220,280). Mokykla tikrinta 1927 03 10. Mokėsi 36 vaikai: I skyriuje 5 mergaitės ir 7 berniukai, II – 7 mergaitės ir 6 berniukai, III – 4 mergaitės ir 7 berniukai (LCVA, f. 391, ap. 3, b. 1444, l. 177).



1927–1928 mokslo metais mokykla tikrinta 1928 01 20. Mokėsi 39 vaikai: I skyriuje 5 mergaitės ir 8 berniukai, II – 6 mergaitės ir 8 berniukai, III – 4 mergaitės ir 8 berniukai (LCVA, f. 391, ap. 3, b. 1455, l. 165). Apskritis ataskaitos suvestinės duomenimis, iš 96 apylinkės mokyklinio amžiaus vaikų 1928–1929 mokslo metais mokyklą lankė 45 (nelankė 51), ateityje numatomas II kompletas (LCVA, f. 391, ap. 3, b. 701, l. 27).

Galažerių pradžios mokyklos IV skyrius. 1931 m. Iš Elenos Krasauskienės albumo

1929–1930 mokslo metais mokykla lankyta 1930 02 14. Mokėsi 48 vaikai. (LCVA, f. 391, ap. 3, b. 1489, l. 425). 1929–1930 metais mokykla kai kuriuose dokumentuose vadinta Vaičėnų mokykla.

1931 01 01 vedėjas Stepas Čebilis perkeltas į Pándėlį. Vedėju paskirtas Petras Juodvalkis iš Aleksandravėles (LCVA, f. 391, ap. 3, b. 1040, l. 2). Mokykla tikrinta 1931 04 24. Mokėsi 68 vaikai: I skyriuje 9 mergaitės ir 20 berniukų, II – 14 mergaičių ir 10 berniukų, III – 4 mergaitės ir 5 berniukai, IV – 2 mergaitės ir 4 berniukai. 1931 metais mokyklą baigė visi IV skyriuje besimokę mokiniai (LCVA, f. 391, ap. 3, b. 1489, l. 169).

1931 11 11 antrąją mokytoja paskirta Leokadija Arulienė iš Zarasų apskrities Vosgėlių mokyklos (LCVA, f. 391, ap. 3, b. 1061, l. 77). Mokykla tikrinta 1932 01 16. Mokėsi 113 vaikų: I skyriuje 31 mergaitė ir 39 berniukai, II – 9 mergaitės ir 16 berniukų, III – 6 mergaitės ir 4 berniukai, IV – 3 mergaitės ir 5 berniukai. 1932 metais mokyklą baigė 3 mergaitės ir 3 berniukai (LCVA, f. 391, ap. 3, b. 1526, l. 297).

1932 01 30 vedėjas Petras Juodvalkis perkeltas į Obeliūs. Vedėja paskirta mokytoja Arulienė, mokytoja paskirta Bronė Pečiūraitė, baigusi Lietuvos moterų



kultūros draugijos mergaičių mokytojų seminariją (LCVA, f. 391, ap. 3, b. 1082, l. 138). Mokykla tikrinta 1932 12 13. Mokėsi 103 vaikai: I skyriuje 22 mergaitės ir 23 berniukai, II – 12 mergaičių ir 22 berniukai, III – 8 mergaitės ir 9 berniukai, IV – 4 mergaitės ir 3 berniukai. 1933 metais mokyklą baigė visi ketvirtokai (LCVA, f. 391, ap. 3, b. 1526, l. 25).

1933 09 01 vedėja Leokadija Arulienė perkelta į Panevėžio apskritį, Akmenytę, vedėja paskirta Stasė Jočienė iš Rokiškio (LCVA, f. 391, ap. 3, b. 1103, l. 41, 79). Mokykla tikrinta 1934 02 23. Mokėsi 110 vaikų: I skyriuje 23 mergaitės ir 33 berniukai, II – 12 mergaičių ir 12 berniukų, III – 7 mergaitės ir 12 berniukų, IV – 6 mergaitės ir 5 berniukai. 1934 metais mokyklą baigė 4 mergaitės ir 5 berniukai (LCVA, f. 3941, ap. 3, b. 1606, l. 72).

1934–1935 mokslo metais mokykla tikrinta 1934 11 12. Mokėsi 75 vaikai: I skyriuje 21, II – 29, III – 14, IV – 11. 1935 metais mokyklą baigė 4 mergaitės ir 2 berniukai (LCVA, f. 391, ap. 3, b. 1646, l. 67).

1936 metais mokyklą baigė 5 mergaitės ir 3 berniukai. Tai Valė Jurgelionytė, Elena Lapienytė, Elena Pauliukaitė, Valė Seibutytė, Povilas Šapkauskas, Valė Širvytė, Vincas Vaicekauskas, Vladas Vertibavičius (LCVA, f. 802, ap. 8, b. 1).

1936–1937 mokslo metais mokykla tikrinta 1936 10 14. I skyriuje mokėsi 13 mergaičių ir 19 berniukų. 1937 metais mokyklą baigė 6 mergaitės ir 4 berniukai (LCVA, f. 391, ap. 3, b. 1693, l. 91). Tai Andrejus Ališauskas, Adelė Dručkutė, Valerija Kulytė, Adelė Mekšėnaitė, Povilas Mikučionis, Elžbieta Pauliukaitė, Ona Širvytė, Petras Vaicekauskas, Adelė Vaičėnaitė, Juozas Zairys (LCVA, f. 802, ap. 8, b. 1).

Galažerių pradžios mokyklos mokiniai su mokytojais (viduryje iš kairės) Gaigalu ir Leonu Bisliu.

1945 m.

Iš G. Turkevičiūtės albumo

1937–1938 mokslo metais mokykla tikrinta 1937 12 15. Mokėsi 65 vaikai: II skyriuje 34, III – 20, IV – 11 (*LCVA*, f. 391, ap. 3, b. 1718, l. 350). 1938 metais mokyklą baigė visi ketvirto skyriaus mokiniai: Petras Balčiūnas, Valė Balužytė, Antanas Braževičius, Ona Eigminaitė, Janina Galvelytė, Stefa Gurbininkaitė, Algirdas Jočys, Kazys Kligys, Leonora Marcinkevičiūtė, Adelė Pauliukaitė, Bronė Šapkauskaitė (*LCVA*, f. 802, ap. 8, b. 1).

1938 09 01 vedėja Stasė Jočienė perkelta į Obelius, vedėja paskirta mokytoja Bronė Pečiūraitė, mokytoja paskirta Klementina Binkevičiūtė (*LCVA*, f. 391, ap. 6, b. 265, l. 47, 71). Mokykla tikrinta 1939 04 25. Mokėsi 66 vaikai: II skyriuje 36, III – 20, IV – 10 (*LCVA*, f. 391, ap. 3, b. 1731, l. 47). 1939 metais mokyklą baigė Albinas Dručkus, Ona Gegelytė, Apolinaras Kulys, Julius Pauliukas, Vytautas Juozas Prascienius, Anelė Rimšaitė, Izidorius Skeirys, Adelė Skeirytė, Birutė Marija Širvytė, Juozas Žaržojus (*LCVA*, f. 802, ap. 8, b. 1).

1939–1940 mokslo metais mokykla tikrinta 1940 04 14. Mokėsi 61 vaikas: II skyriuje 19, III – 31, IV – 11 (*LCVA*, f. 391, ap. 3, b. 1747, l. 66). 1940 metais mokyklą baigė Bronius Baranauskas, Zenonas Bimba, Ona Dručkutė, Julius Eigminas, Elena Galvelytė, Bronė Kulytė, Vanda Paukštytė, Albina Sakalauskaitė, Bronius Zibolis, Valerija Zibolytė (*LCVA* f. 802, ap. 8, b.1).

Kėležerių pradžios mokykla

Įsteigta 1927 11 03 Juozapāvos kaime. Pirmą kartą tikrinta 1928 01 21. Mokėsi 30 vaikų: I skyriuje 7 mergaitės ir 9 berniukai, II – 3 mergaitės ir 11 berniukų. Mokytojas Feliksas Karpevičius, baigęs Skapiškio dvimečius mokytojų kursų (*LCVA*, f. 391, ap. 3, b. 1455, l. 166).

1928–1929 mokslo metais mokykla tikrinta 1929 06 08. Mokinių sąrašė 48 vaikai (*LCVA*, f. 391, ap. 3, b. 1489, l. 468). Apskrities ataskaitos suvestinės duomenimis, iš 84 apylinkės mokyklinio amžiaus vaikų 1928–1929 mokslo metais mokyklą lankė 56 (nelankė 28), ateityje bus reikalingas II komplektas (*LCVA*, f. 391, ap. 3, b. 701, l. 27).

1930 02 01 vedėjas Feliksas Karpevičius perkeltas į Kazliškį. Vedėja paskirta Ona Skinulytė, baigusi Lietuvos moterų kultūros draugijos mergaičių mokytojų seminariją (*LCVA*, f. 391, ap. 3, b. 1040, l. 129). Mokykla tikrinta 1930 02 14. Mokėsi 36 vaikai (*LCVA*, f. 391, ap. 3, b. 1489, l. 414). Nuo 1930 10 vadinama Keležerių mokykla – matyt, iš Juozapavos kaimo perkelta į Kėležerius (*LCVA*, f. 391, ap. 3, b. 1040, l. 32).

1930–1931 mokslo metais mokykla tikrinta 1931 06 24. Mokėsi 44 vaikai: I skyriuje 11 mergaičių ir 10 berniukų, II – 3 mergaitės ir 11 berniukų, III – 5 mergaitės ir 4 berniukai (*LCVA*, f. 391, ap. 3, b. 1489, l. 171).

1931 11 27 mirė vedėja Ona Skinulytė. 1932 01 01 vedėja paskirta Teklė Girdvainytė, baigusi Lietuvos moterų kultūros draugijos mergaičių mokytojų seminariją (*LCVA*, f. 391, ap. 3, b. 1061, l. 45).

1932–1933 mokslo metais mokykla tikrinta 1932 12 13. Mokėsi 59 vaikai: I skyriuje 7 mergaitės ir 9 berniukai, II – 8 mergaitės ir 8 berniukai, III – 7 mergaitės ir 6 berniukai, IV – 3 mergaitės ir 9 berniukai. 1933 metais mokyklą baigė 3 mergaitės ir 6 berniukai (*LCVA*, f. 391, ap. 3, b. 1526, l. 27).

1933–1934 mokslo metais mokykla tikrinta 1934 04 20. Mokėsi 51 vaikas: I skyriuje 7 mergaitės ir 7 berniukai, II – 6 mergaitės ir 10 berniukų, III – 4 mergaitės ir 7 berniukai, IV – 5 mergaitės ir 5 berniukai. 1934 metais mokyklą baigė 3 mergaitės ir 5 berniukai (LCVA, f. 391, ap. 3, b. 1606, l. 32).

1934–1935 mokslo metais mokykla tikrinta 1934 10 10. Mokėsi: I skyriuje 27, IV – 9 mokiniai. 1935 metais mokyklą baigė 4 mergaitės ir 2 berniukai (LCVA, f.391, ap. 3, b. 1646, l. 71). 1936 metais mokyklą baigė 1 mergaitė ir 4 berniukai. 1936–1937 mokslo metais mokykla tikrinta 1936 10 20. Pirmame skyriuje mokėsi 23 vaikai. 1937 metais mokyklą baigė 2 mergaitės ir 5 berniukai (LCVA, f. 391, ap. 3, b. 1693, l. 87). Tai Jonas Adomonis, Jonas Astrauskas, Vytautas Dručkus, Viktoras Eigminas, Elena Idaitė, Petras Idas, Julija Lokcikaitė (LCVA, f. 802, ap. 11, b. 1).

1937–1938 mokslo metais mokykla tikrinta 1937 12 18. Mokėsi 43 vaikai: II skyriuje 16, III – 14, IV – 13. 1938 metais mokyklą baigė 6 mergaitės ir 4 berniukai (LCVA, f. 391, ap. 3, b. 1718, l. 331). Tai Valerija Ališauskaitė, Vytautas Ališauskas, Ona Idaitė, Petras Idas, Julija Klišonytė, Antanas Šliakas, Paulina Turkevičiūtė, Vincas Vaičėnas, Marija Vainauskaitė, Vanda Zibolytė (LCVA, f. 802, ap. 11, b. 1).

1938 04 05 mirė vedėja Teklė Girdvainytė. 1938 05 16 vedėju paskirtas Kostas Tulaba iš Alytaūs apskrities Giraitės mokyklos. 1938 09 01 Kostas Tulaba perkeltas į Veduviškį. Vedėju paskirtas Alfonsas Grinevičius iš Jūžintų (LCVA, f. 391, ap. 6, b. 265, l. 71, 123, 125). Mokykla tikrinta 1939 04 29. Mokėsi 41 vaikas: II skyriuje 29, IV – 12. 1939 metais mokyklą baigė 5 mergaitės ir 4 berniukai (LCVA, f. 391, ap. 3, b. 1731, l. 35). Tai Eleonora Daščioraitė, Petras Dručkus, Sofija Dručkutė, Karolina Eigminaitė, Valerija Idaitė, Elena Kazanavičiūtė, Adolfas Šliakas, Petras Tumėnas, Romualdas Vainauskas (LCVA, f. 802, ap. 11, b. 1).

1939–1940 mokslo metais mokykla tikrinta 1940 04 13. Mokėsi 29 vaikai: III – skyriuje 10, IV – 19 (LCVA, f. 391, ap. 3, b. 1747, l. 70).

Kirkūnų pradžios mokykla

Įsteigta 1921 09 21. Pirmą kartą lankyta 1921 12 03. I skyriuje mokėsi 19 mergaičių ir 25 berniukai. Mokytojas Petras Kazanavičius, baigęs Rokiškio metinius mokytojų kursus (LCVA, f. 391, ap. 3, b. 1376, l. 97).

1922–1923 mokslo metais mokykla tikrinta 1923 02 22. Mokėsi 42 vaikai: I skyriuje 9 mergaitės ir 10 berniukų, II – 3 mergaitės ir 8 berniukai, III – 4 mergaitės ir 4 berniukai (LCVA, f. 391, ap. 3, b. 1387, l. 59).

1923–1924 mokslo metais mokykla tikrinta 1924 05 08. Mokėsi tik 9 vaikai: I skyriuje 3 mergaitės ir 3 berniukai, II – 3 berniukai. Mokytoja Liuda Jurėnaitė, baigusi 4 gimnazijos klases (LCVA, f. 391, ap. 3, b. 1398, l. 193).

1924–1925 mokslo metais mokykla tikrinta 1924 11 24. I skyriuje mokėsi 7 mergaitės ir 11 berniukų (LCVA, f. 391, ap. 3, b. 1415, l. 94). 1925 09 15 Liuda Jurėnaitė perkelta į Matiėkus (Dačiūnus). Mokytoju paskirtas Fridrikas Gerulaitis iš Visėtiškių, baigęs 4 gimnazijos klases (LCVA, f. 391, ap. 3, b. 944, l. 143). Mokykla tikrinta 1926 02 04. Mokėsi 33 vaikai: I skyriuje 5 mergaitės ir 10 berniukų,

II – 6 mergaitės ir 4 berniukai, III – 3 mergaitės ir 5 berniukai (LCVA, f. 391, ap. 3, b. 1432, l. 39).

1926 05 14 švietimo ministerio įsakymu atleista grupė mokytojų, neturinčių cenzo, tarp jų Fridrikas Gerulaitis. Mokytoja paskirta Julija Jovaišaitė iš Mitragalio, baigusi 4 gimnazijos klases ir Marijampolės mokytojų kursus (LCVA, f. 391, ap. 3, b. 959, l. 219, 280). Mokykla tikrinta 1927 01 03. Mokėsi 38 vaikai: I skyriuje 9 mergaitės ir 12 berniukų, II – 3 mergaitės ir 5 berniukai, III – 4 mergaitės ir 5 berniukai (LCVA, f. 391, ap. 3, b. 1444, l. 209).

1927 09 20 mokytoja Julija Jovaišaitė ištekėjo už Jaso (LCVA, f. 391, ap. 3, b. 699, l. 236). Mokykla tikrinta 1927 11 22. Mokėsi 31 vaikas: I skyriuje 6 mergaitės ir 11 berniukų, II – 5 mergaitės ir 9 berniukai (LCVA, f. 391, ap. 3, b. 1455, l. 201).

Švietimo ministerio įsakymu nuo 1928 08 01 Julija Jasienė atleista kaip neturinti cenzo. 1928 09 01 mokyklos vedėju paskirtas Ksaveras Gaučas, baigęs Panevėžio mokytojų seminariją (LCVA, f. 391, ap. 3, b. 999, l. 84, 104). Mokykla tikrinta 1929 06 14. Žiemą joje mokėsi 39 vaikai (LCVA, f. 391, ap. 3, b. 1466, l. 16). Apskrities ataskaitos suvestinės duomenimis, iš 112 apylinkės mokyklinio amžiaus vaikų 1928–1929 mokslo metais mokyklą lankė 52 (nelankė 60), reikalingas II komplektas (LCVA, f. 391, ap. 3, b. 701, l. 27).

1929 10 01 vedėjas Ksaveras Gaučys atleistas už melagingų žinių teikimą. 1929 11 06 vedėja paskirta Marija Bartkaitė, baigusi Marijampolės mokytojų seminariją (LCVA, f. 391, ap. 3, b. 1020, l. 31, 131). Mokykla tikrinta 1930 02 11. Mokėsi 40 vaikų (LCVA, f. 391, ap. 3, b. 1489, l. 416). 1930–1931 mokslo metais mokykla tikrinta 1931 02 26. Mokėsi 54 vaikai: I skyriuje 18 mergaičių ir 9 berniukai, II – 7 mergaitės ir 11 berniukų, III – 1 mergaitė ir 4 berniukai, IV – 2 mergaitės ir 2 berniukai. 1931 metais mokyklą baigė visi ketvirtokai (LCVA, f. 391, ap. 3, b. 1489, l. 43).

1931 09 29 mokytojos M. Bartkaitės sudarytas mokinių sąrašas

| Eil. Nr. | Vardas, pavardė, tėvo vardas | Amžius (metais) | Kaimas |
|----------|--------------------------------|-----------------|------------|
| 1. | Anelė Baltrukėnaitė, Stasio | 7 | Kirkūnų k. |
| 2. | Vytautas Čelkis, Prano | 10 | “ |
| 3. | Nastė Čelkytė, Antano | 8 | “ |
| 4. | Stefanija Čelkytė, Juozo | 10 | “ |
| 5. | Veronika Čelkytė, Juozo | 8 | “ |
| 6. | Juozas Garuolis, Felikso | 9 | “ |
| 7. | Adelė Garuolytė, Antano | 8 | “ |
| 8. | Rožė Garuolytė, Jono | 7 | “ |
| 9. | Jaroslavas Kurklietis, Vinco | 10 | “ |
| 10. | Jokimas Kurklietis, Kosto | 8 | “ |
| 11. | Juozas Kurklietis, Juozo | 10 | “ |
| 12. | Juozas Kurklietis, Vinco | 10 | “ |
| 13. | Ona Kurklietytė, Antano | 7 | “ |
| 14. | Veronika Kurklietytė, Klemento | 12 | “ |

(tėsinys)

| Eil. Nr. | Vardas, pavardė, tėvo vardas | Amžius (metais) | Kaimas |
|----------|---------------------------------|-----------------|------------------|
| 15. | Kazys Laucė, Kosto | 11 | " |
| 16. | Adelė Laucytė, Izidoriaus | 9 | " |
| 17. | Nastė Laucytė, Jono | 9 | " |
| 18. | Jonas Savickas, Mato | 7 | " |
| 19. | Vladislava Skeivelaitė, Juozo | 9 | " |
| 20. | Vincas Skeivelas, Stasio | 9 | " |
| 21. | Bronislava Vedeikaitė, Klemento | 8 | " |
| 22. | Ona Vedeikaitė, Klemento | 10 | " |
| 23. | Pranas Aleksiejus, Vinco | 10 | Strepeikių k. |
| 24. | Vladas Bira, Juozo | 11 | " |
| 25. | Jonas Čelkis, Uršulės | 10 | " |
| 26. | Vincas Deksnys, Jono | 9 | " |
| 27. | Emilija Kepalaitė, Antano | 8 | " |
| 28. | Leonora Kepalaitė, Mykolo | 10 | " |
| 29. | Ona Kepalaitė, Antano | 12 | " |
| 30. | Vincenta Kepalaitė, Mykolo | 8 | " |
| 31. | Aleksas Kepalas, Antano | 10 | " |
| 32. | Jonas Kepalas, Prano | 8 | " |
| 33. | Ieva Kurklietytė, Kazio | 9 | " |
| 34. | Valė Kurklietytė, Kazio | 11 | " |
| 35. | Julė Lapelytė, Benedikto | 12 | " |
| 36. | Ignas Liaudanskas, Zigmo | 12 | " |
| 37. | Alfonsas Pūgžlys, Kosto | 8 | " |
| 38. | Kostas Pūgžlys, Kosto | 10 | " |
| 39. | Adelė Smalstyte, Liongino | 7 | " |
| 40. | Ignas Zagurskas, Mato | 8 | " |
| 41. | Vera Žalkauskaitė, Jono | 9 | " |
| 42. | Ona Žeižytė, Juozo | 10 | " |
| 43. | Zofija Žeižytė, Juozo, | 7 | " |
| 44. | Vincenta Čelkytė, Juozo | 9 | Palazdinės vnk. |
| 45. | Bronė Laužadytė, Antano | 9 | Kirkūnėlių k. |
| 46. | Danutė Laužadytė, Antano | 10 | " |
| 47. | Juozas Repsevičius, Povilo | 10 | " |
| 48. | Jonas Krasnovas, Vladimiro | 10 | Astròvkos k. |
| 49. | Petras Krasnovas, Vladimiro | 9 | " |
| 50. | Katerina Pilščikovaitė, Epifano | 8 | " |
| 51. | Natalija Pilščikovaitė, Epifano | 11 | " |
| 52. | Antanas Kasponis, Jono | 11 | Mačiūniškio vnk. |
| 53. | Boleslovas Laužadis, Kosto | 7 | Laužadžių k. |
| 54. | Petras Laužadis, Kosto | 12 | " |
| 55. | Pranas Laužadis, Kosto | 11 | " |
| 56. | Viktoras Laužadis, Antano | 7 | " |
| 57. | Akvilė Laužadytė, Vlado | 9 | " |

(tęsinys)

| Eil. Nr. | Vardas, pavardė, tėvo vardas | Amžius (metais) | Kaimas |
|----------|-------------------------------------|-----------------|-------------|
| 58. | Karusė Laužadytė, Vlado | 7 | “ |
| 59. | Kostė Laužadytė, Kosto | 10 | “ |
| 60. | Leonora Laužadytė, Kosto | 10 | “ |
| 61. | Marija Laužadytė, Antano | 8 | “ |
| 62. | Paulina Pagirytė, Petro | 9 | “ |
| 63. | Antanas Povilavičius, Izidoriaus | 7 | “ |
| 64. | Pranas Povilavičius, Izidoriaus | 7 | “ |
| 65. | Paulė Povilavičiūtė, Izidoriaus | 9 | “ |
| 66. | Ona Urbakonytė, Antano | 8 | “ |
| 67. | Fetinjia Andrijanovaitė, Jono | 8 | Slabadės k. |
| 68. | Uljana Andrijanovaitė, Jono | 11 | “ |
| 69. | Vasilijus Andrijanovas, Jono | 7 | “ |
| 70. | Filimonas Fedotovas, Aftamo | 10 | “ |
| 71. | Nastė Laucytė, Jono | 11 | “ |
| 72. | Stefa Laucytė, Jono | 9 | “ |
| 73. | Timofejus Pavlovas, Jokimo | 11 | “ |
| 74. | Aleksandra Šeršniovaitė, Fedoro | 8 | “ |
| 75. | Vasilisa Šeršniovaitė, Fedoro | 10 | “ |
| 76. | Danila Šeršniovas, Petro | 11 | “ |
| 77. | Simas Šeršniovas, Fedoro | 11 | “ |
| 78. | Jonas Šeškovas, Stepano | 11 | “ |
| 79. | Aleksandra Agejevaitė, Nazaro | 11 | Vabėlių k. |
| 80. | Fedoras Agejevas, Nazaro | 7 | “ |
| 81. | Agafja Bobinaitė, Korniejaus | 9 | “ |
| 82. | Grigorijus Bobinas, Korniejaus | 10 | “ |
| 83. | Jonas Bobinas, Korniejaus | 7 | “ |
| 84. | Michailas Ivanovas, Danilos | 9 | “ |
| 85. | Agafja Jakimovaitė, Grigorijaus | 7 | “ |
| 86. | Pitalina Jakimovaitė, Akinfo | 8 | “ |
| 87. | Polina Jakimovaitė, Anisimo | 11 | “ |
| 88. | Grigorijus Jakimovas, Anisimo | 12 | “ |
| 89. | Petras Jakimovas, Grigorijaus | 10 | “ |
| 90. | Lukerja Jegorovaitė, Andriejaus | 7 | “ |
| 91. | Jakovas Jegorovas, Afanaso | 8 | “ |
| 92. | Agafja Klyčiovaitė, Karpo | 11 | “ |
| 93. | Gavrila Klyčiovas, Karpo | 7 | “ |
| 94. | Irina Kozlovaitė, Fedoro | 11 | “ |
| 95. | Dementijus Lisnevskis, Jono | 10 | “ |
| 96. | Eufrosinja Lisnevskytė, Dementijaus | 11 | “ |
| 97. | Matriona Lisnevskytė, Dementijaus | 8 | “ |
| 98. | Agafja Ščetilnikovaitė, Kirilo | 7 | “ |
| 99. | Katerina Ščetilnikovaitė, Kirilo | 9 | “ |
| 100. | Fedoras Ščetilnikovas, Kirilo | 10 | “ |

(tęsinys)

| Eil. Nr. | Vardas, pavardė, tėvo vardas | Amžius (metais) | Kaimas |
|----------|---------------------------------|-----------------|------------|
| 101. | Petras Šeršniovas, Aleksandro | 10 | '' |
| 102. | Ananijus Zaičenkovas, Evdokimo | 8 | '' |
| 103. | Asigniejus Zaičenkovas, Jono | 9 | '' |
| 104. | Antanas Bliūdžius, Jono | 13 | Sniėgių k. |
| 105. | Jonas Bliūdžius, Jono | 7 | '' |
| 106. | Antanina Bliūdžiūtė, Jono | 12 | '' |
| 107. | Kostė Bliūdžiūtė, Jono | 8 | '' |
| 108. | Stasys Kairelis, Juozo | 12 | '' |
| 109. | Vladas Kairelis, Juozo | 7 | '' |
| 110. | Kostė Kairelytė, Juozo | 10 | '' |
| 111. | Antanas Kilius, Povilo | 8 | '' |
| 112. | Adelė Kiliūtė, Povilo | 11 | '' |
| 113. | Juozas Klišys, Mato | 8 | '' |
| 114. | Kostė Klišytė, Mato | 10 | '' |
| 115. | Vladas Meilus, Juozo | 13 | '' |
| 116. | Alfonsas Skvarnavičius, Stepono | 8 | '' |
| 117. | Juozas Skvarnavičius, Kazio | 11 | '' |
| 118. | Juozas Skvarnavičius, Stepono | 8 | '' |
| 119. | Steponas Skvarnavičius, Jurgio | 8 | '' |
| 120. | Vytautas Skvarnavičius, Stepono | 8 | '' |
| 121. | Vladas Skvarnavičius, Antano | 9 | '' |
| 122. | Vladas Skvarnavičius, Jurgio | 7 | '' |
| 123. | Elena Skvarnavičiūtė, Jurgio | 9 | '' |
| 124. | Kostė Skvarnavičiūtė, Antano | 8 | '' |
| 125. | Leonora Skvarnavičiūtė, Kazio | 9 | '' |
| 126. | Alfonsas Žiurkelis, Vinco | 13 | '' |
| 127. | Antanas Žiurkelis, Vinco | 10 | '' |
| 128. | Juozas Žiurkelis, Vinco, | 9 | '' |

(LCVA, f. 391, ap. 3, b. 74, l. 93–95).

1931–1932 mokslo metais mokykla tikrinta du kartus: pirmą kartą 1932 02 11. Mokėsi 95 vaikai: I skyriuje 36 mergaitės ir 25 berniukai, II – 22 mergaitės ir 9 berniukai, III – 4 mergaitės ir 6 berniukai, IV – 1 mergaitė ir 2 berniukai (LCVA, f. 391, ap. 3, b. 1526, l. 264); antrą kartą 1932 06 06. Mokėsi 113 vaikų: I skyriuje 43 mergaitės ir 36 berniukai, II – 12 mergaičių ir 9 berniukai, III – 4 mergaitės ir 6 berniukai, IV – 1 mergaitė ir 2 berniukai. 1932 metais mokyklą baigė 1 berniukas (LCVA, f. 391, ap. 3, b. 1526, l. 164).

1933 metais mokyklą baigė 4 mergaitės ir 1 berniukas (LCVA, f. 391, ap. 3, b. 1606, l. 42). 1933 11 01 vedėja Marija Vanagienė (Bartkaitė) perkelta į Svobiškį, vedėja paskirta Domicėlė Lapienytė iš Svobiškio (LCVA, f. 391, ap. 3, b. 1103, l. 25). Mokykla tikrinta 1934 04 17. Mokėsi 104 vaikai: I skyriuje 18 mergaičių ir 25 berniukai, II – 10 mergaičių ir 16 berniukų, III – 16 mergaičių ir 9 berniukai,



IV – 4 mergaitės ir 6 berniukai. 1934 metais mokyklą baigė 4 mergaitės ir 4 berniukai (LCVA, f. 391, ap. 3, b. 1606, l. 42).

1934 11 01 paskirta antroji mokytoja Ona Juozakaitė iš Čedasų (LCVA, f. 391, ap. 3, b. 1124, l. 41). Mokykla tikrinta 1935 02 14. Mokėsi 89 vaikai: I skyriuje 25, II – 30, III – 22, IV – 12. 1935 metais mokyklą baigė 4 mergaitės ir 1 berniukas (LCVA, f. 391, ap. 3, b. 1646, l. 25). 1935–1936 mokslo metais mokykla tikrinta 1936 04 22. Mokėsi 76 vaikai: I skyriuje 26, II – 23, III – 14, IV – 10. 1936 metais mokyklą baigė 7 mergaitės ir 1 berniukas (LCVA, f. 391, ap. 3, b. 2509, l. 217).

1936–1937 mokslo metais mokykla tikrinta 1937 05 11. Mokėsi: I skyriuje 12, IV – 10 mokinių. 1937 metais mokyklą baigė 5 mergaitės ir 3 berniukai (LCVA, f. 391, ap. 3, b. 1693, l. 9). 1937–1938 mokslo metais mokykla tikrinta 1937 11 09. Mokėsi 69 vaikai: II skyriuje 32, III – 23, IV – 13. 1938 metais mokyklą baigė 7 mergaitės ir 5 berniukai (LCVA, f. 391, ap. 3, b. 1718, l. 382).

1938–1939 mokslo metais mokykla tikrinta 1939 05 24. Mokėsi: I skyriuje 43, IV – 14 mokinių. 1939 metais mokyklą baigė 7 mergaitės ir 5 berniukai (LCVA, f. 391, ap. 3, b. 1731, l. 15). 1939–1940 mokslo metais mokykla tikrinta 1940 03 15. Mokėsi 61 vaikas: II skyriuje 29, III – 14, IV – 18. Vedėja Domicėlė Urbutienė (Lapienytė) (LCVA, f. 391, ap. 3, b. 1747, l. 60).

Kraštų pradžios mokykla

Isteigta 1924 09 05. Pirmą kartą tikrinta 1925 02 11. Mokėsi 68 vaikai: I skyriuje 20 mergaičių ir 31 berniukas, II – 3 mergaitės ir 14 berniukų. Mokytoja Monika Žemaitytė, baigusi 5 gimnazijos klases (LCVA, f. 391, ap. 3, b. 1415, l. 63).

Kirkūnų pradžios mokyklos mokiniai su mokytoja 1939 m. Rokiškio krašto muziejus 12797

1925–1926 mokslo metais mokykla tikrinta 2 kartus: pirmą kartą 1926 03 16. Mokinių nerasta – atleisti rekolekcijoms, nors tam leidimas duotas tik 03 23; antrą kartą 1926 04 28. Mokėsi 22 vaikai: I skyriuje 5 mergaitės ir 8 berniukai, II – 3 mergaitės ir 4 berniukai, III – 2 berniukai (LCVA, f. 391, ap. 3, b. 1432, l. 57, 71).

1926 09 01 vedėja Monika Žemaitytė atleista jai prašant. Vedėju paskirtas Juozas Balnanosis iš Alytaus apskrities Gineičiškių kaimo, baigęs 2 mokytojų seminarijos kursus (LCVA, f. 391, ap. 3, b. 959, l. 219). Mokykla tikrinta 1927 03 13. Mokėsi 37 vaikai: I skyriuje 10 mergaičių ir 12 berniukų, II – 1 mergaitė ir 14 berniukų (LCVA, f. 391, ap. 3, b. 1444, l. 178).

1927–1928 mokslo metais mokykla tikrinta 1928 01 28. Mokėsi 37 vaikai: I skyriuje 8 mergaitės ir 4 berniukai, II – 6 mergaitės ir 12 berniukų, III – 5 mergaitės ir 2 berniukai (LCVA, f. 391, ap. 3, b. 1455, l. 161). Apskrities ataskaitos suvestinės duomenimis, iš 107 apylinkės mokyklinio amžiaus vaikų 1928–1929 mokslo metais mokyklą lankė 70 (nelankė 37), ateityje numatomas II komplektas (LCVA, f. 391, ap. 3, b. 701, l. 27).

1929 11 01 vedėjas Juozas Balnanosis perkeltas į Jūžintus (LCVA, f. 391, ap. 3, b. 1020, l. 31). 1929–1930 mokslo metais mokykla tikrinta 1930 02 14. Mokėsi 42 vaikai. Vedėja Petronėlė Smalevičiūtė, baigusi dvimečius mokytojų kursus (LCVA, f. 391, ap. 3, b. 1489, l. 410). 1930–1931 mokslo metais mokykla tikrinta 1931 04 27. Mokėsi 71 vaikas: I skyriuje 21 mergaitė ir 18 berniukų, II – 11 mergaičių ir 10 berniukų, III – 3 mergaitės ir 8 berniukai (LCVA, f. 391, ap. 3, b. 1489, l. 157).

1932–1933 mokslo metais mokykla tikrinta 1932 12 12. Mokėsi 119 vaikų: I skyriuje 22 mergaitės ir 32 berniukai, II – 25 mergaitės ir 19 berniukų, III – 7 mergaitės ir 7 berniukai, IV – 1 mergaitė ir 6 berniukai. Vedėjai P.Smalevičiūtei laikinai talkininkavo Aleksandravėlės mokytojas Juozas Mačys. 1933 metais mokyklą baigė 5 berniukai (LCVA, f. 391, ap. 3, b. 1526, l. 31).

1933 12 11 paskirta antroji mokytoja Zigfrida Paškevičiūtė, baigusi Panevėžio mokytojų seminariją (LCVA, f. 391, ap. 3, b. 1103, l. 17). Mokykla tikrinta 1934 02 05. Mokėsi 130 vaikų: I skyriuje 31 mergaitė ir 41 berniukas, II – 15 mergaičių ir 16 berniukų, III – 11 mergaičių ir 5 berniukai, IV – 5 mergaitės ir 6 berniukai 1934 metais mokyklą baigė 2 mergaitės ir 4 berniukai (LCVA, f. 391,



Kraštų pradžios mokyklos mokiniai su mokytoju ir tėvais. Apie 1928 m. Iš Genės Katinienės (Pauliukaitės) albumo

ap. 3, b. 1606, l. 80). Tarp jų Povilas Gurbinkas, Irena Jočytė, Ona Jurevičiūtė, Valerija Jurevičiūtė, Jonas Pitrenas (*LCVA*, f. 802, ap. 12, b. 1).

1934–1935 mokslo metais mokykla tikrinta 1935 03 15. Mokėsi 86 vaikai: I skyriuje 19, II – 35, III – 22, IV – 10. 1935 metais mokyklą baigė 4 mergaitės ir 4 berniukai (*LCVA*, f. 391, ap. 3, b. 1646, l. 43). Tai Petras Garnelis-Pitrenas, Stasė Jočytė, Bronė Meilutė, Ona Pitrenaitė, Teklė Pitrenaitė, Petras Pitrenas, Vytautas Skeirys, Bronius Smalinskas (*LCVA*, f. 802, ap. 12, b. 1).

1935–1936 mokslo metais mokykla tikrinta 1936 01 17. Mokėsi 81 vaikas: I skyriuje 28, II – 23, III – 20, IV – 10. 1936 metais mokyklą baigė 4 mergaitės ir 2 berniukai (*LCVA*, f. 391, ap. 3, b. 2509, l. 31). Tai Teklė Jurevičiūtė, Jonas Kazanavičius, Elena Pitrenaitė, Eleonora Pitrenaitė, Veronika Pukinskaitė, Zigmantas Tupalskis (*LCVA*, f. 802, ap. 12, b. 1).

1937 01 07 vedėja Petronėlė Smalevičiūtė perkelta į Vilkaviškio apskritį, 1937 01 15 vedėja paskirta mokytoja Zigfrida Strazdienė (Paškevičiūtė), mokytoja paskirta Adelė Kalkytė, baigusi 7 gimnazijos klases ir išlaikiusi egzaminus prie Švietimo ministerijos (*LCVA*, f. 391, ap. 6, b. 266, l. 160,164). Mokykla tikrinta 1937 02 06. Mokėsi 68 vaikai: II skyriuje 47, III – 13, IV – 8. 1937 metais mokyklą baigė 2 mergaitės ir 2 berniukai (*LCVA*, f. 391, ap. 3, b. 1693, l. 53). Tai Teklė Garnelytė, Igno, Teklė Garnelytė, Silvestro, Balys Gurbinkas, Bronius Kligys (*LCVA*, f. 802, ap. 12, b. 1).

1937 08 21 vedėja Zigfrida Strazdienė perkelta į Obelius, 1937 09 03 vedėja paskirta Bronė Chainauskaitė iš Kretingos apskrities Lenkimų (*LCVA*, f. 391, ap. 6, b. 266, l. 115). Mokykla tikrinta 1937 12 15. Mokėsi 73 vaikai: II skyriuje 39, III – 22, IV – 12. 1938 metais mokyklą baigė 7 mergaitės ir 3 berniukai (*LCVA*, f. 391, ap. 3, b. 1718, l. 352).

1938 09 vietoj A. Kalkytės mokytoja paskirta Aleksandra Kiaulėnaitė, baigusi Rokiškio gimnaziją ir mokytojų kursus. Mokykla tikrinta 1939 04 28. Mokėsi 62 vaikai: II skyriuje 30, III – 20, IV – 12. 1939 metais mokyklą baigė 4 mergaitės ir 5 berniukai (*LCVA*, f. 391, ap. 3, b. 1731, l. 39). Tarp jų: Adelė Garnelytė, Ksenofontas Kirilovas, Vanda Meilutė, Emilė Pitrenaitė, Ona Skeirytė (*LCVA*, f. 802, ap. 12, l. 1).

1939 09 05 mokytoja Aleksandra Kiaulėnaitė perkelta į Valiūliškį, mokytoja paskirta Filomena Cijūnėlytė, baigusi pedagoginį institutą, 09 06 vedėja B. Chainauskaitė perkelta į Panevėžio apskritį, 10 05 vedėja paskirta mokytoja F. Cijūnėlytė, mokytoju paskirtas Balys Urbonas iš Zarasų apskrities Baibių (*LCVA*, f. 391, ap. 6, b. 422, l. 30, 31, 41, 62). Mokykla tikrinta 1940 04 14. Mokėsi 63 vaikai: II skyriuje 28, III – 23, IV – 12. 1940 metais mokyklą baigė 6 mergaitės ir 6 berniukai (*LCVA*, f. 391, ap. 3, b. 1747, l. 64). Tai Albina Abariūtė, Jonas Grigorjevas, Bronius Jočys, Marija Albina Jočytė, Petras Pauliukas, Valerija Pitrenaitė, Jonas Pitrenas, Stefa Pukinskaitė, Valerija Pukinskaitė, Marija Sinkevičiūtė, Petras Smalinskas, Albinas Šiukšta (*LCVA*, f. 802, ap. 12, b. 1). Archyve saugomi 1930–1931, 1932–1933, 1934–1935, 1935–1936, 1936–1937, 1938–1939 mokslo metų klasės žurnalai (*LCVA*, f. 802, ap. 12, b. 2–7). Deja, juose visuose nėra vieno ar kelių pirmųjų lapų. O kaip tik juose svarbiausia informacija – bendri mokinių sąrašai ir duomenys apie juos.

Kreščionių pradžios mokykla

Įsteigta 1920 10 01. Paskirta mokytoja Nastė Bugailiškytė, baigusi 2 gimnazijos klases ir Rokiškio vasaros mokytojų kursus (LCVA, f. 391, ap. 3, b. 691, l. 7). Mokykla pirmą kartą tikrinta 1920 12 03. Mokėsi 39 vaikai: I skyriuje 7 mergaitės ir 22 berniukai, II – 2 mergaitės ir 8 berniukai (LCVA, f. 391, ap. 3, b. 1366, l. 249).

1921–1922 mokslo metais mokykla tikrinta 1922 02 22. Mokėsi 46 vaikai: I skyriuje 8 mergaitės ir 13 berniukų, II – 8 mergaitės ir 10 berniukų, III – 1 mergaitė ir 6 berniukai (LCVA, f. 391, ap. 3, b. 1376, l. 65). 1922 11 Nastė Bugailiškytė perkelta į Aleknas. Kreščionysė – vakansija (LCVA, f. 391, ap. 3, b. 693, l. 24).

1923–1924 mokslo metais mokykla tikrinta 1923 11 11. Mokėsi 34 vaikai: I skyriuje 10 mergaičių ir 8 berniukai, II – 5 mergaitės ir 4 berniukai, III – 1 mergaitė ir 6 berniukai. Mokytoja Akvilė Balčiūnaitė (LCVA, f. 391, ap. 3, b. 1398, l. 259).

1924–1925 mokslo metais mokykla tikrinta 1925 04 23. Mokėsi 32 vaikai: I skyriuje 9 mergaitės ir 11 berniukų, II – 2 mergaitės ir 6 berniukai, III – 4 berniukai (LCVA, f. 391, ap. 3, b. 1415, l. 31).

1925 09 01 vedėju paskirtas Kazys Požela, baigęs 2 mokytojų seminarijos kursus (LCVA, f. 391, ap. 3, b. 944, l. 147). Mokykla tikrinta 1926 02 03. Mokėsi 42 vaikai: I skyriuje 7 mergaitės ir 15 berniukų, II – 6 mergaitės ir 8 berniukai, III – 6 berniukai (LCVA, f. 391, ap. 3, b. 1432, l. 38). 1926–1927 mokslo metais mokykla tikrinta 1927 02 12. Mokėsi 39 vaikai: I skyriuje 6 mergaitės ir 17 berniukų, II – 6 mergaitės ir 6 berniukai, III – 4 berniukai (LCVA, f. 391, ap. 3, b. 1444, l. 200).

1927–1928 mokslo metais mokykla tikrinta 1928 01 26. Mokėsi 39 vaikai: I skyriuje 4 mergaitės ir 10 berniukų, II – 10 mergaičių ir 9 berniukai, III – 1 mergaitė ir 5 berniukai (LCVA, f. 391, ap. 3, b. 1455, l. 163). 1928–1929 mokslo metais mokykla tikrinta 1929 06 14. Žiemą mokėsi 49 vaikai (LCVA, f. 391, ap. 3, b. 1466, l. 9). Apskrities ataskaitos suvestinės duomenimis, iš 101 apylinkės mokyklinio amžiaus vaikų 1928–1929 mokslo metais mokyklą lankė 52 (nelankė 49), reikalingas II kompletas (LCVA, f. 391, ap. 3, b. 701, l. 27).

1929–1930 mokslo metais mokykla tikrinta 1930 06 04. Mokėsi 86 vaikai: I skyriuje 17 mergaičių ir 28 berniukai, II – 17 mergaičių ir 16 berniukų, III – 3 mergaitės ir 5 berniukai (LCVA, f. 391, ap. 3, b. 1489, l. 330).

1930 11 15 paskirta antroji mokytoja Marija Benotaitė, baigusi Šiaulių mokytojų seminariją (LCVA, f. 391, ap. 3, b. 1040, l. 15). Mokykla tikrinta 1931 03 26. Mokėsi 82 vaikai: I skyriuje 16 mergaičių ir 20 berniukų, II – 16 mergaičių ir 11 berniukų, III – 5 mergaitės ir 11 berniukų, IV – 3 berniukai. 1931 metais mokyklą baigė 1 berniukas (LCVA, f. 391, ap. 3, b. 1489, l. 178).

1932 01 15 vedėju paskirtas Jonas Lapašinskas iš Vilkėlių (LCVA, f. 391, ap. 3, b. 1082, l. 145). 1932 metais mokyklą baigė 3 mergaitės ir 3 berniukai: Zofija Erbredaitė, Jonas Jukna, Valentinas Kišūnas, Jonas Michailovas, Ona Serikaitė, Ona Šablinskaitė (LCVA, f. 802, ap. 13, b. 1).

1932–1933 mokslo metais mokykla tikrinta 1932 09 15. Mokėsi 25 vaikai: I skyriuje 9 mergaitės ir 8 berniukai, II – 1 mergaitė ir 2 berniukai, III – 2 mer-



gaitės ir 2 berniukai, IV – 1 berniukas. 1933 metais mokyklą baigė 5 mergaitės ir 1 berniukas (LCVA, f. 391, ap. 3, b. 1526, l. 154). (Nedidelis mokinių skaičius paaiškinamas dar negrįžusiais piemenėliais.)

1933–1934 mokslo metais mokykla tikrinta 1934 03 03.

Mokėsi 104 vaikai: I skyriuje 25 mergaitės ir 16 berniukų, II – 9 mergaitės ir 16 berniukų, III – 13 mergaičių ir 12 berniukų, IV – 10 mergaičių ir 3 berniukai. 1934 metais mokyklą baigė 6 mergaitės ir 1 berniukas (LCVA, f. 391, ap. 3, b. 1606, l. 60). 1934–1935 mokslo metais mokykla tikrinta 1935 02 14. Mokėsi 87 vaikai: I skyriuje 14, II – 39, III – 18, IV – 16. 1935 metais mokyklą baigė 5 mergaitės ir 7 berniukai (LCVA, f. 391, ap. 3, b. 1646, l. 27).

1935 09 01 vedėjas Jonas Lapašinskas ir mokytoja Marija Benotaitė perkelti į Kriaunąs, vedėju paskirtas Juozas Ulevičius iš Alytaus apskrities, mokytoja Ksavera Ulevičienė iš Kriaunų (LCVA, f. 391, ap. 3, b. 1145, l. 92). Mokykla tikrinta 1936 04 23. Mokėsi 76 vaikai: I skyriuje 13, II – 35, III – 28, IV – 10. 1936 metais mokyklą baigė 5 mergaitės ir 4 berniukai (LCVA, f. 391, ap. 3, b. 2509, l. 7). Tai Bronė Bajoraitė, Adelaida Balčiūnaitė, Benjaminas Eigminas, Elena Krasauskaitė, Jonas Macijauskas, Jonas Namajuška, Bronė Stočkutė, Albinas Striungys, Stasė Striungytė (LCVA, f. 802, ap. 13, b. 2).

1936–1937 mokslo metais mokykla tikrinta 1937 05 11. Mokėsi: I skyriuje 25, IV – 17. 1937 metais mokyklą baigė 8 mergaitės ir 9 berniukai (LCVA, f. 391, ap. 3, b. 1693, l. 17). Tai Ona Adomonytė, Ona Bajoraitė, Emilija Balčiūnaitė, Albinas Balčiūnas, Vytautas Baltrūnas, Stasys Eigminas, Afanasas Grimailovas, Sofija Juknaitė, Jonas Kišūnas, Alfonsas Krasauskas, Afanasas Michailovas, Bronė

Kreščionių pradžios mokyklos mokiniai su mokytoja. Apie 1921 m.

Mikulėnaitė, Ona Mikulėnaitė, Vladas Mikulėnas, Monika Skardžiukaitė, Povilas Stočkus, Janina Valiukaitė (*LCVA*, f. 802, ap. 13, b. 3).

1937–1938 mokslo metais tikrinta 1937 12 16. Mokėsi 75 vaikai: II skyriuje 33, III – 23, IV – 19. 1938 metais mokyklą baigė 15 mergaičių ir 2 berniukai (*LCVA*, f. 391, ap. 3, b. 1718, l. 346). Tarp jų: Stefa Balčiūnaitė, Elena Baltrūnaitė, Stasė Dručkutė, Eleonora Eigminaitė, Valerija Eigminaitė, Ona Grimalovaitė, Stasė Pitrenaitė, Darija Romanovaitė, Praskovja Romanovaitė, Stefa Sakalauskaitė, Monika Seibutyte, Ona Sirvydaitė, Monika Skeivelaitė, Ieva Žukauskaitė (*LCVA*, f. 802, ap. 13, l. 4).

1938–1939 mokslo metais mokykla tikrinta 1939 04 21. Mokėsi 71 vaikas: II skyriuje 31, III – 24, IV – 16. 1939 metais mokyklą baigė 11 mergaičių ir 5 berniukai (*LCVA*, f. 391, ap. 3, b. 1731, l. 68). Tarp jų: Juozas Danys, Bronė Eigminaitė, Adelė Mikalkėnaitė, Nikodemus Namajuška, Valė Namajuškaitė, Vanda Pagiryte, Valerija Pitrenaitė, Janina Rakickaitė, Ona Seibutyte, Birutė Sirvydyte, Balys Smalinskas, Karolina Stočkutė, Ona Šablinskaitė, Pranas Valiukas, Antanas Valiulis (*LCVA*, f. 802, ap. 13, b. 5).

1939 09 01 mokytoja Ksavera Ulevičienė perkelta į Obelius (*LCVA*, f. 391, ap. 6, b. 422, l. 62). Mokykla tikrinta 1940 04 15. Mokėsi 77 vaikai: II skyriuje 33, III – 30, IV – 14. Mokytoja dirbo Zofija Kazlauskaitė. (*LCVA*, f. 391, ap. 3, b. 1747, l. 62). Tarp 1940 metais mokyklą baigusiuju: Juozas Baltrūnas, Jonas Bieliūnas, Genovaitė Krasauskaitė, Antanas Macijauskas, Romualdas Mikulėnas, Marija Pagiryte, Juozas Putra, Antanas Sakalauskas, Adelė Seibutyte, Vytautas Albertas Skardžiukas, Adolfas Žukauskas (*LCVA*, f. 802, ap. 13, b. 6).

Kriaunų pradžios mokykla

Atkurta 1919 11 03. Pirmą kartą tikrinta 1920 01 28. Mokėsi 51 vaikas: I skyriuje 12 mergaičių ir 10 berniukų, II – 7 mergaitės ir 22 berniukai. Mokytojas Kazys Velbasys, baigęs Rokiškio vasaros mokytojų kursus. Patalpos samdomos, nes senajam mokyklos pastatui reikia kapitalinio remonto (*LCVA*, f. 391, ap. 3, b. 1358, l. 143).

1920 09 15 mokytojas K. Velbasys perkeltas kitur, mokytoju paskirtas Kazys Šimėnas, baigęs Rokiškio vasaros mokytojų kursus (*LCVA*, f. 391, ap. 3, b. 691, l. 207). Mokykla tikrinta 1921 01 28. Mokėsi 53 vaikai: I skyriuje 13 mergaičių ir 10 berniukų, II – 7 mergaitės ir 8 berniukai, III – 3 mergaitės ir 12 berniukų (*LCVA*, f. 391, ap. 3, b. 1366, l. 207). 1921–1922. mokslo metais mokykla tikrinta 1921 12 12. Mokėsi 114 vaikų: I skyriuje 30 mergaičių ir 32 berniukai, II – 10 mergaičių ir 15 berniukų, III – 6 mergaitės ir 20 berniukų. Mokykla dirbo valsčiui priklausančiame pastate (senojoje mokykloje) (*LCVA*, f. 391, ap. 3, b. 1376, l. 107).

1922 11 30 mokytojas Jonas Barzdonis paimtas kariuomenėn (*LCVA*, f. 391, ap. 3, b. 693, l. 7). 1923 01 01 mokytoju paskirtas Stepas Piskarskas iš Trumpiškių (*LCVA*, f. 391, ap. 3, b. 694, l. 48). Mokykla tikrinta 1923 03 15. Mokėsi 107 vaikai: I skyriuje 30 mergaičių ir 23 berniukai, II – 10 mergaičių ir 18 berniukų, III – 5 mergaitės ir 10 berniukų, IV – 2 mergaitės ir 9 berniukai.

Vedėjas Kazys Speičys, baigęs metinius mokytojų kursus (LCVA, f. 391, ap. 3, b. 1387, l. 33).

1923–1924 mokslo metais mokykla tikrinta 1923 12 05. Mokėsi 100 vaikų: I skyriuje 18 mergaičių ir 36 berniukai, II – 8 mergaitės ir 17 berniukų, III – 6 mergaitės ir 7 berniukai, IV – 2 mergaitės ir 6 berniukai. Vedėjas K. Speičys, mokytojas Kazys Kiela, baigęs 5 gimnazijos klases (LCVA, f. 391, ap. 3, b. 1398, l. 271). Tarp 1924 metais baigusiujų mokyklą: Vladas Garuolis, Kostas Kavaliauskas, Joselis Zelikmanas (LCVA, f. 802, ap. 17, b. 1, l. 2). 1924–1925 mokslo metais mokykla tikrinta 1925 01 28. Mokėsi 107 vaikai: I skyriuje 18 mergaičių ir 23 berniukai, II – 14 mergaičių ir 25 berniukai, III – 5 mergaitės ir 12 berniukų, IV – 2 mergaitės ir 8 berniukai. Dirbo K. Kiela ir Lucijus Nemickas, baigęs Panevėžio vyrų gimnaziją (LCVA, f. 391, ap. 3, b. 1415, l. 73). Tarp 1925 metais baigusiu mokyklą: Vincas Ališauskas, Balys Bagdonas, Antanina Kavaliauskaitė, Elena Narkevičiūtė, Jonas Nemickas, Jonas Širvys (LCVA, f. 802, ap. 17, b. 1, l. 2).

1925 09 01 vedėju paskirtas Napoleonas Kvedaras, baigęs Utenės mokytojų kursus, mokytoja – Stasė Valavičiūtė, baigusi Kėdainių mokytojų seminarijos 2 kursus (LCVA, f. 391, ap. 3, b. 944, l. 481). Mokykla tikrinta 1926 03 20. Mokėsi 94 vaikai: I skyriuje 15 mergaičių ir 12 berniukų, II – 17 mergaičių ir 14 berniukų, III – 7 mergaitės ir 16 berniukų, IV – 2 mergaitės ir 11 berniukų (LCVA, f. 391, ap. 3, b. 1432, l. 62).

1926 09 01 vedėju paskirtas Kazys Kiela, Napoleonas Kvedaras – mokytoju, mokytoja Stasė Valavičiūtė komandiruota į Panemunėlį (LCVA, f. 391, ap. 3, b. 959, l. 219). Mokykla tikrinta 1926 12 17. Mokėsi 97 vaikai: I skyriuje 14 mergaičių ir 15 berniukų, II – 16 mergaičių ir 23 berniukai, III – 4 mergaitės ir 13 berniukų, IV – 4 mergaitės ir 8 berniukai (LCVA, f. 391, ap. 3, b. 1444, l. 220).

1927 09 01 vedėjas Kazys Kiela perkeltas į Duōkiškį, 1927 10 01 vedėju paskirtas Napoleonas Kvedaras, 1927 11 15 vedėjas N. Kvedaras perkeltas į Minkūnus, vedėja paskirta Stasė Valavičiūtė, mokytoju paskirtas Jonas Lukštaraupis iš Sodėlių (LCVA, f. 391, ap. 3, b. 978, l. 9, 32, 60). Mokykla tikrinta 1927 12 07. Mokėsi 67 vaikai: I skyriuje 9 mergaitės ir 10 berniukų, II – 9 mergaitės ir 12 berniukų, III – 7 mergaitės ir 11 berniukų, IV – 2 mergaitės ir 7 berniukai (LCVA, f. 391, ap. 3, b. 1455, l. 200).

1929 02 01 vedėja Stasė Valavičiūtė perkelta į Panemunėlį. Vedėju paskirtas Antanas Čiurlys iš Samėnių, 1929 09 01 vedėjas A. Čiurlys skirtas mokytoju, vedėju paskirtas Kostas Aleksiejus iš Sodėlių, mokytojas Jonas Lukštaraupis perkeltas į Sodėlius (LCVA, f. 391, ap. 3, b. 1020, l. 136, 179). Mokykla tikrinta 1929 06 28. Mokėsi 79 vaikai (LCVA, f. 391, ap. 3, b. 1466, l. 4). Apskrities ataskaitos suvestinės duomenimis, iš 103 apylinkės mokyklinio amžiaus vaikų 1928–1929 mokslo metais mokyklą lankė 81 (LCVA, f. 391, ap. 3, b. 701, l. 28). 1929 metais mokyklą baigė 6 mergaitės ir 2 berniukai.

1929–1930 mokslo metais mokykla tikrinta 1929 12 20. Mokėsi 71 vaikas. 1930 metais mokyklą baigė 4 mergaitės ir 7 berniukai (LCVA, f. 391, ap. 3, b. 1489, l. 430).

1930–1931 mokslo metais mokykla tikrinta 1931 01 20. Mokėsi 87 vaikai: I skyriuje 23 mergaitės ir 18 berniukų, II – 11 mergaičių ir 12 berniukų, III –



5 mergaitės ir 9 berniukai, IV – 7 mergaitės ir 10 berniukų. 1931 metais mokyklą baigė 6 mergaitės ir 7 berniukai (LCVA, f. 391, ap. 3, b. 1489, l. 230).

1931 11 01 mokytojas Antanas Čiurlys perkeltas į Lūkiškius (LCVA, f. 391, ap. 3, b. 1064, l. 64). 1932 metais mokyklą baigė 1 mergaitė. 1932–1933 mokslo metais mokykla tikrinta 1933 04 23. Mokėsi 103 vaikai: I skyriuje 19 mergaičių ir 15 berniukų, II – 20 mergaičių ir 20 berniukų, III – 10 mergaičių ir 14 berniukų, IV – 2 mergaitės ir 8 berniukai. Mokytoja dirbo Joana Žvinienė (Stražinskaitė). 1933 metais mokyklą baigė 1 mergaitė ir 8 berniukai (LCVA, f. 391, ap. 3, b. 1566, l. 82).

1933–1934 mokslo metais mokykla tikrinta 1934 04 06. Mokėsi 117 vaikų: I skyriuje 30 mergaičių ir 19 berniukų, II – 10 mergaičių ir 12 berniukų, III – 21 mergaitė ir 14 berniukų, IV – 8 mergaitės ir 4 berniukai. 1934 metais mokyklą baigė 7 mergaitės ir 1 berniukas (LCVA, f. 391, ap. 3, b. 1605, l. 40).

1934 09 01 mokytoja Joana Žvinienė perkelta į Utenos apskritį, Vānagiškes, mokytoja paskirta Ksavera Petrulytė iš Vanagiškių (LCVA, f. 391, ap. 3, b. 1124, l. 88). Mokykla tikrinta 1934 09 18. Mokėsi: I skyriuje 39, II – 26 vaikai. 1935 metais mokyklą baigė 5 mergaitės ir 5 berniukai (LCVA, f. 391, ap. 3, b. 1646, l. 89).

1935 09 01. vedėjas Kostas Aleksejus perkeltas į Obelius, mokytoja Ksavera Ulevičienė (Petrulytė) perkelta į Kreščionis, vedėju paskirtas Jonas Lapašinskas iš Kreščionių, mokytoja Marija Lapašinskienė (Benotaitė) iš Kreščionių (LCVA, f. 391, ap. 3, b. 1145, l. 92). Mokykla tikrinta 1936 06 20. Pirmame skyriuje mokėsi 54 vaikai. 1936 metais mokyklą baigė 7 mergaitės ir 8 berniukai (LCVA, f. 391, ap. 3, b. 2509, l. 7). 1936–1937 mokslo metais mokykla tikrinta 1937 05 15. Mokėsi:

Kriaunų pradžios mokyklos mokiniai su mokytojais.

1930 m.

Iš A. Petrašiūno archyvo



I skyriuje 39, IV – 13 mokinių. 1937 metais mokyklą baigė 5 mergaitės ir 6 berniukai (LCVA, f. 391, ap. 3, b. 1693, l. 3). 1937–1938 mokslo metais mokykla tikrinta 1937 11 20. Mokėsi 89 vaikai: II skyriuje 45, III – 17, IV – 17. 1938 metais mokyklą baigė 9 mergaitės ir 7 berniukai (LCVA, f. 391, ap. 3, b. 1718, l. 374).

1938 08 22 leista atidaryti V skyrių (LCVA, f.391, ap. 3, b. 2572, l. 14). 1938 09 16 paskirta trečioji mokytoja Ksavera Kazlauskienė iš Ukmergės apskrities, Butkūnėlių (LCVA, f. 391, ap. 6, b. 265, l. 63). Mokykla tikrinta 1939 06 03. Mokėsi: I skyriuje 72, IV – 18, V – 29 mokiniai. 1939 metais mokyklą baigė 5 mergaitės ir 11 berniukai (LCVA, f. 391, ap. 3, b. 1731, l. 11). 1939–1940 mokslo metais mokykla tikrinta 1940 04 13. Mokėsi 116 vaikų: II skyriuje 23, III – 31, IV – 18, V – 17, VI – 27 (LCVA, f. 391, ap. 3, b. 1747, l. 68).

Kriaunų pradžios mokyklos mokiniai su mokytoju Jonu Lapašinsku (stovi dešinėje gale su akiniais). 1939 m. Iš V. Kazanavičiaus archyvo

Lūkštų pradžios mokykla

1920 10 20, nesant mokyklai atitinkamo buto, mokytojas Juozas Papaurėlis perkeltas į Kúosius (LCVA, f. 391, ap. 3, b. 691, l. 5). 1921 03 01 statistinėse žiniuose tarp vakuojančiųjų nurodyta Lukštų mokykla – nuo 1919 05 (LCVA, f. 391, ap. 3, b. 2311, l. 43).

Atkurta 1922 11 15. Pirmą kartą tikrinta 1923 02 23. Mokėsi 73 vaikai: I skyriuje 18 mergaičių ir 23 berniukai, II – 10 mergaičių ir 22 berniukai. Mokytojas Kostas Povilavičius, baigęs keturklasę miesto mokyklą. Antrą kartą tikrinta 1923 05 04. Mokėsi 41 vaikas: I skyriuje 7 mergaitės ir 13 berniukų, II – 9 mergaitės ir 12 berniukų (LCVA, f. 391, ap. 3, b. 1387, l. 49, 112).

1923 11 08 Rokiškio apskrities žemės tvarkytojas N. Sakalauskas pagal aktą perdavė mokyklai iš Lukštų dvaro 2,023 ha žemės sklypą su 14 vaismedžių ir mūrinį (sienos akmenų, stogas gontų) pastatą (LCVA, f. 391, ap. 3, b. 695, l. 6). Mokykla tikrinta 1924 02 09. Mokėsi 65 vaikai: I skyriuje 14 mergaičių ir 11 berniukų, II – 14 mergaičių ir 26 berniukai (LCVA, f. 391, ap. 3, b. 1398, l. 253). 1924–1925 mokslo metais mokykla tikrinta 1924 10 07. I skyriuje mokėsi 9 mergaitės ir 12 berniukų (LCVA, f. 391, ap. 3, b. 1415, l. 89). 1925–1926 mokslo metais mokykla tikrinta 1926 04 26. Mokėsi 28 vaikai: I skyriuje 4 mergaitės ir 5 berniukai, II – 3 mergaitės ir 5 berniukai, III – 4 mergaitės ir 7 berniukai. Didesnė mokyklos mokinių dalis jau nuo balandžio pradžios išėję Latvijon tarnauti. Dirbo mokytojai Julius Kišūnas ir Juozas Miškinis, turį jaunesniojo mokytojo vardą (LCVA, f. 391, ap. 3, b. 1432, l. 68).

1926–1927 mokslo metais mokykla tikrinta 1926 11 24. Mokėsi 63 vaikai: I skyriuje 9 mergaitės ir 10 berniukų, II – 6 mergaitės ir 5 berniukai, III – 5 mergaitės ir 12 berniukų, IV – 4 mergaitės ir 12 berniukų. 1927 06 08 iš 9 mokinių egzaminus išlaikė 8 (LCVA, f. 391, ap. 3, b. 1444, l. 173, 226). 1927–1928 mokslo metais mokykla tikrinta 1927 10 14. Mokėsi 47 vaikai: I skyriuje 11 mergaičių ir 9 berniukai, II – 5 mergaitės ir 8 berniukai, III – 2 mergaitės ir 6 berniukai, IV – 1 mergaitė ir 5 berniukai (LCVA, f. 391, ap. 3, b. 1455, l. 196). 1928–1929 mokslo metais mokykla tikrinta 1926 06 05. Mokinių sąrašė 82, mokyklą baigė 1 mergaitė ir 8 berniukai (LCVA, f. 391, ap. 3, b. 1466, l. 11). Apskrities ataskaitos suvestinės duomenimis, iš 93 apylinkės mokyklinio amžiaus vaikų 1928–1929 mokslo metais mokyklą lankė 62. 1929 metais mokyklą baigė 2 mergaitės ir 6 berniukai (LCVA, f. 391, ap. 3, b. 701, l. 28).

1929 11 01 mokytojas Juozas Miškinis perkeltas į Aleksandravėlę, mokytoja paskirta Agota Steponaitytė, baigusi Šiaulių mokytojų seminariją. (LCVA, f. 391, ap. 3, b. 1020, l. 31). Mokykla tikrinta 1929 11 27. Mokėsi 61 vaikas. 1930 metais mokyklą baigė 6 berniukai (LCVA, f. 391, ap. 3, b. 1489, l. 445).

1930 09 01 mokytoja Agota Steponaitytė perkelta į Ginotus, mokytoja paskirta Stefanija Mikulkaitė iš Aulėlių (LCVA, f. 391, ap. 3, b. 1040, l. 69). Mokykla tikrinta 1930 12 03. Mokėsi 61 vaikas: I skyriuje 12 mergaičių ir 11 berniukų, II – 12 mergaičių ir 8 berniukai, III – 8 mergaitės ir 5 berniukai, IV – 1 mergaitė ir 4 berniukai. 1931 metais mokyklą baigė 1 mergaitė ir 2 berniukai (LCVA, f. 391, ap. 3, b. 1489, l. 248).

1932 01 01 mokytoja Stefanija Mikulkaitė perkelta į Staseliškes, mokytoju paskirtas Juozas Simokaitis, baigęs Marijampolės mokytojų seminariją (LCVA, f. 391, ap. 3, b. 1061, l. 45). Mokykla tikrinta 1932 01 22. Mokėsi 77 vaikai: I skyriuje 9 mergaitės ir 12 berniukų, II – 14 mergaičių ir 11 berniukų, III – 12 mergaičių ir 8 berniukai, IV – 6 mergaitės ir 5 berniukai. 1932 metais mokyklą baigė 4 mergaitės ir 3 berniukai (LCVA, f. 391, ap. 3, b. 1526, l. 291).

1932 10 01 J. Simokaitis atleistas jam prašant, 1932 11 01 mokytoja paskirta Elena Poškaitė, baigusi Lietuvos moterų kultūros draugijos mergaičių mokytojų seminariją (LCVA, f. 391, ap. 3, b. 1082, l. 61). Mokykla tikrinta 1933 02 03. Mokėsi 96 vaikai: I skyriuje 19 mergaičių ir 26 berniukai, II – 5 mergaitės ir 10 berniukų,

III – 13 mergaičių ir 6 berniukai, IV – 10 mergaičių ir 6 berniukai. 1933 metais mokyklą baigė 4 mergaitės ir 4 berniukai (*LCVA*, f. 391, ap. 3, b. 1566, l. 141).

1933–1934 mokslo metais mokykla tikrinta 1934 02 27. Mokėsi 88 vaikai: I skyriuje 11 mergaičių ir 20 berniukų, II – 14 mergaičių ir 10 berniukų, III – 8 mergaitės ir 9 berniukai, IV – 11 mergaičių ir 5 berniukai. Mokytoja Elena Genovaitė Kišūnienė (Poškaitė). 1934 metais mokyklą baigė 7 mergaitės ir 3 berniukai (*LCVA*, f. 391, ap. 3, b. 1605, l. 57).

1934–1935 mokslo metais mokykla tikrinta du kartus: 1934 09 26 I skyriuje mokėsi 40, II – 4 vaikai; 1935 02 20 mokėsi 79 vaikai: I skyriuje 18, II – 24, III – 24, IV – 13. 1935 metais mokyklą baigė 5 mergaitės ir 4 berniukai (*LCVA*, f. 391, ap. 3, b. 1645, l. 119).

1935–1936 mokslo metais mokykla tikrinta 1935 10 12. Mokėsi 41 vaikas: I skyriuje 34, II – 2, III – 5. 1936 metais mokyklą baigė 5 mergaitės ir 4 berniukai (*LCVA*, f. 391, ap. 3, b. 2508, l. 114). 1936–1937 mokslo metais mokykla tikrinta 1936 10 31. Mokėsi 54 vaikai: I skyriuje 28, II – 14, IV – 12. 1937 metais mokyklą baigė 6 mergaitės ir 5 berniukai (*LCVA*, f. 391, ap. 3, b. 1692, l. 82).

1937–1938 mokslo metais mokykla tikrinta 1937 10 21. Mokėsi: I skyriuje 33, IV – 14 mokinių. 1938 metais mokyklą baigė 4 mergaitės ir 8 berniukai (*LCVA*, f. 391, ap. 3, b. 1718, l. 406). 1938–1939 mokslo metais mokykla tikrinta 1939 04 28. Mokėsi 61 vaikas: II skyriuje 25, III – 17, IV – 19. 1939 metais mokyklą baigė 9 mergaitės ir 6 berniukai (*LCVA*, f. 391, ap. 3, b. 1731, l. 37).

1939 09 01 leista steigti V–VI skyrius (*LCVA*, f. 391, ap. 3, b. 2571, l. 291). Mokykla tikrinta 1939 11 15. Mokėsi 82 vaikai: II skyriuje 23, III – 21, IV – 14, V – 24 (*LCVA*, f. 391, ap. 3, b. 1747, l. 153).

Nuo 1930 metų Lukštų bažnytkaimis ir mokykla priklausė Rokiškio valsčiui.

Obėlių pradžios mokykla

Atkurta 1919 10 01. Pirmą kartą tikrinta 1920 03 09. Mokėsi 90 vaikų: I skyriuje 1 mergaitė ir 21 berniukas, II – 6 mergaitės ir 17 berniukų, III – 12 mergaičių ir 33 berniukai. Mokytojai Julė Silickienė, baigusi 7 vidurinės mokyklos klases, ir Stepas Čebilis, baigęs vasaros mokytojų kursus Rokiškyje (*LCVA*, f. 391, ap. 3, b. 1358, l. 149).

1920 07 01 J. Silickienė atsisakė dirbti, mokytoja paskirta Melanija Vienažinskaitė, baigusi Vilniaus moterų gimnaziją (*LCVA*, f. 391, ap. 3, b. 691, l. 7). Mokykla tikrinta 1920 12 21. Mokėsi 158 vaikai: I skyriuje 12 mergaičių ir 25 berniukai, II – 11 mergaičių ir 36 berniukai, III – 8 mergaitės ir 66 berniukai (*LCVA*, f. 391, ap. 3, b. 1366, l. 210). 1921–1922 mokslo metais mokykla tikrinta 1921 09 21. Mokėsi 86 vaikai: I skyriuje 8 mergaitės ir 18 berniukų, II – 9 mergaitės ir 23 berniukai, III – 3 mergaitės ir 15 berniukų, IV – 4 mergaitės ir 6 berniukai (*LCVA*, f. 391, ap. 3, b. 1376, l. 79).

1922 11 15 paskirta trečioji mokytoja Felė Paplauskaitė, baigusi 6 gimnazijos klases (*LCVA*, f. 391, ap. 3, b. 693, l. 6). Mokykla tikrinta 1923 01 19. Mokėsi 165 vaikai: I skyriuje 28 mergaitės ir 58 berniukai, II – 10 mergaičių ir 32 berniukai, III – 6 mergaitės ir 19 berniukų, IV – 1 mergaitė ir 11 berniukų (*LCVA*, f. 391, ap. 3, b. 1387, l. 81).



Felę Paplauskaitę pakeitė mokytoja Liucija Rimšaitė. 1923–1924 mokslo metais mokykla tikrinta 1924 03 07. Mokėsi 141 vaikas: I skyriuje 29 mergaitės ir 48 berniukai, II – 8 mergaitės ir 21 berniukas, III – 4 mergaitės ir 18 berniukų, IV – 4 mergaitės ir 9 berniukai. Iš 12 mokinių, laikusių egzaminus, išlaikė 8 (LCVA, f. 391, ap. 3, b. 1398, l. 200, 209). Tai Jadvyga Čebilytė, Bronė Čižikaitė, Emilija Didelytė, Edvardas Didžiokas, Antanas Kepenis, Alfonsas Pupelis, Stefanija Stočkutė, Alfonsas Žuklys (LCVA, f. 802, ap. 17, b. 1, l. 2).

Obelių pradžios mokyklos mokiniai. 1922 m. Iš Obelių gimnazijos muziejaus fondų

Vedėjas Stepas Čebilis perkeltas kitur, vedėja paskirta Veronika Pedišytė, baigusi Panevėžio gimnaziją. 1924–1925 mokslo metais mokykla tikrinta 1925 05 24. Mokėsi 109 vaikai: I skyriuje 22 mergaitės ir 31 berniukas, II – 9 mergaitės ir 12 berniukų, III – 4 mergaitės ir 14 berniukų, IV – 3 mergaitės ir 14 berniukų (LCVA, f. 391, ap. 3, b. 1415, l. 33). 1925 metais mokyklą baigė 9 berniukai: Jonas Ardišauskas, Petras Bučiūnas, Benediktas Lungys, Petras Martinėnas, Izidorius Puriuškis, Jonas Ragelis, Albertas Stočkus, Severas Turlavičius, Vaclovas Veržbickas (LCVA, f. 802, ap. 17, b. 1, l. 2).

1925 09 01 mokytoja L. Rimšaitė (neatvykusi į darbą) atleista, 09 25 mokytoju paskirtas Juozas Meškauskas, baigęs Rokiškio gimnaziją. 1925 11 01 mirė vedėja Veronika Pedišytė. Vedėju paskirtas mokytojas Juozas Meškauskas, mokytoju – Liucijus Nemickas (LCVA, f. 391, ap. 3, b. 944, l. 123, 143). Mokykla tikrinta 1926 05 17. Mokėsi 57 vaikai: I skyriuje 8 mergaitės ir 11 berniukai, II – 6 mergaitės ir 12 berniukų, III – 6 mergaitės ir 4 berniukai, IV – 4 mergaitės ir 6 berniukai (LCVA, f. 391, ap. 3, b. 1432, l. 70). 1926 metais mokyklą baigė:

Jonas Čirpus, Lionė Čižikaitė, Marija Daminauskaitė, Povilas Jasinevičius, Marija Kirlytė, Juozas Mackevičius, Ignas Malcius, Juozas Tumėnas, Antanina Viliamaitė (LCVA, f. 802, ap. 17, b. 1, l. 3).

1926–1927 mokslo metais mokykla tikrinta 1927 03 12. Mokėsi 100 vaikų: I skyriuje 9 mergaitės ir 21 berniukas, II – 13 mergaičių ir 14 berniukų, III – 10 mergaičių ir 17 berniukų, IV – 6 mergaitės ir 10 berniukų (LCVA, f. 391, ap. 3, b. 1444, l. 180). 1927 metais mokyklą baigė 6 mergaitės ir 6 berniukai: Viktorė Ardišauskaitė, Irena Balčikonytė, Valė Brirėtonaitė, Petras Borunovas, Mika Didelytė, Petras Kulys, Antanas Leitonas, Juozas Malcius, Chenkė Pogundaitė, Feliksas Puriuškis, Elena Vanagaitė, Kostas Vanagas (LCVA, f. 802, ap. 17, b. 1, l. 4).

1927–1928 mokslo metais mokykla tikrinta 1928 05 24. Mokėsi 54 vaikai: I skyriuje 9 mergaitės ir 6 berniukai, II – 6 mergaitės ir 8 berniukai, III – 5 mergaitės ir 3 berniukai, IV – 7 mergaitės ir 10 berniukų (LCVA, f. 391, ap. 3, b. 1455, l. 135). 1928 metais mokyklą baigė: Agota Aukštakojytė, Lionė Čirputė, Pranas Daminauskas, Izidorius Didelis, Juozas Didelis, Alfonsas Jasinevičius, Jonas Jukna, Bronė Juknaitė, Emilė Kligytė, Petras Lanauskas, Stasė Marozaitė, Jurgis Pučinskas, Jurgis Rekeckas, Kazys Sadauskas, Bronius Skrebys, Ona Stočkutė, Antanas Vanagas (LCVA, f. 802, ap. 17, b. 1, l. 5).

Vedėjas Juozas Meškauskas vedė mokytoją Melaniją Vienažinskaite, todėl atleistas iš vedėjo pareigų ir paskirtas mokytoju, vedėju paskirtas mokytojas Liucijus Nemickas (LCVA, f. 391, ap. 3, b. 999, l. 49). 1928 11 09 Švietimo ministerija leido mokyklą vieniems metams perkelti į Antānašės dvarą (LCVA, f. 391, ap. 3, b. 699, l. 128). Mokykla tikrinta 1929 06 07. Sąrašė 145 mokiniai (LCVA, f. 391, ap. 3, b. 1466, l. 6). Apskrities ataskaitos suvestinės duomenimis, iš 251 apylinkės mokyklinio amžiaus vaiko 1928–1929 mokslo metais mokyklą lankė 181 (nelankė 70) (LCVA, f. 391, ap. 3, b. 701, l. 27). 1929 metais mokyklą baigė: Albina Aukštakojytė, Stasys Čižikas, Povilas Kirstukas, Jonas Krasauskas, Teofilė Pučinskaitė, Ona Radženaitė, Veronika Ragelytė, Ona Samavičiūtė, Antanas Skvarnavičius, Albertas Strikas, Jonas Vaicekauskas, Vinclova Zibolytė (LCVA, f. 802, ap. 17, b. 1, l. 5–6).

1929–1930 mokslo metais mokykla tikrinta 1930 05 27. Mokėsi 126 vaikai: I skyriuje 32 mergaitės ir 23 berniukai, II – 16 mergaičių ir 17 berniukų, III – 10 mergaičių ir 11 berniukų, IV – 5 mergaitės ir 10 berniukų (LCVA, f. 391, ap. 3, b. 1489, l. 337). 1930 metais mokyklą baigė: Povilas Galvelis, Kazė Ignatavičiūtė, Ida Hovaitė, Petras Kirstukas, Izidorius Kulys, Juozas Kulys, Izidorius Kundrotas, Ignas Pauliukas, Leonora Stankevičiūtė, Pesė Šeraitė, Boleslovas Vaičėnas, Povilas Zibolis (LCVA, f. 802, ap. 17, b. 1, l. 7). 1930–1931 mokslo metais mokykla tikrinta 1931 04 29. Mokėsi 195 vaikai: I skyriuje 42 mergaitės ir 49 berniukai, II – 33 mergaitės ir 22 berniukai, III – 12 mergaičių ir 17 berniukų, IV – 10 mergaičių ir 10 berniukų. Buvusi žydų pradžios mokykla tapo šios mokyklos komplektu, mokytojas Mordchelis Bušelevičius (LCVA, f. 391, ap. 3, b. 1489, l. 151). 1931 metais mokyklą baigė: Zina Borunovaitė, Monika Čebilytė, Andrius Dainius, Ignas Daminauskas, Ona Danytė, Chaja Erminaitė, Taibė Flaksmanaitė, Ona Grevelytė, Beilė Hovaitė, Lorė Hovaitė, Petras Kepenis, Jonas Kirstukas, Juozas Sadauskas, Domicėlė Skeivelaitė, Itė Stenfeldaitė, Vytautas Stipinas, Petras Švaplys, Jonas Vrubliauskas, Beilė Zinbovičiūtė (LCVA, f. 802, ap. 17, b. 1, l. 8).

1932 01 30 mokytojas Juozas Meškauskas atleistas jam pačiam prašant, mokytoju paskirtas Petras Juodvalkis iš Gālažerių (*LCVA*, f. 391, ap. 3, b. 1082, l. 138). 1932 metais mokyklą baigė: Nesė Altmanaitė, Taibė Berilkanaitė, Povilas Bieliūnas, Baseivė Chaimavičiūtė, Marija Čebilytė, Vladas Daminauskas, Beilė Hovaitė, Andrius Kulys, Stasė Pocevičiūtė, Chaja Lora Skorochodaitė, Antanas Tubelis, Kazys Visockas, Vladas Visockas (*LCVA*, f. 802, ap. 17, b. 1, l. 9).

1932–1933 mokslo metais mokykla tikrinta 1932 09 20. Mokėsi 131 vaikas: I skyriuje 28 mergaitės ir 27 berniukai, II – 19 mergaičių ir 21 berniukas, III – 17 mergaičių ir 6 berniukai, IV – 6 mergaitės ir 7 berniukai. Žydų komplekte mokėsi dar 44 vaikai: I skyriuje 12 mergaičių ir 4 berniukai, II – 8 mergaitės ir 5 berniukai, III – 7 mergaitės ir 4 berniukai, IV – 2 mergaitės ir 2 berniukai (*LCVA*, f. 391, ap. 3, b. 1526, l. 146). 1933 metais mokyklą baigė: Zosė Abakevičiūtė, Anelė Aukštakojytė, Juvencija Čelkytė, Balys Didelis, Jonas Dzimida, Musė Ivchė Greisaitė, Šeiba Girša Gurevičius, Olga Gužaitė, Ona Ignatavičiūtė, Jurgis Savickas, Vytautas Stočkus, Chana Peizė Šeraitė (*LCVA*, f. 802, ap. 17, b. 1, l. 10).

1933–1934 mokslo metais mokykla tikrinta 1934 01 23. Mokėsi 207 vaikai: I skyriuje 39 mergaitės ir 28 berniukai, II – 23 mergaitės ir 22 berniukai, III – 23 mergaitės ir 33 berniukai, IV – 18 mergaičių ir 11 berniukų. Sergančią Melaniją Meškauskienę pavadavo mokytojas Pranas Jakubėnas (*LCVA*, f. 391, ap. 3, b. 1606, l. 80). 1934 metais mokyklą baigė: Vasilijus Borunovas, Basė Fleišerytė, Jonas Jurkevičius, Bronius Katkauskas, Chaja Klasaitė, Vladas Kligys, Eljas Leibovičius, Elka Levinaitė, Aldona Liepinaitė, Bronius Mackevičius, Valerija Narkevičiūtė, Petras Petkūnas, Valerija Pupelytė, Marija Ragelytė, Jakobas Rimeris, Sofija Savickaitė, Akvilė Vaikutytė, Vincenta Visockaitė, Viktorija Žaržojūtė, Janina Laima Žygaitė (*LCVA*, f. 802, ap. 17, b. 1, l. 11).

1934 03 25 mokytoja Melanija Meškauskienė atleista dėl ligos. 1934 03 29 mokytoja paskirta Aleksandra Šilgalytė iš Skarūlių (*LCVA*, f. 391, ap. 3, b. 1124, l. 114, 115). Mokykla tikrinta 1934 12 15. Mokėsi 167 vaikai: I skyriuje 5 mergaitės ir 22 berniukai, II – 14 mergaičių ir 42 berniukai, III – 16 mergaičių ir 43 berniukai, IV – 8 mergaitės ir 27 berniukai (*LCVA*, f. 391, ap. 3, b. 1646, l. 51). 1935 metais mokyklą baigė: Emilija Astrauskaitė, Gerardas Baleišis, Kazimira Bolužytė, Stasė Barkauskaitė, Tuvje Baravikas, Emilija Bigotaitė, Sora Musė Drivackaitė, Marija Gaščenkovaitė, Valerija Gurkevičiūtė, Romualdas Kirstukas, Antanas Kogas, Vladas Krasauskas, Šmuelis Liubovičius, Valentinas Navickas, Marija Pocevičiūtė-Pociūtė, Juozapota Povilavičiūtė, Algirdas Stankevičius, Viktoras Strazdas, Keilė Malka Šterenfeldaitė, Povilas Tavoras, Antanina Vasiliauskaitė, Petras Vasiliauskas (*LCVA*, f. 802, ap. 17, b. 1, l. 12).

1935 09 01 mokytoju paskirtas Kostas Aleksiejus iš Kriaunų (*LCVA*, f. 391, ap. 3, b. 1145, l. 92). Mokykla tikrinta 1936 04 27. Mokėsi 166 vaikai: I skyriuje 18 berniukų, II – 18 mergaičių ir 30 berniukų, III – 9 mergaitės ir 38 berniukai, IV – 11 mergaičių ir 26 berniukai, V – 16 berniukų (*LCVA*, f. 391, ap. 3, b. 2509, l. 5). 1936 metais mokyklą baigė: Albinas Astrauskas, Juozas Baukys, Antanas Bigota, Hana Ermanaitė, Sara Ermanaitė, Henachas Ermanas, Aleksandras Erslovas, Henė Pasė Greisaitė, Leokadija Gruodytė, Abė Josmanas, Bronius Kirstukas, Valerija Kondrataitė, Bronė Macijauskaitė, Zenonas Mackevičius, Elena Miliauskaitė,

Jurgis Minesas, Jonas Misiūnas, Valerija Pauliukaitė, Icikas Radė, Ida Rimerytė, Romualdas Stankevičius, Jadvyga Stučinskaitė, Valerija Šedytė, Adelė Tavoraitė, Edmundas Tikūnas, Stefanija Visockytė, Ona Vrubliauskaitė (LCVA, f. 802, ap. 17, b. 1, l. 13).

1936 12 01 mokytoja Aleksandra Šilgalytė perkelta į Šiaulių apskritį, Šiaulėnus, mokytoja paskirta Stefanija Banevičiūtė iš Ignotiškio (LCVA, f. 391, ap. 6, b. 220, l. 16, 22). Mokykla tikrinta 1937 05 12. Mokėsi 182 vaikai: I skyriuje 19 mergaičių ir 67 berniukai, IV – 11 mergaičių ir 34 berniukai, V – 39, VI – 12 mokinių (LCVA, f. 391, ap. 3, b. 1693, l. 15). 1937 metais baigė IV skyrių: Zalmanas Altmanas, Vytautas Andriuškevičius, Mauša Baralkinas, Jonas Boguševičius, Agripina Borunovaitė, Aldona Bukauskaitė, Antanas Drilingas, Chaimas Dubiauskas, Fruma Fleišnytė, Antanas Jurkevičius, Chaja Klasaitė, Sara Klasaitė, Antanas Kligys, Bronius Magyla, Kazė Majauskaitė, Matas Matiekus, Nina Minecaitė, Jonas Namajūnas, Benediktas Pakulys, Birutė Pocevičiūtė, Jonas Polonskas, Jonas Polonskas II, Valentinas Povilavičius, Alfonsas Pugžlys, Eugenija Pupelytė, Ona Pupelytė, Chaja Radaitė, Jonas Stasiulevičius, Folia Šapira, Vytautas Šukevičius, Pranas Šukys, Juozas Tumelionis, Ignas Vaičėnas, Lionginas Vainauskas, Povilas Visockas, Albinas Volskas, Jonas Zaloga; VI skyrių: Marija Adomonytė, Stasė Barkauskaitė, Petras Jukna, Emilija Juknaitė, Feliksas Pajeda, Marija Pocevičiūtė, Stasys Smalinskas, Valerija Surkevičiūtė, Jonas Tamošiūnas, Povilas Tavoras, Petras Vasiliauskas (LCVA, f. 802, ap. 17, b. 1, l. 14–16).

1937 08 21 mokytoja paskirta Zigfrida Strazdienė iš Kraštų (LCVA, f. 391, ap. 6, b. 266, l. 115). Mokykla tikrinta 1937 12 14. Mokėsi 242 vaikai: II skyriuje 7 mergaitės ir 49 berniukai, III – 18 mergaičių ir 41 berniukas, IV – 15 mergaičių ir 32 berniukai, V – 49, VI – 31 mokinys (LCVA, f. 391, ap. 3, b. 1718, l. 358). 1938 metais baigė IV skyrių: Danutė Aleksiejūtė, Boruchas Altmanas, Elijas Baravikas, Šneiris Barilkinas, Ona Barkauskaitė, Valerija Baukytė, Monika Bieliūnaitė, Gėnė Čegyūtė, Mina Ermanaitė, Šajelis Ermanas, Balys Erslovas, Izraelis Farberis, Beilė Fridmanaitė, Icikas Galferis, Romualdas Gentvilis, Simonas Germanas, Šajelis Greisas, Marija Gruodytė, Jonas Januškevičius, M.Jasinevičiūtė, Bronė Jurkevičiūtė, Eta Kacaitė, Chaimas Kacas, Elė Karkaitė, Reisė Karkaitė, Basė Klasaitė, Genovaitė Krasauskaitė, Aldona Kulytė, Marija Leitonaitė, Lazaris Levinas, Janina Lungytė, Leonora Maldeikytė, G.Mikalkevičiūtė, Petras Namajūnas, Ona Polonskaitė, Stefanija Sakalauskaitė, Algirdas Seibutis, Petras Seibutis, Ona Šalkauskaitė, Filomena Šaltytė, Rifka Eta Šeraitė, Janina Zaukaitė; VI skyrių: Jadvyga Antanavičiūtė, Albinas Augaitis, Juozas Baukys, Eugenija Bobinaitė, Sara Ermanaitė, Heisachas Ermanas, Hesė Greisaitė, Leokadija Gruodytė, Marijonas Karava, Ona Kavaliauskaitė, Elena Krasauskaitė, Vladas Krasauskas, Antanas Kulys, Julius Kulys, Zenonas Mackevičius, Bronius Malcius, Jurgis Minecas, Eugenija Panavaitė, Vanda Panavaitė, Elena Pauliukaitė, Valė Pauliukaitė, Vladas Puriuškis, Algimantas Skvarnavičius, Adelė Smalskytė, Petras Stelmokas, Povilas Stelmokas, Albinas Strungys, Keilė Šterenfeldaitė, Jonas Tikūnas, Adomas Valiauga, Ona Vedeikaitė (LCVA, f. 802, ap. 17, b. 1, l. 17–190).

1938 09 01 vedėjas Liucijus Nemickas perkeltas į Rokiškį, vedėju paskirtas mokytojas Petras Juodvalkis, mokytoja paskirta Stasė Jočienė iš Galažerių (LCVA,



f. 391, ap. 6, b. 265, l. 71, 83, 95). Mokykla tikrinta 1939 01 26. Mokėsi 268 vaikai: II skyriuje 12 mergaičių ir 58 berniukai, III – 14 mergaičių ir 46 berniukai, IV – 8 mergaitės ir 41 berniukas, V – 54, VI – 35 mokiniai (LCVA, f. 391, ap. 3, b. 1731, l. 107). 1939 03 25 suaugusiųjų kursų lankytojai baigė IV skyrius: Vladas Andriūnas, Vladas Dainys, Antanas Garbanskas, Pranas Giriūnas, Bronius Jurkevičius, Jonas Jurkevičius, Juozas Jurkevičius, Jurgis Jurkevičius, Vladas

Jurkevičius, Jonas Kantauskas, Stepas Kirstukas, Antanas Kligys, Marija Kligytė, Juozas Mikaila, Antanas Šeškus, Petras Taločka, Jonas Tumėnas Alekso, Jonas Tumėnas Mato, Antanas Urbonas, Vladas Vanagas, Mykolas Žaržojus, Albertas Žusinas (LCVA, f. 802, ap. 17, b. 1, l. 19–20). 1939 metais baigė IV skyrių: Aldona Ališauskaitė, Vytautas Andriuškevičius, Vincentas Araminas, Albinas Astrauskas, Antanas Bagdonas, Bronė Balčiūnaitė, Agripina Baranovaitė, Aldona Bukauskaitė, Adelė Dručkutė, Frumė Fleišerytė, Petras Griškevičius, Algirdas Jočys, Feliksas Jukna, Sofija Juknaitė, Jonas Kavaliauskas, Marija Kazanavičiūtė, Anatolijus Kažanovas, Jonas Kelečius, Romualdas Kirstukas, Vytautas Komka, Danė Komkaitė, Bronius Magyla, Matas Matiukas, Vladas Mikulėnas, Akvilina Pagirytė, Valentinas Povilavičius, Stasys Pupelis, Eugenija Pupelytė, Chaja Radaitė, Vytautas Šakevičius, Ignas Vaičėnas, Janina Valiukaitė, Albinas Valskis, Stefa Visockaitė, Jonas Zaluga; VI skyrių: Marija Astrauskaitė, Janina Biliūnaitė, Regina Budrevičiūtė, Romualdas Bukauskas, Rachmilis Bunas, Michelis Davidas Chaimovičius, Malvina Didelytė, Vladas Erslovas. Danielius Gentvilis, Dunia Guščenkovaitė, Mara Josmanaitė, Kostas Jurevičius, Antanas Jurkevičius, Stasė Jurkevičiūtė, Bronė Kantauskaitė, Česlovas

Obelių pradžios mokyklos V skyrius. Iš kairės pirmas sėdi mokytojas Petras Juodvalkis. 1937 m. Iš V. Kazanavičiaus archyvo

Kareckas, Antanas Kesilius, Jonas Kesilius, Borancas Klasas, Joselis Klasas, Vladas Majauskas, Eugenija Maračinskaitė, Petras Matiekus, Juozas Namajuška, Marija Pipinytė, Vincė Pipinytė, Vytautas Pupelis, Leiba Radė, Petras Ragauskas, Birutė Ragelytė, Vytautas Smalskys, Pranas Stankevičius, Povilas Stočkus, Eugenija Surkevičiūtė, Adelė Šedytė, Bronė Tavoraitė, Elena Vaikutytė, Valerija Vrubliauskaitė, Elena Zalogaitė (LCVA, f. 802, ap. 17, b. 1, l. 20–22).

1939 09 01 mokytoja Stasė Jočienė perkelta į Miegónis, mokytoja paskirta Ksavera Ulevičienė iš Kreščionių (LCVA, f. 391, ap. 6, b. 422, l. 62). Mokykla tikrinta 1939 12 21. Mokėsi 277 vaikai: II skyriuje 11 mergaičių ir 48 berniukai, III – 15 mergaičių ir 62 berniukai, IV – 11 mergaičių ir 36 berniukai, V – 40, VI – 54 mokiniai (LCVA, f. 391, ap. 3, b. 1747, l. 124). 1940 metais baigė IV skyrių: Abraomas Altmanas, Berelis Beinartas, Vytautas Blauzdavičius, Eugenijus Chšanavičius, Judita Didelytė, Juozas Kirstukas, Petras Kligys, Zofija Kubiliūtė, Pranas Kurkietis, Abė Levinas, Antanas Lokcikas, Valerija Mikaitė, Elijas Muliulis, Birutė Pakulytė, Libė Pogundaitė, Birutė Povilavičiūtė, Faustina Povilavičiūtė, Stasė Pupelytė, Peresas Radė, Stefa Sesickaitė, Antanas Smalskas, Irena Solomončikaitė, Antanas Vaičėnas, Algirdas Veršelis; VI skyrių: Danutė Aleksiejūtė, Boruchas Altmanas, Andrius Balčiūnas, Antanas Braževičius, Jonas Butėnas, Genovaitė Čegyė, Janina Galvelytė, Eleonora Gasiūnaitė, Balys Gasiūnas, Monika Jasinevičiūtė, Efa Kacaitė, Irena Kepenytė, Genovaitė Krasauskaitė, Irena Makuškaitė, Eleonora Maldeikytė, Gėnė Mikalkevičiūtė, Petras Pupelis, Eleonora Radeckaitė, Stefa Sakalauskaitė, Algirdas Sebutis, Apolinaras Skvarnavičius, Filomena Šaltytė, Eta Šeraitė, Petras Šnioka (LCVA, f. 802, ap. 17, b. 1, l. 23–24).

Obėlių žydų pradžios mokykla

Įsteigta 1920 09 01. Paskirtas mokytojas Abraomas Charita, baigęs gimnaziją, ir jo padėjėjas Mykolas Kupermanas, baigęs keturklasę pradinę mokyklą (LCVA, f. 391, ap. 3, b. 691, l. 7). Pirmą kartą tikrinta 1920 12 20. Mokėsi 100 vaikų: I skyriuje 27 mergaitės ir 16 berniukų, II – 28 mergaitės ir 18 berniukų, III – 3 mergaitės ir 8 berniukai (LCVA, f. 391, ap. 3, b. 1366, l. 25).

1922 11 01 mokytoju paskirtas Mykolas Kupermanas (LCVA, f. 391, ap. 3, b. 693, l. 25). Mokykla lankyta 1923 01 19. Mokėsi 47 vaikai: I skyriuje 14 mergaičių ir 12 berniukų, II – 11 mergaičių ir 10 berniukų (LCVA, f. 391, ap. 3, b. 1387, l. 71). 1923–1924 mokslo metais mokykla tikrinta 1923 11 14. Mokėsi 43 vaikai: I skyriuje 12 mergaičių ir 5 berniukai, II – 7 mergaitės ir 5 berniukai, III – 5 mergaitės ir 9 berniukai (LCVA, f. 391, ap. 3, b. 1398, l. 263). 1924–1925 mokslo metais mokykla tikrinta 1925 02 10. Mokėsi 40 vaikų: I skyriuje 12 mergaičių ir 2 berniukai, II – 10 mergaičių ir 12 berniukų, III – 9 mergaitės ir 3 berniukai, IV – 3 berniukai (LCVA, f. 391, ap. 3, b. 1415, l. 62). 1925–1926 mokslo metais mokykla tikrinta 1926 03 19. Mokėsi 50 vaikų: I skyriuje 9 mergaitės ir 3 berniukai, II – 26 mergaitės ir 5 berniukai, III – 7 mergaitės (LCVA, f. 391, ap. 3, b. 1432, l. 61). 1926–1927 mokslo metais mokykla tikrinta 1926 12 30. Mokėsi 36 vaikai: I skyriuje 10 mergaičių ir 10 berniukų, II – 4 mergaitės ir 7 berniukai, III – 1 mergaitė ir 4 berniukai (LCVA, f. 391, ap. 3, b. 1444, l. 223).

1927–1928 mokslo metais mokykla tikrinta 1927 11 16. Mokėsi 71 vaikas: I skyriuje 18 mergaičių ir 21 berniukas, II – 7 mergaitės ir 8 berniukai, III – 13 mergaičių ir 4 berniukai. Mokytojas Simchė Korbmanas-Ziskandas, baigęs 2 Telšių mokytojų seminarijos kursus (*LCVA*, f. 391, ap. 3, b. 1455, l. 209). 1928–1929 mokslo metais mokykla tikrinta 1929 06 07. Mokėsi žiemą 37, nuo 05 01–11 vaikų (*LCVA*, f. 391, ap. 3, b. 1466, l. 22). 1929–1930 mokslo metais mokykla tikrinta 1930 02 12. Mokėsi 49 vaikai (*LCVA*, f. 391, ap. 3, b. 1489, l. 420).

1930 08 08 vedėjas Simchė Korbmanas-Ziskandas perkeltas į Tauragės apskritį. 1930 09 01 vedėju, nuo 1939 11 01 mokytoju komplekte paskirtas Mordchelis Bušelevičius, baigęs Telšių mokytojų seminariją (*LCVA*, f. 391, ap. 3, b. 1040, l. 15, 67).

Samėnių pradžios mokykla

Įsteigta 1923 10 17. Pirmą kartą tikrinta 1923 11 16. Mokėsi 57 vaikai: I skyriuje 23 mergaitės ir 27 berniukai, II – 2 mergaičių ir 5 berniukai. Antrą kartą tikrinta 1924 04 26. Mokėsi 46 vaikai: I skyriuje 18 mergaičių ir 21 berniukas, II – 2 mergaitės ir 5 berniukai. Mokytoja Adelė Vanagaitė, baigusi 4 gimnazijos klases ir Marijampolės vasaros mokytojų kursus (*LCVA*, f. 391, ap. 3, b. 1398, l. 191, 267).

1924–1925 mokslo metais mokykla tikrinta 1925 02 13. Mokėsi 46 vaikai: I skyriuje 5 mergaitės ir 6 berniukai, II – 15 mergaičių ir 17 berniukų, III – 3 berniukai. Mokytojas Antanas Skarčinskas, baigęs 4 gimnazijos klases ir Marijampolės vasaros mokytojų kursus (*LCVA*, f. 391, ap. 3, b. 1415, l. 65).

1925 09 15 vedėja paskirta Regina Dronseikaitė, baigusi Rokiškio gimnaziją (*LCVA*, f. 391, ap. 3, b. 944, l. 143). Mokykla tikrinta: 1925 10 21. Mokėsi 62 vaikai: I skyriuje 13 mergaičių ir 15 berniukų, II – 11 mergaičių ir 9 berniukai, III – 6 mergaitės ir 8 berniukai; 1926 03 18 mokėsi 64 vaikai: I skyriuje 13 mergaičių ir 17 berniukų, II – 13 mergaičių ir 9 berniukai, III – 5 mergaitės ir 7 berniukai (*LCVA*, f. 391, ap. 3, b. 1432, l. 10, 60)

1926 09 01 vedėja Regina Dronseikaitė perkelta Rokiškin, vedėju laikinai paskirtas Juozas Jokšas, baigęs Pilsviškių mokytojų kursus (*LCVA*, f. 391, ap. 3, b. 959, l. 220). Mokykla tikrinta 1927 05 10. Mokėsi 11 vaikų: I skyriuje 4 mergaitės ir 1 berniukas, II – 2 mergaitės ir 1 berniukas, III – 1 mergaitė ir 2 berniukai (*LCVA*, f. 391, ap. 3, b. 1444, l. 153). 1927–1929 mokslo metais mokykla tikrinta 1928 01 28. Mokėsi 49 vaikai: I skyriuje 12 mergaičių ir 11 berniukų, II – 8 mergaitės ir 9 berniukai, III – 5 mergaitės ir 4 berniukai (*LCVA*, f. 391, ap. 3, b. 1455, l. 194). 1928–1929 mokslo metais mokykla tikrinta 1929 06 08. Mokėsi žiemą 37, nuo 05 01 – 11 vaikų (*LCVA*, f. 391, ap. 3, b. 1466, l. 23). Apskrities ataskaitos suvestinės duomenimis, iš 80 apylinkės mokyklinio amžiaus vaikų 1928–1929 mokslo metais mokyklą lankė 45 (nelankė 35). 1929 metais mokyklą baigė 2 mergaitės ir 3 berniukai (*LCVA*, f. 391, ap. 3, b. 701, l. 27).

1929 09 01 vedėjas Juozas Jokšas perkeltas į Kunigiškius, vedėja paskirta Ona Kurlianskaitė iš Neviėrių (*LCVA*, f. 391, ap. 3, b. 1020, l. 136). Mokykla tikrinta 1930 02 13. Mokėsi 47 vaikai. 1930 metais mokyklą baigė 3 mergaitės ir 2 berniukai (*LCVA*, f. 391, ap. 3, b. 1489, l. 417).

1930 11 04 vedėja Ona Salikienė (Kurlianskaitė) perkelta į Kauną, vedėja paskirta Teofilė Raudonytė, baigusi Ukmergės mokytojų kursus (*LCVA*, f. 391, ap. 3, b. 1040, l. 29). Mokykla tikrinta 1931 04 28. Mokėsi 51 vaikas: I skyriuje 13 mergaičių ir 12 berniukų, II – 3 mergaitės ir 6 berniukai, III – 10 mergaičių ir 7 berniukai (*LCVA*, f. 391, ap. 3, b. 1489, l. 160). 1931–1932 mokslo metais mokykla tikrinta 1932 09 22. I skyriuje mokėsi 10 mergaičių ir 15 berniukų (*LCVA*, f. 391, ap. 3, b. 1526, l. 138).

1933 10 01 vedėja Teofilė Raudonytė perkelta į Ráikėnus, vedėja paskirta Ona Karvelytė iš Ráikėnų, baigusi Panevėžio mokytojų seminariją (*LCVA*, f. 391, ap. 3, b. 1103, l. 69). Mokykla tikrinta 1934 04 16. Mokėsi 50 vaikų: I skyriuje 4 mergaitės ir 13 berniukų, II – 11 mergaičių ir 10 berniukų, III – 5 mergaitės ir 7 berniukai (*LCVA*, f. 391, ap. 3, b. 1606, l. 44).

1934 11 01 vedėja Ona Micevičienė (Karvelytė) perkelta į Panevėžio apskritį Uliūnus, vedėju paskirtas Aleksandras Pilkauskas, baigęs Šiaulių mokytojų seminariją (*LCVA*, f. 391, ap. 3, b. 1124, l. 50, 58). Mokykla tikrinta 1935 02 19. Mokėsi 40 vaikų: II skyriuje 27, III – 8, IV – 5. 1935 metais mokyklą baigė 2 mergaitės ir 3 berniukai (*LCVA*, f. 391, ap. 3, b. 1646, l. 23). 1935–1936 mokslo metais mokykla tikrinta 1936 01 15. Mokėsi 38 vaikai. 1936 metais mokyklą baigė 3 mergaitės ir 2 berniukai (*LCVA*, f. 391, ap. 3, b. 2509, l. 39).

1937 01 01 vedėjas Aleksandras Pilkauskas perkeltas į Špulių mokyklą, vedėja paskirta Valerija Pilkauskienė iš Špulių (*LCVA*, f. 391, ap. 6, b. 266, l. 165). Mokykla tikrinta 1937 02 04. Mokėsi 34 vaikai: II skyriuje 22, III – 8, IV – 4. 1937 metais mokyklą baigė 3 mergaitės ir 1 berniukas (*LCVA*, f. 391, ap. 3, b. 1693, l. 59).

1937 09 01 vedėja Valerija Pilkauskienė perkelta į Skapiškį, vedėja paskirta Akvilė Jurkštaitė iš Mažionių (*LCVA*, f. 391, ap. 6, b. 266, l. 78). Mokykla tikrinta 1937 12 03. Mokėsi 37 vaikai: II skyriuje 22, III – 12, IV – 3. 1938 metais mokyklą baigė 1 mergaitė ir 2 berniukai (*LCVA*, f. 391, ap. 3, b. 1718, l. 364). 1938–1939 mokslo metais mokykla tikrinta 1939 04 28. Mokėsi 30 vaikų: II skyriuje 11, III – 13, IV – 6. 1939 metais mokyklą baigė 2 mergaitės ir 2 berniukai (*LCVA*, f. 391, ap. 3, b. 1731, l. 41).

1939 09 01 vedėja Akvilė Jurkštaitė perkelta į Panevėžio apskritį Didžprūdžius, vedėju paskirtas Bronius Gailiūnas, išklauses Vytauto Didžiojo universiteto Humanitarinių mokslų fakulteto kursą (*LCVA*, f. 391, ap. 6, b. 422, l. 84). Mokykla tikrinta 1940 04 12. Mokėsi 32 vaikai: II skyriuje 11, III – 10, IV – 11 (*LCVA*, f. 391, ap. 3, b. 1747, l. 74).

Stašeliškių pradžios mokykla

Įsteigta 1926 09 10. Mokytoja paskirta Erminacija Tuminaitė iš Veikšniū, baigusi mokytojų seminariją (*LCVA*, f. 391, ap. 3, b. 959, l. 220). Mokykla tikrinta 1927 02 11. Mokėsi 36 vaikai: I skyriuje 8 mergaitės ir 8 berniukai, II – 5 mergaitės ir 9 berniukai, III – 6 berniukai (*LCVA*, f. 391, ap. 3, b. 1444, l. 199).

1927 10 25 vedėju paskirtas Stanislovas Dambrauskas, turįs mokytojo teises. Mokykla tikrinta 1928 03 19. Mokėsi 41 vaikas: I skyriuje 7 mergaitės ir 6 berniukai, II – 9 mergaitės ir 8 berniukai, III – 11 berniukų (*LCVA*, f. 391, ap. 3, b. 1455, l. 145).

Apskritis ataskaitos suvestinės duomenimis, iš 173 apylinkės mokyklinio amžiaus vaikų 1928–1929 mokslo metais mokyklą lankė tik 59 (nelankė net 114, arba du trečdaliai), reikalingas II, o ateityje – ir III komplektas (LCVA, f. 391, ap. 3, b. 701, l. 27). 1929 metais mokyklą baigė 3 berniukai.

1929 11 01 vedėjas Ignas Katalynas atleistas (pašauktas karinén tarnybon), vedėju paskirtas Petras Pumputis iš Svėdasų, 1930 01 01 vedėjas P. Pumputis perkeltas Ūnuškin, vedėju paskirtas Jonas Baršauskas iš Ūnuškio (LCVA, f. 391, ap. 3, b. 1020, l. 14, 31). Mokykla tikrinta 1930 06 04. Mokėsi 69 vaikai: I skyriuje 12 mergaičių ir 28 berniukai, II – 10 mergaičių ir 8 berniukai, III – 2 mergaitės ir 5 berniukai, IV – 1 mergaitė ir 3 berniukai. 1930 metais mokyklą baigė 1 mergaitė ir 2 berniukai (LCVA, f. 391, ap. 3, b. 1489, l. 327).

1930 11 15 mokytoja paskirta Leontina Jankauskaitė, įgijusi mokytojos teises (LCVA, f. 391, ap. 3, b. 1040, l. 15). Mokykla tikrinta 1931 06 27. Mokėsi 106 vaikai: I skyriuje 30 mergaičių ir 41 berniukas, II – 6 mergaitės ir 10 berniukų, III – 5 mergaitės ir 8 berniukai, IV – 2 mergaitės ir 4 berniukai, visi 1931 metais baigė mokyklą (LCVA, f. 391, ap. 3, b. 1489, l. 65).

1932 01 01 mokytoja paskirta Stefanija Mikulkaitė iš Lukštų (LCVA, f. 391, ap. 3, b. 1061, l. 45). 1932 metais mokyklą baigė 3 mergaitės ir 4 berniukai.

1932 09 01 vedėjas J. Baršauskas perkeltas į Vilkaviškio apskritį, vedėju paskirtas Juozas Marcinkevičius iš Generališio. 1932 10 01 vedėjas J. Marcinkevičius perkeltas į Utenos apskritį, Ažuožerius, vedėja paskirta Julija Macionytė iš Ažuožerių (LCVA, f. 391, ap. 3, b. 1082, l. 69, 89, 103). Mokykla tikrinta 1932 09 14, Mokėsi: Stašeliškėse I skyriuje 8 mergaitės ir 14 berniukų; Tumasonių komplekte: I skyriuje 6 mergaitės ir 5 berniukai, II – 1 mergaitė ir 2 berniukai. 1932 metais mokyklą baigė 3 mergaitės ir 4 berniukai (LCVA, f. 391, ap. 3, b. 1526, l. 159). 1933–1934 mokslo metais mokykla tikrinta 1934 03 01. Mokėsi: Staseliškėse 43 vaikai: II skyriuje 12 mergaičių ir 12 berniukų, III – 3 mergaitės ir 7 berniukai, IV – 2 mergaitės ir 7 berniukai; Tumasonysė 41 vaikas: I skyriuje 17 mergaičių ir 12 berniukų, II – 9 mergaitės ir 7 berniukai, III – 2 mergaitės ir 4 berniukai. 1934 metais mokyklą baigė 1 mergaitė ir 3 berniukai (LCVA, f. 391, ap. 3, b. 1606, l. 64).

1934–1935 mokslo metais mokykla tikrinta 1935 05 29. Mokėsi: Stašeliškėse I skyriuje 29, IV – 7; Tumasonysė I skyriuje 24 vaikai. 1935 metais mokyklą baigė 2 mergaitės ir 3 berniukai (LCVA, f. 391, ap. 3, b. 1646, l. 5). 1935–1936 mokslo metais mokykla tikrinta 1936 01 23. Mokėsi: Stašeliškėse 53 vaikai: II skyriuje 23, III – 14, IV – 16; Tumasonyse 53 vaikai: I skyriuje 28, II – 15, III – 10. 1936 metais mokyklą baigė 7 mergaitės ir 3 berniukai (LCVA, f. 391, ap. 3, b. 2509, l. 9).

1936 11 01 vedėja Julija Macionytė perkelta į Panevėžio apskritį, Girėlę, vedėja paskirta Ona Varnienė (Mitrikaitė), baigusi Žagarės „Saulės“ 2 metų mokytojų kursų (LCVA, f. 391, ap. 6, b. 220, l. 37, 39). 1937 04 01 vedėja Ona Varnienė perkelta į Pakalniškės, vedėja paskirta Valerija Puodėnaitė iš Pakalniškių (LCVA, f. 391, ap. 6, b. 266, l. 37). Mokykla tikrinta 1937 05 15. Mokėsi: Stašeliškėse I skyriuje 40, Tumasonysė I skyriuje 20, IV – 7 vaikai. 1937 metais mokyklą baigė 5 mergaitės ir 2 berniukai (LCVA, f. 391, ap. 3, b. 1693, l. 5). 1937–1938 mokslo metais mokykla tikrinta 1937 10 19. Mokėsi: Stašeliškėse II skyriuje 34, III – 20;

Tumasonyse II skyriuje 16, III – 13, IV – 23 vaikai. 1938 metais mokyklą baigė 5 mergaitės ir 2 berniukai (LCVA, f. 391, ap. 3, b. 1718, l. 386).

1938 11 01 vedėja Valerija Petrulienė (Puodėnaitė) perkelta į Sėlėnę, vedėju paskirtas Kazys Stukas (LCVA, f. 391, ap. 6, b. 265, l. 13, 30). Mokykla tikrinta 1939 04 21. Mokėsi Stašeliškėse 39 vaikai: II skyriuje 13, III – 16, IV – 10; Tumasonyse II skyriuje 37, III – 13 vaikų. 1939 metais mokyklą baigė 4 mergaitės ir 3 berniukai (LCVA, f. 391, ap. 3, b. 1731, l. 64). 1939 09 01 leista įsteigti naują komplektą (LCVA, f. 391, ap. 3, b. 2571, l. 291).

1939 01 01 vedėjas Kazys Stukas atleistas jam prašant, vedėja paskirta Stefanija Stukienė. 1939 09 01 vedėja Stefanija Stukienė paskirta mokytoja, mokytoja Stefanija Mikulkaitė perkelta į Dauliūnus, vedėja paskirta Regina Kalpokaitė iš Mažionių, 09 16 mokytoja paskirta Elena Oželytė, baigusi Pedagoginį institutą (nuo 11 30 vedėja). 1939 11 23 vedėja R. Kalpokaitė perkelta į Vilniaus apskritį, Bezdónis, 12 11 mokytoju paskirtas Petras Balčiūnas, baigęs Būržų gimnaziją (LCVA, f. 391, ap. 6, b. 422, l. 17–19, 62, 76). Mokykla tikrinta 1939 12 21. Mokėsi Stašeliškėse 30 vaikų: II skyriuje 10, III – 12, IV – 8; Tumasonyse 36: II skyriuje 14, III – 10, IV – 12; Bučiūnuose 46 vaikai: II skyriuje 31, III – 15 (LCVA, f. 391, ap. 3, b. 1747, l. 151).

Svõbiškio pradžios mokykla

Įsteigta 1922 01 10. Mokytoja Adelė Kiukytė, baigusi Rokiškio metinius mokytojų kursus. Mokykla tikrinta 1922 03 15. Mokėsi 35 vaikai: I skyriuje 8 mergaitės ir 11 berniukų, II – 4 mergaitės ir 12 berniukų (LCVA, f. 391, ap. 3, b. 1376, l. 45).

Atkurta 1923 10 02. Mokytojas Genrikas Šinkūnas, baigęs 4 gimnazijos klases. Mokykla tikrinta 1923 12 13. Mokėsi 47 vaikai: I skyriuje 8 mergaitės ir 18 berniukų, II skyriuje 7 mergaitės ir 14 berniukų. Mokytojas Sergejus Artamonovas, turįs jaunesniojo mokytojo teises. Mokykla tikrinta 1924 04 25. Mokėsi 33 vaikai: I skyriuje 9 mergaitės ir 12 berniukų, II skyriuje 4 mergaitės ir 8 berniukai (LCVA, f. 391, ap. 3, b. 1398, l. 190, 277).

1924–1925 mokslo metais mokykla tikrinta 1925 05 07. Mokytoja Anelė Vanagaitė, baigusi 4 gimnazijos klases. Mokėsi 34 vaikai: I skyriuje 6 mergaitės ir 8 berniukai, II – 7 mergaitės ir 5 berniukai, III – 2 mergaitės ir 6 berniukai (LCVA, f. 391, ap. 3, b. 1415, l. 29).

1925 09 01 mokytoja paskirta Ona Urbonaitė, baigusi Lietuvos moterų kultūros draugijos mokytojų seminarijos 2 kursus (LCVA, f. 391, ap. 3, b. 944, l. 148). Mokykla tikrinta 2 kartus. 1925 10 22 mokėsi 33 vaikai: I skyriuje 6 mergaitės ir 4 berniukai, II – 4 mergaitės ir 5 berniukai, III – 4 mergaitės ir 10 berniukų; 1926 04 27 mokėsi 15 vaikų: I skyriuje 1 mergaitė ir 3 berniukai, II – 2 mergaitės ir 3 berniukai, III – 2 mergaitės ir 4 berniukai (LCVA, f. 391, ap. 3, b. 1432, l. 11, 70). 1926–1927 mokslo metais mokykla tikrinta 1927 05 09. Mokytoja Ona Kibirkštienė (Urbonaitė). Mokėsi 7 vaikai: I skyriuje 3 mergaitės ir 1 berniukas, II – 1 mergaitė ir 2 berniukai (LCVA, f. 391, ap. 3, b. 1444, l. 150). 1927–1928 mokslo metais mokykla tikrinta 1928 01 27. Mokėsi 33 vaikai: I skyriuje 9 mergaitės

ir 9 berniukai, II – 4 mergaitės ir 7 berniukai, III – 4 berniukai (LCVA, f. 391, ap. 3, b. 1455, l. 195).

1928 09 20 vedėju paskirtas Jonas Baronas, baigęs mokytojų seminariją (LCVA, f. 391, ap. 3, b. 999, l. 279). Apskrities ataskaitos suvestinės duomenimis, iš 117 apylinkės mokyklinio amžiaus vaikų 1928–1929 mokslo metais mokyklą lankė 72 (nelankė 45), leista atidaryti II komplektą (LCVA, f. 391, ap. 3, b. 701, l. 27). 1929–1930 mokslo metais mokykla tikrinta 1929 12 18. Mokėsi 62 vaikai (LCVA, f. 391, ap. 3, b. 1489, l. 433).

1930 11 15 mokytoja paskirta Domicėlė Lapienytė, baigusi Lietuvos moterų kultūros draugijos mokytojų seminariją (LCVA, f. 391, ap. 3, b. 1040, l. 15). Mokykla tikrinta 1931 06 09. Mokėsi 100 vaikų: I skyriuje 26 mergaitės ir 24 berniukai, II – 17 mergaičių ir 18 berniukų, III – 6 mergaitės ir 5 berniukai, IV – 3 mergaitės ir 1 berniukas; visi 1931 metais baigė mokyklą (LCVA, f. 391, ap. 3, b. 1489, l. 145). 1932 metais mokyklą baigė 6 mergaitės ir 3 berniukai. 1932–1933 mokslo metais mokykla tikrinta 2 kartus: 1932 09 16 mokėsi Svobiškyje I skyriuje 14 mergaičių ir 18 berniukų, II – 1 mergaitė; Ažušiliuose I skyriuje 9 mergaitės ir 8 berniukai (LCVA, f. 391, ap. 3, b. 1526, l. 156). 1933 01 11 mokėsi: Svobiškyje 71 vaikas: I skyriuje 12 mergaičių ir 19 berniukų, II – 10 mergaičių ir 14 berniukų, III – 5 mergaitės ir 8 berniukai, IV – 3 mergaitės ir 6 berniukai; Ažušiliuose 27 vaikai: I skyriuje 2 mergaitės ir 1 berniukas, II – 9 mergaitės ir 7 berniukai, III – 1 mergaitė ir 7 berniukai, IV – 3 mergaitės ir 2 berniukai. 1933 mokyklą baigė 4 mergaitės ir 4 berniukai (LCVA, f. 391, ap. 3, b. 1566, l. 143).

Buvo bandoma uždaryti Ažušilių komplektą. Su tuo nesutikę Ažušilių ir aplinkinių kaimų bei vienkiemių gyventojai parašė ne vieną skundą į Švietimo ministeriją. Viename iš skundų (1932 10 28) pateiktas Ažušilių komplekto mokinių šis sąrašas:

| Eil. Nr. | Vardas, pavardė, tėvo vardas | Amžius (metais) | Kaimas | Atstumas iki mokyklos (km) |
|----------|-------------------------------|-----------------|----------------|----------------------------|
| 1. | Vasilisa Aleksiejeva, Miko | 7 | Ažušilių k. | 6,5 |
| 2. | Parfenas Aleksiejovas, Miko | 10 | “ | |
| 3. | Jonas Gūrėnas, Jono | 10 | “ | |
| 4. | Gėnė Keliačiūtė, Kosto | 13 | “ | |
| 5. | Jonas Komka, Mato | 12 | “ | |
| 6. | Petras Komka, Kosto | 10 | “ | |
| 7. | Anelė Komkaitė, Kosto | 10 | “ | |
| 8. | Viktė Komkaitė, Petro | 9 | “ | |
| 9. | Bronė Kupčiūnaitė, Broniaus | 10 | “ | |
| 10. | Ona Kupčiūnaitė, Juozo | 9 | “ | |
| 11. | Antanas Kupčiūnas, Juozo | 10 | “ | |
| 12. | Bronė Macijauskaitė, Jono | 12 | “ | |
| 13. | Petras Macijauskas, Petro | 9 | “ | |
| 14. | Natalija Sasnauskaitė, Albino | 8 | “ | |
| 15. | Bronė Šileikaitė, Alekso | 8 | “ | |
| 16. | Antanas Malca, Jurgio | 7 | Ažušilių šilas | 5 |

(tėsinys)

| Eil. Nr. | Vardas, pavardė, tėvo vardas | Amžius (metais) | Kaimas | Atstumas iki mokyklos (km) |
|----------|-----------------------------------|-----------------|-----------------|----------------------------|
| 17. | Anelė Malcaitė, Jurgio | 9 | “ | 5 |
| 18. | Ona Jasinevičiūtė, Jono | 10 | Laureniškio k. | |
| 19. | Lucija Skamarauskaitė, Antano | 9 | “ | |
| 20. | Ona Skamarauskaitė, Antano | 13 | “ | |
| 21. | Teklė Skamarauskaitė, Antano | 7 | “ | |
| 22. | Stefanija Valainytė, Juozo | 8 | Lūgariškio vns. | 6 |
| 23. | Matriona Amosejeva, Andrejaus | 8 | Sipailišio k. | 3 |
| 24. | Michailas Amosejevas, Andrejaus | 10 | “ | |
| 25. | Fedotas Leščiovas, Leono | 8 | “ | |
| 26. | Grigorijus Leščiovas, Leono | 9 | Sipailišio k. | |
| 27. | Eufrosinja Troščenka, Dementijaus | 10 | “ | |
| 28. | Semionas Troščenka, Dementijaus | 11 | “ | |
| 29. | Sofija Troščenka, Dementijaus | 8 | “ | |
| 30. | Albinas Mateika, Petro | 8 | Stramylišio k. | 5 |
| 31. | Jonas Mateika, Jono | 11 | “ | |
| 32. | Petras Mateika, Petro | 11 | “ | |
| 33. | Vytautas Mateika, Petro | 9 | “ | |
| 34. | Ona Mateikaitė, Jono | 12 | “ | |
| 35. | Valė Mateikaitė, Petro | 7 | “ | |
| 36. | Janina Gutkauskaitė, Petro | 7 | Šaltokynės vns. | 5,5 |
| 37. | Klaudija Moskaliova, Jono | 9 | Šapalų vns. | 4 |
| 38. | Marfa Moskaliova, Jono | 8 | “ | |
| 39. | Jonas Moskaliovas, Jono | 11 | “ | |
| 40. | Kuzma Moskaliovas, Jono | 12 | “ | |

1933 03 05 nurodyta atnaujinti Ažušilių komplekto darbą (LCVA, f. 391, ap. 3, b. 704, l. 212–244).

1933 11 01 mokytoja Domicėlė Lapienyte perkelta į Kirkūnus, mokytoja paskirta Marija Vanagienė iš Kirkūnų (LCVA, f. 391, ap. 3, b. 1103, l. 25). Mokykla tikrinta 1934 04 16. Mokėsi 74 vaikai: I skyriuje 20 mergaičių ir 18 berniukų, II – 9 mergaitės ir 12 berniukų, III – 10 mergaičių ir 6 berniukai, IV – 3 mergaitės ir 6 berniukai. 1934 metais mokyklą baigė 2 mergaitės ir 3 berniukai (LCVA, f. 391, ap. 3, b. 1606, l. 46). 1934–1935 mokslo metais mokykla tikrinta 1934 10 03. I skyriuje mokėsi 25 vaikai. 1935 metais mokyklą baigė 3 mergaitės ir 5 berniukai (LCVA, f. 391, ap. 3, b. 1646, l. 79). 1935–1936 mokslo metais mokykla tikrinta 1936 01 14. Mokėsi 79 vaikai: I skyriuje 15, II – 39, III – 20, IV – 5. 1936 metais mokyklą baigė 3 mergaitės ir 1 berniukas (LCVA, f. 391, ap. 3, b. 2509, l. 41).

1936 12 01 mokytoja Marija Vanagienė perkelta į Ignōtiškį, mokytoja paskirta Agota Steponaitytė iš Lailūnų (LCVA, f. 391, ap. 6, b. 220, l. 6, 16). Mokykla tikrinta 1937 02 03. Mokėsi 72 vaikai: II skyriuje 33, III – 25, IV – 14. 1937 metais mokyklą baigė 4 mergaitės ir 4 berniukai (LCVA, f. 391, ap. 3, b. 1693, l. 61). 1937–1938 mokslo metais mokykla tikrinta 1937 12 02. Mokėsi 62 vaikai: II sky-

riuje 32, III – 18, IV – 12. 1938 metais mokyklą baigė 8 mergaitės ir 3 berniukai (LCVA, f. 391, ap. 3, b. 1718, l. 368).

1938–1939 mokslo metais mokykla tikrinta 1939 04 27. Mokėsi 64 vaikai: II skyriuje 35, III – 21, IV – 8. 1939 metais mokyklą baigė 2 mergaitės ir 5 berniukai (LCVA, f. 391, ap. 3, b. 1731, l. 45). 1939–1940 mokslo metais mokykla tikrinta 1940 04 09. Mokėsi 59 vaikai: II skyriuje 24, III – 17, IV – 18 (LCVA, f. 391, ap. 3, b. 1747, l. 56).

Špulių pradžios mokykla

Įsteigta 1923 10 01. Tai rusų mokykla. Mokytoja Irina Kotovaitė, turinti namų mokytojos teises. Mokykla tikrinta 2 kartus: 1923 11 19 mokėsi 42 vaikai: I skyriuje 14 mergaičių ir 18 berniukų, II – 1 mergaitė ir 9 berniukai; 1924 04 26 mokėsi 36 vaikai: I skyriuje 8 mergaitės ir 16 berniukų, II – 1 mergaitė ir 11 berniukų (LCVA, f. 391, ap. 3, b. 1398, l. 192, 265). 1924–1925 mokslo metais mokykla tikrinta 1925 04 08. Mokėsi 40 vaikų: I skyriuje 11 mergaičių ir 9 berniukai, II – 6 mergaitės ir 11 berniukų, III – 3 berniukai (LCVA, f. 391, ap. 3, b. 1415, l. 30). 1925–1926 mokslo metais mokykla tikrinta 2 kartus: 1925 10 25 mokėsi 39 vaikai: I skyriuje 9 mergaitės ir 11 berniukų, II – 5 mergaitės ir 3 berniukai, III – 4 mergaitės ir 7 berniukai; 1926 03 18 mokėsi 43 vaikai: I skyriuje 9 mergaitės ir 16 berniukų, II – 5 mergaitės ir 6 berniukai, III – 7 berniukai (LCVA, f. 391, ap. 3, l. 9, 59). 1926 metais mokytoja Irina Kotovaitė ištekėjo už Adolfo Bruzgio (LCVA, f. 391, ap. 3, b. 697, l. 60).

1926–1927 mokslo metais mokykla tikrinta 1927 05 10. Mokėsi 11 vaikų: I skyriuje 1 mergaitė ir 4 berniukai, II – 1 mergaitė ir 2 berniukai, III – 2 mergaitės ir 3 berniukai (LCVA, f. 391, ap. 3, b. 1444, l. 152). 1927–1928 mokslo metais mokykla tikrinta 1928 05 30. Mokėsi 14 vaikų: I skyriuje 6 mergaitės ir 5 berniukai, II – 3 berniukai (LCVA, f. 391, ap. 3, b. 1455, l. 127). Apskrities ataskaitos suvestinės duomenimis, iš 184 apylinkės mokyklinio amžiaus vaikų 1928–1929 mokslo metais mokyklą lankė 81 (nelankė 103), reikalingas II, o ateityje ir III komplektas (LCVA, f. 391, ap. 3, b. 701, l. 27). Mokykla tikrinta 1929 06 08. Žiemą mokėsi 35 vaikai (LCVA, f. 391, ap. 3, b. 1466, l. 19). 1929–1930 mokslo metais mokykla tikrinta 1930 02 13. Mokinių sąrašė 36 vaikai (LCVA, f. 391, ap. 3, b. 1489, l. 413).

1930 11 15 mokytoja paskirta Pranė Valeckaitė, baigusi Panevėžio mokytojų seminariją (LCVA, f. 391, ap. 3, b. 1040, l. 15). Mokykla tikrinta 1931 06 09. Mokėsi 70 vaikų: I skyriuje 8 mergaitės ir 25 berniukai, II – 11 mergaičių ir 20 berniukų, III – 6 mergaitės, IV – 1 berniukas. Vedėja Irina Bruzgienė, mokytoja Julė Riškienė, turinti pradžios mokyklos mokytojos teises (LCVA, f. 391, ap. 3, b. 1489, l. 137).

1931 08 01 vedėja Irina Bruzgienė atleista kaip neturinti cenzo. 1931 11 01 vedėju paskirtas buvęs mokytojas Petras Pūras (LCVA, f. 391, ap. 3, b. 1061, l. 77, 111). 1932–1933 mokslo metais mokykla tikrinta 1932 09 22. Mokėsi Špulių kaime I skyriuje 13 mergaičių ir 14 berniukų, Kriaunėnų kaime I skyriuje 22 mergaitės ir 29 berniukai. 1933 metais mokyklą baigė 3 mergaitės ir 1 berniukas (LCVA, f. 391, ap. 3, b. 1526, l. 135).

1933 10 01 vedėjas P. Pūras perkeltas į Svėdasus, vedėju paskirtas Jonas Mikėnas iš Svėdasų (LCVA, f. 391, ap. 3, b. 1103, l. 41). 1934 02 01 mokytoja paskirta Valerija Baliukaitė, baigusi Panevėžio mergaičių mokytojų seminariją (LCVA, f. 391, ap. 3, b. 1124, l. 159). Mokykla tikrinta 1934 04 14. Mokėsi Špulių kaime 104 vaikai: I skyriuje 22 mergaitės ir 22 berniukai, II – 21 mergaitė ir 24 berniukai, III – 1 mergaitė ir 6 berniukai, IV – 3 mergaitės ir 5 berniukai; Kriaunėnų kaime 41 vaikas: II skyriuje 14 mergaičių ir 13 berniukų, III – 3 mergaitės ir 4 berniukai, IV – 3 mergaitės ir 3 berniukai. 1934 metais mokyklą baigė 3 mergaitės ir 3 berniukai (LCVA, f. 391, ap. 3, b. 1606, l. 48).

1934–1935 mokslo metais mokykla tikrinta 1934 09 20. Mokėsi I skyriuje: Špulių kaime 35, Kriaunėnų kaime – 66 vaikai. 1935 metais mokyklą baigė 2 mergaitės ir 7 berniukai (LCVA, f. 391, ap. 3, b. 1646, l. 87). 1935–1936 mokslo metais mokykla tikrinta 1936 01 15. Mokytoja Valerija Pilkauskienė (Baliukaitė). Mokėsi Špulių kaime 78 vaikai: II skyriuje 55, III – 17, IV – 6; Kriaunėnų kaime 38 vaikai: II skyriuje 18, III – 14, IV – 6. 1936 metais mokyklą baigė 5 mergaitės ir 7 berniukai (LCVA, f. 391, ap. 3, b. 2509, l. 37). Tai Klaudija Kapitkovaite, Petras Komka, Elena Magylaitė, Marija Magylaitė, Andrius Pupelis, Marija Rinkauskaitė, Ona Šeršniovaitė, Timofejus Trofimovas, Vincentas Trumpa (LCVA, f. 802, ap. 21, b. 1).

1937 01 01 mokytoja Valerija Pilkauskienė perkelta į Samaniūs, mokytoju paskirtas Aleksandras Pilkauskas iš Samėnių (LCVA, f. 391, ap. 6, b. 266, l. 165). Mokykla tikrinta 1937 02 03–04. Mokėsi: Špulių kaime 76 vaikai: II skyriuje 48, III – 10, IV – 12; Kriaunėnų kaime 56 vaikai: II skyriuje 27, III – 23, IV – 5. 1937 metais mokyklą baigė 5 mergaitės ir 6 berniukai (LCVA, f. 391, ap. 3, b. 1693, l. 57). Tai Parfenas Aleksejevas, Vladas Antanavičius, Zofija Čepukaitė-Matiukaitė, Bronė Kupčiūnaitė, Mečislovas Stanislovas Macevičius, Alfonsas Magyla, Bronė Magylaitė, Teklė Ramanauskaitė, Jonas Savickas, Albinas Trumpa, Ona Vaitiekutė (LCVA, f. 802, ap. 21, b. 1).

1937 09 16 mokytojas Aleksandras Pilkauskas perkeltas į Svėdasus, mokytoju paskirtas Jurgis Požera iš Tauragės apskrities, Tenenių (LCVA, f. 391, ap. 6, b. 266, l. 38, 78). Mokykla tikrinta 1937 12 02–03. Mokėsi Špulių kaime 72 vaikai: II skyriuje 44, III – 23, IV – 5; Kriaunėnų kaime 39: II skyriuje 20, III – 13, IV – 6. 1938 metais mokyklą baigė 5 mergaitės ir 4 berniukai (LCVA, f. 391, ap. 3, b. 1718).

Nuo 1938 metų mokykla vadinama Noreikių mokykla. 1938 09 01 mokytojas Jurgis Požera perkeltas į Paliepi, mokytoju paskirtas Jonas Pauža iš Valiūliškių (LCVA, f. 391, ap. 6, b. 265, l. 80). Mokykla tikrinta 1939 04 28–29. Mokėsi Noreikių kaime 71 vaikas: II skyriuje 37, III – 23, IV – 11; Kriaunėnų kaime 43 vaikai: II skyriuje 23, III – 10, IV – 10. 1939 metais mokyklą baigė 4 mergaitės ir 10 berniukų (LCVA, f. 391, ap. 3, b. 1731, l. 430).

1939 10 01 mokytojas Jonas Pauža atleistas dėl netinkamumo, mokytoju paskirtas Adolfas Noreikis iš Rasėinių apskrities (LCVA, f. 391, ap. 6, b. 422, l. 43, 52). Mokykla tikrinta 1940 04 12. Mokėsi: Noreikių kaime 77 vaikai: II skyriuje 27, III – 37, IV – 11, Kriaunėnų kaime 43 vaikai: II skyriuje 15, III – 16, IV – 12 (LCVA, f. 391, ap. 3, b. 1747, l. 76).

Obelių valsčiaus pradžios mokyklos pirmosios sovietų ir nacių okupacijos metais (1940–1944)

Stanislovas Buchaveckas

Įvadas

Pirmuoju bolševikmečiu ar pirmąja sovietų okupacija vadinamas neilgas vienu metų laikotarpis (1940 m. birželis – 1941 m. birželis), maždaug sutampan-
tis su vienu mokslo metų trukme, ir paskui prasidėjusi nacių okupacija truko
neilgai, bet kiekvienoje Lietuvos apskrityje, kiekviename Lietuvos valsčiuje sukėlė
įvairiausių padarinių, kurie tebeturi įtakos ir mūsų dienų visuomenės pulsui. Gal
švietimo srityje tie padariniai nebuvo labai tragiški (išskyrus 1941 m. bolševikų
ištremtus mokytojus ir jų šeimas), tačiau ir čia tos abi okupacijos iširėžė į Lie-
tuvos istoriją, jos kultūrinį gyvenimą didžiuliais pokyčiais, mokytojų padėties ir
darbo sąlygų kaita. Mokyklose labai dažnai keitėsi mokytojai. O Obelių valsčiuje,
palyginti su kitais valsčiais, tas mokytojų kilnojimasis įgijo ypač didelį mastą.
Tad šiame straipsnyje siekiama skaitytojams pateikti bent 1940–1944 m. Rokiškio
apskrities Obelių valsčiuje (Kriaunų valsčiaus tada jau nebuvo, jis buvo prijungtas
prie Obelių valsčiaus) dirbusių pradžios mokyklų pedagogų pavardes, apie kai
kuriuos mokytojus – ir šiek tiek duomenų, taip apibūdinti tuometines bendrojo
lavinimo švietimo įstaigas, jų veikimo sąlygas ir pan. Tebūnie šis straipsnis tar-
si rašytinis paminklėlis tiems tuometinio Obelių valsčiaus miestelių mokyklų ir
kaimų mokyklėlių mokytojams, kurie nacių okupacijos ir materialinių nepriteklių
sąlygomis kantriai mokė savo auklėtinius, auklėjo juos patriotizmo dvasia. Tada
dauguma pedagogų buvo autoritetas ir savo mokinių tėvams.

Straipsnis apie Obelių valsčiaus pradžios mokyklas 1940–1944 m. daugiausia
pagrįstas archyviniais tyrimais. Naudotasi Lietuvos centrinio valstybės archyvo
(LCVA) fondais. Tačiau yra panaudota ir tada besimokiusių obeliečių autentiškų pa-
liudijimų bei prisiminimų. Šis straipsnis per 1939–1940 mokslo metų (toliau – m. m.)
prizmę siejasi su knygoje publikuojama Jono Šedžio surinkta archyvine medžiaga¹.
Ji pateikta mokyklų pavadinimus išdėsčius abėcėlės tvarka. Kad skaitytojui būtų
lengviau orientuotis, 1940–1944 m. laikotarpio mokyklos atitinkamame skyrelyje
taip pat apibūdinamos abėcėliškai. Be to, pateikiami kai kurie įdomūs valsčiaus
pradžios mokyklų istorijos faktai, kurių nėra J. Šedžio darbe. Galima pridurti,
kad Obelių valsčius tapo vienas didžiausių valsčių ne tik Rokiškio apskrityje,
bet ir visoje ežeringoje Aukštaitijoje, kai 1927 m. prie jo buvo prijungtas Kriaunų
valsčius². Tiesa, keičiant valsčių administracines ribas Lūkštų bažnytkaimis su jo
pradžios mokykla buvo priskirtas Rokiškio valsčiui. Padidinus Obelių valsčių, jame
veikė beveik dvi dešimtys pradžios
mokyklų. Tačiau kelios iš jų turėjo
gretimuose kaimuose veikiančius filiali-
nius komplektus (klases), kuriuos vietos
gyventojai laikė atskira (savarankiška)

¹ Žr. šioje knygoje Jono Šedžio str. „Pradžios mo-
kyklos Obelių valsčiuje 1919–1939 metais“.

² Kviklys B. *Mūsų Lietuva*, Vilnius, 1991, t. 2,
p. 152.

mokykla. Tad mokyklaviečių, jei taip galima pasakyti, buvo dar daugiau. Tai ir lėmė tankų mokyklų ir jų vedėjams pavaldžių nesavarankiškų mokytojų ir mokinių kompleksų tinklą. Be to, ir 1918–1940 m., ir vėliau kai kurios pradžios mokyklos keitė ne tik vietovę, kurioje patalpos klasei dažniausiai buvo nuomojamos iš ūkininko, bet ir oficialų mokyklos pavadinimą. Įvado pabaigoje dar tiktų mintis, kad Obelių valsčiuje nacmečiu dirbusių mokytojų pavardės primins buvusiems mokiniams ir kitiems žmonėms, pažinojusiems tuos pedagogus, jų likimus ir antrosios sovietų okupacijos metais.

Pirmojo bolševikmečio (1940–1941 m.) grimasos

Lietuvos mokyklų sovietizacija prasidėjo jau 1940 m. liepos mėn., kai Lietuva formaliai dar nebuvo bolševikų imperijos dalis. Dar prieš vadinamuosius Liaudies seimo rinkimus tarp suimtų visuomenės veikėjų nemažai buvo ir mokytojų. Kai kurie vietos sovietų aktyvistai dar iki Lietuvos aneksijos pradėjo pedagogams nurodinėti, kaip ir ko mokyti vaikus, planuoti, kuriuos pradžios mokyklų mokytojus perkelti į atkampias mokyklas. 1940 m. rugpjūčio mėn. prasidėjo totalinis mokytojų „perauklėjimas“ per Kaunė sušauktą Lietuvos mokytojų suvažiavimą (jo metu mokytojai išreiškė protestą – vietoj „Internacionalo“ sugiedojo Nepriklausomos Lietuvos himną) ir mokytojų kilnojimas iš mokyklos į mokyklą. Kai kuriems pedagogams teko sulaukti ir rekomendacijų apleisti darbą švietimo įstaigoje.

1940 m. vasaros pabaigoje ir rudens pradžioje Obelių valsčiuje, kaip ir visoje Lietuvoje, aktyvūs bei autoritetingi pedagogai iš didesnių pradžios mokyklų buvo nukeliami į atkampesnes mokyklas, kartais net atskiriami nuo savo šeimos. Kai kurie mokytojai, vengdami galimo susidorojimo ar represijų (mat per 1940–1941 m. m. vis daugiau mokytojų patekdavo ir į sovietinius kalėjimus), patys išsikeldavo kitur, dažnai net į kitas apskritis, kiti atsisakydavo pedagoginio darbo ir pan. Iš Obelių pradžios mokyklos vedėjo pareigų diskriminaciniais motyvais buvo pašalintas aktyvus visuomenės veikėjas Petras Juodvalkis ir perkeltas tik mokytojo pareigoms į Kraštų mokyklą. Iš Obelių mokyklos taip pat išstumtas Kostas Aleksiejus, kitas autoritetingas ir aktyvus valsčiaus mokytojas atsidūrė Dačiūnų kaimo mokykloje. Mokytojų supriešinimo tarpusavyje ir pedagogų supriešinimo su ūkininkais sąrašą, atspindintį mokytojų diskriminacinę sovietų valdžios politiką, būtų galima tęsti...

Tokie ir kiti Lietuvos mokyklos sovietizavimo veiksmai turėjo neigiamų padarinių pradžios mokyklų veiklai, mokymo procesui, pedagogų autoritetui visuomenėje ir mokytojų santykiams su mokiniais bei jų tėvais. Kai kuriose pradžios mokyklose mokinių kiek sumažėjo, nes dalis tėvų baiminosi, kad per švietimo įstaigas pradėta bolševikinė ir ateistinė propaganda darys neigiamą poveikį paauglių pasaulėžiūrai, ir neleido savo vaikų į mokyklas. Kiti tėvai tikėjosi, jog sūnus ar dukra, kiek pasimokę namuose, pasivys bendraamžius po to, kai netrukus bus prasidėjęs karas, grius okupacinis režimas ir pan. Tokio pobūdžio protestą tėvai dangstė vaikų sveikata, jų reikalingumu ūkio darbuose ir kitais pasiteisinimais. O daugelyje obeliečių šeimų karo laukta kaip išsigelbėjimo...

Tuometiniai mokiniai prisimena, kad 1940 m. rudenį mokyklose neliko ant klasės sienos pakabinto kryžiaus³. Nebuvo tikybos pamokų. Mokytojai gavo instrukcijas pašalinti iš vadovėlių bolševikų ideologijai „kenksmingus“ straipsnius, buvusio prezidento Antano Smetonos, kitų veikėjų ar istorinių asmenybių portretus bei paveikslus. Vietoj jų atsirado V. Lenino, J. Stalino, kitų „broliškos“ imperijos veikėjų, sovietizuotos Lietuvos vadukų paveikslai. Kai kuriose Obelių valsčiaus mokyklose 1940–1941 m. m. pradžioje mokiniams buvo liepta „blogus“ puslapius iškarpyti, kitose – užklijuoti atsineštais balto popieriaus lapais netinkamus puslapius ar jų dalis. Taip buvo, pvz., Obelių pradžios mokykloje⁴. Tokiu atveju vadovėliai nukentėdavo mažiau. 1940 m. rudenį prasidėjęs chaosas dėl rusų kalbos mokymo pradžios mokyklose užsitęsė iki 1941 m. pradžios. Galiausiai dėl mokytojų nepasiruošimo ir vadovėlių nebuvimo leista rusų kalbos mokytis pagal galimybes. Kai kuriose pradžios mokyklose vaikai mokėsi rusų kalbos, tiksliau – rusiškų žodžių, jau antrame skyriuje. Švietimo sistemą kuravusiems bolševikų ideologams labiau rūpėjo demonstracijų, susirinkimų ir kitų ideologizuotų renginių pompastika. Tačiau Obelių valsčius šiuo atžvilgiu nepranoko „pirmaujančių“ valsčių, kuriuose daugelis mokyklos mokinių atlikdavo ilgus žygius į miestelius dalyvauti bolševikų Spalio perversmo metinių minėjime ar Gegužės pirmosios renginiuose. O kur dar mokinių krosai vasario 23 d., per Lietuvą okupavusios Stalino „nugalimosios“ armijos „šventę“. Atrodo, mokinių varymas iš kaimų mokyklų į demonstracijas Obelių valsčiaus centrinėje gyvenvietėje ar kitus miestelius nebuvo toks beatodairiškas, kaip kai kuriose kitose apskrityse ir valsčiuose. Tačiau mokinių tėvams dalyvauti mokyklose vykstančiuose ideologiniuose renginiuose, kai vadinamuosiuose prezidiumuose sėdėdavo vietos aktyvistai ir iš Rokiškio atvykę sovietų pareigūnai, buvo beveik privaloma.

1940–1941 m. sovietų okupaciją Lietuvos švietimo srityje „vainikavo“ masinis Lietuvos gyventojų trėmimas 1941 m. birželio 14–15 d. Mokytojai su savo šeimomis sudarė neproporcingai didelę tremtinių iš Lietuvos dalį (buvo ištremta apie tūkstantį pedagogų). Trėmimų organizatoriai centrinėse represinėse įstaigose, jiems pritariantys kiti aukšti sovietinės Lietuvos pareigūnai, tremtinių sąrašus Rokiškio apskrityje ir Obelių valsčiuje sudarinėję bolševikų pareigūnai ir sovietų aktyvistai „pasistengė“, kad iš Obelių valsčiaus būtų ištremta daugiau mokytojų nei daugelyje kitų Lietuvos valsčių. Tad per trumpą pirmąją sovietų okupaciją bene skaudžiausią smūgį Obelių valsčiaus pradinio mokymo švietimo įstaigoms sudavė pirmieji masiniai Lietuvos gyventojų trėmimai 1941 m. birželį. Tada į tremtinių vagonus pateko net vienuolika mokytojų, 1940–1941 m. m. mokytojavusių Obelių valsčiaus pradžios mokyklose. Iš Obelių mokyklos buvo ištremta mokytojų Kotrynos ir Stepono Čebilių šeima ir Stefanija Banevičiūtė, iš Kreščionių mokyklos – pedagogų Antaninos ir Jono Urbonų šeima, iš Kriaunų mokyklos – mokytojų Marijos ir Jono Lapašinskių šeima, iš Ignotiškio mokyklos vėlgė du mokytojai – Marija Jaujaninkienė ir Marija Vanagienė, iš Dačiūnų mo-

³ Joanos Urbonienės (Skvarnavičiūtės), gim. 1933 m. Burėkiškio k., Obelių vls., gyv. Obeliuose, ir Bronislavos Skvarnavičienės (Mikėnaitės), gim. 1919 m. Žvirbliškių k., Kamajū vls., gyv. Obeliuose, atsiminimai, užrašyti Stanislovo Buchavecko 2009 m. rugpjūčio 1 d.; Norberto Garnelio, gim. 1928 m. Strazdiškių k., Obelių vls., gyv. Obeliuose, atsiminimai, užrašyti Stanislovo Buchavecko 2009 m. rugpjūčio 4 d.

⁴ Petro Vasiliausko, gim. 1929 m. Obeliuose, gyv. Obeliuose, atsiminimai, užrašyti Stanislovo Buchavecko 2009 m. rugpjūčio 1 d.

kyklos – vedėjas Kostas Aleksiejus, iš Kraštų mokyklos – jau 1940 m. šiurkščią profesinę diskriminaciją patyręs autoritetingas pedagogas Petras Juodvalkis⁵. Dar keli Obelių valsčiuje iki 1940 m. rudens mokytojavę pedagogai patyrė tremtinio ar kalinio mirtį ar tremties nedalią jau represuoti, kai dirbo kitų valsčių mokyklose. 1940–1941 m. laikotarpiu taip pat buvo įkalinti, pateko į tremtinių vagonus ar kitaip buvo represuoti ir įvairiai nukentėjo ne vieno mokytojo artimi giminiaičiai. Be to, su tėvais buvo ištremta ir nemažai Obelių valsčiaus pradžios mokyklas lankusių vaikų ir jaunuolių, tų mokytojų auklėtinių. Dauguma 1941 m. birželį represuotų mokytojų vyrų pateko į sovietų konclagerius. Iš kalinimo ir tremties į Lietuvą per „chruščiovinį atšilimą“ grįžo ne visi. Tolimojoje Jakutijoje mirė K. Čebilienė (kitur – Čibilienė). Dar 1942 m. tremtyje mirė A. Urbonienė. Jos vyras J. Urbonas dar anksčiau užgeso Rešotų konclageryje (1942 m. sausis). K. Aleksiejus atlaikė Rešotų konclagerio košmarą, bet dėl kalinimo, marinimo badu ir alinančių darbų palaužtos sveikatos 1954 m. mirė tremtyje⁶.

Lietuvos gyventojus sukrėtusio masinio trėmimo vaizdų ir išgyvenimų kartėlių tremties išvengę mokytojai ir daugelis jų auklėtinių atsinešė į mokyklos suolą 1941 m. rudenį. Trėmimo dienomis patirto sukrėtimo, kuris buvo labai netikėtas ir nelauktas, nenuslopino net su Vokietijos–Sovietų Sąjungos karo pradžia Lietuvą užgriuvę sugriovimai, aukos ir žudynės. Kitas sukrėtimas laukė Obelių miestelio ir valsčiaus gyventojų nacių okupacijos pradžioje, kai buvo išžudyta dauguma vietinių žydų. Šaudomų žydų krauju susitėpė ir kai kurie obeliečiai vyrai, dar kiti turėjo laikiname gete izoliuotus žydus, su kuriais anksčiau gyveno kaimynystėje, saugoti, surašinėti likusį jų turtą ir pan. Tada pasireiškė ir bolševikų vykdyto žmonių supriešinimo padariniai.

Per karo veiksmus 1941 m. birželio mėn. ir Obelių valsčius patyrė materialinių nuostolių, nukentėjo nemažai gyvenamųjų namų ir ūkininkų sodybų. Be to, buvo ir vietos gyventojų aukų, taip pat sužeistų, suluošintų, nukentėjusių per rusų ir vokiečių kariuomenių mūšius, vietos sukilėlių susirėmimus su ginkluotais sovietų aktyvistais ir raudonarmiečiais. Iš minėtas ir kitas karo negandas patyrusių šeimų 1941 m. rudenį daug vaikų neatėjo į Obelių valsčiaus pradžios mokyklas.

Mokyklų veikla nacių okupacijos sąlygomis

1941 m. Obelių pradžios mokyklų laukė nauji išbandymai ir pasiaukojantis mokytojų darbas. Tie žodžiai labiau tiktų tiems valsčiaus mokytojams, kurie sunkiomis buities ir darbo sąlygomis tam tikroje mokykloje dirbo daugiau kaip vienus mokslo metus. Tiesa, dauguma Obelių valsčiaus pradžios mokyklų mokytojų, persikėlę į kitą mokyklą, dažniausiai susidurdavo su tokiais pačiomis sunkiomis materialinėmis aplinkybėmis. Tad ir jiems teko mokytojauti daugiausia dėl idealistinių bei patriotinių paskatų. Tuometinė Lietuvos generalinės srities (toks tuomet buvo Lietuvos kaip teritorinio vieneto pavadinimas) centrinė švietimo įstaiga, vadovaujama švietimo generalinio tarėjo Prano Meškausko–Germanto (jis 1943 m. kovo mėn. kartu su kitais suimtais rezistentais ir inteligentais buvo suimtas ir įkalintas Štuthofu

⁵ Sąrašas mokytojų ir kitų Švietimo vadybos įstaigų tarnautojų, kuriuos bolševikai 1941 m. birželio mėnesį yra suėmę ir išvežę į Rusiją, *Lietuvos archyvai, 2-as straipsnių rinkinys*, Vilnius, 1990, p. 70.

⁶ *Lietuvos gyventojų genocidas (1939–1941)*, Vilnius, 1999, t. 1, p. 87, 214, 862.

konclageryje ir ten 1945 m. mirė), stengėsi išsaugoti mokyklų tinklą ir jį, palyginti su 1941 m. rudeniu, net pavyko išplėsti aukštesniosiomis mokyklomis, be to, rinko mokytojams ir studentams remti aukas. Ūkininkai buvo raginami padėti pradžios mokyklų mokytojams maisto produktais. Jų Obelių valsčiaus pedagogams atnešdavo mokinių tėvai, kartais perduodavo per vaikus⁷.

1941–1942 m. m. Obelių pradžios mokyklose, kaip ir kitose Lietuvos generalinės srities pradinio mokymo įstaigose, pirmasis skyrius turėjo 24 savaitines pamokas, antrasis – 27, trečiasis – 29. Aukštesnių skyrių mokiniams per savaitę buvo skirta po 30 pamokų. Pamokos vykdavo šešias dienas per savaitę. Kai kuriems dalykams visuose skyriuose buvo vienodai pamokų per savaitę. Tikybai, dainavimui ir vadinamajai dailės dalykų bei darbų disciplinai skirta po 2 savaitines pamokas. Kūno kultūrai teko 3 pamokos per savaitę. Lietuvių kalbai pirmuosiuose keturiuose skyriuose – atitinkamai 8, 9, 8 ir 7 pamokos, o penktajame ir ketvirtajame – po 4 savaitines pamokas. Vokiečių kalba dėstyta po 4 pamokas per savaitę tik penktajame ir ketvirtajame skyriuose (nacių pareigūnams nepavyko išreikalauti vokiečių kalbos mokymo nuo antrojo skyriaus). Skaičiavimo pamokoms buvo skiriama po 5–6 pamokas. Pirmuosiuose trijuose skyriuose buvo disciplina, vadinta aplinkos ir tėvynės pažinimu, kuriai savaitinių pamokų daugėjo aukštesniuose skyriuose – nuo 2 pamokų pirmajame ir 3 pamokų antrajame iki 6 pamokinių užsiėmimų trečiajame skyriuje. Paskui užsiėmimai, skirti aplinkos, pasaulio ir praeities pažinimui, pasidarydavo sudėtingesni ir būdavo išskaidomi į atskirus dalykus. Istorijai buvo skiriama po 2 (penktas skyrius) arba 3 savaitines pamokas, geografijai – po 2 pamokas, gamtos pažinimui – po 3 (penktas skyrius) arba 4 pamokas per savaitę. Be to, su penktojo skyriaus moksleiviais mokytojas turėdavo kas savaitę po 2 pamokas užsiėmimų, vadintų pilietiniu lavinimu⁸.

Nacių pareigūnai varžė naujų vadovėlių leidybą, todėl vėlesniais mokslo metais nacių okupacijos laikotarpiu vadovėlių kai kuriose mokyklose vis labiau stigo. Kai kurie jau parengti spausdinti vadovėliai taip ir nebuvo išleisti. Kai kurių dalykų tekdavo mokyti iš senų vadovėlių, kuriuos mokyklai ar atskiriems vaikams perduodavo mokyklą baigę mokiniai. Tad nacmečio pabaigoje pradžios mokyklų vadovėliai, naudojami tos pačios mokyklos moksleivių, buvo dar įvairesni. Tai sunkino mokytojo darbą pamokų metu. Todėl Obelių valsčiaus pradžios mokyklas lančę inspektoriai apyskaitose dažnai parašydavo, jog „vadovėlių nevienodumas ir jų trūkumas neigiamai veikia mokymo darbą“. Taip buvo ir daugelyje kitų Obelių valsčiaus pradžios mokyklų, kuriose 1941–1944 m. laikotarpio vadovėliai buvo įvairūs ir mokytojams neretai tekdavo viename skyriuje mokyti vaikus iš skirtingų autorių elementorių arba viename skyriuje – iš vieno autoriaus knygos ar elementoriaus, o kitais metais – jau iš kito autoriaus parašytų mokymo priemonių. Kai kuriose mokyklose stigo knygų aritmetikai mokyti.

Pvz., iš Bagdōniškio mokyklos lankymo apyskaitos sužinome, kokie vadovėliai šioje mokykloje buvo naudojami 1941–1942 m. m. Tada pirmojo ir antrojo skyrių vaikai mokėsi iš atitinkamų Esmaičio (S. Matjošaičio – S. B.) „Sakalėlio“ dalių, o aritmetikos uždavinynų neturėjo. Trečiojo ir ketvirtojo skyrių mokiniai

⁷ Min. J. Urbonienės, N. Garnelio atsiminimai.

⁸ 1941–1942 m. m. pradžios mokyklos pamokų lentelė, LCVA, f. 1584, ap. 5, b. 328, l. 20.

naudojo Zaborsko ir Ambraškos parašytas atitinkamas „Aušrelės“ dalis, K. Kupčiūno, J. Kalninio ir J. Trinkūno parengtą skaičiavimo uždavinyną, taip pat gramatiką, kurią parašė Ig. Malinauskas ir J. Talmantas. Kirkūnų mokyklos pirmojo skyriaus vaikai 1941–1942 m. mokėsi iš seniau išleistos Vasiliausko–Geručio „Rūtelės“ elementoriaus, o aritmetikai mokyti knygielių taip pat neturėjo. Geriau su vadovėliais buvo tos mokyklos kituose trijuose skyriuose, kurių auklėtiniai mokėsi iš atitinkamų Esmaičio „Sakalėlio“ ir J. Damijonaičio „Aritmetikos uždavinyno“ dalių, taip pat turėjo skirtingų autorių lietuvių kalbos gramatikas⁹. Skirtingų autorių vadovėlius teko naudoti ir centrinėje valsčiaus pradžios mokykloje Obelių miestelyje. Vėl mokyklose buvo mokoma tikybos. Dviejų pirmųjų skyrių vaikai tikybos ir krikščioniškosios dorovės dažniausiai mokėsi iš K. Žitkaus „Tėve mūsų“, o trečiojo ir ketvirtojo skyrių mokiniai – iš to paties kunigo parašytos „Sveika, Marija“.

Maždaug nacmečio viduryje vokiečių pareigūnai bandė suvaržyti kunigų įtaką Lietuvos pradžios mokyklose. Pvz., 1943 m. į Svobiškio mokyklą apsilankęs kunigas Leonas(?) Virkutis atsisveikino su savo auklėtiniais, kuriuos mokė krikščioniškosios moralės ir tikėjimo žodžių, ir pasakė, kad toliau juos tikybos mokys vedėjas Juozas Jokšas¹⁰. Kita vertus, kunigams buvo nelengva, ypač pavasario polaidžio ar rudens darganų metu, aprėpti visas atokias mokyklas ir vykti į tikybos pamokas. Tad Katalikų bažnyčios Lietuvoje vadovai pasinaudojo nacių spaudimu apriboti kunigų veiklą pradžios mokyklose, nes spėti į visų mokyklų tikybos pamokas daugelyje parapijų buvo sunku. Buvo sumažintas dvasininkų darbo pradžios mokyklose krūvis. Tačiau dalyje mokyklų tikybos pamokas ir toliau vedė ne mokytojai, bet kunigai. Obelių pradžios mokykloje ir toliau į tikybos pamokas atvykdavo Obelių parapijos klebonas Leonas(?) Virkutis¹¹.

Nacmečio mokytojo dalia nebuvo lengva. Jam, palyginus su buvusia pirmąja sovietų okupacija, buvo lengviau moraliu požiūriu. Beveik nebuvo ideologinių suvaržymų. Tiesa, Hitlerio gimimo dieną rekomenduota surengti mokinių tėvų susirinkimus. Kai kurios mokyklos tam pakluso. Pavyzdžiui, toks susirinkimas 1942 m. balandžio 20 d. įvyko Kėležerių pradžios mokykloje¹². Tačiau per jį kalbėta apie mokyklos reikalus.

Nacmečiu ugdymo procesui trukdė ne tik vadovėlių, bet ir sąsiuvinė bei kitų mokymo priemonių stoka (nacių okupacinės administracijos pareigūnai labai limitavo švietimo reikalams skiriamą popierių ir kt.). Todėl mokiniai buvo raginami visa tai labai tausoti ir taupiai naudoti.

1941–1944 m. Obelių valsčiuje veikusių pradžios mokyklų mokytojams ir jų šeimoms sunku buvo pragyventi. Daugeliui mokytojų teko mokyti vaikus ūkininko trobos kambaryje įrengtoje klasėje. Darbą ir pasiruošimą pamokoms sunkino normalių buitinių sąlygų nebuvimas. Dauguma valsčiaus pedagogų gyveno toje pačioje sodyboje, kurioje buvo įrengta klasė, ar kaimynystėje nuomojosi kuklų kambarėlį. Darbo sąlygų ir buities atžvilgiu geriausiai buvo išikūrę Obelių, Kriaunų ir Svobiškio mokyklų mokytojai, kurių vedėjams savivaldybė buvo įrengusi butus.

⁹ 1942 m. vasario 25 d. Bagdonišio pradžios mokyklos lankymo apyskaita, *ten pat*, f. R-629, ap. 1, b. 24, l. 89; 1942 m. vasario 4 d. Kirkūnų pradžios mokyklos lankymo apyskaita, *ten pat*, l. 103.

¹⁰ Min. N. Garnelio atsiminimai.

¹¹ Min. P. Vasiliausko atsiminimai.

¹² 1942 m. gegužės 19 d. Keležerių pradžios mokyklos lankymo apyskaita, *LCVA*, b. 24, l. 101.

Daugumai valsčiaus pradžios mokyklų pedagogų teko kantriai dirbti dėl idealistinių paskatų arba ieškoti mokytojo vietos arčiau giminaičių, besiverčiančių žemės ūkiu. O kai kurie, neištvėrę sunkumų ar dėl jų pasiligoję, nacmečio metais laikinai visai atsisakė mokytojo darbo. Buvo tokių mokytojų, kurie iš mokyklos ar išvis iš pedagoginio darbo pasitraukė savavališkai, neparašę prašymo ir negavę atleidimo dokumentų.

Aukštesniam tarnybos laipsniui nepriskirtam mokytojui (o tokių nacmečiu atjaunėjusiam Lietuvos pradžios mokyklų mokytojų būryje buvo labai daug) po visų mokesčių atskaitymų tekdavo vos po 150–170 reichsmarkių algos. Ne ką daugiau galėjo nusipirkti ir didesnę atlyginimą gaunantis mokytojas. Už gautus pinigus ne visada pavykdavo nusipirkti maisto produktų pagal korteles mažesnėmis kainomis. Neretai pedagogų gautos kortelės taip ir likdavo nepanaudotos atokesniuose kaimuose dirbančių mokytojų. Mat bėgant nacmečio mėnesiams ėmė trūkti elementariausių prekių net pagal korteles. O pagal turguje buvusias kainas mokytojo mėnesinės algos užtekdavo tik vienam kilogramui sviesto ar keliems kilogramams cukraus nusipirkti.

Kai kuriems Obelių valsčiaus mokytojams lengviau pragyventi nacmečiu padėjo dirbamos žemės (ar pievų) sklypai, kuriuos 1941–1944 m. turėjo kai kurios Obelių valsčiaus pradžios mokyklos. Tačiau Obelių valsčiuje pradžios mokyklų, turėjusių tokių žemės naudmenų, proporcinė dalis buvo mažesnė, negu, pavyzdžiui, Žemaitijos valsčiuose. Obelių pradžios mokykla turėjo nedidelį, vos 1,35 ha žemės plotą, Ignotiškių mokykla dar mažiau – 1,04 ha. Kelios valsčiaus mokyklos turėjo daugiau kaip 3 ha žemės: Noreikių mokykla – 3,087 ha, Aleksandravėlės mokykla – 3,1 ha, Burokiškio mokykla – 3,13 ha. Didžiausias žemės plotas priklausė Stašeliškių pradžios mokyklai. Jis buvo labai tiksliai pamatuotas – 4,0482 ha¹³. Kitos Obelių valsčiaus pradžios mokyklos žemės ūkio naudmenų neturėjo.

Patys pedagogai ne visada įdirbdavo mokyklai priskirtą žemę, o pievas panaudodavo kaip ganyklą. Dažnai mokyklos turimi sklypai būdavo išnuomojami ūkininkams, kurie mokėdavo nuomą ar atsilygindavo grūdais, bulvėmis ir pan. Tad daugiausia būdavo galima pasikliauti geranoriškai moksleivių tėvų per vaikus perduodamais maisto produktais, kurie mokytojui neretai ne tik leido išsaugoti darbingumą, bet ir entuziazmą kultūrinei veiklai mokyklos rajone.

Sunkiau dirbti buvo vieno komplekto mokyklos vedėjui ar skirtinguose kaimuose veikiančių klasių mokytojams, nes jiems vieniems tekdavo mokyti ir auklėti didžiulį vaikų būrį. Jis dar padidėdavo, kai pamokas pradėdavo lankyti auklėtiniai, kurie negalėjo vaikščioti į mokyklą per žemės ūkio darbymetį ar gyvulių ganiavą. Tada daugelio kaimo mokyklų klasės būdavo perpildytos. Dalis tokių mokinių atsilikdavo nuo savo draugų ir likdavo tame pačiame skyriuje antriems metams, nes mokytojas nepajėgdavo skirti pakankamai dėmesio visiems auklėtiniams. Perpildytos klasės turėjo ir daugiau trūkumų.

Lietuvos kaimo mokytoją nacmečiu taip pat vargino įvairios prievolės ir įpareigojimai. 1942 m. vasarą nacių pareigūnai mokytojams buvo paskyrę atlikti 7 savaičių darbo prievolę (vadinta talkininkavimo žemės ūkyje prievole). Pradžios mokyklų pedagogams teko

¹³Minėtų mokyklų lankymo apyskaitos, LCVA, f. 391, ap. 3, b. 1747, l. 52, 54, 72, 76, 124, 151.

padėti žemės ūkio, iš kurio norėta išspausti kuo daugiau išteklių Vokietijos karo mašinai ir jai tarnaujančiai pramonei, darbuose. Tad ir Obelių valsčiaus mokyklų mokytojams teko dalį atostogų „paaukoti“ vokiečių hitleriniam reichui. Tačiau iš šio sumanymo naciai apčiuopiamos naudos negavo. Mat šią nacių suplanuotą, bet dėl išlygų didelei daliai mokytojų formalumu tapusią prievolę buvo leista atlikti savo giminaičių ūkiuose. Tad ir daugelis Obelių mokyklų mokytojų priskirtą žemės ūkio prievolę atliko savo tėvų ar kaime gyvenančių giminaičių ūkiuose. 1941–1944 m. mokytojams būta ir kitų prievolių. 1942 m. gegužės mėn. naciai, siekdami išsiaiškinti darbo jėgos išteklius Lietuvoje, vykdė Lietuvos generalinės srities gyventojų surašymą. Obelių valsčiaus pradžios mokyklų mokytojai kaip labiausiai išsilavinę kaimų gyventojai buvo svarbiausi surašinėtojai ir ne vieną dieną sugaišo pildydami surašymo lapus. Be to, valsčiaus mokytojams kartu su vokiečių pareigūnais teko surašinėti ir ūkininkų gyvulius bei pasėlius (pagal šią statistiką vokiečių pareigūnai nustatydavo ūkininkų pyliavas žemės ūkio gaminiais). Kai kada mokytojai galėjo padėti ūkininkams nuslėpti dalį galvijų, užrašyti mažesnę užsėtą plotą ar iš anksto įspėti apie būsimą surašinėtojų komisijos lankymąsi ir kitaip padėti kaimo žmonėms...

1941–1944 m. mokytojams algas mokėjo Švietimo vadyba, o mokyklos išlaikymu bei remontu rūpinosi ir sargams algas mokėjo Obelių valsčiaus savivaldybė. Tad nuo jos viršaičio ir darbuotojų dėmesio didele dalimi priklausė ir valsčiaus pradžios mokyklų padėtis. Be to, ir patys mokytojai sau į pagalbą stengėsi pasitelkti aplinkiniuose kaimuose gyvenančius autoritetingus žmones. Iš tokių žmonių buvo sudaromi mokyklą lankančių vaikų tėvų komitetai. Nacmečio mokyklose per visuotinius mokinių tėvų susirinkimus būdinga buvo paskaitų ir diskusijų tema – „Mokinių tėvų ir mokyklos bendradarbiavimas“. Obelių valsčiaus kaimų bendruomenėms ir mokytojams bendradarbiaujant nacių okupacijos laikotarpiu, kai dėl nacių vykdyto Lietuvos ūkio apiplėšinėjimo ir turtų bei gaminių išgabenimo kasmet seko žmonių materialiniai ištekliai, valsčiaus pradžios mokyklose nesumažėjo veikiančių klasių. Kai kuriose vietovėse mokyklinio amžiaus vaikus stengtasi sutalpinti perpildytose klasėse. Siekta, kad visi vaikai baigtų bent keturis pradžios mokyklos skyrius. Kita vertus, nacmečio antroje pusėje tiek mokiniai su tėvais, tiek mokytojai buvo jau psichologiškai geriau prisitaikę prie nacių okupacijos ir toli nuo Lietuvos vykstančio karo rutinos. Ir mokytojams, ir Obelių valsčiaus viršaičiui su kaimų seniūnais buvo lengviau siekti jau prieš okupacijas deklaruoto privalomojo pradžios mokyklos prievolės vykdymo ir pareikalauti iš apsileidusių, mokslo svarbos nesuprantančių tėvų, kad jie leistų savo mokyklinio amžiaus vaikus į pradžios mokyklą.

Po 1942 m. pabaigos ir 1943 m. pradžios Vokietijos pralaimėjimų karo frontuose bei 1943 m. kovo mėn. represijų prieš lietuvių inteligentiją padidėjo nacių represijų pavojus ir kiekviename valsčiuje. Miesteliuose ir bažnytkaimiuose prasidėjo jaunų vyrų gaudynės į vokiečių kariuomenę ir darbams Vokietijoje. Be to, žmonės dar labiau buvo nuvarginę ne tik karo nepritekliai, bet ir okupacijos bei jas lydintys žiaurumai, žmogaus vertybių devalvacija, girtuokliavimo plitimas kaime.

Tačiau tuo pačiu metu naciai atleido kultūrinių apribojimų varžtus. Tad nacmečio pabaigoje būta ir tyrinėtojų didesnio dėmesio dar nesulaukusių pozity-

vių 1941–1944 m. gyvenimo Lietuvoje veiksmų. Vienas iš jų susijęs su blaivybės sąjūdžiu, kuris ypač sustiprėjo nuo 1944 m. pradžios. Šio sąjūdžio iniciatoriai daugiausia buvo kunigai ir mokytojai. Obelių valsčiaus mokyklose vyko antialkoholiniai vaidinimai, blaivybės iniciatoriai ir mokytojai skaitė prieš girtuokliavimą nukreiptas paskaitas. Būtent tuomet išaugo pradžios mokyklų kaip kultūros židinių vaidmuo Obelių valsčiuje, buvusiame atokiau nuo didesnių miestų ir neturėjusiame aukštesniosios mokyklos, o materialinės gerovės smukimas labai atsiliepė ir mokytojams, ypač dirbantiems atokesnio kaimo mokyklose ir papildomai nesivertusiems pagalbinio žemės ūkio verslu (nedirbusiems mokyklos žemės, nelaikiusiems naminių gyvulių, paukščių ir pan.). Be to, mokytojai vadovaudavo jaunųjų ūkininkų rateliams, kurie taip pat rengė viešus kultūrinius renginius, dažnai – ir vasarą. Jaunųjų ūkininkų ratelių veiklą vokiečių pareigūnai toleravo ir nacių okupacijos pradžioje. Todėl per šiuos ratelius buvo vykdoma kultūrinė veikla ir Obelių valsčiaus kaimuose. Dauguma Obelių valsčiaus mokyklų mokytojų tuomet atliko ne tik vaikų mokytojo, bet ir kultūros nešėjo į savo auklėtinių tėvų ir kaimynų sodybas vaidmenį. Nuo mokytojo, dažnai susiduriančio su sunkiomis gyvenimo sąlygomis, aktyvumo priklausė, kiek mėgėjiškų spektaklių, koncertų, istorinių datų ir žymių žmonių sukakčių minėjimų ir kitų kultūros renginių surengs jo auklėtiniai, kaip į mokyklos ir aplinkinių kaimų kultūrinį šviečiamąjį darbą įsitrauks kiti kaimo šviesuoliai.

Nacmečiu atsirado ir naujų mokytojo ir kaimo bendruomenių santykių formų. Buvo ūkininkų, kurie ne tik patys maisto produktais paremdavo materialiai vargingai besiverčiantį savo vaikų mokytoją¹⁴, nes už vokiškomis markėmis gaunamą atlyginimą pagal korteles mažai ką buvo galima nusipirkti, bet ir kaimynus ar mokyklos tėvų komitetą paskatindavo reguliariau padėti pedagogui. Ši parama priklausė ir nuo konkretaus mokytojo autoriteto mokyklos lankančių vaikų kaimuose. 1941–1944 m. kaimo mokytojo autoritetas daugelyje mokyklų tebebuvo didelis. „Visuomeninį svorį“ dauguma nacmečio mokytojų, nors daugelis jų buvo dar jauni, užsitarnaudavo kultūriniu aktyvumu. Tai buvo svarbu, nes naciai neleido atkurti bolševikų laikotarpiu uždraustų kultūros ir visuomenės draugijų bei organizacijų. Nacmečio mokytojo neslėgė ideologinė prievarta ir jis kaimo pradžios mokykloje galėjo atlikti didesnę organizacinę vaidmenį, tuo kompensuodamas organizacijoms ir susirinkimams taikomus nacių suvaržymus. Tokių suvaržymų ir švietimui bei kultūrai realiai taikomų draudimų sumažėjo 1943 m. pabaigoje ir 1944 m., kai jau buvo žlugę Hitlerio Vokietijos imperiniai planai. Tada ir Obelių valsčiaus pedagogai daugelį savo kultūrinės veiklos planų galėjo realizuoti per minėtą blaivybės sąjūdį ir kitomis progomis.

Nacmečiu taip pat stengtasi remti vargingiau gyvenančius mokinius. Tokius vaikus šelpti Obelių valsčiaus savivaldybė tuo metu turėjo menkas galimybes, bet gavus leidimus (korteles) išigyti jei ne batus, tai bent žieminės klumpės, taip pat kokią drabužėlį už kainą, daug kartų mažesnę nei turguje, vaikai galėjo lankyti pradžios mokyklą. Be to, mokinius iš nepasiturinčių šeimų paremdavo Savitarpinės pagalbos organizacija, kuriai per įvairias rinkliavas lėšas rinkti padėdavo ir mokytojai su mokiniais.

¹⁴ Min. J. Urbonienės, N. Garnelio, Petro Vasiliausko atsiminimai, užrašyti S. Buchavecko.

Obelių valsčius taip pat turėjo Savitarpinės pagalbos vietinį komitetą. Jo veikla suaktyvėjo 1943 m. Per mokinių visuomenei rengiamus vaidinimus ir koncertus buvo papildomos ne tik Savitarpinės pagalbos rinkliavų dėžutės, bet ir surenkama pinigų neturtingiems mokiniams šelpti į vadinamąją mokyklos kasą, kuri būdavo dažnoje karo ir nacmečio pradžios mokykloje. Visa tai skatino žmonių tarpusavio solidarumą, atjautą, krikščioniškų nuostatų laikymąsi, moralinių vertybių puoselėjimą. Mokyklos, reikalavusios iš mokytojų daug pastangų, energijos ir net sveikatos, nacmečio laikotarpiu Obelių valsčiuje veikė, nors mokytojų darbo sąlygos buvo sunkios, kartais net ypač nepalankios.

Dėl patirtų sunkumų ir prastos mitybos blogėjo mokytojų sveikata. Kai kuriems iš jų teko ilgai gydytis. Pavyzdžiui, jau 1941 m. rudenį nuo rugsėjo 27 d. iki spalio 11 d. dėl ligos negalėjo dirbti Dačiūnų mokyklos mokytojas Vladas Mikėnas. Dar labiau susirgo ir nuo 1941 m. lapkričio 1 d. dėl sutrikusios sveikatos buvo atleistas Bagdonišio pradžios mokyklos vedėjas Pranas Mikulionis¹⁵. Ūmūs susirgimai ir profesinės ligos neaplenkė ir nemažai kitų Obelių valsčiaus nacmečio pedagogų.

Iš kitų nacių okupacijos laikotarpio ypatumų galima paminėti Obelių valsčiaus pradžios mokykloms įtakos turėjusią desovietizaciją nacmečio pradžioje ir su tuo susijusią mokytojų kaitą. Be to, labai šalta buvo pirmoji nacmečio žiema, labai sunkinusi mokyklų darbą 1941–1942 m. m. Neturėdami šiltų drabužių, ne visi vaikai galėjo lankyti mokyklą. Mokyklose po kelias mokslo dienas buvo praleista dėl didelių šalčių. Per didžiuosius šalčius beveik visos valsčiaus kaimų mokyklos buvo trumpam laikui uždaromos mokytojo nuožiūra. Tais pačiais mokslo metais mokyklų darbai trukdė ir iš sovietinių karių belaisvių stovyklų išplitusi dėmėtosis šiltinės epidemija bei kitos užkrečiamosios ligos. Kad vaikai masiškai nesusirgtų, 1941–1942 m. m. dėl dėmėtosis šiltinės epidemijos Rokiškio apskrities sanitarijos gydytojo potvarkiu laikinai buvo uždarytos kelios mokyklos ir Obelių valsčiuje. Tačiau negalima teigti, kad 1941–1942 m. m. Obelių valsčiaus pradžios mokykloms buvo nesėkmingi. Mokslas nenutrūko net tose keliuose valsčiaus pradžios mokyklų klasėse, kuriose rudens semestre savaitę ar ilgiau, nesant mokytojo, nebuvo pamokų. Ten intensyviau mokytą vėliau, ypač – pavasarį. Išėiti numatytą programą padėjo apskrities pradžios mokyklų inspekcijos laikinai komandiruoti atsargos mokytojai ar pedagogai iš mokyklų, kuriose jų buvo daugiau nei vienas.

Nacmečiu mokytojų, dirbusių Obelių valsčiaus pradžios mokyklose, kontingentas atjaunėjo. Taip buvo dėl to, kad 1942 m. padėtį valsčiaus mokyklose, kuriose atsirado vakuojančios pedagogų vietos, teko gelbėti – priimti dirbti mokytojais asmenis, neturinčius anksčiau reikalauto pedagoginio cenzo. 1941 m. rudenį mokyklas papildė ką tik vasaros mokytojų kursus baigę jaunuoliai ir gimnazistai. 1942 m. pradžioje Lietuvos švietimo savivaldos pareigūnams universitetuose ir kitose aukštosiose mokyklose pavyko atnaujinti ir pirmakursių priėmimą (naciams tai varžant). Todėl nuo 1941 m. rudens mokytojais dirbė kai kurie jaunuoliai išvyko studijuoti į aukštąsias mokyklas. 1942 m. Noreikių mokyklą paliko Alfonsas Keturka, išvykęs studijuoti į Vilniaus meno akademiją. Siekti aukš-

¹⁵ 1941 m. lapkričio mėn. švietimo generalinio tarėjo įsakymų ištraukos, LCVA, f. R-629, ap. 1, b. 65, l. 13, 60.

tesnio išsilavinimo iš Gāležerių mokyklos išvažiavo Jonas Kirstukas, iš Ignotišio mokyklos – Akvilė Žukytė¹⁶. Vėliau vyko ir atvirkštinis procesas. 1942 m. rudenį ir 1943 m. ir Obelių valsčiaus mokyklos susilaukė kelių Kauno ir Vilniaus universitetų studentų, nutraukusių studijas dėl materialinių nepriteklių ar po to, kai 1943 m. kovo viduryje naciai Lietuvoje uždarė aukštąsias mokyklas.

Reikia paminėti Rokiškio krašto šviesuolį mokytoją Bronių Kulį, kuris nacių okupacijos metais dirbo vertėju. B. Kulio pastangomis nemažai Obelių valsčiaus 1940–1941 m. sovietų aktyvistų ir komjaunuolių buvo ištraukta iš kalėjimo ar išvengė mirties¹⁷.

Nacmečiu Obeliuose bandyta atkurti žemesniąją žemės ūkio mokyklą, kurią 1940 m. uždarė sovietų valdžia. Buvo organizuojami amatų kursai. 1941–1944 m. Obeliuose veikusios valstybinės viešosios bibliotekos vedėja dirbo Adelė Umbrasaitė (1942 m. pavasarį ištekėjo už Petro Kulio). Be to, nuo 1942 m. Obeliuose veikė geležinkelininkų mokykla¹⁸.

Pradžios mokyklos ir mokytojai 1940–1944 m.

1939–1940 m. m., paskutiniaisiais Nepriklausomybės mokslo metais, Obelių valsčiuje buvo 17 pradžios mokyklų. Kelios jų turėjo filialinius mokinių kompleksus. Tarp jų buvo ir Obelių žydų filialinė klasė, kurios mokytojas buvo pavaldus Obelių pradžios mokyklai. Septyniolika mokyklų veikė taip pat pirmuoju sovietmečiu. Tas pats mokyklų tinklas išliko ir nacmečiu, tačiau Obeliuose nebebuvo žydų lankomo komplekto. 1941–1944 m., be tų septyniolikos mokyklų, dar penkiose vietovėse veikė nesavarankiški kompleksai¹⁹, leidę daugeliui vaikų sutrumpinti atstumą iki mokyklos suolo.

Toliau straipsnyje trumpai apibūdinamas pradžios mokyklų veikimas bolševikmečiu ir nacmečiu, pateikiami kai kurie istorijos epizodai, minimi aptariamo laikotarpio mokytojai. Tekstuose apie atskiras mokyklas atsispindės ir kai kurie pirmojo bolševikmečio ir nacmečio reiškiniai, susiję su kitomis tuometinio visuomenės gyvenimo sritimis.

Aleksandravėlės pradžios mokykla. Ši trijų kompleksų mokykla dirbo nuomajamose patalpose. Paskutiniaisiais Nepriklausomybės metais vedėjo pareigas ėjo Juozas Miškinis, dar mokytojavo pedagogų Stefanijos ir Juozo Mačių šeima. Tada mokykla turėjo net 141 mokinį. 1940 m. pasikeitė tik vedėjas. Juo tapo Kostas Tulaba. 1941 m. rudenį pasikeitė visi trys mokytojai. Kai neatvyko į vedėjo pareigas paskirtas Juozas Pročkis, daliai mokinių „prasitęsė atostogos“. Maždaug po dviejų savaičių vedėjo pareigas jau ėjo Pranas Čižikas. Jis Aleksandravėlės pradžios mokykloje dirbo ir 1942 m. pavasarį, kai švietimo įstaigas vizitavo apskrities pradžios mokyklų inspektorius Romualdas Medelis. Ugdymo darbe P. Čižikui talkino pirmus metus mokytojaujančios Ksavera Vanagaitė ir Emilija Savickaitė. Mokykla turėjo 128

¹⁶ 1942 m. liepos 25 d. mokytojų atleidimo projektas, *ten pat*, b. 66, l. 99.

¹⁷ Onos Dambrauskienės (Bagdonaitės), gim. 1905 m. Mičiūnų k., atsiminimai, užrašyti Aloyzo Petrašiūno 2007 m., 1980 m. Vilniaus universiteto kraštotyrininkų ramuvos ekspedicijos Kriaunų ir Obelių apylinkėse medžiaga, I dalis, p. 127.

¹⁸ Rokiškio apskrities valstybinių viešųjų bibliotekų sąrašas, *LCVA*, f. R-629, ap. 1, b. 1067, l. 2; Min. N. Garnelio atsiminimai, užrašyti S. Buchavecko 2009 m. rugpjūčio 4 d.

¹⁹ 1941–1942 m. m. Rokiškio apskrities pradžios mokyklų sąrašas, *LCVA*, b. 18, l. 55–57.

mokinius. Veikė šeši skyriai. Vėliau nacmečiu mokytojai dar keitėsi, bet vedėjo pareigas visą laiką ėjo P. Čižikas. 1943–1944 m. m. kartu su juo dirbo mokytojos Liuda Nakutytė ir Petronėlė Masiliūnaitė²⁰.

Bagdonišio pradžios mokykla. Joje buvo dvi klasės, įrengtos nuomojamoje patalpose. 1939–1940 m. m. mokytojavo Pranas Mikulionis (vedėjas) ir Elena Bagdonaitė. Jie turėjo 92 auklėtinius. Tie patys pedagogai Bagdonišio mokykloje dirbo ir sovietmečiu. Nacmečio pradžioje sunkiai susirgo P. Mikulionis ir nuo 1941 m. lapkričio 1 d. nebegalėjo toliau dirbti. 1942 m. vasario mėn. Bagdonišio mokyklą aplankęs inspektorius Juozas Paškevičius rado besimokančius antrąjį, trečiąjį ir ketvirtąjį skyrius. Pastarojo skyriaus mokinius tebėmė patyrusi mokytoja Elena Bagdonaitė. Ji viena iš dviejų Obelių valsčiaus pradžios mokyklų mokytojų, dirbusi toje pačioje mokykloje ir Nepriklausomybės laikotarpiu pabaigoje, ir nacmečio pabaigoje. 1942 m. žiemą žemesniųjų skyrių auklėtinius mokė pirmus mokslo metus mokytojavusi Malvina Čėčinaitė (nuo 1941 m. lapkričio mėn.). Ji buvo baigusi Kūpiškio gimnaziją ir gyveno Kupiškio apskr. Smiūgių kaime. Kartu su pirmojo skyriaus vaikais, kurie mokėsi rudenį, mokytojos turėjo 66 mokinius. Gegužės mėn. mokinių gretas turėjo papildyti naujokai. Iš jų ir susidarė pirmojo skyriaus jaunesniųjų grupė. M. Čėčinaitė Bagdoniškyje dirbo ir nacmečio pabaigoje²¹.

Bajorų pradžios mokykla. Joje dirbęs vienas mokytojas mokė visų keturių skyrių vaikus. 1940 m. ir sovietų okupacijos laikotarpiu nuomojamoje klasėje mokytojavo Marcijona Šileikaitė. 1941 m. rudenį ji išvyko dirbti į Rokiškio pradžios mokyklą Nr. 1. Mokytojo darbo sąlygos Bajoruose nebuvo lengvos. Matyt, dėl to 1941 m. rugsėjo mėn. į mokyklą neatvyko paskirtas Antanas Vadopalas. Mokiniams dar „prasitęsė“ vasaros atostogos. Mokinių tėvai nesulaukė atvažiuojant ir Bronės Vasiliauskaitės. Pasirodo, ji ilgai nesulaukė paskyrimo į Bajorų mokyklą pranešimo (nacmečio pradžioje susisiekimas ir ryšiai buvo suvaržyti) ir išvyko mokyti į mokytojų seminariją. Nacmečiu Bajorų pradžios mokyklos vaikus mokė ir auklėjo Mykolas Chmieliauskas²². Tik neaišku, ar dar kas šioje mokykloje mokytojavo iki jo.

Burokiškio pradžios mokykla. Paskutiniaisiais Nepriklausomybės mokslo metais joje buvo du komplektai. Nuomojamoje patalpose veikė keturi skyriai. Klasės buvo įrengtos dviejose sodybose (Sadauskų ir Skvarnavičių), tarp kurių buvo tik kelių šimtų metrų atstumas. 1940 m. pavasarį Burokiškio mokykloje mokytojavo dvi moterys – Barbora Šimkūnaitė (vedėja) ir Joana Kručaitė. Jos turėjo 98 auklėtinius. Okupacijų laikotarpiu Burokiškio mokykla taip pat patyrė pedagogų kaitą. 1941 m. rudenį J. Kručaitė persikėlė į Paliepių pradžios mokyklą. 1942 m. vasarą į

²⁰ 1942 m. gegužės 19 d. Aleksandravėlės pradžios mokyklos lankymo apyskaita, *ten pat*, f. R-629, ap. 1, b. 24, l. 85; 1943 m. gruodžio 10 d. Rokiškio apskrities pradžios mokyklų mokytojų sąrašas, *ten pat*, ap. 2, b. 163, l. 67–70.

²¹ 1941 m. lapkričio 28 d. Švietimo vadybos Pradžios mokslo departamento raštas Rokiškio apskrities pradžios mokyklų inspekcijai, *ten pat*, f. R-629, ap. 1, b. 65, l. 13; 1942 m. gegužės 19 d. Bagdonišio pradžios mokyklos lankymo apyskaita, *ten pat*, b. 24, l. 89.

²² 1940 m. liepos mėn. Rokiškio apskrities pradžios mokyklų mokytojų sąrašas, *ten pat*, f. 391, ap. 6, b. 502, l. 83; 1941 m. gruodžio 3 d. Rokiškio apskrities pradžios mokyklų inspekcijos raštas Švietimo vadybos Pradžios mokyklų departamentui, *ten pat*, f. R-629, ap. 1, b. 65, l. 11; 1943 m. gruodžio 10 d. Rokiškio apskrities pradžios mokyklų mokytojų sąrašas, *ten pat*, ap. 2, b. 163, l. 67–68.



Burokiškio mokyklą iš Lyduokių mokyklos buvo perkelta Salomėja Skvarnavičienė. Iš nacmečio pedagogų vietos gyventojai geriausiai prisimena vedėją geraširdį Vladą Pivorą. Jis gyveno Skvarnavičių namuose. 1945 m. V. Pivorą sovietų valdžia represavo. Nacmečio pabaigoje antrąją mokytoja dirbo Bronė Mikėnaitė²³.

Dačiūnų pradžios mokykla. 1940 m. pavasarį, kai mokyklą vizitavo inspektorius A. Bertašius, joje dirbo Janina Grinskytė (vedėja) ir mokytoja Aldona Kazanavičienė. Paskutiniaus Nepriklausomybės mokslo metais Dačiūnų mokykla turėjo 79 mokinius. Abi klasių patalpos buvo nuomojamos. Vėliau vedėjo pareigas ėjo Kostas Aleksiejus (ištremtas 1941 m. birželį). Jis dirbo kartu su mokytoja Regina Gruodyte. Nacių okupacijos pradžioje vedėju paskirtas Vladas Mikėnas (atsikėlęs iš Gegeliškio pradžios mokyklos) ėjo tas pareigas iki pat bolševikų sugrįžimo 1944 m.²⁴ Kitas mokytojas keitėsi, kartais jo ir nebūdavo.

Galažerių pradžios mokykla. Šioje dviejų klasių mokykloje 1940 m. pavasario pradžioje dirbo vedėja Bronė Pečiūraitė ir mokytoja Klementina Binkevičiūtė. Mokykla, veikusi nuomojamose patalpose, turėjo 101 mokinį. 1940 m. vasarą mokytoją K. Binkevičiūtę pakeitė Elena Dagtė. Nacmečiu jau keitėsi abu pedagogai. 1942 m. gegužės mėn. mokytojavo Emilija Povilionytė (vedėja) ir Jonas Kirstukas. Jie turėjo 81 auklėtinį (tarp jų – 10 rusų). 1943–1944 m. m. Galažerių mokyklos vaikus mokė dar kiti mokytojai. Vedėjo pareigas ėjo

*Sporto šventė
Burokiškio pradžios
mokykloje. 1931 m.
Iš G. Katinienės
albumo*

²³ 1940 m. balandžio 9 d. Burokiškio pradžios mokyklos lankymo apyskaita, *ten pat*, f. 391, ap. 3, b. 1747, l. 52–53; Min. Joanos Urbonienės atsiminimai, užrašyti S. Buchavecko 2009 m. rugpjūčio 1 d.; 1943 m. gruodžio 10 d. Rokiškio apskrities pradžios mokyklų mokytojų sąrašas, LCVA, f. R-629, ap. 2, b. 163, l. 68–69.

²⁴ 1940 m. balandžio 9 d. Burokiškio pradžios mokyklos lankymo apyskaita, *ten pat*, f. 391, ap. 3, b. 1747, l. 80–81; 1943 m. gruodžio 10 d. Rokiškio apskrities pradžios mokyklų mokytojų sąrašas, *ten pat*, f. R-629, ap. 2, b. 163, l. 68–69.

Leonas Ardzijauskas. Antrąją mokytoja buvusi Kazimiera Žukaitė pasitraukė iš mokyklos mokslo metų viduryje²⁵.

Ignotiškio pradžios mokykla (buv. Antākriaunio). Paskutiniaisiais Nepriklausomybės mokslo metais joje buvo trys komplektai. Tačiau jie veikė atskirai. Du iš jų buvo įkurdinti Ignotiškio ir Trūmpiškių kaimuose. Trečiasis komplektas buvo nuošaliau. Tada Ignotiškio pradžios mokykloje dirbo vedėja Marija Vanagienė ir mokytojai Vincas Vyšniauskas ir Marija Jaujininkienė. Jie turėjo 120 auklėtinių (tarp jų buvo 46 rusai). 1940 m. mokytojavo tie patys pedagogai. Tik V. Vyšniauskas perėmė vedėjo pareigas. 1941 m. rudenį mokiniai sulaukė naujų mokytojų. Tada trečioji klasė veikė Pakriaunių kaime. 1941 m. rugsėjo mėn. buvo paskirta mokytojų seminariją baigusi Akvilė Žukytė ir Antanas Daukšas. Tačiau pastarasis, paskirtas vedėju, neatvyko. Tad Ignotiškio mokykla keliolika dienų buvo be vedėjo, kol jas užėmė vėliau paskirta Adelė Ramanauskaitė, kuri buvo baigusi keturias gimnazijos klases ir metinius mokytojų kursus. Vos kelias savaites tą rudenį mokytojavo Valerija Inčiūraitė, paskui pasiprašiusi perkeliama į Kazliškio pradžios mokyklą. Tik 1941 m. spalio 21 d. pradėjo dirbti trečias mokytojas – juo laisvai samdomo teisėmis tapo reikiamo pedagoginio cenzo neturintis Vytautas Markevičius. 1942 m. rudenį mokyklą paliko ir išvyko studijuoti A. Žukytė. O A. Ramanauskaitė ir V. Markevičius Ignotiškio mokykloje vaikus kantriai mokė ir auklėjo taip pat nacmečio pabaigoje. Mokykloje 1943–1944 m. m. dar dirbo Angelė Saulytė. Atrodo, kad nacių okupacijos paskutiniaisiais mokslo metais Ignotiškio mokykloje veikė keturi komplektai. V. Vyšniauskas – vienas iš dviejų Obelių valsčiaus pradžios mokyklų mokytojų, dirbusių toje pačioje mokykloje ir Nepriklausomybės laikotarpio pabaigoje, ir nacmečio pabaigoje²⁶.

Keležerių pradžios mokykla. Ji buvo vieno komplekto. Veikė iš ūkininko nuomojamoje patalpoje. Paskutiniaisiais Nepriklausomybės mokslo metais mokytojavo didelę patirtį turintis Alfonsas Grinevičius. 1940 m. jį pakeitusi Marija Malcienė čia mokė vaikus tik vienus mokslo metus. 1940 m. pavasarį mokykla turėjo 49 mokinius. 1941 m. rudenį pamokos prasidėjo tik spalio 1 d., nes būsima mokytoja Uršulė Vyšniauskaitė iki rugsėjo 15 d. lankė pedagoginius kursus, paskui turėjo gauti civilinės vokiečių valdžios leidimus kelionei, paruošti mokyklos klasę ir pan. 1942 m. gegužės mėn. mokykloje apsilankė Rokiškio apskrities pradžios mokyklų inspektorius R. Medelis. Tada mokyklos auklėtinių sąrašė buvo 64 vaikų pavardės. 1942 m. į Vašniškių pradžios mokyklą persikėlusią U. Vyšniauskaitė pakeitė Antanas Augulis, bet jis po kelių mėnesių pasiprašė perkeliamas į Kamajėlių mokyklą. Tad nuo 1942 m. lapkričio mėn., taip pat paskutiniaisiais nacmečio mokslo metais Keležerių pradžios mokyklos vaikus mokė Stanislava Survilaitė, kuri ką tik buvo baigusi gimnaziją²⁷.

Kirkūnų pradžios mokykla. Dviejų komplektų mokykloje nuomojamoje

²⁵ 1940 m. balandžio 9 d. Galažerių pradžios mokyklos lankymo apyskaita, *ten pat*, f. 391, ap. 3, b. 1747, l. 66–67; 1942 m. gegužės 19 d. Galažerių pradžios mokyklos lankymo apyskaita, *ten pat*, f. R–629, ap. 1, b. 24, l. 95.

²⁶ 1940 m. balandžio 9 d. Ignotiškio pradžios mokyklos lankymo apyskaita, *ten pat*, f. 391, ap. 3, b. 1747, l. 54–55; 1943 m. gruodžio 10 d. Rokiškio apskrities pradžios mokyklų mokytojų sąrašas, *ten pat*, f. R–629, ap. 2, b. 163, l. 67–70.

²⁷ 1940 m. balandžio 9 d. Keležerių pradžios mokyklos lankymo apyskaita, *ten pat*, f. 391, ap. 3, b. 1747, l. 70–71; 1942 m. gegužės 19 d. Keležerių pradžios mokyklos lankymo apyskaita, *ten pat*, f. R–629, ap. 1, b. 24, l. 101.

patalpose 1940 m. kovo mėn. vedėja dirbo Domicėlė Urbutienė. Jai talkino mokytoja Ona Juozakaitė. Paskutiniaisiais Nepriklausomybės metais Kirkūnų mokyklą lankė 88 mokiniai. 1940 m. vasarą D. Urbutienę pakeitė iš Dačiūnų mokyklos atsikėlusį Janina Grinskytė. 1941–1942 m. m. Kirkūnų mokinius auklėjo ir mokė du jauni pedagogai. Vedėjo pareigas ėjo tik antrus metus mokytojaujantis Romualdas Stalnionis. Antroji mokytoja – devyniolikmetė pedagogė naujokė Valerija Pupelytė. Įdomu, kad ir vasario mėn., kai mokykloje apsilankė inspektorius K. Velička, į pamokas vaikščiojo ir pirmojo skyriaus auklėtiniai, greičiausiai viena iš pirmojo skyriaus grupių. Iš 56 mokinių šešiolika buvo rusai. 1943–1944 m. m. dirbo vėl kiti mokytojai – Andrius Čepas ir Juvencija Čelkytė–Skeivelienė²⁸.

Kraštų pradžios mokykla. 1939–1940 m. m. dviejų klasių (komplektų) mokykla veikė mūriniame dvaro pastate nuomojamuose kambariuose. Vedėja buvo pirmus metus mokytojaujanti Filomena Cijūnėlytė, o mokytojas – pedagogikos veteranas Balys Urbanas (29 metų pedagoginio darbo stažas). Mokykla turėjo 111 auklėtinių. Nuo 1940 m. vasaros F. Cijūnėlytė dirbo kartu su iš Obelių „deportuotu“ Petru Juodvalkiu. Po metų pasikeitė abu pedagogai. 1941–1942 m. m. pabaigoje mokytojavo Sofija Vilutytė (vedėja) ir Eugenija Jančauskaitė. Abiem tai buvo pirmieji pedagoginio darbo metai. Mokytojos turėjo 76 auklėtinius (tarp jų – 17 rusų). 1892 m. statytam mokyklos pastatui reikėjo remonto. Gal ir dėl to dalis vaikų nelankė Kraštų mokyklos, o mokytojai dažnai keitėsi. 1942 m. vasarą S. Vilutytė išsikėlė į Minčiūnų pradžios mokyklą. 1943–1944 m. m. keturių skyrių Kraštų mokykloje vaikus mokė Liucija Barzdaitė ir Albertas Pupelis²⁹.

Kreščių pradžios mokykla. Dviejų klasių mokykla taip pat veikė nuomojamuose patalpose. Paskutiniaisiais Nepriklausomybės mokslo metais Kreščionių mokykloje dirbo Juozas Ulevičius (vedėjas) ir Zofija Kazlauskaitė. Jie turėjo 107 auklėtinius. 1940 m. vasarą į mokyklą buvo paskirta mokytojų Antaninos ir Jono Urbonų šeima. Per 1941 m. birželio trėmimus bolševikai juos ištrėmė. Jie abu mirė toli nuo Lietuvos. Nuo 1941 m. rudens vedėjo pareigas ėjo Vytautas Dubrindis. Antras mokytojas keitėsi. 1943–1944 m. m. mokytojavo V. Dubrindis (vedėjas) ir Vladislava Skeivelaitė³⁰. Pastaroji neišdirbo iki mokslo metų pabaigos.

Kriaunų pradžios mokykla. Trijų komplektų mokykla turėjo dviem klasėms savas patalpas, o trečiam komplektui kambarį reikėjo nuomoti. 1939–1940 m. m. Kriaunų mokykloje veikė šeši skyriai. Vaikus mokė vedėjas Jonas Lapašinskas, jo žmona Marija ir mokytoja Ksavera Kochankienė. Buvo net 165 mokiniai. Tie patys pedagogai Kriaunų mokykloje dirbo ir per pirmąjį bolševikmetį. Jo pabaigoje Marija ir Jonas Lapašinskas buvo išstremti. Paskui mokytojai dažnai keitėsi. Nuo 1941 m. rugsėjo mėn. mokytojavo Birutė Klišonytė. Kurį laiką mokykloje dirbo Ksavera Janulionytė, Balys Šeškus, lais-

²⁸ 1940 m. liepos mėn. Rokiškio apskrities pradžios mokyklų mokytojų sąrašas, *ten pat*, f. 391, ap. 6, b. 502, l. 83; 1942 m. vasario 4 d. Kirkūnų pradžios mokyklos lankymo apyskaita, *ten pat*, f. R-629, ap. 1, b. 24, l. 103; 1943 m. gruodžio 10 d. Rokiškio apskrities pradžios mokyklų mokytojų sąrašas, *ten pat*, ap. 2, b. 163, l. 67–70.

²⁹ 1940 m. balandžio 9 d. Kraštų pradžios mokyklos lankymo apyskaita, *ten pat*, f. 391, ap. 3, b. 1747, l. 64–65; 1942 m. gegužės 19 d. Kraštų pradžios mokyklos lankymo apyskaita, *ten pat*, f. R-629, ap. 1, b. 24, l. 105.

³⁰ 1940 m. balandžio 9 d. Kreščionių pradžios mokyklos lankymo apyskaita, *ten pat*, f. 391, ap. 3, b. 1747, l. 62–63; 1943 m. gruodžio 10 d. Rokiškio apskrities pradžios mokyklų mokytojų sąrašas, *ten pat*, f. R-629, ap. 2, b. 163, l. 67–70.

vai samdomo mokytojo teisėmis – Juozas Braziūnas. 1942 m. iš Kirkūnų mokyklos į Kriaunų švietimo įstaigą persikėlė Stanislava Pupelytė. 1943–1944 m. m. mokytojavo Petras Katelė (vedėjas), Irena Ramanauskaitė ir Stanislava Pupelytė³¹.

Noreikių pradžios mokykla (buv. Špulių). 1939–1940 m. m. trijų komplektų mokyklos dvi klasės veikė prie Noreikių geležinkelio stoties. Trečias komplektas buvo už 3 km – Kriaunėnų kaime. Visos patalpos buvo nuomojamos. Vaikus mokė Jonas Mikėnas (vedėjas), Adolfas Noreikis ir Julija Riškienė. Jie turėjo net 174 auklėtinius. Buvo keturi skyriai. Sovietmečiu iš anksčiau dirbusių mokytojų liko tik J. Riškienė. A. Noreikį pakeitė Marija Taliunevičienė. Mokykla kurį laiką neturėjo vedėjo. Nacmečio pradžioje vėl stigo vieno ar kito mokytojo. M. Taliunevičienė persikėlė dirbti į Obeliūs. Tada padėti ėmėsi gelbėti buvęs mokytojas Stasys Praniauskas. Kartu su juo buvo paskirta mokytojų seminariją baigusi Juzefa Balytė. Paskutiniaisiais nacių okupacijos mokslo metais Noreikių mokykloje dirbo S. Praniauskas (vedėjas), Jonas Dabukonis ir Teklė Mikulėnaitė³².

Obelių pradžios mokykla. 1939–1940 m. m. joje buvo galima įgyti šešių skyrių išsilavinimą. Centrinė valsčiaus mokykla turėjo šešis komplektus. Penki lietuviški komplektai veikė 1935 m. pastatytame pastate. Buvusi žydų mokykla buvo jau nesavarankiška. Žydų klasė veikė kaip filialinė Obelių pradžios mokyklos klasė. Jos mokiniai mokėsi kitoje upės pusėje buvusiam pastate. 1939 m. gruodžio mėn. mokykla turėjo 336 auklėtinius. Tarp jų buvo 58 žydų tautybės vaikai, 15 rusų. Vedėjo pareigas ėjo Petras Juodvalkis. Pagrindinėje mokykloje dar mokytojavo Kostas Aleksiejus, Stefanija Banevičiūtė, Zigfrida Strazdienė, Ksavera Ulevičienė. Žydų komplekto vaikus mokė Mordchelis Bušelevičius. 1940 m. pasikeitė trys pedagogai. Neliko P. Juodvalkio, K. Aleksiejaus ir K. Ulevičienės. Vedėjo pareigas perėmė Steponas Čebilis, atėjęs dirbti kartu su žmona mokytoja Kotryna ir Antanu Stelmoku. Nacmečiu pasikeitė visi mokytojai. 1942 m. pavasarį Obelių pradžios mokyklos vedėjas buvo Adomas Stasytis. Vaikus mokė ir auklėjo taip pat jo žmona Veronika, mokytojai Filomena Cijunėlytė, Marija Palionytė, Marija Taliunevičienė ir iš Aleksandravėlės mokyklos atsikėlęs Kostas Tulaba. Tada, 1942 m. gegužės mėnesį, mokykla, neskaitant antrojo ir trečiojo skyrių, kurie jau „atostogavo“ (ir nebuvo įskaičiuoti), turėjo 229 auklėtinius. Bendrame mokinių sąrašė buvo 311 pavardžių (tarp jų – 15 rusų). Vėliau nacmečiu mokytojų kolektyvas iš dalies dar keitėsi. Trumpai mokytojavo Valerija Inčiūraitė. Mokykloje buvo įsteigtas šeštas komplektas. Nacmečio pabaigoje iš minėtų pedagogų liko tik Veronika ir Adomas Stasyčiai (pastarasis liko vedėju). Su jais jaunuosius obeliečius mokslino ir auklėjo Sofija Butėnaitė, Agota Steponaitytė, Antanina Bislytė ir Salomėja Skvarnavičienė³³.

³¹ 1940 m. balandžio 9 d. Kriaunų pradžios mokyklos lankymo apyskaita, *ten pat*, f. 391, ap. 3, b. 1747, l. 68–69; 1943 m. gruodžio 10 d. Rokiškio apskrities pradžios mokyklų mokytojų sąrašas, *ten pat*, f. R-629, ap. 2, b. 163, l. 67–68.

³² 1941 m. spalio 8 d. švietimo generalinio tarėjo įsakymo ištrauka, *ten pat*, f. R-629, ap. 1, b. 65, l. 170; 1943 m. gruodžio 10 d. Rokiškio apskrities pradžios mokyklų mokytojų sąrašas, *ten pat*, ap. 2, b. 163, l. 67–70.

³³ 1940 m. liepos mėn. Rokiškio apskrities pradžios mokyklų mokytojų sąrašas, *ten pat*, ap. 6, b. 502, l. 83; Min. Petro Vasiliausko atsiminimai, užrašyti S. Buchavecko 2009 m. rugpjūčio 1 d.; 1942 m. gegužės 18 d. Obelių pradžios mokyklos lankymo apyskaita, *LCVA*, f. R-629, ap. 1, b. 24, l. 117; 1942 m. lapkričio 4 d. švietimo generalinio tarėjo įsakymo ištrauka, *ten pat*, b. 66, l. 9; 1943 m. gruodžio 10 d. Rokiškio apskrities pradžios mokyklų mokytojų sąrašas, *ten pat*, ap. 2, b. 163, l. 67–70.

Samanių pradžios mokykla. 1940 m. pavasarį vieno komplekto mokykla veikė nuomojamoje klasėje, kuri buvo įrengta 1932 m. statytame name. Mokytojas Bronius Gailiūnas turėjo net 66 auklėtinius. 1940 m. vasarą B. Gailiūną pakeitė D. Ivanauskienė, vėliau pastarąją – Jonas Motiejūnas. Nuo 1941 m. spalio mėn., J. Motiejūnui išsikėlus į Kamajėlių pradžios mokyklą, Samanių mokyklos vaikus mokė Emilija Jurgelionytė. Kadangi nėra išlikusių visų Švietimo vadybos bylų, neaišku, kiek ilgai E. Jurgelionytė mokytojavo Samanių mokykloje. 1943–1944 m. m. jos auklėtinius jau mokė Sofija Butėnaitė³⁴.

Stašeliškių pradžios mokykla. Tai švietimo įstaiga, kurios visi trys komplektai veikė skirtinguose kaimuose. Klasės buvo įrengtos išnuomotuose kambariuose. 1939–1940 m. m. vedėja Regina Kalpokaitė mokė vaikus Stašeliškių kaime (71 auklėtinis). Stefanija Stukienė dirbo Tumasonių kaimo klasėje (60 mokinių), mokytoja Elena Oželytė – Bučiūnų kaime (46 mokiniai). 1940 m. vedėjos pareigas perėmė vienintelė iš trijų mokytojų likusi E. Oželytė. Su ja kartu dirbo pedagogai Kazimieras Taliunevičius ir Petronėlė Petrauskaitė. Labai dažnai keitėsi mokytojai taip pat 1941 ir 1942 m. Nacmečio pradžioje iškilo sunkumų mokyti vaikus bent vienoje klasėje, nes 1941 m. rugsėjo mėn. neatvyko paskirta mokytoja Stanislava Brazdžiūnaitė. Nuo 1941 m. spalio 1 d. Stašeliškių mokyklos mokytoju tapo Antanas Serva. Nuo 1941 m. spalio 21 d. laisvai samdomo mokytojo teisėmis dirbo Jonas Lukštaraupis. Neaišku, kiek ilgai išbarstytuose Stašeliškių mokyklos kompleksuose mokytojavo Antanas Tindžiulis ir Kazys Vanagas. Pirmasis 1942 m. spalio mėn. persikėlė dirbti į Juodupės pradžios mokyklą, antrasis – į Uvainių mokyklą. 1942 m. vasarą J. Lukštaraupis persikėlė į Alėknų mokyklą. Stašeliškių mokykloje dar dirbo Veronika Stalauškienė. Nacmečio pabaigoje vedėjos pareigas ėjo Marija Skardžiuvienė³⁵.

Svobiškio pradžios mokykloje taip pat keitėsi mokytojai. 1939–1940 m. m. jos vaikus mokė vedėjas Jonas Baronas ir mokytoja Agota Steponaitytė. Pirmosios bolševikų okupacijos pradžioje juos pakeitė pedagogų šeima – Ona ir Petras Vaičiai. Vedėjo pareigas ėjo P. Vaičys. Pedagogų darbo sąlygos buvo geros, nes mokykla veikė 1934 m. statytame mediniame pastate, turėjo dvi erdvias klases. Antrajame aukšte buvo įrengtos mokytojams skirtos gyvenamosios patalpos. Prie mokyklos buvo ūkinis trobesys, rūsys, pirtis. Tačiau mokykla neturėjo žemės ūkinei veiklai. Nebuvo ir žemės ūkio klasės. Mokinių žaidimams ir sportiniams pratimams buvo skirta šešių arų ploto aikštė. Be lietuvių, Svobiškio mokyklą lankė ir rusų vaikai. Mokinių rusų kasmet susidarydavo daugiau kaip dešimt. Pasak mokytojų, jie „lietuvių kalbos kursą praeiti gana trukdo“³⁶. 1941 m. rudenį vėl pasikeitė abu mokytojai. Svobiškio mokyklos vedėjo pareigoms buvo paskirtas iš Vaduvų mokyklos perkeltas patyręs mokytojas Juozas Jokšas, mokytojauti pradėjęs dar 1922 m. Mokyti vaikus jam talkino ką tik baigusi gimnaziją ir 1941 m. rugsėjį pedagoginį darbą

³⁴1940 m. kovo 12 d. Samanių pradžios mokyklos lankymo apyskaita, *ten pat*, f. 391, ap. 3, b. 1747, l. 74–75; 1941 m. spalio 8 d. švietimo generalinio tarėjo įsakymo ištrauka, *ten pat*, f. R-629, ap. 1, b. 65, l. 170; 1943 m. gruodžio 10 d. Rokiškio apskrities pradžios mokyklų mokytojų sąrašas, *ten pat*, ap. 2, b. 163, l. 67.

³⁵1939 m. lapkričio 15 d. Stašeliškių pradžios mokyklos lankymo apyskaita, *ten pat*, f. 391, ap. 3, b. 1747, l. 151–152; 1940 m. liepos mėn. Rokiškio apskrities pradžios mokyklų mokytojų sąrašas, *ten pat*, ap. 6, b. 502, l. 83; 1941 m. lapkričio 4 d. švietimo generalinio tarėjo įsakymų ištrauka, *ten pat*, f. R-629, ap. 1, b. 66, l. 9.

pradėjusi Vanda Cesleckaitė (buvo kilusi nuo Pandėlio), V. Cesleckaitė, pasak jos tuometinio auklėtinio Norberto Garnelio, ir mokiniams dažnokai sakydavo, kad ji esanti „šviežia mokytoja“... 1942 m. vasarą mergina pasiprašė perkeliama arčiau prie savo tėviškės ir buvo perkelta į Dumblos pradžios mokyklą (Panemūnio vls.). V. Cesleckaitės auklėtinius perėmė kitas jaunas mokytojas – Vytautas Makutėnas. Abu vyrai sėkmingai mokė ir auklėjo Svobiškio ir aplinkinių vietovių vaikus 1942–1943 m. m. ir didelę kitų mokslo metų dalį. Tiesa, naujų vadovėlių beveik nebuvo. Teko naudotis mokytojų iš buvusių mokinių surinktais ar iš vyresnių brolių bei seserų perimtais vadovėliais. Stigo ir sąsiuvinų. Kai kurių pamokų metu mokiniai rašė ant įstaigų žurnalų ir popierių, kurių prisirinko iš prie Obelių Vokietijos–Sovietų Sąjungos karo pradžioje nuverstos („nugriauto“) sovietų traukinio. Tačiau 1944 m. pradžioje vieną klasę užėmė ir joje apsigyveno geležinkelį saugojęs vokiečio feldfelbelio vadovaujamas vokiečių ir lietuvių kareivių būrelis (grandis). Tad abiem mokinių komplektams teko susispausti vienoje klasėje. Tačiau po kelių savačių vedėjas J. Jokšas liko vienas, nes patriotinių jausmų skatinamas V. Makutėnas pasiprašė savanoriu į Lietuvos vietinę rinktinę, dar vadintą Plechavičiaus armija. V. Makutėnas pateko į plechavičiukų kariūnų mokyklą Marijampolėje. Naciams likvidavus Lietuvos vietinę rinktinę, V. Makutėnas išvengė suėmimo ir, parbėgęs į Obelių kraštą, dar spėjo padėti J. Jokšui egzaminuoti Svobiškio mokinius. O egzaminuojamųjų buvo nemažai. 1944 m. pavasarį mokykloje veikė ne tik retoje kaimo mokykloje buvę šeši skyriai. Paskutiniaisiais nacių okupacijos mokslo metais J. Jokšas net mokė, greičiausiai savo iniciatyva, kelis mokinius pagal septintojo skyriaus programą³⁷. Taip Svobiškio pradžios mokykla nacmečio pabaigoje žengė žingsnį progimnazijos link.

Apibendrinamosios išvados

Pirmosios bolševikų okupacijos metu (1940–1941) ir nacių okupacijos metais (1941–1944) Obelių valsčiaus pradžios mokyklos, palyginus su kai kurių kitų Rokiškio apskrities valsčių pradinio mokymo įstaigomis, veikė kiek blogesnėmis sąlygomis. Obelių valsčiuje visoms pradžios mokykloms, išskyrus valdiškose patalpose veikusias Obelių, Kriaunų (du komplektai iš trijų) ir Svobiškio mokyklas, teko nuomoti patalpas, dažniausiai ūkininkų sodybose. 1940–1941 m. m. valsčiaus mokyklos, kaip ir visoje Lietuvoje, patyrė primityvų sovietinimą ir „reformavimą“ pagal bolševikų Rusijos dešimtmetės mokyklos modelį. Todėl kai kurie tėvai, piktinamiesi mokyklų sovietizacija, tikybos pamokų pašalinimu, ateizmo brukimu ir tikėdamiesi, kad bolševikų okupacija Lietuvoje bus trumpalaikė, įvairiomis dingstimis neleido vaikų į mokyklas.

1941 m. vasarą naciai prieš žydų žudynes uždarė Obelių pradžios mokyklos žydų klasę. 1941 m. vasarą ir rudenį Obelių mokyklas palietė toks reiškinys kaip desovietizacija: „dėl netinkamo laikymosi bolševikų valdymo metu“ kai kurie mokytojai gavo nuo-

³⁶ 1940 m. balandžio 9 d. Svobiškio pradžios mokyklos lankymo apyskaita, *ten pat*, f. 391, ap. 3, b. 1747, l. 56–57.

³⁷ Norberto Garnelio (gim. 1928 m. Strazdiškių k., Obelių vls.) atsiminimai, užrašyti Stanislovo Buchavecko 2009 m. rugpjūčio 4 d.; 1943 m. Juozo Jokšo anketa tarnautojo stažo laipsniui nustatyti, LCVA, f. R-629, ap. 2, b. 161, l. 66; 1941 m. spalio 8 d. švietimo generalinio tarėjo įsakymo ištrauka, *ten pat*, ap. 1, b. 65, l. 170; 1943 m. gruodžio 10 d. Rokiškio apskrities pradžios mokyklų mokytojų sąrašas, *ten pat*, ap. 2, b. 163, l. 67.

baudų, patyrė pabarimų ar buvo perkelti į kitas mokyklas, grąžintos tikybos pamokos ir kt. 1941–1942 m. m. pradžioje dėl pedagogų kaitos ir po kelias savaites esant vakuojančioms mokytojų vietoms, keliose Obelių valsčiaus mokyklose buvo sutrikęs mokymo procesas. Vėliau, nepaisant karo ir nacmečio sunkumų, visuomenę prislėgusių nacių okupacijos nepriteklių, galimų represijų pavojaus ir kitų nepalankių aplinkybių, mokyklų veikla stabilizavosi, mokytojai ir jų auklėtiniai su tėvais prisitaikė prie to meto išbandymų. Įtakingiausių Obelių valsčiaus gyventojų iniciatyva ir pastangomis pradžios mokyklos buvo įvairiai remiamos, vienur – labiau, kitur – mažiau. Mokytojus, ypač turinčius didesnę autoritetą, jų mokinių tėvai dosniai paremdavo maisto produktais, nes iš mokytojo atlyginimo pagal korteles nebuvo įmanoma pragyventi. Tad nacmečiu kiek ilgėliau Obelių valsčiuje mokytojavę asmenys dirbo mokyklose vadovaudamiesi idealistinėmis paskatomis. Dauguma jautė pašaukimą mokyti jaunąją kartą. Materialiai sunkiu ir grėsmėmis bei žudynėmis paženklintu nacmečio laikotarpiu (1941–1944) mokytojas ideologiškai vėl pasijuto laisvesnis, patriotiškesnis, nes naciai neturėjo galimybių kontroliuoti mokyklų vidaus gyvenimo. Svarbu pažymėti ir tai, kad dėl nacių pareigūnų Lietuvoje taikytų įvairių suvaržymų visuomenės organizacijų veiklai kaimiškajame Obelių valsčiuje mokytojų pastangomis padidėjo pradžios mokyklos kaip kultūros židinio vaidmuo.

1942–1943 m. pedagogų kaita Obelių valsčiaus mokyklose sumažėjo, bet vis tiek buvo kur kas dažnesnė negu iki 1940 m. ir gerokai trukdė mokyklų veiklai. Tačiau svarbiausia, kad ir sunkiomis 1941–1944 m. sąlygomis pradžios mokyklos Obelių valsčiuje veikė geriau, negu galėjo veikti karo ir okupacijos sąlygomis. Tada dauguma mokinių anksčiau subrendo moraliai, buvo gana drausmingi. Be to, netgi jauni pedagogai mokėjo ir sugebėjo paskatinti savo auklėtinius siekti žinių. Mokytojai ir mokinių tėvai tikėjosi, kad jų auklėtinių ir vaikų sunkiomis sąlygomis įgytos žinios bus reikalingos laisvai ir nepriklausomai Lietuvai... Svarbu ir tai, kad vadovaujančių švietimo įstaigų darbuotojų ir mokyklų mokytojų pastangomis mokyklos veikė, taip atlikdamos ir pasyvios antinacinės rezistencijos vaidmenį, nes sėkmingai pasipriešino nacių siekiams siaurinti Lietuvos mokyklų tinklą ir mažinti klasių skaičių. Nors 1941–1944 m. laikotarpis buvo labai nepalankus švietimo įstaigų veiklai, mokytojų ir visuomenės pastangomis mokyklos veikė ir mokslino jaunąją kartą. Be to, mokyklos nacmečiu sugebėjo pratęsti tarpukario Lietuvos Respublikos mokyklų aktyvios veiklos tradiciją pilietinio ir patriotinio auklėjimo srityse. Tokį vaidmenį atliko pradžios mokyklos ir Obelių valsčiuje. Mokytojai savo auklėtinius ugdė, kad jie taptų Tėvynės patriotais. Todėl neatsitiktinai Obelių krašte nemažai jaunuolių, kurie 1941–1944 m. dar tebesėdėjo pradžios mokyklos aukštesniųjų skyrių suoluose, tapo beveik dešimtmetį trukusios Lietuvos antisovietinės ginkluotos rezistencijos būrių kovotojais, rėmėjais ar ryšininkais. Jais tapti jaunuolius, be kitų priežasčių, skatino ir prisiminimai apie ideologinį prievartavimą 1940–1941 m. m. mokyklose, taip pat pilietinio patriotizmo propagavimas nacmečiu.



Vaizdas į Sartus iš apžvalgos bokšto. Lisgario vienkiemis. 2008 m.

Sartai ties Bradesiais iš paukščio skrydžio. 2007 m.

Klaudijaus Driskiaus nuotraukos



*Sartai ties Rupertomis
iš paukščio skrydžio*



*Sartai ties Margėnais
iš paukščio skrydžio*

2007 m. K. Driskiaus
nuotraukos



Obeliai iš pietų pusės

Obelių ežeras žiemą

*1998 m. Aloyzo Petrašiūno
nuotraukos*



*Vaizdas nuo Kalnočių
senkapio. 1998 m.*

*Vieškelis į Kriaunas.
2004 m.*

A. Petrašiūno nuotraukos



Švč. Marijos
Škaplierinės
ir Šv. Kotrynos
Aleksandrietės
paveiksliai procesijų
altorėlyje. Obelių
šv. Onos bažnyčia



1, 2 pav. Arnotas su Platerių
šėimos herbu ir 1750 m. data,
Vilniaus sufragano vyskupo
Andriaus Benedikto Klongevičiaus
paliepinu perduotas į Kriaunas
iš Antalieptės bažnyčios.
Ir to paties herbo fragmentas –
herbiniame kartušė įkomponuoti
aukotojo inicialai, Platerių šėimos
herbas „Plater“ ir 1750 m. data.
DR 928

2007 m. K. Driskiaus nuotraukos



3 pav. Dalmatika su Platerių šeimos herbu ir 1750 m. data. Kriaunų bažnyčia



4 pav. Mišių taurės užtiesalas (veliumas).
1738–1750 m. Kriaunų bažnyčia

Antepediuo (altoriaus priekinės dalies
dekoratyvinio aptaiso) fragmentas.
Kriaunų bažnyčia

2007 m. K. Driskiaus nuotraukos





Sentikių maldos namų altorius. Bobriškio k.,
Kriaunų sen. 2005 m. Vido Grundos nuotr.

Kilimėliai, klojami ant žemės, atsiremti rankomis
pamaldų metu darant nusilenkimus iki žemės
(područniki). Bobriškio k., Kriaunų sen.
1996 m. A. Petrašiūno nuotr.



1945 m. sausio mėn. nukauti Vyties kuopos partizanai ir pamesti išniekinti prie Obelių KGB būstinės (dabar Obelių istorijos muziejus). Iš kairės pirmas – Stasys Rimkevičius, antras – Vaclovas Liaudanskas. Tapė V. Liaudansko sūnus ir S. Rimkevičiaus sūnėnas Algis Liaudanskas pagal vaikystėje matytą vaizdą. Obelių istorijos muziejus.

A. Petrašiūno nuotr.

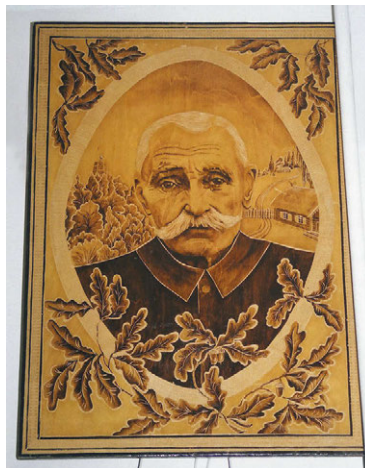

Medyje išdrožti motinos ir tėvo portretai. Dailininkė Elena Zalogaite. Obelių istorijos muziejus
A. Petrašiūno nuotraukos



1863 m. sukilėlių herbas



Pieta. Liaudies menas

Obelių istorijos muziejus. Andriaus Dručkaus nuotraukos



Obelių gimnazijos muziejaus etnografinė ekspozicija. Muziejaus vadovė – mokytoja Vera Kišūnienė. 2007 m. A. Petrašiūno nuotr.

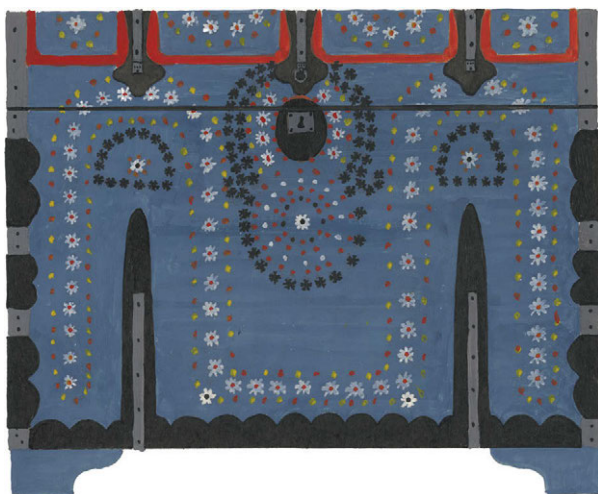

*Elenos Žiukelienės kraičio skrynia (kuparas),
tekant atsivežta iš Jurgiškių k. (Jūžintų sen.).
Gaminta XX a. pradžioje. Buniuškių k.
1980 m. Piešė Neringa Šalčiūtė*

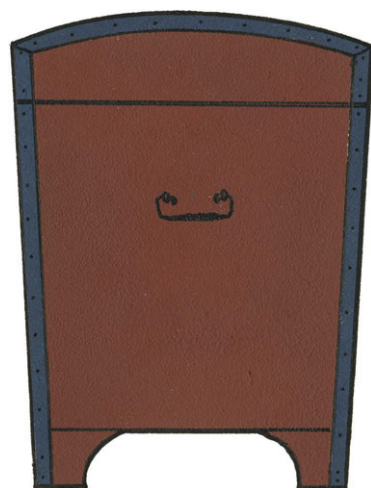

*Kraičio skrynia
(kuparas). Gaminta
XX a. pradžioje.
Dumblynės k.
(Jūžintų sen.).
Onos Žuklienės
sodyba.
1980 m. Piešė
Dalius Šarakauskas*



*Kraičio skrynia,
XX a. pradžioje
gaminta Latvijoje.
Tilvikų k. Onos
Kurklienės sodyba.
1980 m. Piešė
Regina Naujalytė*

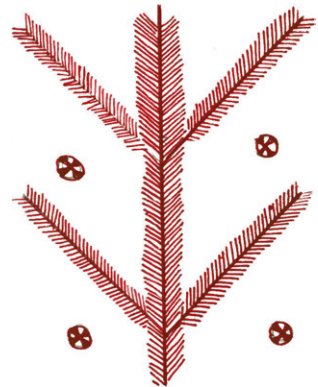
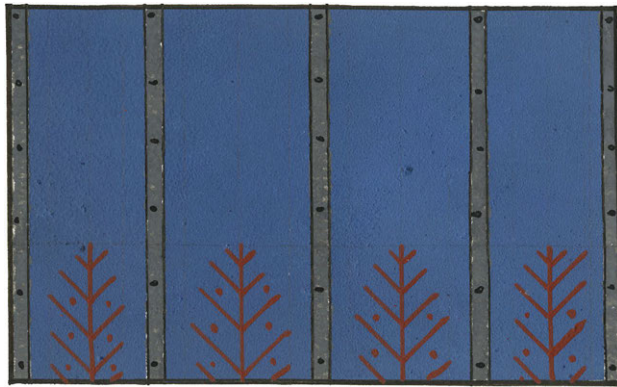
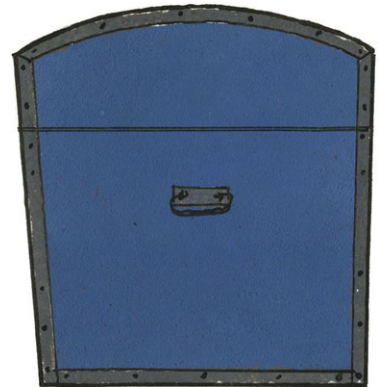
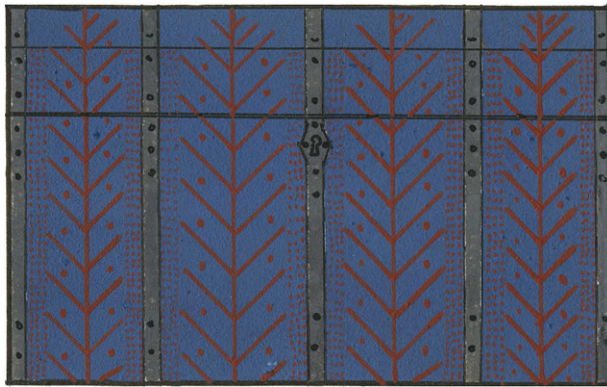

*Kraičio skrynia (kupas).
XIX a. pab. Kuprių k.
Tado Pauliuko sodyba.
1980 m.
Piešė Dalius Šarakauskas*



*Kraičio skrynia,
pagaminta 1906 m. Rūmiškių k.
Leokadijos Svarnavičienės sodyba.
1980 m. Piešė R. Naujalytė*



*Komoda. XX a. pr.
Bajorų k. Marės
Valiulienės sodyba.
1980 m. Piešė
Gediminas Jurevičius*

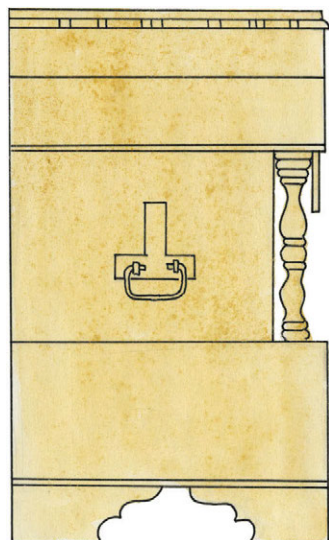
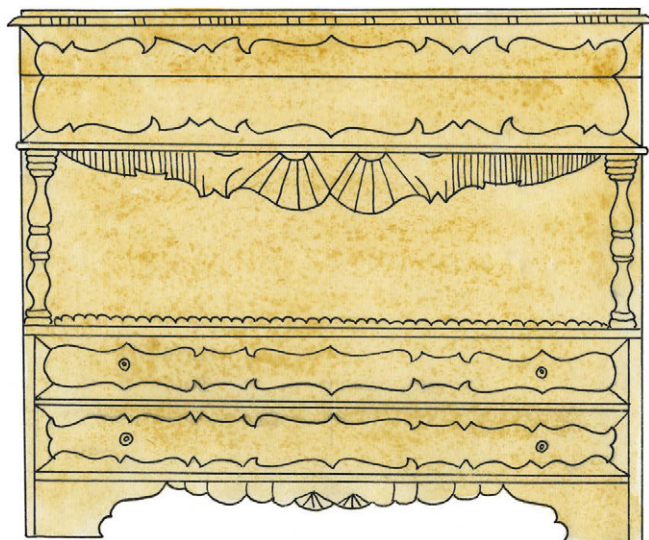

*Komodinė skrynia
ir jos elementai.
1925 m. Strepeikių k.
Vinco Deksnio sodyba.
1980 m. Piešė
Dalia Černogolovainaitė
ir Daiva Petukauskaitė*

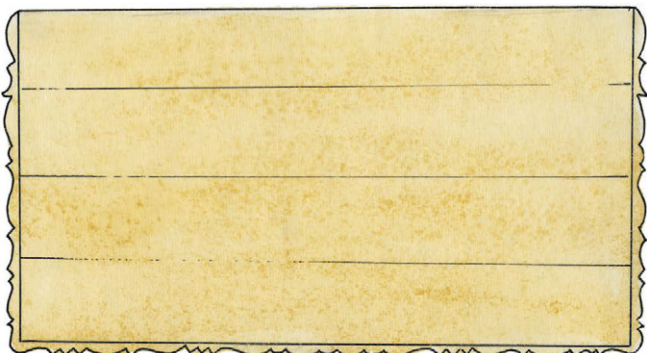



*Bufetas. Baldžius
Balys Kavaliauskas
(1888–1967),
gimęs ir gyvenęs
Pakriaunio k.*



*Minkštasuolio
(kanapos) atlošo
fragmentas. Baldžius
B. Kavaliauskas*

*2004 m.
A. Petrašiūno
nuotraukos*

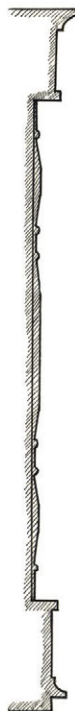
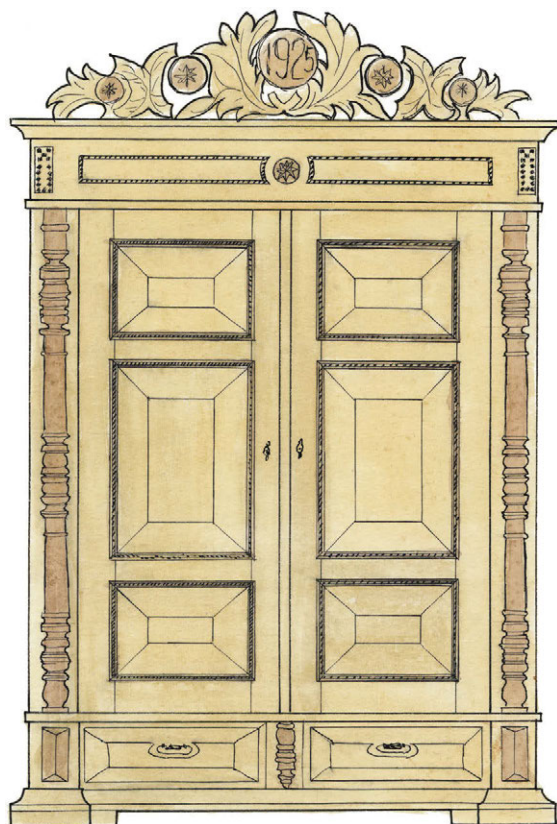

*Drabužių spinta.
1920 m. Palūgės k.
Jono Savicko sodyba.
1980 m. Piešė
D. Černogolovainaitė
ir D. Petukauskaitė*

*Drabužių spinta.
Dumblynės k.
(Jūžintų sen.).
Onos Prakienės
sodyba. 1980 m.
Piešė G. Jurevičius*

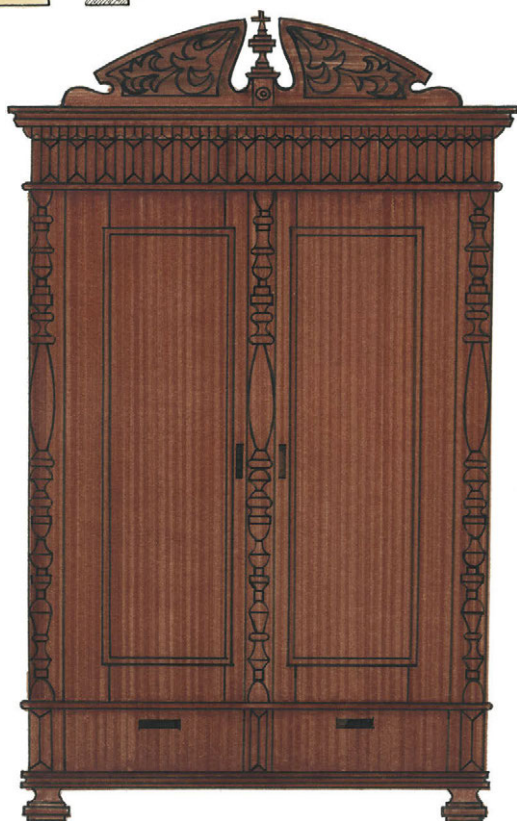

*Drabužių spinta.
1933 m. Kuprių k.
Petro Ališausko
sodyba. 1980 m.
Piešė D. Šarakauskas*

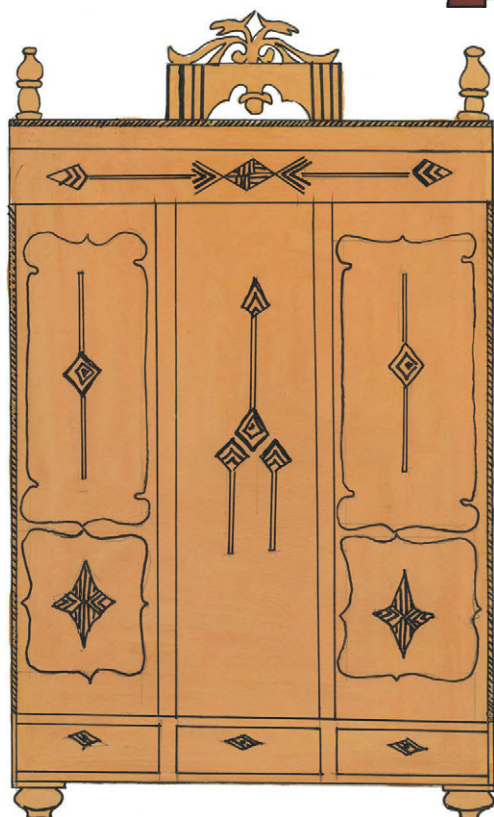

*Drabužių spinta.
1925 m. Baldžius
B. Kavaliauskas.
Andrikavos k.
Kasparo Savicko
sodyba. 1980 m.
Piešė R. Naujalytė*

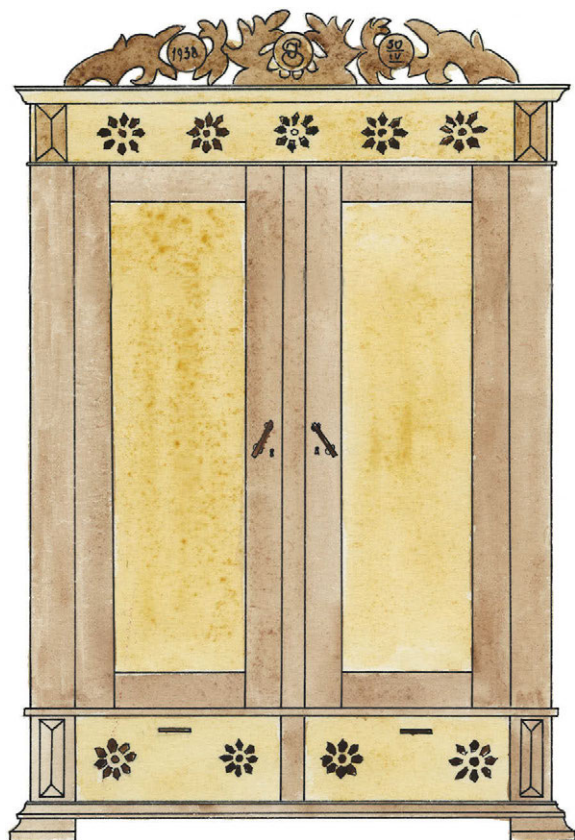

Drabužių spinta.

1938 m.

*Mataučiznos k. Ievos
Prascienienės sodyba.*

1980 m. Piešė

D. Černogolovinitė

ir D. Petukauskaitė

*Indauja. XIX a.
Gipėnų k.
(Antazavės sen.).
Zofijos Vienažindienės
sodyba. 1980 m.
Piešė G. Jurevičius*



Kriaunų mokytojai*

Vincas Kazanavičius

1940 m. mokiausi Kriaunų mokykloje, lankiau penktą skyrių, todėl paminėsiu mokytojus. Iš žmonių pasakojimų žinau, kad mokytojavo iš Aukštakojų kaimo Busilas, bibliotekų kūrėjas. Vėliau išsikėlė į Kauną, leido žurnalą „Naujoji Lietuva“. 1930 m. minint Vytauto Didžiojo 500 metų jubiliejų, nuotraukoje matyti mokytojas Kostas Aleksiejus, kurį vėliau iškėlė į Obeliūs. Po jo mokytojavo Jonas Lapašinskas su žmona Maryte, nes mokykloje buvo dvi mokymo klasės. Jonas Lapašinskas buvo vedėjas. Tai ano meto mokytojas, inteligentiškos išvaizdos, vidutinio ūgio, su akiniais, truputį šlubuodavo. Turėjo didelį dviejų sėdynių motociklą. Sėdynės vairuoti netrukde (prie užpakalinio rato iš šonų buvo du dideli odiniai krepšiai – portfeliai pirkiniams vežti). Be kitų dėstomų dalykų, buvo ir muzikos pamokos, nes mokytojas turėjo smuiką ir mokė mus dainuoti. Mokykloje vyko renginiai, o mes, mokiniai, turėjome dalyvauti. Nepamenu gerai, kokia tai buvo šventė, bet turėjome sugiedoti internacionalą. Susirinko pilna klasė – salė žmonių (tarp klasių durų siena, jas atidarius pasidarydavo salė), pirmuose suoluose sėdėjo barzdoti rusai. Mes, šone sustoję, turėjome giedoti internacionalą. Mokytojas J. Lapašinskas, paėmęs smuiką, davė toną pradėti, bet barzdoti rusai atsistojo ir užtraukė nepataikydami į toną. Mokytojas norėjo sustabdyti, bet jie dar garsiau traukė toliau. Išraudo mokytojas, bet nesutriko, tik rodė mums, kad pritartume, o jis pats dirigavo lyg nieko nebūtų įvykę. Mokytojo pastangos nuėjo niekais. 1941 m. mokytojo Lapašinsko šeimą ištremė į Sibirą, Altajaus kraštą. Išvežė įsodinę į lengvą vežimą (*lineiką*), be maisto atsargų, pinigų ir aprangos. Žadėjo Rokiškyje išmokėti negautą atlyginimą. Rokiškyje įgrūdo į gyvulinį vagoną, nesumokėję uždirbto atlyginimo. Likimo draugų dėka liko gyvi. Darbštūs žmonės neprapuolė. Mokytojas, kaip geras muzikas, pasidarė smuiką ir grojo susibūrimuose, taip palengvindamas tremties likimą, o žmona slapta siuvo drabužius. Ramybės nedavė tėvynės meilė ir ilgesys. Po šešerių metų pabėgo į Lietuvą, bet neilgam. Po metų vėl ištremė Sibirą, kaip neteisėtai pabėgusius. Ten išgyveno dar dešimt metų. Sugrįžęs į Lietuvą, mokytojas dar džiaugėsi tėvyne šešerius metus. Palaidotas Kalvarijos kapuose. Mokytoja Marytė sulaukė atgimstančios Lietuvos po 34-erių metų. Palaidota šalia vyro. Dukra Irutė su pagyrimu baigė Barnaulo medicinos institutą, buvo siūlyta stoti aspirantūron ir vadovauti odos ligų katedrai. Tėvų ir tėvynės meilės vedama atsisakė ir grįžo į Lietuvą, dirbo Kalvarijoje, dabar dirba Marijampolėje gydytoja, sukūrė šeimą, išaugino sūnų ir dukrą.

1940–1941 m. Kriaunosė rusų kalbą dėstė kaimyno Vlodo Šeškaus dukra Levutė, ištekėjusi, bet pavardės neprisimenu.

Vokiečių okupacijos laikotarpiu Kriaunose mokytojavo Birutė Klišonytė iš Rokiškio (Mičiūnų daktaro Klišonio brolio dukra). Tai graži, simpatiška mergaitė. Jai simpatizavo ir piršosi Tomas Sabaliauskas, dirbantis Pašto agentūros vedėju. Jų draugystė išsiskyrė, nes ją po metų iškėlė į kitą mokyklą prie Panemunėlio. Senatvėje gyveno Mičiūnuose, dėdės

Klišonio sodyboje. 1999 m. rudenį mirė. Palaidota Kriaunų kapuose.

* Perspausdinta iš kn.: Kazanavičius V. *Narvydiškis*, Kaunas, 2004, p. 106–107.

Mokytojas Stasys Jarmala*

Vincas Kazanavičius



Bajorų pradžios mokyklos mokytojas Stasys Jarmala su šeima ilgokai gyveno Narvėdiškyje. Buvo vidutinio ūgio, malonios ir inteligentiškos išvaizdos, nešiojo akinius, mažai kalbėjo. Į mokyklą važiuodavo dviračiu (moterišku), visuomet gražiai apsirengęs, užsidėjęs juodą skrybėlę. Žmona aukšta, plonytė, inteligentiškos išvaizdos, visada nešiodavo skrybėlaitę (mažais krašteliais). Augino dvi dukreles, kurios gimė Narvėdiškyje. Vėliau nusipirko žemės už Pākriaunio dvaro į Mažeikių ir Kuprių kaimo pusę, pasistatė namą ir jame apsigyveno. Neilgai teko tuo džiaugtis, nes buvo paaukštintas – paskirtas Lėgumų miesto mokyklos vedėju. Ten buvo kelios mokymo klasės, galėjo ir žmona mokytojauti.

Bajorų pradžios mokyklos mokiniai su mokytoju Stasiu Jarmala (sėdi viduryje).

Iš O. Tamoliūnienės albumo

Apie St. Jarmalą reikėtų pridurti, kad tai buvo žmogus, labai mylėjęs savo tėvynę ir dėl jos kovojęs. Mokytojaudamas Bajoruose išsiskyrė iš kitų savo darbo veikla – diegė meilę Tėvynei, Dievui ir tėvams (šeimai), ugdė meilę darbiui, išmokė rišti knygas ir kitokių dalykų. Steigė jaunųjų ūkininkų ratelius, pavasari organizuodavo medelių sodinimo šventę, rengdavo ekskursijas po įvairias Lietuvos vietas, ne tik mokiniams, bet ir jaunimui.

Mokytojui apsigyvenus Lygumų miestelyje, jo veikla ir ten buvo pastebėta, todėl jam vėl buvo paskirtos aukštesnės pareigos. Dirbo ir kituose miestuose, ėjo net gimnazijos direktoriaus pareigas. Jo patriotinė veikla išryškėjo okupavus Lietuvą. Pirmoji sovietų okupacija

* Perspausdinta iš kn.: Kazanavičius V. *Narvėdiškis*, Kaunas, 2004, p. 61–63.

paskatino priešintis. Jis sudarė slaptą Vytauto Didžiojo sąjungą su leidžiamu laikraštuku „Vytis“. Vokiečių okupacijos metais vėl stoji prieš juos, pasižymėjo drąsa. Jo vadovaujamos gimnazijos auklėtiniai buvo suimti. Norėta juos sušaudyti gimnazijos kieme. St. Jarmala atsistojo prie jų ir pradėjo aiškinti, kad šie vaikai nieko blogo nepadarė, kad vokiečiai yra suklaidinti. Taip septynis išgelbėjo, nes gerai mokėjo vokiečių kalbą. Okupantai nepaliko Stasio ramybėje, nors šis dirbo gimnazijos direktoriumi. Turėjo persikelti į Kuršėnus, įsijungė į Lietuvos išlaisvinimo komiteto veiklą. Po karo pasikeitė pavardę – pasivadino Vincu Ulevičiumi ir persikėlė į Šilutės rajoną mokytojauti.

Atvykęs į Jurbarko rajoną, dirbo Eržvilko gimnazijos direktoriumi, slapta redagavo Lietuvos partizanams laikraštėlius „Atžalynas“ ir „Varpas“. 1949 m. išaiškėjus jo veiklai, buvo areštuotas ir Jurbarko nuteistas 10-čiai metų kalėjimo, tačiau išsikasė rankomis žemes ir pro pamato apačią pabėgo. Rašė atsišaukimą savo gimnazistams, vėliau tapo Lietuvos partizanų vadu. Žmona buvo suimta ir 10 metų kalinta lageriuose. Vaikai (keturios dukros) pabėgo į Dzūkiją. Visomis rūpinosi vyriausioji dukra Birutė. Jai padėjo tėvo giminės. Visos dukros baigė aukštuosius mokslus. Dvi dukros pasekė tėvų pėdomis – dirba mokytojomis. Žmona Bronė Jarmalienė kuria eiles, sugrįžusi iš lagerio apsistojo Kaunė. Gyveno pas dukrą. Kaune ir palaidota.

Stasio Jarmalos, kaip partizanų vado, veikla buvo gerai žinoma. Deja, jis buvo išduotas. Stribai apsupo ir sudegino pastatą. Žuvo ir pats Stasys Jarmala. Stribai parsivežė jo kūną, bet neišmetė ant gatvės grindinio, kaip kitus, o paliko kieme. Jarmalos vardas ir šiandien neišblėso žmonių atmintyje. Eržvilko gimnazija pavadinta Stasio Jarmalos vardu.

Obelių gimnazija

Liumina Štėviene

Pirmosios mokyklos

Obelių papartinė mokykla seniausiuose istoriniuose šaltiniuose minima jau XVIII amžiaus pabaigoje. 1876 m. caro valdžia įsteigė valsčiaus mokyklą*. Apie šią mokyklą yra užrašyta prisiminimų.

Obelių miesto gyventojas Vincas Jankauskas (gim. 1900 m.) ir Vincas Surkevičius prisimena, kad dabartinėje Vytauto gatvėje, kur dabar stovi buvęs Obelių vidurinės mokyklos, dabar Obelių istorijos muziejaus, mūrinis pastatas, 1908–1912 m. mediniame name buvusi valdžios išlaikoma mokykla. Iš pradžių mokė mokytojas Eidukas (lietuvis), o vėliau rusas mokytojas su žmona, kurie nemokėjo lietuviškai. Mokė rusiškai skaityti, giedoti, skaičiuoti. Tikybos mokyti ateidavo vietos kunigas Stakauskas. Mokėsi apie 20 mokinių, turtingesnių ir vargingesnių žmonių vaikai, mažiau buvo mergaičių. Mokslas prasidėdavo iš rudens ir baigdavosi pavasarį. Mokė mokytojai po dvi klases. Už mokslą nereikėjo mokėti. Knygas pirkdavosi patys, rašydavo ant sąsiuvinio dydžio marmurinės lentelės grifeliu.

„Paseilini ir nutrini. Aritmetikai buvo lentelės su raveliukais kaip langeliai. Knygas nešdavom medinėse dėžutėse, kurias patys susikaldavom. Klasėj buvo mokytojo stalas ir lenta. Uniformos nebuvo, tik mokytojas buvo uniformuotas. Atvažiuodavo tikrinti inspektoriai, irgi su mundieriais. Inspektoriai klausinėdavo vaikus. Aidavom basi arba apsiavę čeverykais. Mokytojas mušdavo liniuote per delną arba išvarydavo už durų. Atnešdavo tėvai mokytojui kyšių, tada tuos mokinius pasišaukdavo po pamokų daugiau pamokinti“, – pasakojo V. Jankauskas. (Čia ir toliau pasakojimus užrašė Ona Minkevičiūtė 1974 m.)

Antanas Maurica, gim. 1903 m., gyvenęs Mažeikių kaime, prisimena, jog toji mokykla sename mediniame name vadinosi *Abelskaja narodnaja učilišča*.

„Visos keturios klasės mokėsi tame pačiame kambaryje. Mokytojas rusas Mifanovičius Ivanas Ivanovičius lietuviškai nemokėjo kalbėti. Jo žmona mokė žemesnes klases. Buvo apie 60–70 vaikų, daugiausia berniukų, mergaičių gal 3–4 kartus mažiau. Mokytojas buvo senas, žilas. Nešiojo uniformą – juodą mundurą paaukuotais atlapais, kepurę užsidėdavo. Ateidavo vargonininkas Latočka mokyti giesmių lietuviškai. Kunigas kartą ar du per savaitę ateidavo tikybos mokyti. Jei neišlaikysi religinių pamokų, tai ir neperkels.

Knygas reikėdavo pirktis patiems mokiniams. Buvo ir sąsiuviniių, bet dažniausiai naudodavo „doskas“. Namų darbus išrašai ant lentutės ir nešies mokyklon. Kai patikrina mokytojas,

* Žr. K. Misiaus straipsnį, p.?

Klasėj buvo lenta. Mokytojas kreida rašydavo. Suolai mediniai, po keturis sėdėti, gremėzdiški, vaikai jų neapverčia.

Bausdavo. Tekdavo kampe stovėti, klūpėti, išvarydavo už durų ir į šaltį, net valandą pralaikydavo. Užduodavo per ausį ar nusukdavo ausį, šerdavo liniuote per delną. Šaukdavo į mokyklą tėvus ir be jokių ceremonijų von iš mokyklos. Jei tėvai paprašydavo, vėl priimdavo.

Mokėsi kartu Čebilis, Nemickas, kurie vėliau ilgą laiką mokytojavo Obeliuose. Mokėsi ir pono Ramanausko vaikai. Jie visai nesimokydavo. Vaikai juos erzindavo, o tie, ką nutverdavo, tuo ir šerdavo. Po mėnesio kito juos pasiėmė tėvai.“

Liucijus Nemickas, gyvenęs Panevėžyje, mokėsi Obelių liaudies mokykloje 1911–1914 m. Mokyklos pastatas buvo savivaldybės statytas, senas. Ši mokykla buvo tik viena Obelių valsčiuje. Jis prisimena, kad mokyklą daugiau lankė vaikai rudenį, o pavasarį, maždaug nuo balandžio mėnesio, vaikų pradėdavo mažėti.

„Dvarininkai neleisdavo į šią mokyklą savo vaikų, samdydavo į namus repetitoriumus, sakydavo, kad chamų vaikai tvirkins jų vaikus. Mokydavo vaikus rusų kalbos, skaičiavimo, geografijos, tikybos. Skaičiuodavo ant lentelių, o „aspidnaja doska“ vadindav.

Ona Jurgelionytė, gyvenusi Papilių kaime, nusiskundžia, kad nedaug mokslo matė. Mokyklon tik berniukus imdavo. Ji labai norėjo mokytis, tai nuvedė mokyklon. Mokė rusiškai. Bet atėjo vikaras, išsibarė, liepė atsivesti motiną. Jai pasakė, kad neleistų mergaitės į mokyklą kartu su berniukais, „*negražiai prisižiūrėsianti*“. Yra privatiškos mokyklos, tenai gali mokytis. Tada mokėsi pas paneles Rachelias. Jos mokė siūti ir skaityti lietuviškai. Mokydavosi tik žiemomis, vasarą reikėdavo ganyti.

1910 m. grafas Jonas Pšezdeckis savo dvare Obeliuose savo lėšomis įkūrė vidurinę moterų Žemės ūkio mokyklą ir ją išlaikė.

Obeliečiai V. Surkevičius ir V. Jankauskas prisimena, kad toji mokykla stovėjo į

„pieninės pusę, einant po kaire, perėjus upelį, kur dabar auga medžiai. Buvo didžiulis medinis namas. Mokėsi turtingų tėvų dukterys. Buvo per šimtą panelių. Mokėdavo už vieną mėnesį 15 rublių. Mokykla turėjo savo sodą, daržą, bičių, laikė 4 kiaules, 8 karves, žąsų, vištų. Mokinės turėjo pačios prižiūrėti.“

A. Maurica prisimena, jog jos „*rikiuotai ateidavo į pamokas po dvi. Vadindavo jas „dragūnais*“. Gražios buvo.“

„Mokykla išsilaikė iki Pirmojo pasaulinio karo. Kalbėjo rusiškai ir lietuviškai. Kai atvažiuodavo inspektoriai, kalbėdavo tik rusiškai. Vyresnioji iš mokytojų buvo vardu Bronislava. Kartais suruošdavo vakarėlius, eglutę.

Šalia Žemės ūkio mokyklos grafiene laikė slaptą lietuvišką mokyklėlę. Už mokslą mokėti nereikėjo, tačiau mokiniai kartais truputį dirbdavo darže, pindavo pintines ir kt. Mokė visą dieną, užtat duodavo mokiniams po pieno stiklinę. Mokė lietuvių kalba skaityti ir rašyti. Prabaščius [klebonas] užpyko ir uždarė mokyklą, kurioje mokėsi apie 30 vaikų 10–12 metų amžiaus“, – užbaigia savo atsiminimus V. Jankauskas.

Pirmojo pasaulinio karo metais mokykla buvo pastate, kuris vadinosi „Blai-vybės arbatinė“ (buvęs stalių cechasis prie bažnyčios). „*Buvo apie 50 mokinių. Mokė Edvardas Tičkus lietuviškai, ateidavo vokiečiai. Mokytojas Edvardas Tičkus gyveno už vaistinės, „Irliko namuose“, – pasakojo Salomėja Pauliukaitė (gim. 1905 m.). E. Tičkus buvęs labai geras mokiniams, ypač neturtingiems. Vaikai kalbėjo, kad jis komunistas. Kai jis žuvo, mokiniai jo palaikus palydėjo toli už miesto, pakeliui į Kriaunų kapines.*

Mokykla Obeliuose nepriklausomybės metais

Obelių pradedamosios mokyklos darbu 1919–1924 m. daugiausia rūpinosi mokytojas Steponas Čebilis.

1925 m. Obeliuose jau dirbo trys mokytojai: Liucijus Nemickas, Juozas Meškauskas ir Melanija Meškauskienė (Vienažinskaitė). Visi jie buvo baigę gimnazijas. Mokyklos vedėju dirbo Juozas Meškauskas.

1920–1928 m. (nuo 1923 m. – Obelių pradžios mokykla Nr. 1) mokykla buvo mūriniame pašto pastate, kur dabar autobusų stotelė. Pastatas buvo vienaukštis, kubo formos. Du kambariai į miesto pusę buvo skirti klasėms, o iš upelio pusės buvo įėjimas į mokytojų kambarį. Namas buvo senas, klasėse paremtos lubos. Pasišviesdavo balanomis ir *gazeliais*.

Mokėsi keturi skyriai, kai kada sujungti po du, kai kada atskirai. Žydų tautybės vaikai mokėsi atskirai, buvo atskiras komplektas, kuris priklausė Obelių pradinei mokyklai. Dirbo vienas mokytojas (apie 1920–1921 metus). Vėliau susidarę 3 skyriai buvo iki 1941 metų. Jie mokėsi atskirame pastate. Ten mokytojavo Kupermanas, Korbmanas, Bušelevičius.

Besimokiusio ten 1923–1927 metais Petro Kulio atsiminimu, mokiniai labai nubyrėdavo, IV skyriuje jų buvo tik 16. Jis baigė IV skyrių 17-os metų amžiaus. Egzaminų laikyti pas juos dar buvo atvažiavę iš Aleksandravėlės ir Kriaunų po 5–6 vaikus su savo mokytojais. Egzaminų metu, be mokytojo, dalyvavo mokyklos vedėjas, klebonas Virkutis, tėvų komiteto pirmininkė Balčikonienė (girininko žmona, niekur nedirbusi). Mokslo metais atvažiuodavo iš Rokiškio inspektorius Merkys, paklausinėdavo vaikus iš pamokos. Tuo laiku Obeliuose mokytojavo Steponas Čebilis (miręs, gyveno Kaune), Liucijus Nemickas (miręs, gyveno Panevėžyje), Marytė Pedišytė (baigusi gyvenimą savižudybe, nusišovusi kartu su sužadėtiniu, dvarininko Vienažinskio sūnumi), M. Meškauskienė (Vienažinskaitė), J. Meškauskas (vėliau baigė Teisės fakultetą ir dirbo Zarasuose teisėju).

Mokiniams už mokslą nereikėjo mokėti, nebuvo jokių bendrabučių, mokiniai vaikščiojo iš kaimų. Apsirengę kaip kas turėjo. Apsiaavę su *medokais* eidavo. Kitų



Po IV skyriaus baigiamųjų egzaminų. Stovi (iš kairės) pirmas – mokytojas Steponas Čebilis, trečias – mokytojas Liucijus Nemickas. Priekyje sėdi mokytojai Juozas ir Melanija Meškauskai. 1926 m. Iš Obelių gimnazijos muziejaus fondu. Perfotografavo A. Petrašiūnas

Obelių pradžios mokyklos ketvirtokai su mokytoju L. Nemicku. 1935 m. Iš Obelių gimnazijos muziejaus fondu. Perfotografavo A. Petrašiūnas

tautybių vaikų – žydų, rusų – buvo nedaug. Mokykloje buvo dėstoma lietuvių kalba, aritmetika, daiktų pažinimas, krašto mokslas, geografija, istorija, tikyba, gamtos mokslas, grafikos dalykai, mankšta, žaidimai, dainos ir giesmės.

Už nepaklusnumą mokytojas šerdavo liniuote per delną, išvarydavo už durų.

Vakarai būdavo rengiami tik Kalėdoms. Geresniems mokiniams duodavo dovanėlių. Mokykloje nebuvo bibliotekėlės. Kai kada mokytojai duodavo savo knygų paskaityti. Skaitė „Dvylika brolių juodvarniais lakstančių“, „Brolių Grimų pasakas“, duotas mokytojo L. Nemicko, kuris labai gerai išaiškindavo lietuvių kalbą, labai gražiai pasakodavo.

Iš vaizdinių priemonių būdavo žemėlapiai (Europos, pusrutulių, Lietuvos), atlasas, gaubliai. Gamtos pamokoms atnešdavę paveikslėlių parodyti. Spaudos mokiniai neprenumeravo. Būrelių jokių nebuvo, tik mokytojas S. Čebilis vadovavo chorui, parinkęs geriau dainuojančius.

Tėvų komitete buvo penki žmonės. Pirmininkais būdavo turtingesni, inteligentai. Buvo girininko žmona Balčikonienė, nuovados viršininkas Baleiša, amerikonas Pitrenas, turėjęs Obelių centre dviaukščius namus. Tėvų komitetas neturtingiesiems nupirkdavo knygų, sąsiuvinių. Knygos buvo labai brangios, kainavo 2–5 litus, sąsiuvinis – 10 centų. Visos knygos kainuodavo 25 litus. Rašydavo grifeliu ant lentelės.

Po kurio laiko ir tie pastatai visiškai suiro. Mokiniai nebetilpdavo. Jau ir anksčiau viena klasė mokėsi iš Gelferio išnuomotame kambaryje, dabartinėje Vytauto gatvėje. 1928–1929 m. trys mokyklos klasės buvo Antānašės dvare. Paskui valdžia davė lėšų Katinauskams, kad užbaigtų savo namą ir čia 1930–1935 m. dviejuose didžiuliuose kambariuose dviem pamainomis mokėsi apie šimtą vaikų. Klasėje būdavo trys eilės po aštuonis suolus.

To namo savininkė Emilija Katinauskienė (Samavičiūtė) (gim. 1895 m.) pasakojo, jog iš karto gavę namo statybai 500 litų, vėliau dar 700. Paskui už nuomą atskaitė tą sumą, kas mėnesį po 90 litų, tik po to jiems ėmė mokėti. Ji dirbo mokyklos sarge, iššluodavo rytą ir vakarą klases, rudenį plaudavo, pripildydavo kubiliuką vandens ir už tai gaudavo 25 litus per mėnesį. Skambinti nereikėdavo – vaikai patys skambindavo.

Mokyklai vadovavo P. Juodvalkis, dirbo L. Nemickas ir S. Čebilis. Visi jie buvo vietiniai, pasistatę nuosavus namus (Juodvalkio – dabartinis veterinarijos namas Vytauto g., L. Nemicko – vaikų darželio pastatas Jablonskio g., S. Čebilio – Obelių vidurinei mokyklai priklausęs namas Jablonskio g.). 1935 m. dvi pradinės mokyklos klasės buvo perkeltos į naujai pastatytus S. Čebilio namus. Viena klasė mokėsi Ragelio namuose (Vytauto g.), o dar viena – Ermanienės namuose.

Buvęs mokytojas Liucijus Nemickas vedėjavo Obelių pradinėje mokykloje 1928–1938 m. Jis buvo baigęs gimnaziją ir dviejų mėnesių vasaros mokytojų kursų Marijampolėje 1926 m. 1938 m. pradžios mokykla buvo išplėsta ir buvo jau šešios klasės.

L. Nemickas pasakojo, kad jo vedėjavimo laikotarpiu 1938 m. buvo šeši klasių komplektai (kartu su žydų klase). Dirbo penki mokytojai lietuviai: Petras Juodvalkis, Konstantinas Aleksiejus, Stefa Banevičiūtė, Zigfrida Strazdienė, Liucijus Nemickas.



Taip pat dirbo ir vienas žydų tautybės mokytojas.

Aktyviausia visuomenininkė, sportininkė buvo Stefa Banevičiūtė (gim. 1906 m.), be jos nepraeidavo nė viena mokinių šventė, pasilinksminimas. Ji ruošdavo vaidinimus, šokius.

Pagrindinė spauda, kuria naudojosi mokytojai, buvo žurnalai „Lietuvos mokykla“, „Tautos mokykla“. Mokykloje buvo nedidelė bibliotekėlė mokyklos vedėjos žinioje.

L. Nemickas pasakojo, kad 1919–1923 m. buvo labai menkas mokytojų atlyginimas, mokėdavo ostmarkėmis. Iš atlyginimo mokytojai negalėdavo pragyventi ir mokinių tėvai turėdavo atnešti mokytojui maisto produktų.

1923 m., pasirodžius lietuviškai valiutai – litui, mokytojas, turįs mokytojo cenzą, gaudavo per mėnesį 280 litų, o neturintis cenzo – 240 litų. Mokyklos vedėjas, turintis cenzą, prie šios algos gaudavo priedą – už vieną komplektą 16 litų 80 centų. Taip pat mokytojo atlyginimas priklausė nuo ištarnautų metų. Mokėdavo priedą nuo trimečių – 10 procentų atlyginimo. Buvo galimi trys trimečiai. Krizės laikotarpiu, maždaug nuo 1932 m., buvo paliktas tik vienas trimetis. Religinių švenčių proga būdavo prie atlyginimo pridedami švenčių priedai. Jie siekė pusę mėnesio atlyginimo. Tačiau krizės metu jie buvo nubraukti.

Mokytojai būdavo aprūpinami butu prie mokyklos arba jiems išmokėdavo butpinigius po 20 litų per mėnesį. Tačiau tuo metu butas Obeliuose su šeima kainuodavo 30 litų per mėnesį. Iki 1935 m. šviesdavosi žibalinėmis lempomis, o 1935 metais buvo įvesta elektra. Mokytojams viengungiams buvo skiriama nemo-

Obelių pradžios mokyklos mokiniai su mokytoju Konstantinu Aleksiejumi pirmąją mokslo metų dieną. 1936 m. Iš Obelių gimnazijos muziejaus fondų. Perfotografavo A. Petrašiūnas



Obelių pradžios mokyklos mokiniai prie naujosios mokyklos, kuri buvo vadinama „Žaliąja“. Iš J. Šeikuviienės albumo

Obelių skautai išvykoje Obelių apylinkėse. 1938 m. Iš Povilo Visocko albumo

kamai kuro 15 kubinių metrų malkų, o su šeima – 28. Mokyklai skiriamą kurą tvarkydavo savivaldybės organai.

Mokinių buvo daugiau kaip šimtas. Privalomas pradinis mokymas buvo tik popieriuje. Mokyklų materialinė padėtis buvo bloga, nes savivaldybė menkai šelpė. 1927 m. Obelių pradžios mokyklos mokiniai masiškai susirgo – buvo gripo epidemija, mokykla nedirbo du mėnesius. Tuo metu Obeliuose buvo tik felčeris, o nuo 1931 m. į Obelius paskirtas rajoninis gydytojas.

Mokymo programos buvo išeinamos labai nevienodai. Egzaminai vykdavo 4-oje ir 6-oje klasėse. Mokyklos inspektorius į egzaminus skirdavo atstovus iš kitų mokyklų. 100 procentų pažangumo niekada nebūdavo.

Fizinės bausmės buvo uždraustos, bet mokytojai jas naudodavo, ir kai mokytoja Vienažinskaitė nusuko mokinei ausį, tai pasiskundus tėvams į teismą ji gavo 10 parų lygtinai.

Vykdavo mokinių dainų ir sporto šventės valsčiaus ir apskrities mastu, taip pat naujametinės eglutės.

Tuo pat metu buvo pradėta rūpintis tipinės pradinės mokyklos statyba Jablonskio gatvėje. Lėšų skyrė valsčius, tačiau pinigų neužteko. Obeliečiai dėkingi liaudies artistui Kiprui Petrauskui, kuris vaikystėje buvo lankęsis Obeliuose pas čia vargonininkavusį savo brolių Miką Petrauską, ir dabar, statant mokyklą, padėjo. Jis suruošė Obeliuose koncertą, padainavo liaudies dainų. Už įėjimą reikėjo mokėti du litus. Surinktas lėšas – 500 litų – dainininkas paskyrė būsimiems mokyklos statybos darbams. 1935 m. birželio 9 d. buvo iškilmingai šventinamas kertinis pamato akmuo. Dalyvavo daug žmonių, švietimo atstovų, buvo ir Kipras Petrauskas, kuris kalbėjęs ir padėjęs po šiaurės vakarų kampu butelį su dokumentais bei parašais. Žmonės ir šiandien atmena paprastus įžymaus dainininko žodžius:

„Brangūs obeliečiai, daug dainavau, mažai kalbėjau, nieko gero jums nepasakiau. Atsimenu, kai aš čia mokyklą lankiau, su meškere ešeriokus gaudžiau, su akmenimis varles mušiau.“

Vėliau dainininkas padovanojo mokyklai pianiną, kuris buvo naudojamas Obelių vidurinėje mokykloje. Atsidėkojant už tai ir išreiškiant pagarbą už suteiktą paramą naujoji mokykla buvo pavadinta Kipro Petrausko vardu. Joje buvo pradėta mokyti 1936 m.

Karo ir pokario metai

Vokiečių okupacijos (1941–1944) metais mokyklos direktoriumi dirbo Stasytis, mokytojais – Stasytienė, Steponaitytė. Tai buvo žmonės, atvykę iš tolimesnių respublikos vietų, obeliečiams mažai žinomi. Mokykla buvo tik pradinė, dirbo 4 mokytojai.

Po karo, fronto linijai pasislinkus į vakarus, Obeliuose jau pirmosiomis dienomis buvo atkurti vietiniai valdžios organai, pradėta rūpintis karo padarinių likvidavimu. Daugiausia dėmesio skirta švietimo reikalams, nes iki mokslo metų pradžios buvo likę labai maža laiko. Trūko inventoriaus, mokymo priemonių, ypač pedagogų. Vadovauti mokyklai buvo paskirtas Algirdas Kligys, tuo metu



laikinais radęs prieglobstį nuo karo audrų pas gimines, gyvenusius netoli Obelių. Tiesa, jis nebuvo pedagogas, bet turėjo išsilavinimą ir prisiėmė nelengvą to meto sąlygomis atsakomybę liaudies švietimo darbui atkurti. Buvo komplektuojami kadrai, savo jėgomis remontuojamos patalpos, inventorius. Iš pirmųjų Obelių mokyklos mokytojų pirmaisiais pokario metais tik Juške-

vičius turėjo aukštąjį išsilavinimą, antras – mokyklos direktorius A. Kligys. Kiti mokytojai teturėjo tik vidurinį išsilavinimą arba net buvo nebaigę vidurinės mokyklos. Reorganizuota mokykla buvo pavadinta Obelių gimnazija. Kadangi miestelyje pradėjo veikti tik viena mokykla, rusų tautybės vaikams buvo atidarytos dvi klasės rusų dėstomąja kalba. Pirmaisiais pokario metais Obelių progimnazijoje pedagoginį darbą dirbo: Algirdas Kligys (direktorius), Alfonsas Žemaitis (mokymo dalies vedėjas), Adolfas Matulis, Antanina Bislytė, Pupelytė, Bagdanova, Stasė Matiukaitė, Alfonsas Dubrindis, Liucija Barzdaitė, Petras Milaknis.

Pirmasis mokyklos direktorius A. Kligys prisiminė, kad kai kurie mokykloje dirbę mokytojai buvo atsidavę pedagoginiam darbui ir visuomeninei veiklai. Iš tokių jis išskyrė lietuvių kalbos mokytoją Alfonsą Žemaitį, kurio iniciatyva buvo leidžiamas mokyklos dienraštis. Tuo dienraščiu, į kurio leidybą buvo įtraukta daug

Obelių progimnazijos mokytojai. Iš kairės: (sėdi) Alfonsas Dubrindis, komjaunimo sekretorė („komsorgė“), Vladas Jaškevičius, Liucija Barzdaitė (Masilionienė), Adolfas Matulis; (stovi) Birutė Pakulytė (mokyklos sekretorė), Skoarnavičienė, Antanina Bislytė (Norkūnienė), Algirdas Kligys, Stasė Matiukaitė, Albertas Pupelis, Lilė Norkūnaitė, Vytautas Matioka. 1945 04

mokinių, visi labai domėjosi, ir jis mokyklos gyvenime atliko svarbų vaidmenį. A. Žemaitis savo iniciatyva buvo paruošęs stalinį kalendorių su didžiųjų žmonių mintimis kiekvienai dienai. Mokytojas buvo mokinių labai gerbiamas ir mylimas. Viena iš jo mokinių, Ona Kurklietytė, pasirinko žurnalistės specialybę. A. Kligys dar prisiminė meno saviveiklos entuziastus mokytojus Globaitę ir A. Matulį, kurie paruošdavo su mokiniais įvairias koncertines programas ir su jomis aplankydavo artimiausius kaimus pėsčiomis arba vežimais. Sukauptos lėšos būdavo naudojamos mokyklos remontui, paskoloms, mokyklos personalui skatinti.

Vidurinė mokykla

Metai po metų mokykla augo, gausėjo mokinių ir mokytojų. Ji jau nebetilpo progimnazijos rėmuose ir ėmė persiformuoti į vienuolimetę mokyklą. 1949 m. mokykla išleido pirmąją 19 abiturientų laidą. Tarp jų buvo gerai besimokančių, sportininkų, meno saviveiklos mėgėjų.

Pirmoji abiturientų laida: Jonas Bieliūnas, Vytautas Blauzdavičius, Nijolė Blauzdavičiūtė, Alfonsas Čerškus, Marija Čerškutė, Elena Galvelytė, Bronė Katinaskaitė, Antanas Kęstutis, Genovaitė Macijauskaitė, Vytautas Matiukas, Birutė Povilavičiūtė, Petras Prascienius, Valerija Ramanauskaitė, Antanas Sakalauskas, Albinas Šnioka, Valerija Tavoraitė, Henrikas Vytautas Trojanas, Rožė Žeižytė, Birutė Bliūdžiūtė.

Mokinių skaičius mokykloje ėmė sparčiai didėti. 1950 m. mokyklą jau baigė 28 abiturientai, tarp jų vienas baigė mokyklą aukso medaliu. Tai buvo Algirdas Dilys, vėliau dirbęs toje pačioje mokykloje mokytoju. Padaugėjus mokinių, rusų kalba dėstomosios klasės buvo atskirtos ir nuo 1946 m.

Pirmoji abiturientų laida. 1949 m.

Iš Obelių gimnazijos muziejaus fondų.

Perfotografavo A. Petrašiūnas





įsteigta atskira rusų pradinė mokykla. 1949 m. ši mokykla reorganizuota į septynmetę (vėliau į aštuonmetę). Pirmuoju šios mokyklos direktoriumi buvo paskirtas Petras Barsukovas. Jis šiai mokyklai vadovavo nuo 1951 iki 1959 m. Mokykla peraugo į vidurinę ir 1956 m. išleido pirmąją abiturientų laidą. Baigiamosiomis klasėmis tuomet buvo dešimtoji ir vienuoliktoji klasės, todėl abiturientų laida buvo labai gausi – net 30 abiturientų.

Vėliau, 1959 m. panaikinus Obelių rajoną ir sumažėjus miestelyje rusų tautybės žmonių, vidurinė mokykla reorganizuota į septynmetę, o vėliau ir uždaryta.

Nuo 1951 m. vadovavimą Obelių vidurinei mokyklai iš A. Kligio perėmė Vilniaus valstybinio universiteto absolventė Germa Čelkytė. Ji vairavo mokyklos gyvenimą porą metų ir išleido į gyvenimą trečiąją ir ketvirtąją Obelių vidurinės mokyklos laidas. 1951 m. mokyklą baigė 28 abiturientai, iš kurių du – Stefanija Čerškutė ir Irena Veršelytė – aukso medaliais. Vėliau S. Čerškutė sėkmingai baigė Kauno politechnikos institutą ir įgijo architekto specialybę.

1952 m. IV laidoje buvo 19 abiturientų. Vienas iš jų – Aloyzas Pučinskas – irgi baigė mokyklą aukso medaliu. Dar mokyklos suole domėjęsis astronomijos mokslais Aloyzas Pučinskas toliau mokėsi Vilniaus universitete, studijavo fiziką ir astronomiją. Baigusį universitetą jį paliko dirbti universiteto Observatorijoje.

Nuo 1952–1953 mokslo metų pradžios Obelių vidurinės mokyklos Nr. 1 vadove dirbo Aldona Murauskienė (Garuolytė). Tais metais mokykloje veikė 17 klasių komplektų su 447 mokiniais.

Klasių vadovais dirbo šie mokytojai: Eugenija Kligienė – 5a klasės, Jonas Zibolis – 5 klasės, Aldona Vitkevičienė – 5b klasės, Valerija Karpavičienė – 6

Antroji abiturientų laida su mokytojais. Pirmoje eilėje 3-ias iš kairės direktorius Algirdas Kligys. 1950 m. Iš Obelių gimnazijos muziejaus fondų. Perfotografavo A. Petrašiūnas



Obelių vidurinės mokyklos mokytojai. Iš kairės: pirmoje eilėje trečia Genė Zdanevičiūtė (Areškienė); antroje eilėje Eugenija Kligienė (1-a), Algirdas Kligys (2-as), Aldona Garuolytė (Murauskienė) (3-ia), Valerija Karpevičienė (4-a), Feliksas Karpevičius (8-as). 1950 m. Iš Obelių gimnazijos muziejaus fondų. Perfotografavo A. Petrašiūnas

klasės, Janina Navikaitė – 6a klasės, Nijolė Blauzdavičiūtė – 7 klasės, Birutė Gavėnaitė – 7a klasės, Stepas Mikšys – 8 klasės, Adolfas Matulis – 8a klasės, Eugenija Gerikaitė – 9 klasės, Alfonsa Lukšytė – 10 klasės, Bronė Lunytė – 10a klasės, Jadvyga Klepackaitė – 11 klasės. Mokykloje veikė šie būreliai: lietuvių kalbos ir literatūros – vadovavo A. Lukšytė (8–11 klasės), J. Navickaitė (5–7 klasės); istorijos – Birutė Gavėnaitė; fizikos ir chemijos – Feliksas Karpevičius; mičiurinkų – Ona Kairevičiūtė; sporto kolektyvų – Stepas Mikšys ir Bronė Lunytė; vokiečių kalbos – Germa Čelkytė (8–11 klasės), Eugenija Kligienė (5–7 klasės); saviveiklos (dramos, tautinių šokių) – Valė Janušonytė; Raudonojo Kryžiaus organizacija – Malvina Didelytė.

Mokyklos techninį personalą sudarė 8 asmenys: Vincas Jankauskas – ūkvedys; Emilija Lukošūnaitė – buhalterė; valytojos: Zosė Šniokienė, Nastė Kurklietytė, Ona Andriūnaitė, Feliksas Sesickas, Uršulė Sesickienė, Emilija Kundelienė.

A. Murauskienė (Garuolytė) mokyklai vadovavo iki 1956 m. vasario mėn. Mokymo dalies vedėja dirbo Eugenija Kligienė. Vadovaujant A. Murauskienei Obelių vidurinę mokyklą baigė penktoji, šeštoji ir septintoji abiturientų laidos:

penktoji laida – 17 abiturientų, iš jų 2 – Albina Kulytė ir Birutė Petrokaitė – aukso medaliais;

šeštoji laida – 52 abiturientai, iš jų 3 – Petras Stankevičius, Milda Didelytė ir Genovaitė Mikalkėnaitė – aukso medaliais. Tą laidą sudarė dvi 11-osios klasės. Vienai vadovavo A. Lukšytė, kitai – B. Lunytė;

septintoji laida – 25 abiturientai.

1956 m. sausio mėn. A. Murauskienė vadovavimą mokyklai perdavė Julijai Kalačiovieni. A. Murauskienės vyras, Obelių rajono prokuroras, buvo perkeltas dirbti kitur. Julija Kalačiovienė Obelių vidurinės mokyklos direktore dirbo iki 1958 m. pradžios. Tuo laikotarpiu mokyklą baigė aštunta ir devinta abiturientų laidos, iš viso 68 abiturientai. Iš jų tik vienas – Antanas Stungys – mokyklą baigė



sidabro medaliu. Vėliau šis mokinys, dar mokyklos suole mokytojo F. Karpevičiaus dėka pamėgęs matematiką, baigė Kauno politechnikos institutą ir vėliau dirbo ten dėstytoju.

1958 m. Obelių vidurinei mokyklai pradėjo vadovauti buvęs šios mokyklos mokytojas Steponas Mikšys. Šias pareigas jis ėjo iki 1959 m. balandžio mėn. Tuo laiku mokyklą baigė dešimtoji abiturientų laida, 23 moksleiviai. Vienas iš jų – Alfredas Lingys – vidurinę mokslą baigė sidabro medaliu. Mokymo dalies vedėja dirbo Ermina Kesylienė.

Šio direktoriaus vadovavimo metu toliau turtinama mokyklos materialinė bazė, plečiamas užklasinis darbo priemonių diapazonas. Mokykloje pamažu pradėjo prigyti naujos tradicijos: pirmaklasių ir abiturientų susitikimai, kiekvienų metų vasario pirmąjį sekmadienį vyksta mokyklą baigusiujų ir gyveniman išėjusiųjų susitikimai.

1959 m. balandžio mėn. Obelių pirmoji vidurinė mokykla pradėjo persitvarkyti į mokyklą-internatą ir nuo 1959 m. rugsėjo 1 d. iki 1961 m. rugpjūčio 31 d. vadinosi Obelių mokykla-internatas, kuriam vadovavo grįžęs iš Antazavės buvęs šios mokyklos mokytojas Rimantas Tidikis. Jam vadovaujant baigė vienuoliktoji,

Obelių vidurinės mokyklos mokytojai. Iš kairės: pirmoje eilėje – Aldona Garuolytė, Algirdas Kligys, mokyklos direktorė Germa Čelkytė, Obelių r. švietimo skyriaus vedėjas Pranas Stabulevičius, Alfonsa Lukšytė, neatpažinta; antroje eilėje – neatpažinta, Nijolė Skačkauskaitė, neatpažinta, Eugenija Gerikaitė (Stabulevičienė), neatpažinta, Ona Kairevičiūtė, Eugenija Kligienė, neatpažintas, Jonas Zibolis; trečioje eilėje – Jadvyga Klepackaitė, neatpažinta, Elena Prancūnaitė, neatpažinta, Bronė Lunytė, Adolfas Matulis, neatpažintas, Steponas Mikšys. 1952–1953 m. m. Iš Obelių gimnazijos muziejaus fondų. Perfotografavo A. Petrašiūnas



dvyliktoji ir tryliktoji abiturientų laidos, iš viso 113 jaunuolių. Tarp jų du – Janina Jurėnaitė ir Jaronima Kišūnaitė – mokyklą baigė aukso medaliais.

Obelių mokykla-internatas iš pradžių buvo mišraus profilio: šalia trijų internatinių klasių visose kitose mokėsi ateinantys mokiniai. Padaugėjo mokytojų ir techninių darbuotojų.

R. Tidikio vadovavimo metu ypač pagyvėjo mokyklos sportinis gyvenimas ir turistinė veikla. Mokykla lenktyniavo su Biržų mokykla-internatu ir šį lenktyniavimą laimėjo.

Nuo 1961 m. Obelių mokykla-internatas buvo reorganizuotas į dvi mokyklas: Obelių mokyklą-internatą ir Obelių vidurinę mokyklą. Pirmajai toliau vadovavo R. Tidikis, o Obelių vidurinės mokyklos direktoriumi buvo paskirtas šios mokyklos mokytojas Pranas Galinskas. Jo vadovavimo metu mokykla išleido keturioliktąją–devynioliktąją abiturientų laidą, iš viso 172 mokinius. Iš jų penki mokyklą baigė sidabro medaliais: Rima Kišūnaitė, Nijolė Kligytė, Stasė Laužackaitė, Vytautas Šidlauskas, Zenonas Kulys.

1971 m. mokyklai vadovauti pradėjo Vytautas Šilinis. Jis direktoriumi dirbo iki 1981 m. Vytautas Šilinis pasakojo, kad 1971 m. pradėjo statyti mokyklos priestatą. Nors vadinosi priestatu, tačiau jį statė atskirai nuo kitų pastatų. Priestate buvo numatyta įrengti 18 klasių, sporto salę, valgyklą. Kadangi tai buvo priestatas, tai nepriklausė paskyros baldams ir inventoriui.

Mūsų krašto deputatas LTSR Aukščiausiojoje Taryboje buvo tuometinis švietimo ministras Mečislovas Gedvilas. Jis domėjosi, kaip vyksta statyba, todėl

Šeštoji abiturientų laida. Klasių auklėtojos Alfonsa Lukšytė ir Bronė Lunytė. 1954 m. Iš Obelių gimnazijos muziejaus fondų. Perfotografavo A. Petrašiūnas



buvo nutarta prašyti jį asmeniškai, kad padėtų aprūpinti mokyklą baldais ir inventoriumi. Tuo tikslu su tėvų komiteto pirmininku reikėjo vykti į Švietimo ministeriją pas ministrą. Buvo paskirta 30 tūkst. rublių ir paskyros mokymo priemonėms.

Prieš pradėdant statybą ir ją vykdant mokyklos pastatai buvo išsimėtę po visus Obelių. Iš viso buvo aštuoni pastatai: Jablonskio g. – keturi pastatai, dabar viename iš jų yra Meninio lavinimo centras, o trys pertvarkyti į gyvenamuosius namus; Vytauto g. – trys pastatai, dabar viename – mokyklos bendrabutis, kitame – gyvenamosios patalpos, o trečias stovi tuščias; dar pamokos vyko iš parapijos atimtoje klebonijoje.

1973 m. gruodžio mėn. statybininkai atidavė mokyklai priestatą. Problemų liko daug. Naujame pastate tilpo tik 5–12 klasės. Pradinės ir ketvirtosios klasės mokėsi atskirai. Blogai, kad ketvirtokai mokėsi pagal dalykinę sistemą. Be to, priešpiečių valgyti jie turėjo eiti į naująją mokyklą.

Naujoji mokykla buvo šalta. Temperatūra klasėse buvo 8–10 laipsnių. Ilgokai buvo sprendžiamas šildymo klausimas. Tik įrengus šildymą skystu kuru, padėtis pagerėjo.

Mokytojų kolektyvas buvo darbštus ir draugiškas. Nekildavo konfliktų, kuriuos reikėtų spręsti Švietimo skyriui ar kitoms instancijoms. Mokykloje nebuvo nė vieno apdovanoto ordinu, tačiau apdovanotų žemesniais apdovanojimais buvo daugiau

Dešimtos klasės mokiniai, vaidinę spektaklyje „Undinė“. Iš kairės: Janina Andrušonytė, mokytojas Jonas Zibolis, Liucija Prascieniūtė, Juozas Tereškevičius, Laima Jakutytė, Petras Stankevičius, Vytautas Podžiukas, Antanas Jasinevičius, Marytė Idaitė, Janina Stankevičiūtė, Laima Barauskaitė, Emilija Baranauskaitė, Rimas Petrokas, mokytoja Valerija Janušonytė. 1953 m.



negu kitose mokyklose. Tai paaiškėjo, kai buvo vykdoma pirmoji mokytojų atestacija. Mūsų mokyklai davė mažiausiai apdovanojimų, sakydami, kad ir taip daug turime. Tuo laikotarpiu dar trūko mokytojų, pavyzdžiui, matematika žemesnėse klasėse dėstė geografoi ir pradinių klasių mokytojai.

Prasidėjo pažangumo „kėlimas“. Atėjo laikas, kai nebebuvo antramečių. Iš Švietimo skyriaus buvo gaunami nurodymai, kiek mokinių galima palikti antriems metams – du ar tris. Mokytojai ne tik nesugebėjo, bet ir negalėjo visų išmokyti, todėl turėjo kai kurių mokinių žinias pervertinti. Tai darė prieš savo norą.

Mokykloje buvo daug gabių ir darbščių mokinių. Tuo lengva įsitikinti peržiūrėjus albumą, kuriame išvardyti aukso bei sidabro medalininkai. Respublikinėje jaunųjų matematikų olimpiadoje vienas iš mokinių – V. Stakėnas – užėmė trečiąją vietą. Buvo klasių, iš kurių daugiau nei 50 proc. mokinių įstodavo į aukštąsias mokyklas. Daug mokinių tapo olimpiadų nugalėtojais.

Daug darbo mokytojai įdėjo plėtodami užklausinę mokyklos veiklą. Susibūręs darnus estradinis ansamblis respublikinėje estradinių kolektyvų apžiūroje moksleivių grupėje užėmė antrąją vietą. Grupė moksleivių aktyviai dalyvavo televizijos organizuotame piešinių konkurse. Jie buvo apdovanoti garbės raštu. Už karinį-patriotinį auklėjimą sąjunginė Karo veteranų taryba mokyklą apdovanojo garbės raštu. Mokyklos jaunieji turistai dalyvavo finalinėse respublikinėse varžybose.

Obelių vidurinės mokyklos mokytojai. Iš kairės: pirmoje eilėje – Marijona Mikalkėnienė, Bronė Krivienė, Bronislava Aleknaitė (Gaudzienė), Liucija Šemetienė, Joana Urbonienė, Ona Minkevičiūtė, Alfonsa Lukšytė, Bronė Skvarnavičienė, Janina Norvaišienė, Eugenija Kligienė, Aldona Vitkevičienė, Malvina Galinskienė; antroje eilėje – Steponas Mikšys, Bronius Šemeta, Feliksas Karpevičius, Albinas Geležauskas, Pranas Galinskas, Algimantas Urbonas, Algirdas Kligys, Adolfas Matulis. 1958 m. Iš Obelių gimnazijos muziejaus fondų. Perfotografavo A. Petrašiūnas



Kas metai mokykloje vyko abiturientų susitikimai su baigusiais šią mokyklą. Gražiai pasirodė mokyklos saviveiklininkų kolektyvas Latvijos respublikoje. Ištrauka iš meninės programos buvo parodyta per Rygos televiziją. Mergaičių kvartetas dalyvavo respublikinėje „Dainų dainelės“ finalinėje dalyje Vilniuje.

Sėkmingai pasirodė mokytojai pirmosiose mokytojų turizmo varžybose. Mokyklos komanda užėmė šeštą vietą.

Mokytojų saviveikla palengva blėso dėl keleto priežasčių: nebebuvo vadovų, be to, atsiliepė mokytojų amžius.

Rajone mokyklos sportininkai taip pat neblogai pasirodydavo, buvo tarp lyderių, net buvo tapę žiemos daugiakovės respublikos čempionais.

1981–1990 m. mokyklos direktoriais buvo Vytautas Šlėvys, gimęs 1955 m., istorikas, baigęs Vilniaus universitetą. Per šiuos metus mokykla pasiekė didelių laimėjimų. Keletą metų iš eilės mokykla tapdavo pasiruošimo mokslo metams konkurso laimėtoja. Iš pagrindų buvo atnaujintos mokyklos patalpos: šviesiais dažais išdažytos koridorių ir kabinetų sienos, pakeisti kabinetų užrašai, mokykla pasipuošė naujais vienodais stendais. Mokykloje buvo pakeisti beveik visi kabinetų baldai, įsigyta daug techninių priemonių, įrengta automatinė užtemdymo sistema keturiuose kabinetuose, įsigyti baldai mokytojų kambariui.

Dešimtoji abiturientų laida. Iš kairės: pirmoje eilėje – Germa Maculevičienė, Valė Motiejūnaitė, Bronius Linartas, Bronislava Gaudzienė (Aleknaitė), Jonas Lasauskas, mokymo dalies vedėja Ermina Banytė (Kesylienė), direktorius Steponas Mikšys, Veronika Nevronytė, Vanda Šaltytė, Eugenija Kligienė, neatpažinta; antroje eilėje – Jadvyga Mekuškienė, 9 abiturientės, Pranas Galinskas, neatpažinta, Adolfas Matulis; trečioje eilėje – neatpažinta, Alfonsa Lukšytė ir 7 abiturientės; ketvirtoje eilėje – 2-as tarp abiturientų Jonas Kavoliūnas. 1958 m. Iš Obelių gimnazijos muziejaus fondų. Perfotografavo A. Petrašiūnas



*Mokytojai-aktoriai po spektaklio „Raktas nuo prarajos“.
Iš kairės: Valerija Pečiūraitė, Algirdas Kligys, Eleonora
Šilinienė, Alvyda Markauskaitė, Albinas Geležauskas,
Marijona Mikalkėnienė, Steponas Mikšys. 1961 m.
Iš Obelių gimnazijos muziejaus fondų. Perfotografavo
A. Petrašiūnas*

Obelių gimnazija. 2009 m. A. Petrašiūno nuotr.



Daug dėmesio buvo skiriama mokyklos istorijai, geriausiai besimokantiems mokiniams, tradiciniams renginiams. Mokytojai su šeimomis dalyvavo daugelyje išvykų ir ekskursijų: į Ignalinos nacionalinį parką, į restauruotą Biržų pilį, į Rūndalės rūmus Latvijoje, prie Kryžių kalno, vyko žygiai slidėmis, mokytojų sportinės varžybos. Keturis ar penkis kartus per metus mokytojai vykdavo į Panevėžio, Vilniaus, Kauno teatrus.

Kiekvienais metais daug mokytojų būdavo apdovanojama garbės ir padėkos raštais, keturiems mokytojams buvo suteikti vardai. Mokytojų gretas papildė nauji jauni mokytojai. Buvo sutvarkytas mokinių bendrabutis, kuriame gyveno ir mokiniai, ir neturintys butų pedagogai, jauni specialistai.

Obelių vidurinės mokyklos mokytojai (iš kairės): pirmoje eilėje – Janina Pauliukaitė, Janina Gavėnavičienė, Vytautas Šilinis (direktorius), Ona Prascieniūtė (direktoriaus pavaduotoja), Jadvyga Laužadienė, Eleonora Šiliniene; antroje eilėje – Jadvyga Mekuškienė, Genė Kesiūnienė, Marijona Mikalkėnienė, Malvina Galinskienė, Fortunata Laužadienė; trečioje eilėje – Elena Kunčiūnienė (mokyklos sekretorė), Ermina Kesylėnė, Eugenija Kligienė, Lukija Laužadienė, Mangirdas Jakštas; ketvirtoje eilėje – Bronė Skvarnavičienė, Elena Zalogaitė, Joana Urbonienė, Milda Burneikienė, Roma Jankūnienė; penktoje eilėje – Janina Pupelienė, Aldona Galvanauskienė, Vera Kišūnienė, Vlada Polonskienė, Dominvykas Aleksūnas; šeštoje eilėje – Algirdas Kligys, Steponas Mikšys, Pranas Galinskas, Petras Luomanas, Aldona Vitkevičienė, Vytautas Maurica. 1976–1977 m. m. Iš Obelių gimnazijos muziejaus fondų



Pertvarkytas keturių butų mokyklos namas, kuriame apsigyveno dvi šeimos ir dvi mokytojos. Ir bendrabučiu, ir mokytojų namui įjungtas centrinis šildymas, pastatyta katilinė.

Popamokinė mokinių veikla buvo labai įdomi ir išradinga. Daug jėgų tam atidavė tuo metu užklausinio darbo organizatoriumi dirbęs mokytojas Mangirdas Jakštas. Mokykloje veikė daug saviraiškos būrelių: šokių, dramos, skudučių, ritminės gimnastikos, aerobikos, grojo estradinis ansamblis. Mokiniai pasiekė gerų sportinių rezultatų.

Sunkus metas mokyklai buvo 1988–1990 metai. Kaip ir visuomenėje, mokykloje atsirado priešiško, pagrįsto politiniais įsitikinimais. Žmonės susvetimėjo, vis dažniau kildavo konfliktai, kivirčiai. Ne visi mokytojai sugebėdavo už mokyklos durų palikti asmenines nuostatas ir mokykloje rūpintis tik savo darbu – mokinių ugdymu. Gal todėl vis keitėsi direktoriaus pavaduotojos ugdymui: O. Aleksiūnienę pakeitė R. Vainienė, po jos šias pareigas pradėjo eiti V. Kišūnienė.

1990 m. mokyklai vadovauti pradėjo Gintaras Tarvydavičius, prieš tai dirbęs Obelių internate kūno kultūros mokytoju. Svarbus darbo baras tik pradėjus dirbti buvo Obelių internato (vėliau pavadinto Obelių vaikų globos namais) moksleivių atėjimas į mokyklą. Daugiau kaip šimtas internato auklėtinių pradėjo mokytis

Obelių gimnazijos mokytojai (iš kairės): pirmoje eilėje – Miranda Nargėlienė, Irena Povilaitienė (direktoriaus pavaduotoja popamokinei veiklai), Liumina Šlėvienė (direktoriaus pavaduotoja ugdymui), Jonas Bulovas (direktorius), Olga Skvarnavičienė; antroje eilėje – Regina Morkūnienė, Aldona Vasiliauskienė, Dalia Kvedaraitė, Laima Mikuckienė, Saulius Jasiūnas, Regina Vainienė, Gintaras Adomavičius, Neringa Pajadienė, Lilija Kurklietienė, Irena Venediktova, Vera Kišūnienė; trečioje eilėje – Almantas Makutėnas, Jolanta Kareniauskienė, Alma Parapijankienė, Jūratė Šeikuviene, Rasa Bimbienė, Genė Barčienė, Eglė Pranckūnienė, Reda Naikauskienė, Džiuginta Lukošūnienė. 2009 m. Iš Obelių gimnazijos muziejaus fondų

vidurinėje mokykloje, todėl mokytojų kolektyvui ir mokyklos vadovams iškilo daug papildomų rūpesčių. Padidėjus klasių komplektų skaičiui, dalis pradinukų pradėjo mokytis internato patalpose. Kadangi vaikų darželyje vaikų sumažėjo, buvo rūpinamasi, kad pradinukai mokytųsi vaikų darželio–lopšelio patalpose. 1995 m. įkurta Obelių darželis–mokykla, kuriai priklauso visos pradinės klasės, o Obelių vidurinėje mokykloje mokiniai mokosi nuo penktos klasės. Ilgametė vidurinės mokyklos direktoriaus pavaduotoja ugdymui Janina Gavėnavičienė pereina dirbti į darželį–mokyklą.

1993 m. mokykla tampa finansiškai savarankiška. Galėdama savarankiškai disponuoti savo lėšomis, mokykla išigyja reikalingiausių mokymo priemonių, baldų, gražina patalpas.

1991 m. pavaduotoją ugdymui V. Kišūnienę pakeičia L. Šlėvienė.

1996 m. mokykla gauna kompiuterių klasę ir tris IBM tipo kompiuterius. Atsiranda daugiau galimybių mokytis informatikos, kompiuteriai panaudojami fizikos, matematikos, lietuvių kalbos, vokiečių kalbos, istorijos mokymui.

Įsteigiamas mokyklos etnografinis muziejus. Daugiausia darbo renkant eksponatus ir tvarkant muziejų įdėjo mokytojos Miranda Nargelienė, Vera Kišūnienė, Jolanta Siderkevičiūtė.

Gerų rezultatų pasiekta sporto srityje. G. Tarvydavičiaus iniciatyva įkurtas sporto klubas „Šviesa“. Labai populiarius tapo kalėdinis krepšinio turnyras. Gerų rezultatų moksleiviai pasiekia rajoninėse stalo teniso, slidinėjimo varžybose. Aktyviai veikė bėgimo klubas „Šviesa“, kuriam vadovavo mokytojas Antanas Žilinskas.

Sukurta mokyklos emblema ir vėliava. Emblemą 1999 m. sukūrė abiturientė Jūratė Kralikaitė, vėliavą – 2002 metų abiturientai: Inga Šlėvytė, Aušra Šajaukaitė, Eduardas Muštavinskas, Raminta Kundelytė, Ilma Šlėvytė, Karolis Šuminas.

Mokyklos tradicijos

Obelių vidurinėje mokykloje ir mokytojų gyvenime yra prigijusių daug tradicijų.

Rugsėjo pirmoji. Tai diena ruošiasi visi. Ypač išpūdinga ši diena turi būti mažiesiems, pirmą kartą atėjusiems į mokyklą gausios šeimos nariams – pirmokams. Vienuoliktokai, vėliau dvyliktokai, paruošia jiems vietą salės priešaky, parūpina po sąsiuvinį, pieštuką. Po bendro susitikimo, aidint mokyklos varpeliui, jie išsirikiavę paims globon po vieną mažylį, parodys pirmuosius žingsnius į būsimą klasę ir palydės iki pirmojo mokyklinio suolo.

Tą dieną moksleiviai su gėlėmis sutinka būsimus klasių vadovus, iškilmingai, mokinių akivaizdoje pristatomi nauji mokytojai, atsisveikinama su išvykstančiais. Kiekvieno jų laukia šilti darbo draugų žodžiai, kukli dovanėlė, mokytojų ir mokinių gėlės. Rugsėjo pirmąją iškilmingai sveikinami mokytojai, švenčiantys darbo penkmetį, dešimtmetį, dvidešimtmetį... Pastaraisiais metais abiturientai sugalvoja įvairių išbandymų klasių auklėtojams, naujiems mokytojams. Rugsėjo pirmosios šventę rengia abiturientai.

Tapo tradicija iškilmingai atšvęsti Mokytojo dieną. Viskuo rūpinasi abiturientai. Jie paruošia sveikinimus mokytojams, veda pamokas. Nuo abiturientų

išradingumo priklauso, kaip vyksta ši šventė. Mokytojai dažniausiai išvažiuoja į kokią nors kelionę.

Vasario pirmąjį šeštadienį į mokyklą susirenka ją baigę žmonės, norintys susitikti su buvusiais bendraklasiais ir mokytojais. Tai dar viena abiturientų rengiama šventė. Šios šventės metu rodomas abiturientų spektaklis. Ši tradicija gyvuoja nuo 1971 metų. Dramos būrelio vadovas mokytojas Mangirdas Jakštas pastatė su abiturientais šiuos spektaklius:

- 1971 m. – J. Rozovo „Jos draugai“;
- 1972 m. – „Žalgirio mūšis“;
- 1976 m. – J. Rozovo „Kai tau šešiolika“;
- 1977 m. – K. Binkio „Atžalynas“;
- 1978 m. – V. Rimkevičiaus „Vandens lelija“;
- 1980 m. – B. Dauguviečio „Nauja vaga“;
- 1981 m. – A. Keturakio „Amerika pirtyje“;
- 1982 m. – J. Grušo „Meilė, džiazas ir velnias“;
- 1983 m. – „Žalgirio mūšis“;
- 1984 m. – J. Rozovo „Kai tau šešiolika“;
- 1985 m. – A. Vienuolio „Prieblandoje“;
- 1986 m. – pagal K. Sajos komedijas;
- 1987 m. – J. Rozovo „Jos draugai“;
- 1988 m. – K. Binkio „Atžalynas“;
- 1989 m. – „Dėdė atvažiavo“, „Velnias – ne boba“;
- 1990 m. – P. Vaičiūno „Prisikėlimas“;
- 1991 m. – P. Kesiūno „Vergovės griuvėsiuose“;
- 1992 m. – K. Binkio „Dobilėlis penkialapis“;
- 1993 m. – P. Vaičiūno „Patriotai“;
- 1994 m. – bulgarų autoriaus „Mocartas“;
- 1995 m. – „Jaunikis iš Kauno“;
- 1996 m. – „Morta Činčibiraitė“;
- 1997 m. – A. Keturakio „Amerika pirtyje“;
- 1998 m. – „Ponios Dulsės moralė“;
- 1999 m. – J. Grušo „Meilė, džiazas ir velnias“;
- 2000 m. – K. Binkio „Uošvė“;
- 2001 m. – P. Vaičiūno „Prisikėlimas“;



Dramos būrelio vadovas Mangirdas Jakštas. Iš Obelių gimnazijos muziejaus fondu

- 2002 m. – B. Šo „Pigmalionas“;
 2003 m. – K. Binkio „Atžalynas“;
 2004 m. – B. Sruogos „Dobilėlis penkialapis“;
 2005 m. – R. Venckaus „Žalgirio mūšis“.

Nepastebimai ateina ir gegužės pabaiga, kai abiturientai išgirsta paskutinio skambučio skardenimą. Šiai šventei ypač ruošiasi mažieji pirmokai ir abiturientai. Iš paskutinės klasės auklėtojo vestos pamokos pirmokai abiturientus atveda į salę, kur jau būna susirinkę draugai, tėvai, mokytojai ir šventės šeimininkai – vienuoliktokai. Čia vyksta atsisveikinimas su mokytojais, mokykla, draugais. Daugeliui šios šventės metu ir ašaros nurieda. Abiturientai išklauso pirmokėlių deklamuojamų eilių, klasės auklėtojų, pirmųjų mokytojų, mokyklos vadovų žodžių. Paskui įteikia mokyklos direktoriui testamentą, o vienuoliktokams atiduoda mokyklos raktą. Ir vėl aidint mokyklos varpeliui, skambant plojimams abiturientai palieka salę. Susitiks jie vakare, tada bus išpildyti jų muzikiniai pageidavimai, jiems bus skiriamas visas dėmesys.

Po egzaminų – išleistuvės. Į mokyklą atvedė tėvai, dabar, šios šventės metu, jie susirenka išlydėti savo vaikus į gyvenimą. Tai ypatinga, jaudinanti šventė ir tėvams, ir mokiniams, ir mokytojams. Visada malonu, kai atestatus galima įteikti visiems abiturientams. Mokiniai palieka dovaną mokyklai.

Mokyklos direktoriai

Algirdas Kligys

(1908–2005)

Algirdas Kligys buvo paskirtas vadovauti Obelių progimnazijai 1944 m. Sunkiomis pokario metų sąlygomis teko komplektuoti mokytojų kadrus, savomis jėgomis remontuoti patalpas ir inventorių, sodinti prie mokyklos sodą, rūpintis mokinių ir mokytojų gyvenimo sąlygomis. Mokykla peraugo į vidurinę. A. Kligys toliau dirbo direktoriumi, inspektoriumi, mokytoju.

Algirdas Kligys gimė 1908 m. birželio 15 d. Vladikaukazo geležinkelio Beslano stotyje, geležinkelio tarnautojo šeimoje. Diplomuoto ekonomisto vardą jis gavo labai gerai išlaikęs visus egzaminus 1937 m. Kauno universitete.

Labai gerai mokėdamas rusų kalbą, sekdamas dalykines ir metodines naujoves, A. Kligys visada buvo geras patarėjas mokytojams. Daugelis jo mokinių dėkingi už reiklumą, įdomų žinių pateikimą, tvirtas rusų kalbos žinias. Mokiniai ir mokytojai dėkingi už nuostabų bendravimą, nuoširdų dalijimąsi gyvenimiška patirtimi.

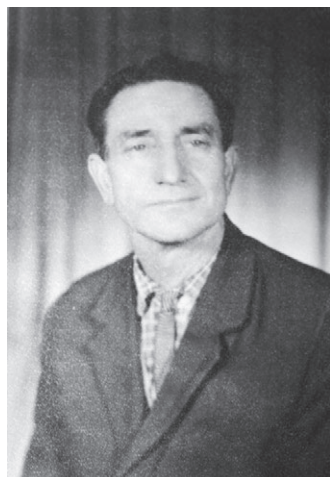

*Algirdas Kligys.
Iš Obelių
gimnazijos
muziejaus fondų*

Aktyvus visuomenininkas ir saviveiklininkas, išsilavinęs mokytojas, medžio-tyjas ir aistringas žvejys, pilnas optimizmo žmogus – toks A. Kligys atšventė savo 70-metį ir išėjo į užtarnautą poilsį. Mokyklos kolektyvas ir Obelių visuomenė A. Kligį sveikino ir jo 90-mečio proga.

Germa Maciulevičienė (Čelkytė)

Maciulevičienė (Čelkytė) G. gimė 1927 m. liepos 10 d. Rokiškio r. Čelkių kaime, valstiečių šeimoje. Mokėsi Rokiškio geležinkelio stoties ir Rokiškio mokyklose, 1946 m. baigė Rokiškio mergaičių gimnaziją, 1950 m. VVPI Svetimų kalbų fakulteto vokiečių kalbos skyrių.

Nuo 1950 m. buvo paskirta į Obelių rajoną pedagoginiam darbui. Obelių vidurinės mokyklos direktore dirbo 1950–1952 m., vėliau, iki 1954 m., dirbo Obelių rajono laikraščio „Stalinietis“ redaktore.

Direktorė G. Maciulevičienė daug prisidėjo prie mokomojo-auklėjamojo darbo pagerinimo, drausmės sustiprinimo mokykloje. Buvo aktyvi visuomenininkė, dažnai skaitė paskaitas jaunimui ir visuomenei.

Vėliau ji obeliečiams rašys:

„Tebesu ištikima obeliečių meno saviveiklos tradicijoms, dalyvauju pirmojo respublikoje Rokiškio liaudies teatro saviveikloje“.



Germa Maciulevičienė (Čelkytė). Iš Obelių gimnazijos muziejaus fondų

Aldona Murauskienė (Garuolytė)

Aldona Murauskienė (Garuolytė) gimė Obelių valsčiuje, buvusiam Bučėlių kaime, 1925 m. gruodžio 24 d. valstiečių šeimoje. Jos žodžiais tariant,

„...su tėvais teko išlieti nemažai prakaito, grumiantis už duonos kąsnį, kol jos kvapas pasklisdavo kuklioje, bet jaukioje mūsų trobelėje, kuri glaudė tėvus ir mus, tris vaikus... Mes visi trys iš mažens buvome pratinami prie darbo, mokėjome virti valgi, megzti, siūti, austi, prižiūrėti gyvulus, dirbti laukuose.“

Aldona baigė Rokiškio gimnaziją, o po to – VVPI Istorijos fakultetą. Obelių vidurinėje mokykloje pradėjo dirbti nuo 1948 metų, direktore buvo 1952–1956 m.

Daug dėmesio skyrė mokinių kalbos ir elgesio kultūrai, politechniniam mokymui, sveikatingumui. Mokytojų, mokinių bei jų tėvų mylima ir gerbiama. Tačiau iš Obelių teko išvykti, vyrui pakeitus darbovietę. Dirbo Rietavo, Kūpiškio



Aldona Murauskienė (Garuolytė). Iš Obelių gimnazijos muziejaus fondų

vidurinių mokyklų direktore. Nuo 1976 m. gyveno Vilniuje ir dirbo Vilniaus miesto švietimo skyriaus inspektore.

Aldona Morauskienė (Garuolytė) rašo:

„Prisimenu aukštos kultūros, didelio darbštumo ir takto puikius pedagogus: Kligius, Karpevičius, Galinskus, Čelkį, Kairevičiūtę, Lukšytę ir daugelį kitų. Prisimenu, kolektyvas buvo labai darnus, darbštus, mokėmės vieni iš kitų ir mokėme vaikus.“

Julija Kalačiovienė

J. Kalačiovienė dirbo Obelių vidurinės mokyklos direktore nuo 1956 m. sausio mėnesio iki 1958 metų. Direktorei sumaniai vadovaujant ypač sustiprėjo mokyklos materialinė bazė. Iš sukauptų lėšų prie mokyklos buvo pastatytas šiltnamis ir atskiras namas, kuriame tuo metu mokėsi dvi klasės.

Auklėjamajame darbe daug dėmesio buvo skiriama gimtojo krašto pažinimui, ryšiams su kolūkiais, kurie padėdavo mokyklai.

1958 m. J. Kalačiovienė išvyko į Pānevėžį.

Steponas Gediminas Mikšys

(1925–1979)

Steponas Gediminas Mikšys gimė 1925 m. Pasvalio rajone. 1948 m. baigė Panevėžio mokytojų seminariją. Baigęs šią mokyklą pradėjo dirbti Imbrade valsčiaus švietimo skyriaus vedėju.

1951 m. persikėlė dirbti į Obelių vidurinę mokyklą. Pradėjo studijuoti lietuvių kalbą ir literatūrą.

Nuo 1958 m. pradžios paskiriamas dirbti Obelių vidurinės mokyklos direktoriumi. Šias pareigas ėjo iki 1959 m. balandžio mėn. Jo vadovavimo metu



Steponas Gediminas Mikšys. Iš Obelių gimnazijos muziejaus fondų

buvo toliau turtinama mokyklos materialinė bazė, plečiamas užklasinių priemonių diapazonas. Mokykloje pamažu pradėjo prigyti naujos tradicijos.

Nuo 1959 m. balandžio mėn. dirbo Obelių mokyklos mokytoju. Mokytojas gerai išmanė savo dėstomą dalyką, turėjo literatūrinių ir organizacinių sugebėjimų.

Netikėta mirtis 1979 m. sausio 29 d. nutraukė Stepono Mikšio gyvenimą.

Rimantas Tidikis

(1933–2006)

Rimantas Tidikis direktoriumi dirbo nuo 1959 m. balandžio mėn. iki 1961 m. rugpjūčio 31 d. Tuo laikotarpiu Obelių pirmoji vidurinė mokykla buvo pertvarkyta į mokyklą-internatą. Jo vadovavimo metu ypač pagyvėjo mokyklos sportinis gyvenimas ir turistinė veikla.

Reorganizavus mokyklą į Obelių internatą ir Obelių vidurinę mokyklą, mokyklai-internatui vadovavo R. Tidikis.

Pirmieji mokyklos-internato gyvenimo metai nebuvo lengvi, nes trūko patalpų. Mokykla buvo įsikūrusi keliuose pastatuose, tačiau direktoriaus R. Tidikio energingumas, reiklumas iškėlė mokyklą į pirmaujančiųjų gretas. Suklestėjo mokyklos saviveikla, sportinis gyvenimas. Mokytojų kolektyvas, daugiausia jauni žmonės, įveikė pirmųjų metų sunkumus.

Direktorius R. Tidikis išvyko mokytis į aspirantūrą.

Pranas Galinskas

Pranas Galinskas gimė 1925 m. spalio 3 d. Biržų rajono Šiekštininkų kaime, mažažemio valstiečio šeimoje. Baigęs Einėrių pradinę mokyklą,

Tryliktoji abiturientų laida su mokytojais.

Pirmoje eilėje (iš kairės): L. Šemetienė,

A. Lukšytė, V. Tidikienė, B. Krivienė,

E. Kligienė, V. Šilinis, abiturientė J. Kišūnaitė,

direktorius Rimantas Tidikis, P. Galinskas,

svečias, gyd. Lašienė, A. Matulis, E. Šilinienė,

J. Klepackaitė. Iš Obelių gimnazijos muziejaus

fondu



Pandėlyjė lankė 5 ir 6 skyrius. Vėliau mokėsi Pānevėžio prekybos mokykloje, vidurinį mokslą įgijo Parengiamuosiuose kursuose prie Kauno žemės ūkio akademijos.

1945 m. tarnavo sovietinėje armijoje. Grįžęs tęsė mokslą Kaunė. Nuo 1950 m. dirbo Obelių vidurinės mokyklos mokytoju. Dėstė istoriją, geografiją. Dirbdamas 1961 m. baigė VVPI ir įgijo istorijos mokytojo specialybę. 1961 m. rudenį P. Galinskas buvo paskirtas Obelių vidurinės mokyklos direktoriumi. Šias pareigas ėjo iki 1971 m. Vadovaudamas mokyklai stengėsi išiklausyti į kiekvieno mokytojo poreikius, padėti. Aktyviai dalyvavo visuomeniniame gyvenime.

Nuo 1971 m. dirbo istorijos mokytoju. 1988 m. išėjo į užtarnautą poilsį.

Vytautas Šilinis

(1927–1998)

Vytautas Šilinis gimė 1927 m. Rokiškio rajono Pandėlio apylinkės Suvaizdžių kaime. Mokėsi Pāndėlio pradinėje mokykloje, Pāndėlio progimnazijoje ir Rokiškio berniukų gimnazijoje. Nuo 1951 m. dirbo Jūodupės septynmetės mokyklos mokytoju, o vėliau ją perorganizavus į progimnaziją, – direktoriumi. Nuo 1959 m. pradėjo dirbti Obelių vidurinėje mokykloje mokytoju, 1961–1967 m. buvo direktoriaus pavaduotojas gamybiniam mokymui. 1971–1981 m. dirbo Obelių vidurinės mokyklos direktoriumi.

Per šį laikotarpį mokykla pasiekė didelių laimėjimų, pastatytas mokyklos priestatas (dabartinis mokyklos pastatas) su sporto sale, įrengti visų dalykų kabinetai, mokyklos daržas, pradėtas tvarkyti parkas.

V. Šilinis buvo darbštus mokyklos vadovas, sugebantis telkti kolektyvą našiam kūrybiniam darbui.

Nuo 1981 m. dirbo mokykloje matematikos mokytoju. 1991 m. išėjo į pensiją.

Vytautas Šlėvys

(1955–1993)

Vytautas Šlėvys gimė 1955 m. rugpjūčio 6 d. Kėdāinių rajono Jokūbāičių kaime. 1962 m. pradėjo lankyti Dotnuvės Akadēmijos vidurinę mokyklą, ją baigęs 1973 m. įstojo į Vilniaus universitetą. Daug jėgų studijuodamas atidavė lauko tenisui, buvo Tarybų Sąjungos auštųjų mokyklų čempionas.



*Pranas Galinskas.
Iš Obelių gimnazijos
muziejaus fondų*



*Vytautas Šilinis.
Iš Obelių gimnazijos
muziejaus fondų*

1978 m. baigęs universitetą pradėjo dirbti Pandėlio vidurinėje mokykloje istorijos mokytoju. 1981 m. buvo paskirtas Obelių vidurinės mokyklos direktoriumi.

V. Šlėvys buvo sumanus ir taktiškas mokyklos vadovas, daug padaręs gražinant mokyklą, telkiant mokyklos kolektyvą. Didelę pagalbą mokyklai teikė aplinkiniai kolūkiai. Mokykla tapdavo įvairių konkursų nugalėtoja.

1990 m. išėjo iš mokyklos, 1993 m. mirė.

Gintaras Tarvydavičius

Gintaras Tarvydavičius gimė 1962 m. Rokiškio rajono Aušrėnų kaime. Baigęs Jūžintų vidurinę mokyklą, po to – Kauno kūno kultūros institutą, 1985 m. pradėjo dirbti Obelių internate. 1990 m. paskirtas dirbti Obelių mokyklos direktoriumi. Dirbo iki 1998 metų.

Mokykloje tuo metu daug dėmesio buvo skiriama sportinei veiklai, pasiekta gerų rezultatų rajoninėse ir respublikinėse varžybose.

G. Tarvydavičiaus vadovavimo laikotarpiu mokykla tapo finansiškai savarankiška, 1995 m. nuo vidurinės mokyklos atsiskyrė pradinės klasės ir buvo įsteigtas Obelių darželis-mokykla. Vidurinėje mokykloje mokosi tik 5–12 klases.

Liumina Šlėvienė

Liumina Šlėvienė gimė 1955 m. spalio 31 d. Vilniuje. 1962 m. pradėjo lankyti Molėtų rajono Gaižiūnų aštuonmetę mokyklą, nes ten persikėlė gyventi tėvai. Vėliau, tėvams persikėlus į Rokiškio rajoną, Liumina lankė Rokiškio E. Tičkaus vidurinę mokyklą (dabar J. Tumo-Vaižganto vidurinė mokykla), ją baigusi 1973 m. įstojo į Vilniaus pedagoginį institutą. Daug jėgų studijuodama atidavė teatrinei studijai.

1977 m. baigusi institutą, pradėjo dirbti Pandėlio vidurinėje mokykloje rusų kalbos mokytoja. 1981 m. vyras buvo paskirtas Obelių vidurinės mokyklos direktoriumi ir Liumina pradėjo dirbti šios mokyklos rusų k. mokytoja. 1999 m. persikvalifikavo ir įgijo socialinių mokslų bakalauro diplomą.

Nuo 1992 metų dirbo Obelių vidurinės mokyklos direktoriaus pavaduotoja ugdymui, 1998–1999 m. vadovavo mokyklai. L. Šlėvienės vadovavimo mokyklai metu visi darbuotojai dirbo labai sutelktai, nors mokyklai stigo lėšų. Buvo atnaujinti koridoriai, mokytojų kambarys, valgyklos įranga, įsteigtas mokyklos etnografinis muziejus.

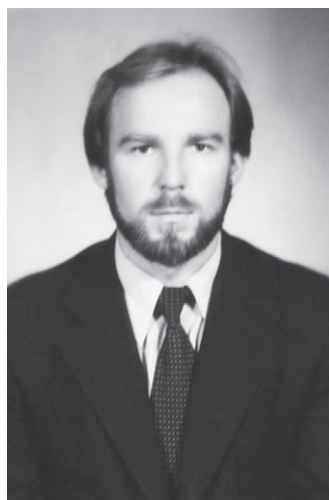

*Vytautas Šlėvys.
Iš Obelių gimnazijos
muziejaus fondų*



*Liumina Šlėvienė.
Iš Obelių gimnazijos
muziejaus fondų*

L. Šlėvienė vadovavo mokyklai iki balandžio mėnesio, kai konkurso būdu buvo išrinktas naujas mokyklos direktorius Jonas Bulovas.

Jonas Bulovas

Jonas Bulovas gimė 1949 m.

J. Bulovo vadovavimo mokyklai metais daug dėmesio skiriama mokyklos patalpų gražinimui, naujų kabinetų įrengimui, mokyklos kompiuterizavimui. Mokykla rado nemažai rėmėjų, nuolat bendrauja su A. Adamkienės labdaros ir paramos fondu.

2007 m. Obelių vidurinei mokyklai buvo suteiktas gimnazijos statusas.

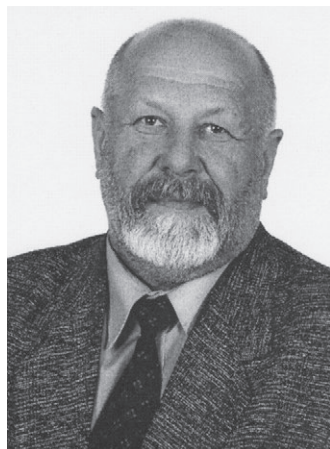

*Jonas Bulovas.
Iš Obelių gimnazijos
muziejaus fondu*

**Obelių gimnazijos (vidurinės mokyklos) mokinių
ir abiturientų skaičius**

| Mokslo metai | Mokinių skaičius | Baigė abiturientų |
|--------------|------------------|-------------------|
| 1948–1949 | 407 | 19 |
| 1949–1950 | 445 | 28 |
| 1950–1951 | 440 | 28 |
| 1951–1952 | 406 | 19 |
| 1952–1953 | 456 | 17 |
| 1953–1954 | 490 | 52 |
| 1954–1955 | 537 | 25 |
| 1955–1956 | 438 | 20 |
| 1956–1957 | 440 | 48 |
| 1957–1958 | 499 | 23 |
| 1958–1959 | 462 | 40 |
| 1959–1960 | 420 | 40 |
| 1960–1961 | 369 | 33 |
| 1961–1962 | 370 | 32 |
| 1962–1963 | 416 | 32 |
| 1963–1964 | 468 | 27 |
| 1964–1965 | 449 | 26 |
| 1965–1966 | 514 | 27 |
| 1966–1967 | 533 | 28 |
| 1967–1968 | 544 | 41 |
| 1968–1969 | 580 | 51 |
| 1969–1970 | 628 | 27 |
| 1970–1971 | 662 | 23 |
| 1971–1972 | 677 | 28 |
| 1972–1973 | 666 | 41 |
| 1973–1974 | 701 | 42 |
| 1974–1975 | 708 | 32 |
| 1975–1976 | 767 | 54 |
| 1976–1977 | 777 | 55 |
| 1977–1978 | 760 | 67 |



Iš kairės: mokytojos
 Ermina Kesylienė,
 Vera Kišūnienė,
 Eleonora Šiliniene
 ir knygos „Obeliai.
 Kriaunos“ sudarytojas
 Venantas Mačiekus
 atrenka nuotraukas
 straipsniui apie
 Obelių gimnaziją.
 2009 07 17
 A. Petrašiūno nuotr.

(tęsinys)

| Mokslo metai | Mokinių skaičius | Baigė abiturientų |
|--------------|------------------|-------------------|
| 1978–1979 | 754 | 56 |
| 1979–1980 | 720 | 63 |
| 1980–1981 | 702 | 53 |
| 1981–1982 | 688 | 52 |
| 1982–1983 | 664 | 52 |
| 1983–1984 | 622 | 46 |
| 1984–1985 | 606 | 54 |
| 1985–1986 | 598 | 31 |
| 1986–1987 | 585 | 40 |
| 1987–1988 | 550 | 40 |
| 1988–1989 | 491 | 35 |
| 1989–1990 | 493 | 38 |
| 1990–1991 | 597 | 25 |
| 1991–1992 | 561 | 34 |
| 1992–1993 | 531 | 25 |
| 1993–1994 | 513 | 17 |
| 1994–1995 | 519 | 21 |
| 1995–1996 | 311* | 29 |
| 1996–1997 | 322 | 26 |
| 1997–1998 | 317 | 24 |
| 1998–1999 | 312 | 26 |
| 1999–2000 | 332 | 16 |
| 2000–2001 | 379 | 33 |
| 2001–2002 | 358 | 30 |
| 2002–2003 | 361 | 23 |
| 2003–2004 | 371 | 20 |
| 2004–2005 | 384 | 31 |
| 2005–2006 | 367 | 30 |
| 2006–2007 | 333 | 34 |
| 2007–2008 | 312 | 33 |
| 2008–2009 | 293 | 28 |

* Nuo 1995–1996 mokslo metų be pradinių klasių.

Kriaunų pagrindinė mokykla

Stasė Idienė

1865 m. Kriaunose įsteigta pradinė mokykla. Ji gyvavo iki 1948 m.

1948–1951 m. veikė septynmetė mokykla.

Nuo 1952 m. rugsėjo 1 d. iki 1999 m. pavasario mokykla buvo vidurinė. Ją baigė 44 abiturientų laidos – 581 abiturientas (iš jų 53 – Rokiškio neakivaizdinės vidurinės mokyklos Kriaunų konsultacinį punktą):

| Mokslo metai | Abiturientų skaičius | Mokslo metai | Abiturientų skaičius |
|--------------|----------------------|--------------|----------------------|
| 1955–1956 | 18 | 1977–1978 | 13 |
| 1956–1957 | 8 | 1978–1979 | 13 |
| 1957–1958 | 16 | 1979–1980 | 14 |
| 1958–1959 | 12 | 1980–1981 | 22 |
| 1959–1960 | 11 | 1981–1982 | 15 |
| 1960–1961 | 13 | 1982–1983 | 23 |
| 1961–1962 | 10 | 1983–1984 | 24 |
| 1962–1963 | 11 | 1984–1985 | 15 |
| 1963–1964 | 12 | 1985–1986 | 15 |
| 1964–1965 | 16 | 1986–1987 | 6 |
| 1965–1966 | 13 | 1987–1988 | 8 |
| 1966–1967 | 14 | 1988–1989 | 5 |
| 1967–1968 | 17 | 1989–1990 | 5 |
| 1968–1969 | 20 | 1990–1991 | 5 |
| 1969–1970 | 21 | 1991–1992 | 7 |
| 1970–1971 | 15 | 1992–1993 | 4 |
| 1971–1972 | 10 | 1993–1994 | 2 |
| 1972–1973 | 13 | 1994–1995 | 2 |
| 1973–1974 | 19 | 1995–1996 | 4 |
| 1974–1975 | 12 | 1996–1997 | 3 |
| 1975–1976 | 16 | 1997–1998 | 5 |
| 1976–1977 | 16 | 1998–1999 | 5 |

1966 m. pastatyta nauja baltų plytų mokykla. Įrengtas centrinis šildymas.

1981 m. pastatytas mokyklos priestatas su sporto sale ir valgykla.

1988–1990 m. mokykla vadinosi Petro Griškevičiaus vardu.

Dėl mažo mokinių skaičiaus 1999 m. mokykla reorganizuota į pagrindinę. Tada joje mokėsi 143 mokiniai.

Mokyklos vadovais buvo: Jadvyga Piliponienė, Česlovas Aidukas, Juozas Vaitkevičius, Vaclovas Tautkevičius, Ričardas Žukauskas. Dabar mokyklai vadovauja Stasė Idienė.

Po kelis savo gyvenimo dešimtmečius mokyklai atidavė: Stanislava Zdanevičiūtė, Janina Kazanavičiūtė, Stefanija Lokcikienė, Liucija Vida ir Algimantas Pilkauskai, Leonarda ir Kazys Stakėnai, Nijolė ir Vaclovas Tautkevičiai, Olga Trečiokaitė ir kt.



Be jų, mokykloje dirbo mokytojai: Anastazija Adamonienė, Vytautas Adamonis, Aldona Baltrūnaitė, Stasė Bitinaitė, Busilienė, Antanas Galvydis, Girvydytė, Nijolė Griškevičienė, Bonifacas Guzas, Mangirdas Jakštas, Jazgevičiūtė, Juknienė, Julijona Viliūtė Kastanauskienė, Kiliulienė, Marija Krivickienė, Vytautas Kundelis, Janina Kvedarienė, Vladas Lisas, Makselis, Algirdas Mikašius, Rima Pivoriūnienė, Virginija Prascienienė, Polina Rodčenkova, Trimonytė, Ona Trinkūnaitė, Germa Vaičiūnaitė, Vaitkevičienė ir kt.

Mokykloje veikia neformalaus ugdymo būreliai. Mokinių mėgstami sporto, meno būreliai, patraukli policijos rėmėjų, maltiečių, skautų, jaunųjų ūkininkų veikla.

2008–2009 mokslo metus pradėjo 89 mokiniai ir 20 mokytojų. Beveik visi mokytojai – dalykų specialistai, važinėjantys iš Rokiškio miesto, Obelių. Vietinių mokytojų – 5.

Mokyklą lanko Kriaunų, Juozapāvos, Baršėnų, Bajōrų, Pākriaunio, Bagdōniškio, Vakārių, Lašų kaimų vaikai.

Mokykloje dirba 2 mokytojai – metodininkai, 10 vyr. mokytojų, 8 mokytojai, turintys mokytojo kvalifikacinę kategoriją.

Mokyklos bendruomenė dalyvauja respublikiniuose ir rajono mastu vykdomuose projektuose: „Zipio draugai“, „Šeima – gyvybės lopšys“, „Žemės diena“,

Kriaunų vidurinės mokyklos pirmosios laidos abiturientai su mokytojais. Pirmoje eilėje mokytojai: (iš kairės) 2-as Vladas Lisas, 3-ia Germa Vaičiūnaitė, 4-as Kazys Stakėnas. 1956 m. Iš Janinos Matiukienės (Raugaitės) albumo



Sugrįžę mokyklon po 30 metų. 24-oji (1979 m.) abiturientų laida. Kairėje su gėlėmis pirmoji mokytoja Janina Koedarienė. 2009 m.

Du mokyklos direktoriai: Česlovas Aidukas (buvoęs) ir Stasė Idienė (dabartinė) prie Lietuvos nacionalinės M. Mažvydo bibliotekos



Rugsėjo 1-osios šventė mokyklos kieme. Kalba buvęs mokyklos direktorius Vaclovas Tautkevičius, šalia buvęs direktorius, matematikos mokytojas Ričardas Žukauskas

Lietuvių literatūros pamoką dešimtokams Obelių istorijos muziejuje veda muziejaus direktorius Andrius Dručkus ir lietuvių kalbos mokytoja Stasė Idienė



„Pildyk–spurtas“, „Drąsinkime ateitį“, ekologiniame projekte „Rūšiukime atliekas“, vaikų socializacijos tęstinia- me projekte „Ant bangos“ ir kt.

Mokyklos bendruomenė turi gra- žių tradicijų. Kasmet paskutinį spalio penktadienį švenčiamas Mokyklos gimtadienis. Bendradarbiavimo renginiai ir sporto šventės organizuojamos su Rokiškio policijos komisariato darbuotojais. 2003 metais užsimezgė ir tęsiasi graži mokyklos jaunujų maltiečių ir Vokietijos Maltos ordino narių draugystė.

Mokslo metų pabaigoje visa mokyklos bendruomenė švenčia Šeimos šventę.

Kriaunų pagrindinės mokyklos mokytojai ant Ladakalnio. Iš kairės: Regina Masiulienė, Virginija Prascienienė, Jurgita Štaraitė, Aušra Jasinevičiūtė, direktorė Stasė Idienė, Valerija Truskauskienė, Danguolė Žukauskienė

Obelių vaikų globos namai*

Valdas Nauburaitis

Obelių mokykla-internatas, dabar – vaikų globos namai – kūrėsi 1959 metų vasarą. Buvo renkami mokytojai, auklėtojai ir kitas personalas. „Žaliojoje“ mokykloje posėdžiavo komisija – priėmė vaikus į naujai atidaromą mokyklą. Buvo komplektuojamos pirmosios keturios pradžios mokyklos klasės, kurios buvo prijungtos prie vidurinės mokyklos. Vadovauti mokyklai-internatui turėjo vidurinės mokyklos direktorius Rimantas Tidikis. Mokymo dalies vedėja buvo paskirta Germa Maciulevičienė. Pirmasis internato mokytojų kolektyvas buvo nedidelis – tik 14 mokytojų: I klasės mokytoja buvo Vasiliauskaitė, auklėtojos – Malalaitė (Bliznikienė) ir Adomaitytė (Šaduikienė); II klasės – mokytoja Šmergelytė, auklėtojos – Pauliukaitė ir Šilininė; III klasės – mokytojas Kesylis, auklėtojos Garunkštytė (Tarvydienė) ir Kulytė; IV klasės – mokytoja Plaušinytė, auklėtojos Dambrauskaitė ir Žaldokaitė.

Tada ir visa vidurinė mokykla buvo pavadinta Obelių vidurinė mokykla-internatas. Tokia ji buvo apie trejus metus. Našlaičių tuo metu buvo vienas kitas, daugumos vaikų tėvai gyveno apskrityje toli nuo Obelių. Dauguma vaikų buvo iš Obelių apylinkių ar bent iš Rokiškio rajono.

Mokykla-internatas savo pastato neturėjo, buvo įsikūręs net aštuoniuose pastatuose. Nors mokinių buvo nedaug (apie 120), jiems teko vienuose mokytis, kituose gyventi, trečiuose valgyti ir t. t. Miegamieji buvo baltajame mūriniame name prie ežero (dabar muziejus) ir buvusiam trikotažo siuvyklos name. Valgykla, virtuvė – name prie ežero, kur vėliau gyveno mokytojai. Mokykla – dviejuose mediniuose namuose prie „žaliosios“ mokyklos, dirbusios tuo metu dviem pamainom.

Gyvenimas internate vyko pagal dienotvarkę: rytinė ruošta, mokykla, pietūs, pamokų ruošta, laisvalaikis ir t. t. Viskam vadovavo mokytojai ir auklėtojai. Tuoj susikūrė šokių ratelis, vadovaujamas meno saviveiklos žymūnės mokytojos Eleonoros Šilininės, dainos mylėtojus subūrė choro vadovė Svajonė Kulytė. Įvairiems būreliams ėmė vadovauti kiti mokytojai. Pradėjo ryškėti mokyklos tradicijos, kaip paskutinės mokslo metų dienos šventė, dažnai baigiama koncertu miesto parko estradoje, Moters dienos šventimo tradicija, išpūdingos (su karnavalais, margučiais) pavasario šventės ir kt. Daug kam įsiminė 1961 m. mokykloje-internate surengta internacionalinė šventė, kurioje dalyvavo rajone gyvenančių tautybių – lietuvių, rusų, čigonų – vaikai.

Direktoriaus R. Tidikio laikais pradėtas statyti naujas (dabartinis) mokyklos-internato pastatas.

1962 m. mokyklai-internatui pradėjo vadovauti direktorius matematikas Juozas Augulis. Jo vadovavimo metu internatas atsiskyrė nuo vidurinės mokyklos. 1964 m. sausio mėnesį internatiečiai perėjo gyventi ir mokytis į naująjį pastatą.

Visi mielai prisimena pirmąsias aštuntokų laidas. Auklėtojos Žaldokaitė, Tarvydienė ir kitos subūrė mokinius į darnų kolektyvą dar pradinėse klasėse. Tai buvo tikrai puikūs mokiniai.

* Parengta pagal mokyklos metraščius, buvusių darbuotojų Jono Kunčiūno ir kitų pasakojimus.



Obelių vaikų globos namai. 2000 m.



*Obelių mokyklos-internato 25-metis.
Mokyklos-internato darbuotojai su svečiais.
Pirmoje eilėje 2-as iš kairės – direktorius
Romas Kundelis. 1984 m.*

Vasaros atostogų metu ir mokiniai, ir mokytojai bei internato darbuotojai mokyklos sunkvežimiu važiuodavo į ekskursijas po Lietuvą, į Latviją, Estiją, Karpatus ir kt.

1965–1967 metais, t. y. dvejus metus, direktoriavo lituanistas Česlovas Aidukas. Mokykla jau vadinosi vidurinė mokykla-internatas. Reikėjo daugiau mokytojų ir auklėtojų, nes išaugo mokinių skaičius iki 350. Iš viso internate dirbo 87 darbuotojai, iš jų 31 mokytojas. Pradėjo dirbti daug jaunų mokytojų.

Mokiniai mokosi ne vien klasėse, bet ir kabinetuose. Jaukūs, turtingi, sumaniai tvarkomi vokiečių k. (mokyt. J. Birutienė), fizikos–matematikos (mokyt. B. Zizaitė ir V. Laužadis), gamtos (mokyt. Siniauskaitė) kabinetai.

Gražinama mokyklos aplinka: teritorija apsodinama medeliais, pasodintas sodas.

1967–1969 m. – direktorė gamtininkė Marytė Krivickienė. Klesti darbuotojų ir mokinių meno saviveikla. 1968 m. vasarą spaliukų šokių kolektyvas, vadovaujamas mokyt. J. Čeičienės, dalyvauja respublikinėje meno ir sporto šventėje.

Tradicija tampa turistinės varžybos ir stovyklos.

Įrengtos metalo ir medžio dirbtuvės.

Garažas padalijamas pusiau ir įrengiamas rūsys daržovėms laikyti.

1969–1971 m. – direktorius istorikas Aleksandras Rakauskas. Mokinių jau per 400. Daug dėmesio skiriama mokyklos aplinkos puoselėjimui. Darbų mokytoja Danutė Sakavičienė kartu su mokiniais bandymų sklype ir statytame šiltnamyje išaugintomis gėlėmis išgražina mokyklos aplinką.

1971–1973 m. mokyklai vadovauja direktorius Vytautas Vyšniauskas (buvęs istorijos mokytojas ir kolūkio pirmininkas), pavaduotoja mokymo reikalams – N. Ulienė, užklasinio darbo organizatorė – R. Bliznikienė.

1972 m. mokykla išsigijo autobusą. Suaktyvėjo kelionės. Rekomenduota kiekvieni klasei susipažinti su rajono apylinkėmis, žymesnėmis respublikos vietomis.

Stiprinamas pagalbinių mokyklos ūkis.

1973–1975 m. – po dvejų metų ir vėl naujas direktorius. Šį kartą sportininkas Rimantas Gaidys.

Mokykloje garsėja dailininkai. Buvusios pedagogės, dailininkės V. Šleivytės dalyvavimas mokyklos gyvenime daug padėjo Obelių visuomenės ir moksleivių estetiniam auklėjimui. Plačiai savo veiklą išvysto dailininkų (vadovė E. Zalogaitė), keramikos ir medžio darbų būreliai.

1975–1980 m. mokyklos vadovas – vėl matematikas – Kostas Kubilius, pavaduotoja mokymo reikalams – N. Ulienė, vyresnioji auklėtoja – E. Tumėnienė. Iš vidurinės mokyklos internatas vėl tampa aštuonmete mokykla.

1975–1976 mokslo metais gyvena ir mokosi 286 mokiniai. Dirba 23 mokytojai. Mokomasi ne tik klasėse, bet ir kabinetuose. Mokymo priemonių gausumu, jaukumu, priežiūra išsiskiria vokiečių k. kabinetas (mokyt. J. Birutienė), fizikos–matematikos (mokyt. B. Zizaitė), istorijos–geografijos (mokyt. O. Efimova) ir kt. Aplinkos grožiu rūpinasi mokyt. D. Sakavičienė.

1976–1977 m. m. – mokykloje 307 mokiniai, 26 mokytojai. Mokykloje veikia daug būrelių. Savo veikla išsiskiria šokių (vadovė mokyt. Čeičienė) būrelis, choras (mokyt. Mitalauskienė), renkama kraštotyrinė medžiaga (mokyt. Šeikuvienė).



*Pirmasis mokyklos-
internato direktorius
Rimantas Tidikis
(viduryje)*

1978–1979 m. m. mokykla-internatas perorganizuotas į našlaičių internatą. Atvyko naujų mokinių iš įvairių respublikos internatų. Padidėjo ir mokytojų kolektyvas. Pradėjo dirbti 8 nauji mokytojai ir auklėtojai. 8-iose klasėse mokėsi 239 mokiniai. Naują mokinių srautą mokykla pasitiko suremontuotais kambariais, klasėmis, kabinetais. Mokykla už kabinetinės sistemos tobulinimą apdovanota garbės raštu. Fizikos–matematikos kabinetas (mokyt. B. Zizaitė) pripažintas geriausiu rajone. Labai gerai įvertinti ir vokiečių kalbos (mokyt. J. Birutienė), biologijos (mokyt. G. Minkėnaitė), lietuvių kalbos (mokyt. B. Gaučienė) kabinetai. Turtinant I ir II klasių kabinetus daug pastangų įdėjo mokytojos E. Tavorienė ir E. Kilienė.

Mokinių darbai buvo demonstruojami rajoninėje moksleivių darbų parodoje ir Juodupės siuvimo fabrike „Nemunas“.

Į rajoninę dainų šventę atrinkti spaliukų šokių kolektyvas (mokyt. E. Tumėnienė), pionierių choras (mokyt. D. Lašaitė) ir šokių kolektyvas (mokyt. G. Salatkienė).

Mokykla gavo naują autobusą „PAZ“.

1980 m. internate pradėjo dirbti direktorius, sporto mokytojas Romas Kundelis ir jo žmona, lietuvių kalbos mokytoja Rita Kundelienė. R. Kundelis iš visų direktorių vadovavo ilgiausiai – 22 metus (iki 2002 metų).

Direktoriaus R. Kundelio vadovavimo laikais šie namai pasidarė jaukesni ir gražesni. Pastatyti garažai, ūkinis pastatas, sandėliai, vandentiekio bokštas, rekonstruotos šildymo krosnys, teritorija aptverta metaline tvora, apsodinta egletėmis. Perdengti globos namų pastatų stogai, padaryti nutekamieji vamzdžiai, pertinkuoti pamatai, sutvarkyti laiptai, prausyklos. Pasirūpinta poilsiaviete prie gražaus Zalvės ežero. Įrengti kambariai administracijos darbuotojams, etnografiniam muziejui. Remontuojami ir steigiami nauji mokymo kabinetai, biblioteka ir skaitykla atnaujinama knygų fondus.

Globos namus remia „Naujosios sodybos“, „Šviesos“, „Kairelių“, „Ždanovo“ kolūkiai.

1984–1985 m. m. švenčiamas mokyklos-internato 25-metis, sulaukta daug svečių iš Švietimo ministerijos, rajono valdžios, apdovanoti mokytojai ir mokiniai.



*Auklėtojas Valentinas.
Kesylis su
auklėtiniais. 1984 m.*



*Ilgametės
mokytojos Judita
Birutienė (kairėje)
ir Birutė Zizaitė.
1984 m.*

1985 m. internate gyveno ir mokėsi 285 vaikai iš nedarnių, iširusių šeimų, našlaičiai. Veikia daug būrelių. Įkuriamas naujas – kraštotyros būrelis, vadovaujamas mokyt. Mirandos Nargelienės.

Tvarkoma aplinka, pastatyti du dideli šiltnamiai, sodinamas naujas sodas. 1988–1989 m. dirbo 39 pedagogai. Mokyklą baigė net 51 vaikas.

Nuo 1990 m. Lietuvai tapus nepriklausoma, keitėsi ir Obelių internato gyvenimas. Įstaiga pervadinta Obelių vaikų pensionatu, sudarytos vaikų šeimynos ir pavadintos auklėtojų vardais. Pedagogai ir vaikai aktyviai įsitraukė į tautiškumo puoselėjimą.

1993–1994 m. m. internatas jau vadinamas Obelių vaikų globos namais (VGN). Dirba 29 pedagogai. Labai daug vaikų (89 iš 100) mokosi vidurinėje mokykloje ir kitose mokymo įstaigose. Vaikai ir pedagogai daug keliauja. Buvo švenčiamas Obelių VGN 35-metis.

1998 m. Obelių VGN svečias prezidentas Valdas Adamkus su žmona Alma. Vyko susitikimas su aktoriais ir muzikantais.

1999 m. 20 vaikų vyko į Lietuvos prezidentūrą, dalyvavo prezidentūros kieme surengtame koncerte, gavo dovanų iš prezidento Valdo Adamkaus.

1999 m. vyko Obelių VGN 40-mečio minėjimas.

2000 m. VGN gyveno 119 vaikų, dirbo 43 pedagogai.

Nuo 2001 m. globos namus rėmė vokiečio Manfredo Jungo šeima, Vokietijos Maltos ordinas.

2001 m. vaikai gavo išpūdingą dovaną iš Jotainių pensionato – kumelaitę Žvaigždutę.

Direktoriaus R. Kundelio laikais globos namuose ir visame miestelyje suaktyvėjo sportinis gyvenimas. Jis įkūrė mažų miestelių krepšinio lygą. Obelių krepšininkai ėmė garsėti ir už rajono ribų.

Reikia pasakyti, kad apskritai daugiausia draugiškumo bei meilės auklėtiniai ir visas kolektyvas jautė iš devintojo direktoriaus.

2002 m. ilgametis direktorius Romas Kundelis išėjo iš darbo.

Nuo 2003 m. Obelių VGN vadovauja istorikas Valdas Nauburaitis. VGN pavaldūs Panevėžio apskrities viršininko administracijos socialinių reikalų ir priežiūros skyriui. Juose gyvena 104 vaikai, dirba 40 pedagogų.

Globos namus remia vokiečių Detlefas Gotvaldas.

2004 m. buvo minimas Obelių VGN 45-mečio jubiliejus. Visą savaitę vyko renginiai, dalyvavo daug svečių.

2004–2005 m. direktorius V. Nauburaitis kartu su pavaduotoju ūkio reikalams Romualdu Vilku ir vyr. buhalterė Vanda Majauskiene parengė projektą „Obelių vaikų globos namų ir aplinkos renovacija“. Įgyvendinti projektą pradėjo UAB „Dauniškis“, vadovaujama Alvydo Rudoko. Ši UAB renovavo vaikų gyvenamąjį korpusą.

2005–2008 m. buvo nupirkti visi nauji baldai vaikų gyvenamajam korpusui ir darbo patalpoms, nauja virtuvė bei valgyklos įranga, sudėti plastikiniai langai ir durys, sutvarkyti šilumokaičiai. Vaikai visiškai aprūpinti šiuolaikiškais drabužiais ir patalyne, nupirkti 3 nauji automobiliai.

Veikia 15 papildomojo ugdymo būrelių. Ypač gerai dirba meno būrelis, vadovaujamas Vidos Žaržojienės, muzikos – Daivos Kundelienės, vizualinių menų – Rimvydo Pupelio, sporto – Elidos Juknienės. Įrengtas informacijos centras,



Ilgametė mokyklos-internato vyr. virėja F. Stašienė. 1984 m.

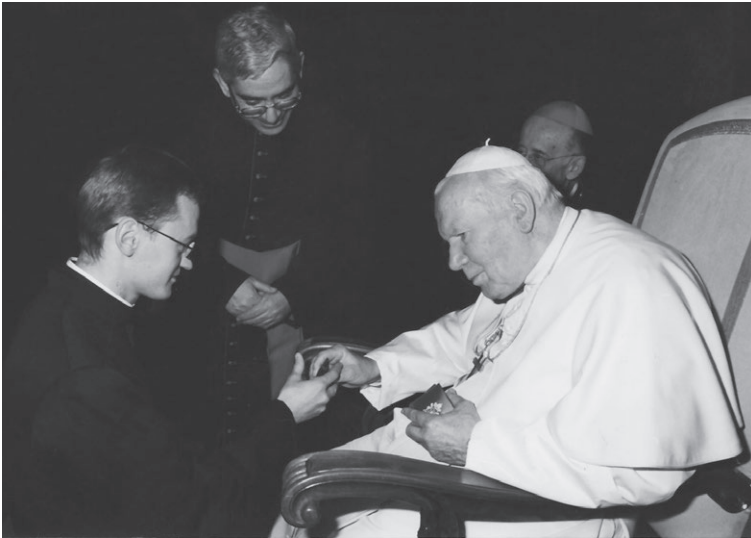

Obelių vaikų globos namų auklėtinių krikštynos Obelių šv. Onos bažnyčioje.

Obelių vaikų globos namų auklėtinių kunigą Vidmantą Bloškį laimina popiežius Paulius Jonas II.

kurį sudaro biblioteka, naujais kompiuteriais aprūpinta kompiuterinė, sutvarkytas įdomus kraštotyros muziejus ir Obelių VGN įstaigos muziejus.

VGN bendradarbiauja su įvairiomis respublikos švietimo įstaigomis, Latvijos respublikos Daugpilio „Kalkini“ spec. vaikų globos namais. Obelių VGN teikia vaikams (iš visos Lietuvos) šias socialines paslaugas: informuoja, konsultuoja, tarpininkauja ir atstovauja įvairiose Lietuvos įstaigose, susijusiose su vaikų globa.

2008–2009 m. pradėta bendradarbiauti su daugeliu įstaigų ir rėmėjų. Pasirašyta 15 naujų bendradarbiavimo sutarčių.



LR ministras pirmininkas Algirdas Brazauskas su kalėdinėmis dovanėlėmis Obelių vaikų globos namuose. 2005 12 23. Vlado Gulevičiaus nuotr.

Obelių vaikų globos namų darbuotojai su svečiais. Pirmoje eilėje 6-as iš kairės direktorius Valdas Nauburaitis. 2005 m.



2007 m. vyko policijos šventė, jos metu vaikai susipažino su policijos naudojama technika ir apskritai jos sunkiu darbu.

Tradiciniai tapo „Žiemos šventės“, „Atvirų durų dienos“, „Nuoširdumo keliu“ renginiai.

Globos namų galerijoje „Vaivorykštė“ nuolat veikia vaikų darbų parodos.

2008 m. globos namų vaikai pastatė ir padovanojo Obelių miesto parkui tris iš molio nulipdytas ir išdegtas skulptūras. Glaudžiai buvo bendradarbiaujama su Obelių seniūnija, bažnyčia, buvusiu klebonu Juozapu Kuodžiu ir dabartiniu Sauliumi Kalvaičiu. Veikė centras „Saugi pastogė“, vadovaujamas soc. pedagogės V. Žaržojienės (projektą rėmė SADM).

2009 m. Obelių VGN dirba 19 pedagogų, 4 socialiniai darbuotojai, 2 socialinės pedagogės, kurios visapusiškai padeda likimo nuskriaustiems vaikams, teikia visas socialines paslaugas.

Bendradarbiaujama su Švedijos Nasteros miesto gimnazijos pedagogais ir vaikais. (Jie 2007 m. ir 2009 m. svečiavosi mūsų globos namuose.)

Daug vaikų dalyvauja konkursuose: Justina Silickaitė, Jūratė Liubertaitė, Sandrika Spundzevičiūtė, grupė „Mes“, fotomenininkai Augustas Kriaučiūnas, Svajūnas Pleita, Eligijus Šaučiūnas ir kiti gabūs vaikai.

Mes džiaugiamės visais mūsų vaikais, kurie mokosi universitetuose, sąžiningai, gerai dirba visoje Lietuvoje. Žymiausi mūsų ugdytiniai: kunigai – Eugenijus Trojckis, Vidmantas Bloškis, Oskaras Volskis, skulptoriai – broliai Andrius ir Gvidas Seibučiai, režisierius Antanas Markuckas. Aštuonias klases mokykloje internate baigė rašytoja Vanda Juknaitė.

*Obelių globos namų
45-metis. Koncertuoja
globos namų
auklėtiniai. Vadovė
Daiva Kundelienė*



Obelių vaikų globos namų vokalinė grupė „Mes“: Svajūnas Pleita, Ingrida Latatujeva, Justina Araminaitė, Donalda Jonaitytė, Sandrika Spundzevičiūtė, Andrius Augustinaitis

Ilgus metus daugelis mokytojų, auklėtojų, administracijos darbuotojų rūpinosi vaikų globos auklėtinių gyvenimu. Tai ilgamečiai darbuotojai (buvę ir dabartiniai): Eleonora Bajoraitė, Vincenta Belazarienė, Judita Birutienė, Bronė Gaučienė, Mangirdas Jakštas, Elvyra Jočytė, Valentinas Kesylis, Elena Kilienė ir jos sūnus Ramūnas Kilius, Jonas Kunčiūnas, Rita Kundelienė, pirmoji direktoriaus pavaduotoja Germa Maciulevičienė, Alma Mažeikienė, Aldona Paketurienė, Irena Povilaitienė, Aldona Ragelienė, Ona Ragelienė ir jos dukros – Janina Namajuškienė ir Vida Ragelytė, Audronė Rakauskienė, Danutė Sakavičienė, Gražina Salatkienė, Julija Šeikuvienė, Elena Tumėnienė, Onutė Venediktovienė, Birutė Zizaitė, Antanas Žilinskas.

Obelių vaikų globos namuose dirbo ir dirba daug atsidavusių šeimų: R., D. Buteikų, D. ir R. Kubilių, R. ir D. Kundelių, Č. ir V. Majauskų, M. Misiūnienė, jos dukra J. Zaveckienė ir marti Ž. Ragauskienė, V. ir R. Nauburaičių, O. ir I. Venediktovų, R. ir V. Vingelių, G. ir V. Vošterių ir kt.

Mes džiaugiamės turėdami puikius Panevėžio apskrities vadovus, kurie padeda mums dirbti. Tai socialinių reikalų ir priežiūros skyriaus vedėja Gema Jurgelevičienė, vyr. specialistas Robertas Fokas.

Ačiū rėmėjams: UAB „Daivida“ (vadovai Vidmantas Kanopa ir Elena Sviilienė), UAB „Darola“ (vadovas P. Blažys) ir visiems kitiems rėmėjams, vaikų globėjams, ir visiems, kas remia mūsų vaikus.

Mūsų įstaigoje viskas ir visada daroma tik dėl likimo nuskriaustų vaikų dabarties, ateities, dėl jų gerovės. Visas globos namų personalas visą savo darbo laiką, o kartais ir laisvalaikio minutes, skiria likimo nuskriaustų vaikų gyvenimo kokybei. Direktoriaus Valdo Nauburaičio šūkis yra: „Gera vaikui – gera Tau“.

Iš Obelių kultūrinio gyvenimo istorijos

Aldona Varnienė



1955 m., kai mane iš Gindvilių pervedė dirbti į naujai atidaromą Obelių vaikų biblioteką, tuose pačiuose buvusiuose Šalių namuose Obėliuose buvo ir Kultūros skyriaus administracija. Vedėju dirbo juodupietis Jonas Pilipavičius, Kultūros namų direktore – Stasė Motiekienė, meno vadove – Roma Kuodytė. Muzikantu greit buvo įdarbintas Vladas Šukys (vėliau jis ilgai dirbo Antazavės vaikų namuose).

Prie Kultūros namų tada choro nebuvo, bet entuziastės R. Kuodytė ir St. Motiekienė režisavo kelias pjeses. Buvo pastatytas N. Ostrovskio veikalas „Ne visuomet katinui Užgavėnės“, armėnų rašytojo Papajano pjesė „Žvalgytuvės“ (1954 m. sausio 16 d.), estų pjesė „Šeimyniniai klausimai“, turėjusi didelį pasisekimą. Spektakliuose vaidino J. Pilipavičius, Balys Tervydis, Aldona Laguckaitė, St. Motiekienė ir kiti. V. Šukys akompanuodavo dainininkėms. Saviveiklininkai buvo išvykę į Jūdupę ir į Obelių rajono kaimus.

Obeliečių mokinių chorą dar 1950 m. į Rokiškį buvo atvežęs vargonininkas Adolfas Matulis. 1955 m., ruošiantis rajoninei ir respublikinei dainų šventėms, A. Matulis dirigavo Obelių chorui, kuriame buvo jau apie 200 dainininkų.

Obelių rajono kultūros darbuotojai. Pirmoje eilėje (iš kairės): Obelių r. kultūros skyriaus buhalterė, Obelių kultūros namų direktorė Stasė Motiekienė, Obelių r. kultūros skyriaus vedėjas Jonas Pilipavičius, Obelių vaikų bibliotekos vedėja Aldona Laguckaitė (Varnienė), Obelių rajoninės bibliotekos vedėja Ona Kurklietytė. Kitose eilėse Obelių r. klubų-skaityklų darbuotojai. Apie 1954 m. Iš autorės archyvo



Obėliuose buvo ir jungtinis tautinių šokių kolektyvas, kuriam vadovavo Valerija Janušonytė.

Tuo pat metu kolūkyje „Vincas Kudirka“ atsirado entuziastas – kolūkio pirmininkas Bagdonas. Grupė abiturientų suremontavo namą, pirmininkas nupirko instrumentus ir įkūrė orkestrą. Tas Bagdono orkestras grodavo visuose Obelių miesto renginiuose, kurie vykdavo ir lauke, ir salėje. Be to, pirmininkas įsteigė kaimo muziejų.

1957 metų rugpjūčio mėnesį meno vadovę R. Kuodytę pakeitė kita panevėžietė – Danutė Labanauskaitė (vėliau Plytnikienė). Dramos būrelių veikla persikėlė į mokyklą. Spektaklius režisavo mokytojas Jonas Kavoliūnas. Jie buvo vaidinami ir Kultūros namuose. D. Labanauskaitė vadovavo net keliems ansambliams ir chorams. Susirinkę į apžiūrą ne tik klausydavomės vieni kitų, bet nebebuvo ir žiūrovų – visi dainavo. Susikūrė kaimo kapela, kurioje grojo smuikininkai Krauskas, Skirka, Bieliūnas, Petras Zauka, bajaranistai Bakšys, Deksnys, akordeonistas – Kultūros namų direktorius Gaudzė. Tuo metu humoristų trio (J. Kavoliūnas, Romas Tumėnas ir Bronius Čeida) Utenoje vykusioje apžiūroje užėmė pirmąją vietą, o respublikinėje – trečiąją vietą. (Pirmosios vietos tada ir dar ilgai po to niekam neužleido alytiškis Kirlys.)

Obelių kultūros namų dramos ratelis. Iš kairės: (priekyje) Palmira Vaškevičiūtė (Damijonaitienė), Obelių r. kultūros skyriaus vedėjas Jonas Pilipavičius ir tautinių šokių vadovas; (stovi): neatpažinta, Obelių ligoninės buhalteris Balys Tervydis, Obelių kultūros namų direktorė Stasė Motiekiėnė, neatpažintas, Obelių kultūros namų meno vadovė Roma Kuodytė, kino mechanikas Povilavičius, Obelių vaikų bibliotekos vedėja Aldona Laguckaitė, neatpažinta. 1954 05 29. Iš autorės archyvo



Armenuji (A. Labuckaitė) ir Azatas (Balys Teroydis) armėnų dramaturgo komedijoje „Žvalgytuvės“. Režisierė R. Kuodytė. 1954 01 16. Iš autorės albumo

Dainų šventė Obeliuose. Priekyje stovi dirigentas Adolfas Matulis. 1955 m. Iš autorės archyvo



Choristės su choro vadovu Adolfu Matuliu. Iš dešinės 2-a A. Laguckaitė. 1955 m. Iš autorės archyvo



Mokytojai saviveiklininkai išvykoje kaime. Iš kairės: 2-a Valerija Janušonytė (Namajūnienė), 3-ias režisierius Jonas Kavoliūnas. Apie 1955 m.

Panaikinus Obelių rajoną D. Labanauskaitė dirbo su Rokiškio choristais.

1959 m. gegužės 28 d. Rokiškyje buvo atidarytas pirmasis respublikoje Liaudies teatras. Obeliuose pasilikęs mokytojauti J. Kavoliūnas parašė pjesę „Aš matau saulę“. 1960 metų Respublikiniam pjesių konkursui buvo pateiktos 58 pjesės, apdovanotos šešios. Pirmoji vieta (20 000 rb) įteikiama J. Kavoliūnui. Kraštiečiai pjesės ne vaidino, ją statė Vilniaus akademinis dramos teatras. Pagrindinį Dano vaidmenį atliko aktorius A. Bružas. J. Kavoliūnas Rokiškyje režisavo kitą savo pjesę – „Traukinys išeina po pusvalandžio“, ėmė dirbti Liaudies teatro režisieriumi. Tebegyveno Obeliuose. Prie Liaudies teatro pradėjo veikti dramos studija, kurioje mokėmės atsipalaidavimo pratimų, gražios eisenos, improvizavome etiudus, kalėme A. Tolstojaus pjesės „Krištolinė kurpaitė“ tekstą. Repetavo Verbiejūtė, Aldona Kunkaitė, Aldona Laguckaitė, Germa Bieliūnaitė ir kiti. Pirmas bandymas nebuvo sėkmingas, nes artistai išsivažinėjo. Iš Rokiškio išvažiavo Salomėja Kuzmienė ir Danutė Plytnikienė. Tik ilgam pasiliko ir dirbo J. Kavoliūnas, savo kūrybinį kelią pradėjęs Obeliuose.



Obelių r. agitbrigada, nuolat užimdavusi 3-ią vietą respublikinėse apžiuose. Iš kairės: 1-a Danutė Labanauskaitė (Plytnikienė), 2-as J. Kavoliūnas. Apie 1958 m. Iš autorės archyvo

Rokiškio liaudies teatras. Statant A. Tolstojaus pjesę „Krištolinė korpaitė“ („Pelenė“). Iš kairės: (priekyje) Germa Bieliūnaitė, režisierius Jonas Kavoliūnas, Verbiejūtė („Pelenė“); (stovi) Aldona Laguckaitė, neatpažinta, Jonas Mažeikis, Aldona Kunskaite („Fėja“), neatpažinta; Rokiškio rajoninių kultūros namų direktorė Salomėja Kuzmienė su dukra ant rankų. Iš autorės archyvo

Kai kurie obeliečių kultūrinės veiklos momentai

Eleonora Šilininė

Obelių teatras

Jau nuo seno Obeliuose teatro menas turi galias tradicijas. Mokytojai visada buvo kultūrinio gyvenimo centrinė ašis. Tai patvirtina ir Obelių vidurinės mokyklos mokytojų veikla. Aš akcentuosiu tuos momentus, kurie vyko man čia gyvenant, t. y. 1960–2007 m.

Šiuo laikotarpiu teatrinį meną organizavo keletas mokytojų entuziastų. Patys ieškojo veikalų, kūrė dekoracijas, patys režisavo ir vaidino. Ryškiausiai išsiskiria šie organizatoriai: Valerija Namajūnienė (Janušonytė), Jonas Kavoliūnas, Alfonsa Lukšytė, Eleonora Šilininė, Mangirdas Jakštas, Aldona Žėkienė ir kt. Pagrindiniai dalyviai būdavo mokytojai arba miestelio inteligentai. Tikdavo ir vyresniųjų klasių mokiniai.

Graži obeliečių abiturientų tradicija – kiekvienais metais paruošti spektaklį visuomenei. Tad čia režisierius visada būdavo mokytojas. Ypač daug veikalų yra paruošęs mokytojas Mangirdas Jakštas – daugiau nei 30 spektaklių. Tuos spektaklius visuomenė labai mėgdavo, gausiai rinkdavosi, tekdavo vaidinti kelis kartus. Su tais spektakliais mokiniai noriai vykdavo į kitus miestelius, kitas mokyklas.

Kiekvienais metais kilo uždanga, ir žiūrovai regėjo vis naują ir naują mokytojų spektaklį. Lygių šiems saviveiklininkams nebuvo. Laurus apžiūrose laimėdavo lengvai. Teatrinis repertuaras vis labiau plėtėsi. Štai kiek spektaklių Obelių mokytojai parengė tik per vieną dešimtmetį:

„Išeiginė diena“ (1962 m.), „Kur pralėkė dienos“ (1963 m.), „Nemigo naktis“ (1964 m.), „Brangus lobis“ (1965 m.), „Inkaro aikštė“ (1967 m.), „Raktas nuo prarajos“ (1968 m.), „Baladė apie mergaitę ir milžiną“ (1969 m.), „Ir kaktusas pražysta“ (1970 m.), „Kitokia moteris“ (1971 m.) ir t. t.

Visus šiuos spektaklius režisavo Jonas Kavoliūnas: režisierius, aktorius, dailininkas, poetas, scenografas... viskas viename asmenyje. Nepaprasto talento žmogus. Autorių nenurodau, nes jų nebepamenu.



Mokytojų parengtas spektaklis „Inkaro aikštė“. Režisierius J. Kavoliūnas. Aktoriai (iš kairės): Jonas Stankevičius, Alfonsa Lukšytė, Albinas Geležauskas, Ermina Kesylienė, Algirdas Kligys. 1967 m. Iš autorės albumo



Štai kaip teatrinį laikotarpį prisimena mokytoja Ermina Kesyliene:

„Užsimiršo kai kurių pjesių pavadinimai, jų autoriai, tačiau išliko bendradarbių paveikslai scenoje: daugybę vaidmenų atlikęs Algirdas Kligys – stiprus, išdidus, griežtas, švelnus ar sentimentalus – toks, kokio tada reikia. Ir labai gražus...“

Mangirdas Jakštas – visada tikroviškas, tai rimtas, tai humoristas.

Eleonoros Šiliniienės sukurtos moterys – išvaizdžios ir labai ryškios žmonos ar motinos, elegantiškos ponios ir valdingos moterys.

Nuoširdūs ir linkę įsimylėti Broniaus Šemeto vyrai. Širdžių „ėdikai“ Algis Sirovydis ir Gintautas Tumėnas...“

Visada jaunatviškos Janinos Pauliukaitės, Romos Jankūnienės, Jadvygos ir Lukijos Laužadienių veikėjos.

Didžiausią pasiruošimo ir aktorinio meistriškumo pamokų našta nešė ne tik vyriausiasis režisierius Jonas Kavoliūnas, bet ir jo asistentės – Alfonsa Lukšytė ir Ona Minkevičiūtė.

Visų nesuminėsiu, bet valandos, praleistos salėje, kai pažįstami aktoriai ar net kolegos scenoje, nepamiršamos.“

O tokie Valerijos Namajūnienės (Janušonytės), buvusios Obelių vidurinės mokyklos mokytojos, prisiminimai:

„1950 m., baigusi Šiaulių mokytojų institutą, buvau paskirta dirbti į Obelių vidurinę mokyklą. Čia radau gan jauną, nuotaikingą, drau-

*Po spektaklio „Ir kaktusas pražysta“.
Pirmas iš dešinės
režisierius
J. Kavoliūnas.
1970 m. Iš autorės
albumo*

gišką ir darbštų kolektyvą. Amžiumi vyresni mokytojai – Algirdas Kligys (mokyklos direktorius), Feliksas Karpevičius ir kiti buvo ne tik draugiški, bet ir pirmieji patarėjai.

Obeliuose jau buvo tradicija ruošti vaidinimus visuomenei. Tą dažniausiai darydavo mokytojai su savo mokiniais. Kadangi aš, besimokydama Pasvalio gimnazijoje, o vėliau Šiaulių mokytojų institute, dalyvavau dramos būrelio veikloje, tad ir Obelių vidurinėje ėmiausi šio darbo. Taip mes su mokiniais pastatėm N. Ostrovskio „Be kaltės kalti“. Visuomenė sutiko labai šiltai. Pardavinėdavom ne tik bilietus į spektaklius, bet ir labai gražias mokinių pieštas programas. Tas programas daug noriau pirkdavo nei bilietus, o pinigus kaupdavom abiturientų išleistuvėms.

1951–1952 m. visuomenei parodėme N. Ostrovskio komediją „Ne visuomet katinui Užgavėnės“.

1952–1953 m. – Puškino dramą „Undinė“. Ypač daug kartų šį spektaklį vaidinom aplinkiniuose miesteliuose, kartojom jį pageidaujantiems obeliečiams.

1953–1954 m. pastatėm N. Ostrovskio „Audrą“.

1954–1955 m. parengėm Majos Talvest dramą „Gimimo diena“ ir zoninėje apžiūroje laimėjom pirmąją vietą.

Dramos mėgėjų ratas plėtėsi, vis įvairesnis darėsi repertuaras. Esame vaidinę A. Puškino „Čigonus“, „Taikos armiją“ (autorius nebeprisimenu), A. Guzevičiaus „Kalvio Ignoto teisybę“. Su šiuo spektakliu buvome nuvykę į tą kaimą, iš kurio kilęs Ignotas (prototipas – Antanas Kurkietis). Ir štai kaip mus įvertino pats A. Kurkietis: „Lošia tai gerai, gražu žiūrėt, bet jau tas Guzevičius taip viską perdėjo, kad man net nemalonu klausytis. Jau ta mano dukra parodyta per daug mokyta.“

O mums svarbiausia buvo, kad „lošia gerai“.

Dabar, kai prisimenu, tai stebiuosi, iš kur buvo tiek drąsos imtis statyti tokius didelius klasikinius veikalus. Bet nė karto nebuvo, kad iš komedijos žiūrovas išeitų verkdamas, o iš dramos – kvatodamas. Jeigu žmonėms patiko, vadinasi, tuo metu to reikėjo. Obeliai toli nuo didelių miestų, kultūros krislai čia reti, tad vietinis kultūrinis judėjimas buvo reikalingas ir visuomenė priėmė jį su noru.“

Kultūros namų spektakliai

Obeliečiams nepakako, kad spektaklius kasmet suruoštų mokytojai, kad kasmet į savo didžiausią renginį – tradicinį spektaklį pakviestų abiturientai, kurių režisierius daugelį metų buvo Mangirdas Jakštas – jis pastatė daugiau nei 30 spektaklių. Nenusileidami Kultūros namų darbuotojai taip pat ruošė spektaklius. Ilgiausiai obeliečių atmintyje išlikę šie Kultūros namų spektakliai: V. Rinkevičiaus „Kelias“ – režisierius J. Kavoliūnas. Su dideliu susidomėjimu buvo laukiama spektaklio „Jie buvo pirmieji“ (autorius ir režisierius J. Kavoliūnas). Spektaklyje buvo vaizduojami 1918 metų įvykiai Obelių apylinkėse, to meto vietos bolševikai: Jonas



Macijauskas, Ona Širvytė, Edvardas Tičkus, Juozas Pagirys ir kt. Obeliečiams tai buvo sava, girdėta, pažįstama, tad jie labai laukė šio spektaklio, norėdami pamatyti, kaip juos pateiks saviveiklininkai.

Keliems dešimtmečiams jau praėjus, tebeminimas spektaklis G. Landsbergio-Žemkalnio „Blinda, svieta lygintojas“, daugelis nuolat mini tą „svieta

Scena iš spektaklio „Tadas Blinda“. Grafas (akt. Algirdas Kligys) įsako nuplakti. Iš autorės albumo

Scena iš Vytauto Rimkevičiaus pjesės „Kelias“. Aktoriai (iš kairės): Henrikas Vaičiūnas, Gražina Žeizytė, Genė Šniokaitė, Algirdas Kligys, Jonas Stankevičius. Iš autorės albumo

lygintoją“. Šiam spektakliui reikėjo labai daug artistų, bet talentingas režisierius J. Kavoliūnas sugebėjo jų rasti.

Sunku būtų išvardyti visus spektaklius, kuriuos yra paruošę obeliečiai, nes teatro menas Obeliuose turi ne tik galias šaknis, bet klesti ir šiandien.

Meno paunksnėje

<...> „Sunku būtų įsivaizduoti pensionato kultūrinį gyvenimą be „dėdės Jono“ – pasirodo, ši maloninė pravardė jau senokai prilipusi. Tai Jono Kavoliūno režisuoti vaidinimai, kur gražiai dera veteranų, jaunujų pensionato gyventojų bei darbuotojų sambūris, aktyvi kūrybinė veikla ir straipsniai mūsų laikraštyje... Visko nesuminėsi...

Jono Kavoliūno gimtinė – Šiaurės Lietuva. Meno, kultūros aura buvo išausta ne tik nuostabios gamtos, bet ir dvasingos aplinkos. Kaimynystėje – režisieriaus ir dramaturgo Boriso Dauguviečio gimtinė (beje, šis žmogus bene pirmasis išvelgė Jono, tuo metu dar penkiolikmečio berniokėlio, kūrybinį talentą). Iš šių kraštų kilęs kitas didis lietuvis, poetas ir dramaturgas Kazys Binkis. O ir visas gyvenimas – ne rožėmis klotas, karo ir pokario tragedijomis атаustas, sunkiu darbu, nuolatine kova dėl būvio išmargintas. Tačiau niekas negalėjo užgesinti anksti išsižiebusio talento, niekas nenulaužė plunksnos, neuždengė scenos. Studijos Šiaulių pedagoginiame institute, darbas Obelių vidurinėje mokykloje ir gražiausias sužydėjimas Rokiškio liaudies teatre.

Gerbiamo Jono pjesės vaidintos daugelyje Lietuvos mėgėjų teatrų, o 1960-aisiais „Aš matau saulę“ pastatyta profesionaliame Vilniaus akademiniam teatre. Jono Kavoliūno veikalais domėjosi ir Lietuvos televizija, jie yra laimėję ne vieną laureato vardą įvairiuose konkursuose. Tačiau didžioji meilė gerbiamam Jonui visada liko režisūra. Ne tik vaidinimus statė – režisuodavo masinius renginius, įvairius koncertus, buvo vaidinamų „agitbrigadų“ siela. „Per repeticijas jis dešimtis kartų lekia į sceną, kad parodytų, kaip reikia vaidinti. Ir taip parodo, kad visi aktoriai leipsta juokais arba braukia ašarą“, – apie režisieriaus temperamentą ir darbo metodiką rašė rajono spauda.

„Reikia mylėti ne savo kūrinį, bet žmones“, „Teatras – šventykla žmogui apvalyti“ – tai Jono Kavoliūno aforizmai. Gal jau senokai pasakyti, bet nesenstantys. Gyvenimas žmogui. Gyvenimas dėl žmonių. Gyvenimas tarp žmonių. Septynis dešimtmečius daugiausia duota – mažiau imta. Dažniau pasitikėta – rečiau suabejota.

Toks buvo ir yra jis – Jonas Kavoliūnas.“

(Iš Utenos pensionato laikraščio „Mūsų namai“ (2002 m. gruodis) straipsnio, skirto J. Kavoliūno 70-mečiui.)

Žiemos šventė

Vienas mėgstamiausių ir obeliečių labiausiai laukiamų renginių – tai tradicinė Žiemos šventė ir žirgų lenktynės ant Obelių ežero. Kasmet sausio pabaigoje ši šventė – didžiausia obeliečių pramoga. Kasmet ji kai kuo panaši, nes pagrindiniai akcentai – tie patys.

Visoms apylinkės įstaigoms, įmonėms, kolūkiams duodami nurodymai, ką turi paruošti karnavalui, kiek ir kokių žirgų ir važiuotojų atvyks, kiek ir kokie prekybininkai dalyvaus, kiek ir ką reikia padaryti ruošiantis šventei. Visa tai planuodavo speciali komisija, vadovaujama apylinkės komiteto pirmininko. (Labai aktyviai dirbo pirmininkė Marija Malachova.)

Pasiremdama vietos metraščiu, bandysiu atgaivinti prisiminimus apie žiemos šventę – žirgų lenktynes ant Obelių ežero 1964 m.

Jau visa savaitė miestelyje sujudimas. Ruošiamasi šventei: įvairiais šūkiomis, vėliavėlėmis, sniego skulptūromis puošiamas miestelis, pinami vainikai, ruošiami varžybų takai...

Nuo pat ryto miestelis pilnas žmonių. Visi nekantriai laukia pasirodančios dalyvių kolonos. Ir štai – priešakyje joja kviesliai, už jų išsirikiavę lenktynininkai su savo greitaisiais žirgeliais, o už jų – labai spalvingas šventinis karnavalas.

Daugiausia – sunkvežimiuose, bet yra ir paprasto bėriuko traukiamų vežimų. Čia ir patriotinės temos, ir buitinės, ir knygų bei pasakų ar legendų personažai... Daug temų negerovėms kritikuoti: spekuliacijai, tinginystei, girtuokliavimui ir kt.

Žirgų lenktynėse varžosi patyrę vadeliotojai, mažuosius linksmina „Rosinantas“ ir „Sanča Pansa“. Žiūrovų pilna pakrantė. Vieni „serga“ už pažįstamus



Žiemos šventė Obeliuose prasideda. 1964 m.

Iš autorės albumo



*Žiemos šventės
karnavalo personažai.
1964 m. „Pirčiupio
motina“. Iš autorės
albumo*

*„Veltėdžio likimas“.
Iš autorės albumo*

vadeliotojus, kiti ramiai šildosi prie laužų ar trinasi prie prekybininkų kioskelių, vaišinasi karštu alumi ir kt. Šmaikščiais posmais lenktynes iš svečių tribūnos komentuoja Germa Maculevičienė ir Jonas Kavoliūnas.

Pasibaigus linksmybėms visi kviečiami į Kultūros namus: lenktynių laimėtojai apdovanojami vainikais, dovanomis, diplomais, o karnavalo dalyviai – humoristiniais suvenyrais.

Žiemos šventė ir žirgų lenktynės visada vykdavo sausio pabaigoje, o vasario pirmą šeštadienį persikeldavo į Dusetas ant Sartų ežero.

Žirgų lenktynės ant Obelių ežero – tai labai sena tradicija, bet dabar jos nebėra. Dabar žiemos šventė – Užgavėnės. Visos pramogos vyksta arba mokyklos stadione, arba kokioje nors aikštėje, tad prisiminimai apie žirgų lenktynes likę tik vyresnių žmonių atmintyje.

Sovietinės šventės Obeliuose

Kaip ir visoje Lietuvoje, sovietinės šventės Obeliuose buvo švenčiamos pakiliai, išradingai, tam buvo skiriamos visos meninės pajėgos. Kitaip ir negalėjo būti: buvo toks metas, to valdžia reikalavo iš visų, dirbančių bet kokį darbą.

Kadangi obeliečiai sovietmečiu gyrėsi ir didžiavosi, kad 1918 m. sovietų valdžia Rokiškio rajone pirmiausia buvo paskelbta Obeliuose, tad nuolat buvo minimi to meto veikėjai, jiems skiriami gražiausi žodžiai, posmai, dėkojimai, liaupsinimai. Be įprastų liaupsių, sveikinimų ir dėkojimų, eilių, dainų ir šokių, daugiausia vietos skiriama 1918 metų įvykiams Obeliuose.

Į tokias šventes, jei tik būdavo galimybė, atvykdavo generolas Jonas Macijauskas, Ona Širvytė ir kiti, dar likę gyvi. Jie būdavo labai patenkinti, kad taip pagarbiai minimi jų žygiai, atsiminimų (svečių) knygoje yra palikę ne vieną įrašą – padėką.

1970 metai – išskirtiniai. Jais buvo minimos V. I. Lenino gimimo šimtosios metinės. Vartant to laiko metraščius ar nors kronikas, lengva šypsena slenka veidu. Dabar, iš laiko tolumos žvelgiant, dar aiškiau matyti, kaip Lietuvos žmonės, ypač kultūros darbuotojai, išmoko paklusti, prisitaikyti, įsiteikti ar bent įtikti. Nemanau, kad jie visi buvo sovietų šalies patriotai; jie dirbo taip, kaip iš jų buvo reikalaujama.

Mano rankose Obelių apylinkėje veikusių Aleksandravėlės, Kriaunų kultūros namų metraščiai. Čia lyg ataskaita, kas nuveikta iki šios datos. Išvardijami renginiai, skirti šiai datai. Jie susiję su Lenino gyvenimu, revoliucine veikla, komjaunimu. Šūkiei ir liaupsės komunistų partijai bei jos bendražygiams. Įrašai iliustruojami renginių nuotraukomis.

Tačiau didžiausi renginiai, kaip ir dera, vyko Obelių miesto kultūros namuose ir mokyklose. Čia daugybė kviestinių svečių, miestas išpuoštas šūkieis ir vėliavomis. Renginių metu skamba iškilminga muzika, progai tinkami tekstai – liaupsės ir padėkos už atneštą „saulę“.

Ypač iškilmingai buvo švenčiamos pergalės prieš fašistinę Vokietiją keturiasdešimtosios metinės 1984 m. rugpjūčio 2 d. (Obelių „išvadavimo“ data).

Be jau įprasto kruopštaus pasiruošimo, meninių pajėgų sutelkimo, grandiozinių programos paruošimo, buvo organizuotas susitikimas su 16-osios lietuviškosios šaulių divizijos dalyviais. Atvyko generolai ir eiliniai, kovoję mūsų apylinkėse, o dabar užimantys aukštas vietas didžiuosiuose Rusijos miestuose. Buvo organizuota išvyka kovų takais. Nesinorėjo tikėti, kai buvęs šių kovų dalyvis noriai rodė kalnelius ir slėnius, upelius ir vienkiemius, kur jie ėjo, šliaužė, puolė...

Ir šiandien Obeliuose ošia nors nedidelis, bet jau gerokai suvešėjęs ažuolynas, kuris tada buvo pasodintas ir pavadintas „Pergalės ažuolynu“, o dabar beliko tik „Ažuolynas“.

Geriausios saviveiklininkų meninės jėgos buvo skirtos šiam renginiui. Skambėjo poezijos posmai, kariškos dainos, savo padėkas reiškė jaunoji karta: komjaunuoliai, pionieriai, spaliukai... Kalbėjo vietiniai karo veteranai, valdžios atstovai, svečiai – 16-osios lietuviškosios divizijos veteranai.

Obelių karių kapinėse palaidota arti šimto karių, žuvusių Antrojo pasaulinio karo metais Obelių apylinkėse. Vietos kraštotyrininkai bandė ieškoti jų artimųjų.



Kai kuriuos pavyko rasti, užmegzti ryšius su jais, pasikviesti čia. Tai vykdavo Pergalės dienos proga – gegužės 9 d.

Obelių sovietų karių kapinėse iškaltos net 32 pavardės žuvusiųjų, o dar 56 – nežinomi kareiviai. Pirmą kartą aplankyti žuvusiųjų kapų jų artimieji atvyko 1965 m.

Graudu buvo matyti, kai eilinio Michailo Sevastijanovo senutė motina, atvykusi iš Rusijos platybių, suklupo prie sūnaus kapo Lietuvos žemėj. Kai du broliai Macukai motociklu atvyko tolimą kelią iš Ukrainos, kad pabuvotų ten, kur palaidotas jų brolis eilinis Leontijus Macukas. Čia prie kapo sustingo jauniausio kario, eilinio Ivano Pšeničnio artimieji, vyresniojo seržanto Michailo Černoglazikovo motina ir žmona, gvardijos leitenanto Aleksiejaus Kirejevo žmona...

Kelias dienas Obeliuose svečiavosi iš toli atvykę žuvusiųjų artimieji. Dėkojo už žinias, už šiltą priėmimą, už tai, kad taip gražiai pagerbiami jų artimieji.

O mokyklos salėje jaunimas skandavo: „Žmonės! Būkite budrūs!“

Nevalia jiems būt užmirštiems:

Reikalinga šitai

Ne mirusiems –

Reikalinga gyviems... (R. Roždestvenskis)

Tokių susitikimų buvo keletas. Iš tolimiausių Rusijos ar Ukrainos platybių čia skrido laiškai, linkėjimai, padėkos. Gera žinoti, kad ir po daugelio dešimtmečių Obeliuose kritusių karių kapinės prižiūrimos, tvarkomos, pagal galimybes puošiamos.

Lietuviai moka gerbti mirusiuosius.

*Obeliečiai žygiuoja
pagerbti žuvusių
karių. Iš autorės
albumo*

Koncertinė veikla

Septintasis dešimtmetis buvo tarytum koncertinio gyvenimo viršukalnė. Daugelio įstaigų kolektyvai jungėsi į saviveiklinius kolektyvus ir su gražiomis programomis pasirodydavo visuomenei. Ir ne tik Obeliuose.

Obelių ligininės medikai net du kartus dalyvavo respublikinėse apžiūrose (Kulautuvoje ir Rasėiniuose) ir buvo gerai įvertinti, pažymėti ir apdovanoti.

Kultūros namų vadovai (Vida Venclovaitė, Bronius Neniškis, E. Šiliniene) savo programomis džiugino ne tik vietos žiūrovus, bet palaikė glaudžius ryšius su Latvijos Jėkabpilio ir Estijos Vöru rajonais, lankėsi jų šventėse, mielai priimdavo svečius iš kitos šalies pas save.

Kultūros namų mišrus ansamblis prilygo chorui (vad. V. Venclovaitė, vėliau B. Neniškis). Tačiau didžiausius koncertus parengdavo Obelių mokyklos-internato mokytojai ir darbuotojai. Antai 1963–1964 mokslo metais įvyko didelis koncertas (jis truko 2–2,5 val.) „Po darbo valandų“ (nes visos repeticijos vykdavo vėlyvais vakarais po darbo).

Scenarijai ir šokiai būdavo ruošiami E. Šiliniene, o dainos ir muzikantai – V. Venclovaitės. Dalyvaudavo gana daug dalyvių: mokytojai, tarnautojai, techninis personalas. 1964–1965 m. koncertas vadinosi „Tau, mano liaudie“.

Koncertai vykdavo ne tik Obeliuose, dalyvauta rajono šventėse, koncertuota Kriaunosė, Dusetosė, Pandėlyjė, Kūpiškyje, Júodupėje ir kitur. Neapsiribota vien lietuvių liaudies dainomis bei šokiais, būdavo atliekami ir tada taip madingi „broliškų tautų“ kūriniai ir šokiai. Visur būdavome šiltai priimami, apdovanojami ar net pavaišinami.

*Obelių kultūros
namų saviveiklininkai
žygiuoja į estradą.
Iš autorės albumo*





Obelių mokyklos-internato mokytojų ir darbuotojų choras. Pirmoje eilėje (iš kairės): Česlovas Aidukas, choro vadovė Vida Venclovaitė, Eleonora Šilinienė, Gintautas Tumėnas. Iš autorės albumo

Obelių mokyklos-internato šokėjai šoka „Aštuonnyčiai“. Vadovė E. Šilinienė. 1965 m. Iš autorės albumo



Reikėtų paminėti Obelių spirito varyklos veiklą, bet ji buvo daugiau proginė, skirta savo kolektyvo rengiamoms šventėms.

Obeliečiai saviveiklininkai puošdavo ne tik savo miesto šventes, bet ir Rōkiškio rajono dainų šventėse pirmaudavo. Ypač gausų būrį į tas šventes pasiųsdavo vidurinė mokykla. Mokytojo Adolfo Matulio vadovaujamas choras

Obeliečių saviveiklininkų delegacija Estijoje. Vyru rajono dainų šventėje. Iš autorės albumo

Obeliečiai šokėjai Vyru miesto estradoje. Šokių kolektyvo vadovė E. Šilinienė. Iš autorės albumo

vos sutilpdavo į du ar tris sunkvežimius (tokiais tada vykdavo į šventę), o kur dar jaunimo šokių kolektyvas, pionieriai ir spaliukai?..

Nors gyvenimas nebuvo materialiai turtingas, bet dvasiškai nebuvom vargšai...

Agitbrigados

Viena iš kultūrinės veiklos formų buvo vadinamosios agitbrigados. Jų scenarijai būdavo sukurti vietinių saviveiklininkų, paremti vietos gyvenimo įvykiais ir faktais, kas nors pagiriama, bet daugiausia kritikuojami neigiami reiškiniai, poelgiai. Agitbrigadų meninis lygis priklausė nuo scenarijaus kūrėjo, nuo režisieriaus ir dalyvių – t. y. artistų – sugebėjimo. Tas agitbrigadas žmonės labai mėgo, renginių metu salės būdavo pilnos žiūrovų. Visiems patikdavo tai, kad būdavo minimi jų pažįstami žmonės ar bent nutikę įvykiai. Po to ilgai aptarinėdavo, juokdavosi ar piktindavosi. Agitbrigadų kūrėjai – scenaristai stengėsi, kad būtų kuo daugiau humoro, parodijuodavo šokiais ar inscenizacijomis.

Būdavo rengiami agitbrigadų konkursai, kuriuose varžydavosi atskirų kultūros namų, įmonių ar įstaigų kolektyvai. Vykdavo ir rajoniniai agitbrigadų konkursai. Tie kolektyvai, kurie neturėjo gero scenaristo, scenarijus „montuodavo“ iš humoristinių laikraščių ištraukų, poetų ar humoristų kūrinių.

Obeliuose pagrindinis kūrėjas buvo Jonas Kavoliūnas. Jis buvo ir režisierius, ir scenografas, ir aktorius, jei jų trūko. Jis visą scenarijų sukurdavo pats, posmus sueiliuodavo, melodiją pritaikydavo pagal kokią nors žinomą dainą. Pvz.: prasi-dėjus Kultūros namų darbuotojų tarpusavio nesutarimams, trinčiai bei apkalboms, joms buvo „šeriama“ tokiu rimbu:

*Genė ir Onutė
Turi platų mostą,
Joms tauškėt niekelius
Niekad nepabosta.*

*Apkalbas ir šmeižtus
Trečias miestas girdi.
Reikia joms užu tai
Pensiją paskirti.*

Kadangi kolūkiuose buvo paplitęs vagiliavimas, agitbrigados tai kritikavo. Už nesąžiningus darbus „Spalio pergalės“ kolūkyje saviveiklininkai žaidimo forma vagišius taip išjuokė:

*Vežėjas ant vežimo dainuoja:
Suk, suk vežimą,
Suk į mano pusę,
Tik tada man geras
Visą laiką būsi.*

Arklys atsako:

*Nesuksiu vėžimo
Aš į tavo pusę,
Nes per visą žiemą
Pats neėdęs būsiu*

Abu dainuoja:

*Oi eina, eina
Brigadierius eina,
Mums už tokį darbą
Nustatys ir kainą.*

Brigadininkas piktai:

*Suk suk vėžimą
Į kolūkio pusę,
Nes už pavogimą
Patupdytas būsi.*

Kadangi kolektyvuose net ir darbo metu buvo paplitęs girtavimas, agitbrigadoms tai buvo nuolatinė tema. Obelių spirito varyklos saviveiklininkai savo pasirodymo metu šitaip dainavo:

*Kliukt kliukt kliukt broliukai,
Kliu kliu kliu iš buteliuko,
Net galvelė apsisuko.
Mašina į griovį suka.*

*Aš už vairo įsitvėręs
Dar vaizduoju, kad negėręs,
Oi, kojos lyg švininės,
Oi, palaikyk, kaimyne...*

Jeigu agitbrigados būdavo ruošiamos rajoniniams konkursams, tai faktai būdavo parenkami iš viso rajono kolūkių, įmonių ar įstaigų. Obeliams dažniausiai pasisekdavo laimėti prizines vietas, nes scenariistas ir režisierius teatrinio meno srityje buvo patyręs, sumanus, apdovanotas įvairiapusiu talentu – toks buvo J. Kavoliūnas.

Naujos Obelių tradicijos

Obelių miestelyje gyvena daug dainingų žmonių, kurie savo gražiais balsais džiugina kiekvieną, kas tik juos girdi. Jau daugelį metų dainininkų ansambliui vadovauja energinga ir sumani vadovė Zita Skvarnavičienė. Dainininkai ją gerbia ir myli, todėl noriai renkasi į repeticijas. Savo gražiu balsu daugelį metų visus džiugina Jonas Kunčiūnas, Algis Skvarnavičius, Salomėja Kviliūnienė, Irena Zagurskienė, Milda Ščerbickienė ir kt.



„Senolių“ ansamblio vadovė – Zita Skvarnavičienė (dešinėje su akordeonu). Iš kairės: (pirmoje eilėje) Joana Čeičienė, Marytė Mikalkėnienė, Stasė Matiukaitė, Irena Zagurskienė, Algis Skvarnavičius; (antroje eilėje) Gražina Deksnienė, Alė Mitalauskienė, Milda Ščerbickienė, Genė Sruogienė, Salomėja Koiliūnienė. Sauliaus Stanišausko nuotr.



Moterų ansamblis „Astro žiedas“ koncertuoja. Iš kairės: Jolanta Garunkštienė (ansamblio vadovė), Jolanta Kulienė, Ina Kondratienė, Gita Kolosovienė, Olga Skvarnavičienė

Ir kur tik nebūta, kur tik nedainuota! Ansambliciai visada dalyvauja didelėse rajono šventėse, juos kviečiasi kaimynai latviai, keičiamasi kolektyvais čia pat, Lietuvoje. Repertuaras gana įvairus: lietuvių liaudies dainos, populiarios estradinės melodijos, romansai ir net operų arijos. Dainas lydi muzika. Visada greta yra Zenono Žėko vadovaujama kaimo kapela su savo šmaikščiomis dainomis, skambia muzika.

Be jau minėto pagrindinio ansamblio, neretai pasirodo folklorinė moterų grupė, vadovaujama Raimondos Gruzdienės. Į atskirą ansamblį susibūrė pradinės mokyklos mokytojos (ir ne tik), vadovaujamos Jolantos Garunkštienės. Ir pasivadiną gražiai – „Astro žiedas“.

Daivos Kundelienės vadovaujamas jaunų moterų klubas estradinėmis melodijomis, grakščiais šokiais vilioja žiūrovus į savo koncertus, kuriuose mielai dalyvauja ir gražiu balsu bei muzika džiugina Virginijus Vošteris.

Tad obeliečiams nėra kada liūdėti.

Obelinės

Dabar visi miesteliai, be kitų renginių, turi vieną tradicinę savo šventę. Obeliečiai turi „Obelinę“. Mat ir legendos byloja, kad ežeras gavo vardą nuo jame nuskenkusių obelių, o miestelis, išikūręs prie to ežero, – Obeliai.

2003 m. pirmą kartą buvo švęsta ši miesto šventė. Nerimauta, ar ji prigis, ar pasiteisins. Ir ką gi? Šventė pasiteisino su kaupu. Ją ypač pamėgo kraštiečiai, atvažiuojantys į tėviškę. Mat šventė visada vyksta per Šilinės atlaidus (rugsėjo mėnesio pirmojoje pusėje). Organizatoriai, kurių priešakyje visada yra Aldona Žėkienė, Eugenijus Narkūnas, Romas Kundelis, Zenonas Žėkas, Zita Skvarnavičienė, V. Vošteris ir kt., stengiasi įtraukti kuo daugiau dalyvių, kuria kuo įvairesnę programą, ieško kuo daugiau rėmėjų.

Šventę paprastai pradeda jaunimas įvairiomis sportinėmis varžybomis: krepšinio, virvės traukimo, dažasvydžio ir kt. (vad. R. Kundelis ir Vitalijus Jocys).

Istorijos muziejus (vad. Andrius Dručkus) ruošia naujas ekspozicijas, organizuoja konferencijas, kviečiasi žymius žmones, rengia su jais susitikimus ir kt. Į šventę kviečiama daug meninių kolektyvų, kurie nuotaikingais savo kūriniais džiugina susirinkusiuosius. Visada dalyvauja ir vietos saviveiklininkai, kaimynai ir draugai iš Latvijos.

Tradicinis amatininkų kermošius leidžia pasidžiaugti įvairiais tautodailininkų ir menininkų darbais ir jų išgyti.

Vieni iš pirmųjų rajone obeliečiai menininko Rimvydo Pupelio iniciatyva vakarais pakviečia į poezijos, muzikos ir ugnies šventę. Iki šventės rajono menininkai ir vietiniai moksleiviai kuria degias skulptūras, o vakare, aidint tinkamai muzikai, jos uždegamos. Tai fantastiškas reginys, sutraukiantis daugybę žiūrovų.

Šventės pabaigos akcentas – obels pašlovinimas. Kelerius metus buvo sodinamas jaunas sodas, bet piktavaliai jį nuniokodavo ar visai sunaikindavo. Tad imta ieškoti kitų formų: laužuose kepami obuoliai ir jais vaišinamasi, baigiamieji koncertai vyksta sode, tarp obelių ir kt.

2004 m. rugsėjo 11–12 d. vyko tradicinė krašto šventė. Ji prasidėjo šventinės vėliavos pakėlimu ir persikėlė į krepšinio aikštelę, kur net šešios komandos bandė savo jėgas (vad. R. Kundelis ir V. Jocys).

Daug obeliečių sutraukė dar neregėtos dažasvydžio varžybos, vykusios mokyklos sode. Visus domino ir tai, kad atskiroms komandoms vadovavo miesto galvos: seniūnas E. Narkūnas ir jo pavaduotoja A. Žėkienė. Pagrindinis šios šventės akcentas buvo meninė konferencija, skirta knygos apie žymiausią mūsų krašto žmogų – dailininką Justiną Vienožinskį – pristatymui.

Knygos sudarytoja – Dalia Ramonienė. Tokios knygos seniai reikėjo. Joje daugybė informacijos, fotografijų, atsiminimų. Pati knygos autorė įdomiai pasakojo apie šį žymų ir Lietuvos kultūrai labai reikšmingą žmogų. Vilniaus dailės akademijos prorektorius Arvydas Šaltenis savo kalboje pažadėjo, kad dailininkai tikrai rūpinsis Justino Vienožinskio sodybos–memorialinio muziejaus tvarkymu. Konferencijoje dalyvavo Justino Vienožinskio artimieji, giminaičiai, kaimynai. Vėliau šventė persikėlė į mokyklos salę, kur obeliečiai ir svečiai galėjo pamatyti Panevėžio teatro „Menas“ spektaklį „Obuolių pasaka“ (aut. V. V. Landsbergis).



„Obelinės“
šventė. 2007 m.
S. Stanišausko nuotr.



„Obelinė“.
Amatininkų mugė.
2007 m.
S. Stanišausko nuotr.

Jaunimas būriais traukė į miesto parką, kur estradoje jau rikiavosi garsaus kolektyvo „Vairas“ muzikantai ir dainininkai. O kai sutemus buvo uždegtos Rimvydo Pupelio iš šiaudų sukurtos skulptūros, siekusios 5–6 metrus aukščio, vaizdas tikrai buvo fantastiškas.

Antrą dieną – sekmadienį vyko įvairios humoristinės sportinės varžybos, aikštėje šurmuliavo amatininkų mugė, o po pamaldų sode buvo sodinamos obelaitės.

Atsisveikinta su svečiais iki kitos „Obelinės“.

2007 metų „Obelinė“ – išskirtinė. Mat švęsta triguba šventė: buvo minimas Obelių spirito varyklos šimtmetis, 50 metų, kai Obeliams suteiktos miesto teisės, ir švenčiama penktoji „Obelinė“. Tad apie ją plačiau.

Šventė vyko rugsėjo 8–9 d. Tiek žmonių miestas nebuvo matęs: gatvės, keliai, kiemai, aikštės užgrūstos automobilių. Ir kaipgi neatvykti, jeigu į padanges kyla oro balionas, o juo skraidinami visi, kas tik nori? Kaipgi nepasigrožėti šauniais Belmonto žirgyno žirgų konkūru, kuris Obeliuose vyksta pirmą kartą?! Kaipgi



**„OBELIJOS“
KRAŠTO ŠVENTĖ OBELIUOSE
2004 m. rugsėjo 11-12 dienomis**

Rugsėjo 11 d.

- | | | |
|------------------|--|-----------------------------------|
| 1. 9 val.30 min. | Šventės atidarymo ceremonija | Meninio lavinimo centre |
| 2. 10 val. | Krepšinio varžybos | Dirbtuvių g-vės sporto aikštelyje |
| | Dažasvaidis | Mokyklos sode prie MLC |
| 3. 14 val. | Meninė konferencija, skirta knygos apie dailininką J.Vienožinskį pristatymui | Muziejuje |
| 4. 18 val. | Panevėžio teatro „Menas“ spektaklis „Obuolių pasaka“ | Meninio lavinimo centre |
| 5. 20 val. | Grupės „Vairas“ koncertas | Miesto parke |
| 6. 21 val. | Poezijos, muzikos ir ugnies fiesta | Miesto parke |
| 7. 22 val. | Vakaras jaunimui (diskoteka) | Miesto parke |

Rugsėjo 12 d.

- | | | |
|-------------------|---|-------------------------------|
| 1. 8 val. | Amatinių kermošius | Miesto turgavietėje |
| 2. 10 val. | Virvės traukimo Obelių čempionatas | Miesto turgavietėje |
| 3. 12 val. | Šilinės atilaidai. | Šv.Onos bažnyčioje |
| 4. 14 val. | Šventinis koncertas. Dalyvauja svečiai iš Latvijos. | Meninio lavinimo centro kieme |
| 5. 16 val. | Obels pašlovinimas (sodo sodinimas) | Meninio lavinimo centro sode |
| 6. 16 val.30 min. | Kareiviška košė, karaokė. Vakaronė | Meninio lavinimo centro kieme |
| 7. 19 val. | Šventės uždarymo ceremonija | Meninio lavinimo centro kieme |

Gerb.
.....

Maloniai kviečiame Jus į meninę konferenciją, skirtą garbiam mūsų kraštiečiui dailininkui

Justinui Vienožinskiiui

Konferencijos metu

- bus pristatyta ką tik išleista D.Ramonienės knyga apie Jo gyvenimą ir kūrybą,
- matysite Just. Vienožinskio dailės darbus,
- skambės muziką ir dainas,
- sodinsime Atminimo medį.

Jūsų laukjame **rugsėjo 11 d. (šeštadieni) 14 val.** Obelių krašto istorijos muziejuje

Rengėjai

„Obelinė“. Raiteliai iš Vilniaus pasiruošę žirgų konkūriui. S. Stanišausko nuotr.

„Obelinės“ programa (faksimilė)

Kvietimas į konferenciją, kurioje pristatoma Dalios Ramonienės knyga apie dailininką Justiną Vienožinskį (faksimilė)

2007

TARPTAUTINIS TEATRŲ FESTIVALIS
TVORA

LIEPOS OBELIUOSE

7 d. ŠEŠTADIENIS

14,00 R. Šileikos foto parodos "SCENOGRAFIJA - Nr. 016 "atidarymas (Obelių bažnyčios koplyčioje)

16,00 FESTIVALIO ATIDARYMAS
Dusetų kultūros namų teatro "Žingsnis" spektaklis
A. Čechovo "MEŠKA", rež. I. Krasauskienė (Gelažinkelio stotyje)

18,00 Vilniaus jaunimo teatro aktorius Ferdinando Jakšio monospektaklis
K. Ostrausko "VAIŽGANTAS" (Seniūnijos kieme)

20,00 Viešintų kiojimo teatro spektaklis L. Didžiulienės-Žmonos
"PASKUBEJO", rež. V. Germanavičius (Prie klebonijos)

22,00 Daugpilio kultūros namų teatro trupės "Trešais variantas" spektaklis
H. Paukšs "AR TAU TAI NEKEISTA, RODŽERI", rež. J. Uškane (Buvusioje lentpjūvėje prie malūno)

8 d. SEKMADIENIS

11,00 IMPROVIZACIJOS TURGUJE.
Dalyvauja Rygos jaunimo teatro studijos "AKA" mimai,
Bajorų kultūros namų lėlių teatro "ČYZ" lėlės, Obelių armonikieriai

12,00 Bajorų kultūros namų lėlių teatro "ČYZ" spektaklis vaikams D. Rodario
"SUNIŠKOS ISTORIJS", rež. N. Čirūnienė (Prie parduotuvės "Po liepa")

13,00 Obelių senolių klubo spektaklis pagal K. Čipilį-Vijūną
"BAŽNYTKAIMIO ISTORIJS", rež. A. Žekienė (Turgaus aikštelėje)

16,00 Biržų kultūros centro mėgėjų teatro spektaklis
K. Čipilio-Vijūno "ČIGONĖLĖ NEMELUOJA", rež. V. Vorienė (Prie klebonijos)

18,00 Rokiškio liaudies teatro spektaklis R. Abukevičiaus
"SARMATŲ PALIKUONYS", rež. J. Buziliauskas (Buvusioje lentpjūvėje prie malūno)

GENERALINIS RĖMĖJAS **RĖMĖJAI**

VILNIAUS DEGTINĖ

LIETUVOS KULTŪROS MINISTERIA,
OBELIŲ MIESTO SENIŪNIA,
ROKIŠKIO SAVIVALDYBĖ,
DAUGPILIO MIESTO ŽITA BUTEMENĖ
"GIMTASIS ROKIŠKIS"

FESTIVALIO METU VISI SPEKTAKLIAI RODOMI NEMOKAMAI!

tarptautinis mėgėjų teatrų festivalis

TVORA

OBELIAI
2006

LIEPOS 14 - 15d.



*Tarptautinio teatrų festivalio „Tvora“
programa (faksimilė) ir žetonas
(faksimilė)*

nepaganyti akių į baidarių šou ežere?! Kaipgi neploti respublikinio garso estrados kolektyvams: „Patruliams“, „Sadūnams“, „Nasai“, kurie iki vidurnakčio džiugino skambiomis dainomis, fejerverkais, o jaunimą „maudė“ putose?!

Antrą dieną nuo pat ryto savo darbais mugėje viliojo tautodailininkai, amatininkai, menininkai. O skambūs bažnyčios varpai šaukė melstis: „Nepamirškite, kad Šilinės atlidai.“

Miesto sode žibančias dūdas pūtė Panevėžio miesto pučiamųjų orkestras „Garsas“. Žavios ir grakščios šokėjos žavėjo ne vieną, o netoliese verdamos karviškos košės kvapą kvietė pasivašinti.

Tokią turtingą šventę padėjo suruošti AB „Vilniaus degtinė“, o renginiams nepagailėjo apie 50 tūkst. Lt.

Kalbų, linkėjimų, dovanų netrūko: ir spirito varyklos vadovybė (direkt. Laimontas Tubelis), ir Seimo narys Vytautas Saulis, ir Obelių seniūnas E. Narkūnas, ir kaimynai – Kriaunų ir Kamajų seniūnai, ir rajono valdžios atstovai sveikino, linkėjo, apdovanojo gražiausių sodybų šeiminkus, daugiavaikes šeimas, jaunuosius ūkininkus...

O kai nuskambėjo, kaip ir kismet, Obelių himnas (žodžiai S. Stanišausko, muzika Z. Žeko), visi supratome, kad šventė baigėsi.

Senas teatras – naujai

Susikūrus miesto bendruomenei, susibūrė į klubą ir vyresnieji entuziastai (2006 m.), pasivadino „Senoliais“. Klubu kuratore sutiko būti energingoji Zita Skvarnavičienė, o klubo pirmininke – Eleonora Šilininė. Nutarta imtis kultūrinės



veiklos. Be įvairių vakaronių su dainomis ir išmonėmis, prisimintos teatrinio meno tradicijos.

Pirmuoju savo vaidinimu „Senoliai“ pasirinko „Tamošių Bekepurį“ pagal K. Binkį. Režisavo Aldona Žėkienė. Artistai mielai rinkosi į repeticijas. Moterų – pakankamai, o vyrus reikėjo kviestis iš kaimyninės Antānašės bendruomenės.

Vaidinimas pavyko puikiai. Žiūrovų pageidavimu net tris kartus vaidinta Obeliuose, lankytasi pas draugus kitose bendruomenėse: Antānašėje, Laibgaliuose, Salosė ir kt. Mūsų premjerą filmavo Lietuvos televizija ir pagarsino visai Lietuvai. Vaidinimo intarpuose gražiai derėjo ansamblių dainos (vad. Z. Skvarnavičienė) ir pagyvenusių žmonių šokiai (vad. Regina Gavrilova).

Labai gerai savo vaidmenis atliko: Tamošius – Ričardas Gernys, Piršlys – Antanas Trumpa, Motina – Janina Skvarnavičienė, Duktė – Genė Kesiūnienė, Tetulė – Elena Klišonienė ir kt.

Tenka paminėti, kad vaidindavom ne tik scenoje, bet ir atviroje erdvėje: Antānašėje – rūmų terasoje, Salose – prie apleisto dvaro svirno, Obeliuose – ūkinių pastatų kieme ir pan. Tai suteikdavo originalumo, tikroviškumo, natūralumo. Pvz., jaunieji į šliubą tikrai važiuodavo lineika, žirgas barškėdavo žvangučiais, davatkos atbrisdavo tiesiai per pievas, o kareiviai ateidavo keliu ir pan.

Pirmasis blynas neprisvilo. Tad 2007 m. „Senoliai“ vėl veržėsi į sceną. Vaidinimui pasirinko „Bažnytkaimio istorijas“ pagal K. Čiplio-Vijūno kūrybą. Režisavo Aldona Žėkienė. Pasisekimas buvo neregėtas. Prasiplėtė ir gastrolių maršrutai. Be anksčiau išvardytų, aplankėme Panemunėlį, Kazliški, net Zarasų rajono Sūvieko bendruomenę. Vėl, kaip ir pernai, vaidinome tarptautiniame festivalyje „Tvora“ (ši kartą turgaus aikštėje).

Spektaklio „Tamošius Bekepuris“ (pagal K. Binkį) finalinė scena. Režisierė Aldona Žėkienė. Jaunieji – Irena Kulienė ir Ričardas Gernys. S. Staniškausko nuotr. Iš autorės albumo

Neblėsta nei artistų, nei ansamblių entuziazmas, jie visada papildo vaidinimus, linksmina žiūrovus pertraukų metu.

Poezijos pavasariai Obeliuose

Dailininkas Rimvydas Pupelis ėmėsi neįprastos iniciatyvos – Obeliuose organizuoti Poezijos pavasarius. Ir ne bet kaip, o kitoniškai, išradingai, nepaprastai. O ir vardą jiems davė neįprastą: „*Anys kalbės žodžiais*“.

Pirmasis toks susibūrimas įvyko 1999 m. Vietą visada parinkdavo neįprastą: apleistą mechaninių dirbtuvių cechą, geležinkelio stoties laukiamąjį, nebenaudojamą ūkio pašarų sandėlį ar net daugiabučių namų kiemą. Obeliečiai jau įpratę prie R. Pupelio avangardinių sumanymų ir mielai renkasi ne tik poezijos pasiklausyti, bet ir pamatyti, ką dabar tie poetai sugalvojo.

O dalyvauja tuose Poezijos pavasariuose plunksnos meistrai iš visos Lietuvos. Atvyksta vilniečiai, panevėžiečiai, artimųjų rajonų ir savo apylinkių kūrėjai, vertėjai, intelektualų internetinių svetainių kūrėjai, fotomenininkai, skulptoriai ir liaudies meistrai – visi tie, kam poezija reikalinga, kam jinai jų gyvenimo dalis. Liejasi ne tik poezijos posmai, bet ir tinkama muzika, vaizdai ekrane, dalyviai ir žiūrovai vaišinami kava, aukštaitišku alumi ar ožkos sūriu.

Iš pradžių vietiniai žiūrovai lyg ir nepasitikėjo, stebėjosi naujovėmis, bet metai po metų (nuo 1999 iki 2007) ne tik priprato, bet ir pamėgo šį netradicinės formos renginį, renkasi į jį, klausosi, žavisi ar kritikuoja.

Tarptautinis teatrų festivalis „Tvora“

Naujų formų renginiai Obeliuose jau įprastas dalykas. Pamėgtus netradicinius Poezijos pavasarius keičia tarptautinis teatrų festivalis.

Vis naujovių ieškantis obelietis Rimvydas Pupelis ir jo draugas rajono teatro režisierius Jonas Buziliauskas rengia tarptautinį mėgėjiškų teatrų festivalį „Tvora“. Tokiu pavadinimu skelbimai kviečia visus į tarptautinį mėgėjiškų teatrų festivalį Obeliuose.

Teatrų menas obeliečiams artimas ir pažįstamas, bet kad vyktų toks festivalis ir dar tarptautinis – to dar nebuvo. Rajono laikraštis „Gimtas Rokiškis“ skelbia informaciją. Apie tai praneša respublikinis radijas ir vietiniai kanalai. Visi susidomėję laukia neįprasto renginio.

Pirmą kartą jis vyko 2006 m. liepos 14–15 d. Sulaukėme daug svečių su savo spektakliais: iš Žiobiškio, iš Svėdasų, iš Dusetų, iš Rokiškio, iš Bajorų... Obeliečiai rodė savo spektaklį „Tamošius Bekepuris“ pagal K. Binkį (rež. Aldona Žėkienė).

Visus domino tai, kad spektakliai vaidinami atviroje erdvėje: prie pastatų, kiemuose, terasose ir pan. O Latvijos Gulbenės teatras savo „Undinę“ vaidino vakare prie labai gražaus tvenkinio. Vaizdas buvo nuostabus: graži naktis, tinkamai parinktos šviesos, gražūs drabužiai, muzika, fonas – tvenkinys – geresnės dekoracijos nesugalvosi. Žiūrovų minios. Visi patenkinti ir sužavėti.

Festivalis tęsiasi. 2007 m. į jį susirenka labai daug žiūrovų.

Dusetų saviveiklininkai vaidina A. Čechovo „Meška“ (geležinkelio stoties perone).

Vilniaus jaunimo teatro „Vaižgantas“ (seniūnijos kieme).

Daugpilio kultūros namų artistai. – „Ar tau nekeista, Rodžeri?“ (prie mairūno).

Improvizacijos – Rygos jaunimo „AKA“ mimai (turgaus aikštėje).

Bajorų kultūros namų lėlių teatras „ČYZ“ (prie parduotuvės „Po liepa“).

Obelių „Senolių“ klubo spektaklis pagal K. Čiplį-Vijūną „Bažnytkaimio istorijos“ (rež. A. Žėkienė, turgaus aikštėje).

Biržų kultūros namų „Čigonėlė nemeluoja“ (prie seniūnijos).

Rokiškio liaudies teatras (rež. J. Buziliauskas, buvusioje lentpjūvėje).

Paminklas Mokytojui

2007-ųjų birželio 15-ąją Obeliuose neeilinis įvykis – čia atidengiamas paminklas Mokytojui. Neteko girdėti, kad Lietuvoje kur nors kitur būtų toks paminklas.

Tad kodėl čia, Obeliuose? Gal Obelių Mokytojas išskirtinis? Gal jis daugiau nusipelnęs negu kitur? O gal todėl, kad jo buvę mokiniai išskirtiniai? Savo širdyse išsinešę ne tik padėką ir pagarbą savo Mokytojui, bet ir didelę meilę savo kraštui, jo žmonėms ir dabar kaip skolą gražinantys čia...

... Jeigu toks paminklas pastatytas čia, Obeliuose, tai byloja, kad Tu, Obelių Mokytojau, ne veltui varstei jau 60-metį paminėjusios mokyklos duris, kad Rugsėjo skambučių pakviesti į gyvenimą žengia jau 60-oji abiturientų laida... Nesuskaičiuosi, kiek jų jau išėjo ir kiek dar išeis: skulptorių, architektų, inžinierių, rašytojų ir poetų, gydytojų ir karininkų, mokslininkų ir pedagogų... Nesuskaičiuotum, kad ir kaip norėtum... O kur dar garsūs politikai, verslininkai, aktoriai ar net pramogų verslo žvaigždės? O tarp jų gražiausiai švyti paprasto, dorą žmogaus veidas.

Norisi paklausti, ar viskas taip lengvai Tau sekėsi, Mokytojau? Ne, oi ne... Kiek nemigo naktų praleista kuriant, planuojant, ieškant... Kiek širdies skausmo ir nervų padėta dėl to ar ano neklaužados, dėl tos ar anos jaunystės nuklydimų... O kiek kartų Tu, Mokytojau, buvai nepelnytai pažemintas, sumenkintas tų, kurie už Tave daug kartų mažesni, bet atsisėdę į aukštesnę kėdę.

Visko buvo, visko dar ir bus. Tu, Mokytojau, ištvėrei gūsinę politinių permainų vėją, iškentei, garbė Tau, kad nepalūžai. Toks Tu turėjai išlikti. Ir išlikai...

Su šviesiausiais prisiminimais minime visus direktorius. Vieni jų, kaip Algirdas Kligys, labai sudėtingais pokario metais laviravo tarp Obelių ir Sibiro, saugojo ne tik save, bet ir savo mokinius bei kolegas nuo šiurkščių to meto politikos vėjų. O kiti – ilgamečiai vadovai – po dešimtmetį vadovavę Obelių mokyklai – Pranas

Galinskas, Vytautas Šilinis – kėlė ne tik mokymo lygį, bet ir kūrė naujai mokyklai pamatus bei sienas. Ir štai – mes ją turime. Vieni jų paliko ryškesnius ir gilesnius pėdsakus, kiti menkliau įmintas pėdas, bet jie visi siekė vieno – ugdyti žmogų.

Ilgiausias sąrašas būtų tų mokytojų, kurie po 20–30–40 metų atidavė Obelių mokyklai ir jos mokiniams.

O kiek jų dar bus?

Tai Tu, Mokytojau, per naktis kūrei planus, braukei sąsiuvinuose klaidas, džiūgavai dėl gražaus rašinio ar olimpiadose pasiektų laurų. Tu daugiau negu jis pats, tas abiturientas, išgyvenai – gaus jis ar negaus aukso medalį, išlaikys jis ar neišlaikys abiturijos egzaminą, įstos ar neįstos į aukštąją. Tikrai daugiau jaudinai Tu, nei jis pats.

Ir net geroką metų našta tempdamas, koreisi į sunkvežimį, tempai ant pečių kuprines ir palapines, leidaisi į žygius vandeniui ir dulkėtais keliais. Ir ne tik po Lietuvą... Tau buvo svarbu, kad Tavo mokiniai pažintų Tėvynę, kad ją pamiltų, kad jų akiratis nesibaigtų už savo kiemo ar miestelio vartų...

Tu, Mokytojau, neskaičiavai darbo valandų, nereikalavai apmokėti viršvalandžių. Tai buvo Tavo, Mokytojau, pašaukimas, ką Tu vadina – pareiga.

Tavo žodžio, Tavo gesto, Tavo minties laukė miestelio visuomenė. Tu visada buvai miestelio renginių centre, ir ne tik Tu, bet ir Tavo paruošti mokiniai.

Ar ne 27 asmenybes suskaičiavom minėdami išėjusius ir niekad nebesugrįšiančius... Vieni jų šiame kalnelyje, kiti kitur, bet jie nuolat prisimenami, minimi, mintimis lankomi.

Ir atleisk man, gerbiamas kolega, jei Tavęs nepažinau, nesuспėjau su Tavimi dalytis sprangoku, bet gyvybei labai reikalingu pedagoginės duonos kąsniu. Gal aš čia atėjau vėliau, o gal Tu per anksti iš čia išėjai?

Mokytojau, mes visi dar susitiksime. Vieni greičiau, kiti vėliau, bet visi... Visi dar susitiksime... Tenai...

Dėdama gėles prie šio paminklo, reiškiu pagarbą ne tik besiilsintiems šiame, o gal kitame kalnelyje, bet ir Tau, gerbiamas Mokytojau, šiandien kantriai nešančiam nelengvą nesibaigiančių mokyklos reformų našta.

Didžiausią pagarbą ir padėką visų Obelių vidurinės mokyklos mokytojų ir mokinių, buvusių ir būsimų, vardu dėkoju šio paminklo sumanytojams – šeštosios laidos abiturientams (1945 m.), jų idėjų įgyvendintojams – architektui Petruui Stankevičiui ir fundatoriui Jonui Sirvydžiui. Už jų talentą, jų pagarbą Tau, Mokytojau, mokęs juos, ugdes ir skiepijęs jiems didžiąsias žmogiškąsias vertybes, kuriomis jie šiandien dalijasi su kitais, kaip simbolį to dėkingumo įprasmindami šiuo paminklu... Ačiū...

Tai sutrumpinta Eleonoros Šilinienės (48-erius metus dirbusios mokytoja) kalba, pasakyta Obelių vidurinės mokyklos mokytojų vardu atidengiant paminklą Mokytojui 2007-ųjų birželio 15-ąją.

Kartu su knyga

Dar gūdžiais lietuviškos spaudos draudimo metais knygai kelius Obelių apylinkėse tiesė knygnešys Juozas Zauka. Jo pramintais keliais žengė sūnus Alfonsas, kuris Obeliams paliko ne tik gražias legendas – „Raminta“, „Alingos vingurėlė“, bet visą Rokiškio rajoną žavėjo režisuotais masiniais vaidinimais.

Tad ir šiomis dienomis literatūrinių renginių Obeliuose gana gausu. Šiuose arimuose darbuojasi mokytojai lituanistai, bibliotekų darbuotojai.

Nepraeina nė vienas žymesnis jubiliejus, nepamirštama nė viena žymesnė data.

Tad šiek tiek apie tai.

Iškilingai buvo paminėtas J. Tumo-Vaižganto 100-ųjų metinių jubiliejus. Po pokalbių apie šią iškilią asmenybę ir jo knygų parodos aptarimo buvo suvaidinta pjesė pagal „Dėdes ir dėdienes“ (rež. J. Kavoliūnas).

Minint V. Mykolaičio-Putino 100-ųjų gimimo metinių jubiliejų geriausi skaitovai deklamavo jo eiles, papildydami kitų rašytojų esė, prisiminimais, atsiliepimais (scen. E. Šilinienė).

Pauliaus Širvio 80-osioms gimimo metinėms paminėti organizuotos išvykos jo gimtinės takais, susitikta su

V. Mykolaičio-Putino 100-ųjų gimimo metinių jubiliejus. Scenarijaus autorė

E. Šilinienė, režisierius J. Kavoliūnas. Iš kairės:

E. Šilinienė, Ona Aleksišienė, Mangirdas Jakštas, Genė Kesiūnienė, Stepas Mikšys.

1993 m. Vytauto Mauricos nuotr. Iš autorės albumo





jo bendraamžiais, jo šeimos nariais, o visuomenei surengtame vakare skambėjo jo eilės, dainos jo žodžiais ir pan. (scen. D. Skvarnavičiūtė).

Antano Vienuolio-Žukausko jubiliejinės šventės metu suvaidinta J. Babiliūtės scenografuota „Išduktė“ (rež. M. Jakštas).

Neišvardysi visų literatūrinių renginių, kurių iniciatoriai visada būna mokytojai lituanistai. Pastaraisiais metais į literatūrinius renginius pasikviečiami šio krašto rašytojai: Vanda Juknaitė, Sigitas Parulskis, Elena Kurklietytė, Vytautas Bubnys, Alfonsas Danys ir kiti. Jie mielai bendrauja su kraštiečiais, pasakoja apie savo kūrybinius sumanymus, pasiekimus ar nesėkmes. Visada atveža savo knygų, dovanoja jų bibliotekai.

Neužmirštami vietos kūrėjai – poetai ir prozininkai. Gražiais renginiais sutinkamos naujos Antano Žilinsko poezijos knygelės, Rokiškio rajono literatų almanachas „Vaivorykštė“, Sauliaus Stanišausko eilėraščiai, Reginos Prasevičienės (Sakinaitės) kūryba ir kt. Gražus akcentas – kasmetinės respublikinio garso aktorių literatūrinės popietės ar rytmečiai, į kuriuos visada kviečiama ir miesto visuomenė.

Dėkingi esame Vaivai Mainelytei ir jos kolegoms už išraiškingai pateiktą Jono Biliūno, Salomėjos Neries kūrybą. Nepamirštas Ferdinando Jakšio monspektaklis „Vaižgantas“, Sigutės Trimakaitės gražiosios muzikos pamokos ir kt.

Auga jaunųjų literatų gretos. Kasmet pasirodo naujų daigelių, kurie ateityje išaugs į didelį medį. O tuos daigelius labai kruopščiai globoja mokytojos lituanistės Danutė Skvarnavičiūtė, Jūratė Šeikuvienė, miesto bibliotekos vedėja Gražina

Poetas Antanas Žilinskas Obelių skaitytojams pristato naują poezijos knygą. Į dešinę nuo poeto Obelių miesto bibliotekos vedėja Gražina Deksnienė. Iš autorės albumo

Deksnienė (anksčiau – Valė Petrauskienė). Kiek knygų aptarimų, konferencijų ar disputų jos suorganizavo! Kiek gražių parodų parodėlių surengė – visko neišvardysi, nesuminėsi...

Bažnyčia – dvasinių turtų aruodas

Karai ir gaisrai daug kartų niokojo Obelių miestelį. Ne kartą nukentėjo ir bažnyčia. Dabartinė Šv. Onos bažnyčia kunigo Birutavičiaus rūpesčiu pastatyta 1900 m.

Be kitų puošmenų, vieną bažnyčios altorių puošia dailininko Alfredo Riomero tapytas šv. Onos paveikslas.

Mūsų bažnyčia iš seno turi muzikinių tradicijų. Čia prieš Pirmąjį pasaulinį karą vargonininkavo kompozitorius Mikas Petrauskas, o jo brolis, garsusis lietuvių solistas Kipras Petrauskas čia pradėjo pirmuosius muzikinius bandymus. Sako, kad po pamaldų bažnyčia virsdavusi koncertų sale.

Tos tradicijos gyvos ir dabar.

Paminėsiu tik keletą pastarųjų metų (2006–2007) bažnyčios renginių, skirtų parapijiečių dvasiniam tobulėjimui.

Šviesos spindulėliu Obelių parapijoje sužibo kunigas Virgilijus Garšva, atvykęs į Obelių 1993 m. Jaunas ir energingas klebonas ne tik suremontavo ir išpuošė bažnyčią bei kleboniją, bet ir subūrė gražų balsingų vyrų ansamblį, kuris per pamaldas, ypač atlaidų metu, net sudrebindavo bažnyčios erdvę, o tikintieji neištverdavo neatsigręžę į vargonus įsitikinti, argi tikrai čia mūsų vyrai. Negana to, minėtas kunigas pats dalyvaudavo miesto kapelijoje ir savo gražiu balsu pritraukdavo dar daugiau žiūrovų. Bet minėtą kleboną jauną pakirto sunki liga (mirė 2002 m.), o parapijiečiai ne vienus metus gedėjo ir maldose minėjo jo vardą ir darbus.

Virgilijų pakeitė jaunas klebonas Juozapas Kuodis, visa savo esybe atsida- vęs parapijiečių, ypač jaunimo, dvasingumui kelti. Kiek puikių renginių atlikta bažnyčioje, sunku suminėti. Iki jo obeliečiai nebuvo matę ir klausę respublikinio ir tarptautinio garso kolektyvų ar pavienių atlikėjų koncertų.

Jau tradicija tapo Obeliuose Parapijos savaitė, kuri tęsiasi nuo Škaplierinės iki Šv. Onos. Kiekvieną dieną vis kiti kviestiniai kunigai, vis kiti bažnytiniai chorai ir solistai, pašnekesiai ir konferencijos įvairiausiomis temomis, knygų aptarimai ir parodos. Visko neišvardysi. Parapijos savaitė visada baigiasi Jo Ekscelencijos vyskupo atvykimu.

Gražiu akordu į Obelių bažnyčios muzikinį foną įsilieja Rokiškio konser- vatorijos organizuojami kasmetiniai vargonų muzikos festivalio renginiai. Skamba klasikinė muzika, aidi gražūs choristų ir solistų balsai.

Štai keletas pavyzdžių. 2007 m. rugsėjo pradžioje mūsų Šv. Onos bažnyčioje grojo didelis M. K. Čiurlionio meno mokyklos dėstytojų ir mokinių simfoninis orkestras. Net du sekmadienius jie žavėjo obeliečius savo skambiais akordais. Ne vienas obelietis gal pirmą kartą klausėsi simfoninio orkestro atliekamų gražių kūrinių. Gal ir ne viską suprato, bet širdimi juto, o išėjęs kartojo: „Gražu“. Tad kaipgi nesidžiaugsi, kai po Europą gastroliuojantis kvartetas „Chordos“ groja Obelių bažnyčioje?!

O kai per Šilinės atlaidus bažnyčioje užgrojo galingas Panevėžio „Garso“ pučiamųjų orkestras, parapijiečiai net gūžėsi nuo garso ir stebėjosi, kad toks didelis orkestras groja religinius kūrinus.

Nesuminėsiu visko, kokiomis priemonėmis mūsų bažnyčia turtina parapijiečių dvasią, nes tų priemonių tikrai daug ir jos labai įvairios.

O kiek išvykų! Kiek suruošta ekskursijų, į kurias kviečiami visi norintieji dalyvauti. Visada maloniai kviečia mūsų kunigai – klebonas Juozapas Kuodis ir kunigas Stasys Stanikūnas.

Dvasiai peno pakankamai. Bet ar mokame visa tai pasiimti? Vargu...

MMKL – Mažųjų miestelių krepšinio lyga

Sporto entuziastas ir nepailstantis visuomenininkas, ilgametis (per 20 m.) Vaikų globos namų direktorius, obeliečių gerbiamas ir mylimas Romas Kundelis 1998 m. Obeliuose įkūrė Lietuvos mažųjų miestelių krepšinio lygą (MMKL). Generaliniu lygos direktoriumi išrinktas Romas Kundelis, garbės prezidentu – Rolandas Matulis, buvęs obelietis, vėliau Vilniaus „Sakalų“ kapitonas.

MMKL siekia populiarinti krepšinį provincijoje. Ji jungia visų aplinkinių rajonų (Rokiškio, Kūpiškio, Utenės, Zarasų) krepšinio aistruolius.

Lietuvoje yra keturios tokios provincijos, kuriose varžybos vyksta nuo lapkričio iki balandžio mėnesio, o provincijų čempionai žaidžia Didžiajame finale dėl Lietuvos MMKL čempionų vardo.

„Aukštaičių“ provincijoje, kuriai priklauso Obeliai, žaidžia 6 komandos.

Obelių miestelis garsėja jaunais sportininkais, kurie labiausiai mėgsta krepšinį. Tai puiki priemonė ne tik užimti jaunus žmones, bet ir ugdyti juos sveikus, žvalius, gražius, siekiančius pripažinimo respublikiniuose sporto renginiuose. Obeliečių krepšinininkų „Šviesos“ komanda varžybose dažnai būna laimėtoja. Joje žaidžia patys geriausi sportininkai: Šarūnas Vingelis, Tomas Tarvydavičius, Juozas Zunka, Vitalijus Jocys, Rimas Kundelis, Žilvinas Misiūnas, Marius Pupeikis, Tomas Kundelis ir dar visas būrys kitų gabių sportininkų. Ne vieną taurę, ne vieną diplomą ir medalį laimėjo „Šviesos“ krepšinininkai. Daugelio jaunuolių svajonė – kuo greičiau patekti į „Šviesos“ komandą ir dalyvauti MMKL varžybose.

Mūsų žmonės

Andrius Dručkus – Obelių istorijos muziejaus įkūrėjas; tūkstančius savo sukauptų eksponatų pateikęs visuomenei; didelis Tėvynės patriotas, savo kūnu ir dvasia pakėlęs Lietuvos partizanų likimą. Tai jo – Andriaus – dėka įkurtame muziejuje atvirai pateikta Lietuvos žmonių kančia ir žygiai sovietų okupacijos metais. Ypač daug medžiagos apie partizanų judėjimą ir kovas Obelių krašte. Andrius Dručkus kupinas vis naujų sumanymų: jis ne tik plečia muziejų, kuris dabar jau tapo pagrindiniu Obelių kultūros objektu, bet kaskart prikviečia į Obelius žymių žmonių ir garsių kolektyvų, kurie ir jaunam, ir senam padeda geriau suvokti Lietuvos istoriją, už kurios propagavimą Andrius Dručkus ne kartą pažymėtas ir apdovanotas.

Romas Kundelis – Obeliuose turbūt nerastume nė vieno žmogaus, kuris nežinotų, kas jis toks... Tai ilgametis mokyklos-internato, vėliau pavadinto Vaikų globos namais, direktorius. Ne vieną direktorių turėjo ši įstaiga, bet Romas čia tiek daug padarė, ko nepadarė visi iki jo buvusieji. Ne veltui jis čia užsibuvo daugiau nei du dešimtmečius (1980–2003) ir šiuos Vaikų globos namus išvedė į pirmaujančius respublikoje.

Romas Kundelis – nepaprastos energijos, veiklus, sumanus, organizuotas žmogus. Jis – Obelių bendruomenės centro valdybos pirmininkas, Rokiškio rajono savivaldybės Tarybos narys, Rokiškio krepšinio federacijos pirmininkas. Jis – visų Obelių švenčių, sporto renginių organizatorius, sumanytojas, patarėjas ir padėjėjas, pagalbininkas visiems, kas į jį kreipiasi.

Toks jis – mūsų Romas.

Aldona Žėkienė, Zita Skvarnavičienė, Zenonas Žėkas...

Šios trijulės išskirti nepajėgtum, nes jie surišti viena „virve“ – meno saviveikla. Jie visi profesionalai, savo žinias, energiją ir laiką atiduodą obeliečių kultūrai.

Aldona Žėkienė – Obelių seniūnijos padalinio vadovė, savo žinias ir sugebėjimus skirianti darbui su visuomene. Be jos, be Aldonos, nepraeis nė viena miestelio šventė, nė vienas renginys. Ji – ne tik sumanytoja ir organizatorė, bet ir kūrėja, ir režisierė, nes tokią profesiją ji įsigijo Klaipėdos universitete ir jau daugiau negu antrą dešimtmetį savo žiniomis ir sugebėjimais dalijasi su Obelių ir jų apylinkės žmonėmis.

Zita Skvarnavičienė – grynakraujė obelietė. Išaugusi aktyvių saviveiklininkų, muzikantų Kelečių šeimoje, Zita nedvejodama rinkosi muzikės profesiją. Ji – nepaprastos energijos, komunikabilus žmogus. Ne kartą buvo taip, kad be jokio atlyginimo Zita mokė ansamblicius, grojo kapelose, ruošė programas. Šiomet Zita su savo ansambliciais paminėjo jau 20-ąjį jubiliejų. Kiek dainų sudainuota, kiek koncertų suruošta, kiek išvykų, kiek švenčių suorganizuota – kad ir kaip norėtum, nesuskaičiuotum. Zita – visų susibūrimų siela.

Zenonas Žėkas – ilgametis Obelių meninio lavinimo centro vadovas, kultūrinio darbo organizatorius, Obelių bažnyčios vargonininkas... Ir dar daug kitokių pareigybių turintis žmogus. Kas gi, be Zenono, vadovautų Obelių kapelijai? Kas gi, be jo, akompanuotų skambioms dainoms švenčių metu? Kas, be jo, virkdytų vargonus Šv. Onos bažnyčioje? Kas vadovautų darniam bažnyčios chorui? Džiaugiamės, kad turime jį – mūsų Zenoną.

Rimvydas Pupelis. Kas galėtų pasakyti, kad provincijoje menininkui ne vieta?.. Rimvydas – tikras obelietis: čia gimė, mokėsi, gyvena, dirba... Šiandieninis avangardistas. Jis daro tai, kas kitiems dažnai net nesuprantama.

Rimvydas pirmasis išdrįso Obeliuose įkurti privačią meno galeriją. Tiesa, neilgai ji gyvavo, nes nesulaukė pakankamai lankytojų. Bet ji buvo... Žinom, kad dailininkams, valstybės neremiamiems, nelengva. Norėdamas parodyti rajono savivaldybės abejingumą dailei, Rimvydas surengė parodą savivaldybės tualete, vėliau – rūkomajame. Ir tikrai po kurio laiko Rokiškio dailininkai jau turi savo patalpas. Jų galerija „Roda“ eksponuoja ne tik rokiškėnų paveikslus.

Pirmasis obelietis, dalyvavęs tarptautiniame dailininkų simpoziume Italijoje, susipažinęs su daugybe garsių menininkų, pasisėmęs neįkainojamos patirties

kūrybai. Rimvydas randa kelius pabendrauti su garsiais žmonėmis, kaip antai: anglų režisieriumi D. Ellisu, su moderniojo meno kūrėju, gyvenančiu Niujorke, Jonu Meku (1999 m.). Tinka ir prie šalies elito: bendrauja su garsiais jaunaisiais poetais, o buvęs kultūros, švietimo ir mokslo ministras poetas Kornelijus Platelis lankosi Rimvydo organizuojamuose Poezijos pavasariuose.

Rimvydas – pirmasis Obelių miesto bendruomenės pirmininkas, be kitų darbų, sumanęs leisti laikraštį „Obeliai“ ir paskatinęs ne vieną obelietį kurti, rašyti, bendradarbiauti.

Tai jis – Rimvydas – pirmasis rajono šventes garsino savo ugnies švente – degiomis skulptūromis, tuo sudominęs ir kitus rajono dailininkus. Jis – pagrindinis Rokiškio teatro scenografas ir aktorius. Su šiuo kolektyvu aplankyti Nyderlandai, Korėja, Kanada, Rusija. Rokiškėnų teatrinis menas visur gerai įvertintas.

Rimvydas – pavyzdingas vyras žmonai, tėvas vaikams – dukrai ir sūnui, kurie seka tėvo pėdomis ir net bando su juo varžytis.

Toks jis – mūsų Rimvydas. Be jo mes nesiklausytume Poezijos pavasario eilėraščių, be jo neturėtume ir tarptautinio festivalio „Tvara“.

Antanas Žilinskas – didis Tėvynės patriotas, savo fizines jėgas grūdinais sportu, o mintį – poetiniais vaizdais. Antanas yra išleidęs kelias poezijos knygas ir vis nerimstantis, ieškantis, kuriantis. Jaunystės draugai – Br. Radzevičius, A. Masionis, A. Zabulionis – padėjo jam įklimpti į poezijos liūną, iš kurio jau sunku išbristi. Jo įkvėpimo šaltinis – ne tik senos Vyžuonės pušys ir tyliai teškanti Šventoji, bet ir žmonės su savo gražia, sodietiška, iš tėvų perimta šneka, giliausi jų sielos virpesiai, neramios dvasios vingiai. Ir didelė svajonė apie šviesią Nepriklausomos Lietuvos ateitį...

Elena Zalogaitė – moteris su kaltuku, taip ją vadina obeliečiai. Ji – pedagogė, bibliotekininkė, tautodailininkė. Jos namus žino visi, ką domina menas. Elena daro tokius medžio grafikos darbus, kad negali nesistebėti. O darbų tematika labai plati. Šalia artimųjų portretų – genijai: L. Bethovenas, L. S. Bachas, M. K. Čiurlionis... Kunigaikščiai – Gediminas, Mindaugas, Kęstutis ir Birutė, Vytautas... Dvasios tėvai: popiežius, vyskupai, kunigai... Natiurmortai ir peizažai – piešti ir raižyti... Kambario baldai – vien raižiniai. Paprastu savo darbo kalteliu ir peiliuku išraižyta, nušlifluota, suklijuota... Dabar visa šita grožybė, išdėstyta dviejose muziejaus salėse, laukia lankytojų...

Gražina Deksnienė – knygų lobyno šeimininkė. Ji – Obelių miesto bibliotekos vedėja. Jos vadovavimo metu miesto biblioteka viena iš pirmųjų rajone pakvietė skaitytojus ne tik į jaukią biblioteką ir skaityklą, bet ir naudotis kompiuteriais, internetu. Kada čia tik užsuksi, visada rasi būrelį jaunimo ir vyresnio amžiaus žmonių, besidominčių, benaršančių virtualioje erdvėje. Retą dieną bibliotekoje nevyksta koks nors renginys ar parodėlė. Dažni susitikimai ne tik su vietos kūrėjais, bet ir su plačiai žinomais rašytojais, dailininkais ar šiaip žymiais žmonėmis.

Gera matyti, kad čia atėję jaunieji skaitytojai mielai sutinkami, su jais gražiai bendraujama, jie supažindinami su knygų naujovėmis, ruošiami rytmečiai, popietės, įvairiausios formos knygų aptarimai. Mokiniai čia skaito savo kūrybą, ruošia darbų parodėles...

Algimantas Skvarnavičius – skambiabalsis Obelių saviveiklininkas. Jau praeityje tos dienos, kai Algimantui reikėjo skubėti į darbą. Jis dabar pensininkas, tik ką paminėjęs gražų savo 70-mečio jubiliejų. Bet ir daug jaunesni gali jam pavydėti veiklos, energijos, kūrybinės ugnelės, pasimokyti iš jo tolerantiškumo, takto, pagarbos žmogui, meilės savo kraštui, savo tėvynei.

Gamta Algimantą apdovanojo muzikalumu ir labai gražiu balsu. Be jo neapsieina bažnyčios choras, kultūros renginiai. O kai ansambliui trūksta dainų – Algimantas pasiūlo savo sukurtas, ima į rankas akordeoną ir pats dainuoja... Tad ir plaukia per ežerą graži obeliečių daina, o dažniausiai ją veda Algimantas.



Pirmasis Lietuvoje paminklas Mokytojui, pastatytas 2007 m. birželio 16 d. Paminklą sukūrė ir pastatė Obelių vidurinės mokyklos VI laidos abiturientai: architektas Petras Stankevičius (paminklo autorius) ir vienas „AB Achema“ vadovų Jonas Sirvydis. A. Petrašiūno nuotr. 2009 m.

Obelių teatras

Jonas Kavoliūnas

Dabar, kai toli nuo gyvenimo, teatro šurmulio mano vienuolyno cele tapo baltas kambarys raudona-me name, mane dažnai naktį lanko vienas sapnas.

Nuokalnėn besileidžiantis baltas smėlio kelias nugrimzta į ryškiai saulės nušviestą skaidrų, tyrą, prasišviečiantį plataus, be horizonto ežero kampilį, virš kurio kyla, auga didelis ir tamsus debesis.

Visko prisigalvodavau: ir apie senatvę, ir apie besibaigiantį gyvenimo kelią... Alegorija?..

Ir tik gavus laišką iš p. Eleonoros, staiga lyg kas nušvito galvoje: ir mano jaunystės miestas Obėliai, ir mano sapno vaizdinys.

Sapne aš vis grįžtu į savo kelionę ir mokyklinius metus, kai iš Būrų krašto miestelio (su dviejų tikybu bažnyčių bokštais ir vienintele (tada) gatve, kur panelė Mikelėnaitė mokė mane artisto meno) po ilgų dvejonų ir delsimo vykau pro Rōkiškį motociklu į Obeliūs: ir staiga leidžiantis nuo palivarko stačiu smėlėtu, tada dar neasfaltuotu keliu, atsivėrė saulėje raibuliuojantis ežeras. Dar nežinojau, kad jis dumblinas ir užaugęs. Jis buvo kaip nuostabaus tyrumo erdvės vaizdinys. Ir jis tapo pagrindiniu mano apsisprendimo stimulu. Po Stalino mirties pagal paskyrimą atvykau į Obelius dėstyti rusų kalbos. Įsuko gyvenimas į daugiabraunį savo ratą. Viena iš pagrindinių vaivorykštės spalvų buvo aktorius ir režisierius darbas, tebesitęsiantis iki šiol.

O viskas po Šiaulių, po studijų ir darbo teatre, prasidėjo Obėliuose, vidurinėje mokykloje, kur dirbau, kūriau. Obėliuose gyvenau saulėtame name, šalia kapinių, kur atsigulė mano tėvai, kur iškaltas ir mano vardas.

Skaičiau apie Obėliuose statytą amžių priešaušryje J. Haidno „Pasaulio sutvėrimą“. Obelietis Alfonsas Zauka, knygnešio sūnus, svajojo apie Obelių kultūros muziejų savo tėvo name, po jo mirties greitai išpustytą, išparduotą linksmos našlės ir godaus vilniečio sūnelio.

Jis daug pasakojo apie mokytoją, režisierių, kurio pavardė prasideda raide B. Svajojo su tarybinio ūkio valdžia įkurti Obėliuose amfiteatrą vaidinimams po atviru dangumi.

Muziejaus idėja ir teatro planas žlugo. Rōkiškio muziejuje liko parduota medžiaga, fotografijų kadrai. Baigiasi, kaip smėlėtas kelias į skaištų ežerą, kuris, pasirodo, miršta...

„Gimimo diena“

Atsiminimai apie Obelių mokyklos mokytojų dramos kolektyvo pradžia siekia šeštojo dešimtmečio antrąją pusę, kai aš, jau mirus Stalinui, po ilgų dve-



*Mokytojas ir režisierius
Jonas Kavoliūnas Obėliuose.
Iš A. Varnienės archyvo*

jonų, ar likti dirbti Šiauliuosė srities radijuje ir aktoriumi pas režisierių Šeinį dramos teatre (jau ruošiausi vaidinti J. Avyžiaus „Baltuosiuose gluosniuose“), ar važiuoti į Obelius. Vis dėlto nusprendžiau vykti pagal paskyrimą. Mane viliojo ežeras, vanduo ir kalnas, išgyvenę manyje nuo vaikystės prie Nemunėlio, šalia Dauguvietynės.

Mokykloje mokytoja Valė Namajūnienė (Janušonytė) pastatė įvyksiančiai pirmajai mokytojų profsajungos saviveiklos respublikinei apžiūrai Majos Tolneši vienaveiksmę lyrinę komediją „Gimimo diena“.

Šioje šiltoje, su lengvu humoru, gabia ranka parašytoje pjesėje žavūs, nepolitizuoti herojai įsipynė į savo meilės ir darbo situacijas – į gimtadienio šventę herojė pasikviečia jaunąjį herojų traktorininką, o jos motinai – pensininkei – svarbu, kad padirbėtų per naktį, užbaigtų sėją. Ir atvykus inkognito naujai MTS direktorei, viskas laimingai išsisprendžia, kaip komedijoje.

Tai labai linksmas siužetas. Pirmininkę ir nuotakos motiną santūriai ir gyvenimiškai, realistiškai kūrė pati režisierė V. Janušonytė. Kaip visada tiksliai, kiek lėtoka MTS atstovė buvo Germa Maciulevičienė (Čelkytė). O apie jaunuosius atlikėjus Genę Areškienę (Zdanevičiūtę) ir Joną Kavoliūną – traktorininką savaitraštyje „Literatūra ir menas“ rašyta maždaug taip: „Šie jaunuoliai tikrai gražūs ne tik savo išore, bet ir vidumi.“

Dabar nukrypsiu į lankas...

Nežinau, ar čia tas amžinas „mažųjų“ ir „didžiųjų“ konfliktas, tačiau Obeliai (tada irgi rajonas) įnirtingai varžėsi su Rokiškio. Kaip minėjau, tuo metu profsajungos organizavo mokytojų saviveiklinių teatrų apžiūrą.

Koridoriuje po registracijos mes, kuklūs, tačiau išdidūs obeliečiai, tiesiog buvome sutriuškinti triukšmingos, arogantiškos Rokiškio pedagogų delegacijos, atvežusios ne kokią ten komedijėlę, o paties Korneičiuo „Platoną Krečeta“, kuri jau teko matyti Akademiniam teatre. Rokiškėnų režisierius – Pijus Ambrozaitis, o Platoną vaidino ilgametis konkurentas režisierius Vytautas Vajega.

Mūsiškės aptilo, o aš naiviai (kaip ir visą gyvenimą) verčiausi vaidinti į sceną...

Ir mūsų saujelė suvaidino taip pakiliai, kad komisija Obeliams įteikė 1-osios vietos diplomą. Rokiškis nuščiuvo. Gaila, neliko fotografijų, kurių daugybę pridarė tuometinis mūsų profsajungos lyderis Petras Plepys. Nei „Literatūros ir meno“, nei spektaklių bei aktorių sąrašo, kurį kruopščiai rašiau, saugojau kaip gerą prisiminimą, neliko. Sudegė. Kaip ir visas gyvenimas.

„Išbandymų dienos“, arba nemigo naktis 1964 metais

Kaip paprastai, trūko pjesių apie mokyklą. Ėmęs dirbti, norėjau kažko naujo, originalaus. Kolegės, tyliai varančios gilią vagą pedagogikos ir lituanistikos dirvonuose, Alfonsos Kuosienės (Lukšytės) paskatintas, ryžausi į dramos vaizdus perkelti dažnus savo pasakojimus apie kraupius pokario išgyvenimus.

Gimė penkių veiksmų pjesė, gana dramatiška, jaudinanti tik ką išgyventų įvykių aštrumu, lietusi gyvas žaizdas.

Prisimenu premjerinį spektaklį buvusiuose Šaulių, tuometiniuose Kultūros, namuose.

Sumegzti tragiškus momentus tikrai mokėjau, nes premjeros metu net vyrai verkė. Vaidino gabūs mokiniai Nijolė Verbiejūtė, Audronė Mackevičiūtė (to meto moksleivių teatro žvaigždės), Blaževičiūtė, Bronius Čeida, pirmą kartą Obeliuose iššę į sceną, vėliau tapę žinomais aktoriais obeliečių scenoje. Vaidino Bronius Šemeta, Jonas Lasauskas, mokytoja Česlava Skvarnavičiūtė ir, žinoma, aš pats.

Mokytoja Skvarnavičiūtė pjesėje buvo mano personažo jaunojo Viliaus serganti motina, ji vaidino labai santūriai, vengė liguistų dejonų, riksmas prasiveržė tik bandant mane žudyti (o scena labai sunki – herojė nepakyla iš ligonės lovos). Net mus scenoje sukrėsdavo jos tvirta laikysena, kai atsisveikinant su sūnumi iš jos akių pasipildavo tikros ašaros ir šypsena, pasisukus į sieną. Suakmenėdavom ir aš, ir salė. Į klausimą: „Viliau, kur stiklinė?“ – aš lėtai, paprastai išstardavau: „Nežinau, mamos paklausk“, – ir staiga suvokęs, ko netekau amžiams, sukniubdavau prie motinos kojų. Iš salės plūsteldavo tokia užuojautos banga – tik po ilgos tylos nugriaudėdavo ovacijos.

Sunkvežimiu apkeliavome beveik visą Aukštaitiją. Vos nepaskendome keliaudami iš Dusetų per patvinius Sartūs prie Bradėsių. Dusetos mūsų spektakliui skyrė savo laikraštyje ištisą lapą.

Dar žingsnis į lankas dėl mano herojaus Viliaus. Obeliuose gyvenimas mane suvedė su nuostabia moterim – kilnios širdies aukščiausios prabos inteligente, jautria ir tolerantiška. Kartą jai ant pjesės kraštelio parašiau: „Norėčiau, kad savo pirmąją pavadintum Viliu.“ Puikus ten buvo Br. Šemeta. Mokytojas. Išoriškai paprastas, labai žemiškas, tačiau viduje ambicingas, išmintingas, skaudžiai išgyvenantis pokario išbandymuose skylančios klasės tragediją. Sukrėsdavo jo frazė pirmame veiksme: „Mano klasė! Mano klasė!“

Vėl apie kovą su Rokiškiu. Deja, jie patys kalti, suorganizavo trijų rajonų dramos kolektyvų festivalį – varžybas.

Rokiškėnai rodė V. Vajegos režisuotas K. Sajos „Septynias ožkenas“. Pándėlio rajonui atstovavo Skāpiškis – inteligentai teatralai su populiariu vodeviliu „Vestuvių kelionė“ (rodos, Dichovičnio). Beje, ši spektaklį yra statę ir Obelių moksleiviai. Obeliai parodė mano „Išbandymų valandas“.

Po spektaklių į aptarimą buvome pakviesti ir mes, režisieriai. Na, ir prasidėjo. Karas! Ne tarp komisijos narių. Ginčijosi režisieriai. Aš, kaip paprastai, šiek tiek nuošalyje tylėjau ir šypsojaisi. Nepeikiau nė vieno. O mano tylą jie suvokė, kad aš visus niekinu... V. Vajega diplomatiškai pareiškė pasitikęs komisijos autoritetu, ji ir įvertinsianti režisūros profesionalumą.

Triuškinio Obelius Skapiškis, sujungęs jėgas su Rokiškiu prieš mus. Ir vaidyba senoviška, ir pjesė eklektiška, ir režisūra... Žodžiu, nevertas dėmesio šlamštas. Be mūsų komisija dar ilgai posėdžiavo. Laukėme ir mes, ir žiūrovai... O kokie aplodismentai nuvilnijo pranešus, kad laimėjo Obelių rajono J. Kavoliūno režisuota drama „Išbandymų valandos“! Važiuavome namo su daina. Prasidėjo gastrolės. Pradžia buvo graži.

Nesutarimai pasibaigė tik po administracijos pertvarkos, kai Obelius prarijo Rokiškio rajonas.

Tiek žodžių skyriau pradžiai, nes tai buvo sunkiausia ir mano ieškojimų pradžių pradžia, grožis, kur šviesu ir gera, kaip ir viskas gyvenimo pavasari, kai žydi sodai. O vėliau prasidėjo branda, ieškojimai, klaidos ir... pergalės.

„Išeiginė diena“

Gaisras mano bute Rokiškyje sunaikino visus kruopščiai užrašytus su datomis ir autoriais statytų pjesių pavadinimus (nuo Pāpilio laikų iki Rokiškio scenos), dekoracijų eskizus (dažniausiai su Vytauto Mauricos technine pagalba). Todėl dabar nei spektaklių sekos, nei autorių, nei datų tiksliai negaliu suminėti. Liko tik ryškesni ir blankesni atsiminimų blyksniai. Menu tik mane patraukusios savo kinematografišku stiliumi skandinavų rašytojos pjesę „Išeiginė diena“. Civilizuotos visuomenės kasdienybė, giluminiu klodu atsiskleidžianti iš anekdotinių situacijų: normali normalios šeimos moteris pabėga iš namų, tenorėdama vienos išeiginės dienos *sau!* Visą gyvenimą dirbusi šeimai Motina ir Žmona, panorusi būti nors vieną dieną laisva, šeimoje sukelia audrą: įjungiamą policija, sekliai, ir visa tai atsiskleidžia kino projekcijos principu atskiromis jos gyvenimo, santykių su vyru, šeima detalėmis. Žingsnis po žingsnio atsikartoja skaudi šeimos rūpesčių našta nepastebimai nešusios Moters–Žmonos–Motinos gyvenimo drama, kai viskas buvo paaukota geriems, tačiau savo „normaliais“ poelgiais žiauriems, deja, to nesuprantantiems, neįautriems egoistams, ir teisės, ir kaltumo ieškantiems kituose. Kalti kaltina visus, tik ne save.

Tai buvo iššūkis visai mūsų šeimų gyvenimo institucijai: abejingumui, sušvetimėjimui.

Kinematografo stilistika pasinaudojau vizualiniam sprendimui. Aidi policijos pranešimai apie moters dingimą – Motina (akt. A. Lukšytė) languotu paltu sustoja plačių vandenių behorizontinio dangaus fone, sustingsta jos figūrėlė.

Ir vėl staiga it kino kadras iš salės prie avanscenos pritvirtintais laiptais įbėgdavo tėvas (akt. J. Kavoliūnas) ir du sūnūs (Mangirdas Jakštas ir Algis Sirvydis). Ir pasipildavo priekaištai, vienas kito kaltinimai abejingumu motinai.

Scenai po scenos nuolat keičiantis, prožektoriais apšviečiamos veiksmo vietos. Avanscenoje kavinė, policijos būstinė, jūreivių klubas, ant pakylos – šeimos gyvenamoji patalpa. Ekspresyviame veiksmo atsiskleisdavo šeimos drama, kur kalti visi: vyresniojo sūnaus šeima, nenorinti senelei atvesti anūkėlio (sūnus – M. Jakštas, marti – Eleonora Šilininė), emancipuota duktė (Danutė Likšaitė) nepaklūsta motinai ir nakčiai išeina pas vedusį vyrą (akt. Rimantas Tidikis), mylimiausias jaunėlis (akt. A. Sirvydis) palieka motiną sunkiausią valandą, kai ši sužino net savąjį vyrą (akt. J. Kavoliūnas) klube užvedus romaną su klubo moterimi (akt. Regina Malalaitė).

A. Lukšytės Motina labai santūri, paprasta, tik balse ir akyse jūtai tramdomą jaudulį ir nuoskaudą. Vaidmuo prašyte prašesi jausmų afektacijos, tačiau aktorė išvengė bet kokio dirbtinumo. Buvo paprasta, kukli, bet ne pilka. Per visą veiksmo pjūvį jautei dvasios stiprybę ir moterišką orumą, laisvės ir meilės ilgesį.

Ir ji nugali... kai prie jos susispiečia pakilusi iš suaižėjusio kaip pavasario ledas gyvenimo visa šeima.

Tai – ne sentimentalumas. Tai – dvasios pergalė. Ir tai juto žiūrovai.

Labai svarbų vaidmenį kinematografiškame spektaklyje vaidino muzika (įrašai Vytauto Šilinio) kaip jungiamoji grandis, kurianti nuotaiką, charakterizuojanti personažus.

Efektingu, paukštišku judesiu žengdavo į sceną vyresnėlis (M. Jakštas) aki-
nių slepiamu, sutrikusiu žvilgsniu, nuolankiu elegantiškai, bet valdingai žmonai
(akt. E. Šiliniene), engiamo klusnaus vyro žingsniu. Scenos ritmą kūrė E. Grigo
muzika, siuita „Peras Giuntas“ ... Įspūdinga!

Grėsmės akordu pralėkdavo reaktyvinio lėktuvo griausmas, kai Motina glaus-
davo lyg norėdama apsaugoti nuo grėsmingos ateities savo jaunėlį (akt. A. Lukšytė
ir A. Sirvydis). Šis apsikabinimas Alfai buvo sunkiausias! Techniškai!

Mane spektaklis džiugino savo ansamblišku: subalansuotas ritmas, or-
ganiška aktorių vaidyba, muzikinis sprendimas. Toks daugelio Obelių, Rokiškio
teatralų beapeliacinis teiginys.

Puikūs, net charakteringi buvo epizodiniai personažai: smuklininkas (mo-
kyt. Adolfas Matulis), padavėja (Bronė Krivienė).

Iš prabėgusių metų tolumos šis mokytojų spektaklis man atrodo labiausiai
profesionalus ryškiais personažais, režisūriniu sprendimu, geru teatrališkumu. Tai
bene geriausias mano jaunystės pastatymas Obeliuose.

„Raktas nuo prarajos“

Ši amerikiečio lakūno, numetusio bombą ant Hirosimos, atgailai įkalinusio
save į vienuolyną, drama sujaudino mokytojų vaidybos psichologiniu gilumu,
mane, režisierių, patraukė efektingų scenų kupina vidinio ritmo ir išgyvenimų
kaita. Išorinio veiksmo beveik nėra. Veiksmas vyksta vienuolyne. Tačiau nusikal-
timo slegiamo žmogaus dvasinių išgyvenimų sankirta su turtingo amerikoniško
pasaulio pagandomis sukūrė įtampą, vidinę psichologinę tragizmo atmosferą.

Į kažkur Meksikoje pasimetusį atkampų vienuolyną besiruošiančio priim-
ti šventimus karo lakūno (mokyt. Albinas Geležauskas) atvyksta gelbėti visa
šeima.

Tylenis, labai inteligentiškas Tėvas visai nepanašus į tuometiniuose filmuose
rodytus herojus amerikonus (akt. Algirdas Kligys).

Labai efektinga, rafinuotai elegantiška, energinga, valdinga ir kartu jautri,
mylinti Motina, viską aukojanti sūnui (akt. E. Šiliniene). Ekstravagantiška, tikras
motinos auklėjimo išikūnijimas duktė (akt. Valė Pečiūraitė). Ir labai kukli, savo
naivumu žavinti lakūno sužadėtinė (akt. Alvyda Markauskaitė).

Aktorių vidinė įtaiga, psichologinis veiksmo pagrįstumas, vidinių išgyveni-
mų prisodrinta psichologinė atmosfera, vis auganti dvasinių išgyvenimų įtampa
išsilieja į tragišką audrą. Ir vaidyba, ir tempas, ir akcentų išdėstymas, šviesos
ir garso efektai atkuria karo vaizdinius herojaus sąmonėje, kuri balansuoja ant
beprotybės, gramzdinančios į nevirties prarają, ribos.

Slegiančios katakombų dekoracijos tarsi užgriūva ant suolo susispietusių šeimą,
šešėliu praeinantis lyg likimas pilkasis vienuolis (akt. Stepas Mikšys), tragiškas ir
sielvartingas Volfgango Amadėjaus Mocarto „Rekviem“ (įrašai Vytauto Šilinio).

„Gelbėtojų komandos“ varomoji jėga buvo E. Šiliniene sukurta Motina.
Ši rafinuotų manierų, žaibiškos reakcijos ir aštraus, iškalbingo žvilgsnio ponias
stebino nuotaikų kaita: motinos išgyvenimus keisdavo žaibiški išsiučio proveržiai.
Lyg suspausta spyruoklė ji išmesdavo vieną argumentą po kito sūnui įtikinti.

Efektingai panaudodavo svarbiausią gundymo kozirį – apnuogintą sužadėtinę. Talentingai sukurtas vaidmuo!

O kiek nesuvaidintų vaidmenų mūsų senajame mokytojų teatre!
Ši spektaklį dar mena senieji Obelių, Júodupės, Rokiškio žiūrovai.

„Inkaro aikštė“

Rusų tarybinio dramaturgo daugiaveiksmė pjesė, mokytojų teatrui išversta tuometinės teatro primadonos A. Lukšytės, patraukė ne intriga, o jaunatviškų jausmų tyrumu, dramatišku meilės ir pareigos susipynimu, išgyvenimų gilumu ir įvairove, jūreiviškos romantikos egzotika.

Herojė, jūrų generolo (A. Kligys) duktė (A. Lukšytė), iš pirmo žvilgsnio pamilsta eilinį jūreivį (sportiškas gražuolis Jonas Stankevičius), o tas jausmų sukurs priešpriešą pareigai (meilės naktį herojus neatvyksta į povandeninį laivą, todėl žūva kitas jūreivis). Meilės scenos primena šekspyriškąją Romeo ir Džuljetos istoriją.

Kilnus žilagalvis, princingas generolas (A. Kligys).

Sausokas pedantas, pretendentas į generolo dukters ranką ir širdį, save taip charakterizuojantis: „Manyje viskas sudėliota į dėžutes, stalčiukus“ (akt. A. Geležauskas), iki šio spektaklio daugiausia vaidinęs komiško amplua vaidmenis, todėl ir dramatiškose situacijose jam ne išsyk pavyko pakerėti žiūrovą savo vaidmens rimtumu, nugalėti publikos juoko protrūkius. Pradžioje.

Ir tada, ir dabar manau, kad meilės scenos (nors kaip režisierius sprendžiau minimalistiškai atvirai) pedagogams – kietas riešutėlis. Ypač maištingosios herojės interpretatorei A. Lukšytei. Lietuviams nebūdinga atvirai išsakyti savo jausmus (išskyrus pyktį, pavydą, neapykantą). O čia situacija reikalavo drąsios jausmų svaigulio demonstracijos, nes meilės apsvaigimas tapo nusikaltimo priežastimi ir motyvu herojų pasiteisinimui. Todėl, vengdami audringo jausmų proveržio, herojai buvo sukaustyti, scenos šaltos ir rėmėsi tik teksto išsakyimu – gražia deklamacija. Tačiau režisierius buvo bejėgis įkvėpti gyvybės, priversti heroję išvengti jausmų imitacijos. J. Stankevičius buvo nepriekaištingas kitose kaltės suvokimo ir atgailos scenose.

Šios psichologinės dramos centrine figūra tapo žuvusio kariniuose mokyimuose jūreivio Motina (akt. Ermina Kesylinė).

Ir kokia nedėkinga dramaturginė medžiaga – sūnaus gedinti Motina bendrauja sustingusi su paminklu žuvusiems jūreiviams. Siaubingai rizikinga režisieriui, aktorei ir spektaklio sėkmei scena. Viskas atiduota vienai aktorei. Jei tokios nėra – spektaklis žuvęs. Obeliečiai turėjo Erminą.

Visiškas susikaupimas, asketiška jausmų raiška, jokios afektacijos, sugebėjimas atskleisti jausmų klodą. Ir viskas gerai pasverta, pajausta, apgalvota, nuoširdi subtilių intonacijų, moduliacijų kaita. Trapi, efemeriška, skęstanti gedulo šyde, labai europietiškos (ne rusiškos) išvaizdos, išraiškingomis aristokratės akimis, be jokio graudavimo. Lyg smuiko kantilena liejosi motinos širdies sopulys, kalbantis su žuvusiuoju kaip su gyvu vaiku.

O salėje tokia tyla: girdi kiekvieną atodūšį!

Tokią sceninės vienatvės sceną mačiau tik spektaklyje „Eugenija Grande“, suvaidintą Šiaulių dramos teatre primadonos Vandos Venckutės.

Tai buvo Erminos šedevras. Deja, vienintelis (mano laikais).

„Po 20 metų“

Pergyvenęs Aldonos Murauskienės, Julijos Kalačiovienės, Stepono Mikšio direktoriavimo laikus, iš Prano Galinsko gaunu užsakymą: tradiciniam mokinių susitikimui – pirmąjį vasario šeštadienį – parašyti ką nors apie tokį susitikimą, sakysim, po 20 metų...

Valdžios užsakymus reikia vykdyti visais laikais.

Per porą naktų ir gimė dramatinis eskizas – lyrinė pjesė „Po 20 metų“.

Su, pagal šiuolaikinę terminiją, teatro vadybininke, prodiusere A. Lukšyte pasitarę, pjesę realizuoti nusprendėm ne vien aktorių mokytojų, bet ir Obeliuose gyvenančių buvusių šios mokyklos moksleivių jėgomis. O tokių pasirodė besą apstu.

Siužetas adekvatus situacijai mokyklos salėje, kur į susitikimą susirinko mokytojai, studentai, anksčiau baigę mokyklą mokiniai, kai kurie jau dirbantys.

Scenoje tokie pat mokiniai, atėję susitikti su senąja Mokytoja po 20 metų.

Lengva, liūdnoka. Kaip mokyklinio valso melodija.

Suolų eilės.

Tylioji (akt. buvusi mokinė, Kultūros namų meno vadovė Irena Pauliukienė) prisimena senas dienas su gerąja Mokytoja (A. Lukšyte), laukia suvažiuosiančių po dvidešimties metų buvusių vienos laidos abiturientų.

Jaudinančiai tikrai scenoje gyveno Mokytoja – kukli, šilta, geromis dėmesingomis akimis, viską suprantanti, atleidžianti, pro ašaras besišypsantis gerumas, labai graži lietuvių kalba.

Bravūriškas Br. Čeidos herojus, pasivadinęs Ministro referentu ir suvaidinęs išpuikusio valdininko epizodą, kuriam atvirą komjaunuolišką panieką į akis režė sąžiningasis teisuolis (A. Sirvydis) ir visa klasė.

Puikaus, tolerantiško, subtilaus čekoviško inteligento, seno mokslininko paveikslą atnešė šios mokyklos Svečias iš universiteto (akt. A. Kligys).

Taurios ir kiek egzaltuotos seno mokslininko jaunutės žmonos, mokykloje svajojusios apie didelę aktorės karjerą, o tapusios tik garsaus vyro žmona, vaidmenį talentingai sukūrė mokinė St. Kručaitė (Namavičienė). Ji jautriai atskleidė praeities pirmosios meilės ir svajonių akimirkas, susitikus kadais mylėtą jaunuolį (Br. Čaida).

Daugelio mokytojų spektaklių aktorė Ona Minkevičiūtė atliko žavų ištikimos žmonos ir motinos vaidmenį – tik giliai giliai beįsižiebiančią troškimą grįžti į laimingą, nerūpestingą praeitį, kai ji žavėjosi dabar iš tolimų statybų (iš BAM'ų) atvykusiū kiek nerangiu tų dienų herojumi, labai saikingais potėpiais sukurtu Br. Šemetos. Tai buvo talentingai sukurtas duetas.

Viskas vyko lyg gražus, graudus ekspromtas, nes aktoriai gyveno savo gyvenimą, troškimą akimirkai grįžti į savo vaikystę – žalią senąją mokyklą, kur gyva dvasia, kur dar budi senoji Mokytoja, saugodama gražios praeities šviesą ir šilumą.

Suvaidinome Obeliuose per mokinių ir mokytojų tradicinį susitikimą, Kultūros namuose – visuomenei, Rokiškyje – Liaudies teatro scenoje.

O Salų žemės ūkio mokykloje spektaklis susilaukė negirdėto pasisekimo. Publikai nepaliaujamai plojant ir atsiuntus į sceną iš salės delegaciją, Obelių mokytojai – aktoriai pirmą kartą teatro istorijoje tai pačiai publikai vaidino „bi-sui“. Nežinomas teatro istorijoje atvejis – vaidinta dar kartą tą patį vakarą tiems patiems žiūrovams!

O visa tai buvo!

* * *

Baigdamas negaliu nepaminėti mokytojo, be kurio nebūtų įvykusi nė viena premjera Obelių scenoje – mūsų scenos architekto Vytuko (mokytojo Vytauto Mauricos).

Nepakenčiau scenos plokštumos. Obeliuose trūko sceninės erdvės. Laužėm su Vytuku ją kiek įmanydami. Trys ar daugiau scenos aikštelės, laiptai, paaukštinimai, pakyls, baliustrados („Meilės laišakai“, „Išieginė diena“). Ir padarydavo V. Maurica viską tobulai ir visada su šypsenele. Ir aktorių pasisekimą lėmė ne tik talentinga vaidyba, bet ir scenos erdvinis sprendimas, leidęs jiems pasijusti Artistais.

Be mokytojų buvo neišivaizduojamas joks kultūrinis gyvenimas tuometiniuose Obeliuose. Geriausius Kultūros namų spektaklius kūrė A. Kligys, M. Jakštas, J. Stankevičius, Jonas Kunčiūnas – solistas ir nuostabus komikas – kartu su miesto inteligentais – Irena Makuškaite, Br. Čeida, Povilu Pauliuku, Ričardu Napriu („Tadas Blinda“, „Kaip buvo apvesdintas Kapači“).

Nepamirštamasis J. Tumo-Vaižganto paminėjimas. Mokytoja E. Šilininė prie stalelio su rašytojo tomiais, o šalia vyksta veiksmas – Mykoliukas (M. Jakštas), Severiutės (Irena Kulienė) ir Rapolo Geišės (J. Kavoliūnas) vestuvės.

Tai buvo palaimingas laikas, žvelgiant iš saulėlydžio laikų miglotos ramybės.

Buvau jaunas, ekscentriškas fantastas, nemėgstantis varžtų, neramus, nesubrendęs, epikūriško gyvenimo gurmanas. O teko dirbti su Mokytojais, savo žiniomis, principais, psichologiniu išvalgumu, erudicija aukštesniais už menką provincijos režisierėli. Man net keista, kad jie pakludavo mano despotizmui, taikydavosi prie užgaidų ir kažkiek tikėjo mano meniniais sugebėjimais, nes spektaklių premjeros dygo viena po kitos. Ir visada tapdavo Obelių kultūros įvykiu. Aš mokiausi iš jų, nes jie mokytojų teatrą kūrė patys kaip sielos kūdikį, kurį mylėjo. Patys gvildeno psichologines gelmes, siekė bendro tikslo. O afišose buvo užrašoma – režisierius Jonas Kavoliūnas.

O kiek apvažiauta! Visa Rytų Aukštaitijà! Visi apyaušriu susispietę vėjo perpučiamame sunkvežimyje, aš stoviu ant paskutinės lentos prieš vėją ir girdžiu Eleonoros žodžius: „Na, Jonai, berniška!“ Ir traukiu prieš vėją, o auštantis rytas driekia miglų jūrą... Ir regis – plaukia Obelių mokytojų teatras lyg laivas aukštai per debesų marias. Aukštai aukštai... Ilgai. Gal visada.

Obelių miesto bibliotekos istorija

Gražina Deksnienė

Atgavus spaudą, jau 1905–1906 m. miestų, ypač miestelių ir bažnytkaimių, arbatinių savininkai stengėsi turėti periodikos leidinių, kokį kampą su staliu ar šiaip vietą jiems paskaitinėti. Tai buvo lyg ir bibliotekų užuomazgos.

1909 m. pradžioje Obeliuose įsteigta parapijos biblioteka. Būsimai bibliotekai kunigas Liudvikas Rekašius paliko 240 knygų. Bibliotekos skaitytojai turėjo mokėti po 20 kapeikų per metus. Kunigo Vinco Birutavičiaus rūpesčiu 1909 m. viduryje bibliotekoje buvo 560 knygų, 100 skaitytojų, o 1914 m. biblioteka turėjo 47 nuolatinis skaitytojus¹.

1910 m. Obelių parapijos biblioteka glaudėsi arbatinėje².

Parapijų bibliotekų fonduose išskirtinę vietą užėmė vadinamoji „dvasiško turinio“ literatūra (religiniai, katalikų pasaulėžiūros spaudiniai). 1909 m. iš 560 egzempliorių ir 298 pavadinimų Obelių bibliotekos turėtų knygų „dvasiško turinio“ buvo 157 egzemplioriai ir 86 pavadinimai, grožinės literatūros – 182 egz. ir 108 pavadinimai, mokslinių ir mokslo populiarinimo knygų – 29 egz., literatūros apie ūkį ir amatus – 43 egz. ir 25 pavadinimai, higienos ir antialkoholinės literatūros – 74 egz. ir 25 pavadinimai, visuomeninės–politinės literatūros – 46 egz. ir 20 pavadinimų.

1910 m. antrojoje pusėje ši biblioteka turėjo 700 egzempliorių ir 375 pavadinimų knygų fondą. Per metus pasipildė 140 egz. ir 77 pavadinimais knygų. Daugiausia naujų knygų įgijo „dvasiško turinio“ skyrius – 45 egz., grožinės literatūros padaugėjo 28 egz., mokslo ir mokslo populiarinimo knygų pasipildė 13 egz.³

Parapijų bibliotekos taip pat ragintos sudaryti vaikų knygų fondą. 1909 m. Obelių parapijos biblioteka turėjo 31 egz. ir 13 pavadinimų vaikų knygų, o 1910 m. šioje bibliotekoje buvo atskirai sudėta 36 pradžiamoksliai ir vaikų knygos. Nors bibliotekų fonduose vaikų lektūra retai tebūdavo specialiai sudėta, tačiau jaunajam skaitytojui knyga jau pradėta išskirti iš viso fondo⁴.

Bet neretai net ir didelėse parapijose žmonės prastai lankė parapijų bibliotekas. Štai ir Obelių parapijoje iš 5 000 lietuvių katalikų biblioteka pasinaudojo apie 100 žmonių.⁵

Mokestis už naudojimąsi bibliotekomis (iš dalies ir skaityklomis) sudarė jų lėšų dalį, bet taip pat turėjo įtakos skaitytojų skaičiui bei sudėčiai. Vienur, sumažinus mokestį ar jį panaikinus, skaitytojų iškart pagausėjo, kitur, dvasiškai apsnūdusiose apylinkėse (pavyzdžiui, Obeliuose), net ir mažas mokestis nepatraukė žmonių prie bibliotekos. Bet apskritai skaitytojų daugiausia buvo tose bibliotekose, kuriose jie galėjo skaityti veltui arba už prieinamą mokestį.

Nelengvos buvo bibliotekininkų materialinės sąlygos, juos supusi moralinė visuomenės aplinka. Už darbą dažnai atskiro atlyginimo jie negavo. Dirbo kaip visuomenininkai, iš reikalo ir pareigos, vedami meilės knygai.

¹ Misius K. Obelių apylinkių švietimo ir kultūrinio gyvenimo bruožai, *Obeliai. Kriaunos*, Vilnius, 1998, p. 127.

² Raguotienė G. *Spaudą atgavus*, Vilnius, 1996, p. 43, 62.

³ *Ten pat*, p. 63.

⁴ *Ten pat*, p. 79.

⁵ *Ten pat*, p. 132–133.

Lietuviška spauda pardavinėta įvairių prekių krautuvėse, daugiausia išlaikomose vartotojų draugijų ar šiaip prekybininkų. Periodiškai Obeliuose knygomis prekiaavo vartotojų draugijų krautuvės⁶.

Nuo 1933 m. Obeliuose veikė vieša biblioteka–skaitykla, šaulių įkurta bendrai su valsčiaus savivaldybe⁷.

* * *

1940 m. rugpjūčio mėn. Rokiškio apskrities švietimo skyriaus įsakymu Obeliuose buvo įkurta nauja biblioteka. Pirmoji darbuotoja buvo D. Diržytė. Ji buvo specialistė, dirbusi centrinėje bibliotekoje didesniame mieste. Tačiau tik pradėjus kurtis bibliotekai ji buvo atleista⁸.

Nuo 1941 m. gegužės 1 d. D. Diržytės pareigas perėmė nauja darbuotoja Emilija Norkūnaitė, gimusi 1921 m. Štai ką ji rašo apie biblioteką:

„...knygų buvo labai daug, nes buvo sujungta iš įvairių organizacijų ir bibliotekų. Daug gauta iš valstybinės leidyklos. Nemažai knygų buvo žydų kalba. Daugiausia buvo grožinės literatūros ir keletas mokslinės literatūros knyguciu. Knygos į tris spintas (knygų lentynas) netilpo. Skaitytojų pagal tą laiką buvo nemažai. Tuo laiku biblioteka buvo įsikūrusi, einant į stotį, buvusiam Šaulių name, viršutiniame aukšte, vykdomojo komiteto patalpose. Padedant vykdomajam komitetui, įsikūrė skaitykla, aprūpinta baldais ir įvairiomis kultūrinio žaidimo priemonėmis. Dideli gėlių medeliai skaitykloje ir balkone puošė tą jauką, įvairiais paveikslais bei žvėrių ragais išpuoštą kampaną. Kiekvienas įėjęs jautėsi nuotaikingai. Rokiškio apskrities švietimo skyriaus vedėjas Paukšta vizituodamas pripažino, kad ne tik Rokiškio apskrityje, bet dargi ir apylinkėje, nebuvo taip puikios, kaip Obelių biblioteka, kuri skyrėsi iš visų gražia skaitykla, tvarkinga biblioteka, ypač knygų nušifravimu. Į lentynas knygos buvo sustatytos pagal dydžio formatą, pvz.: „A“ – mažo formato, „B“ vidutinio, o „C“ – didžiausias. Taip jos buvo ir sudėtos į lentynas, pagal eilės numerius ant nugarėlių, nušifruotus iš pradžių tik pagal inventorių, vėliau papildant nebetiko. Ant nugarėlių – formato vertė ir inventorinis numeris, nes formatas netiko. Skyreliais mokslinė literatūra nebuvo skirstoma.

Katalogai buvo du. Vienas pagal inventorių, o antras jau suskirstytas skyreliais pagal klasifikaciją į devynis skyrius ir atskirai vaikų literatūra.

Kas mėnuo į švietimo skyrių (mokyklų inspekciją) reikėjo siųsti statistikos žinias, kokios knygos skaitytos per mėnesį pagal knygų klasifikaciją ir kokie skaitytojai skaitė pagal amžių, profesijas, vyrus ar moteris bei vaikus.

Tačiau karas, okupuojant vokiečiams Lietuvą, pareikalavo savo. Gražioji skaitykla buvo sunaikinta, paveikslai išdaužyti,

⁶ Ten pat, p. 189, 226.

⁷ *Lietuvių enciklopedija*, Bostonas, 1955, t. 20, p. 518.

⁸ *Lietuvos TSR bibliotekos*, Vilnius, 1977, p. 101.

gėlės išlaužytos, viskas išmėtyta. Grobė, kas kam tiko, vežėsi, nešėsi. Niekas į kultūrinę įstaigą nekreipė dėmesio. Biblioteka irgi nukentėjo. Vokiečių kareiviai į kiemą nešė ir degino knygas, ypač žydų kalba.“

E. Norkūnaitė bibliotekoje dirbo nuo 1941 m. gegužės 1 d. iki 1941 m. liepos mėn.

Kadangi dirbti bibliotekoje Emilijai Norkūnaitei neleido, jos pareigas perėmė Adelė Kulienė (Umbrasaitė).

Esant bibliotekose laisvų vietų, jose įsidarbino ne vienas doras pilietis, išsikėlęs iš ankstesnės gyvenamosios vietos, kur nebuvo tikras, kad jo nesuims. A. Kulienė, sovietiniais metais dirbusi Rokiškio prokuratūroje, užėjus vokiečiams, pasitraukė į Obelius ir įsidarbino Valstybinės viešosios bibliotekos vedėja.

Ji pradėjo dirbti 1941 m. liepos 16 d. ir dirbo iki 1946 m. sausio 1 d. Nuo 1946 m. sausio 1 d. iki 1950 m. balandžio 25 d. niekur nedirbo, nes augino mergaites. Nuo 1950 m. balandžio 25 d. vėl pradėjo dirbti Rokiškio mst. vaikų bibliotekoje. Kaip pati paskaičiavo, dirbo 26 metus ir 29 dienas.

A. Kulienė atsiminimuose apie darbą Obelių miesto bibliotekoje rašo:

„Knygai daug dėmesio skirti įpratau vaikystės metais. Nepamirštamais vaikystės džiaugsmas būdavo knygutės, kurias parsinešdavau paskaityti iš mokyklos. Knyga lydėjo ir jaunystės metais, plėtė akiratį, skatino siekti svajonių, nors tas siekimas nepavyko. Tačiau vilties žiburėlis likti naudinga gyvenime neužgeso.

1941 m. siaubingu laiku patekau į Obelių biblioteką. Pagal Švietimo skyriaus nurodymą įsijungiau į darbą. Tapau visateise šeimininke knygų fonduose. Turėjau teisę visas knygas liesti rankomis ir dalyti jas žmonėms pasiskaityti.

Šūvių garsai į nekaltus žmones vis tęsėsi, bet gyviesiems gyvenimas ėjo, nes gimė ir augo vaikai. Ėjo ir knygos pas žmones – didelius ir mažus. Žemaitės, Vienuolio, Pelėdos, Mykolaičio-Putino raštai. Atskiri jų kūrinių mokė vaikučius pažinti gyvenimą, atskirti blogį nuo gėrio. Suaugusieji ieškojo nusiramino, stiprybės, taip pat atsakymo į svarbiausius tuometinio gyvenimo klausimus, skaitė Dreizerio, Hugo, Dikenso ir kitų pažangiųjų rašytojų kūrinius.

Okupacinė valdžia daug knygų išėmė iš apygartos. Žydų kalba rašytas knygas iškart sudegino. Vėliau išėmė iš apygartos daug gerų knygų, kurios buvo skaitytojų mėgstamos. Pvz., Dreizerio „Sesuo Kerė“ ir kitas panašaus turinio.

Kadangi viešoji biblioteka buvo tik viena Obelių valsčiuje, tai knygų mėgėjai atvykdavo iš tolimų kaimo kampelių. Nuolatiniai skaitytojai buvo mokytojas Praniauskas su žmona, Urnevičius su žmona. Jie atvykdavo traukiniu, rodos, iš Noreikių. Taip pat nuolatiniai skaitytojai buvo Bajorų pradinės mokyklos mokytojas Chmelevskis ir daugelis kitų. Buvo aktyvių skaitytojų ir obeliečių,

kurie nesiskyrė su knyga, nors būdami ir senyvo amžiaus, tai Krasauskienė, Blauzdavičiai, Kazakevičius, Kundelytė. Iš mažųjų skaitytojų teprisimenu iš dvaro kumečių berniuką Kiseliovą, kuris vėliau buvo Obelių rajono laikraščio redaktoriumi.

Kiek prisimenu, tuo metu daugiau skaitytojų buvo vaikų negu suaugusiųjų. Po pamokų visada susidarydavo nemaža eilutė vaikučių, norinčių pasikeisti knygutes. Reikia nepamiršti, kad tuo metu buvo nemažai vaikų, kurie nelankė mokyklos. Tai vargšai vaikai. Jie labai norėjo gauti iš bibliotekos knygų. Biblioteka knygas išduodavo skaitytojams tik už piniginių užstatą. Vaikai ateidavo su tėvais užsirašyti ir, palikę užstatą, išsinešdavo knygą terminuotam laikui. O už pralaikytas knygas po termino didėdavo ir dvigubindavosi baudos. Iš tokių baudų vietos valdžia reikalavo, kad būtų įrištos apsidėvėjusios knygos. Bibliotekoje baudos už knygų perlaikymą nedidėjo, nes skaitytojai neperlaikydavo. Susidėvėjusios knygos buvo paduodamos pataisyti į rišyklą.

Iš savivaldybės asmuo, atėjęs į biblioteką, pareikalavdavo, kad komunistų vaikams būtų knygos neduodamos, kad pietų pertraukos metu biblioteka būtų uždaryta.

Tuo metu greta bibliotekos kambario, kurį skyrė siauras koridorėlis nuo kito gyvenamojo kambario, pietų pertraukos metu vykdavo vietos valdžios atstovų vaišės ir galbūt svarbūs pokalbiai, dėl to griežtai vengė pašalinių asmenų. Jie užkabindavo išorines duris. Skaitytojai negalėjo įeiti į biblioteką dar ilgoką laiką ir po pietų pertraukos.

Vėliau vietos valdžia su savo sėbrais šnekino neva gyventi išvien, gausianti žydų turto ir panašiai. Prisimenu, kaip skaudu buvo klausytis tokių reikalavimų ir kvietimų. Tuo ir pasibaigė mano pokalbis su vietos valdžios atstovais. Tariamai jaučiausi laimėjusi. Vaikai vėl keisdavo knygas patogesniu sau laiku, nepaisant, kieno tie vaikai – komunisto ar ne.

Netrukus išgirdau, kad ir man suteiktas „komunistės“ vardas, kad užregistruota į „ekskursiją“ negrįžtamai. Bibliotekos vedėja nebuvo patikima, buvo sekama, nes pasipriešino valdžiai. Buvo net ketinta biblioteką uždaryti, bet savo pažadų įvykdyti nesusėpėjo.“

Traukiantis vokiečiams, kareiviai užėmė tas patalpas, knygas buvo liepta sudėti į kitą kambarį, o bibliotekos vedėja pasitraukė į kaimą. Artėjo frontas. Buvo stengiamasi išsaugoti knygas. Vienas išdalijo skaitytojams, kitas nešė į kaimą. Knygas tempė maišais, gabenti jas padėjo Obelių gyventoja O. Kundelytė ir Kligienė (buvusios Obelių vidurinės mokyklos mokinės Onos Kligytės motina).

Praėjus frontui, A. Kulienė tą pačią dieną atėjo į Obelius pažiūrėti knygų. Atėjęsios kartu su Kundelyte, rado likusias knygas išdraikytas ant grindų. Joms aplinkiniai žmonės pasakojo, kad vokiečiai knygas draskė, krovė kieme ir degino. Tada Kulienė ant stulpų išklajavo lapelius, kuriuose buvo prašoma gražinti

paimtas arba rastas knygas. Daug išsaugotų knygų atvežė E. Kundelytė. Knygas padėjo tvarkyti miesto jaunimas.

Biblioteka užėmė du kambarius. Žmonės ir toliau skaitė knygas, gydė karo padarytas žaizdas. 1945 m. birželio mėn. vėl buvo išdavinėjamos knygos.

Bibliotekoje buvo daug darbo – nuolat iš fondų buvo išimama pasenusi literatūra, tvarkomi katalogai, skaitytojams parenkamos knygos. Tada dar katalogai buvo pagal knygos aukštį ir jos inventorinį numerį. Pvz., knygos aukštis „B“, o inventorinis numeris 371, tai šifras B-371. Toks šifras buvo užrašomas ant knygų nugarėlių. Lentynose knygos stovėjo, pradedant mažiausiomis. Jų šifras buvo raidė „A“. Po to į lentynas buvo statomos „B“ šifro knygos. Toliauėjo dar aukštesnės knygos „C“ ir pačios didžiausios „D“. Panašiai buvo sudaryti ir katalogai.

1944 metų žiniomis, iki 1944 m. spalio 25 d. Obelių biblioteka turėjo du kambarius: vieną vedėjos ir vieną valytojos.

Po karo tvarkyti knygas daug padėjo Nina Sapožnikovaitė. Nina labai pamėgo bibliotekos darbą. Ji nuolat talkindavo. Kai A. Kulienei susidarė sąlygos išeiti iš darbo, 1945 m. sausio 1 d. Obelių bibliotekos vedėja buvo priimta N. Sapožnikovaitė. Ji dirbo iki 1946 m. balandžio mėn.

N. Sapožnikovaitė mirė 1946 m. liepos 16 dieną. Ji sirgo stipria TBC forma, liga buvo uždelsta, mirė ligoninėje. Obelių kapinėse, kairėje pusėje netoli kampo, po didžiaisiais klevais jau daug metų stūkso kauburėlis žemių su apsamanojusiu užrašu: „Nina Sapožnikovaitė / 1923–1946“.

Rasti užrašai liudija, kad 1946 m. vasario 15 d. Obelių bibliotekos fonde buvo 804 knygos. Bibliotekoje buvo du etatai. Atlyginimas 422,50 Lt. O 1946 m. kovo 30 d. bibliotekoje buvo 682 knygos. Atlyginimas 552,50 Lt.

1946 m. vasario 15 d. Obelių bibliotekos vedėju pradėjo dirbti Adolfas Matulis. Tais pačiais metais už energingą darbą organizuojant chorą ir dalyvavimą paruošų kampanijoje A. Matuliui buvo pareikšta padėka su įrašymu į tarnybos bylą. Nuo 1947 m. rugpjūčio 30 d. A. Matulis jo paties pareiškimu iš einamų pareigų atleidžiamas.

1947 m. rugsėjo 1 d. į biblioteką atėjo dirbti Jonas Kiselevičius, gimęs 1926 m. ir turėjęs aštuonmetį išsilavinimą. Jis dirbo iki 1948 m.

Nuo 1948 m. liepos 1 d. į biblioteką paskiras Vytautas Jurkevičius, gimęs 1928 m. Jis 1949 m. spalio 1 d. perkliamas dirbti į Kultūros namus direktoriumi.

1949 m. gruodžio mėn. bibliotekos vedėju paskirtas Jonas Butėnas dirbo iki 1954 m. kovo 1 d.

Tuo metu knygų fondas buvo 7 802 egz. knygų. 1948 m. knygos jau buvo pradėtos perinventorizuoti – šie metai įrašyti pirmojoje inventorinėje knygoje.

Bibliotekoje nebuvo katalogų ir kartotekų. Masinis darbas irgi nebuvo dirbamas.

Nuo 1954 m. iki 1955 m. gegužės 31 d. biblioteką perėmė Aldona Čypaitė. Tuo metu biblioteka dirbo nuo 13 iki 20 val. Knygų fondas buvo 8 595 egzempliorių knygų, o skaitytojų – 483. Apskaita buvo prastai vedama, katalogai netvarkomi, mažai dirbta su skaitytojais. 1955 m. gegužės 31 d. A. Čypaitė perkliama į kaimo biblioteką.

Po to iki 1956 m. sausio 14 d. bibliotekoje dirbo iš Kalinino kolūkio bibliotekos atkelta Birutė Povilavičienė. Tuo metu fonde buvo 8 896 egz. knygų. Pradėti tvarkyti katalogai.

1956 m. bibliotekos fondą perėmė Jonas Šakalys. Knygų buvo 9 083 egz. Fondas pamažu didėjo. Biblioteka turėjo 256 skaitytojus, knygų buvo išduodama nedaug. Tuo metu biblioteka būdavo dažnai uždaroma ir įvairioms progoms joje įrengiamas bufetas. J. Šakalys, nors ir buvo specialistas, bet šio darbo nemėgo, todėl greitai išėjo.

Nuo 1957 m. vedėju dirbo Pranas Vaitekūnas. Jis buvo geras organizatorius, sutvarkė visus bibliotekinio darbo barus, todėl bibliotekoje darbai pajudėjo tinkama linkme. Knygos būdavo gaunamos iš Respublikinio bibliotekų kolektooriaus bei knygyno. Fondas išaugo iki 10 291 egzempliorių knygų. Tuo metu bibliotekoje jau dirbo Birutė Povilavičienė ir skaityklos vedėja Laima Rėlytė. Rajono biblioteka teikė metodinę pagalbą kaimo kilnojamoms bibliotekoms, kurių 1957 m. buvo net 18. Tai Aleksandravėlės, Antázavės, Audronių, Bagdōniškio, Bařkiškio, Kreščionių, Kriaunų, Lūkštų, Meldūčių, MTS (Obelių), Neršionių, Noreikių, „Pergalės“ kolūkio, Sūviekio, Svōbiškio, Vyžečių, „Žalgirio“, „Lenino“ kolūkių.

Nuo 1959 m. dirbant Ernestinai Šimkevičienei (Skvarnavičiūtei), biblioteka pradėjo pirmauti. Buvo baigti katalogai, fondas sutvarkytas pagal dešimtainę klasifikaciją. Jis išaugo iki 14 090 egzempliorių, buvo 830 skaitytojų. Prie bibliotekos veikė taryba, aktyvistai, knygnešiai. Bibliotekoje buvo organizuojami įdomūs masiniai renginiai, vakarai, literatūriniai teismai ir kt.

* * *

Vaikų biblioteka Obeliuose įsikūrė 1953 m. rugpjūčio 10 d. Pirmoji Vaikų bibliotekos vedėja – Aldona Varnienė (Laguckaitė). Šiuo metu ji – liaudies menininkė, 1969 m. laimėjusi lietuviško suvenyro konkursą, gyvena Vilniuje. A. Laguckaitė ėmė vesti atskirą inventorinę knygą, padėjo apipavidalinti patalpą. Skaitytojų buvo 200, knygų – apie 2 000 egzempliorių. Pradėtas masinis darbas: kino filmų, knygų „Mažieji keršytojai“, „Apysaka apie Zoją ir Šurą“ aptarimai ir kt. Veikė taryba, sudaryta iš mokytojų, taip pat skaitytojų aktyvas, kuriame dalyvavo Verbiejūtė, Macelytė, Šniokaitė. Bibliotekoje buvo leidžiamas sienlaikraštis „Sprigtas“. Už kai kuriuos masinius renginius A. Laguckaitei buvo reiškiamas padėka. Fondas buvo sutvarkytas pagal bibliotekinės technikos minimumą.

1954 m. gruodžio 30 d. į darbą priimta Nina Afanasjeva. Tais pačiais metais pradėjusi dirbti Marytė Mikalkėnienė (Petrauskaitė) labai daug pasidarbavo bibliotekos labui. Ji sudarė viso fondo abėcėlinį ir sisteminių katalogus, mokslinę literatūrą suskirstė pagal atskiras mokslo šakas, o grožinę – pagal abėcėlę. Fonde buvo 1 780 egz., jis vis didėjo ir 1959 m. jau siekė 6 132 egz. Skaitytojų buvo 243, literatūros išduota 7 328 egz.

Biblioteka gavo du kambarius, ją puošė sovietiniai plakatai: „Pionierius – pavyzdys visiems“, „Baltarankiai mes nebūsim“, „Leninas nemiršta niekad“, „Pirmieji septynmečio žingsniai“, „Už tvirtą taiką“, „Laiminga vaikystė“ ir kt. Biblioteka subūrė nemažą jaunųjų knygų mylėtojų aktyvą. Tai – Skvarnavičiūtė, Pupelytė, Žuklytė, Jurkevičiūtė ir kt. Jie dirbdavo bibliotekoje ir padėdavo organizuoti

masinį darbą. Kultūros namų salėje buvo rengiami rytmečiai įvairiomis temomis, vykdavo knygų aptarimai, literatūriniai-teminiai vakarai, buvo minimos rašytojų sukaktys. Labai įdomus buvo Salomėjos Nėries 50-mečio minėjimas. Knygų fondas 1962 m. buvo 7 477 egz., biblioteka turėjo 568 skaitytojus. Biblioteka tapo pirmaujančia rajone, vedėja buvo apdovanota trimis Kultūros ministerijos ir dviem Kultūros skyriaus garbės raštais.

1962 m. Obelių mst. vaikų bibliotekos fondas perduodamas Rokiškio liaudies švietimo skyriui ryšium su kultūros įstaigų tinklo mažinimu. Dėl tos priežasties M. Mikalkėnienė perėjo dirbti į Obelių vidurinės mokyklos biblioteką.

Štai ką ji savo prisiminimuose rašo:



„1954 m. baigiau Vilniaus bibliotekinį technikumą. Tais pačiais metais gavau paskyrimą į Kėdąinius ar Kaišiadorįs. Bet mano tėvai labai nuliūdo, kad taip toli, ir prašė, kad prašyčiau paskyrimo arčiau Zarasų (ten mano gimtinė). Man pasiūlė Obelius, nors skirstymo komisija visokiais būdais mane atkalbinėjo. Jie žinojo, kad ten biblioteka apleista. Na, bet mane likimas vis dėlto nubloškė į Obelius. Ižengusi į miesto suaugusiųjų biblioteką, kur mane paskyrė eiti bibliotekininko pareigas, išsigandau. Bibliotekos vedėja lošė kortomis, laiminga šypsojosi. Skyriaus vedėjas ir buhalteris girti. Norėjau bėgti ir rėkti. Įėjau į fondo kambarius, o ten knygų suverstos bet kaip, klasifikacijos jokios. Net grožinė literatūra nesudėta pagal autorių pavardes. Dokumentacijos jokios. Pirmasis mano darbas ir buvo suklasifikuoti fondus, atskirti grožinę literatūrą nuo mokslinės, parengti katalogus. Per metus sutvarkiau knygų fondą ir užvedžiau abėcėlinį ir sisteminį katalogą. Sutrūvarkiau dokumentaciją, nes ataskaitos buvo rašomos „iš lubų“. Tuo metu mes priklausėme Šiauliams. Kaip tik po pusantrų metų atvažiavo iš Šiaulių komisija. Jie tris dienas tikrino darbą ir pripažino, kad gerai sutvarkyta. Tada man pasiūlė pereiti į Vaikų biblioteką, nes patikrinę ir ten rado netvarką. Ir vėl man teko tokia sunki dalia. Pradėjau darbuotis nuo fondų tvarkymo ir katalogų sudarymo. Mažiesiems skaitytojams buvo teminės širmelės. Tuoju subūriau skaitytojų būrelį. Buvo jaunesniųjų ir vyresniųjų grupės. Kai buvo

Vaikų bibliotekos vedėja Aldona Laguckaitė (Varnienė) Obelių kultūros namų ir bibliotekos (buvusių Šaulių namų) balkone. Apie 1955 m. Iš autorės archyvo

sutvarkyti fondas ir katalogai, sutvarkiau dokumentaciją. Pradėjome su vaikais inscenizuoti pasakas. Patys pasidarydavome dekoracijas. Surengėme susitikimą su vaikų poetu A. Matučiu.

Visi renginiai vykdavo Kultūros namų salėje. Ten ruošdavome knygų ir žurnalų parodas, bibliografines apžvalgas. Metų pabaigoje reikėdavo skaitytojams atsiskaityti apie nuveiktą darbą. Ir miesto biblioteka turėjo atsiskaityti, tai ruošdavome sykiu, nes susirinkdavo ir vaikai, ir jų tėvai. Salė būdavo pilnutėlė.

Po dvejų metų sulaukiau iš Vilniaus komisijos. Mano darbu buvo patenkinti ir mane apdovanojo Garbės raštu. Paskui laikinai darbas nutrūko, nes 1958 m. buvau dekretinėse atsotogose, o 1960 m. vėl pradėjau dirbti. Atėjusi radau pokyčių. Priimtas bibliotekininkas buvo ne specialistas ir sunkaus būdo. Paskui paaiškėjo, kad jis apiformintas kaip dailininkas. Todėl bibliotekoje piešė, į skaitytojus nekreipė dėmesio. Bibliotekoje radau įneštą pianiną, ten vykdavo repeticijos. Skaitytojai bijojo įeiti. Man teko įdėti daug įėgų ir pakovoti, kol vėl įstačiau biblioteką į vėžes.

Taip dirbau iki 1962 metų, nes tais metais Vaikų biblioteka buvo sujungta su mokyklos biblioteka“.

1965 m. sausio 1 d. vėl pradėjo veikti Vaikų biblioteka. Vedėja Janeliūnienė dirbo palyginti neilgai, ir biblioteka negalėjo įeiti į normalias darbo vėžes.

1965 m. gegužės mėnesį biblioteką perėmė Alė Varnaitė. Nors ji buvo specialistė, bet darbą sužlugdė ir buvo atleista.

Nuo 1966 m. gruodžio 1 d. dirbo Vera Bagdonaitė. Tuo metu knygų fonde buvo 7 050 egzempliorių, biblioteka turėjo 454 skaitytojus.

Nuo 1968 m. lapkričio 11 d. dirbo Genė Sesickaitė, o nuo 1969 m. rugpjūčio 1 d. – Regina Lukoševičiūtė.

* * *

1963 m. pradėta išsamiai tvarkyti kraštotyrinė kartoteka, kurioje suregistruota svarbiausia literatūra apie Obelius. Kartotekos klasifikacija pagrįsta 1962 m. išleistais metodiniais nurodymais pagal pateiktą schemą (Mikutienė B. *Biblioteka ir kraštotyra*, Kaunas, 1962).

Kartotekoje 870 kortelių. Vienas aprašas apie 1846 m., bet daugiausia medžiaga nuo 1940 metų. 1972–1973 m. darbuotojos Birutė Kišūnaitė ir Laima Navadničėnienė stažuočių metu Respublikinėje bibliotekoje nurašė visas korteles iš lituanistikos skyriaus, kuriose buvo minimi Obeliai. Peržiūrėti visi Obelių miesto bibliotekoje esantys metraščiai nuo 1951 metų. Į kraštotyrinę kartoteką įjungiami įvairūs kraštiečiams skirti apdovanojimai, kurie sudaro atskirą skyrių. Rasime medžiagos nuo aukščiausiojo vyriausybės apdovanojimo iki garbės rašto.

Atrenkant literatūrą kraštotyrinei kartotekai, daug dėmesio skiriama literatūros konkretumui, naujoviškumui, stengiamasi išvengti kartojimų, pasiekti, kad skaitytojas galėtų iš surinktos medžiagos susidaryti tikslų ir išsamų mikrorajono gyvenimo vaizdą.

* * *

1970 m. sausio 23 d. vėl keičiasi vaikų literatūros skyriaus darbuotojai. Iš vaikų literatūros skyriaus vedėjos pareigų atleidžiama Regina Lukošūnaitė ir nuo 1970 m. vasario 6 d. priimama Janina Juškaitė.

1970 m. kovo 1 d. Irena Kuliienė atleidžiama iš Obelių miesto bibliotekos vedėjos pareigų ryšium su perėjimu į kitą darbą. Vadovaujant Irenai Kulienei bibliotekos kolektyvas dažnai būdavo apdovanojamas.

Štai ką Irena Kuliienė savo prisiminimuose apie biblioteką rašo:

„Į bibliotekos vaikų literatūros skyrių atėjau dirbti 1961 metais. Kadangi buvau dirbusi tik kaimo bibliotekoje, šis darbas buvo labai bauginantis. Ši biblioteka anksčiau priklausė rajono centrui, turėjo daugiau skaitytojų, platesnis darbo baras, reikėjo daug vaizdinių priemonių, kas ketvirtį surengti masinį renginį. Kadangi meninių gabumų nedaug turėjau, tad pradėti dirbti po menininkės Elenos Zalogaitės tikrai buvo baisu. Tačiau pradėjusi dirbti, pamačiau, kad viskas buvo daug paprasčiau, nes mažieji skaitytojai buvo neįnoringi, bendrauti su jais buvo įdomu ir lengva.

1962 m. buvau paskirta dirbti bibliotekos vedėja ir dirbau iki 1970 metų, vėliau buvau bibliotekininkė ir skaityklos vedėja.

Obelių biblioteka privalėjo dirbti metodinį darbą su kaimo bibliotekomis, kurių buvo 15-ka. Turėjome jas aplankyti kas ketvirtį po kartą, tikrinti jų darbą, nurodyti, kaip reikėtų gerinti darbą. Transporto biblioteka neturėjo, todėl tekdavo važiuoti autobusu, dviračiu arba eiti po 7–10 kilometrų pėsčiomis.

Obelių bibliotekoje turėdavome organizuoti ne tik knygų temines parodas, bet kartą per ketvirtį būtinai vieną masinį renginį: literatūrinį vakarą, knygos aptarimą, rašytojų sukakties metines ir kita. Kadangi biblioteka buvo tose pačiose patalpose su Kultūros namais, o juose dirbo Jonas Kavoliūnas, tai masiniai renginiai tikrai buvo įdomūs ir žiūrovių netrūkdavo. Inscenizuodavome ištraukas iš įvairių kūrinių, literatūriniai vakarai taip pat būdavo su menine programa.

*Miesto valdžia į mūsų darbą nelabai kišdavosi, bet kai nu-
nešdavom tikrinti darbo ataskaitas, tada išanalizuodavo ir būdavo įvairių priekaištų, nors apie bibliotekinį darbą ten neturėjo nė menkiausio supratimo. Mes, bibliotekos darbuotojos, visada padėdavome organizuoti įvairius miesto renginius, žiemos šventes, dainų ir šokių šventes, vardynas, auksines ir sidabrines vestuves“.*

Nuo 1970 m. kovo 1-osios Valerija Petrauskienė iš bibliotekininkės pareigų pervedama į bibliotekos vedėjos pareigas.

Balandžio 13 d. Aldona Puzinkevičiūtė priimama bibliotekininke Obelių miesto bibliotekoje.

Nuo liepos 16 d. Jonas Kavoliūnas atleistas iš Obelių miesto bibliotekos skaityklos vedėjo pareigų ryšium su perėjimu į kitą darbą.

Nuo liepos 16 d. Obelių miesto bibliotekos skaityklos vedėjos pareigoms (0,5 etato) paskirta Adelė Kulienė.

Rugsėjo 14 d. atleista Aldona Puzinkevičiūtė iš Obelių miesto bibliotekos bibliotekininkės pareigų ryšium su gyvenamosios vietos pakeitimu.

Lapkričio 6 d. Birutė Kišūnaitė priimta į Obelių miesto biblioteką bibliotekininkės pareigoms.

Nebuvo bibliotekos istorijoje dar tokių metų, kad pasikeistų net aštuoni darbuotojai, bet bibliotekos gyvenimas tekėjo sena vaga. Nesumažėjo nei skaitytojų, nei išduota literatūra.

Norisi paminėti tais metais įvykusius įdomesnius faktus. Vykstant SSRS tautų meno dienoms Lietuvoje, Obeliuose lankėsi grupė meno ir literatūros darbuotojų. Tarp jų ir pradedantis rašytojas Vytautas Martinkus, kuris paliko autografa pirmojoje savo knygoje „Loterija“. Savo eiles taip pat skaitė pradedantys rašytojai Aldona Puišytė ir Petras Palilionis.

Pirmą kartą per Obelių miesto bibliotekos istoriją gauta knyga per Tarpbibliotekinių abonementą (TBA) net iš Maskvos, iš Lenino bibliotekos.

Biblioteka įsikūrusi nepritaikytose patalpose, Kultūros namų antrame aukšte, ir metai po metų didėjant fondui atsiranda pavojus įkristi į fojė, nes einant linguoja grindys. Todėl 1971 m. kovo 15 d. Vilniaus valstybinė priešgaisrinė apsauga užplombavo biblioteką ir Kultūros namus dėl netinkamos priešgaisrinės apsaugos ir avarinės būklės. Liepos mėnesį biblioteka perkelta į anksčiau buvusios klebonijos virtuvę, o vėliau – į aštuonmetės rusų mokyklos stalių dirbtuvės patalpas – du kambarius ir koridoriuką. Patalpos mažos, ne visas fondas telpa. Labai sunku aptarnauti skaitytojus, nes visi laikraščiai, žurnalai, dalis knygų liko senosiose patalpose. Kambariukai niūrūs, į šiaurės pusę, langai maži. Toks nenormalus bibliotekos darbas iškart atsiliepė skaitytojų lankomumui. Ypač bloga skaityklos padėtis, joje tilpo tik stalai ir lentynos, be to, ji buvo pradinės mokyklos patalpose, kur daug triukšmo. Keliantis į šias patalpas buvo nuodugnai peržiūrėtas knygų fondas, dalis literatūros atrinkta į mainų fondą, pasenusios ir suplyšusios nurašytos.

1971 m. rugpjūčio 1 d. Obelių miesto bibliotekos skaityklos vedėjos pareigoms (0,5 etato) paskiriama Julija Šeikuvienė.

1972 metai paskelbti Tarptautiniais knygos metais. Metų šūkis „Knyga visiems“.

Vaikų literatūros skyriaus vedėja Janina Juškaitė stažavosi Vilniuje, kursuose bibliografijos klausimais. Atvežė daug vertingos kraštotyrinės medžiagos. 1972 m. Janina Juškaitė baigė Vilniaus kultūros mokyklą.

Vasario mėnesį vaikų literatūros skyrius pradedamas gabenti į butą.

1972 m. vasario 17 d. Obelių miesto bibliotekos skaityklos darbuotoja Adelė Kulienė išlydimą į pensiją. Visą savo gyvenimą A. Kulienė atidavė knygai, bibliotekai. Beveik nuo pat įkūrimo ji dirbo bibliotekoje. Jos akyse biblioteka išaugo, keitėsi darbuotojai. Kruopštumas, sąžiningumas darbe – tai bruožas tikro bibliotekininko, jį igijo ne vienas darbuotojas, dirbdamas šioje bibliotekoje kartu su A. Kuliene.

Nuo liepos 1 d. Obelių miesto bibliotekoje skaityklos vedėja pradeda dirbti Laima Navadničienė.



*Obelių miesto
bibliotekos skaityklos
vedėja Adelė Kulienė.
1967 m.
Iš bibliotekos fondų*



*Obelių mst. biblioteka
su vaikų skyriumi
iki 1972 m. buvo
įsikūrusi šiuose
buvusiuose Šaulių
namuose.
Iš bibliotekos fondų*



*Restauruota Obelių
klebonija, kurioje
1972–1992 m.
veikė Obelių
miesto biblioteka.
Iš bibliotekos fondų*



*Šiame name
(J. Zaukos g. 3)
1972–1992 m. buvo
įsikūręs Obelių mst.
bibliotekos vaikų
skyrius. Iš bibliotekos
fondų*

Rugsėjo 1 d. Janina Juškaitė atleidžiama iš Obelių m. bibliotekos vaikų literatūros skyriaus vedėjos pareigų ryšium su išvykimu į kitą rajoną.

Nuo rugsėjo 1 d. Liusė Aleknaitė iš Svobiškio kaimo bibliotekos atkelia ma į Obelių m. bibliotekos vaikų literatūros skyrių vedėjos pareigoms. Ji vaikų literatūros fondą pertvarkė pagal naujas programas į keturias grupes: A grupė – literatūra ikimokyklinio amžiaus vaikams ir 1-ai klasei; B grupė – literatūra 2–4 klasei; C grupė – literatūra 5–7 klasei; D grupė – literatūra 8–9 klasei.

Nuo gruodžio 1 d. L. Aleknaitė atleista iš vaikų literatūros skyriaus vedėjos pareigų ryšium su perkėlimu į Svobiškio biblioteką.

Gruodžio 1-ąją iš Baŕkiškio kaimo bibliotekos perkeliama dirbti Gražina Žeižytė į vaikų literatūros skyrių vedėjos pareigoms. Per metus ji sugebėjo pagal naujus reikalavimus sutvarkyti bibliotekos fondus, katalogus, kartotekas, visą bibliografinį informacinį aparatą. Šiaulių viešosios bibliotekos atstovai, tikrindami bibliotekos katalogus, pripažino, kad katalogai yra vieni iš geriausių rajone.

Daugiausia dėmesio buvo skirta skaitytojų telkimui. Palyginimui: 1971 m. – 690 skaitytojų, 1972 m. – 898 skaitytojai. Daug dirbama su problemiškomis šeimomis, stengiamasi knygą priartinti prie šeimos. Surengtos parodos paminėti rašytojų jubiliejams bei žymioms datoms (Moljero, Šuberto, Mozūriūno, Montvilos, Lazdynų Pelėdos, Paustovskio, Maironio, Heinės). Sudaryta kartoteka „Kuo būti?“ Pagal naujus reikalavimus pertvarkytas kraštotyrinės kartotekos skyrelis „Obeliai spaudoje“. Suklijuotas kraštotyris albumas „Obelių istorijos puslapiai“. Surinktas ir padarytas aplankas „Ignas Lapienis“.

1973 metais bibliotekoje dirbo net trys darbuotojos, baigusios kultūros mokyklą. Tai Birtutė Kišūnaitė, Laima Navadničėnienė ir vaikų skyriuje dirbanti Gražina Žeižytė, kurios užsirekomendavo kaip stropios, mylinčios savo darbą. Bibliotekai vadovauja Valerija Petrauskienė.

Obelių miesto biblioteka metodiškai vadovauja 17-kai kaimo bibliotekų. Kai mams padėta sutvarkyti „Bendrąsias žurnalų ir laikraščių straipsnių kartotekas“, katalogus. Įvestos naujos rubrikos.

1974 metais vėl keičiasi bibliotekos darbuotojai. Skaityklos vedėja L. Navadničėnienė išėjo ilgalaikių atostogų.

Balandžio 25 d. B. Kišūnaitė atleista iš Obelių miesto bibliotekos bibliotekininkės pareigų ryšium su perkėlimu į Obelių kultūros namų direktorės pareigas.

Balandžio 25 d. Gražina Katinauskaitė paskirta į Obelių miesto biblioteką bibliotekininkės pareigoms.

Rugsėjo 9 d. iš Obelių miesto vaikų literatūros skyriaus vedėjos pareigų atleista G. Žeižytė ryšium su išvykimu į kitą rajoną, o į jos vietą priimta ne specialistė Alina Baranovienė.

Kitais, 1975 metais Rokiškio rajone bibliotekos buvo centralizuojamos, todėl pradėti parengiamieji darbai. Fondas buvo tikrinamas daugiau nei prieš 10 metų, todėl rasta nemažai trūkumų. Keisčiausia, kad yra dingusios vertingiausios knygos. Peršasi išvada, kad knygos iš bibliotekos tiesiog vagiamos. Daug knygų trūksta iš septintojo skyriaus. Dingęs „Tarptautinių žodžių žodynas“ ir kt. Buvo tvarkoma bibliotekos dokumentacija, sutikslinama knygų apskaita.

Pradėta vesti nepatenkintų skaitytojų užklausų kartoteka.

Bibliotekininkai ne vien tik dirba, bet moka ir ilsėtis. Jau daugelį metų švenčiama bibliotekininko diena, kurios metu nauji darbuotojai „pakrikštijami“ ir tampa „tikrais“ bibliotekininkais. Tokio krikšto neišvengė ir G. Katinauskaitė. Ši šventė 1974 m. spalio 19 d. vyko Pandėlyjė.

1974 m., palyginti su 1973 m., sumažėjo 101 skaitytoju. Visi šie skaitytojai yra vaikai, vėl pradėję skaityti mokyklos bibliotekoje, kuri dėl rimtų priežasčių nedirbo.

1974 m. skaitytojų iš viso 813, tarp jų vaikų 329.

1973 m. skaitytojų iš viso 913, tarp jų vaikų 435.

1975 metais vėl keitėsi bibliotekos darbuotojai. L. Navadničėnienė perkeliama į Obelių mst. vaikų bibliotekos skyrių iš Obelių miesto bibliotekos skaityklos vedėjos pareigų. Atleidžiama Alina Baranovienė iš vaikų literatūros skyriaus.

Kiekvieni metai bibliotekų istorijoje kuo nors paženklinėti. Kultūros ministro įsakymu nuo 1976 m. vasario 1 d. Rokiškio rajone vyko bibliotekų centralizacija. Dabar Obelių miesto biblioteka yra Rokiškio centrinės bibliotekos filialas. Mūsų filiale pasiliko trys darbuotojos – vyr. bibliotekininkė Valerija Petrauskienė, bibliotekininkė Gražina Katinauskaitė ir Laima Navadničėnienė, vaikų literatūros skyriaus bibliotekininkė. Buvęs skaityklos etatas perkeltas į Rokiškio centrinę biblioteką. Vasario 23-iąją gauta pirmoji siunta iš Centrinės bibliotekos komplektavimo skyriaus. Knygos sutvarkytos, sukataloguotos, belieka tik sudėti į lentyną ir išduoti skaitytojams. Katalogines korteles taip pat gauname sutvarkytas, tik dar pasitaiko netikslumų. Peržiūrime gaunamų kortelių šifrus ir pritaikome prie mūsų fondo šifrų.

Per metus bibliotekoje apsilankė 869 skaitytojai. Padaugėjo suaugusių skaitytojų. Perregistruojant skaitytojus ir išreikalaujant knygas iš skolininkų, buvo pasitelktas bibliotekos aktyvas. Sutikslinta mikrorajono biblioteka. Dar vis tebeveikia kilnojamoji biblioteka Subatėje, Latvijoje, joje 1975 metais skaitė 25 skaitytojai, išduota 205 egz. knygų.

Kartu su Obelių vidurinės mokyklos literatū būreliu, vadovaujamu mokytojos Eleonoros Šilininės, Kultūros namuose vyko Vytauto Petkevičiaus knygos „Yra

šalis“ pristatymas. Tai apybraižų knyga apie Tėvynę ir jos žmones, kurie stato, kuria, savo darbais turtina gimtąjį kraštą. Aptariant šią knygą viskas buvo siejama su vietos faktais, todėl su įdomumu klausėsi ir senas, ir jaunas.

Suorganizuoti aštuoni masiniai renginiai, septynios bibliografinės apžvalgos. Atsakyta į 250 paklausimų. Per tarpbibliotekinį abonementą gauta 28-ios knygų.

* * *

1977–1987 m. laikotarpis bibliotekos kronikoje užfiksuotas labai blankiai. Rašoma, kad bibliotekos patalpos nepakenčiamos. Šaltos ir žiemą, ir vasarą. Tamsu ir žiemą, ir vasarą. Reikia deginti elektrą. Nė vienas spindulėlis neužklysta nė pro vieną langą. Vienu žodžiu – buvusios klebonijos virtuvės patalpos.

Reikalavimai bibliotekų darbui įkyrūs. Daugiau, daugiau... Propaguoti marksizma-leninizmą, ateizmą... Kampanijos, suvažiavimai, plenumai, šūkiei. Vieni už kitus skambesni. Nieko susieto su Lietuva, o jei ir susieta, tai iškreipta, pakylėta.

Dirbom. Dirbom kasdieninį darbą. Gerai tvarkėm knygų fondus, katalogus, informacinį fondą. Manome, kad tai ir yra pagrindas gerai aptarnauti skaitytojus. Nebuvo tokio paklausimo, kad neatsakytume. Neišleidom nė vieno skaitytojo, kuris neišsineštų atsakymo į jam rūpimą klausimą. Obeliečiai žino, kad biblioteka – tai informacinis centras...

Visą šį dešimtmetį dirbo nuolatiniai darbuotojai: vyr. bibliotekininkė Valerija Petrauskienė, bibliotekininkė Gražina Deksnienė (Katinauskaitė) ir vaikų literatūros skyriuje Laima Navadničėnienė. Turėjome pastovų skaitytojų skaičių, literatūros išdavimas nežymiai didėjo. Ateidavo į biblioteką tie gyventojai, kuriems tikrai reikalinga biblioteka. Pirmenybę visuomet teikėme individualiam darbui su skaitytojais.

1984 metais spalio, lapkričio ir gruodžio mėnesiais vyko bibliotekos remontas. Praplėstos bibliotekos patalpos, gautas didelis 48 kvadratų kambarys, kuriame sudėjome poezijos knygas ir padarėme skaityklą.

Bet krosnis buvo sumūryta blogai ir žiemą čia buvo labai šalta, be to, taupėme kurą, taigi čia dėl šalčio buvo nemalonu būti.

1985 metais iš pagrindų pagal visus reikalavimus pertvarkytas informacinis bibliotekos fondas. Padaryti nauji užrašai ir skirtukai. Veikė paroda „Bibliografija – vadovas knygų fonduose ir spaudoje“.

* * *

1988 metais atgimimas Lietuvoje privertė pamąstyti, ką iki šiol planavome ir dirbome ne taip. Pasirodė, kad nepažįstame Tėvynės Lietuvos, jos istorijos, žymių jos kultūros veikėjų. Todėl tais metais išdrįsime ir mes pertvarkyti šūkieis išmargintas knygų lentynas. Atradome žymių Lietuvos kultūros žmonių prasmingų, pamokančių minčių apie Tėvynę Lietuvą, jos praeitį, gamtą, kalbą, žmones. Su skaitytojais atvirai, nuoširdžiai kalbėjome apie viską, kas vyksta, kas juos jaudina...

Patikslinta gyventojų kartoteka, išanalizuota gyventojų ir skaitytojų sudėtis. Išaiškintos asmeninės bibliotekėlės, prenumeruojamų leidinių skaičius (asmeni-

kai). Norintiems skaityti, bet negalintiems ateiti į biblioteką organizuotas knygų pristatymas į namus.

Bendroji kartoteka pertvarkyta pagal BBK lenteles. Gaila, paskubėjome pertvarkyti. Reikėjo viską atgal į savo vietas atstatyti.

Metai buvo pakilūs. Įvyko daug išsimintinų renginių. Moters dienos proga bibliotekininkė G. Deksnienė suorganizavo šventę Obelių mechaninėse dirbtuvėse. Vakaronės metu veikė ir knygų paroda „Knyga – tavo patarėjas“, kurioje buvo eksponuojamos knygos šeiminiškėms, mezgėjoms. Padaryti aplankai „Moteris fotografijoje ir mene“, „Žymios moterys“.

Kovo mėnesį bibliotekoje veikė paroda „Vydūno palikimas“. Literatūros šia tema labai mažai, bet pasistengta surinkti viską, kas įmanoma.

Kovo 16 dieną pirmą kartą viešai iškabinamas skelbimas, kviečiantis obeliečius į Knygnešio dienos paminėjimą, kuris vyko prie knygnešio Juozo Zaukos kapo. Susirinko nedaug žmonių – keletas obeliečių ir mokytojos lituanistės Danutės Skvarnavičiūtės auklėtiniai šeštokai. Bibliotekos darbuotoja V. Petrauskienė knygyne apžvelgė šio knygnešio gyvenimo ir veiklos kelią. Mokytoja D. Skvarnavičiūtė kvietė visus prisiminti šią dieną ir valandą, kada mes jau galime garsiai kalbėti, ką ilgus metus laikėme širdyje. Pasibaigė dar vienas spaudos ir žodžio draudimo laikotarpis, kurį išgyveno knygnešys Juozas Zauka. Mokiniai pažadėjo puošti knygnešio kapą ir prižiūrėti aplinką prie paminklo „Knygnešys“.

Lapkričio 26 d. vyko susitikimas su kraštiečiais Vanda Juknaite ir Alfonsu Daniu. Susitikime dalyvavo daugiausia mokytojai bei mokiniai ir apie 30 obeliečių, bibliotekos skaitytojų. Labai įdomu buvo paklausti V. Juknaitės minčių apie gyvenimą, kūrybą, laikmetį. Rašytoja atsakė į daugybę klausimų. Prisistatė mažai kam žinomas humoristas pakriauniškis A. Danys. Savo humoreskas jis daugiausia spausdina žurnale „Šluota“.

Bibliotekininkės yra aktyvios visuomenininkės. G. Deksnienė dalyvavo visuotiniame gyventojų surašyme. L. Navadničėnienė dalyvauja moterų tarybos veikloje, V. Petrauskienė – paminklų apsaugos bei kraštotyryniame darbe ir veteranų tarybos veikloje.

Tautos atgimimas didina kiekvieno žmogaus atsakomybę už patikėtą darbą. Tai jaudina ir įpareigoja. Šiuo metu visuomenė vis labiau domisi istorija. Itin svarbios žmogaus dorovės, kalbos puoselėjimo, ekologijos, humanitarinės kultūros ugdymo, kraštotyros problemos.

1989-ieji paskelbti blaivybės metais.

Surengta paroda „Tautinis atgimimo šauklys“ V. Kudirkos ir „Varpo“ jubiliejui paminėti. Kovo mėnesį jau antrus metus minime Knygnešio dieną. Į minėjimą atvyko knygnešio Juozo Zaukos vaikai Rimantas Zauka, Rokiškio kultūros skyriaus vedėjas Petras Blaževičius, rokiškėnas režisierius J. Vajega, etnografinio ansamblio vadovas Algirdas Svidinskas, Rokiškio centrinės bibliotekos direktorė Zita Jodeikienė. Kukliai ir gražiai paminėjome knygnešį. Obelietė bibliotekos skaitytoja Onutė Pauliukaitė, gerai pažinojusi Zaukų šeimą, išsaugojo memorialinę lentą, kuri buvo atidengta prie namo, kur gyveno knygnešys, o paskui nuplėšta. Tad šios dienos proga R. Zauka ją prikėlė prie namo. Padėtos gėlės prie kopyltstulpio knygnešiui ir ant knygnešio kapo.



Minėdamas knygnešio dieną Obelių vidurinės mokyklos knygnešių būrelis (vadovė – mokytoja D. Skovarnavičiūtė) deda gėles ant knygnešio Juozo Zaukos kapo. Gėles deda Kmieliauskaitė. Iš bibliotekos fondų

Birželio 29 d. Vilniuje, Profsąjungų rūmuose, vyko Bibliotekininkų draugijos atkuriamasis suvažiavimas. Jame dalyvavo ir V. Petrauskienė.

1990-ieji paskelbti knygos metais, todėl visus metus veikė knygų parodos „Tauta ir kalba“, „Varpas skelbia atgimimą“. Šios parodos padėjo skaitytojams greitai pasirinkti reikiamą literatūrą. Mokiniai rašė rašinius, mokytojai gilino žinias. Literatūros šia tema buvo mažoka, todėl parodoje kartais likdavo tik kelios knygos. Surinkta medžiaga iš laikraščių ir žurnalų buvo sudėta į aplanką „Lietuvių kalba“.

Parodoje „Mes norim kurti švarią, žalią, dorą, laisvą Lietuvą“ eksponuojama Lietuvos atgimimui skirta literatūra. Pasirodė nauji žurnalai: „Katalikų pasaulis“, „Aušrinė“, „Dora“, „Liaudies kūryba“.

1990 m. kovas. Rinkimai į Lietuvos Aukščiausiąją Tarybą ir vietines tarybas. Dar niekada nematėme tokios audringos rinkiminės kampanijos. Kovo 11-oji. Naujai išrinkta Aukščiausioji Taryba paskelbė Lietuvos Respubliką NEPRIKLAUSOMA. Gausu žmonių ir bibliotekoje. Jie domisi, kas vyksta, diskutuoja, klausia patarimo.

Balandžio mėnesį prasidėjo blokada. Už nepriklausomybės paskelbimą Sovietų Sąjunga nutraukė naftos ir daug kitų reikalingų produktų tiekimą Lietuvai. Žmonės sunerimę, bet tvirti.

Skaitytojai pradeda domėtis praeitimi, papročiais. Adventui, Kalėdoms, Velykoms, Vėlinėms, Joninėms paruošti iškarpu aplankai, nes knygų šia tema beveik nėra. Skaitytojų susidomėjimą kėlė visai nepažįstama tremtinių bei užsienio lietuvių literatūra. Tai buvo grįžimas į tautos istorinę atmintį.

Gegužės 18–20 d. Vilniuje, Sporto rūmuose, vyko Kultūros kongresas. Jame dalyvavo ir V. Petrauskienė.

Bibliotekos darbuotojai išgyvena dėl kiekvieno skaitytojo. Liepos 28 d. laidojo obelietį, skaitytoją nuo pat bibliotekos įkūrimo dienos Vladą Kazakevičių. Tai buvo šviesi asmenybė. Išsilavinęs, baigęs geležinkelininkų mokyklą. Turėjo gerą atmintį. Citavo daug klasikų kūrinių: Puškino, Lermontovo, Binkio. (Jis su kitais

rašytojais bendraudavo Kaune, Metropolyje.) Citavo T. Ševčenkos „Kobzariaus“ ištraukas ukrainietiškai. Mokėjo lenkų kalbą, skaitė rusų ir lietuvių kalbomis. Jis perskaitė rusų kalba visus Č. Dikenso raštus, 50 tomų. Dikensas jį sužavėjo. Kiekvieną perskaitytą knygą mokėjo įvertinti, noriai dalijosi mintimis apie ją. Mėgo istorines knygas, gerai pažino Lietuvos istoriją. Silpstant regėjimui nenešiojo akinių, todėl rinkosi knygas pagal šriftą, nes pastaruoju metu knygos spausdinamos labai smulkiu šriftu. Todėl daugiau skaitė pasakas. 1962 m. gegužės 18 d. bibliotekos darbuotoja E. Šimkevičienė individualaus darbo dienoraštyje įrašė tokį įrašą:

„Kalbėtasi su skaitytoju Vladu Kazakevičiumi – geležinkelininku. Jis skaito beveik vien grožinę literatūrą. Siūlyta mokslinė-politinė. Nepamiršti kitą sykį dar pasikalbėti. Tikriausiai skaitys ir politinę, pvz., Kurganovo „Mirties akivaizdoje“ bei kitas...“

Gaila, per pastaruosius 20 metų netekome daug skaitytojų – šviesių asmenybių, kurie be knygos, be bibliotekos negalėjo gyventi. Kai kurie buvo baigę vieną ar du skyrius, bet kokie šviesuliai. Tai Salomėja Pauliukaitė, Jonas Pauliukas, Vladas Pupelis, mokytojai Stepas Mikšys, Feliksas Karpavičius ir daug kitų.

1991 metais bibliotekoje veikė ilgalaikės parodos: „Atgimimo istorijos slenksčiai“, „Lietuvos valstybę pripažįsta pasaulis“.

Per šiuos metus reikėjo perinventorizuoti nuo centralizacijos pradžios iš Centrinės bibliotekos gautas naujas knygas. Padaryta 8 000 įrašų. Vadinas, tokia knygų apskaita nepasiteisino. Tokie nevykę nurodymai gauti iš „viršaus“. Kažkas kabinetuose sugalvojo, kad knygų kelias būtų kuo ilgesnis iki skaitytojų.

Prisimenant 1992 metus, norisi plačiau apžvelgti porą mūsų manymu, labiausiai išimintinų renginių ne tik bibliotekos skaitytojams, bet ir visiems obeliečiams. Vasario 23-iają vyko gražus Juozo Zaukos – knygnešio, kultūros veikėjo – 130-ųjų gimimo metinių paminėjimas. Atvyko svečių iš Centrinės bibliotekos, muziejaus, kultūros skyriaus. Kapinėse, prie vainiku iš eglėlių apjuosto paminklo, vyko paminėjimas, padėta gėlių. Prisiminimais apie J. Zauką ir išpūdžiais iš Baisógalos, aplankius J. Zaukos tėvų kapą, dalijosi obelietė tremtinė Irena Makuškaitė. Bibliotekos skaitykloje parengta paroda. Eksponuojama nuotraukos, atsiminimai, surinktos iškarpos iš spaudos. Skaitykloje vyko popietė, ištraukų skaitymas iš žymių veikėjų atsiminimų apie J. Zauką. Rajono laikraštis „Gimtasias Rokiškis“ vasario 21 d. išspausdino I. Makuškaitės straipsnį „Lietuvos ir Obelių patriotas“.

Kitas, mūsų manymu, vertas dėmesio renginys įvyko balandžio 21 d. Tai susitikimas su poetu kraštiečiu Sigitu Parulskiu. Susitikime dalyvavo 25 obeliečiai, daugiausia mokytojai, mokę būsimąjį poetą, buvę klasės draugai, jo poezijos gerbėjai. Šiltoje aplinkoje, prie puodelio arbatos, poetas kalbėjo apie save, apie aplinką, kurioje gyvena, skaitė savo eilėraščius. Vyko draugiškas pasikalbėjimas.

1992 m. lapkričio 13–23 d. biblioteka neaptarnavo skaitytojų. Persigabenome iš vienu patalpų į kitas. Dabar biblioteka erdvioje, šviesioje, šiltose patalpose vaikų darželyje. Vaikų literatūros skyrius taip pat atkeltas į šias patalpas, tik vietos vaikučiams nėra daug. Nėra vaikučiams skaityklos, todėl reikalui esant renginukai vedami suaugusiųjų bibliotekoje.



*Nuo 1992 m.
Obelių mst.
biblioteka įsikūrusi
vaikų darželio
patalpose.
Iš bibliotekos fondų*

Vadovaujamos tokia nuostata: biblioteka – vertybių saugotoja ir skleidėja. Dabar ypač aktualu atskleisti fondus, išsiaiškinti bibliotekos galimybes. Todėl ypač svarbu turėti gerai sutvarkytus knygų fondus. Sumažėjus gaunamos naujos literatūros, daugiau dėmesio skyrėme spaudinių fondo tvarkymui. Įsitikinome, kad viena veiksmingiausių priemonių, atskleidžiant spaudinių fondus, yra knygų parodos. Jomis pažymimos rašytojų bei kultūros veikėjų gyvenimo datos, neretai jos aptariamos su atskiromis skaitytojų grupėmis.

1993 metai buvo paskelbti kraštotyринių darbų apžiūros metais. Buvo sudarytas kraštotyros darbų apžiūros planas. Numatyta pertvarkyti kraštotyros kartoteką, susisteminti medžiagą apie knygnešį J. Zauką, surengti parodas, skirtas kalbos istorijai, Miko Petrausko 120-mečiui, Spaudos atgavimo ir knygos dieni, rinkti tremtinių ir politinių kalinių kartoteką, papildyti skyrelį „Žymūs Obelių krašto žmonės“ ir kt.

Dauguma tų darbų padaryta.

Per 1994 metus pagal UDK pertvarkyta visa grožinė literatūra bei katalogai. Norisi pasidalyti mintimis apie renginį, skirtą kultūros veikėjo, režisieriaus, aktoriaus, kraštiečio Alfonso Zaukos 80-ųjų gimimo metinių paminėjimui. Renginyje dalyvavo sūnus Rimantas, Alfonsą Zauką pažinoję aktoriai iš Rokiškio – O. Jurevičienė, I. Šimkūnas, obeliečiai Jonas Kavoliūnas ir Irena Makuškaitė, grupė mergaičių dainininkių su vadove Birute Dauginyte, Obelių miesto seniūno pavaduotoja Aldona Žėkienė, mokytojai, miestelio gyventojai. Renginys vyko prie paminklinio akmenų kapinėse, kuriose A. Zauka ir palaidotas kartu su tėvu knygnešiu. Trumpą žodį tarė mokytoja D. Skvarnavičiūtė, kalbėjo J. Kavoliūnas, I. Šimkūnas. Renginys nebuvo pompastiškas, viskas buvo dvasinga, nuoširdu, šilta. Po to renginys tęsėsi bibliotekoje. Arbata, obuoliai dar labiau visus suartino, o kiekvieno pasakyti žodžiai apie A. Zauką buvo natūralūs, teisingi. J. Kavoliūnas pasakė: „*Kalbėti apie Jį – tai bristi į gilų ežerą...*“ Sūnus Rimantas apie tėvą pasakė: „*Tėvas tiesiog sudegė, norėdamas kuo daugiau, gražiau padaryti Obeliams. Tai buvo žmogus, kuris paliko švarų kelią, nurinkęs nuo jo akmenis ir šiukšles...*“ Pokalbio metu visus pakiliai nuteikė ir labai tiko šiam renginiui mergaičių ansamblio giesmės.

Esame patyrę ir šoką, kai sprogo antrame aukšte esantys radiatoriai. Patvino bibliotekos fondas. Trys kambariai užlieti. Tokio vaizdo dar neteko matyti. Per lubų sudūrimus bėga srovėmis vanduo ant lentynų. Labiausiai nukentėjo knygos, esančios apatinėse lentynose. Tai knygos rusų kalba, poezija, aplankai su iškarpomis. Visą mėnesį džiovinome knygas, padėję ant palangių, ant grindų. Džiovintos knygos atrodo prastai. Gaila nurašyti, nes tai vieninteliai egzemplioriai. Iškarpu išgelbėti nepavyko. Tik vėliau sužinojome, kad knygas reikėjo dėti į šaldytuvą, džiovinti šaldant.

Buvome maloniai nustebintos, kai prieš pat Naujuosius metus „Kalėdų senelis“ (seniūnija) skyrė 500 Lt naujoms knygoms nusipirkti.

1995 m. sausio 15 d. meninio lavinimo centre vyko A. Semaškaitės knygos „Vaičėno būrio žūtis“ pristatymas. Renginys organizuotas kartu su vidurine mokykla ir meninio lavinimo centru. Knygos pristatyme dalyvavo knygos autorė ir Andrius Dručkus, surinkęs knygai visą medžiagą, dokumentus, nuotraukas. Vakara vedė mokytoja D. Skvarnavičiūtė. Dalyvavo partizano Balio Vaičėno sesuo Emilija Vaičėnaitė.

Kovo 17 d. Obelių vidurinėje mokykloje vyko kraštiečio, buvusio Obelių miesto bibliotekos skaitytojo poeto Sigito Parulskio knygos „Mirusieji“ pristatymas. Bibliotekoje veikė kukli parodėlė, eksponuotas aplankas, kuriame surinkta medžiaga apie jo kūrybą, eilėraščiai, rašyti dar lankant Obelių vidurinę mokyklą, jo rašytos recenzijos apie kitų poetų kūrybą. Autorius bibliotekai dovanuoja knygą „Mirusieji“ su dedikacija „Skaitykit ir permanykit“.

Bibliotekoje, tarp skaitytojų juntamas permainingas laikotarpis. Reikia suprasti besikuriančių ūkininkų, žemdirbių reikalus, susigaudyti, žinoti, kur rasti Seimo ar Vyriausybės nutarimus, įstatymus. Daugelis žmonių gyvena, nuolat kentėdami dėl įtampos, konfliktų. Skaitydami jie atsikrato streso. Knyga padeda ne tik praleisti laisvalaikį, knyga tarsi vaistas, o bibliotekininkas – savotiškas dvasios gydytojas. Ypač tai pastebima ir aktualu toliau nuo centro, kaime, kur biblioteka liko vienintelė kultūros įstaiga. Didėja bibliografinės informacijos paklausa. Galimybės ją teikti ribotos. Pagrindiniai užklausų teikėjai – mokiniai, mokytojai, studentai. Užklausos darosi sudėtingesnės. Atsirado nauja informacijos vartotojų grupė – tai kryžiažodžių ir viktorinų mėgėjai. Trūksta informacinių šaltinių, leidinių. 1995 m. suteikta 294 užklausos, tarp jų 86 vaikams. Literatūros išduodama vis daugiau. Pabrangus spaudai ir dėl to išaugus periodikos paklausai, skaitytojų ir lankytojų skaičius didėja, nes daugiau žmonių lankosi bibliotekoje. Laikraščiai ir žurnalai taip pat išduodami į namus. 1995 metais išduota 30 224 egz., tarp jų vaikams 9 270. Skaitytojų 839, tarp jų vaikų 383.

1996 m. bibliotekos darbui turėjo įtakos tai, kad šiuos metus Junesko paskelbė manifestą „Dėmesys negalios ištiktiems žmonėms“. Išanalizuota gyventojų sudėtis, nustatytas gyventojų skaičius, kurie dėl amžiaus ar negalios negali ateiti į biblioteką, bet norėtų skaityti. Tokių mūsų aptarnaujamame mikrorajone išaiškino 15. Visiems jiems knygas nuneša bibliotekininkės, kaimynai arba knygnešiai. Daugėja apsilankymų. 1995 m. bibliotekoje apsilankė 7 450 lankytojų, o 1996 m. buvo 8 266 apsilankymai.



*Obelių mst.
bibliotekos Vaikų
literatūros skyriaus
bibliotekininkė
Laimutė
Navadničėnienė.
Iš bibliotekos fondų*



*Vaikų literatūros
skyriaus vyr.
bibliotekininkė
L. Navadničėnienė
vaikams skirto
renginio metu.
Iš bibliotekos fondų*

Sutikslinta visuminės apskaitos knyga. Iš inventorinių knygų suskaičiuota, kiek literatūros yra iš viso, sutikslinta su abėcėliniu katalogu. Patikrinta, kiek knygų yra pagal skyrius, suskaičiuota, kiek spaudinių pavadinimų yra bibliotekoje. Jų yra 8 228 pavadinimai (neskaitant vaikų skyriaus).

Birželio 14 d. meninio lavinimo centre įvyko A. Dručkaus knygos „Laukit, sugrįšim laisve nešini“ pristatymas. Tai knyga apie Obelių apylinkių žmonių kovą, partizanų veiklą. Renginyje dalyvavo pats autorius ir partizanų ryšininkė E. Vaičėnaitė.

1996 metais Lietuvoje buvo paminėtas „Lietuviškos knygos“ 450 metų jubiliejus. Visose bibliotekose, tarp jų ir pas mus, spalio 21 d. buvo paminėta ši data. Vyko atvira pamoka „Lietuviškai knygai – 450 metų“. Iš Rokiškio savivaldybės viešosios bibliotekos atvežta kilnojamoji paroda, skirta šiai šventei. Renginyje dalyvavo Obelių vidurinės mokyklos literatūros mokytojai, poetas obelietis Antanas

Žilinskas, vyresniųjų klasių mokiniai, knygų parodą apžvelgė ir apie pirmosios knygos autorių kalbėjo Rokiškio viešosios bibliotekos darbuotoja Salvinija Kalpokaitė. Klausėmės mokinių skaitomų eilėraščių, žymių žmonių minčių apie knygą.

Skaitytojų skaičius, palyginti su 1995 metais, išaugo 19-ka skaitytojų. 1996 metais jau buvo 859. Galima daryti išvadą, kad skaitytojai grįžta į biblioteką. Didelę įtaką tam turi geros sąlygos bibliotekoje. Žiemą šilta, jauku. Daug skaitytojų ateina paskaityti laikraščius. Mūsų nuomone, geriausia reklama bibliotekai – atviri fondai, gerai ir aiškiai išdėstyti spaudiniai, aiškūs ir estetiški užrašai, patogus ir laisvas priėjimas prie lentynų – visa tai skatina skaitytojus ir lankytojus naudotis siūlomomis paslaugomis. Įsitikinome, kad knygų parodos labiausiai atskleidžia spaudinių fondus. Todėl, minėdami žymius įvykius ir datas, rengiame parodas. Aktualesnes iš jų aptariame su atskiromis skaitytojų grupėmis. Ypač mokytojai ir moksleiviai žino, kad artėjant šventei ar žymiai datai ras bibliotekoje lentyną, kur bus surinkta medžiaga – knygos, straipsniai, vaizdinė medžiaga, ir ja pasinaudos. Per metus surengta 41 paroda, iš jų vaikams 15. Džiaugiamės, kad kyla bibliotekos prestižas ir autoritetas. Tai pastebėjome renginių metu ir po renginių, kurie vyksta bibliotekoje. Populiarios ir knygų parodos. Dėl lėšų stokos nepasiekiamas didžiųjų bibliotekų knygų fondas, bet iš Rokiškio viešosios bibliotekos saugyklos gauname nemažai naujų knygų. Turime keletą skaitytojų, kurie skaito tik rusų kalba. Tai yra problema, nes ir saugykloje nedaug rusiškų knygų.

1997 metų pavasaris. Gegužės 30-ąją bibliotekoje vyksta poezijos pavasaris. Jis vyksta ne tik didžiuosiuose miestuose, bet ir pradeda savo kelionę po Lietuvą. Tai pirmasis poezijos pavasaris Obeliuose – miesto bibliotekoje knygų paroda „Poezijos pavasario svečiai“, kurioje eksponuota P. Keidošiaus ir B. Marcinkevičiūtės kūryba, nes šie rašytojai lankėsi Obeliuose. Eksponuoti 23 dokumentai. Taip pat paroda „Suomių literatūra lietuvių kalba“, nes renginyje dalyvavo suomių poetas ir dramaturgas Markuu Taivonenas su žmona dailininke. „Tiesiog tarp knygų lentynų susėdo tikrieji poezijos mylėtojai“, – taip kelionę į Obelius laikraštyje „Literatūra ir menas“ aprašė poetas Petras Keidošius. Renginyje dalyvavo apie 40 poezijos mylėtojų. Mokytoja D. Skvarnavičiūtė pasakojo svečiams Obelių atsiradimo istoriją. Ant stalų – pintinės su obuoliais. Jais ir vaišiname svečius. Už lango taip gražiai žydėjo obelys. Kiekvienam svečiui dovanojome po žydinčią obelį šakelę. Labai gražiai šiam renginiui tinkančias dainas dainavo meninio lavinimo centro darbuotojos. Tai tikrai pasisekęs renginys, ir tiems, kurie jį matė, ir tiems, kurie jame dalyvavo, padaręs neišdildomą išpūdį. Renginys truko apie dvi valandas, tačiau laikas neprailgo. Poezijos pavasaris toliau tęsėsi Aleksandravėlėje, poeto Pauliaus Širvio gimtinėje.

Rugsėjo 16 d. įvyko renginys, skirtas kraštiečio skulptoriaus Liongino Šepkos 90-osioms gimimo metinėms paminėti. Veikė knygų paroda „Architektas Šepka“. Renginyje dalyvavusi mokytoja, Šepkos dukterėčia Eleonora Šilininė daug pasakojo apie savo dėdę L. Šepką kaip žmogų, asmenybę. Meninio lavinimo centro dailės mokytoja J. Siderkevičiūtė pasakojo apie jo kūrybos savitumą. Bibliotekininkė V. Petrauskienė prisiminė, kaip jis gyveno Pandėlyje 1957–1959 metais žeminėje, mačiusi jį ir didelius jo koplytstulpius prie žeminės. Renginyje dalyvavo apie 40 Obelių vidurinės mokyklos moksleivių.

Bibliotekos darbuotojai sistemingai stengiasi formuoti bibliotekos įvaizdį ir reikšmę. Pristato skaitytojams įdomesnius kultūros ir literatūros įvykius, pagal galimybes stengiasi supažindinti su reikšmingais pasaulinės ir nacionalinės kultūros lobiais. 1998 m. spalio 22 d. meninio lavinimo centre buvo pristatyta kraštiečio obeliečio Antano Žilinsko poezijos knyga „Kalbėjimai“. Dalyvavo „Vaivorykštės“ klubo literatai, poezijos mėgėjai. Klausėmės autoriaus skaitomų eilių, gitaristų atliekamų dainų pagal poeto eiles. Kalbėjo skaitytojos E. Šiliniene ir I. Makuškaitė.

Daug padirbėta pertvarkant, apipavidalinant ir papildant naujais straipsniais aplankus apie Rokiškio krašto istoriją, gyvenvietes, kultūros veikėjus, žymius kraštiečius (L. Šepką, A. ir J. Keliuočius, V. Cinauską, J. Zauką), Obelių įmones, rašytojus ir jų kūrinius.

Ištisus 1999 metus veikė paroda „Su šypsena einu į rudenį“. Ji buvo skirta pagyvenusių žmonių metams. Visus metus ji buvo papildoma naujomis knygomis, straipsniais, nuotraukomis ir kita medžiaga. Šeši knygnešiai aptarnavo 12 skaitytojų, negalinčių ateiti į biblioteką. Perskaityta 714 egz. literatūros. Buvo išskirta pensininkų grupė; jų Obeliuose gyveno 460, bibliotekoje skaitė 82, perskaitė 3 773 egz.

Per metus įvyko 9 masiniai renginiai. Paminėtos kraštiečio režisieriaus, aktorius Alfonso Zaukos 20-osios mirties metinės. Renginyje dalyvavęs jo sūnus Rimantas Zauka bibliotekai dovanavo apie tėvą surinktos medžiagos. Ant kapo padėta gėlių, sukalbėta malda. Kalbėjo Obelių seniūno pavaduotoja Aldona Žėkienė. Buvo prisiminti šio žinomo kraštiečio nuveikti darbai. Mokiniai žino jo sukurtą legendą apie Alingos vingurėlę.

Gruodžio pradžioje paminėjome kraštiečių rašytojos Vandos Juknaitės 50-metį. Renginyje dalyvavo pati rašytoja ir kritikė E. Vanagaitė. Renginio vedėja – mokytoja D. Skvarnavičiūtė. Rašytojos kūrybą pristatė ir apžvelgė E. Vanagaitė. Mokytoja J. Šeikuvienė tarmiškai perskaitė knygų „Šermenys“ bei „Ugniaspalvė lapė“ ištraukas. Kalbėjo rašytojos buvusi mokytoja E. Šiliniene. Dvyliktokai ėmė interviu iš mokytojos. Renginyje dalyvavo rašytojos motina Veronika Juknienė. Renginių filmavo ir fotografavo Obelių vidurinės mokyklos direktorius Jonas Bulavas.

2000-ieji metai paskelbti krikščionybės jubiliejiniais metais. Visus metus bibliotekoje veikė paroda, kuri kaskart buvo papildoma nauja literatūra, naujais straipsniais iš laikraščių ir žurnalų. Taip pat papildytas ir teminės kartotekos antras skyrius; jame išskyrėme skyrelį šiai datai, nes žinojome, jog bus nemažai užklausų šia tema, todėl kaupėme informacinę literatūrą. Šie metai taip pat buvo paskelbti ir jaunimo metais, todėl dienoraštyje išskirta jaunimo grupė nuo 16 iki 21 metų. Iš viso bibliotekos aptarnaujamame mikrorajone gyvena 250 šio amžiaus žmonių, bibliotekoje skaito 147, iš jų 46 moksleiviai. Iš viso perskaityta 3 110 egz. literatūros. Padaugėjo skaitytojų: 1999 m. – 850 skaitytojų, 2000 m. – 887 skaitytojai. Tai irgi daugiausia jaunimas. Šiuolaikinis jaunimas siekia išsilavinimo, karjeros, nori išitvirtinti gyvenime, todėl daug studentų neakivaizdininkų papildė jaunimo grupės skaitytojų būrį.

Pradėtos keisti parodų formos, bandoma bibliotekoje rengti netradicines parodas. Jos skaitytojų skaičiaus augimui didelės reikšmės neturėjo, bet lankytojų

padaugėjo. Į biblioteką pažiūrėti parodų užsuka ir nė karto bibliotekoje nebuvę žmonės.

Pirmą kartą Obelių bibliotekoje buvo surengta neigalių žmonių, Skemų pensionato gyventojų, keramikos ir dailės darbų paroda. Pensionato gyventojai bendravo su viena klase ir kartu mokėsi lipdyti iš molio.

Buvo surengtas susitikimas su vietiniu dailininku Rimvydu Pupeliu; jis pasidalijo išpūdžiais iš Italijos, kur dalyvavo dailininkų simpoziume. Buvo demonstruotas videofilmas, kurį sukūrė pats dailininkas.

Balandžio 26 d. bibliotekoje buvo suorganizuotas susitikimas su rašytoju Vytautu Bubniu ir kraštiečiu žurnalistė Elena Kurklietyte. Susitikimo metu buvo pristatyta knyga „Slaptoji Prema“. Dėl vietos stokos susitikimas vyko meninio lavinimo centro salėje.

Dalyvaujame ir kitų rengtuose renginiuose. Rugsėjo 6 d. buvome nuvykę į Aleksandravėlę. Ten įvyko P. Širvio 80-mečiui skirtas minėjimas, kuriame dalyvavo Stasys Lipskis, poetas Valdemaras Kukulius, rašytojas V. Bubnys, žurnalistė kraštiečių E. Kurklietytė, aktorius Juozas Šalkauskas ir P. Širvio žmona Birutė Širvienė.

Mažėjant gyventojų skaičiui, 2001 metais skaitytojų skaičius išlieka beveik stabilus – 886. Pastebėjome, kad renginiai tampa vis įdomesni ir efektingesni, nes labiau atsižvelgiame į lankytojų interesus. Populiarūs yra kraštotyrimai renginiai, susitikimai su žymiais kraštiečiais, literatais, menininkais. Atsižvelgdami į lankytojų interesus, organizuojame daugiau teminių renginių. Aktyviausi lankytojai yra moksleiviai bei senyvi žmonės.

Organizuotos tautodailininkų, vaikų piešinių, velykinių margučių, kalėdinių ir naujametinių puokščių parodos, surengta adventinė popietė Obelių vaikų globos namų vaikams, vyksta informacinės pamokos, eilėraščių skaitymo konkursai. Įvyko Gitos Kolosovienės karpinių paroda, Birutės Varnienės sukurtų verbų ir Neringos Paukštytės floristikos darbų paroda, susitikimas su poetu Antanu Kancevičiumi, paminėtas Astridos Lindgren jubiliejus. 2001 m. vaikų literatūros skyriaus vyr. bibliotekininkė Laima Navadnicėnienė parašė projektą „Pažinkime gimtinę“ ir gavo paramą iš Atviros Lietuvos fondo. Įgyvendinant projektą, buvo nupirktas literatūros, fotoaparatas, surengta geriausiems skaitytojams ekskursija į Vilnių, kurios metu vaikai susipažino su Lietuvos sostine, jos istorija. Aplankyta Gedimino pilis, Žemutinės pilies rūmai, būta prie prezidentūros, Televizijos bokšto.



*Obelių mst.
biblioteka mini
rašytojos Vandos
Juknaitės jubiliejų.
1999 m.
Iš bibliotekos fondų*



*Atidaroma Gitos
Kolosovienės karpinių
paroda. 2001 m.
Iš bibliotekos fondų*



Vasarą vaikams buvo suorganizuota ekskursija į Stasiūnų piliakalnį. Čia jie grožėjosi gamta, susipažino su piliakalnio istorija, piešė. Jų piešiniai buvo eksponuojami bibliotekoje.

Miesto biblioteka taip pat parašė projektą „Pagyvenusių žmonių aptarnavimas“. Už gautus pinigus nupirkta televizorius, vaizdo kamera, videoaparatura,

*Pagal projektą „Pažinkime gimtąjį kraštą“
jaunieji skaitytojai lankosi Obelių istorijos
muziejuje. Iš bibliotekos fondų*

muzikinis centras. Biblioteka nusipirko 83 knygas. Tai žinynai, enciklopedijos, daug knygų psichologine tema.

2001 m. spalio 31 d., išdirbusi 38 metus Obelių miesto bibliotekoje, į užtarnautą poilsį išėjo vyr. bibliotekininkė Valerija Petrauskienė. 1957 metais, baigusi Vilniaus kultūros mokyklą, Valerija Petrauskienė (Luneckaitė) pradėjo dirbti Pandėlyje bibliotekos vedėja. 1963 m. perkeliama į Obelius. Obeliuose sukuria šeimą, užaugina sūnų Audrių. Darbšti, kruopšti, sumani kiekviename darbo bare. Ne kartą apdovanota garbės raštais, žymūno ženkleliu. Kaip pati sako, mylėjo savo darbą, skaitytojus. Šia proga į biblioteką atėję Obelių seniūno pavaduotoja Aldona Žėkienė, draugai, skaitytojai, jubiliatei linkėjo stiprios sveikatos, visų ją supančių žmonių dėmesio ir meilės.



Vaikai domisi paroda „Per jūrą į šiaurės šalį“. 2001 m. Iš bibliotekos fondų

Meno žmonėms biblioteka – tai laipteliai į populiarumą, pripažinimą. Šį kartą bibliotekoje pirmą kartą buvo surengta savamokslės tapytojos Ritos Džiugelienės paveikslų paroda. Tik patys artimiausi žmonės žinojo apie jos pomėgį tapyti. Parodoje buvo eksponuojamas 21 paveikslas, kuriuose mums pažįstami vaizdai. Tai paveikslai „Ramintos šaltinėlis“, „Obelių ežeras“, „Šv. Onos bažnyčia“ ir kiti. Dailės mokytoja vedė piešimo pamoką, joje aptarė piešimo techniką. Bibliotekoje savo meninius sugebėjimus parodė ir kita obelietė – moksleivė Neringa Paukštytė, plačiam žiūrovų ratui paruošusi savo kompoziciją iš įvairios medžiagos. Į bibliotekoje vykstančius renginius įtraukiami ir mažieji bibliotekos skaitytojai, lopšelinukai, darželinukai. Kartu švęsta mamų diena su trumpa programėle, kurią paruošė darželio auklėtoja Birutė Varnienė ir vyr. bibliotekininkė Gražina Deksnienė. Auklėtoja žiūrovams dovanojo ir puikią gyvų gėlių puokščių parodą, kuri susilaukė dėmesio.

Į renginius stengiamės pasikviesti ir rajone gerai žinomus žmones. 2002 m. gegužės 14 d. paminėjome Romo Kalantos žūties dieną. Savo asmeninę parodą, skirtą paminėti šiai dienai, paruošė rokiškietis, rajono metraštininkas Feliksas Mažeikis.

Bibliotekoje vyko kraštiečių Reginos Sventickienės-Prascevičienės (Stakėnaitės) poezijos knygos „Baltija“ pristatymas. Buvusi medikė, gražiausius savo metus praleidusi Obeliuose, šį kartą pakvietė medikes, ir ne tik jas, pasiklausti savo poezijos.

Rudenį savo poeziją vaikams skaitė poetas A. Kancevičius. Jis bibliotekai dovanojo savo poezijos knygų.

Kiekvienais metais stengiamės savo skaitytojams ir lankytojams pateikti staigmenų, intrigos. Šį kartą obeliečiams staigmena – buvusio kino mechaniko Vytauto Turčinsko autorinis vakaras. Kuriantis eiles, piešiantis paveikslus, droži-



*Vyr. bibliotekininkė
Valerija Petrauskienė
(sėdi viduryje)
išleidžiama į pensiją.
Kairėje –
L. Navadničėnienė,
dešinėje – Obelių
mst. bibliotekos
vedėja Gražina
Deksniėnė. 2001 m.
Iš bibliotekos fondų*

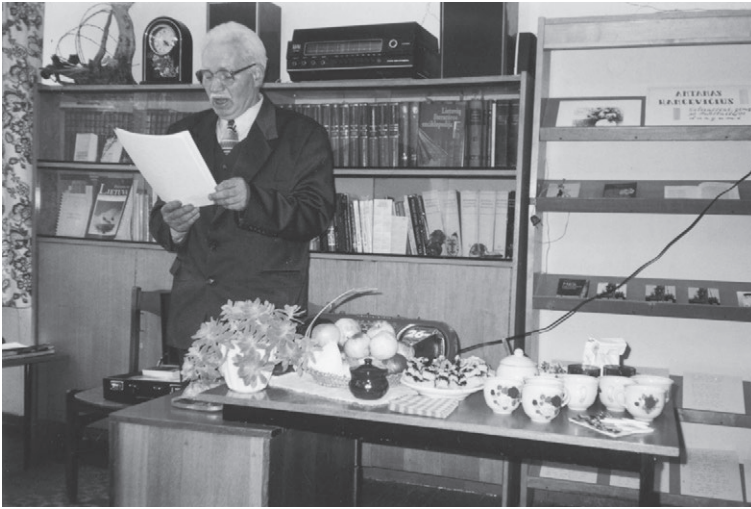

*Savo kūrybos
eilėraščius bibliotekoje
skaito poetas Antanas
Kancevičius. 2001 m.
Iš bibliotekos fondų*

nėjantis. Džiaugiamės, kad į popietę atvyko vos ne visi kaimynai, ir kiekvienas tik geru žodžiu minėjo Vytautą.

Spalio 13 d. bibliotekoje vyko buvusio Obelių vidurinės mokyklos mokytojo Antano Žilinsko knygos „Vakarės tylos atmintis“ pristatymas. Knyga pasirodė pavasari. Ją iliustravo Obelių vidurinės mokyklos moksleivė Laura Šlėvytė. Tai trečioji A. Žilinsko knyga. Vakarų metu gyvai skambėjo Virginijaus Vošterio dainos, kurioms žodžius sukūrė A. Žilinskas. Renginyje dalyvavo 35 žmonės. Tai tikrai labai daug poeto gerbėjų. Pats poetas labai vaizdžiai ir su humoru pasakojo apie savo gimtąsias Výchuonas, šeimą, pirmąją meilę, jį supančius žmones.

Dalyvavome savaitėje „Per jūrą į šiaurės šalis“. Visą savaitę vaikams vyko renginėliai, kurių metu jie buvo supažindinami su šiaurės šalimis, šių šalių rašytojais, išleistomis knygomis, gamta, papročiais. Vyko piešinių konkursas „Pučia vėjas, neša laivą“ bei eilėraščių konkursas „Švyturys mums kelią rodo“.

Įvairias parodas bibliotekoje surengia ir mokytojai. Štai mokytoja Dalia Skeirienė surengė naujajametinių puokščių kompoziciją. Minčių pasisėmė kiekvienas, kuris atėjo pasižiūrėti.

Tęsiasi bibliotekos bendravimas su Skemų pensionato gyventojais. Bibliotekos lankytojus maloniai ir spalvingai nuteikė Danutės Saudargaitės nertų servetėlių paroda.

2003 m. vasario 27 d. atvirame Obelių gyventojų susirinkime, kuris vyko bibliotekoje, įkurta šio miestelio gyventojus vienijanti bendruomenė. Jai vadovauti išrinktas R. Pupelis, sekretore – vyr. bibliotekininkė G. Deksnienė. Bendruomenės būstinė yra bibliotekoje. Bendruomenė yra savarankiška, pelno nesiekianti organizacija, kurios tikslas – socialinių, ekonominių, kultūrinių, ekologinių problemų sprendimas, krašto tradicijų atgaivinimas ir plėtra. Tądien būti bendruomenės nariais norą pareiškė 18 žmonių. Po savaitės išėjo pirmasis Obelių bendruomenės leidinys – laikraštis „Obeliai“. Čia biblioteka turėjo puikią galimybę reklamuoti bei informuoti laikraščio skaitytojus apie buvusius ir būsimus renginius, parodas, susitikimus.

Bibliotekininkės dalyvauja ir savo miestelio renginiuose, prisideda prie jų. Liepos 6 d. dalyvavome Rōkiškyje vykusiame renginyje, skirtame Valstybės dienos – Lietuvos karaliaus Mindaugo karūnavimo 750-osioms metinėms paminėti. Prisidėjome prie rugsėjo 13–14 d. Obeliuose vykusios krašto giminių šventės.

Dalyvaujame ir viešosios bibliotekos rengiamuose renginiuose bei konkursuose. Dalyvavome Rokiškio rajono savivaldybės viešosios bibliotekos 80 metų jubiliejiniame paminėjime. Šia proga pranešimą skaitė bibliotekos direktorė Alicija Matiukienė.

Biblioteka dalyvavo 2002 m. paskelbtame konkurse „Bibliotekos fondų organizavimas“. Suvedus rezultatus, mūsų biblioteka buvo apdovanota Feru Michaels knyga „Pilkoji pelytė“, kuria pradžiuginome skaitytojus.

2004 m. sausio 5 d. pradėjo veikti internetas. Tai naujas žingsnis Obelių mst. bibliotekoje. Prieš tai bibliotekininkės turėjo pačios išmokti susidoroti su naujovėmis. Prijungtas ir spausdintuvas. Tai vis naujos galimybės greičiau teikti informaciją bei paslaugas. Prasidėjo ir skaitytojų mokymai, pradėjome vesti informacinės-kompiuterines pamokas moksleiviams bei lankytojams, kurie to pageidavo.

Nurašydami pasenusius žurnalus, atrenkame vertingą informaciją ir ruošiamė iškarpu aplankus. Buvo surengta vaikų darbų paroda „Antrasis žurnalų gyvenimas“. Šį kartą parodos tema „Ežiukai“. Vaikai labai mėgsta savo darbelius eksponuoti bibliotekoje. Jų pasižiūrėti pasikviečia brolius, seseris, tėvelius. Bibliotekoje buvo eksponuojama 17 kiškių, pasiūtų iš įvairios medžiagos nuo kelių iki keliolikos centimetrų (mokyt. A. Mitalauskienė). Atėjusius pažiūrėti parodų lankytojus užkalbiname, pakviečiame užsukti dažniau, pasiūlome tapti bibliotekos skaitytojais.

Didelio susidomėjimo susilaukė Jolantos Kulienės ir priešmokyklinio ugdymo grupės „Drugeliai“ darbų paroda. Tai darbai iš džiovintos gamtinės medžiagos (kavos tirščių, arbatos nuosėdų, kruopų, sutarkuotų ir išdžiovintų burokėlių, morkų). Parodoje matėme ir mažiems vaikučiams pasiūtas tautines prijuostas. Galėjome grožėtis įvairia technika pieštais, klijuotais, lipdytais paveikslais. Iš teslos (miltų, druskos ir vandens), iškeptos krosnyje, apžergusios šluotą lėkė raganų pulkelis.

Minint rašytojų, ypač vaikų literatūros, jubiliejus, į renginius įtraukiame ir vaikus. Minint P. Cvirkos 95-ųjų gimimo metinių sukaktį, vyko raiškiojo skai-

tymo konkursas. Vaikai patys ieškojo ištraukų iš jo kūrinėlių, o tai skatina juos labiau pamilti knygas, paįvairinti skaitomų knygų tematiką.

Kiekvienais metais vis su nauja klase paminime knygnešio dieną, ap-lankome J. Zaukos kapą. Minint Juo-zo Tumo-Vaižganto 135-ąsias gimimo metines, paroda buvo pristatyta moks-leiviams. Vaikai buvo supažindinti su rašytojo gyvenimu, kūryba, skaitytos jo kūrinių ištraukos.

Paminime ir kraštiečių rašytojų jubiliejus. Spalio 29 d. įvyko susitikimas su kraštiečiu rašytoju Alfonsu Daniu, rugsėjo 16-ąją šventusiu 80-ąjį jubilee-jų. Pristatyta jo knyga „Žemės trauka“. Tai jau 15-oji jo knyga. Renginio metu skaitytoja Daiva Vaitkevičienė rašytoją sveikino, pritariant gitaros akordams. Šio garbingo jubiliejaus proga rašytoją sveikino ir viešosios biblio-tekos direktorės pavaduotoja Daiva Vilkickienė, Obelių seniūno pavaduotoja A. Žėkienė, kaimo bibliotekininkės, skaitytojai. Renginį rėmė UAB „Aibė“. Dalyvavo apie 40 lankytojų.

Paminėtos S. Nėries 100-osios gimimo metinės. Biblio-tekoje veikė gausiai iliustruota paroda „Diemedžiu žydėsiu“, vyko raiškiojo skaitymo konkursas.

Buvome pasikvietę iš viešosios bibliotekos koleges Daivą Vilkickienę ir Snie-guolę Galvelienę, kurios ne tik atsivežė knygų iš spaudos draudimo laikotarpio, bet ir kalbėjo apie šį laikotarpį.

Parodomis paminime ir įvairias šventes. Prieš Verbų sekmadienį veikė mo-kytojos Inos Bieliūnienės verbų paroda. Ji jas pristatė lankytojams, pasakojo apie jų darymo būdus, žolelių rinkimo ir džiovavimo ypatumus.

Vaikams kiekvienais metais birželio 1-ąją dieną vyksta piešinių ant asfalto konkursas. Vaikai apdovanojami saldžiaisiais prizais.

Lapkričio 1-oji pažymėta paroda „Kodėl žiba tiek žvakučių“. Parodoje 14 darbėlių. Parodos uždaryme apie žvakę, kaip simbolį, kalbėjo vyr. biblioteki-ninkė G. Deksnienė ir darželio auklėtoja B. Varnienė.

Skatindamos vaikus skaityti, kartu su mokytojais sugalvojame įvairių ren-ginių. Pradinėse klasėse vyko viktorina „Žaidžiu žodžiu“. Rungėsi net keturios komandos. Tai „Žirniukai“, „ABC“, „Žodžio dalys“, „Galvočiukai“.

Nepamiršta ir kraštotyra. Prie kraštotyrimo kampelio dažni svečiai – pra-dinukai. Vaikai susipažino su paroda, skirta Vandos Juknaitės 55-osioms gimimo metinėms. Į parodos pristatymą pasikvietėme rašytojos motiną Veroniką Jukniene, kuri ir bendravo su moksleiviais, pasakojo apie savo dukrą Vandą.



*Bibliotekos vedėja
G. Deksnienė
(Katinauskaitė) moko
vaikus naudotis
internetu. 2004 m.
Iš bibliotekos fondų*

Kartu su kraštotyros būrelio vaikais, kuriuos kuruoja G. Deksnienė ir mokytoja Alė Mitalauskienė, rugsėjo 2 d. dviračiais aplankėme Lukštus, pamatėme eglę-slibiną, akmenį, vadinamą „Ožakmeniu“, pabuvojome pagonio Vlodo Sesicko atstatytuose Tyzenhauzo medžioklės namuose, ėlipome į Tarzano namelį. Tą dieną įveikėme 33 kilometrus. Po to dar ilgai bibliotekoje kalbėjome apie šį unikalų gamtos kampelį.

Visada gerai apgalvoti renginiai vyksta, juos ruošiant kartu su mokytoja Kristina Jasinevičiene. Iš tų renginių ir mes, bibliotekininkės, pasisemiame išminties. „Metų ratas“ – renginys, skirtas adventui. Tai pabuvimas kartu, pasidžiaugimas vienas kito nuveiktais darbais, kūryba. Pasivaišiname adventiniais valgiais. Mokytoja Kristina vaikams pasakojo apie adventą ir vedė popietę, o bibliotekininkė Gražina papasakojo vaikams apie adventinio vainiko atsiradimą.

Gyvenant Naujųjų metų laukimu, bibliotekoje surengta snaigių paroda. Jų prikarpyta, nunerta, išlankstyta net 3 535. Buvo pasiektas rekordas. Apie jį 2004 m. gruodžio 17 d. rašė net „Gimtasis Rokiškis“.

Atsižvelgiant į einamojo laikotarpio svarbą, buvo suruoštos parodos „NATO“, „ES“, „Iš olimpinių žaidynių Atėnuose“.

2005 metai buvo dvasingumo ir kultūrinio atgimimo metai. Veiklos kryptis – darbas su skaitytojais, kad kiekvienas, apsilankęs bibliotekoje, gautų atsakymą į jam rūpimą klausimą.

Nuo 2000 m. kasmet mažėja po 2–3 skaitytojus. Tai lemia mažas gimstamumas, jaunų žmonių išvykimas į užsienį, likusių žmonių senėjimas. Apžvelgiant 2005 metus, norisi išskirti kelis renginius, kurių dar nėra buvę bibliotekoje.

Prieš Užgavėnės bibliotekoje veikė Obelių darželio–mokyklos Užgavėnių kaukių paroda, kurioje buvo eksponuojamos 23 kaukės.

Šv. Valentino dienai eksponuota 15 siūtų ir pasiuvintų širdelių. Bibliotekos lankytojams šią parodą padovanojo 4a klasė (mokyt. A. Mitalauskienė).

Prieš Velykas veikė net dviejų obeliečių velykinių atvirukų parodos iš asmeninių kolekcijų. Tai Eleonoros Šiliniienės ir Romo Kundelio surinkti atvirukai, iš viso apie 140 atvirukų.

Kiek gražių raštų ant kiaušinių išmargino vaikai, dalyvaudami vaikų Velykėlių margučių konkurse! Prizą skyrė Obelių bendruomenės laikraštis „Obeliai“.

Didžiuliu renginiu buvo paminėtas žymaus danų rašytojo H. K. Anderseno 200 metų jubiliejus. Rokiškio vaikų bibliotekos skyrius atvežė parodyti pasaką „Kiauliaganys“. Apie rašytoją pasakojo Rokiškio vaikų literatūros skyriaus vedėja Julija Staigienė. Vaikai negailėjo plojimų. Renginyje dalyvavo apie 200 vaikų. Bibliotekoje veikė vaikų piešinių paroda „Patikęs H. K. Anderseno pasakos veikėjas“.

Popietė–disputas vyko beprasidedančiai bibliotekų savaitei (balandžio 23–30 d.) paminėti. Turėjome svečių iš Utenės, dalyvavo moksleiviai, inteligentai, bedarbiai, Obelių miestelio valdžios atstovai. Buvo apžvelgtos bendravimo, skaitymo ir kitos problemos.

Vasaros metu vykdėme vaikams skirtą projektą „Po praeitį ir kasdienybę“. Projekto įgyvendinimui gavome 300 litų. Kiekvieną savaitės dieną dviračiais vykome vis į kitą apylinkės vietovę, susipažinome su įžymiais žmonėmis. Nuvažiavome į dailininko Justino Vienožinskio sodybą, pabuvojome Obelių istorijos muziejuje,

aplankėme žydų kapines, esančias Antānašėje, pabuvojome Skemų pensionate ir asmeniniame Petro Dručkaus muziejuje.

Bibliotekos lankytojus pradžiugino ir Jolantos Kulienės paveikslai, skirti mokytojos Agafijos Arcerienės atminimui, sukurti iš gamtinės medžiagos. Parodoje buvo eksponuojami devyni paveikslai.

Prieš pat Naujuosius metus vaikai papuošė biblioteką net 43 angeliukais, kurie buvo pagaminti iš vielos, iš popieriaus, nulipdyti, pasiūti iš medžiagos.

Bibliotekoje atliktas kapitalinis remontas. Įdėti plastikiniai langai, pertvarkytos pertvaros, iškirstos durys į kitą kambarį, perdažytos sienos, grindys, pakeisti šviestuvai. Biblioteka pasipuošė naujomis užuolaidomis. Labai gaila, kad niekas neatkreipė dėmesio į šviestuvus, kurie netinka bibliotekai – per maža šviesos.

Vasarą vyr. bibliotekininkė L. Navadničėnienė baigė kompiuterinio raštingumo kursus.

2006 metais sutelkta 862 skaitytojai, išduota 34 813 spaudinių. Viena iš svarbiausių bibliotekos darbo krypčių buvo darbas su skaitytojais, ypač su vaikais, nes laiku nesuformavus skaitymo poreikių prarandamas būsimoji skaitytojas. Todėl buvo stengiamasi populiarinti knygų skaitymą, ugdyti informacinius vaikų įgūdžius, jų kūrybiškumą.

Šiais metais didelis dėmesys buvo skiriamas internetui. Visus norinčius mokėme naudotis internetu.

Parašyti trys projektai, du laimėjome. Vienas jų „Nuo knygos prie žmogaus“ buvo skirtas vaikų vasaros stovyklai. Tai padėjo vaikams turiningai praleisti laisvalaikį, pamatyti, sužinoti, pakeliauti, įsigyti naujų draugų, pabendrauti su knyga. Kitas projektas „Čežančio popieriaus pasaka etnografijoje“ padėjo vaikams įsigyti karpymo įgūdžių, daugiau sužinoti apie liaudies papročius ir tradicijas. Projektui pasibaigus bibliotekos fondas papildė 36 vertingomis knygomis.

Dalyvavome švietimo savaitėje „Švietimas kultūrai – kultūra švietimui“. Per šią savaitę pirmą kartą bibliotekoje buvo surengta kraštiečio Vido Kelečiaus kalvystės darbų paroda. Susidomėjimas ja buvo nepaprastas.

Renginiu paminėjome ir Nacionalinę Lietuvos bibliotekų savaitę.

Įvairiais renginiais paminėti rašytojų A. Venclovos, B. Sruogos, G. Petkevičaitės-Bitės, M. Martinaičio, J. Apučio, A. Žmuidzinavičiaus, J. Ivanauskaitės, taip pat kraštiečių Igno Lapienio, dailininko Justino Vienožinskio, lietuvių išėivijos rašytojo Juozo Tininio jubiliejai, žymios datos. Vyko susitikimas su kraštiečiais rašytojais Rimgaudu Graibumi ir Jeronimu Lauciumi. Prisidėta prie Obelių vid. mokykloje rengtų susitikimų su kraštiečiais rašytojais Vanda Juknaite, Sigitu Parulskiu.

Veikė Gitos Kolosovienės – karpinių, Inos Bieliūnienės – verbų, Dalios Skeirienės, Jolantos Kulienės, Ingos Kurkietienės rankdarbių ir kitokių darbų, Skemų pensionato gyventojų paveikslų, karpinių, lipdinių, siuvinių, piešinių bei įvairiausių darbėlių parodos.

Rinkta medžiaga bibliotekos istorijai. Net kelios klasės supažindintos su kraštotyros kampeliu.

Bendradarbiauta su Obelių vidurine, Obelių darželiu-mokykla, seniūnija, meninio lavinimo centru, Obelių bendruomene.



*Susitikimas su
poetu Antanu
Žilinsku (pirmas
iš kairės). 2007 m.
Iš bibliotekos fondų*



*Jaunieji skaitytojai
skaito sveikinimus
paštininkei Olgai
Matiekienei
(sėdi kairėje).
Iš bibliotekos fondų*

Buvo dirbamas ir skaitytojams nematomas darbas. Tai dokumentų, katalogų, kartotekų, iškarpu ir aplankų tvarkymas, projektų rašymas ir kt.

Stengėmės, kad kiekvienas skaitytojas išeitų iš bibliotekos gavęs reikalingą knygą, atsakymą į jam rūpinimą klausimą, pasisėmęs dvasinės šilumos.

2007 metais skaitytojų skaičius, palyginti su 2006 m., mažai pasikeitė (buvo 846) spaudinių išduota taip pat panašus skaičius – 34 992. Renginių suorganizuota irgi beveik tiek pat – 52 (2006 m. – 55).

Panašios buvo ir darbų kryptys. Viena svarbiausių išliko darbas su vaikais: vyko pamokos bibliotekoje, įvairios vaikų darbų parodos, konkursai, projektai, skirti vaikams („Kad augtų pažinimo alkis“, „Atverk duris pažinimui ir kūrybai“, „Ieškome kelių, vedančių prie knygos“) ir kt.

Paminėtos žymių rašytojų (I. Simonaitytės, B. Brazdžionio, Šatrijos Raganos, J. Avyžiaus, J. Vaičiūnaitės, Maironio, A. Lindgren) ir garsių kraštiečių (Irenos Makuškaitės, Juozo Zaukos, Juozo Keliuočio, Liongino Šepkos, Vlodo Žuklio) sukaktys, jubiliejai.

Įvairiomis parodomis, stendais, vakaronėmis pažymėtos valstybinės, religinės ir šeimos šventės, atmintinos dienos.

Šiomet buvo organizuotos Inos Bieliūnienės verbų, Alfredo Gaudzės tapybos, Ingos Kurkietienės rankdarbių iš veltinio, Vidos Žaržojienės papuošalų, Inos Bieliūnienės ir jos mokinių gedulo puokščių, Dalios Skeirienės atvirukų, Saulės Kazinavičienės rankdarbių, Kalėdinio atviruko ir kitokios parodos.

Svarbiausia – stengtasi biblioteką padaryti visiems reikalingą ir mielą.

2008 m. vyko tradiciniais tapę religinių švenčių paminėjimai. Ypač išpūdingi buvo Verbų, Velykų ir kt. renginiai.

Organizuota nemažai parodų. Visų dėmesį atkreipė vestuvinių nuotraukų paroda „Sujungti likimai“. Mokiniai atnešė senelių, prosenelių nuotraukų. Lankytojai galėjo palyginti to meto drabužius, šukuosenas su dabartinėmis. Išpūdingos buvo mokyt. G. Kolosovienės būrelio popieriaus karpinių, Beno Piskarsko lankstinių, Valentinos Baltuškienės (Strungytės) siuvinėtų paveikslų ir atvirukų parodos.

Įsiminė rytmetys, skirtas Pasaulinei pašto dienai. Pagarbiai buvo pasveikinta laiškininkė Olga Matiekienė.

Biblioteka paminėjo jau tradicija tapusią suaugusiųjų švietimo savaitę. Vyko tautodailininkės Zitos Butėnienės audinių paroda.

2008 m. laimėti projektai „Po gimta pastoge“ ir „Viešieji skaitymai netradicinėse erdvėse“. Pagal projektą „Po gimta pastoge“ vyko Mariaus Jovaišos fotoalbumo „Neregėta Lietuva“ aptarimas ir trečiokės moksleivės Miglės Jasinevičiūtės parodos „Mano vaikystės spalvos“ pristatymas.

2009 m. birželį bibliotekoje pradėjo veikti nauji modernizuoti viešosios interneto prieigos taškai.

* * *

Rašant bibliotekos istoriją, pastaraisiais metais mažai užsiminta apie kasdienį bibliotekos darbą. Tai fondų, suplyšusių knygų, periodikos, įvairių iškarpu ir aplankų tvarkymas, katalogų ir kartotekų redagavimas, informacijų teikimas ne tik spaudiniais, bet ir internetu, projektų rašymas bei jų įgyvendinimas, bendravimas su skaitytojais, jų aptarnavimas.

* * *

Biblioteka ir bendruomenė – pasauliai, vienas be kito neišsiverčiantys. Bendruomenei reikia turtingos bibliotekos, o bibliotekai svarbūs bendruomenės poreikiai.

Vienos bibliotekininkės kalno nenuvers, bet, bendraudamos ir bendradarbiaudamos su darželiu-mokykla, seniūnija, vidurine mokykla, istorijos muziejumi, meninio lavinimo centru, obeliečiais, jį pajudins.

Malonu, kai apie biblioteką skaitytojai atsiliepia tik geru žodžiu. Bibliotekos skaitytoja, pagalbininkė, nuo 1959 metų skaitanti Obelių miesto bibliotekoje Eleonora Šilininė biblioteką vadina kultūros židiniu. Štai ką ji rašo:

„Likimas lėmė taip, kad po dešimties pedagoginio darbo metų gavau paskyrimą dirbti Obeliuose. Buvo 1959 metai. Obelių miestas maloniai nuteikė savo žalumui, čia pat banguojančiu ežeru, simpatyngais žmonėmis.

Man, lietuvių kalbos ir literatūros mokytojai, mėgstančiai kultūrinę veiklą, svarbu buvo knygynas ir bibliotekos. Tuo metu Obeliuose buvo net trys bibliotekos: mokyklos biblioteka, vaikų biblioteka ir Obelių miesto biblioteka, kuri tuo metu buvo įsikūrusi nedideliuose dviejuose Kultūros namų kambarėliuose. Čia dirbo bibliotekininkės Marytė Mikalkėnienė ir Elena Zalogaitytė. Negausu čia buvo knygų, jos tilpo į kelias lentynas, o ir tos pačios buvo labai politizuotos. Matomiausioje vietoje buvo išdėliota politinė ir ateistinė literatūra. Dauguma ikikarinėje Lietuvoje išleistų knygų buvo išimamos. Periodinės spaudos irgi nebuvo gausu.

Tuo laiku knygynuose knygos buvo nebrangios, jų buvo galima užsiprenumeruoti iš anksto, todėl, jei bibliotekoje jų nebūdavo, nesusidarydavo sunkumų įsigyti kitu keliu.

Obelių bibliotekos veikla, mano nuomone, išryškėjo tada, kai biblioteka persikėlė į Kultūros namų antrąjį aukštą. Ten kambariai erdvesni, šviesesni, jaukesni. Daug lengviau prieiti prie lentynų, geriau ir skaitytojams, ir darbuotojams. Tuo metu bibliotekoje dirbo dvi šaunios moterys: Valė Petrauskienė ir Irena Kulienė. Jos mielai bendraudavo su skaitytojais, patardavo, padėdavo.

Šviesiu prisiminimu išliko skaityklos vedėja Adelė Kulienė. Čia galėjai rasti ne tik tinkamos periodinės spaudos, bet ir maloniai pasišnekėti literatūrinėmis temomis ir aktualijomis. Ponia A. Kulienė buvo labai apsiskaičiusi, pati savo namuose turinti nemažai tų knygų, kurios jau čia buvo išimamos iš lentynų ir skaitytojai jų jau nebegaudavo. Todėl skaitykloje dažnai užsimegzdavo pokalbiai, pašnekesiai, pabendravimai.

Obelių biblioteka vėliau buvo perkelta į buvusį klebonijos pastatą. Čia patalpos buvo erdvesnės, tik žiemą šaltokos. Skaitykloje periodinės spaudos jau buvo daug. Bibliotekininkės paslaugios, darbščios, draugiškos. Aš tuo metu mokiausi, neakivaizdiniu būdu studijavau Vilniaus pedagoginiame institute, todėl knygų reikėjo daug ir įvairių. Man labai daug yra padėjusi šios bibliotekos vedėja Valė Petrauskienė. Tai aukštos kultūros ir intelekto darbuotoja. Jei ko tik reikėdavo, ji visada stengdavosi padėti: užsakydavo reikiamą literatūrą ne tik rajono bibliotekoje, bet ir iš Vilniaus. Už tai esu p. Valei labai dėkinga, nes mano gautų knygų pavydėdavo studijų draugai.

Dažnai tekdavo naudotis bibliotekoje esamais metodiniais nurodymais, bibliografija ir kitais naudingais dalykais.

Bibliotekoje vykdavo literatūriniai renginiai, knygų aptarimai, viktorinos, rytmečiai ar popietės. Mielai tuose renginiuose dalyvaudavau. Man, kaip lietuvių kalbos mokytojai, biblioteka buvo kasdienė parama, netgi laisvalaikio leidimo vieta.

XXI a. pradžia. Mūsų biblioteka gražiose vaikų lopšelio-darželio patalpose. Čia dirbo malonios darbuotojos: Valė Petrauskienė, Gražina Deksnienė, Laimutė Navadničienė.



Aišku, dabartinės bibliotekos nepalyginsi su mano anksčiau minėtomis. Čia ne tik erdvė ir jauku, bet kokia gausa laikraščių ir žurnalų! Tik naujausių knygų mažoka. Ypač naujų lietuvių rašytojų knygų – vos po vieną kitą arba iš viso nieko.

O kaip naudinga, kad atskiroje salėje net kompiuteriai ir internetas. Čia visada gausu jaunimo. Lentynose vilioja įvairiomis temomis surinkta medžiaga, kuri reklamuojama matomiausioje vietoje. Visada išdėliota kokią nors datą ar įvykį pažymėti skirta literatūra.

Dabar Obelių biblioteka – tikras kultūros židinys. Čia nuolat vyksta kokios nors parodos: tautodailės, dailės, darbščių rankų, floristikos ir kt. Bibliotekoje dažnai rengiami susitikimai su rašytojais, knygų aptarimai ir pristatymai, popietės ir pabendravimai įvairiomis temomis.

Bibliotekoje nesijaučiame svečiai, o esame saviškiai. Jei norime ir sugebame, patys renkames tai, ko mums reikia, jei nenorime patys gaišti, mielai mus aptarnauja darbuotojos p. Gražina ar Laimutė, o jeigu ko nerandame savo bibliotekoje, tą mums užsako iš Rokiškio fondų.

Mes, obeliečiai, džiaugiamės, kad turime tokią biblioteką ir sumanias, kultūringas jos darbuotojas.“

Lietuvos Tūkstantmečio knygų kelio per Lietuvą bibliobusas pasiekė Obelius. Pirmoje eilėje (iš dešinės): Obelių miesto bibliotekos vadovė Gražina Deksnienė, „Versmės“ leidyklos vadovas Petras Jonušas, Obelių seniūnas Eugenijus Narkūnas, Obelių bendruomenės pirmininkas Romas Kundelis, monografijos „Obeliai. Kriaunos“ vyriausiasis redaktorius sudarytojas Venantas Mačiekus, Obelių miesto bibliotekos vyr. bibliotekininkė Laima Navadničėnienė, Obelių istorijos muziejaus direktorius Andrius Dručkus, tautodailininkė Aldona Varnienė, Vilniaus rokiškėnų klubo „Pragiedruliai“ valdybos narė dr. Eloyra Maksimaitienė, „Versmės“ leidyklos vadybininkė Živilė Driskiuvienė. 2009 04 17

Aleksandravėlės bibliotekos istorija

Alma Mekšėnienė

Susikūrus nepriklausomai Lietuvos valstybei, kraštas kėlėsi, kūrėsi, statė, stiprėjo ekonomiškai. Suaktyvėjo ir kultūrinis gyvenimas – kūrėsi mokyklos, kaimuose būrėsi įvairios tautinės organizacijos, jos rengė vakarus, vaidinimus, organizavo choras, kultūringus jaunimo pasilinksminimus. Senieji Aleksandravėlės gyventojai prisimena:

„Linksma būdavo ne tik jaunimui, bet visiems. Krapiškio Talučiai turėjo armoniką, tai kad pradės groti, rodos, kad dangus dunksi. Vasarą dainuodavo, šokdavo kieme, o žiemą kitame namo gale. Tos vakaruškos ėjo iš kiemo į kiemą. O ir muzikantų būdavo“.

Nors tokios įstaigos kaip biblioteka Aleksandravėlėje nebuvo, tačiau mokykloje, kur dirbo mokytoja Stefanija Mačienė, kaip prisimena L. Pučinskienė, gim. 1932 m., buvęs toks nuotykis: du draugai labai mėgę skaityti. Mokykloje buvusi knygų spinta, o paduoti dėl kažkokių priežasčių nebuvo kam. Jie abu ir pasiėmę paskaityti apie 10 knygų. Mokytojai pastebėjo, kad trūksta knygų, pradėję ieškoti pas mokinius namuose. Rado. Už tokį poelgį jau buvę pasiruošę išmesti iš mokyklos. Tada vieno vaiko mama pareiškusi, kad jos vyras (dirbo Kaune) skūsis Švietimo ministerijai: vaikai nori skaityti, o mokykla neduoda knygų.

Knygų buvo, tik nedaug. Jos buvo dažniausiai nuosavos ar pasiskolintos, todėl labai saugomos. Skaitė tie, kas mokėjo, bet tų mokančių skaityti buvo ne tiek daug. Daugiausia knygos atkeliudavo iš mokyklos. L. Pučinskienė pasakoja:

„Kai dar lankiau pirmąjį skyrių, prisimenu, kaip imdavau iš tos spintos knygas skaityti. Labai įstrigo šios: „Mamos pasakos“, „Jonas Auksaburnis“, kažkas apie žąsiną moliūgą. Atsimenu, kaip mokytoja paimtas knygas užsirašė į kažkokį sąsiuvinį“.

Poetas P. Širvys rašė, kad jam, padaužai mokytoja Mačienė įdavė knygą, o toliau jau pats savo kelią susirado...

1940–1941 metų laikotarpis baisus, bet... Tuo metu kaimuose buvo kuriamos pirkios-skaityklos. Jų steigimu rūpinosi politiniai organai, valsčių vykdomieji komitetai. Jas rėmė valstiečiai, kaimo inteligentija. Jų fondams komplektuoti buvo skiriama ne mažiau kaip 100 rb knygoms pirkti ir po 200 rb periodinei spaudai prenumeruoti. Žinoma, visa tai turėjo tarnauti naujajai valdžiai, t. y. okupantams.

1941 m. pavasarį tokia pirkia-skaitykla buvo atidaryta ir Aleksandravėlėje. Tai pavyko padaryti skulptoriui Leonui Žukliui:

„Buvo taip. Aš 1941-ųjų metų gegužės pradžioje dviračiu nuvažiauju į Rokiškį. Nuėjau į Švietimo skyrių pas vedėją (jo pavardės



*Pirmoji
Aleksandravėlės
biblioteka. 1941 m.
Iš bibliotekos fondų*

nebeprisimenu) ir jam pasakiau, kad aleksandraviečiai nori turėti skaityklą. Jis labai teigiamai atsiliepė į šį pageidavimą. Pradėjome platesnį pokalbį apie šį reikalą. Tarėmės ir dėl patalpos. Aš pasakiau, kad, mano nuomone, geriausia vieta ir patalpa būtų Onos Jočytės buvusioje parduotuvėje. Pasirodė, kad vedėjas pažįsta Aleksandravėlės miestelį. Jis taip pat pritarė ir paklausė, ar užsiimčiau šiuo reikalu. Atsakiau teigiamai. Tada patikrino mano dokumentus ir pradėjo rašyti reikiamus raštus. Mane paskyrė dirbti vedėju ir liepė iš Obelių bibliotekos paimti 60 knygų. Daugiausia tai buvo rusų klasikų kūrinių vertimai, pvz., Tolstojaus, Gorkio, Puškino, Lermontovo, Gogolio ir kitų raštai. Su O. Jočyte buvo sudaryta patalpos nuomos sutartis. Skaityklai gaudavome tuo metu ėjusią spaudą. Turėjome garsiakalbį, radijo aparatą, šachmatus ir šaškes. Ši pirčia-skaitykla veikė ne visus du mėnesius. Vokiečiams pradėjus karą 1941-ųjų birželyje šioje skaitykloje įsikūrė partizanų štabas. Visą karo laikotarpį skaityklos nebebuvo. Aš 1942 m. išvažiauvau į Kauną ir apie skaitykloje buvusių knygų likimą nežinau. O. Jočytės namas, rodos, tebestovi. Į skaityklą vaikščiojo per verandą po balkonu. Fotoaparato tada neturėjau ir nuotraukų neturiu“.

Gaila, bet, kiek teko kalbėtis su žmonėmis, niekas šios pirnios-skaityklos neprisimena. Neteko girdėti, koks jos likimas. Tik pastatas, kuriame ji buvo įkurta, tebestovi. Pastatytas apie 1920 metus. Jis priklausė Jočių šeimai. Jame veikė parduotuvė, buvo policijos nuovada įsikūrusi. Vienas kambarys išnuomotas ir pirkliai-skaityklai. Po karo ten įsikūrė strībų būstinė. Vėliau ten gyveno įvairūs žmonės.

Apie 1946–1947 metus Aleksandravėlėje parapijos namuose buvo įkurta biblioteka. Anot žmonių pasakojimų, biblioteka teturėjo vieną kambarį. Jame buvusi viena didelė spinta knygų. Kiek jų ir kokios – niekas neatsimena.

Dar viena versija – biblioteka įkurta 1949 m. Laikotarpyje nuo 1946 iki 1953 metų bibliotekoje dirbo šeši bibliotekininkai ir du skaityklos darbuotojai.

Pačiu pirmuoju bibliotekininku minimas Alfonsas Ramanauskas. Žmonių teigimu, bibliotekoje jis dirbo 1947–1948 m. Dirbti jis pradėjo turėdamas 17 metų, vėliau išvyko mokytis į Vilnių, studijavo teisę. Dar vėliau A. Ramanauskas tapo Klaipėdos uosto viršininku ir iki pat mirties (1998 m.) gyveno prie jūros. Žmonės jį prisimena kaip protingą ir garbų žmogų, žinantį, ko nori iš gyvenimo.

1948 m. Aleksandravėlės bibliotekoje pradeda dirbti Vilius Bajoras. Šį bibliotekininką prisiminė B. Strungienė (gim. 1920 m.). Jis buvo kilęs nuo Bajorų, jokio išsilavinimo neturėjo, dirbo neilgai, nes susikivirčio su tuometine valdžia. Tame pačiame pastate buvo įsikūrusi ir tuometinė apylinkės valdžia. Šiaip jis buvo linksmas, su humoro gyslele žmogus. Kad būtų organizavęs renginius, pasakotojai neprisimena. Pasak B. Strungienės, jos vyras dirbo kartu su V. Bajoru, tik skaitykloje. Vadinasi, 1948 m. buvo atidaryta ir skaitykla. J. Strungys dirbti skaitykloje pradėjo ką tik grįžęs iš kariuomenės. Jam buvo sužalota koja, tapęs šlubas (turėjo medinę koja) ne viską galėjęs dirbti, tad jam ir pasiūlė šį darbą. J. Strungio žmona prisimena, kad jos vyras, V. Bajoras ir P. Širvys buvę geri draugai, dažnai kartu leisdavę laiką. Apie tų metų bibliotekos veiklą nieko nepavyko sužinoti.

G. Martinėnienė (gim. 1941 m.) prisimena, kaip ji ateidavusi į biblioteką ir, norėdama prieiti prie knygų, turėdavo pereiti skaityklą, kurioje sėdėjo vyras su medine koja. Mažai mergaitei ta koja atrodydavo kaip koks „baubas“. Knygos kartais būdavo išduodamos skaitykloje, o kartais – kitame kambaryje.

Dar tebedirbant J. Strungiui skaitykloje, bibliotekininko pareigas užima Julė Mainelienė. Apie šią darbuotoją informacijos beveik nėra. Išbuvo ji čia tik kelis mėnesius. Pasak žmonių, nekaip dirbusi, o G. Mekšėnienė (gim. 1937 m.) ją prisimena kaip šmaikščią „pasiutusia“ moteriškę. Iš kur ir kaip ji čia atsirado, niekas neprisimena, tik tvirtina, jog buvusi ne vietinė.

Po J. Mainelienės šias pareigas eina Vanda Kuzinevičienė. B. Strungienė prisimena, jog buvusi mokytojų šeima, pagal paskyrimą jos vyras gavo darbą mokykloje, o jo žmona buvo įdarbinta bibliotekoje. Dirbo neilgai, nes vyras greit išsikėlė į kitą mokyklą, o kartu ir ji.

Apie 1949 m. šmėsteli trumpos žinios apie čia buvusį fondą: apie 1 370 egz. Tačiau jokių dokumentų, įrodančių konkrečius skaičius, nėra. Taigi tie skaičiai tik spėjami.

1950 m. bibliotekoje ir skaitykloje keičiasi darbuotojai. Bibliotekoje pradeda dirbti Adelė Čičinskaitė (Gužėlienė), o skaitykloje – Janina Žuklytė (Jankauskienė). Tai labai gerai prisimena J. Žuklytė (gim. 1935 m.). Joms teko kartu dirbti, nors ir neilgai. J. Žuklytė dirbo ne tik skaitykloje. Ji dar turėjo pareigas ir Kultūros



*Pirmasis bibliotekininkas
Alfonsas Ramanauskas.
1947 m.*

namuose, kurie 1949 m. įsikūrė tame pačiame pastate. J. Žuklytė vadovavo tautinių šokių kolektyvui.

Pasak G. Mekšėnienės, vietoj J. Žuklytės dar dirbo jos sesuo L. Žuklytė (daugiau niekas to neprisiminė).

A. Čičinskaitę žmonės prisimena kaip labai linksmą, gražią merginą, kilusią nuo Subačiaus, dirbusią pagal paskyrimą ir tik vienus metus.

Apie biblioteką išlikę tik tokie prisiminimai: buvę du kambariai, juose buvę laikraščių, knygų, atėdavę ir nemažai skaitytojų. Tekę organizuoti ir ne vieną renginį, bet tik kartu su Kultūros namais. Renginiai buvę bendri.

Po A. Čičinskaitės bibliotekos vedėja dirba Zina Šeduikytė (Krasauskienė).

Įrašai inventorinėje knygoje rodo, kad bibliotekoje 1951 m. buvo 1 730 egz., pirmosios inventorintos knygos buvo: Petro Cvirkos „Žemė maitintoja“, A. Bičer Stou (Harriet Beecher Stow) „Dėdės Tomo trobelė“, Vytauto Montvilos apsakymai. Įrašai pradėti 1951 m. rugsėjo 1 d. Yra įrašas, kad gauta 70 egzempliorių siunta. Gaila, bet neturime originalo lapo. Žinios bibliotekos istorijai paimtos iš senų užrašų (juodraščių).

Dirbant Z. Šeduikytei pradeda veikti kilnojamosios bibliotekėlės, pradėtas tvarkyti abėcėlinis katalogas, vykdavo literatūriniai vakarai, knygų aptarimai, bibliotekos tarybos posėdžiai.

Z. Šeduikytė kilusi iš Šilėikių kaimo, dirbti pradėjo baigusi septynias klases. Prieš tai ji dirbo Obelių bibliotekoje, skaitykloje. Tuo pat metu lankė bibliotekinių kursų Vilniuje ir sėkmingai juos baigė. Dirbo iki 1953 m. Kaip tik tais metais buvo uždaryta skaitykla.

Pasak žmonių, tuo laiku bibliotekos mokykloje nebuvo, vaikai eidavo į miestelio biblioteką. Biblioteka nuo skaityklos buvo atskirai (atskiruose pastato galuose). Knygų daug nebuvo: „3 ar 4 didelės, senybinės lentynos, nuo knygų net išlinkusios“ (prisimena G. Martinėnienė).

1953–1964 metų, vadinamojo „atšilimo“, laikotarpis jautėsi ir bibliotekose. 1959 m. įkurta biblioteka Aleksandravėlės mokykloje. Knygas išduodavo lietuvių kalbos mokytojai. Mokyklos bibliotekoje daugiausia buvo programinės, politinės, vaikų literatūros. Iš esmės knygų buvo pakankamai.

Nuo 1956 metų buvo pradėta sudaryti fondų katalogus. Nuo 1959 metų naujas knygas biblioteka gaudavo pagal užsakymus, pradėta skaitytojams leisti laisvai naudotis knygų fondais. Keitėsi masinio darbo formos – pradėti rengti „literatūriniai teismai“.

Bibliotekos suskirstomos pagal mikrorajonus. Tikslas – kad neliktų vietovių, kurių nepasiekia bibliotekos knygos. Kaimo bibliotekoms reikėjo sudarinėti gyven-tojų kartotekas. Tai padėjo geriau išdėstyti kilnojamąsias bibliotekėles.

Gana ryškus buvo kraštotyros darbas: buvo rašomi metraščiai (kolūkių, nes biblioteka dažnai organizavo renginius kartu su kolūkiu), švenčių istorijos. Šie darbai turėjo ir trūkumų, bet juose buvo užfiksuojama daug faktų, informacijos, padaroma nuotraukų.

Siekiant privilioti žmones į paskaitas ar kitus neįdomius renginius, buvo kviečiami įvairūs žinomi žmonės, pradėta rodyti filmus, nes kinas ir šokiai buvo bene pagrindinė kaimo žmonių pramoga.

Kultūros namų, bibliotekos, kolūkių, taip pat ir mokyklų vadovai kaime buvo kone vieninteliai žmonės, kurie rengdavo pramogas žmonėms.

Biblioteka kaimo gyvenime buvo labai svarbi. Juolab kad bibliotekoje dirbo jauni žmonės. Apibendrinti jų darbą sunku, nes jie dirbo po labai trumpą laiką. Per 1953–1964 m. laikotarpį buvo septyni bibliotekininkai. 1953 m. dirbti pradeda Onutė Jakubonytė (Urbonavičienė). Su O. Jakubonyte teko bendrauti. Savo atsiminimuose ji nepaminėjo vieno literatūrinio vakaro su P. Širviu. Tai buvęs žmogus, nuo kurio visi lyg ir pakildavo. Pasak jos, jis buvęs tų vakarų siela. Skaitė ne tik savo eilėraščius, bet mėgo ir smagiai papokštauti.

Bibliotekoje O. Jakubonytė dirbo, teturėdama pagrindinį išsilavinimą. Mokytis bibliotekininke nesiryžo, kaip ji sakė: „*Ne man tai buvo*“. Gal todėl ir neužsibuvo. 1955 m. ji pasitraukė iš šių pareigų. Skaitytojų ji turėjo apie 180, o knygų – 4 000 egz. Iš jos pasakojimų aišku, kad visi renginiai ir vakarai vyko kartu su mokykla ar Kultūros namais. Ji minėjo, kad buvę labai smagu.

O. Jakubonytė pamena, kad po jos bibliotekoje dirbti pradėjo Vanda Aleknaitė (Krasauskienė). Ji dirbo apie metus. Kilusi nuo Kūpiškio. V. Aleknaitei dirbti nesisekė, nelabai ji mėgusi tuos vakarus, posėdžius. Nerodžiusi pastangų tiems darbams...

Vėliau į Aleksandravėlės biblioteką pagal paskyrimą atvyko dirbti Joana Mardosaitė (Eglinškieinė). Nors jokių protokolų ar kitokių dokumentų nėra išlikę, žmonės prisimena, kad dirbant J. Mardosaitei vyko literatūriniai vakarai, knygų aptarimai. Pradėtas vesti sisteminis katalogas, veikė kilnojamosios bibliotekėlės, fondas buvęs tvarkingas, švarus. Žmonės J. Mardosaitei prisimena ne tik kaip gerą saviveiklininkę, dažną viešnią pas skaitytojus, bet buvusią ir gerą siuvėją. Dirbo ji bibliotekoje baigusi vidurinę ir išbuvo apie dvejus metus.

J. Mardosaitei pakeitė Aldona Umoraitė (Vainienė). Žmonių prisiminimuose ji išliko kaip aktyvi bibliotekininkė: labai mėgo darbą su skaitytojais vaikais. Vesdavo garsinius skaitymus, ruošdavo knygelių parodėles, organizuodavo popietes, viktorinas. Tik atsiliepimai apie knygų fondą nekokie. Pasak buvusios bibliotekininkės O. Kazlauskaitės, fondas buvęs netvarkingas, knygos sugrūstos, o ir pati biblioteka nedvelkė šiluma ir jaukumu.

Yra užfiksuota (senuose užrašuose), kad 1959 m. Aleksandravėlės gyvenvietėje gyveno 139 gyventojai, o kiek žmonių buvo kaime, duomenų nėra. Būtent šiais metais bibliotekoje pradeda dirbti O. Kazlauskaitė (Morozienė). Ji pasakojo, jog fonde buvo apie 6 000 egz., bibliotekoje rengtos įvairios programos, parodos, lankytasi pas skaitytojus namuose. Prisimena, kad dalyvavo vaidinimuose („Žaldokynė“), vykdavo ir į kitus kaimus, o pas juos atvykdavo svečiai ir Antžavės, Šniukštų, Samānių.

Nuo 1960 metų apie bibliotekos darbą ir patikrinimus jau žinome ir iš „Patikrinimo žurnalo“. 1960 m. bibliotekos fondą sudarė 6 419 egz., skaitytojų buvo 282, mokyklinio amžiaus vaikų – 180, aptarnaujamos 208 šeimos, išduodama per mėnesį apie 1 000 egz., veikia kilnojamoji bibliotekėlė, kurioje yra 20 skaitytojų.

Po poros metų bibliotekininkės pareigas pasiūloma eiti Genovaitei Ramanauskaitei (Šajaukienei). Ji dirba bibliotekoje vienus metus, o iš mokslų grįžta jau kaip mokytoja.

1962–1966 m. bibliotekoje dirbo Alė Jasikevičiūtė (Jakobūnienė). Ką tik baigusi vidurinę ji gavo siuntimą dirbti Aleksandravėlės bibliotekoje. Tai vienintelė bibliotekininkė nuo bibliotekos įkūrimo dirbusi ilgiau nei porą metų. Per savo darbo metus jai pavyko suburti skaitytojus, turėjo nemažai knygnešių, atidarė dar penkias kilnojamąsias bibliotekėles (Degučių, Trumponių, Simaniškio, Diliáuikiškio). Teko įsikurti ką tik naujai suremontuotose patalpose (buvo skirti du kambariai), fondas buvo erdvus, švarus, jaukus. Neatsiliko ir renginiai – jų buvo gana daug (nors ir sovietinio pobūdžio).

Šio laikotarpio pabaigoje biblioteka turėjo apie 300 skaitytojų ir per 4 000 egz. leidinių.

Pasak G. Martinėnienės, tai nebuvo vien „tamsus“ metas. Buvo daug koncertų, vaidinimų, vakarų, pradėjo rodyti filmus. Buvo ir kapela, kuriai vadovavo Leitonas. Ji net cirką iš Šiaulių prisimena su programa „Sevilijos kirpėjas“.

Apie 1965 m. vyko melioracija – „sodybų tuštėjimo metai“. Neliko paskutinių kaimo sodybų. Žmonės kėlėsi arčiau gyvenviečių. Lietuvos laukai ištuštėjo.

Žmonių pačiame Aleksandravėlės mikrorajone buvo nemažai. Vien mokyklą 1970 m. lankė apie 80 vaikų. Į kaimą atvykdavo daug naujų darbuotojų. Gana dažnai jie čia ir apsistodavo, sukurdavo šeimas. Buvo visko: ir blogų, ir gerų dalykų. Propaganda ta pati: kiekvieną gyventoją turi pasiekti tarybinė knyga.

Bibliotekai buvo naudingas spartus komunikacijų plėtimas. Vis daugiau visuomeninės-politinės, mokslo bei estetinės informacijos gyventojai gaudavo per televiziją, radiją, kiną.

1976 m. vyko bibliotekų centralizacija. Kaimo bibliotekos tapo rajoninės bibliotekos filialais.

1965–1985 m. biblioteka glaudžiai (galima sakyti, bendrai) dirbo su Kultūros namais. Visi renginiai buvo organizuojami kartu.

G. Martinėnienė prisimena, kad tuo metu dažnai buvo vieši, mokami vakarai. Du ar net tris kartus per savaitę buvo rodomi kino filmai, kiek vėliau beveik kiekvieną dieną vykdavo šokių vakarai (ved. Jurevičius), vaidinimai, pasirodydavo kapelos (sava ir iš kitų kaimų). Per ataskaitinius susirinkimus ar rinkimus atvykdavo žymesni aktoriai, dainininkai palinksminti žmonių (Povilaitis, Bračas ir kt.). Nors šventės dažniausiai būdavo politizuotos, žmonės mėgo eiti pasiklausyti muzikos, dainų, pasižiūrėti šokių ir save parodyti. Net krikščynos Kultūros namuose vykdavo su programa (žmonės atsimena persirengusį gandra): sveikinimais, dainomis, dovanomis.

Tačiau nuo 1980 metų (taip mano G. Martinėnienė) kaimo kultūra pradėjo smukti: iširo choras, kapela, žmonės vangiai, nenoriai pradėjo eiti į renginius. Nebebuvo entuziastų, kurie norėtų ir sugebėtų išjudinti žmones.

1965–1985 m. laikotarpiu miestelis ir jo apylinkės turėjo dvi bibliotekas: mokyklos ir miestelio. Miestelio biblioteka buvo vienas iš tų kultūros židinių, kuris stengėsi suburti žmones. Mokyklos biblioteka aptarnaudavo mokinius. Šiuo laikotarpiu lietuvių kalbą dėstė L. Pučinskienė, tad ji ir knygas išduodavo. Mokytoja pasakoja:

„Nemaža knygų lentyna (padaryta iš spintų) stovėjo lietuvių kalbos kabinete prie sienos. Knygas mokiniai pasikeisdavo per pertraukas.



*Aleksandravėlės
bibliotekos vedėja
Marija Jurevičienė.
1977 m.
Iš bibliotekos fondų*



*M. Jurevičienės
parengta audinių
paroda. 1977 m.
Iš bibliotekos fondų*

Sunkiausia buvo tris kartus per metus parengti smulkias ataskaitas. Tomis dienomis „darbo laikas“ trukdavo iki išnaktų. O kai tekdavo suregistruoti gautas knygų siuntas, darbo diena irgi būdavo dviguba. Apie 15 metų bibliotekoje dirbau be užmokesčio. Paskui, gal kokius 10 metų, mokėjo nedidelę priemoną. Mokiniai knygas skaitydavo. Knygų buvo gal apie 1 000 egz., ir vis daugėjo. Jeigu kokių knygų (programinių) nebuvo ar trūkdavo, mokyklos bibliotekininkė turėjo reikalingų knygų sąrašus, mokiniai jas pasiimdavo iš miestelio bibliotekos. Mat biblioteka buvo gana turtinga.“

Šiuo laikotarpiu Aleksandravėlės bibliotekoje dirbo: Birutė Kliaugienė, Albina Jankauskaitė (Siniauskienė), Marytė Jurevičienė.

1985–1990 metais prasideda ir vyksta pertvarka visose gyvenimo srityse. Keičiasi ir kultūrinis gyvenimas, renginių pobūdis. Nebeakcentuojami partiniai reikalai. Į programas įtraukiami įvairesni renginiai, suteikiama didesnė laisvė tautinėms šventėms. Ir toliau vyksta vaidinimai, koncertai, vakaronės, šokiai ir t. t.

Pradeda keistis požiūris ir į biblioteką. Į ją einama ne dėl „parašiuko“, ne dėl to, kad valdžia liepia. Einama praleisti laisvalaikį, pabūti su knyga, dėl to, *kad dūšia nori*.

Keičiasi ir bibliotekos metraščių rašymo kryptis. Nebelieka politikos, daugiausia dėmesio skiriama bibliotekos darbui su skaitytojais, renginiams.

1985 m. pradžioje biblioteka turėjo 311 skaitytojų (iš jų 95 jaunimas ir vaikai), išduota 5 699 egz. spaudinių, organizuoti 36 renginiai. Išskiriami geriausi skaitytojai: 1987 m. – R. Kepenytė, G. Pučinskas; 1988 m. – K. Uborevičius, 1989 m. – D. Mikalionytė.

1988–1990 m. vykę įdomesni renginiai: „Istorinė atmintis“, „Pagerbkime senelių kapus“, „Vasario 16-oji“, „Aš – Paulius“, „Kalėdų rytą“, „Kad namuose būtų jauku“, „Ištremta Lietuva“ ir kt. Visi renginiai organizuojami bendrai su kultūros namais, mokykla, padeda (pageidaujant) kolūkis. Stengiamasi susigrąžinti tautinius renginius, šventes, papročius, parodose akcentuojama Lietuvos istorija, gimtoji kalba, knygos svarba.

Nepriklausomybės pradžioje skaitytojų mažėjo. Tam įtakos turėjo šalies politinė ir ekonominė situacija, bibliotekos veiklos pokyčiai, gyventojų interesų kitimas. Biblioteka turėjo greit persiorientuoti ir išsiklaudyti, ko nori skaitytojas. Bibliotekų darbui atsiliepė jų etatų sumažinimas, sutrumpintos darbo valandos sudarė gyventojams nepatogumų. Jau nuo 1995 metų padėtis bibliotekoje pradėjo keistis: dėl sunkios ekonominės padėties (sugriuvo kolūkiai, prarasti darbai) žmonės nebeįstengė užsiprenumeruoti periodinių leidinių, nusipirkti knygų. Didėjant nedarbui, ilgėjo gyventojų laisvalaikis. Periodinių leidinių paklausa bibliotekoje didėjo. 1990–2000 m. bibliotekoje vyko daug ir įvairių renginių. Nepriklausomybės pradžioje didelį skaitytojų susidomėjimą kėlė tremtinių ir užsienio rašytojų kūriniai, tapo paklausi istorinė literatūra. Biblioteka prisidėjo prie tradicinių, valstybinių, kalendorinių švenčių populiarinimo.

2005 m. susikūrus Aleksandravėlės bendruomenei, kuriai vadovauja D. Mekšėnas, biblioteka įgijo dar vieną partnerį kaimo visuomeniniame gyvenime.

Nuo 1993 m. liepos 13 d. bibliotekoje pradeda dirbti Alma Araminaitė (Mekšėnienė). Ji dirba iki šių dienų, tik 1996–1997 m. buvo išėjusi dekretinių atostogų ir ją pavadavo Irena Žuklytė (Vaičiulėnienė).

Iš pradžių A. Araminaitėi dirbti nelabai sekėsi. Baigusi bankininkystę, nė nemanė, kad teks dirbti tokį darbą. Bet taip susiklostė, kad tapo bibliotekininke. Viskas nauja, nežinoma, nesuprantama. Tai pirmieji beveik treji metai buvo nelengvi. Daug klaidų, daug nepadarytų darbų. Sumažėjo skaitytojų, mažiau išduota knygų.

Tik nuo 1995 metų biblioteka pradeda atsigausti. 1996 m. viduryje bibliotekoje skaito 227 skaitytojai, išdavimas siekė 10 000 egz., suruošta 15 renginių.

Vos tik pradėjus bibliotekoje dirbti, buvo sunku apsiprasti su šaltomis patalpomis, kurioms buvo reikalingas remontas. 1994 m. paliekamas pastatas, kuriame biblioteka išbuvo beveik 50 metų. Dabar ji išsikūrė buvusiam mokyklos pastate (mokykla persikėlė į suremontuotas buvusio darželio patalpas). Vietos čia nedaug, vos vienas kambarys – susigrūdimas neišvengiamas. O ir patalpos pasirodė ne tokios jau geros: šaltos, pradėjo lūžinėti grindys.



1998 m. bibliotekai dar kartą teko kraustyti. Tik dabar jau į geras, šiltas, suremontuotas dviejų kambarių patalpas.

1998 m. bibliotekoje buvo 223 skaitytojai, išduota 9 000 egz. knygų, fonde buvo 5 022 egz., per metus gaunama ir nurašoma po 140 egz. (kartu su spauda).

Kaip jau minėjau, biblioteka daug dėmesio skyrė renginiams, skaitytojams, ypač vaikams. Renginių būta įvairiausių: poetų, rašytojų sukaktims paminėti, Užgavėnėms, Kalėdoms, Velykoms, Mindaugo karūnavimo dienai, šv. Valentinui, Joninėms, Visų šventųjų dienai, Tėvo, Motinos dienoms, Gedulo ir vilties dienai, Juodojo kaspino dienai, Sąjūdžiui, Atgimimui, Sausio 13-ajai, Vasario 16-ajai, Kovo 11-ajai, Knygos bei knygnešių dienai, vaikų, mokytojų, policijos, kariuomenės dienai, buvo rengiamos rankdarbių, karpinių, kitų tautodailės darbų parodėlės, minimos AIDS, vėžio, nerūkymo, NATO, Europos Sąjungos dienos, ruošiami renginiai suaugusiųjų, jaunimo, vaikų, senolių ir t. t. metams paminėti ir dar daug kitų renginių. Vyko popietės, viktorinos, vakaronės, diskusijos, pristatymai, išvykos. Nepamiršti ir skaitytojų vaikai. Jie žaidė, piešė, dainavo, šoko, sekė ir vaidino pasakas, kūrė savo knygeles, darė lėles, dalyvavo įvairiuose konkursuose, kartu puošė biblioteką, rengė parodas, rinkom geriausius skaitytojus.

Biblioteka atgijo. Jau 2000 m. biblioteka turėjo 230 skaitytojų, išduota knygų apie 12 000 egz., fondas turėjo 8 000 egz. leidinių. Tą leidinių padidėjimą lėmė 1999 m. įvykęs bibliotekų sujungimas. Mokyklos bibliotekos fondas atiteko miestelio bibliotekai. Šiek tiek atsinaujino ir fondas, tai buvo didelis plusas, nes stigo naujesnės literatūros.

To meto ekonominė padėtis atsiliepė ir knygoms. Brangsta knygos, periodiniai leidiniai, nebesugebama atseikėti tiek pinigų, kiek reikia naujai literatūrai

Biblioteka buv.

Aleksandravėlės

*pagrindinės mokyklos
patalpose. 2009 m.*

A. Petrašiūno nuotr.



*Minimos poeto P. Širvio 80-osios gimimo
metinės. 2000 m. Iš bibliotekos fondu*

*Užgavėnės Aleksandravėlėje. 2004 m.
Iš bibliotekos fondu*



įsigyti. Biblioteką gelbsti periodinė spauda. Biblioteka tampa reikalinga, gal dar labiau nei anksčiau. Žmonės vis dažniau užsuka į biblioteką paskaityti laikraščių, žurnalų, parsinešti knygų į namus. Buvo prenumeruojama nemažai leidinių: „Lietuvos rytas“, „Panevėžio rytas“, „Valstietis“, „Gimtasis Rokiškis“, vėliau – „Ūkininkas“, „Respublika“, „Vakaro žinios“, „Pragiedruliai“, „Šeimininkė“, „Justė“, „Naminukas“, „Penki“, „Donaldas ir kiti“, „Panelė“, „Moteris“, „Laima“, „Edita“, „Tavo vaikas“, „Mano namai“ ir t. t. Nemažai leidinių prenumeruoja pati bibliotekininkė, o ir skaitytojai labai dosnūs: paskolina žurnalus (atneša iš namų).

Jaunieji skaitytojai renginyje „I pasakų šalį“. 2005 m.

Iš bibliotekos fondų

Biblioteka deda visas pastangas, kad tik jos klientas gautų visą norimą informaciją. Trūkstanta literatūra vežama iš Rokiškio. Per metus pas skaitytojus atkeliauja iki 100 leidinių, kurie vėliau gražinami atgal.

Nuo 1997 metų biblioteka iškelia dar vieną uždavinį – surinkti, kiek dar įmanoma, kraštotyrinės medžiagos. Bibliotekoje nuolat vedamos ir kraštotyros bei gyventojų kartotekos. Iki 2006 metų biblioteka turi paruošusi 11 kraštotyrinių darbų ir 13 aplankų apie išymius krašto žmones (čia dedama informacija iš periodinių leidinių): „Aleksandravėlės dvaro istorija“, „Aleksandravėlės ir jos apylinkių kapinės“, „Savanoriai“, „Knygnešiai“, „Dvaro istorija“, „Mokyklos istorija“, „Aleksandravėlės kraštą juosiantys ežerai“, „Aleksandravėlės bibliotekininkai“, „Bibliotekos pastatai ir jų istorijos“, „Bažnyčios istorija“ ir t. t.; išymūs žmonės: P. Širvyys, L. Žuklys, Vl. Žuklys, P. Savickas ir t. t. Jų nemažai, visų ir neišvardysi. Jau nebekalbu apie metraščius, kur gausu kraštotyrinės medžiagos. Šie darbai neužsiguli, jie reikalingi skaitytojams, daromos parodos.

Apie 2000 m. prasidėjęs naujas knygų klasifikavimas pagal knygą „UDK“ buvo baigtas apie 2004 m. Visi skyriai, esantys ne tik kataloguose, bet ir fonde, iš



naujo suklasifikuoti ir išdėstyti pagal skyrius (neliko ketvirto skyriaus). Išskiriami platesni skyriai (svarbesni), reikalingesni, pvz.: kraštotyra, kalbos, NATO, ES, AIDS, naujos knygos, knygos iš VB saugyklos, iš A. Lindgren bibliobuso, periodinė spauda, pasakos, nuotyčiai, Haris Poteris, įdomybės, eilėraštukai, apie gamtą ir t. t. Vaikų kambarys papuošiamas įvairiais užrašais, atsiranda žaislų, 2005 m. – kompiuteris.

Nuo 2001–2002 m. po kaimus pradeda lankytis A. Lindgren bibliobusas. Bibliotekai tai buvo į nauda, galėjome šiek tiek atnaujinti literatūrą ir pasiūlyti savo skaitytojams vaikams. Susitarėme su bibliobusu, kad skolintų knygas. Per visą bibliobuso buvimo laiką pasiskolinti teko apie 300 egz. Tai buvo viena iš priežasčių, kaip prisitraukti vaikus į biblioteką. Sunkiau pasidarė, kai bibliobusas užsidarė. Nors dar ir prieš tai vaikų susidomėjimas bibliobusu blėso – knygos

*Geriausi skaitytojai:
Stasė Magylaitė.*

1998 m.

Iš bibliotekos fondų

Aušra Juškevičiūtė.

Iš bibliotekos fondų

Vita Mikulėnienė.

2001 m.

Iš bibliotekos fondų

Irena Ramanauskienė.

2008 m.

Iš bibliotekos fondų



tos pačios, jau skaitytos. 2006 m. užsidarius bibliobusui, biblioteka netenka galimybės atnaujinti vaikų fondą. Juolab kad šiuo laikotarpiu (neskaitant knygų iš mokyklos) knygų vaikams gauta labai nedaug. Per metus, neskaitant dviejų spaudos leidinių, tik po 8 ar 10 knygelių. Turimi galvoje patys mažiausi, kurių noras skaityti ir smalsumas – didžiausi. Taigi mažėja lankytojų, 2006 m. pabaigoje vienas vaikutis apsilanko tik 12 kartų. O suaugusiųjų aktyvumas tik stebina, kiekvienais metais jis didėja. Jau 2005 m. išduota literatūros daugiau kaip 9 000 egz., taigi vienas skaitytojas per metus apsilanko po 20 kartų.

Už didesnę aktyvumą biblioteka skaitytojus apdovanoja, renka geriausius, pvz., 1998 m. geriausiu išrinktas Darius Litvinovas; 1999 m. – Rimgailė Araminaitė; 2000 m. – Stasė Magylaitė; 2001 m. – Tautvydas Matulėnas; 2002 m. – Pranas Mikulėnas; 2003 m. – Sigita Streikienė, Orestas Streikus; 1997 m. – Lilija Buidovaitė ir kt.

Kaip jau minėjau, populiari yra periodinė spauda. Per 1997–2006 m. laikotarpį biblioteka kartu su periodiniais leidiniais gavo 7 037 egz. (spaudos – 2 600 egz.), nurašė 4 640 egz.

Nuo 2003 metų biblioteka praranda savo skaitytojus: kiekvienais metais jų sumažėja po du tris. 2006 m. pradžioje teturime 210 skaitytojų. Išvengti to, matyt, nepavyks, nes daug žmonių, ypač jaunesnių, iš kaimo išvyksta. Kasmet po vieną ar dvi šeimas. Jaunimas irgi nepasilieka, baigę mokslus pakelia sparnus. Vaikai

Koncertas bibliotekoje.

Koncertuoja

(iš dešinės): Alma

Mekšėnienė, Dovilė

Pučinskienė, Liolė

Buidovienė, Manuela

Viršylienė, Jurgita

Danienė, Gitana

Siniauskienė.

2008 m.

Iš bibliotekos fondų



*Skaitymo metams
skirta paroda
„Visa tai knygos
dėka“. 2008 m.
Iš bibliotekos fondų*

vis mažiau domisi spauda (gal čia kompiuterių įtaka), juos patraukia tik renginiai: popietės, viktorinos, konkursai. Dar viena bėda: kaimas sensta. Nuo 2004 metų bibliotekos darbuotoja važinėja į kaimus. Tačiau ne visi aplankyti gyventojai nori skaityti: iš kaimo gyvenančių beveik 40 gyventojų skaito tik 5 žmonės (labai tolimi kaimai). Nuo 1996 iki 2006 m. Aleksandravėlės gyventojų sumažėjo beveik 60 žmonių. 2006 m. Aleksandravėlės mikrorajone gyvena tik 360 gyventojų.

Vis dėlto biblioteka dirba, džiugina suaugusių skaitytojų aktyvumas. Iš viso 2006 m. pabaigoje išduotų knygų buvo per 12 000 egz., skaitytojų yra 209. Smagu vien tai, kad bibliotekos paslaugomis naudojasi daugiau nei pusė mikrorajono gyventojų.

Labai daug padeda vadinamieji knygnešiai, mieli bibliotekos skaitytojai – vaikai. Jie aptarnauja savo tėvelius, senelius ir net kaimynus. Pati bibliotekininkė miestelyje lanko dvi senyvo amžiaus močiutes.

Džiugu, kad biblioteka per šį laikotarpį dirbo įdomiai, smagiai, naudingai, dalyvavo ne viename konkurse, seminaruose, renginiuose. Rašėm įvairius projektus, nors ir ne visus laimėjom. 2006 m. biblioteka dalyvauja bibliotekos kompiuterizavimo projekte.

Bibliotekininkės A. Mekšėnienės mintys:

„Biblioteka buvo ir bus reikalinga savo kaimui, savo bendruomenei, kaip ir bibliotekai reikalingi jos gyventojai. Tai ryšys, kuris, nepaisant politinės, ekonominės, kultūrinės padėties valstybėje, išliks nenutrūkstamas. Biblioteka visuomenei reikalinga visa savo esybe: šiluma, jaukumu, informacija, geru žodžiu, žiniomis, poilsiu, net sunkiomis akimirkomis būtina atrama...“

Antanašės biblioteka

Ritė Gernienė

Kraščių biblioteka įsteigta 1954 m. buvusio Kraščių dvaro rūmuose. Pirmąją jos vedėja buvo Aldona Čypaitė. Ji dirbo 1955 m. Biblioteką mėgo jaunimas, užsukdavo ir vyresni žmonės pasikeisti perskaitytos knygos, pasižiūrėti filmo. Prie bibliotekos buvo suburtas dramos būrelis, tautinių šokių grupė. Tačiau darbuotojų kaita buvo dažna.

1955–1957 m. bibliotekai vadovavo Gėlė Grigalavičiūtė.

1957–1958 m. – Gražina Kemeklytė. Bibliotekos fonde tuo metu buvo 3 152 egzemplioriai knygų ir žurnalų.

1958 m. nuo kovo iki gruodžio mėn. vedėja dirbo Ernestina Skvarnavičiūtė.

1958–1960 m. – Janina Bajoraitė. Biblioteka jau turėjo 4 054 egz. knygų ir žurnalų.

1960–1962 m. bibliotekos vedėja – Dana Bylienė. Fonduose buvo 4 459 egz. spaudinių.

1962–1963 m. Kraščių bibliotekai vadovavo Elena Jasikevičiūtė. Fonduose – 4 600 egz.

1963–1967 m. – vedėja Dana Cirtautienė. Fondai po truputį didėja – jau 4 727 egz. Tuo metu biblioteka turėjo 117 skaitytojų.

Vėliau, sujungus kolūkius, Kraščių bibliotekos fondai perduoti Antanašės bibliotekai.

1962 m. sausio mėnesį buvusio Antanašės dvaro patalpose, mažame, vos 15 m² šaltame kambarėlyje buvo atidaryta Antanašės biblioteka. Pirmoji bibliotekininke buvo Birutė Povilavičienė. Ji dirbo iki 1962 m. vasario 15 d. Tik atidarytos bibliotekos knygų fondas buvo kuklus – 407 egzemplioriai spaudinių.

Nuo 1962 m. vasario iki rugpjūčio bibliotekai vadovavo Vera Komkaitė. Knygų fondas padidėjo iki 1 050 egz.

Kaip ir kitose bibliotekose tuo metu, darbuotojai keitėsi gana dažnai, nes dažniausiai buvo ne specialistai, o šiaip atsitiktiniai žmonės.

1962 m. bibliotekoje dar spėjo padirbėti Zina Dručkutė ir Povilas Žagūnas.

1963 m. vasarą, baigus vidurinę mokyklą, dirbti į biblioteką atėjo Janina Jurkevičiūtė (Kepnienė). Ji dirbo iki 1965 metų. Iš jos pasakojimo matyti, kad bibliotekininko darbas tuo metu buvo, kaip dabar mėgstama sakyti, „problematiškas“:

„Dirbau pusantrų metų. Biblioteka buvo dvare, ir kontora buvo dvare. Tekdavo surašinėti gyvulius, tvarkyti fermų „raudonusius kampelius“, vykti į talkas. Tuo metu antanašiečiai buvo aktyvūs



*Kraščių bibliotekos vedėja
Gėlė Grigalavičiūtė.*

Iš bibliotekos fondų

saviveiklininkai. Dramos būrelyje vaidino Antanas Zauka, Antanas Tunaitis, Albertas Šnioka. Tautinius šokius šoko melžėjos Aldona Kišūnaitė, Elena Volskytė ir kt. Buvo pastatytas spektaklis „Trys mylimos“, kurį režisavo Jonas Kavoliūnas. Su paruoštom programom važinėjom po kolūkius. Veždavo gaubtu sunkvežimiu. Merginos šoko Obelių dainų šventėje“.



Nuo 1965 m. pavasario Antanašės bibliotekos vedėja pradėjo dirbti jauna mergina Irena Laužackaitė. Dirbo pareigingai, buvo aktyvi saviveiklininkė, dainavo ir grojo akordeonu, ruošdavo koncertus. Jos darbą tikrinusios Obelių miesto bibliotekos skaityklos vedėja Adelė Kulienė ir kitą kartą – Obelių miesto bibliotekos vedėja Irena Mažuolytė su bibliotekininke V. Lunekaitė pažymi, kad Antanašės bibliotekos dokumentacija tvarkinga, knygos suinventorintos, įtrauktos į visuminės apskaitos knygą, sudėtos sistemine–abėcėline tvarka, apipavidalintos bibliotekiškai. Vedėja organizuoja nemažai renginių, knygų aptarimų, ypač su vaikais. Biblioteka turi 322 skaitytojus, iš jų 68 vaikai. Kartu pažymima, kad bibliotekoje labai šalta, beveik nekūrenama (trūksta kuro), nėra valytojos, labai trūksta lentynų.

Kraštų, vėliau Aleksandravėlės bibliotekų vedėja Elena Jasikevičiūtė. Iš bibliotekos fondų

Irena Laužackaitė dirbo iki 1970 m. rugsėjo mėn.

1971 m. ją pakeitė Nijolė Bunevičiūtė. Obelių miesto bibliotekoje ji buvo pamokyta darbo pagrindų, bet dirbti jai nelabai sekėsi.

1972 m. rugsėjį Antanašės bibliotekoje pradeda dirbti Valė Dominaitienė. Iš patikrinimo įrašų matyti, kad jai neblogai sekėsi. Rūpestingai tvarkė dokumentaciją, pagal reikalavimus sutvarkė vaikų literatūros fondą. 1973 m. bibliotekoje buvo 112 skaitytojų, išduota 744 egz. knygų.

Nuo 1975 m. gruodžio mėn. bibliotekos vedėja tapo nauja specialistė Irena Žindulienė. Į bibliotekos veiklą įsitraukia aktyvūs bibliotekos skaitytojai mokytojai Valerija ir Algirdas Mikašiai. Irena Žindulienė suburia žmones į saviveiklos, ypač dramos, kolektyvus. Režisuoja A. Mikašius. Vaidina vairuotojas Algis Krasauskas, veršelių augintojai Valė Krasauskienė, Steponas Galvelis ir kt. Algirdas Mikašius pasakoja:

„Dirbant Žindulienei, Antanašėje virė kultūrinis gyvenimas. Ruošdavome spektaklius, vaidinom „Palangos liūtą“, „Žaldokynę“. Geri aktoriai buvo Gintautas Butėnas, Stasys Pudanas, Albertas Šnioka,



*Buvę Antanašės
dvaro rūmai.
1987 m.
P. Kubiliaus nuotr.*



*Elena Šniokienė, Genė Katinauskienė.
Patiko bendrauti su žmonėmis, buvome
entuziastai. Žmona buvo amžinas sufleris.
Iš Kriaunų tarybinio ūkio (direktorius
Albinas Griškevičius) gavome kėdžių, duo-
davo transportą. Vaidinimams reikalingus
scenos daiktus (rekvizitą) susinešdavom*

*Antanašės dvaro sodybos miškas, kuriame naciai
buvo įsteigę Obelių ir kitų aplinkinių miestelių
žydų getą. Iš čia moterys ir vaikai 1941 m.
rugpjūčio mėn. buvo varomi šaudyti. 2009 m.
Autorės nuotr.*



patys. Repetuodavom po darbų, naktimis, per laisvadienius. Žmonių nereikėdavo raginti, ateidavo nekviesti. Moterys šoko tautinius šokius: Eliūnė Kubilienė, Evalda Janonienė ir kitos. Tuo metu pirmininkavo Adomas Tumonis. Saviveikloje pats nedalyvavo, bet ir mums nedraudė. Važinėjom su programom į Kriaunas, Jūžintus. Dalyvaudavom Obelių žiemos šventėse“.

1978 m. liepos mėn. bibliotekoje pradeda dirbti Vanda Butkytė. Ji dirbo tik vienus metus.

Nuo 1979 m. liepos 23 d. į Antanašės biblioteką ateina dirbti nauja bibliotekininkė Ritė Maciulevičiūtė (Gernienė). Su mažom pertraukom (kol augino vaikus) bibliotekos vedėja išdirbo 30 metų ir dirba iki šiol. Apie pirmuosius savo darbo metus ji pasakoja:

„Vasarą, 1979 m. liepos mėnesį, baigiau „studentauti“ Rokiškio kultūros mokykloje. Įgijau bibliotekininkės specialybę ir gavau paskyrimą į Rokiškio rajone esantį Ždavovo kolūkį, nes labai norėjau pakliūti į tą vietą, kur netoli buvo mano tėviškė – gretimas „Naujosios sodybos“ kolūkis. Nors kolūkiai ir gretimi, bet žmonių nepažinojau, nes niekada neprisėjo čia užsukti.

Jaunutė mergaičiukė pamačiau savo būsimą biblioteką, savo būsimą darbo vietą. Aš darbą perėmiau iš jaunos specialistės Vandos Butkytės, kuri čia dirbo tik vienus metus. Biblioteka buvo įsikūrusi klaukiai mažose patalpose, apie 15 m². Knygų lentynos taip sugrūstos, kad vos pralįsdavo skaitytojas. Senas rūkstantis pečius. Būdavo labai šalta. Dirbdavau su pirštinėm. Kol iškūrenu tą pečių, jau tuoj reikia ir namo eiti. Tame Antanašės dvare, kur buvo įsikūrusi biblioteka, gyveno trys šeimos: Trumpai – Vytautas ir Ona, Bakanavičiai – Stasys ir Vilhelma, Marytė Bieliauskaitė). Ir Ždanovo kolūkio kontora, visa kolūkio valdžia.

Antanašės bibliotekos vedėja Ritė Gernienė. 2009 m.

A. Petrašiūno nuotr.

R. Gernienė bibliotekoje su vaikais. 1979 m. Iš bibliotekos fondų

Nors darbo sąlygos buvo beveik nepakenčiamos – drėgna, šalta, bet šildė jaunystė. Turėjau daug skaitytojų – jaunimo, vaikų. Rengdavau jaunimui šokius, įvairius renginius, nes kultūros namų nebuvo, tik veikė Moterų taryba, buvo partinis sekretorius, atsakingas už kultūrinį darbą. Mes kartu viską ir ruošdavom, nes kolūkiui reikdavo įvairių renginių: valstybinių švenčių minėjimai, Kovo 8-oji, palydos į kariuomenę, tai kombainininkų palydos į laukus, karvių išginimo diena ir t. t. Aš, kaip bibliotekininkė, dalyvaudavau visur.

Tai mano gyvenimas. 30 metų darbo stažas, praleistas Antanašės gyvenime...”

1984–1986 m. Antanašės bibliotekos vedėja dirbo Snieguolė Kubiliūtė:



„Pirmieji darbo metai prasidėjo 1984 metų spalio mėnesį Antanašės dvare įkurdintoje bibliotekoje. Toje bibliotekoje lankydavausi dar besimokydama Rokiškio kultūros mokykloje, todėl žinojau, kaip ji atrodo, žinojau, kad didžiąją mažo kambario dalį užima senovinė krosnis ir kambarys, kuriame įsikūrusi biblioteka, išyla tik darbo dienos pabaigoje. Visą dieną šviesdavo lempa, nes buvo tik vienas nedidelis langas į šiaurės pusę. Ypač ilgais rudens vakarais būdavo vis tiek tamsu ir niūru. Tame pačiame pastate buvo ir kolūkio kontora, gyveno kelios šeimos. Gyvenvietė plėtėsi, gyveno daugiausia jaunos šeimos, kurios turėjo ne po vieną vaiką, todėl žmonių į biblioteką užeidavo pakankamai. Daugiausia skaitydavo knygas, nes žurnalus ir laikraščius užsiprenumeruodavo kiekviena šeima. Nemažai knygų tekdavo atvežti iš Centrinės (dabar – Viešosios) bibliotekos. Kiek tuo metu buvo skaitytojų – nepamenu.

Tuo metu kaime, išskyrus mane, nebuvo jokio kito kultūros darbuotojo, todėl kartu su kolūkio specialistais tekdavo organizuoti įvairius renginius: žiemos, derliaus šventes, įvairius minėjimus, dalyvauti organizuojamose talkose. Greta bibliotekos buvo kolūkio salė, ten buvo rodomi kino filmai, vykdavo šokiai.

Dirbti pradėjau metų pabaigoje, todėl labiausiai įsiminė įvairių ataskaitų pridavimas Centrinėje (Viešojoje) bibliotekoje, kai reikėjo parašyti žodinę, statistinę ataskaitas, pagal įvairias mokslo šakas ir ideologijas išskirstyti masinius renginius. Tai buvo didžiulės „paklodės“, darbas, kurio tikriausiai niekas gerai nepadarydavo, ir neaišku, kam jis buvo reikalingas. Reikėjo rašyti įvairius planus: mėnesio, pusmečio, metinius.

Nuolatinis bibliotekos renginių muzikantas Antanas Paukštis.

Iš bibliotekos fondų

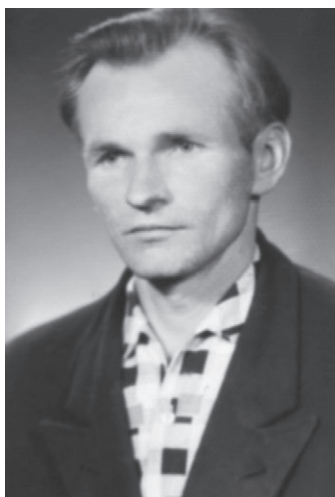

*Aktyviausi skaitytojai:
Bronius
Maciulevičius.
Iš bibliotekos fondų*

*Jaunoji skaitytoja
Daiva Paukštytė.
1981 m.
Iš bibliotekos fondų*

Antanašėje dirbau tik metus, paskui pasiūlė darbą Centrinėje (Viešojoje) bibliotekoje skaitytojų aptarnavimo skyriuje“.

1984 m. bibliotekoje skaitė 400 skaitytojų, iš jų 99 vaikai. Per 1984 metus gauta 520 egz. knygų. Nurašyta 498 pasenusios, susidėvėjusios knygos. Tarp visų filialų Antanašės biblioteka užėmė 16-tą vietą.

1987 m. gruodį biblioteka perkelta į naujas patalpas. Dabar bibliotekos plotas – 46 m². Gauta naujas stalas, viena dvipusė, pustrėčios vienpusės lentynos, 5 auditoriniai stalai.

1988 m. Antanašės bibliotekos fonde buvo 7 410 egz. knygų. Organizuojami renginiai vaikams, jaunimui. Įsiminė jaunų šeimų vakaronė „Jaunyste, tau duoti sparnai“. Jaunimas aktyviai dalyvauja rajono sporto varžybose.

1989–1990 m. bibliotekininkę Ritę Gernienę laikinai pavaduoja Giedrė Lisovskienė (Širvytė).

1990 m. R. Gernienė vėl grįžta į darbą. Didelis dėmesys skiriamas kraštotyriniam darbui.

Renkama medžiaga apie Antanašės kraštą ir jo žmones, atsiminimai apie išnykusius ir nykstančius kaimus.

1991 m. biblioteka, kaip visada, dirbo kultūrinį darbą, ruošė renginius, skirtus įžymioms datoms paminėti.

Bibliotekoje skaitė 400 skaitytojų, iš jų 104 vaikai. Geriausi skaitytojai: moksleiviai – Danutė Pudanaitė (perskaitė 209 knygas), Rasa Paukštaitė (140 knygų), Audrius Butėnas (119 knygų); tarp jaunimo – Egidijus Bakanavičius, Audronė Pudanaitė, Juozas Baranauskas, Laima Krasauskaitė; iš vyresniųjų žmonių – Adelė Pašlienė, V. Zdanevičienė, Mindaugas Šnioka. Bibliotekininkė palaikė glaudžius ryšius su Rudžionių pradinė mokykla, Ždanovo kolūkio moterų taryba. Ruošdavo bendrus teminius vakarus, vaidinimus.

1992 m. biblioteka turėjo 247 skaitytojus, iš jų 65 – vaikai.

1992 m. liepos 1 d. įsteigta Antanašės žemės ūkio bendrovė.



Antanašės kultūros namų darbuotoja Gražina Pitrėnienė užriša šaliką ir įteikia lazda seniausiam kolūkiečiui Povilui Pauliukui. Dešinėje stovi kolūkio pirmininkas Povilas Kubilius. 1989 m. Iš bibliotekos fondų

Paruoštos knygų parodos „Ką mena Sausio 13-oji“, „Antanašės bibliotekai – 30“, „Lietuva, girdžiu Tavo balsą“.

1992 m. birželio 23 d. Švilpiškio kaime atidengtas paminklinis akmuo kaimo gyventojams atminti. Šventės metu buvo pagerbtas seniausias kaimo gyventojas A. Pauliukas ir jauniausias – Aurelijus Trumpa. Po paminklinio akmens pašventinimo vyko vakaronė, buvo pagerbti Jonai.

1993 m. bibliotekoje skaitė 261 skaitytojas. Geriausi buvo pensinio amžiaus skaitytojai: Jurgis Skeirys, Mindaugas Šnioka, Zinaida Gimbutienė, vaikų grupėje – Giedrė Paukštaitė, Jurga Tiškovaitė, Kristijana Trumpaitė, Aušra Mitalauskaitė.

Renginiai pažymėtos įvairios šventės.

Rugpjūčio 28 d. atidengtas kryžius Kumpuoliškio kaimo žmonėms atminti. Rudenį buvo suruošta vakaronė „Duona kvepia darbu“.

1994 m. surengta 13 masinių renginių: Trijų Karalių vaikštynės, vakaronė „Juokas – dalykas rimtas“, sėjos pabaigtuvės „Auk, šviežia duonele“, piemenėlio šventė „Raliu, karvute, raliu“, rudens darbų užbaigimo šventė „Ir suraikyta duona pakvimpa ant balto skobnio“, senųjų metų palydos „Kalėdų senelio belaukiant“ ir kt.

Šie metai buvo skirti šeimai. Dalyvavome su programomis Obeliuose, vaidino šeimos – tėvai ir vaikai. Paruošėme parodas: „Žmogui reikia namų“, „Tik blaivi tauta gali išlikti“.

Surinkta kraštotyrinė medžiaga apie Apeikiškio, Kačėrgišio, Niáuškių kaimus.

1995 m. – bibliotekininkė turi vis daugiau skaitytojų ir Zariškiškiuose, nes ten nuvažiuoja kas antrą ketvirtadienį. Pats būdamas knygų mėgėjas, daug knygų kaimynams pristato bibliotekininkės Gernienės tėtis Bronius Maciulevičius.

Biblioteka bendrauja ir su Rudžionių pradine mokykla, nuveža knygųčių, laikraštėlių „Pepė“, kartu su Antanašės kultūros namais (direktorė S. Pitrėnienė) rengia popietes vaikams.

Kultūros namų salėje rengiamos gegužinės pamaldos. Jos gegužės mėn. pabaigoje baigiamos vakarone „Šokim, trypkim ir dainuokim“. Grojo visų švenčių muzikantas, antanašietis Antanas Paukštis.



Vaišės po kryžiaus pašventinimo Kumpuoliškio kaime. Pirmame plane centre (iš kairės): Gražina Pitrėnienė ir Ritė Gernienė. 1993 08 29. Petro Dijoko nuotr.

Svečiai iš Kriaunėnų vakaronėje „Kvepėk, duonele, ant mūsų stalo“. Iš bibliotekos fondų

Antanašės žemės ūkio bendrovė palaiko ryšius su Zarasų r. Kriaunėnų žemės ūkio bendrove. Kaimynai buvo pakviesti į žemdirbių vakaronę „Kvepėk, duonele, ant mūsų stalo“.

1995 m. rugpjūčio 27 d. Antanašėje buvo pastatytas ir pašventintas naujas ažuolinis kryžius, surengtas gražus buvusių ir dabar čia gyvenančių žmonių susitikimas. Kryžių padarė vietiniai meistrai Vilius Bunys ir Stasys Bakanavičius.

1996 m. padažnėjo skaitytojų lankymasis bibliotekoje. Dauguma ateina pasiskaityti periodinių leidinių, noriai pasiima juos paskaityti namuose, nes daugelis neįstengia užsiprenumeruoti.



*Kryžiaus pašventinimo iškilmės
Antanašėje 1995 08 27:*

*Garbės sargyboje. Iš kairės: 1-oje
eilėje Aušra Paukštytė ir Aušra
Mikalauskaitė; 2-oje eilėje
R. Gernienė ir G. Pitrėnienė.
Iš bibliotekos fondų*

*Suneštinės vaišės Antanašės parke.
Iš bibliotekos fondų*





*Antanašės muziejaus
kūrėjos. Iš kairės:
R. Gernienė ir
Gražina Pitrėnienė.
1997 m.
Iš bibliotekos fondu*



*Muziejaus atidarymo
metu. 1997 m.
Iš bibliotekos fondu*

Vyko vakaronės: „Subatos vakarėly“, „Margučių spalvos“, kaimo kryžiaus pastatymo pirmosios metinės, senųjų metų palydos ir kt.

Antanašiečiai su programa dalyvavo rajono teatrų šventėje Laibgaliuose, buvo šiltai priimti.

1997 m. Antanašės bibliotekoje sutelkta 317 skaitytojų, iš jų 80 – vaikų. Organizuojami renginiai, skirti lietuviškos knygos metams: istorinės atminties diena „Mums kraitį didelį senoliai ir tėvai paliko“, parodos „Atversta knygos šviesa“, „Apie tave, gimtasis krašte“, „Senos nuotraukos pasakoja“. Renkama medžiaga apie Antanašės dvarą, tautodailininkę antanašietę Zitą Butėnienę, rašytoją Igną Lapienį, pedagogą Antaną Busilą. Lapkričio mėnesį atidarytas Antanašės muziejus.

1998 m. skaitytojų labai mėgstama spauda: „Valstiečių laikraštis“, „Ūkininko patarėjas“, „Šeimininkė“. Labiausiai skaitomi meilės romanai, detektyvai, kelionių knygos.



*Margučių paroda
Antanašės
bibliotekoje. 1998 m.
Iš bibliotekos fondų*

Šiais metais biblioteka persikėlė į naujas patalpas tame pačiame pastate – iš antrojo aukšto į pirmąjį. Bibliotekai skirti 3 kambariai: 1 – suaugusiųjų literatūrai, 1 – vaikų, o 3-ias – darbo kambarys ir skaitykla. Šis pats šilčiausias: nedidelis, todėl greitai išyla nuo elektrinio šildytuvo. Kambariai jaukūs, nereikia jokio remonto. Labiausiai džiaugiamės, kad patogų vyresniems žmonėms – nebereikia lipti girgždančiais laiptais į antrąjį aukštą.

Iš Viešosios bibliotekos saugyklos per metus gauta 145 egz. knygų. Biblioteka gavo 17-os pavadinimų spaudą, 2 naujus leidinius – žurnalą „Ekstra“ ir rajono leidinį „Rokiškio pragiedruliai“.

Suruošėme Trijų Karalių vaikštynes, Užgavėnių karnavalą. Su Užgavėnių karnavalo kaukėmis dalyvavome Obelių žiemos šventėje. Organizavome popietes „Esi kaip saulė“, „Vaikystės aitvarai“, „Rugsėjo džiaugsmi“.

Metų pabaigoje dalyvavome seniūnijų meno saviveiklos dienose su spektakliu „Kiškio šviesoforas“. Obelių meninio lavinimo centre vyko mažųjų antanašiečių piešinių, siuvinių, medžio darbų paroda. Vėliau ji buvo perkelta į Antanašės biblioteką.

Uždaroma Rudžionių pradinė mokykla.

2000 m. rugsėjo mėn. biblioteka persikėlė į Ritės Gernienės namus. Buvusi žemės ūkio bendrovė pardavė dvaro rūmus, kur buvo biblioteka ir kitos įstaigos. Bibliotekai R. Gernienė skyrė prieškambarį ir didįjį namo kambarį. Jame sutalpino 6,5 tūkst. knygų. Seniūnija remontui davė 100 litų, bet jų neužteko – pridėjo ir savų.

Žmonės biblioteka nesiskundžia, nes ji daug arčiau, be to, joje šilta ir jauku.

2001–2008 metais toliau puoselėjome tradicijas, rengėme kultūrinius–šviečiamuosius projektus, skatinome vaikus ir jaunimą domėtis praeitimi, materialine ir dvasine jos kultūra. Sprendėme pagyvenusių žmonių užimtumo problemas. Įvairiais renginiais pažymėjome valstybines, tautines ir religines šventes, istorinių datų sukaktis. Populiarinome rašytojų kūrybą, siekėme, kad knyga taptų vienu iš pagrindinių informacijos ir žmonių kultūrinio tobulėjimo šaltinių. Sprendėme



vaikų užimtumo vasaros laiku problemas, stengėmės jiems organizuoti, kiek sugebame, kuo daugiau renginių.

Kasmet apylinkėje po truputėlį mažėja gyventojų: 2000 m. jų buvo 905, 2008 m. – 835. Kažkoku stebuklingu būdu skaičių skaičius visą laiką sukasi apie 360. Reikia pasakyti, kad žmonės šiais laikais mėgsta užsukti į biblioteką. Daugelis ateina pasiskaityti spaudos. Visą laiką (kol kas) prenumeruojame 15 pavadinimų laikraščių ir žurnalų. Nemažai senesnių žurnalų, knygų padovanoja skaitytojai. Nors biblioteka neturi savo kompiuterio, naudojames bendruomenės kompiuteriu ir savo asmeniniu. Savuoju leidžiu ir vaikams žaisti. Daugelis antanašiečių jau turi kompiuterius ir įjungtą internetą.

2005 m. – dvasingumo ir atgimimo metais – Antanašėje birželio 21 d. įsikūrė Antanašės bendruomenė. Bendruomenės pirmininku išrinktas Antanas Trumpa – ūkininkas, buvusios bendrovės pirmininkas. Bendrovės centras – biblioteka. Todėl daugumą didesnių renginių organizuojame kartu. Tapo įprasta kasmet organizuoti tradicinius renginius: Trijų Karalių vaikštynes, Užgavėnes, Velykų šventes, Knygnešio dieną, Motinos, Tėvo dieną, Jonines, Kalėdinius renginius ir, žinoma, pažymėti visas žymias datas. Treti metai organizuojame Auksinės žuvelės šventę. Ji irgi jau tampa tradicine.

Kiekvienais metais organizuojame savų tautodailininkų, meistrų dirbinių, moterų rankdarbių parodas, pvz.: Eugenijos Zibolienės mezginių (2005 m.), B. Binkauskienės mezginių (2006 m.), Agnės Valašimaitės iš vilnos veltų papuošalų (2008 m.), B. Piskarsko lankstinių (2008 m.).

Knygų parodos surengiamos kiekvienai iškilesnei datai pažymėti.

Gernių gyvenamasis namas, kuriame įsikūrusi Antanašės biblioteka. 2009 m. A. Petrašiūno nuotr.



*„Auksinės žuvelės“
šventė. Antanašės
bendruomenės
moterys dainuoja
Antanašės himną.
Žodžiai Sauliaus
Stanišausko, muzika
Antano Paukščio.
2008 07 04*

Įvairiomis progomis, dažniausiai per Knygos dieną arba per ataskaitinę konferenciją, apdovanojame geriausius skaitytojus. Jų turime nemažai. Tai Regina Paukštienė, Julija Šapokienė, Julija Volskienė, Gražina Pitrienė, Aldona Pudanianė, Elena Pudanianė, Antanas Trumpa, Danutė Trumpienė, Jonas Pitrenas, Ričardas Gernys, Petras Butkys, Arnoldas Garnelis, Marytė Garnelienė, Modesta Gernytė ir kt.

Be to, daug skaitytojų aptarnaujame knygnešyste. Todėl tariau ačiū aktyviems knygnešiams: laiškininkei M. Mažeikienei, M. Gernytei, Aldonai ir Elenai Pudanianėms, B. Maciulevičiui, G. Pitrienėi, J. Šapokienei.

Biblioteka – partnerė rašant bendruomenės projektus. Laimėjome tris. Todėl atsirado lėšų nusipirkti kanceliarinių prekių, aktyviausių skaitytojų prizams, organizuoti išvykoms: važiavome į Poezijos rudenėlio šventę Laibgaliuose, advento popietę Aleksandravėlės bibliotekoje, antanašietės tautodailininkės L. Butėnienės darbų pristatymą Obelių bibliotekoje.

Esu dėkinga skaitytojams, kurie dovanojo bibliotekai knygų ir žurnalų: Kristinai Krankelytei, Albinui Isodui, Anai Gernienei, Viešajai bibliotekai.

Labai gerų ir aktyvių skaitytojų turime Zarinkiškių gyvenvietėje: B. Maciulevičius, St. Birienė, D. Šablinskienė, D. Šablinskaitė, R. ir V. Kuliai, H. Kulyš, D. Šablinskas, V. Šablinskas ir kt.

Labai noriu, kad kuo daugiau vaikų lankytų biblioteką, nuo mažų dienų pratintųsi prie knygutės, mokytųsi ją gerbti, saugoti, patirtų skaitymo džiaugsmą. Vaikams organizuoju daug renginių, stengiuosi gauti naujų, gražių, įdomių knygų. Turiu pasakyti, kad Antanašės vaikai myli biblioteką. Užbėga čia kartais po kelis kartus per dieną: pasikeisti knygųčių, pažiūrėti jiems skirtų parodų, pažaisiti, ruošti įvairias menines programėles, dalyvauti rengiamose popietėse, knygų aptarimuose, viktorinose.

Mes, bibliotekininkai, siekiame visiems suteikti progą pabendrauti, stengiamės parodyti, kad knygos dar gyvuoja, o skaitymas gali būti malonus ir naudingas dalykas net ir tiems, kurie iki šiol neskaitė.

Pakriaunių biblioteka*

Onytė Krivilevičienė



*Lungių sodyba,
kurioje buvo įsikūrusi
pirmoji Pakriaunių k.
pirkia-skaitykla.
Iš Aldonos
Petrauskienės
(Lungytės) albumo*

Pasak daugelio Pakriaunių kaimo vyresnių žmonių – Veronikos Strelčiūnienės, Venslovijos Baranauskienės, Onos Bieliūnienės, Janinos Janušonienės, Monikos Šakalienės, Marytės Širvienės ir buvusio bibliotekininko Povilo Sauliaus, pirmosios bibliotekos, tada vadintos pirkiomis-skaityklomis, mūsų krašte atsirado apie 1945 metus.

Pirmoji tokia Pakriaunių kaimo pirkia-skaitykla glaudėsi Olgos ir Jono Lungių namuose. Sodyba yra netoli buvusių „Aušros“ kolūkio mechaninių dirbtuvių. Dabar ten gyvena Rimanto ir Irenos Magilų šeima. Senojo Lungių namo vietoje pastatytas naujas namas.

Pirmoji skaityklos vedėja buvo Ona Vilimaitė (Drevinskienė). Jauna, 23 metų mergaičiukė buvo baigusi keturis pradžios mokyklos, buvusios Pakriauniuose pas Jonušį, skyrius, o penktąjį – Obeliuose Šaulių namuose buvusioje mokykloje. Onutė dirbo ilgakai – iki 1953 metų, kol ištekėjo už mechanizatoriaus iš Biržų ir išvyko ten su vyru. Biržuose dirbo su beglobiais vaikais.

Kaip prisimena Lungių dukra Aldona Lungytė (Petrauskienė), skaitykla į jų namus buvo įkelta prievarta. Vėliau čia apsigyvenusi ir bibliotekininkė. Bibliotekos fondas buvęs skurdokas: daugiausia laikraščiai, šiek tiek senų, žmonių sunėštų knygų. Juos ir skaitė užėję žmonės. Bibliotekininkė tuos spaudinius tvarkydavo, išduodavo skaitytojams neštis į namus.

Tuo metu bibliotekos, klubai-skaityklos rūpinosi ir meno saviveikla, organizuodavo ansamblius, dramos ir tautinių šokių būrelius ir pan. Tokius darbus teko dirbti ir Pakriaunių bibliotekos darbuotojai. Būdavo statomi vaidinimai, kuriuos vasarą rodydavo klojimuose. Tam labai tiko Janušonių klotimas. Jame vykdavo ir šokiai.

Tuo laikotarpiu vienu metu buvo sumanyta vietoj pirklių-skaityklų steigti *raudonuosius kampelius*, tačiau jie netru-

* Parengta pagal Pakriaunių bibliotekos metraščius

kus sunyko. Povilas Saulis prisimena tokį buvus Trūmpiškių kaime Danių namuose buvusioje pradinėje mokykloje. Jame būdavę laikraščių, knygų, įvairių brošiūrų, vaikų knygelių. Jas išduodavo mokytojas. Galima būdavę skaityti ir minėtame kampelyje. Čia pertraukų metu rinkdavosi mokiniai paskaitinėti, pažaišti ar tiesiog pa-būti.

1953 m. Pakriaunių klubą-skaityklą iš Onos Vilimaitės perėmė Povilas Saulis. Jis buvo baigęs Ignōtiškio kaime buvusios mokyklos šešis skyrius, o septintąjį – Obelių Šaulių namuose buvusioje mokykloje. Tuo metu klubas-skaitykla buvo Jono ir Ievos Čirpų namuose (dabar Raimondos ir Gyčio Gruzdu namai) tame pačiame, tik spinta pertvertame, kambaryje kartu su kolūkio „Bendroji žemė“ kontora. Šiame name klubas-skaitykla išbuvo iki 1963 metų.

Dirbdamas bibliotekininku, Povilas Saulis išduodavo skaitytojams knygas, gautas iš rajoninės bibliotekos. Tai dažnai būdavo senos, nurašytos, daugiausia įvairios brošiūros. Kaip sakė P. Saulis, „kai nurašydavo rajoninė – tai ir brukdavo kaiman“.

Marytė Idienė (Širvienė, Seibutytė) pasakojo, kad bibliotekininkas P. Saulis, be darbo bibliotekoje, rengdavo jaunimo pasilinksminimus. Juose armonikomis grodavo kaimų muzikantai: Pranas Jankauskas iš Ažūkriaunio, Vytautas Jurkevičius ir Jonas Maželis iš Pakriaunių (Maželis prašydavęs jį vadinti Jonuku, o jei ne, tai jis armoniką ant pečių ir namo), Jonas Kligys iš Trumpiškių, Mataušas Liekus iš Rakališkio, Jonas Kurkietis iš Tilvikų. Šis už grojimą vakaruškoje imdavęs 20 rublių, kiti muzikantai grodavę veltui. P. Sauliaus rengiamuose vakarėliuose būdavę labai linksma, nes suvažiuodavę daug jaunimo. Janina Janušonienė pasakojo, jog šokių vakarėliai būdavę ir klojimuose: pas Remigijaus ir Eugenijaus Janušonių tėvus, pas Joną Bieliūną, Joną Čirpų.

Iš Pakriaunių kaimo kilęs poetas Algimantas Bieliūnas prisimena, jog tuo metu, kai bibliotekoje dirbo vyriškis, jis, grįžęs iš mokyklos, bėgdavo į biblioteką, pasiimdavo K. Markso „Kapitalą“ ir skubėdavo namo jo studijuoti. Dabar jis juokiasi, kaip jam tada būdavę įdomu skaityti būtent šią knygą.

Klubui-skaityklai, kaip pasakoja P. Saulis, reikėdavo kartą per ketvirtį leisti sienlaikraštį, kuriame rašydavo apie jaunimo gyvenimą. Kartą per metus tą



*Iš dešinės: pirmoji
skaityklos vedėja
Ona Vilimaitė
(Drevinskienė) ir
Marytė Seibutytė
(Idienė, Širvienė).
1948 m.*

*Iš M. Širvienės
albumo*

sienlaikraštį veždavo į Rokiškį, kur būdavo apžiūros ir juos vertindavo. O už klubo-skaityklos darbą reikėdavo atsiskaityti valsčiaus kultūros skyriaus vedėjui. Tuo metu juo dirbo Jonas Pilipavičius, vėliau – Vasilevskis.

1956 m. P. Saulis išsiunčiamas į Vilnių, į tarybų darbuotojų kursus. Po kursų į klubą-skaityklą nebegrižo, dirbo Barkiščio apylinkės tarybos pirmininku.

P. Saulių pakeitė Valė Leonavičiūtė (Kublickienė). Monika Šakalienė (Saulytė) pasakoja, jog bibliotekininkei reikėdavo surinkti žmones dalyvauti Obeliuose Gegužės 1-osios parade, žygiuoti ir nešti Lenino, Stalino, Markso, Engelso portretus. M. Šakalienė su seserimi Janina ir broliu Jurgiu dalyvavę. Nusikabinę portretus nuo bibliotekos sienos ir nešę.

Tokios tuoj po karo įkurtos vadinamosios pirlioskaityklos buvo maždaug iki 1957 metų. Vėliau jos buvo pertvarkomos į kaimo kultūros namus.

1956 m. pradėta sudaryti knygų katalogus.

Nuo 1959 m. naujos knygos bibliotekoms buvo siunčiamos pagal užsakymus. Maždaug tuo pat metu pradėta leisti skaitytojams laisvai naudotis knygų fondais. Daugėjo bibliotekų skaitytojų ir lankytojų. Klubai-skaityklos ėmė rengti knygų aptarimus, literatūrinius teismus, kvieisti rašytojus. Vedėja V. Leonavičiūtė buvo pakvietusi į Pakriaunius poetą Paulių Širvį. Mat jis buvo kolūkio apskaitininkės Marytės Širvienės vyro pusbrolis. Vėliau jie buvo nuvykę pas poetą į Vilnių.

Iki 1960 metų bibliotekų tinklas buvo plečiamas, paskui 15 metų tvarkomas, tikslinamas, stengiamasi suvienodinti aptarnaujamus rajonus, bibliotekos perkliamos į didesnes gyvenvietes, kolūkių centrus.

Kolūkio pirmininkas buvo bibliotekinės veiklos koreguotojas. Nuo jo priklausė ir patalpos, ir apšildymas, ir bibliotekininko veikla. Jis privalėjo vykdyti visus kolūkio pirmininko ir kitų darbuotojų pavedimus, talkininkauti įvairiuose darbuose:

surašinėti gyventojų gyvulius, rinkti nuo laukų akmenis, dirbti prie šieno ruošimo darbų, sodinti ir kasti bulves ir t. t. Daug darbų bibliotekininkui pavesdavo Obelių apylinkė: reikėjo dalyvauti valstybinių švenčių demonstracijose, rašyti planus,



Bibliotekininkas

Povilas Saulis.

Iš Elenos Indrelienės albumo



Bibliotekininkė

Valė Leonavičiūtė

(Kublickienė)

ataskaitas, net ketvirtinius bei mėnesinius darbo su skaitytojais planelius, sudarinėti skaitytojams planelius „Ką skaityti toliau“, įtraukti į juos naujausią literatūrą pagal specialybę.

Bibliotekose tuo laiku dažnai dirbdavo atsitiktiniai žmonės, daug antraeilininkų, nes bibliotekininkų atlyginimai visą gyvenimą buvo mažiausi (70–80 rb). Netgi valytojos gaudavo daugiau ir atsakomybės turėjo mažiau. Todėl darbuotojų kaita buvo didžiulė.

Valerija Kublickienė, gimus antrai dukrai, dirbti į biblioteką nebegrižo. Gal didesnis atlyginimas sugundė pakeisti darbą. Ji daug metų dirbo „Aušros“ kolūkyje kiaulių fermoje.

1967 m. bibliotekos vedėja tapo Renata Imelinskaitė. Biblioteka buvo privačiame Broniaus ir Anastazijos Brakauskų name. Renata pirmoji pradėjo inventorinti knygas. Bibliotekos fondas tuo metu buvo 1 156 egz. spaudinių, skaitytojų – 52 (iš jų 20 vaikų). Inventorius gaunamas iš visur: Kamajų biblioteka davė 3 lentynas, Rokiškio biblioteka – stalą, katalogų dėžę ir vienpusę lentyną.

1968 m. pradėtas „Patikrinimų žurnalas“. Pirmasis įrašas rodo, kad biblioteka buvo tikrinama, jos darbas vertinamas. Jau tada bibliotekoje buvo rengiamos knygų parodos, knygos katalogizuojamos – įrašomos į sisteminių ir abėcėlinių katalogus, vedama Šeimų kartoteka, kaupiamos žinios apie skaitytojus.

1968 m. pradėtos kurti kilnojamosios bibliotekėlės. Pirmoji įkurta Ignotišio kaime Pakriaunių pradinėje mokykloje.

1968 m. labai keitėsi bibliotekos darbuotojai: išėjusią į dekretines atostogas Renatą Imelinskaitę trumpai pavadavo Janina Brakauskaitė (Didelienė-Vaičiulienė), po jos – Julius Meškėnas (greit buvo pašauktas į kariuomenę), Valerija Pupelytė (Puteikienė-Kaušpėdienė). 1969 m. biblioteka perkelta į Trumpiškių kaimelį, Pupelių namus. Taigi V. Pupelytė dirbo savo namuose. Bibliotekos fondas tuo metu buvo 2972 egz. spaudinių.

Nuo 1970 m. pradėtos spausdinti anotuotos knygų kortelės. Tai palengvino bibliotekininkų darbą, nes tuo metu bibliotekos gaudavo nemažai knygų.

1972 m. bibliotekoje pradeda dirbti Nijolė Tavoraitė (Vasiliauskienė). Tuo metu biblioteka iš Trumpiškių kaimo perkeliama į Pakriaunių kaimą.

1976 m. rajone vyko bibliotekų centralizacija. Kaimo bibliotekos tapo rajoninės bibliotekos filialais. Naujas knygas užsakydavo rajoninės bibliotekos Knygų tvarkymo ir komplektavimo skyrius, o į kaimo bibliotekas jas atveždavo bibliobusas.



Iš kairės: poetas Paulius Širvyss su pusbroliais Petru ir Broniumi Širviais



Pakriainių saviveiklininkai – „Aušros“ kolūkio darbuotojai. Iš kairės: Otilija Kolosovienė, Zita Lungienė, Genė Martinėnienė, Algirdas Tauterys, Danutė Kišūnienė, Vytautas Kišūnas, vyr. bibliotekininkė Liucija Jasinevičienė, Vidmantas Stukas, Aldona Smalstienė, Irena Kelečienė, Albertas Kareniauskas, kolūkio pirmininkas Juozas Smalstys, Jefimas Kolosovas, Jonas Macijauskas. J. Dagio nuotr.

Nijolė Vasiliauskienė (Tavoraitė) ir Rima Kreizienė (Grigalavičiūtė) Pakriainių bibliotekos 30-mečio jubiliejuje. 1998 m.

Nuo 1977 m. vedėja tampa Lucija Rudokaitė. Dirba beveik metus. Jai dirbant, pradėti užpajamuoti žurnalai. Tuo metu biblioteka prenumeruodavo 23 pavadinimų žurnalus.

1978 m. vyko respublikinė darbo su vaikais apžiūra. Biblioteka numatydavo atskirą darbo su vaikais planą.

Nuo 1978 m. rugsėjo 1 d. iki 1985 m. balandžio 13 d. Pakriaunių bibliotekai vadovavo Liucija Jasinevičienė (Aleknaitė). Per tuos metus bibliotekos fondas išaugo nuo 4 972 egz. iki 6 188 egz.

Bibliotekai tuo metu tekdavo dalyvauti visur, nes nebuvo Kultūros namų darbuotojo – bibliotekininkė statydavo spektaklius, rengdavo mechanizatorių palydas į laukus, derliaus nuėmimo pabaigtuves, karvių pirmojo išginimo į ganyklas dienas, valstybinių švenčių minėjimus ir t. t. Ji privalėjo dalyvauti registruojant gyventojų laikomus gyvulius, talkinti surašant gyventojus, bibliotekoje rengti rytmečius, konkursus, vakarones, parodas, išymių žmonių jubiliejų minėjimus ir kt.

1980 m. Pakriaunių biblioteka iš gyvenamojo namo perkelta į naujai pastatyto administracinio pastato „Posėdžių salė“. Naujosios patalpos buvo erdvios, šviesios, parketo grindimis. Žodžiu, gražios.

Bibliotekininkė Liucija Jasinevičienė mėgo savo darbą ir ją supančius žmones. Ji visada būdavo apsupta vaikų. Be galo juos mylėjo ir mokėjo su jais dirbti. Rasdavo kalbą su visokio amžiaus ir pomėgių žmonėmis, nes buvo aukštos moralinės kultūros žmogus, niekada nesiskųsdavo, neaimanuodavo dėl gyvenimo negandų, mokėdavo rasti išeitį iš kiekvienos susidariusios net ir sudėtingos situacijos. Su ja tiesiog būdavo gera bendrauti. Visada geros nuotaikos, pilna sumanymų ir noro džiaugtis kiekviena akimirka, tiesiog trykštanti gyvenimo džiaugsmu. Ji daug širdies šilumos įdėdavo į savo darbą, ypač į renginius. Apsilankęs bibliotekoje kiekvienas buvo nuoširdžiai sutinkamas, o bendravimas su bibliotekos lankytojais buvo be galo dėmesingas ir jautrus. Ji mokėjo suburti apie save žmones, jie jos klausydavo ir jai padėdavo. Apskritai ji buvo kultūrinio gyvenimo organizavimo siela. Ji daug bendravo su skaitytojais, vedavo individualius pokalbius, iš kurių paaiškėdavo, kuo žmogus domisi, ką jam pasiūlyti paskaityti. Ji buvo ir kaimelio siela. Be jos neapsiėjo nei vestuvės, nei krikštynos, nei laidotuvės. Visur ji pirma, viską spėjanti numatyti, suorganizuoti, pasveikinti jubiliejaus proga, gimus vaikeliui ar užjausti ištikus nelaimei. Tokią Liuciją Jasinevičienę prisimena jos bendradarbė, o vėliau ir įpėdinė, Onytė Krivilevičienė ir kiti ją pažinoję žmonės.

Liucija Jasinevičienė mirė 1985 m. balandžio 13 d. Palaidota Juodupės seniūnijos Aleknų kaimo kapinaitėse.

Nuo 1985 m. balandžio 17 d. Pakriaunių bibliotekoje pradėjo dirbti Onytė Krivilevičienė, gimusi tremtinių šeimoje, baigusi Rokiškio kultūros mokykloje bibliotekininkystės specialybę. Aktyvi visuomenininkė, šokėja, dainininkė, sportininkė. Darbą pradėjo 1975 m. Pasvalio r. Ličiūnų bibliotekoje. Šeimai persikėlus į Rokiškio r., dirbo Audronių bibliotekoje. Nuo 1985 m., kaip minėta, dirba Pakriaunių bibliotekoje.

1985 m. Pakriaunių biblioteka pripažinta „Puikiai dirbančia biblioteka“, tad ir toliau siekė pateisinti šį vardą. Įvairiomis progomis (bibliotekinio darbo



10-mečio, gyvenimo 30-mečio ir kt.) O. Krivilevičienė apdovanota įvairiais garbės, padėkos raštais, dovanomis.

Tuo metu Pakriaunių biblioteka buvo atitvertame vestibulyje administraciniame „Aušros“ kolūkio ir Kultūros namų pastate.

Bibliotekos fondas kasmet keitėsi: gaudavo naujų knygų, bet nemažai ir nurašydavo. 1989 m. fonde buvo 5 646 egz. spaudinių.

Biblioteka organizuodavo daugybę renginių: literatūrinių vakarų, valandėlių, žodinių žurnalų, rytmečių, pokalbių, konkursų, literatūros apžvalgų, skaitytojų konferencijų, galybę parodų įvairiomis progomis.

Ištisus sovietinius dešimtmečius bibliotekos, kaip ir kitos kultūros įstaigos, greta tiesioginio savo darbo buvo priverstos begalę laiko aukoti komunistinės ideologijos propagavimui. Buvo sukurta „komunistinio auklėjimo“ sistema, apėmusi ateistinių, internacionalinių, karinių, patriotinių, darbinį „auklėjimą“. Meno saviveikla buvo glaudžiai susijusi su bibliotekine veikla. Buvo stengiamasi, kad į saviveiklos kolektyvus burtųsi mokytojai, medikai, melioratoriai, ryšininkai, bibliotekininkai ir kt. Tačiau, kaip ir daugelyje sričių, į visus renginius kišosi komunistinė ideologija. Neretai ir prievarta rengtos „komjaunuoliškos“ vestuvės, tėvams buvo draudžiama mirusius jaunos žmones laidoti su bažnyčia, o jau, neduok Dieve, koks kultūros darbuotojas apsilankys bažnyčioje.

Daug gerų žodžių galima pasakyti apie geriausius bibliotekos skaitytojus bei lankytojus. Tarp jų: Markovų, Roličių, Kariniauskų, Baranauskų, Janušonių šeimos, Marytė Širvienė, Antanas Kelečius ir kt. Tarp jaunimo tuo metu (1987 m.) buvo: Jurijus Nikitinas, Laura Martinėnaitė, Genadijus Prusakovas, Rima, Ričardas ir Edita Krivilevičiai, Lijana Polivonaitė, Ingrida Kišūnaitė, Regina Didžiokaitė, Žaneta ir Vitalijus Markovai ir kt.

*Su Liucija Jasinevičiene
atsisveikina kolegės –
rajo bibliotekininkės.
1985 m.*

Gražiai bendradarbiavome su Pakriaunių pradine mokykla, mokytoja Regina Imelinskiene ir jos mokinukais. Bibliotekoje veikė literatų klubas „Kūlverstukas“, kurio nariai buvo šios mokyklos mokiniai ir mažieji ikimokyklinukai. Jie talkindavo bibliotekai visuose darbuose. Mes drauge vaidindavome, tvarkydavome bibliotekos knygutes, jas „gydydavome“.

1990–1991 metai. Lietuvai tapus nepriklausoma respublika, bibliotekoms iškilo nauji darbo su skaitytojais uždaviniai, pasikeitė darbo turinys, renginių pobūdis. Sugrižo senovinės religinės šventės, su jomis susiję papročiai, tradicijos – Trijų Karalių vaikštynės, Užgavėnių, Velykų, Joninių, Kalėdų tradicijos. Atsirado naujų atmintinų dienų, atgijo buvusios valstybės šventės: Sausio 13-oji, Vasario 16-oji, Kovo 11-oji, Gedulo ir vilties diena, Valstybės diena, Juodojo kaspino, Vėlinės ir kt.

1992 m. Pakriaunių biblioteka kartu su bendruomene dalyvauja Sauliaus Petro Stanišausko dėka atstatyto kaimo kryžiaus šventime. Dvasingai bibliotekoje minima birželio 14 d. – Gedulo ir vilties diena. Popietė „Kur tas dulkėtas traukinys“ pradedama malda, baigiama vaikų sveikinimais, dainomis ir šokiais tremtiniais. Be to, buvę tremtiniai dalyvauja šios dienos minėjime Rokiškyje.

Literatūros parodos tapo informatyvesnės, išsamesnės, patriotiškesnės. Jos skirtos krašto istorijai, buvusių „užmirštų“ rašytojų sukakčių minėjimams, atgijusių švenčių ir atmintinų dienų progoms.

Knygas gaudavome iš Rokiškio centrinės bibliotekos. Siuntos būdavo pažymėtos „Pakriaunių pradinei mokyklai“. Mokyklai atiduodavome mokslo ir metodinę literatūrą, o grožinė buvo komplektuojama bibliotekoje. Įdiegta nauja UDK klasifikacija. Nurašyta susidėvėjusios, aktualumą praradusios knygos. Mainams atiduota rusų kalba turėtos knygos.

1994 m. biblioteka perkelta į buvusios valgyklos patalpas – 3 kambariai, 72 kvadratiniai metrai. Didžiausiame „šulinio sistema“ sustatėme lentynas su knygomis, kitame – vaikų pasakų kambarys ir žaisloteka, mažiausias – bibliotekininkės darbo kambarys. Už sienos – pradinė mokykla, atkelta iš vaikų darželio patalpų. Kai mokykla gavo kompiuterį, teko užleisti mažąjį kambarėlį. Žiemą iš nešildomų Kultūros namų priglaudėme kultūros darbuotoją – netekome ir vaikų kambario.

1995–1999 m. – renginys veja renginį: tradiciniai literatūriniai vakarai, popietės, knygų aptarimai, parodos ir t. t. Prasideda draugystė su rašytoju Alfonsu Daniu, kurio gimtinė Trumpiškių kaimas, ir jo žmona tautodailininke Birute Daniene, kilusia iš Skemų. Abu menininkai atvyksta į susitikimus su kraštiečiais, dovanoja savo knygų, pristato naują knygą „Vaišės prieš mirtį“. Bibliotekoje surengiame jo kūrybą pristatančią parodą.

Bibliotekininkės Onytės Krivilevičienės ir kitų moterų iniciatyva Pakriaunių kaime atnaujinamos gegužinės pamaldos (*mojus*). Juozo ir Aldonos Smalsčių namuose visą gegužės mėnesį vakarais meldžiamasi, giedama. Susirenka per 30 žmonių.

Įvyksta J. Semaškaitės knygos „Vaičėno būrio žūtis“ aptarimas, surengiamos literatūrinės valandėlės, parodos, kraštietės poetės Birutės Stašienės (Bieliūnaitės), B. Sruogos, V. Mačernio, P. Biržio, J. Grušo jubiliejams pažymėti.

1998 m. minimas bibliotekos 30-metis. Ta proga surengta paroda. Minėjimo renginį rėmė Obelių seniūnija ir Reginos Dainienės įmonė „Pakriaunių parduotuvė“.



*Susitikimas su
rašytoju Alfonsu
Daniu.
V. Markovo nuotr.*



*Pakriaunių bibliotekos
30-mečio jubiliejus.
Sėdi (iš kairės):
buvusios
bibliotekininkės
Nijolė Vasiliauskienė,
Rima Kreizienė ir
dabartinė
bibliotekininkė
O. Krivilevičienė.
Iš bibliotekos fondų*

1999 m. galutinai baigė egzistuoti „Pakriaunių“ kaimo bendrovė. Žmonės išsiskirstė, pasidalijo jos turtą (pajais). Biblioteka gavo elektrinę spausdinimo mašinėlę, nes niekas jos neėmė. Visi pradėjo ūkininkauti kaip kas išmanė.

Rašytojas Alfonsas Danys minėjo 75-ąsias gimimo metines. Jo pasveikinti suėjo daug skaitytojų ir žmonių, kurie nuomoja rašytojo žemę Trumpiškių kaime. Rašytojas jau išleides 12 knygų. Dalyvavo ir rašytojo brolis profesorius Jurgis Danys. Jis irgi dovanojo bibliotekai dvi savo knygas: „Gydytojo užrašai“ ir „Nesustoti pusiaukelėje“.



2000 m., sumažėjus gyventojų (mikrorajone šiuo metu tik 607), dideli pokyčiai ir bibliotekų sistemoje – jos uždarnos, mažinami etatai. Tai skaudžiai paliečia ir Pakriaunių biblioteką. Darbuotojai lieka tik 0,75 etato. Visam etatui reikia 700 gyventojų, o iš kur juos paimti? Kaimuose nebėra darbo, dirbantieji išvažiuoja dirbti kitur, senoliai, kaip bebūtų gaila, miršta. Šiais metais, pavyzdžiui, mirė 14 žmonių, gimė – 2.

2000-ieji metai buvo paskelbti jaunimo metais, todėl pagrindiniai bibliotekos renginiai buvo skirti šiai skaitytojų grupei. 2000-ieji buvo ir jubiliejiniai krikščionybės Lietuvoje metai. Ta proga Obelių vidurinės mokyklos tikybos mokytoja Diana Kančienė skaitė paskaitą „Krikščionybės atsiradimas Lietuvoje ir jo puoselėjimo gairės“. Renginyje apsilankę skaitytojai galėjo nusipirkti religinio turinio knygų, maldynėlių vaikams ir suaugusiesiems.

Bibliotekos ir kultūros namų darbuotojos padėjo surengti buvusių Degučių kaimo gyventojų susitikimą ir kryžiaus pašventinimą (liepos 5 d.).

Kitas panašus renginys vyko Pakriauniuose. Tai buvo Pakriaunių kapinėse palaidotų artimųjų susitikimas ir mirusiųjų pagerbimas (rugpjūčio 12 d.).

Spalio 14 d. Trumpiškių kaime buvo šventinamas kryžius „Danių giminei atminti“. Kryžiaus statymo iniciatorius rašytojas Alfonsas Danys taip įamžinęs tėviškės atminimą atsiduso: „*Tarsi akmuo nuo širdies nusirito.*“ Kartu buvo pagerbta ir pasveikinta bibliotekininkė Onytė Krivilevičienė, pažyminti bibliotekinio darbo 25-metį.

2001 metais buvo paskelbti lietuviško žodžio, lietuvių kalbos bei poezijos metais. Vyko ataskaitinė skaitytojų konferencija. Bibliotekininkė O. Krivilevičienė apžvelgė bibliotekos darbą, pasiekimus, apdovanojo geriausius bibliotekos

*O. Krivilevičienė
(2-oje eilėje 3-ia iš
dešinės) per savo
darbo 25-metį.
Iš bibliotekos fondų*



skaitytojus. Apdovanojimus gavo: pensininkė J. Janušonienė, kūrė O. Markovienė, felčerė R. Roličienė, verslininkė G. Jankauskienė, valytoja T. Kolosova, kultūros namų administratorė A. Kiselioviene, mokyklos vedėja O. Skvarnavičienė, mokytoja K. Bobulienė, darbininkas P. Šaraninas, bedarbiai G. Prusakovas ir V. Degutis, ūkininkė Z. Bieliūnienė. Tarp vaikų prizininkais tapo: I. Kepalaitė (I klasė), M. Kiseliovaitė (II kl.), I. Araminaitė (III kl.), E. Zaukaitė (IV kl.), L. Kolosova (V kl.), L. Biraitė (VI kl.), R. Jankauskaitė (VII kl.), K. Jankauskaitė (VIII kl.), G. Kolosovas (IX kl.), S. Barkovskytė (X kl.), I. Geidonaitė (XI kl.). Renginio rėmėjai buvo Rokiškio centrinė biblioteka ir Obelių seniūnija.

*Po šv. Mišių prie
sutoarkytų
Pakriaunių k.
kapinaičių. 2000 m.*

Įsimintini buvo renginiai su rašytoju A. Kancevičiumi. Rašytojas dovanuoja skaitytojams savo knygas su autografais, vaišino paties virta labai skania žuviene.

2002 metų svarbiausias renginys – Pakriaunių mokyklos 80-metis. Mokytojos Olga Skvarnavičienė ir Kristina Bobulienė kartu su bibliotekininke O. Krivilevičiene surinko medžiagą apie mokyklos istoriją, šventės metu ją pristatė. Bibliotekoje veikė paroda „Iš mokyklos istorijos“.

2003 metai paskelbti neįgaliųjų metais, tad visas dėmesys skirtas šios grupės žmonių aptarnavimui. Mūsų mikrorajone gyvena apie 46 tokius žmones, turinčius kokią nors sveikatos negalią. Jiems skyrėme popietę „O akių šviesa“. Dalyvavo Obelių seniūnijos socialinė darbuotoja A. Kubilienė, Pakriaunių felčerinio punkto felčerė R. Roličienė.

2004 m. Lietuvoje pradėjo kurtis kaimų bendruomenės. Balandžio 1 d. ir Pakriauniuose susikūrė kaimo bendruomenė „Pakriauna“. Pirmininku tapo pensininkas Saulius Petras Stanišauskas.



*Vyresnioji
bibliotekininkė Onytė
Krivilevičienė prie
darbo stalo. 2001 m.*



2004 m. biblioteka perkeliama į buvusios Pakriaunių pradinės mokyklos patalpas. Tačiau bibliotekos darbai nenu-trūksta. Organizuojame visus įprastinius renginius. Paminime rašytojo Alfonso Danio 80-metį, dalyvaujame rinkiminėje kampanijoje, naujos pieninės įkurtuvėse ir pienininkės B. Kurk-lietienės palydose į užtarnautą poilsį.

Visus sukrečia kraštiečio poeto A. Kancevičiaus mirtis (2004 01 20).

2005 m. kaimo bendruomenės „Pakriauna“ moterų iniciatyva susikuria arbatos klubas „Šnektis“. Biblioteka padeda joms rengti įvairius renginius.

*Moterų ansamblis
„Kriaunėlė“.*

*S. P. Stanišausko
nuotr.*



Bibliotekininkė O. Krivilevičienė baigia kompiuterinio raštingumo kursą, o biblioteka iš Obelių seniūnijos gauna panaudotą kompiuterį, bet vis tiek gerai – yra kuo rašyti visus raštus.

2006 m. susiburia moterų ansamblis „Kriaunelė“. Visi Pakriauniai pasidaro gyvesni. Sukuriamas bendruomenės himnas. Vienos popietės metu „atradome“ savo bendruomenėje beturį perliuką – įdomią moterį, dainininkę, giedotoją, senovinių eilių, nutikimų užrašinėtoją ir pasakotoją Zofiją Tavorienę.

2007–2008 m. Bibliotekos knygų fondas po truputį keičiasi, juda, bet knygų skaičius visą laiką sukasi tarp 5–6 tūkstančių. Šiuo metu – 6 235 egz. spaudinių. Bibliotekos vartotojų taip pat apie pustrčio šimto. Šiomet – 250. Mikrorajone yra 586 gyventojai. Taigi beveik pusė jų lankosi bibliotekoje. Matyt, mūsų rengiamos literatūrinės popietės, knygų aptarimai, garsiniai skaitymai, parodos, minėjimai, susitikimai su įdomiais žmonėmis, organizuojami švenčių paminėjimai žmonėms patinka. O tai ir yra mūsų darbo prasmė.

Obelių ekspedicijos dalyviai. Iš kairės: psichologas dr. Vytautas Navickas, meno istorikas Povilas Spurgevičius, ekspedicijos vadovas Venantas Mačiekus, Obelių istorijos muziejaus direktorius Andrius Dručkus, ekonomistas Albinas Eigminas, istorikė magistrantė Algimantė Piliponytė, VDU doktorantė Monika Balikienė, fotomenininkas ir žurnalistas Klaudijus Driskius. 2007 08 03. A. Petrašiūno nuotr.

Kriaunų biblioteka

Danutė Vainauskienė

Kaip prisimena viena iš vyresnių Kriaunų gyventojų Ona Vainauskienė, iki Antrojo pasaulinio karo kaime nebuvo jokių bibliotekų nei skaityklų. Pirmoji skaitykla įsteigta po karo Ratuoklišio vieniemyje Jono Jasevičiaus namuose. Ūkininkai Jasevičiai buvo ištremti į Sibirą, o jų namuose viename trobos gale gyveno Idų šeima, o kitame buvo skaitykla. Idų duktė ir buvusi skaityklos vedėja.

1949 m. skaitykla jau buvo Kėležerių pradinėje mokykloje. Skaityklos vedėja buvusi mokytoja Stasė Survilaitė. Po jos skaitykloje dirbęs grįžęs iš kariuomenės Juozas Strungys. 1950 m. skaitykla buvo perkelta į kitą ištremtų žmonių – Grigo Pupelio – namus. Čia vedėja dirbo Alva Žuklytė. Apie 1952 m. vedėja vėl buvo nauja – Adelė Idaitė, ją gana greitai pakeitęs brolis Vytautas Idas. Pasakotoja gerai neprisimena, bet, atrodo, 1955 m. vedėja dirbo Stasė Kazokaitė. Ji išbuvusi iki susikūrė Sartų tarybinis ūkis.

Skaitykloje nebuvo nei lentynų, nei spintų. Knygos gulėję sukrautos ant suolų, o kartais ir kampe ant žemės. Nors ir tų knygų nedaug tebuvo.

Iki 1951 m. lapkričio mėnesio Kriaunų (buv. Bajorų) apylinkėje buvo klubas-skaitykla. Ten dirbo Genė Danilovaitė (Balčiūnienė). Nuo 1951 m. lapkričio 21 d. Kriaunose pradeda veikti kaimo biblioteka. Pirmoji vedėja buvo Genė Balčiūnienė. Ji dirbo iki 1955 metų. Pradžioje iš vietinio biudžeto gauta 142 egz. knygų ir iš bibliotekų kolektoariaus – 417 egz.

Nuo 1955 m. gruodžio mėn. bibliotekos vedėja pradėjo dirbti Ona Tumėnaitė iš Keležerių kaimo. Biblioteka turėjo 2 408 egz. knygų, buvo 380 skaitytojų. 1957 m. rugpjūčio 1 d. Ona Tumėnaitė naujai vedėjai jau perdavė 3 947 knygas ir 398 skaitytojus.

1957–1959 metais, bibliotekai vadovaujant Laimai Dausaitei, knygų fondas išaugo iki 4 923 egz. Skaitytojų buvo 231.

1959 m. liepos 15 d. biblioteką perima nauja vedėja kriauniškė Janina Kazanavičiūtė. Apie to meto kaimo bibliotekų darbo ypatumus ji pasakoja taip:

„Biblioteka buvo įsikūrusi viename mažame kambarėlyje. Jame stovėjo 4 lentynos. Į jas buvo sutalpinta labai daug politinių knygų: brošiūrų su partijos suvažiavimų pranešimais, nutarimais, Lenino raštai, Markso, Engelso kūriniai, ateistinė literatūra. Grožinės literatūros knygų gaudavome iš rajono bibliotekos. Skaitytojų nebuvo daug. [Ataskaitose rašoma, kad jų tuo metu (1959 m.) buvo 275,



Ilgametė Kriaunų bibliotekininkė Danutė Vainauskienė. 1992 m. P. Prascienio nuotr. Iš bibliotekos fondų



Kriaunų biblioteką „priglaudė“ Kriaunų pagrindinė mokykla.

*Renginys „Žiema, žiema, bėk iš kiemo“.
2001 m. Vitos Mačiulienės nuotr. Iš bibliotekos
fondų*



Viktorina
Nepriklausomybės
dienai paminėti.
Iš kairės: Gintautas
Bajoras, Aušra
Tičkienė, Vaclovas
Tička, Danutė
Pyragienė, Regina
Urbanavičienė.
2001 m. Reginos
Urbanavičienės nuotr.
Iš bibliotekos fondų

1960 m. – 241.] Skaitytojų kortelėse būtinai turėdavo būti įrašyta ne tik skaitoma grožinė literatūra, bet ir politinė, ateistinė, žemės ūkio ir pan. Šios literatūros žmonės neskaitė, bet sutikdavo paimti ir įrašyti į skaitytojų korteles. Vieną kartą per mėnesį knygas tekdavo nešti skaitytojams į kaimus, jas palikti brigadų kontorose ir paskui pakeisti naujomis.

Bibliotekos vedėja turėjo atlikti įvairias užduotis, nesusijusias su bibliotekos veikla. Sarty tarybinio ūkio partijos sekretorius reikalavdavo braižyti įvairius ūkio biuletenius (kiekvieną mėnesį po kelis egzempliorius), apipavidalinti brigadų kontorų stendus, kartą per mėnesį per brigadų dienas reikėdavo skaityti paskaitas darbininkams. Apylinkės pirmininkas po Naujųjų metų duodavo užduotį vaikščioti po kaimus ir surašinėti į namų knygas gyvulius, prieš rinkimus išnešioti kvietimus.

Prie bibliotekos buvo kitas kambarys. Jame buvo padėta keletas laikraščių, žurnalų, kelios šachmatų lentos, domino, šaškės. Kartais čia ateidavo keletas žmonių praleisti laisvalaikio. Šioje patalpoje vykdavo rinkiminė kampanija. Paruošdavome rinkimų tema parodėlę, sudėdavome įvairius reklaminius leidinukus. Per rinkimus visą dieną vykdavo koncertai, buvo demonstruojami kino filmai, vakare būdavo jaunimo šokiai, nes tame pačiame pastate buvo šokių ir kino salė. Bibliotekininkas buvo skiriamas rinkimų sekretoriumi. Jis ir turėjo viską atlikti, žiūrėti, kad būtų gera reklama, stendai ir t. t.“

1961 m. bibliotekoje dirbo Renė Ališauskienė. 1962 m. ją pakeitė Laima Bagdonienė, 1967 m. bibliotekai vadovavo Julija Šeikuvienė. Ji bibliotekoje išdirbo 5 metus. 1971 m. pradėjo dirbti Danutė Marašinskaitė (vėliau – Vainauskienė).

Knygų fondas nuolat didėjo. 1961 m. bibliotekos fonde buvo 6 105 egz. spaudinių. Per dešimtmetį fondas padidėjo beveik 2 000 egz. – 1971 m. buvo



8 053 egz. spaudinių. 1971 m. biblioteka paminėjo 20 metų jubiliejų. Į šventę buvo kviešti rašytojai Juozas Baltušis, Paulius Širvys, rajono literatai – V. Milaknis ir kt., buvę bibliotekos vedėjai. Renginį suorganizuoti labai padėjo Kriaunų apylinkės pirmininkas Vytautas Adomonis ir Sartų tarybinio ūkio direktorius Albinas Griškevičius.

*Kriaunų bibliotekos
aktyvas sutinka
Naujuosius metus.
2002 m. Jurgitos
Kazanavičienės nuotr.*

1973 m. biblioteka persikėlė į naujas patalpas Kriaunų seniūnijos pastate (tada –Kriaunų apylinkės).

1976 m. prie Kriaunų bibliotekos buvo prijungta Bradėsių biblioteka. Padidėjo ir knygų fondas (iki 11 566 egz.), ir skaitytojų skaičius (buvo 653).

Visą laiką biblioteka rengė progines ir temines parodas, skirtas įvairioms datoms, šventėms, progoms paminėti, organizavo rašytojų jubiliejų paminėjimus, knygų aptarimus, popietes vaikams. Dažni renginiai būdavo literatūriniai, teminiai vakarai. Visus tuos metus biblioteka turėdavo po 3–4 kilnojamas bibliotekėles.

1999 m. biblioteka sujungta su Kriaunų mokyklos biblioteka. Tuo metu buvo 11 459 egz. fondas.

2006 m. biblioteka persikėlė į Kriaunų pagrindinės mokyklos patalpas. Pateiktam projektui gavus finansavimą, atidarytas Visuomenės centras, gauti 5 kompiuteriai.

2007 m. pradžioje buvo 9 386 egz. knygų.

Obelių istorijos muziejus

Elena Kazlauskaitė

Andriaus Dručkaus, Rokiškio rajono savivaldybės, Obelių seniūnijos ir Rokiškio krašto muziejaus pastangomis Obelių istorijos muziejus buvo atidarytas 1998 metų gruodžio 10 dieną. Muziejus įkurtas tarpukario metais statytame Obelių valsčiaus administraciniame pastate, kuriame, pasitraukus hitlerininkams, buvo KGB būstinė.

Muziejaus eksponatus, liudijančius Lietuvos žmonių kovas dėl laisvės, kalbančius apie lietuvių godas ir viltis, surinko iš Obelių krašto kilęs mokytojas, buvęs partizanas Andrius Dručkus. Jis buvo ir šio muziejaus įkūrimo iniciatorius. Lietuvai ir jaunosios kartos švietimui jis padovanojo didžiausią savo turtą – per ilgus okupacijos ir pasipriešinimo metus surinktą ir nuo akylų sovietinio saugumo akių išsaugotą asmeninę kolekciją. Ypatinę vietą šioje kolekcijoje užima *Vytauto* apygardos *Lokio* rinktinės partizanų štabo archyvas ir, kaip brangiausia relikvija, – *Vytauto* apygardos vado Balio Vaičėno-*Pavasario* parašytas testamentas.

Obelių istorijos muziejus – patriotinio ugdymo ir kultūros įstaiga. Muziejuje sukaupta daugiau kaip 5 000 eksponatų, išdėstytų aštuoniose salėse. Jie suskirstyti atskiromis temomis: Obelių krašto, Lietuvos valstybės istorijos, lietuvių liaudies meno, Lietuvos kariuomenės, partizanų kovų Šiaurės rytu Lietuvoje, numizmatikos, apdovanojimų, medalių.

*Obelių istorijos
muziejaus kūrėjas
Andrius Dručkus*





Muziejuje sukaupta daugiau kaip 500 knygų bei katalogų apie rezistenciją, tarpukario ir atkurtos Lietuvos kariuomenę, liaudies meną, numizmatiką, bonistiką, medalius ir ordinus.

Dviejose pirmose salėse eksponuojama medžiaga, atspindinti Lietuvos valstybės istoriją nuo Mindaugo iki šių dienų. Ekspozicija prasideda paveikslu „Saulės mūšis“, didžiųjų Lietuvos kunigaikščių Gedimino, Kęstučio, Vytauto, kunigaikštienės Birutės portretais, Žalgirio mūšio panorama. Toliau išdėstyta medžiaga apie krikščionybės įvedimą Lietuvoje, XIX a. lietuvių tautinį atgimimą ir jo veikėjus. Eksponuojami spaudos draudimo laikotarpio leidiniai, tarp jų J. Basanavičiaus redaguotas pirmasis laikraštis lietuvių kalba „Aušra“, V. Kudirkos „Varpas“ ir kiti leidiniai, o atgavus spaudą – „Lietuvių laikraštis“. Ekspozicijoje pateikta medžiaga apie Lietuvos nepriklausomybės paskelbimą 1918 m., jos pripažinimą, savanorių kovas. Išdėstyti autentiški apdovanojimai, pasižymėjimo ženklai, 1920 m. taikos sutartis su sovietine Rusija ir kt. Gausi medžiaga apibūdina tarpukario Lietuvos kariuomenę, Šaulių sąjungą, ministrų kabinetus ir jų veiklą. Nemažai medžiagos sukaupta apie legendinį Stepono Dariaus ir Stasio Girėno skrydį per Atlantą, apie lenkų okupuotą Vilnių ir jo sugražinimą Lietuvai. Eksponuojami didžiųjų Lietuvos kunigaikščių bareljefai, įvairių laikotarpių Lietuvos žemėlapiai, išsaugotas 1863 metų sukilimo herbas, sovietinės okupacijos metais platinti pagrindžio leidiniai, tarp jų – „Katalikų bažnyčios kronika“.

Liaudies meno ekspozicijoje – įvairios skulptūrėlės, išdrožtos talentingų liaudies meistrų nuo XVII a. pradžios iki XX a. vidurio. Jose atsispindi žmonių

Obelių istorijos muziejus (buv. valsčiaus, o po karo KGB būstinė).

1998 m.

A. Dručkaus nuotr.

džiaugsmas ir lūkesčiai, viltis ir skausmas, partizanų nuotaikos. Visa tai simbolizuoja pietos, kryžių nešantis Kristus, šv. Jurgio kova su blogiu – drakonu. Metaliniuose kryžiuose-saulutėse ryškūs pagonybės elementai.

Viena salė skirta įvairių valstybių ir įvairių istorinių laikotarpių monetoms, banknotams, medaliams, ordinams bei kitiems pasižymėjimo ženklams.

Atskira salė – partizanų kovoms Šiaurės rytų Lietuvoje. Didžiąją dalį eksponatų sudaro *Vytauto* apygardos *Lokio* rinktinės partizanų štabo dokumentai, nuotraukos, laikraštėliai, atsišaukimai, taip pat asmeniniai daiktai, kovų relikvijos, *Vyties* kuopos partizanų trispalvė. Prie šios vėliavos partizanai duodavo priesaiką ir ja uždengdavo žuvusiųjų draugų kūnus, ji buvo naudojama per Vėlines ir Vasario šešioliktąją. Šios kuopos partizanai veikė Rokiškio, Zarasų, Utenės apskrityse, Latvijos teritorijos Daūgpilio, Īlūkstės, Aknystės rajonuose.

Ekspozicijoje apie Lietuvos kariuomenę lankytojų dėmesiui pateikiamos originalios nuotraukos, plakatai, dalinių, karo mokyklų skiriamieji ir baigimo ženklai, antpečiai, uniformos, tarp jų – generolo Jono Žemaičio, Lietuvos karo akademijos pirmojo vadovo generolo Zenono Kulio išseiginė uniforma, Lietuvos kariuomenės vado generolo majoro Jono Kronkaičio, partizanų kapeliono pulkininko monsinjoro Alfonso Svarinsko, pulkininko Arūno Dudavičiaus uniformos. Čia galima pamatyti motorizuotosios pėstininkų brigados „Geležinis vilkas“ garbės sargybos, orkestro kariškių uniformas, taip pat divizijos generolo Stasio Raštikio, puskarininkių mokyklos vadovo pulkininko Br. Vizbaro uniformą. Skirta vietos ir Antrojo pasaulinio karo ginklams (granatoms, durklams, šoviniams, šalmsams, ryšio aparatūrai ir kt.).

Nemaža dalis etnografinių eksponatų atkeliavo iš Aleksandravėlės kraštotyros muziejaus, kurį 1958 m. Andrius Dručkus įkūrė kartu su Pranu Jurevičiumi ir ilgus metus drauge nuoširdžiai dirbo. Obelių muziejaus fondus papildė skulptorių Vlado ir Leono Žuklių bareljefai bei skulptūros. Viena Vlado Žuklio bronzinė skulptūra „Švč. Mergelė Marija“ į muziejaus ekspoziciją pateko po to, kai vandalai ją



Lietuvos karo mokyklos vėliavos koto antgalis. Obelių istorijos muziejus. K. Driskiaus nuotr. 2005 m.



Atminimo lenta Vilniaus atgavimui paminėti. Obelių istorijos muziejus. K. Driskiaus nuotr. 2005 m.



Sovietų sunaikinto paminklo žuvusiems 1941 m. sukilėliams detalės. A. Petrašiūno nuotr. 2007 m.



nuplėšė ir suniokojo. Ši skulptūra buvo pastatyta 1992 m. Obelių kapinėse ant partizanams skirto paminklo.

Muziejus ne tik saugo, kaupia ir rodo vertingus eksponatus. Čia nuosekliai vyksta švietimo bei ugdymo darbas: organizuojami įvairūs renginiai, skaitomi pranešimai, skirti valstybinėms šventėms ir datoms paminėti, rengiamos parodos. Nuo 2001 metų organizuojamos bendros lietuvių ir latvių ekspedicijos partizanų kovų takais ir bazavimosi vietomis Latvijos teritorijoje. Rokiškio ir Zarasų krašto partizanai, vykstant pokario ginkluotai pasipriešinimo kovai su sovietiniais okupantais, palaikė glaudžius ryšius su kovų broliais latviais. Įvykdžius žymesnę operaciją ar okupantų kariuomenei vykdant masinius miškų „šukavimus“, dažnai

Lietuvių liaudies meno ekspozicija. A. Dručkaus nuotr. 2006 m.



Partizanų kovų ekspozicija. A. Petrašiūno nuotr. 2007 m.

Lietuvos kariuomenės vadas generolas Jonas Kronkaitis apžiūri Obelių istorijos muziejaus ekspoziciją. 2004 m.



šių kraštų partizanai pasitraukdavo į Latvijos teritoriją ir kovodavo kartu su latvių partizanais. Sūbatėje, netoli nuo Lietuvos sienos, pastatytas paminklas kartu kovojusiems ir žuvusiems Lietuvos ir Latvijos partizanams.

Obelių istorijos muziejaus vedėjas, ilgametis pedagogas Andrius Dručkus įdomiai pasakoja lietuvių tautos pasipriešinimo istoriją, perteikdamas žinias ir auklėdamas jaunąją Lietuvos patriotų kartą.

Šiame name buvo įsikūręs Aleksandravėlės kraštotyros muziejus. A. Petrašiūno nuotr. 2009 m.



Aleksandravėlės kraštotyros muziejaus kūrėjas Pranas Jurevičius (1927–1990 m.). Perfotografavo A. Petrašiūnas. 2009 m.

Kriaunų muziejaus atsiradimas

Algimanta Raugienė



Įkurti Kriaunosė muziejų buvo kraštiečio Viliaus Kazanavičiaus, kuris tuo metu dirbo Lietuvos statybos ministerijoje, idėja. 1986 m. Kriaunų centre buvo nugriautas dūlantis pastatas – anksčiau buvusi karčema, o sovietiniais metais – kultūros namai (20 metų), biblioteka ir tam tikroms

buitinio kombinato paslaugoms skirti kambariukai. Čia buvo rodomi kino filmai, vykdavo šokiai. 1987 m. ant senų pamatų buvo pastatytas dviaukštis pastatas, akmeninis, čerpių stogu. Spalio 5 d. muziejus pradėjo veikti, rinkti eksponatus, rašyti ekspozicijų planus. Per trejus metus buvo surinkta 4 tūkstančiai eksponatų. Vilniaus dailės kombinatas sumontavo pakylas, spintas. Šiems darbams vadovavo architektas F. Samukas. 1991 m. balandžio 13 d. Kriaunų muziejus buvo oficialiai atidarytas kaip Rōkiškio krašto muziejaus filialas su trimis salėmis: kaimo kultūros paveldo, Kriaunų istorijos ir parodų. Nuolat buvo papildomos ekspozicijos ir keičiamos parodos. Labai šventiškas buvo muziejaus atidarymas. Muziejų pašventino Ed. Rinkevičius, tuo metu jau garsėjantis poetas, o šiuo metu – garsiausias Lietuvoje kunigas egzorcistas. Dalyvavo V. Šlevytė su savo paveikslų paroda, garsūs kraštiečiai profesoriai Maksimaičiai, prof. A. Jozėnas su šeima, Vilniaus universiteto darbuotojai D. Valentukevičiūtė, Č. Nenartavičius ir daug kitų svečių.

Kultūros ministerija mums skyrė tris etatus, bet prieš aštuonerius metus, rajoną valdant konservatoriui merui V. Masiuliui, mums buvo palikta tik pusantro etato – vedėjos ir salių prižiūrėtojos. Neaišku, ko daugiau – vedėjos ar salių prižiūrėtojos, o kur dar aplinkos tvarkymo darbai? Taigi kuo daugiau darbo, tuo mažiau darbuotojų! Tačiau kai entuziazmo ir meilės savo darbui daug, galima ir kalnus nuversti.

*Kriaunų istorijos
muziejus.*

*K. Driskiaus nuotr.
2009 m.*

Muziejaus teritorijoje užveisėme gėlynus. Turime 10 augalų, įtrauktų į Raudonąją knygą. Pačios gražiausios gėlės – senovinės įvairiaspalvės piliarožės, užaugančios iki raudono muziejaus stogo. Prieš kelerius metus muziejaus stogas buvo pakeistas metaliniu, nes anas sudūlėjo, vanduo tekėdavo į vidų. Esame dėkingi Seimo nariams zarasiškiui Popovui ir V. Einoriui. Jie mūsų muziejui labai padėjo.

Kriaunų muziejų du kartus bandyta nugriauti. Pirmą kartą vienos „valdininkienės“, kuri kilusi visai ne iš šių kraštų, bet labai kerštinga. Jai atrodė, kad aš vilioju jos vyrą. Skundais ir šmeižtais buvo prikvietusi daug respublikinių komisijų, bet apsijuokė tiktai pati. O tas valdininkas (gerokai vėliau pakeitęs savo nuomonę) įsakė vienam savo buhalteriiui rinkti parašus, kad muziejų reikia nugriauti. Kad muziejaus negriautų, parašus rinko mokytojas A. Pilkauskas. Kai kurie kriauniečiai pasirašė ir ant vieno, ir ant kito sąrašo.

Antrą kartą griovė lyg ir „kultūros administratorė“, minėto valdininko „dešinioji ranka“. Norėta muziejuje įkurti „Jaunimo centrą“. Ačiū žurnalistui B. Šakniui ir kitiems protingiems žmonėms, kurie padėjo apginti vieną gražiausių Aukštaitijoje ir Lietuvoje kaimo muziejų Kriaunose.

Kriaunų istorijoje gausu įdomių žmonių, garsių kraštiečių ir gerų, paprastų žmonių, nepaprastų savo paprastumu. Dabar Kriaunų muziejuje jau yra 12 tūkstančių eksponatų. Praėjusiais metais aptarnavome 8 496 turistus, ekskursantus, lankytojus.

Neretai atvažiuoja užsieniečių delegacijos. Vyksta respublikiniai seminarai, kaimo kultūros kulinarijos paveldo seminarai, susitikimai su garbiais kraštiečiais, įžymiais žmonėmis. Buvo atvykę iš JAV Rotary klubo spaudos atstovai. Amerikos laikraščiuose jie paskelbė daug gražių atsiliepimų apie Kriaunų muziejų. Mums apie tai papasakojo A. Macijauskas, tuo metu buvęs Amerikoje (B. Rupeikos radijo laidų darbuotojas). Esame parengę 22 edukacines programas apie amatus, tradicijas ir papročius, apie magiškus pasikartojimus iš kartos į kartą per laiko dimensijas, apie burtus.

Esu knygos „Obeliai–Kriaunos“ bendraautorė, savo iniciatyva parengiau ir asmeninėmis lėšomis išleidau platų informacinį leidinį apie šį kraštą „Kriaunose ieškokite kriauniečių“. Greitai išeis nauja mano knyga „Į purpurinį dangų su šluotražiu“ apie papročius, tradicijas ir įvairiausius magiškus dalykus.



*Kriaunų istorijos
muziejaus vadovė
Algimanta Raugienė.
K. Driskiaus nuotr.*



*Etnografinė
ekspozicija.
K. Driskiaus nuotr.
2009 m.*





*Etnografinė ekspozicija. K. Driskiaus nuotr.
2009 m.*

*Lėlių ekspozicija. Vytauto Navicko nuotr.
2008 m.*

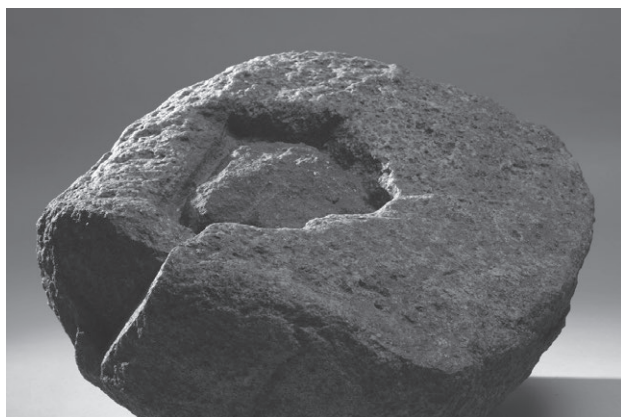

*Įdomesni eksponatai: Tautinių ornamentu puošta verpstė.
K. Driskiaus nuotr. 2009 m.*

Mitologinis akmuo. K. Driskiaus nuotr. 2009 m.

Šiomet jau aptarnavome (per pusmetį) 3 700 ekskursantų, lankytojų, turistų. Apie mus daug rašė įvairūs laikraščiai ir žurnalai, ne kartą skyrė dėmesį įvairios televizijos laidos.

Niekur nedingo ir mūsų „dovanų karaliai“: A. Jozėnas, prof. Maksimaičiai, Danutė Kijauskienė (Busilaitė) (jai 90 metų), ekonomikos mokslų profesorė Aldona Vitkūnienė, Ona Marcinkevičienė (79 metų) iš Apaščiōs kaimo, kai kurie Kriaunų seniūnijos auksarankiai, Rima Driskienė ir daugelis kitų.

Buvęs Narvūdiškio dvaro ponaitis Vincas Kazanavičius mums atsiuntė Rusijos kariuomenės paliktą žemėlapi su užrašais: „Slaptai. Magnetinės, anomalios zonos!“

Taip išsiaiškinome daug šio krašto paslapčių. Kriaunos Rokiškio rajone yra daugiausia anomalijų turintis kraštas. Prieš 1600 metų šiose vietose tyvuliavo neišbrendamos maurynės ir pelkynai raudonais krantais. Tai reiškia, kad po žemės klodais yra daug geležies rūdos, ir tose vietose, kur geležies rūda yra arčiau žemės paviršiaus, vieni žmonės jaučiasi labai gerai, o kiti gali net nusižudyti. Tai gana dažnai pasitaiko.

Labiausiai mus sujaudino Emilija Bertašienė, Karolinos Bružkienės vaikaitė, buvusi mano mokinė. Jinai mums padovanojo didžiulę dovaną – savo močiutės palikimą. Jos močiutė Karolina buvo be galo išmintinga moteris ir labai darbšti. Mokėjo puikiai apdoroti kanapes ir linus, nes jų apdirbimo technologija buvo tokia pat. Ji buvo talentinga mezgėja, audėja, verpėja. Emilija mums padovanojo prieš 100 metų austų kanapinių rankšluosčių, vyriškus marškinius, drobės rietimėlį, vilnonę skarą, megztą dukters Emilijos vestuvėms.

Karolina buvo priaudusi įvairių spalvų vilnionių audimėlių. Trispalvius audeklėlius daugelį metų ji slėpė žieminio palto pamušaluose. Karolina buvo aukšta, liekna moteris. Lietuvos Sąjūdžio garbei mažosios Emilijos mama, irgi Emilija, iš tų audeklėlių pasiuvo trispalvę vėliavą.

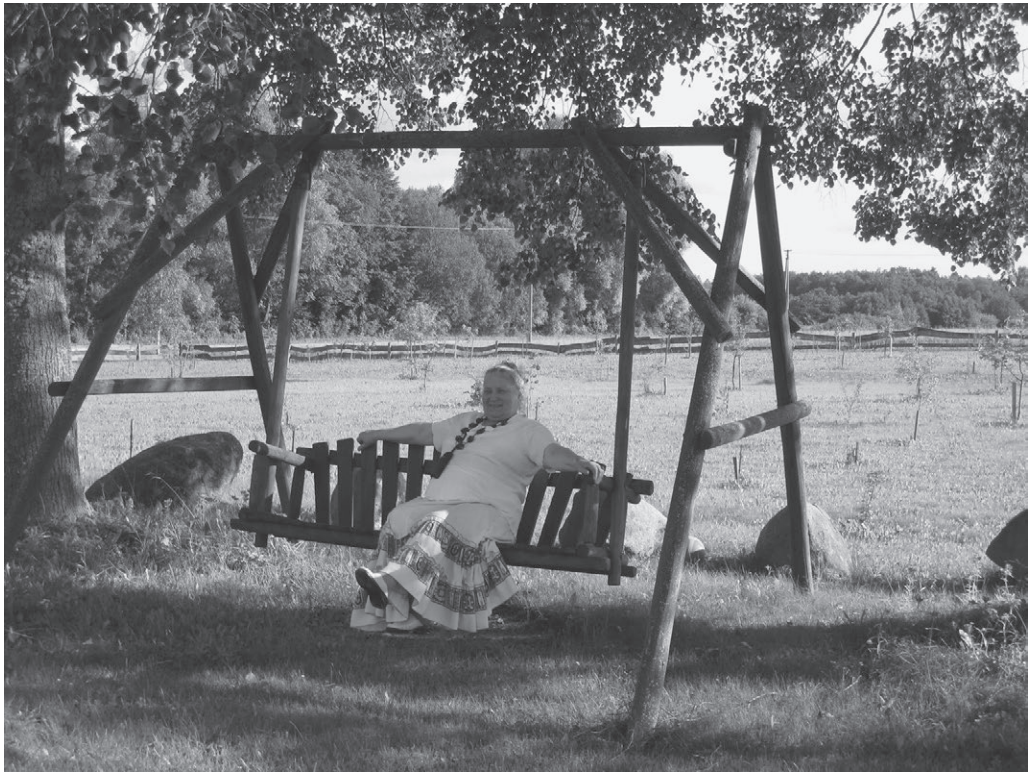

Aišku, „mažoji“ Emilija galėjo parduoti šiuos audinius kolekcininkams. O kiek dar kanapinių siūlų *matkų*! Bet Karolinos ir dviejų jos Emilijų dėka mes turime unikalius eksponatus!

Norėtusi, kad niekas daugiau nebesikėsintų nugriauti Kriaunų muziejaus! Muziejus turi būti visada!

*Muziejaus direktorė
A. Raugienė poilsio
valandėlę. V. Navicko
nuotr. 2008 m.*

Obelių ir Kriaunų apylinkių sakralinių pastatų kompleksų architektūra

Marija Rupeikienė

Obelių ir Kriaunų apylinkėse gausu vietovių, kuriose stovi ar stovėjo atskiri sakraliniai pastatai arba jų kompleksai. Tai – *Aleksandravėlė, Baráuka, Bōbriškis, Butkūnai, Kriaunos, Lūkštai, Sipáiliškis* ir *Obēliai*. Obelių ir Kriaunų apylinkių sakralinių pastatų ir parapijoms priklausančių trobesių architektūra kompleksiška netyrinėta. Šio straipsnio *tikslas* – ištirti minėtų vietovių sakralinių pastatų ir parapijoms priklausančių trobesių architektūrą. *Tyrimo uždaviniai* – apibūdinti pastatų architektūrą, išskiriant vertingiausias ar autentiškus bruožus, ir nustatyti statinių vertę kultūros paveldo kontekste. *Tyrimo metodai* – istorinių šaltinių ir ikonografinės medžiagos analizė, pastatų natūros tyrimai istoriniu–menotyriniu aspektu.

Katalikų bažnyčios ir jų parapijoms priklausantys trobesiai stovi Aleksandravėlėje, Kriaunosė, Lūkštuose ir Obėliuose. Sentikių cerkvės yra arba buvo Baráukoje, Bōbriškyje, Butkūnuose ir Sipáiliškyje. Sinagoga (neišliko) stovėjo Obėliuose.

Katalikų bažnyčios ir parapijų trobesiai

Aleksandravėlė nutolusi 11 km į pietryčius nuo Obelių. Aleksandravėlės centrinėje dalyje, aukštumoje, stovi darnių klasicistinių formų *sakralinių pastatų ansamblis* – bažnyčia, dvi varpinės ir keturiolika Kryžiaus kelio stočių. Ansamblio architektūros kompozicija griežtai simetrinė bažnyčios išilginės ašies atžvilgiu: dvi identiškos varpinės pastatytos šventoriaus kampuose, priešais pagrindinį bažnyčios fasadą; šventoriaus tvoros linijose išdėstyta keturiolika Kryžiaus kelio stočių. Netoli šventoriaus stovi ir kiti katalikų parapijos trobesiai – klebonija, svirnas su tvartu, kluonas bei parapijos namai (1 pav.).

Aleksandravėlėje, netoli dvaro, iki 1789 m. veikė medinė koplyčia. 1791 m. Ukmergės seniūnas, Aleksandravėlės dvaro savininkas Ignas Morikonis, įsteigė parapiją ir savo lėšomis pastatė *bažnyčią*, kuri 1796 m. spalio 9 d. buvo pašventinta Šv. Pranciškaus Serafiškojo vardu. Po metų bernardinų provincijolas suteikė teisę prie bažnyčios steigti kalvarijas, arba Kryžiaus kelio stotis. 1800 m. medinė koplyčia perkelta į kapines ir jose stovėjo iki 1847 m. Po metų jos vietoje pastatyta kaulinė¹. 1830 m. inventoriuje minima stačiakampio plano bažnyčia, 43 uolekčių ilgio, 14 uol. pločio ir 22 uol. aukščio. Tuo metu bažnyčia dar buvo geros būklės, tik reikėjo skubiai taisyti stogą. Pastatas be prieangio, su kvadratinio skerspjuvio bokšteliu virš pagrindinio fasado ir geležiniu kryžiumi, įmūrytu apsidės fasade. Pagrindinės durys buvo dvivėrės; dešiniajame kampe įrengti mediniai staliaus darbo laiptai vedė į chorą, paremtą dviem mediniais dažytais pilioriais. Šoniniuose fasaduose buvo po septynis langus, o virš choro ir didžiojo altoriaus įrengti apskriti langeliai. Presbiteriją skyrė medinė tvorelė; abipus presbiterijos atskirtos zakristijos su prieangiu (dešinėje pusėje) ir lobyno (kairėje pusėje) patalpos. Virš zakristijos ir lobyno, antrajame aukšte, įrengtos ložės, aptvertos medinėmis tvorelėmis. Bažnyčios lubos sudėtos iš baltai dažytų storlenčių, grindys – degintų

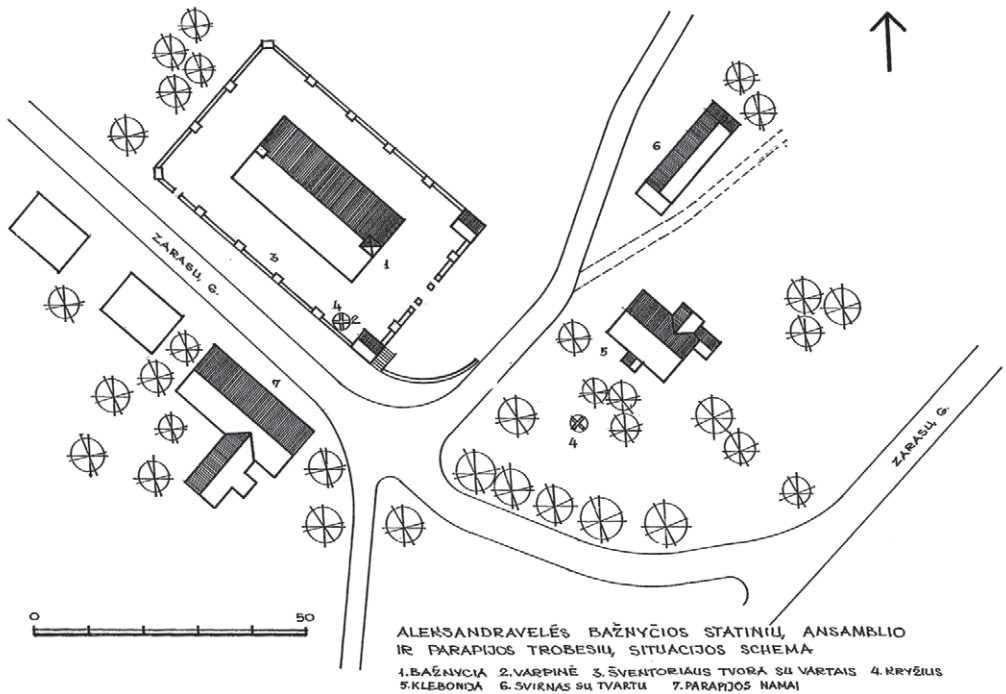

plytų. Didysis altorius (Švč. M. Marijos iš Čenstakavos vardo) mūrinis, iliuziškai dažytas; antrojo tarpsnio nišoje įmūrytas drobėje tapytas šv. Ignoto

paveikslas. Antrasis, Jėzaus, altorius medinis; jame yra iliuziškai tapytas Jėzaus paveikslas. Trečiajame, Šv. Pranciškaus Serafiškojo, altoriuje yra taip pat iliuziškai tapytas šv. Pranciškaus Serafiškojo paveikslas². 1849 m. bažnyčios kronikoje minima iliuzinė trijų altorių tapyba, naudojant dorėninių orderių, minimos staliaus darbo klausyklos, sakykla, suolai, sienelės. Tuo metu buvusi išorės sienų tapyba (keturių evangelistų figūros ir koliautorių herbas) bei Kryžiaus kelio stočių dažai yra vos išžiūrimi; virš choro lango didelėmis raidėmis įrašytas lotyniškas posakis iš Biblijos (Tobiae, cap. 13, v. 12)³. Bažnyčios stogo kairioji pusė dengta malksnomis ir raudonai dažyta 1848 m., o dešinioji greičiausiai – 1851 m.; tuomet jo galai apskardinti. 1865 m. minimi 9 registru vargonai⁴. 1872 m. reikėjo dengti bažnyčios stogą, o 1882 m. – taisyti cokolį ir sienų tinką. Bažnyčia remontuota greičiausiai 1883 m., o po to 1888–1905 m., klebono Antano Staniulio pastangomis vėl remontuota ir atnaujinta: nubaltintos išorės sienos, prie durų padaryti dviejų pakopų akmens laipteliai; viduje sienos dažytos aliejiniiais ir klijiniais dažais tamsiai geltona bei šviesaus molio spalvomis; altoriai dažyti baltai, o kai kurios jų figūros – paaukuotos; durys, suolai, klausyklos, sienelės dažytos šviesiai geltona spalva. Tuo metu perdirtbti ir vargonai – padaryti 10 registru⁵. 1963 m. bažnyčia

1 pav.. Aleksandravėlės bažnyčios statinių ansamblio ir parapijos trobesių situacijos schema. Sudarė A. Rupeika

¹ Istoriniai tyrimai. Atv. 597. Aleksandravėlės bažnyčia ir varpinė (Rokiškio r.), *KTU Architektūros ir statybos institutas*, b. 24, p. 90.

² *Ten pat*, p. 88–90.

³ *Ten pat*, p. 88.

⁴ *Ten pat*.

⁵ *Ten pat*, p. 87–88.



naujai dekoruota. Lyginant 1830 m. bažnyčios inventoriaus aprašymą ir dabartinę bažnyčią, matyti, kad yra tam tikrų skirtumų, atsiradusių remontuojant pastatą.

Aleksandravėlės Šv. Pranciškaus Serafiškojo bažnyčia su mažu bokšteliu, trinavė, halinė. Ji stovi šventoriaus vidurinėje dalyje, šoniniu pietvakarių fasadu atgręžta į gatvę, o pagrindiniu, pietryčių

Aleksandravėlės sakralinių pastatų ansamblis. 2009 m. M. Rupeikienės nuotr.

Aleksandravėlės bažnyčia ir varpinė. 2009 m. M. Rupeikienės nuotr.

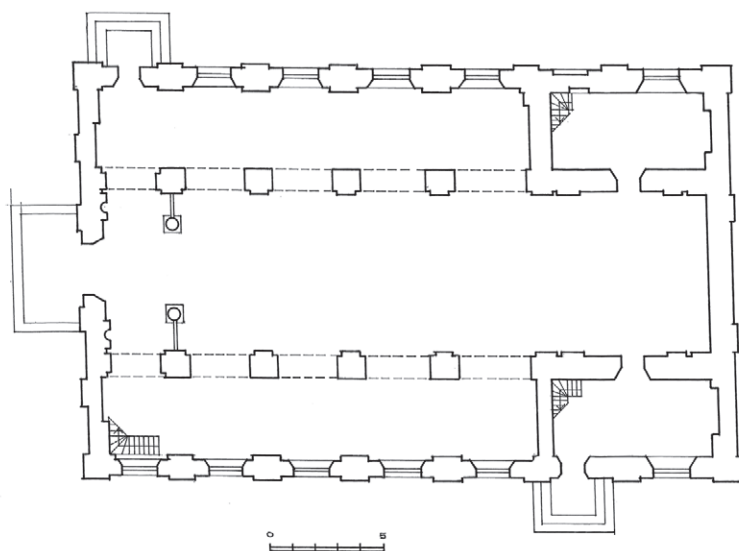

2 pav.
Aleksandravėlės
bažnyčios planas.
Sudarė A. Rupeika

fasadu – į aikštę. Bažnyčia sumūryta iš plytų, tinkuota, perdanga medinė, dvišlaitis stogas dengtas skarda; grindys ir lubos lentų. Planas stačiakampis (pločio ir ilgio santykis 1:2 – 15×30 m), simetriškas, užbaigtas tiesia apside (2 pav.). Abipus presbiterijos atskirta stačiakampio plano zakristija ir lobynas, o virš jų, antrajame aukšte, įrengtos ložės. Plano priekyje (iki pirmosios piliorių poros) per visą bažnyčios plotį atskirta siaura erdvė atstoja prieangį; dešiniajame kampe įrengti laiptai veda į vargonų chorą. Bažnyčios eksterjero formos nesudėtingos. Pagrindinį fasadą į penkias plokštumas skaido plokšti piliastrai, tarp kurių aukštai išdėstytos negilios stačiakampės nišos. Fasado simetrijos ašį pabrėžia stačiakampis portalas su dvivėrėmis medinėmis išsprūdinėmis durimis ir stačiakampis choro langas. Pagrindinį fasadą vainikuoja trikampis frontonas, virš jo kyla kvadratinio skerspjūvio bokštelis, dengtas keturšlaičiu stogeliu su kylančiu kryžiumi; bokštelio priekinėje plokštumoje, apskritoje nišoje, įkomponuotas laikrodis. Šoninius fasadus skaido į cokolį besiremiantys piliastrai, tarp kurių išdėstyti aukšti stačiakampiai be apvadų langai. Apsidės fasado frizo juostoje yra elipsės formos anga. Visus fasadus juosia lygus frizas ir smarkiai išsikišęs trijų traukų karnizas, pagyvintas dantukais; dantukai puošia ir trikampio frontono perimetrą. Interjero erdvę į tris navas skaido keturios poros stambių piliorių, sujungtų arkomis. Dominuoja vien-tisa centrinės navos ir presbiterijos erdvė; lubos lentų, lygios. Navas ir piliorius skaido piliastrai, viršų juosia profiliuotas karnizas, pagyvintas iliuzine tapyba su dantukų imitacija. Sakykla įrengta prie pirmojo kairiojo pilioriaus; virš baldakimo pastatyta Angelo su trimitu skulptūra. Bažnyčioje yra trys mediniai altoriai, kurių kompozicijoje panaudoti puošnūs orderio elementai. Vargonų choras remiasi į dvi kolonas; prospektas klasicistinių formų, su orderio elementais, trikampiu frontonu, dantukais. Bažnyčia santūrių klasicistinių formų, būdingų ankstyvajam klasicizmui.

Dvi identiškos *varpinės* stovi pietiniame ir rytiniame šventoriaus kam-

⁶ Ten pat, p. 88–89.

⁷ Ten pat, p. 87.



puose ir yra atgręžtos viena į kitą pagrindiniais fasadais. Jos statytos XVIII a. pabaigoje (kartu su bažnyčia) arba XIX a. pradžioje. 1830 m. bažnyčios inventoriuje rašoma, kad šventoriaus kampuose, priešais pagrindinį bažnyčios fasadą, stovėjo dviejų tarpinių, 15 uolekčių aukščio bokšteliai, sumūryti iš degtų plytų ir dengti malksnomis; kairiajame buvo įrengta varpinė su šv. Florijono statula, o dešiniajame patalpinta šv. Jono Krikštytojo statula⁶. 1830 m. varpinėje kabojo du vidutinio dydžio varpai, o 1835 m. buvo vienas 100 svarų varpas, kuriame buvo užrašas: „MC fecit F. H. Hetzel in Riga 1765“. Tuo metu klebonas Pranciškus Savickis savo lėšomis Vilniuje užsakė dar du varpus, sveriančius 269 ir 376 svarus, su vienodais įrašais: „Lot Daniel Werner w Wilnie 1835 roku do kosciola parafialnego Aleksandrowskiego“. 1865 m. varpinėje kabojo keturi varpai, o 1888 m. vėl buvo trys varpai⁷.

Varpinės stulpinės dviejų siaurėjančių tarpinių, dengtos lėkštais dvišlaičiais skardos stogeliais su kylančiais kryžiais. Sienos akmens mūro ir plytų, dalinai tinkuotos. Planai artimi kvadratui, su platesniais, laiptuoto kontūro cokolio kampais (3 pav.). Fasada simetriškos kompozicijos, nesudėtingų formų, kurios derintos prie bažnyčios architektūros (4 pav.). Pirmasis tarpinis platesnis ir aukštesnis už antrąjį; jo kampus žymi nuo cokolio prasidedantys piliastrai, tarp kurių įkomponuotos akmens mūro nišos, užbaigtos pusapskritėmis arkomis. Fasada, kurie atgręžti į šventorių, tinkuoti, o jų apatinio tarpinio nišose įkomponuotos durys ir mažas langelis; durys dvivėrės, apkaltos rombų raštu. Viršutinis varpinės tarpinis atviras. Jo kampus žymi piliastrai (jie siauresni už apatinio tarpinio), sujungti pusapskritėmis

*Aleksandravėlės
bažnyčios interjeras.
2009 m.
M. Rupeikienės
nuotr.*

arkomis. Pietinėje varpinėje matyti kabančios varpai. Šalia šios varpinės šventoriuje stovi medinis drožinėtas *kryžius*. Varpinės darnių proporcijų, lakoniškų klasicistinių formų, su romantizmo architektūros užuominomis; savitumo pastatams teikia akmens mūro faktūros derinimas su lygiais tinkuotais paviršiais.

Šventorius taisyklingo stačiakampio plano, su didžiaisiais vartais priešais pagrindinį fasadą; tvoroje išdėstyta keturiolika Kryžiaus kelio stočių. 1830 m. bažnyčios inventoriuje minima šventoriaus tvora su aukštu akmens mūro cokoliu, į kurią įmūryti plytų stulpai, jungiami staliaus darbo raudonai dažytais mediniais stulpeliais; vartus formavo mūro stulpai⁸. Dabar *šventorius* aptvertas akmenų mūro tvora, kurioje įmūrytos Kryžiaus kelio koplytėlės. *Didieji vartai* trijų atvirų angų, ribojamų stačiakampio skerspjūvio stulpais. Jie sumūryti iš plytų, tinkuoti ir dengti dvišlaičiais stogeliais. Stulpų plokštumos lygios, galiniai fasadai užbaigti trikampiais frontonėliais; viršų juosia siaura frizo trauka ir profiliuotas karnizas.

Kryžiaus kelio stotys įmūrytos į šventoriaus tvorą. Jų architektūra tokia pat kaip vartų stulpų, tik pagyvinta akmens mūro cokoliais. Koplytėlės vientiso tūrio, stačiakampio plano, dengtos dvišlaičiais stogeliais. Pagrindinio fasado vidurinėje dalyje paliktos stačiakampės nišėlės, viršų juosia lygus frizas su profiliuotu karnizu ir vainikuoja trikampis frontonas.

Be bažnyčios sakralinių pastatų ansamblio, Aleksandravėlėje yra *klebonija* su *ūkiniais trobesiais* ir buvę *parapijos namai*. Viename iš bažnyčios inventorių teigiama, kad klebonija ir ūkiniai trobesiai statyti 1899 m.⁹ XX a. viduryje klebonas Ignas Šiaučiūnas mini kelis bažnyčiai priklausančius pastatus: *senąją mūrinę ir naują medinę klebonijas, špitolę, parapijos salę, tvartą, svirną, kluoną, dvi daržines, tarnų tvartus su daržine*. Tuo metu minėta senoji klebonija (11×22 m) sumūryta iš nedegtų plytų ir jau baigia sugriūti. Naujoji klebonija (10×12,5 m) geros būklės, šildoma krosnimis, dengta malksnomis; joje yra penki kambariai ir du priean-

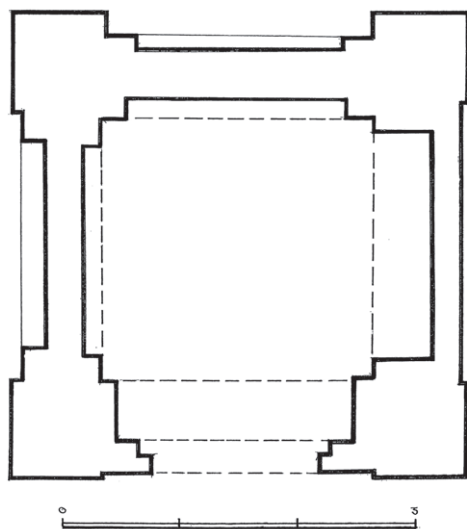

3 pav. Aleksandravėlės varpinės planas.
Sudarė A. Rupeika

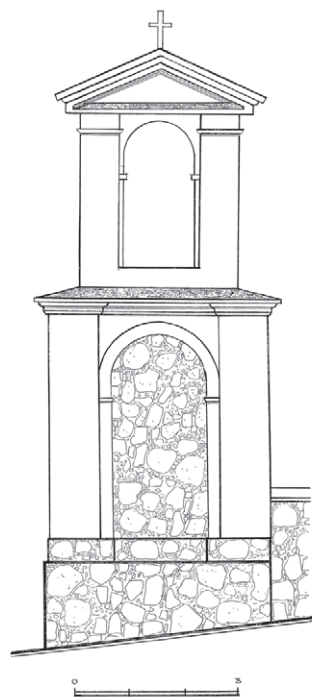

4 pav. Aleksandravėlės varpinės galinis fasadas.
Atliko A. Rupeika

⁸ Ten pat, p. 89.

⁹ Ten pat, p. 87.



giai. Klebonijos išorinės sienos apmuštos lentomis, o vidinės – tinkuotos. Špitolė ir parapijos salė neseniai suremontuotos, o ūkiniai trobesiai dar yra neblogos būklės¹⁰.

Klebonija stovi į pietryčius nuo bažnyčios, pietvakarių fasadu atgręžta į gatvę. Ji sudėtinio tūrio – su dviem priangiais ir žemu priestatėliu. Pastato cokolis akmens mūro, sienos sureštos iš sienojų ir apkaltos horizontaliomis lentomis; aukštas dvišlaitis stogas dengtas šiferiu. Klebonija vienaukštė, su pastoge ir rūsiu. Planas netaisyklingas, kryžminis – priangiai išdėstyti šoniniuose fasaduose, tačiau ne ant bendros ašies; prie didžiojo (rytinio) priangio priglaustas stačiakampis priestatas. Šoninis šiaurės rytų fasadas asimetriškas, su stambiu dvišlaičiu uždaru priangiu, kurio vidurinėje dalyje yra durys, o šonuose – nedideli, stačiakampiai, smulkiai sudalyti langai. Kiti šio fasado langai didesni, dveiliai ir trieiliai, taip pat smulkiai suskaidyti rėmeliais; langus juosia lygūs lentų apvadai, su tiesiais profiliuotais sandrikais. Pastogę juosia smarkiai išsikišęs karnizas. Atgręžtas į gatvę šoninis (pietvakarių) fasadas taip pat su dvišlaičiu priangiu, tačiau mažesniu, įstiklintu; durys įrengtos priangio šone, o abipus jų – siauri langeliai. Priešais šį fasadą pastatytas medinis drožinėtas kryžius. Galinis šiaurės vakarų fasadas simetriškas, su dviem dveiliais langais ir mažesniu stačiakampiu langeliu skyde; skydo langelis apjuostas

Aleksandravėlės varpinė. 2009 m. M. Rupeikienės nuotr.

Kryžius šalia Aleksandravėlės varpinės. 2009 m. M. Rupeikienės nuotr.

¹⁰ *Panevėžio vyskupija. Istoriniai duomenys, pastoracinė veikla*, Vilnius, 1998, p. 666.



*Tvora su kryžiaus kelio stotimis. 2009 m.
M. Rupeikienės nuotr.*

*Aleksandravėlės klebonija. 2009 m.
M. Rupeikienės nuotr.*

apvadais, pagyvintais geometriniais dekoro elementais – iškiliais kvadratais, skrituliais bei rombais. Panašus ir antrasis galinis (pietryčių) fasadas, tik prie jo rytinio kampo prijungtas priestatas (dabar apgriuvęs). Klebonija liaudiškų formų, su stilinės architektūros dekoro elementais; jos tūris būdingas nedideliems miesteliams.

Į šiaurę nuo klebonijos, statmenai jai, stovi sublokuoti ūkiniai trobesiai – *svirnas* ir *tvartas*. Jie sudėtinio tūrio – su žemesniais priestatais galuose, dengti bendru aukštu, dvišlaičiu šiferio stogu. Trobesiai suręsti iš sienojų, sukirstų į kertes. Planas – išėstas stačiakampis, sudarytas iš keturių dalių: kiek siauresnio svirno, tvarto ir galinių priestatų. *Svirnas* šoninis, įgilintas; jis buvo su priesvirniu. Šiuo metu priesvirnio stulpelių nėra – viršutiniame išilginiame raste matyti iškirstos stulpelių vietos. Pagrindiniame fasade yra durys ir mažas stačiakampis langelis (kairiajame šone); durys apkaltos lentomis rombų raštu. Prie svirno galo glaudžiasi vienslaidis lentų priestatas. *Tvartas* ilgesnis už svirną, taip pat su vienslaidiu galiniu lentų priestatu. Pagrindiniame tvarto fasade yra durys ir dvivėriai vartai; durys apkaltos rombų raštu. Ūkiniai trobesiai liaudiškos architektūros, būdingi klebonijų sodyboms.

Kluonas stovi kiek atokiau nuo klebonijos. Jis monumentalaus tūrio, išėsto stačiakampio plano, dengtas aukštu dvišlaičiu šiferio stogu.

Dviejų gatvių sankirtoje, priešais bažnyčios šoninį pietvakarių fasadą, stovi buvusieji *parapijos namai* (Zarasų g. 12/Dirbtuvių g. 2). Jie sudėtinio tūrio, su prieangiu ir vėlesniu mūriniu priestatu. Namai vienaukščiai, su pastoge ir rūsiu, dengti dvišlaičiu šiferio stogu. Pastato cokolis akmens mūro, žemėjantis rytų pusėn, sienos raštų, horizontaliai apkaltos lentomis. Planas išėstas, kampinis. Pagrindinis (šiaurės rytų), į Zarasų gatvę atgręžtas fasadas simetriškas, su dvejomis dvivėremis durimis ir plačiais stačiakampiais trieiliais langais; šoninės langų apvadų lentos pratęstos, su nukirstais galais. Pastogėje matyti atviri gegnių galai. Fasadas atgręžtas į Dirbtuvių gatvę, su nedideliu vienslaidiu prieangliu ir priestatu, sumūrytu iš baltų silikatinių plytų. Sprendžiant iš formų, špitolė statyta tarpukariu.

Kriaunos nutolusios 11 km į pietus nuo Obelių. Kriaunų centrinėje dalyje stovi bažnyčia su varpine, yra špitolė, zakristijono namas, klebonija ir senas namas; priešais kleboniją, į pietryčius nuo jos stovėjęs svirnas neišliko (5 pav.). Kriaunose 1669 m.



Kryžius šalia klebonijos. 2009 m. M. Rupeikienės nuotr.



*Aleksandravėlės klebonijos
svirnas su tvartu. 2009 m.
M. Rupeikienės nuotr.*

*Svirno durys. 2009 m.
M. Rupeikienės nuotr.*

minima koplyčia¹¹. Pirmoji medinė *bažnyčia* pastatyta 1684–1688 m. kunigo Kazimiero Samulevičiaus rūpesčiu ir 1694 m. konsekruota Švč. Mergelės Marijos Nekaltojo Prasidėjimo titulu. Bažnyčia buvo kryžminio plano, viduje stovėjo penki altoriai. 1823 m. ji jau sena, sukrypusi (vėliau šios bažnyčios vietoje pastatyta klebonija). Dabartinė bažnyčia statyta 1818–1829 m. ir buvo dengta malksnomis. Statyba rūpinosi Bagdōniškio ir Kriaunų dvaro savininkas Mykolas Riomeris, Pakriaunio dvaro – grafas Kristupas Pliateris, klebonai Ignotas Tarvydas ir Juozapas Šileika. Bažnyčią 1829 m. spalio 29 d. pašventino Rōkiškio klebonas Antanas Eismontas¹². 1828 m. įsteigta altarija.

1911 m. įrengti 6 registų vargonai. 1929 m. klebonas Mykolas Slapšys nupirko 20 ha žemės, užveisė sodą, atnaujino altariją. Jis pastatė kelis trobesius: namą, kluoną, tvartus, svirną su butu tarnams ir viralinę. 1933 m. netoli bažnyčios pastatytas tretininkų namelis, kuriame buvo keturi kambariai ir gyveno 10 senūčių. Namas buvo medinis, su prieangiais iš abiejų pusių¹³. 1936–1938 m. bažnyčia remontuota: mediniai karnizai pakeisti plytiniais, suklotos lentų grindys, dekoruotas vidus¹⁴. Vidų dekoravo dailininkai Leonas Tamulis ir Eduardas Žilys¹⁵.

Kriaunų Dievo Apvaizdos bažnyčia pastatyta tarp Liepų, Sartų ir Žaliosios gatvių, šventoriaus vidurinėje dalyje, pagrindiniu fasadu atgręžta į šiaurės rytus. Ji stovi šalia aikštės, per kurią nutiestas akmenimis grįstas takas jungia sakralinių pastatų kompleksą su pagrindine miestelio gatve. Aikštė gražiai sutvarkyta; joje pastatytas šulinys su dekoratyviu rentiniu ir mediniu dvišlaičiu stogeliu, stovi drožinėtas kryžius ir stambus akmuo su įrašu: „Kriaunos 500.“ Kryptį į bažnyčią akcentuoja simboliniai, taką gaubiantys „vartai“, dengti trikampių frontonu, su stilizuota koplytėle; viršuje kyla trys kryžiai. Bažnyčia su nedideliu bokšteliu, trinavė, halinė. Ji sumūryta iš lauko akmenų, o trikampiai frontonai – plytų, tinkuoti. Planas stačiakampis (pločio ir ilgio santykis 1:2), užbaigtas kiek siauresne, segmento formos apside (6 pav.). Abi-pus presbiterijos įrengtos zakristijos, o virš jų – chorai. Pagrindinis fasadas skaidomas piliastrais, tarp kurių dviem tarpniais išdėstytos arkinės nišos, apjuostos stačiakampiais tinko apvadais. Fasado simetrijos ašyje – stačiakampė portalo anga, paryškinta trikampių san-

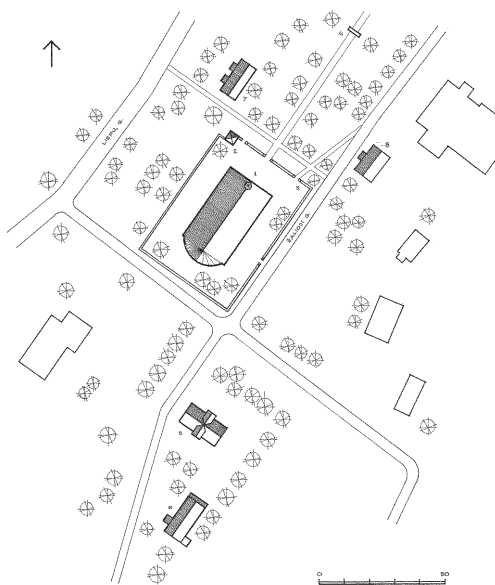

KRIAUNŲ BAŽNYČIOS STATINIŲ KOMPLEKSO IR PARAPIJOS TROBESIŲ SITUACIJOS SCHEMA.
1. BAŽNYČIA, 2. VAKARINĖ A. ŠVENTORIJAUS VIETA SU VARTAIS, 3. VARTAI, 4. KLEBONIJA, 5. NAMAS T. EPITOLIS,
6. ZAKRISTIJOS NAMAS

5 pav. Kriaunų
bažnyčios statinių
komplekso ir
parapijos pastatų
situacijos schema.
Sudarė A. Rupeika

¹¹ Misius K., Šinkūnas R. *Lietuvos katalikų bažnyčios*, Vilnius, 1993, p. 301.

¹² Kviklys B. *Lietuvos bažnyčios*, t. 4, p. 205.

¹³ Misius K., Šinkūnas R. *Lietuvos katalikų bažnyčios*, p. 302.; *Panevėžio vyskupija. Istoriniai duomenys, pastoracinė veikla*, p. 439.

¹⁴ Kviklys B. *Ten pat*.

¹⁵ *Panevėžio vyskupija. Istoriniai duomenys, pastoracinė veikla*, p. 435.



driku, ir arkinis vargonų choro langas; durys dvivėrės, apkaltos rombų raštu. Pagrindinį fasadą vainikuoja trikampis frontonas, su arkiniu langeliu timpane; viršuje kyla aštuonkampis, į apačią platiėjantis bokštelis, apkaltas skarda ir

*Aleksandravėlės klebonijos kluonas. 2009 m.
M. Rupeikienės nuotr.*

*Aleksandravėlės parapijos namai. 2009 m.
M. Rupeikienės nuotr.*

dengtas lenktu, varpo formos stogeliu su ažūriniu kryžiumi. Šoninius fasadus skaido piliastrai, tarp kurių išdėstyti aukšti arkiniai langai. Apsidė vieno do aukščio su šoninių fasadų sienomis; vidurinėje jos dalyje, šalia karnizo, yra nedidelis vitražinis langelis su pusapskrite sąrama, o šonuose – aukšti arkiniai langai. Bažnyčios fasadus juosia profiliuotas karnizas. Viduje dominuoja plati vidurinė nava, kiek paaukštinta nežymiai išlenktu skliautu. Šoninių siaurų navų lubos lygios; jų tarplangius skaido piliastrai. Navas skiriantys stambūs pilioriai sujungti arkomis; arkos jungia ir vargonų chorą remiančius stulpus. Choro sienelė aklina, sudaryta iš medinių stulpelių. Sakykla su baldakimu, kuriame patalpinta Angelo su trimitu skulptūra. Presbiterijos šonuose, virš zakristijų, įrengtos ložės. Yra trys altoriai; už centrinio altoriaus ir jo šonuose palikta erdvė chorui. Bažnyčia originalaus plano ir erdvinės struktūros, santūrių vėlyvojo liaudiško klasicizmo formų, su romantizmo architektūrai būdingais bruožais.

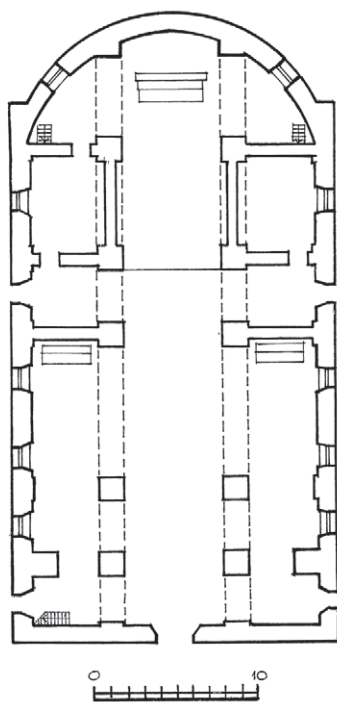

Varpinė stovi šventoriaus šiauriniame kampe, pagrindiniu fasadu atgręžta į pietryčius. Ji stulpinė, dviejų tarpsnių, vientiso tūrio, sumūryta iš akmenų ir skaldos, dengta keturšlaičiu skardos stogu (anksčiau stogas buvo dengtas malksnomis). Apatinis tarpsnis žemesnis ir kiek platesnis; pagrindiniame fasade yra durų anga, užbaigta pusapskrite arka ir apjuosta balto tinko apvadais. Antrąjį tarpsnį skaido aukštos stačiakampės akustinės angos, pridengtos tinkleliais; virš stogo kyla kryžius. *Varpinė* nesudėtingų, lakoniškų formų.

Šventorius taisyklingo stačiakampio plano (tik šiaurinis kampas, kuriame stovi *varpinė*, – nukirstas), aptvertas akmenų mūro *tvora*. Treji vienos angos *vartai* įrengti priešais pagrindinį bažnyčios fasadą – šiaurinėje tvoros linijoje ir dar vieni varteliai – priešais šoninį pietryčių fasadą. Vartai atviri, ribojami dviem stačiakampio skerspjūvio stulpais, dengtais dvišlaičiais stogeliais. Stulpai sumūryti iš plytų, tinkuoti; pagrindinių vartų stulpai aukštesni.

Į šiaurę nuo bažnyčios, lygiagrečiai jai, stovi buvusi *špitolė*, šoniniu šiaurės vakarų fasadu atgręžta į Liepų gatvę. 1975 m. pastatas remontuotas. Jis sudėtinio tūrio, ištęsto plano, su dviem prieangiais, dengtas aukštu dvišlaičiu šiferio stogu. Sienos sureštos iš rąstų, sutvirtintos vertikaliomis sąvaržomis ir apkaltos horizontaliomis lentomis. Pastato architektūra nesudėtinga, langai dveiliai, apjuosti lygiais apvadais, kurių šoninės lentos prailgintos ir su nukirstais galais. Pagrindiniame šiaurės vakarų fasade yra du vienslaičiai prieangiai. Šoninis pietryčių fasadas simetriškas, su dveiliais langais šonuose ir dviem siaurais langeliais vidurinėje dalyje; greičiausiai langeliai apšvietė prieangį, o tarp jų buvo įterptos durys. Galiniai fasadai vienodi, simetriški, su dviem langais ir langu trikampiam skyde. *Špitolės* architektūra būdinga nedidelių miestelių klebonijų sodybų trobesiams.

6 pav. Kriaunų bažnyčios plano schema. Sudarė A. Rupeika



*Kriaunų aikštė prie bažnyčios. 2009 m.
M. Rupeikienės nuotr.*

Priešais špitolę, kitoje aikštės pusėje, stovi *vargonininko namas*. Jis sudėtinio tūrio, vienaukštis, su pastoge; dvišlaitis stogas dengtas šiferiu. Namas surestas iš sienojų; sienos skaidomos sąvaržomis ir apkaltos horizontaliai, o išsikišę rąstų galai vertikalčiai. Pagrindinis šiaurės vakarų fasadas asimetriškas, su dvišlaičiu ištiklintu prieangiu ir stačiakampiais dveiliais bei trieiliais langais. Antrasis šoninis fasadas taip pat asimetriškas; jame yra du langai. Galinis pietvakarių fasadas simetriškas, su dviem langais ir langu trikampiame skyde. Antrasis, galinis, fasadas aklinas, tik trikampiame skyde yra langas.

Klebonija ir senas parapijai priklausantis namas pastatyti į pietus nuo bažnyčios. *Klebonija* stovi statmenai bažnyčiai, galiniu šiaurės vakarų fasadu atgręžta į keliuką. Ji monumentalaus sudėtinio tūrio, su mezoninu, dengta labai aukštu dvišlaičiu šiferio stogu. Klebonija buvo suresta iš sienojų; dabar



Simboliniai vartai. 2009 m. M. Rupeikienės nuotr.



jos sienos apmūrytos baltomis silikatinėmis plytomis ir tik mezoninas bei galinių fasadų skydai palikti mediniai. Planas kryžiaus formos, su dviem prieangiais, išdėstytais ant vienos ašies. Abu šoniniai fasadai panašūs, su išsikišusiais prieangiais vidurinėje dalyje ir virš jų kylančiais dvišlaičiais mezoniniais; fasado šonuose išdėstyta po du nedidelius stačiakampius langus (arba langas ir durys). Kiek skiriasi tik atskirų langų bei durų vietos. Pastogę juosia medinis profiliuotas karnizas. Mezonino sienos apkalts horizontaliai, o trikampiai skydai – įstrižai; viršų juosia profiliuotas karnizas, po kuriuo pritvirtinta siaura prikaltė, drožinėta ritminiu kiaurapjūviu ornamentu. Pagrindinio šiaurės vakarų fasado prieangis su durimis vidurinėje dalyje ir langais šonuose. Galiniai fasadai užbaigti aukštais trikampiais skydais, horizontalia trauka sudalytais į du tarpsnius (greičiausiai anksčiau skydai buvo trapecijos formos), kurie apkalta kelių krypčių lentomis: vertikaliai, horizontaliai ir įstrižai. Apatiniame tarpsnyje yra du langai, o viršuje į

*Kriaunų bažnyčia.
2009 m.
M. Rupeikienės nuotr.*



Kryžius. 2009 m. M. Rupeikienės nuotr.



horizontalią trauką remiasi stačiakampė anga. Senieji klebonijos langai apjuosti lygiais lentų apvadais ir tiesiais sandrikais. Mezoninai ir galinių fasadų skydai – išlikusios autentiškos senosios klebonijos dalys; iš jų galima spręsti, kad klebonija buvo monumentalių formų, dengta pusvalminiu stogu, saikingai dekoruota.

Kriaunų bažnyčios interjeras. 2009 m. M. Rupeikienės nuotr.



*Kriaunų špitolė. 2009 m.
M. Rupeikienės nuotr.*



*Kriaunų varpinė. 2009 m.
M. Rupeikienės nuotr.*



*Kriaunų zakristijono
namas. 2009 m.
M. Rupeikienės
nuotr.*



*Kriaunų klebonija.
2009 m.
M. Rupeikienės
nuotr.*



*Kriaunų klebonijos
mezonino frontonas.
2009 m.
M. Rupeikienės
nuotr.*



Į pietus nuo klebonijos stovi senas *namas*, priklausęs parapijai (gal tai buvęs tretininkų namelis). Jis pastatytas statmenai klebonijai ir lygiagrečiai bažnyčiai, šonu į kelią; vienaukštis, sudėtinio tūrio, su dviem prieangiais. Namas ištęsto plano, su akmens mūro cokoliu; sienos suręstos iš sienoju, stogas dvišlaitis, dengtas šiferiu. Pagrindinis šiaurės vakarų fasadas su vienslaidiu prieangiu. Greičiausiai kairėje fasado pusėje buvo svirnas; čia išliko autentiškos durys, apkaltos horizontaliomis lentelėmis, ir nedidelis stačiakampis langas, apjuostas apvadais su tiesiais sandrikais ir prailgintomis, užapvalintais galais šoninėmis lentomis; durys paaukštintos ištiklinta keturių langelių juosta. Dešinėje durų pusėje įrengtos dvi durys, pabrėžtos ilga puošnia viršutine prikaltė, su iškiliais dekoru elementais – galima prielaida, kad ta prikaltė likusi nuo buvusio plataus lango. Prie antrojo šoninio fasado taip pat pristatytas vienslaidis prieangis. Galinis pietvakarių fasadas su dviem stačiakampiais langais ir užbaigtas trikampių skydu, kuris apkaltas vertikaliomis lentomis su lentjuostėmis; vidurinėje skydo dalyje yra stačiakampė durų anga. Dabar pastatas labai nugyventas.

Namas su svirnu.

2009 m.

*M. Rupeikienės
nuotr.*

Lukštai yra prie Obelių–Juodupės kelio, nutolę apie 11 km į šiaurės rytus nuo Rokiškio (ir panašiu atstumu nutolę į šiaurės vakarus nuo Obelių). Bažnyčia su varpine stovi trijų pagrindinių gatvių (Lūkštų, Obelių ir Juodupės) sankirtoje. Klebonija pastatyta į pietus nuo bažnyčios, o špitolė – prie Obelių gatvės (į pietryčius nuo bažnyčios), priešais apsidę (7 pav.). 1910 m. grafas Jonas Pšezdzeckis dovanojo Lukštų bažnyčiai 15 ha žemės sklypą ir atvežė iš Gerbalos namą bei kluoną. Iš namo medienos parapijiečiai pastatė namelį klebonui, o iš kluono – laikiną bažnyčią (*šopą*) – 9×18 m dydžio. Vėliau iš Stobrynės atvežus grafui priklausančią smuklę, klebono namas prailgintas (kad galėtų jame gyventi bažnyčios

tarnai). Naujosios bažnyčios statyba pradėta 1911 m., tačiau sustabdyta, nes buvo vykdoma ne pagal projektą; vėliau (1914 m.), prasidėjus karui, darbai sustojo. Lukštų bažnyčios archyve saugomas bažnyčios plano projektas (pavadintas „Časovnia“), kurio autorius inžinierius architektas St. Kačpovskij(?). Bažnyčia baigta 1925 m. (surinkus lėšų iš parapijiečių bei kitų apylinkių gyventojų). Ją 1928 m. rugpjūčio 18 d. konsekrovo vyskupas Kazimieras Paltarokas. Tačiau vidaus darbai dar nebaigti. Iš laikinosios bažnyčios buvo perkeltas centrinis altorius, o laikinoji bažnyčia paversta parapijos sale¹⁶. 1937 m. nupirktas varpas. 1942 m. pastatytas naujas Didysis ir vienas šoninis altoriai, perstatyta sakykla, padarytos dvi klausyklos; 1943 m. dekoruotas bažnyčios vidus. Per Antrąjį pasaulinį karą bažnyčia apgriauta, o po karo remontuota¹⁷. 1945 m. iš laikinosios bažnyčios pastatyta troba Lukštų parapijiečiui Antanui Povilaičiui, kurio namas per karą sudegė¹⁸.

Lukštų Šv. apaštalo evangelisto Jono bažnyčia stovi šventoriaus vidurinėje dalyje, pagrindiniu šiaurės vakarų fasadu atgręžta į Lukštų gatvę, o šoniniu šiaurės rytų fasadu – į Obelių gatvę. Bažnyčia su dviem bokšteliais, trinavė, pseudobazilikinė. Jos sienos sumūrytos iš akmenų, o detalės – raudonų plytų; stogai dengti skarda; vidurinėje stogo dalyje kyla aštuonkampis dvitarpnis bokštelis, dengtas gaubtais šalmis. Planas kryžiaus formos, su siauru stačiakampiu priangiu ir pusapskrite apside; abipus presbiterijos išsikiša kvadratinio plano zakristijos (8 pav.). Pagrindinis fasadas simetriškas, su išsikišusiu žemu priangiu, dengtu dvišlaičiu stogeliu; portalas aukštas, užbaigtas pusapskrite sąrama, durys medinės, dvivėrės. Priangio kampus juosia perstumti raudonų plytų rustai, viršų užbaigia stačiašlaitis skydas su kryžiumi. Trikampis skydas, užbaigtas žemu stogeliu su kryžiumi, vainikuoja ir pagrindinį fasadą. Vertikalią simetrijos ašį akcentuoja mažos apskritos angelės, iškirstos trikampių skydų viršuje. Pagrindinio fasado šonuose, virš priangio, yra nedideli arkiniai langai; dar mažesni poriniai langeliai, užbaigti pusapskritėmis sąramomis, apšviečia vargonų chorą. Šoniniai fasadai skaidomi nuožulniais, į apačią plėtojantys kontraforsais, prasidejančiais nuo cokolio ir pridengtais vienslaičiais stogeliais. Tarp kontrafor- sų įkomponuoti aukšti langai, užbaigti

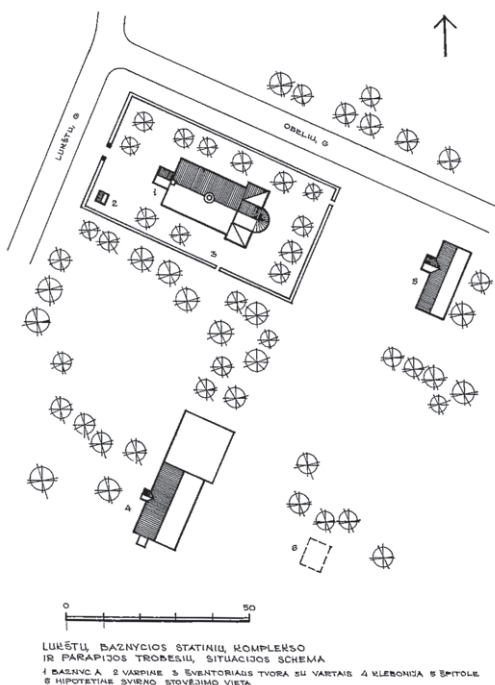

LUKŠTŲ BAŽNYČIOS STATINIŲ KOMPLEKSO IR PARAPIJOS TROBŲ SITUACIJOS SCHEMA
1 BAŽNYČIA, 2 VARTINĖ, 3 ŠVENTORIAUS TVORA SU VARTAIS, 4 KLEBONIJA, 5 EPITOLIS, 6 HIPOTETINIS DVIRIO, STOVĖJIMO VIETA.

7 pav. Lukštų bažnyčios statinių komplekso ir parapijos pastatų situacijos schema. Sudarė A. Rupeika

¹⁶ Panevėžio vyskupija. Istoriniai duomenys, pastoracinė veikla, p. 419–421.

¹⁷ Misius K., Šinkūnas R. Lietuvos katalikų bažnyčios, p. 303.

¹⁸ Panevėžio vyskupija. Istoriniai duomenys, pastoracinė veikla, p. 419.

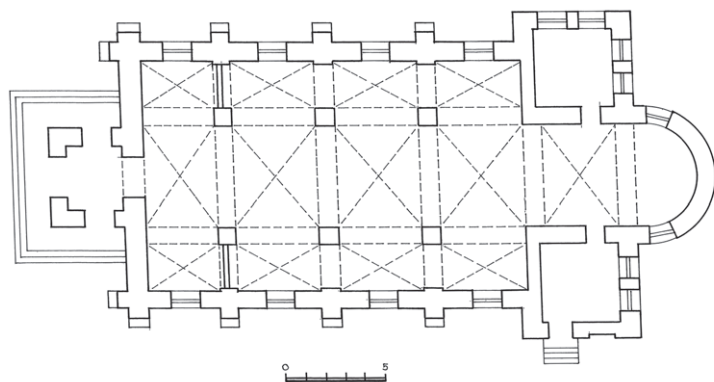

8 pav. Lukštų
bažnyčios planas.
Sudarė A. Rupeika

pusapskritėmis sąramomis ir apjuosti raudonų plytų apvadais. Apsidė kiek žemesnė, be kontraforsų; jos fasado vidurinėje dalyje vietoje lango yra tokio pat aukščio niša su įkomponuotu krucifiksu. Prie apsidės šonų prijungti žemi zakristijų priestatai, apšviesti poriniais arkiniais langeliais. Fasadas juosia kelių traukų karnizas. Interjere dominuoja vidurinė apsidės pločio nava, atskirta nuo šoninių pilioriais, sujungtais arkomis; pusapskritės arkos su pilioriais jungia ir šoninių navų sienas skaidančius piliastrus. Navas dengia kryžminiai skliautai. Prie pirmojo kairiojo pilioriaus pritvirtinta sakykla. Vargonų choras remiasi į du stulpus; choro sienelė aklina, tinkuota. Yra trys orderinių formų altoriai. Bažnyčios interjerą apie 1979 m. dekoravo kunigas Leonardas Tamašauskas (1912). Bažnyčia istorizmo laikotarpio, neoromaninių formų; bokštelis turi neobaroko architektūros bruožų.

Varpinė stovi vakariniame šventoriaus kampe, netoli tvoros. Ji nedidelio vientiso tūrio, stulpinė, siaurėjanti į viršų, dengta dvišlaičiu dviejų pakopų šiferio stogeliu. Varpinės sienos nuožulnios, apkaltos horizontaliomis lentomis, architektūra nesudėtinga. Pagrindinis pietvakarių fasadas asimetriškas, su stačiakampe durų anga dešiniajame šone; fasado viršų užbaigia laužyto kontūro trikampis frontonėlis. Antrasis, galinis, fasadas (šiaurės rytu) aklinas, tik su maža kvadrato formos angele vidurinėje dalyje. Šoninių fasadų viršuje yra nedidelė stačiakampė akustinė anga, pridengta horizontaliomis grotelėmis. Statinį juosia platus išsikišęs karnizas. Varpinė primityvių liaudiškos architektūros formų.

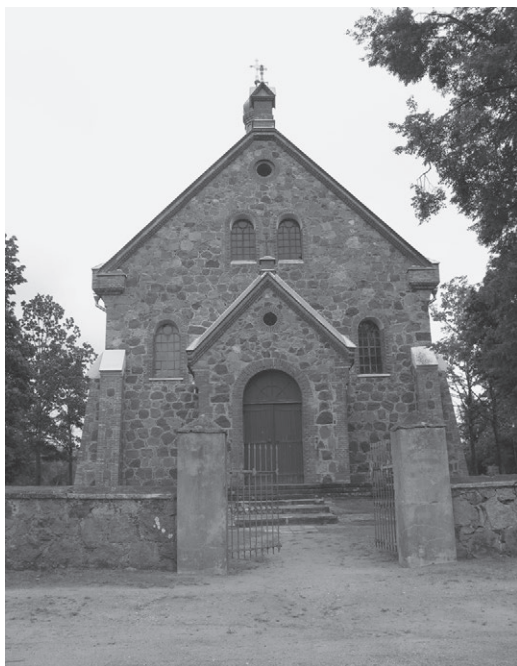

Lukštų bažnyčios
pagrindinis fasadas.
2009 m.
M. Rupeikienės
nuotr.



Šventorius stačiakampio plano, aptvertas akmenų mūro tvora, kurioje yra treji vienos angos vartai. Pagrindiniai vartai vienos plačios angos, atviri, ribojami stačiakampio skerspjūvio stulpais, dengtais keturšlaičiais stogeliais. Kiti varteliai siauresni, vienos angos, taip pat ribojami stulpeliais.

Klebonija pastatyta į šiaurę nuo bažnyčios, statmenai jai; ji stovi sklypo gilumoje, pagrindiniu šiaurės vakarų fasadų atgręžta į Lukštų gatvę. Teigiama, kad iki 1914 m. Lukštuose stovėjo visi beneficijos trobesiai: erdvi klebonija, kluonas, tvartai, klėtis. Trobesiai pastatyti grafo J. Pšezdzeckio lėšomis ir kunigo Prano Vainausko rūpesčiu; buvęs kunigo namas atiduotas bažnyčios tarnams¹⁹.

Klebonija sudėtinio tūrio, vienaukštė su pastoge ir rūsiu. Prie šiaurinio pastato galo pristatytas baltų silikatinių plytų priestatas. Pastatas su akmens mūro cokoliu, sienos sureštos iš sienoju, skaidomos vertikaliomis sąvaržomis ir apkaltos lentomis horizontaliai; aukštas dvišlaitis stogas dengtas šiferiu. Planas su dviem prieangiais, išdėstytais ant skersinės simetrijos ašies; prie pietinio klebonijos galo sumūrytas prieangėlis, vedantis į rūšį. Fasadų architektūra nesudėtinga. Pagrindinis fasadas su uždaru dvišlaičiu prieangiu, kurio vidurinėje dalyje yra durys, o abipus jų – siauri stačiakampiai langai; prieangio stogelio šlaitus jungia skersinukas ir vertikalus strypelis su lėkiu. Fasado šonus skaido dveiliniai langai, apjuosti lentų apvadais ir tiesiais sandrikais; kairiajame šone vėliau iškirsti du nauji platūs langai. Stogo šlaite įrengtas stačiakam-

Lukštų bažnyčios bendras vaizdas. 2009 m. M. Rupeikienės nuotr.

¹⁹ Panevėžio vyskupija. *Istoriniai duomenys, pastoracinė veikla*, p. 419.



pis pastogės langas. Antrasis šoninis (pietryčių) fasadas su durimis vidurinėje dalyje ir siaurais langeliais abipus jų. Šoniniai fasado langai dveiliai, o kairėje pusėje yra ir platesnis trieilis langas; visi langai apjuosti lygiais lentų apvadais su tiesiais sandrikais. Stogo šlaite įrengti du pastogės langai. Galinis pietvakarių fasadas su asimetriškai kairiajame šone sumūrytu dvišlaičiu prieangiu, vedančiu į rūšį. Langai išdėstyti simetriškai – du pirmajame aukšte ir du pastogėje; aukštą trikampį skydą pagyvina šlaitus jungiantis skersinukas ir jį kertantis vertikalus strypas, kurį tęsia virš stogo kylantis lėkis. Prie antrojo galinio fasado priglaustas naujas korpusas, sumūrytas iš baltų silikatinių plytų. Klebonija būdingo šio tipo pastatams tūrio, nesudėtingų liaudiškų formų, su stilinės architektūros detalėmis.



Špitolė stovi priešais bažnyčios apsidę, galiniu šiaurės rytų fasadu atgręžta į Obelių gatvę. Ji vienaukštė, sudėtinio tūrio, dengta aukštu dvišlaičiu šiferio stogu. Pastatas su ak-

Lukštų bažnyčios interjeras. 2009 m. M. Rupeikienės nuotr.



*Lukštų klebonija. 2009 m.
M. Rupeikienės nuotr.*



*Lukštų varpinė. 2009 m.
M. Rupeikienės nuotr.*



*Lukštų klebonija.
2009 m.
M. Rupeikienės
nuotr.*



*Lukštų špitolė.
2009 m.
M. Rupeikienės
nuotr.*

mens mūro cokoliu, sienos suręstos iš sienojų ir apkaltos lentomis horizontaliai. Pagrindinis šiaurės vakarų fasadas asimetriškas, su dvišlaičiu prieangiu kairiajame šone. Dešinėje fasado pusėje yra trys langai, kairiajame šone – vienas langas; langai stačiakampiai, apjuosti apvadais su tiesiomis prikaltėmis (dabar langai užkalti lentomis). Šoniniame pietryčių fasade durys yra vidurinėje dalyje; šonuose išdėstyti stačiakampiai langai. Šoninius fasadus juosia išsikišęs lygus karnizas. Galinis šiaurės rytų fasadas simetriškas, su dviem stačiakampiais langais ir anga trikampiam skyde. Antrasis galinis fasadas asimetriškas, su vienu langu kairiajame šone. Špitolė darnių proporcijų, liaudiškos architektūros.

Obeliai nutolę 14 km į rytus nuo Rokiškio. Miestelyje yra katalikų bažnyčia ir koplyčia bei parapijai priklausantys pastatai: klebonija, špitolė, parapijos namai, ūkinio pastato liekanos ir vargonininko namas (9 pav.). Manoma, kad pirmoji

bažnyčia Obeliuose pastatyta 1629 m., o apie 1738 m. – antroji. 1859–1868 m. kanauninko Mykolo Steponavičiaus pastangomis ir parapijiečių lėšomis statoma mūrinė bažnyčia²⁰. 1899 m. per miestelio gaisrą bažnyčia ir parapijos trobesiai sudegė, liko tik svirnas ir pirtis²¹. 1900 m. klebono Vincento Birutavičiaus pastangomis bažnyčia atstatyta ir išplėsta – pristatytos šoninės koplyčios²². Statybą prižiūrėjo inžinierius Oskaras Bliumentalis iš Daugpilio. Tuo pat metu pastatyta klebonija ir kiti reikalingiausi trobesiai. Tarpukariu kunigas Leonas Virkutis bažnyčią remontavo, nubalino išorę ir išdažė vidų; taip pat jis sutvarkė ūkinius trobesius, pastatė parapijos salę. Po karo bažnyčios remontu rūpinosi klebonas Jonas Nagulevičius²³.

Obelių bažnyčios ir koplyčios ansamblis stovi miestelio centrinėje dalyje, aukštumoje, prie pagrindinių gatvių, Obelių ežero rytiniame krante. Šv. Onos bažnyčia dvibokštė, trinavė, pseudobazilikinė. Ji sumūryta iš plytų, tinkuota, dengta skardos stogais. Planas kryžiaus formos, su koplyčiomis, užbaigtas tiesia apside; bokštai neišsikiša iš plano kontūro (10 pav.). Pagrindiniame vakarų fasade dominuoja trijų tarpšnių bokštai, kurie į viršų kiek siaurėja ir užsibaigia aštuonkampėmis smailėmis su ažūriniais kryžiais. Bokštų kampus žymi piliastrai, apatiniame tarpšnyje pagyvinti įdubomis. Pirmojo tarpšnio angos aukštos, smailiaarkės; antrajame tarpšnyje tarp piliastų įkomponuotos porinės smailiaarkės nišos, o viršutiniame – akustinės porinės angos, pridengtos horizontaliomis grotelėmis. Bokštų viršų juosia arkatūrinis frizas ir vainikuoja trikampiai frontonėliai su apskritomis viršutinėmis nišelėmis. Pagrindinio fasado vertikalioje ašyje yra plati portalo anga su dvivėrėmis durimis; viršų vainikuoja aukštas frontonas su banguotais šonais, kuriame yra poriniai aukšti ir siauri langai, apšviečiantys vargonų chorą. Šoniniuose fasaduose išsikiša koplyčių tūriai, užbaigti trikampiais frontonais; koplyčių kampus pabrėžia piliastrai su įdubomis, o virš piliastų kyla žemi dvitarpniai bokšteliai. Apsidės fasada skaido įvairaus dydžio stačiakampės ir arkinės angos bei nišos; viršų akcentuoja apskrita niša su apskritu langu. Fasadus juosia arkatūrinis frizas ir profiliuotas karnizas. Viduje navas skiria pilioriai, sujungti arkomis. Yra

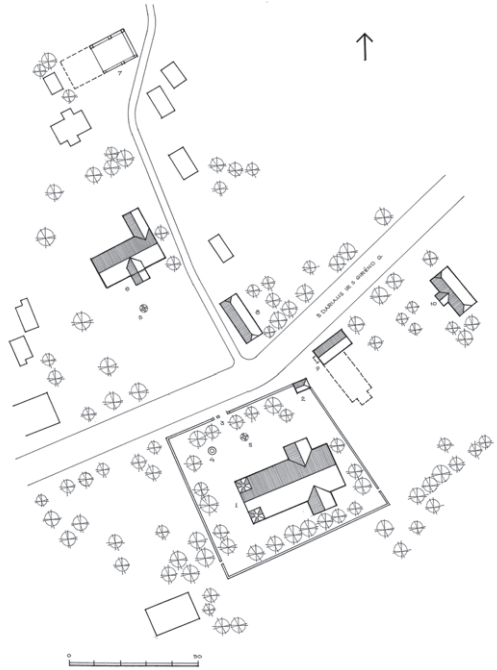

OBELIŲ BAŽNYČIOS STATINIŲ KOMPLEKSO IR PARAPIJOS TROBESIŲ SITUACIJOS SCHEMA
1. BAŽNYČIA, 2. KOPLYČIA, 3. SVIRNINIAI TROBESIAI, 4. VARGONŲ CHORAS, 5. ŠEVIČIŲ G. KLEBONIJA,
6. UGDYMO PASTATAS, 7. LIEMANIS, 8. ŠEVIČIŲ G. PARAPIJOS NAMAI, 9. VARGONININKŲ NAMAI

9 pav. Obelių bažnyčios statinių komplekso ir parapijos pastatų situacijos schema. Sudarė A. Rupeika

²⁰ Misius K., Šinkūnas R. *Lietuvos katalikų bažnyčios*, p. 303.

²¹ Panevėžio vyskupija. *Istoriniai duomenys, pastoracinė veikla*, p. 424.

²² Misius K., Šinkūnas R. *Ten pat*.

²³ Panevėžio vyskupija, p. 424–425.

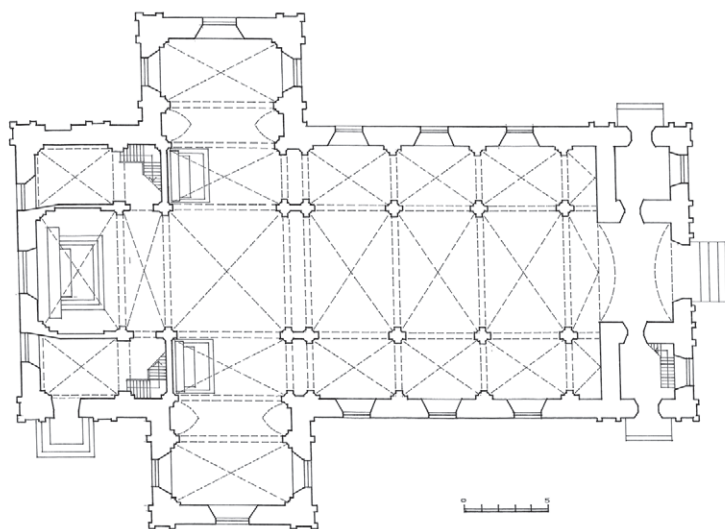

10 pav. Obelių
bažnyčios planas.
Sudarė A. Rupeika

trys neogotikinių formų altoriai; sakykla, klausykla bei vargonų prospektas – taip pat neogotikinių formų. Bažnyčia eklektinės architektūros, su vyraujančiomis neogotikinėmis formomis.

Koplyčia stovi šiauriniame šventoriaus tvoros kampe, pagrindiniu fasadu atgręžta į vakarus. Ji nedidelio vientiso tūrio, stačiakampio plano. Pastatas sumūrytas iš plytų, tinkuotas, dengtas trišlaičiu skardos stogu. Koplyčios kampus žymi pilias-trai, pastogę juosia profiliuotas karnizas. Pagrindinis fasadas simetriškas, užbaigtas trikampių frontonu, kurio timpane yra mažas arkinis langelis. Frontono šoniniuose kampuose kyla kvadratinio skerspjūvio bokšteliai, užbaigti piramidiniais stogeliais, o viršuje – arkinis frontonėlis su kryžiumi. Fasado simetrijos ašyje yra portalas su segmentine sąrama ir smailiaarkis timpano langelis; durys dvivėrės, medinės, apkaltos eglute. Šoniniuose fasaduose yra po vieną smailiaarkį langą. Koplyčia eklektinė, nesudėtingų neogotikinių formų, artimų bažnyčios architektūrai.

Šventorius netaisyklingo keturkampio plano, aptvertas akmenų mūro tvora, kurioje įrengti treji vartai – šiaurinėje, rytinėje ir vakarinėje linijose. Pagrindiniai vartai įrengti priešais šoninį šiaurinį bažnyčios fasadą. Jie asimetriniai, dviejų angų – plačios ir siauros, ribojami tinkuotais stačiakampio skerspjūvio stulpeliais. Šventoriuje abipus vartų stovi medinis, saikingai dekoruotas kryžius (kairėje pusėje), pastatytas Lietuvos krikštui atminti, su metais: „1387–1987“, ir stogastulpis (dešinėje) su Marijos reljefine figūra ir įrašu: „Marija, globok Lietuvą. 1988“.

Parapijos trobesiai išsidėstę netoli šventoriaus, abiejose S. Dariaus ir S. Girėno gatvės pusėse. Klebonija, špitolė ir ūkinis trobesys stovi šiaurinėje gatvės pusėje. Klebonija pastatyta atokiau nuo gatvės, atgręžta į ją pagrindiniu pietų fasadu. Ji monumentalus sudėtinio tūrio, su mezoninu ir rūsiu, dengta dvišlaičiais stogais. Cokolis akmens mūro, sienos rąstų, apkaltos horizontaliai ir vertikalčiai (iki langų). Planas kampinis, „L“ raidės formos, su stačiakampiu prieangiu; viduje dominuoja pereinamos patalpos (11 pav.). Pagrindinis fasadas su dviaukščiu įstiklintu prieangiu, virš kurio kyla dvišlaitis mezoninas. Abipus prieangio, fasado šonuose išdėstyta po tris nedidelius stačiakampius langus; langų apvadai padaryti nauji,



grubių proporcijų – jie šių laikų „naujadaras“. Klebonija rekonstruota, praradusi dalį autentiškumo. Priešais pagrindinį klebonijos fasadą pastatytas drožinėtas *kryžius*.

Į šiaurę nuo klebonijos stovėjo *ūkiniai trobesiai*. Iki šių dienų išliko tik vieno ūkinio trobesio liekanos. Tai buvo mišrių konstrukcijų trobesys, kurio sienas sudarė akmens mūro stulpai su raudonų plytų apvadais ir medis. Šalia šio trobesio stovėjo svirnas.

Špitolė pastatyta statmenai klebonijai, į pietryčius nuo jos, galu į gatvę. Ji vientiso tūrio, vienaukštė, stačiakampio plano, dengta pusvalminiu šiferio stogu. *Špitolė* su akmens mūro cokliu, sienos suręstos iš sienojų, skaidomos vertikaliomis sąvaržomis ir apkaltos lentomis horizontaliai. Pagrindinis vakarų fasadas su erdviu dvišlaičiu priėngiu – stogeliu, pridengiančiu duris. Tarp sąvaržų įkomponuoti stačiakampiai dvieiliai langai, apjuosti siaurais lentų apvadais; šoninės lentos prailgintos ir su nukirstais galais. Antrasis šoninis fasadas su keturiais langais, išdėstytais nevienodais atstumais. Galiniuose fasaduose yra po du langus. *Špitolė* nesudėtingos liaudiškos architektūros, būdingo šio tipo pastatams tūrio.

Obelių bažnyčios interjeras. 2008 m. M. Rupeikienės nuotr.

Obelių koplyčia. 2008 m. M. Rupeikienės nuotr.

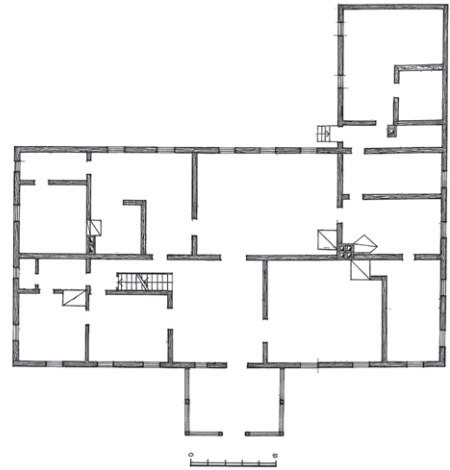

11 pav. Obelių klebonijos planas. Sudarė A. Rupeika



*Obelių šventoriaus kryžius. 2008 m.
M. Rupeikienės nuotr.*

*Obelių šventoriaus stogastulpis. 2008 m.
M. Rupeikienės nuotr.*

Obelių klebonija. 2008 m. M. Rupeikienės nuotr.

Parapijos namai ir vargonininko namas stovi pietinėje gatvės pusėje. *Parapijos namai* pastatyti į šiaurę nuo bažnyčios, šoniniu šiaurės vakarų fasadu atgręžti į gatvę. Jie sudėtinio tūrio, vienaukščiai, su pastoge, dengti dvišlaičiu šiferio stogu. Pastato cokolis akmens mūro, sienos suręstos iš sienojų, skaidomos vertikaliomis sąvaržomis ir apkaltos lentomis horizontaliai. Dabar liko tik pastato dalis, kuri yra nedidelio stačiakampio plano (anksčiau planas buvo kampinis). Fasaduose tarp sąvaržų išdėstyti stačiakampiai dveilii langai, apjuosti lygiais lentų apvadais. Pagrindinis pietvakarių fasadas simetriškas, su dviem langais ir durimis vidurinėje dalyje; abipus durų yra siauri smulkiai sudalyti langeliai ir matyti buvusio dvišlaičio prieangio žymės. Fasadas užbaigtas trikampi

skydu, kuriame yra stačiakampis langelis, su prailgintais šoniniais, nukirstais galais apvadais. Galinis šiaurės rytų fasadas simetriškas, su dviem langais ir mažesniu stačiakampiu langu trikampiame skyde. Šoninis pietryčių fasadas aklas, su durimis dešiniajame šone, virš kurių matyti buvusio dvišlaičio stogelio žymės. Pastato pastogę juosia išsikišęs lygus karnizas. Parapijos namų architektūra nesudėtinga, būdinga miestelių pastatams.

Vargonininko namas stovi šalia kapinių (S. Dariaus ir S. Girėno 14), galiniu šiaurės vakarų fasadu atgręžtas į gatvę. Namas sudėtinio tūrio, su prieangiu,



Kryžius prie Obelių klebonijos. 2008 m. M. Rupeikienės nuotr.



Obelių špitolė. 2008 m. M. Rupeikienės nuotr.



*Obelių parapijos
namai. 2008 m.
M. Rupeikienės
nuotr.*



*Obelių vargonininko
namas. 2008 m.
M. Rupeikienės
nuotr.*

dengtas aukštu pusvalminiu šiferio stogu. Cokolis akmens mūro, sienos surestos iš sienojų, skaidomos sąvaržomis ir apkaltos lentomis horizontaliai; galinių fasadų skydai apkalti vertikaliosiomis lentomis su nusmailintais galais ir lentjuostėmis. Šoninis šiaurės rytų fasadas su dvejomis durimis vidurinėje dalyje ir stačiakampiais langais šonuose. Dešinėsios durys pagyvintos mažu rombo formos langeliu; langai apjuosti lygiais apvadais su prailgintomis ir nukirstais galais šoninėmis lentomis. Antrasis šoninis (pietvakarių) fasadas su dvišlaičiu prieangiu vidurinėje dalyje ir langais šonuose; prieangis asimetrinis, su dvejomis durimis ir vienu langu. Galiniai fasadai panašūs, su dviem langais ir vienu stačiakampiu langeliu trapecijos formos skyde. Dėl reljefo nužemėjimo galinio pietvakarių fasado cokolis paaukštintas. Vargonininko namas liaudiškų architektūros formų.

Be katalikų bažnyčios, Obeliuose dar buvo ir žydų maldos namai – *sinagoga* (12 pav.). Ji stovėjo pietinėje miestelio dalyje, šonu atgręžta į gatvę. Šalia Vytauto g. 25 namo, yra likusios pamatų žymės – maždaug 7×12 m dydžio. Sklypo

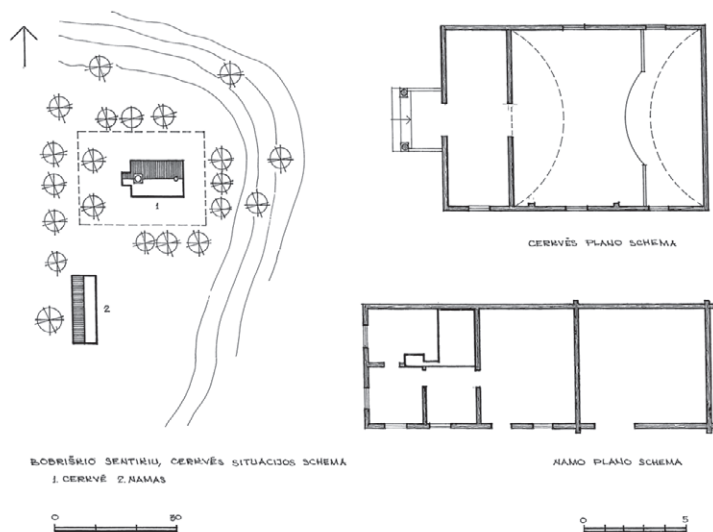

13 pav. Bobriškio sentikų cerkvės situacijos schema. Sudarė A. Rupeika

stačiakampis, su išsikišusiu prieangiu ir skersine siena atskirtu priesieniu, iš kurio vienos plačios durys veda į salę. Pagrindiniame fasade vertikalią ašį pabrėžia atviras dviaukštis, dvišlaitis prieangis, kurio šonai uždaryti žemomis sienelėmis ir prie jų įrengtais suolais; durys plačios, dvivėrės, filinginės, užbaigtos segmentine sąrama, puošta kiaurapjūvio ornamento drožiniais. Virš prieangio įrengtas balkonas, paremtas dviem stulpeliais ir aptvertas plokščių baliustrų tvorele. Virš priesienio kyla žemas kvadratinio plano bokštas su aštuonkampiu būgnu ir aguoniškuoju šalmu. Šoniniai fasadai skiriasi: šiauriniame yra du, o pietiniame – trys langai su segmentinėmis sąramomis; jų viršutiniai apvadai puošti kiaurapjūviu ornamentu drožinėtomis prikaltėmis. Galinis rytų fasadas aklas, virš kraigo kyla grakščiu proporcijų aštuonkampis bokštelis su aguoniškuoju kupoliuku. Viduje salę den-



Bobriškio cerkvė.
2008 m.
M. Rupeikienės
nuotr.



Bobriškio cerkvės namas. 2008 m.

M. Rupeikienės nuotr.

Bobriškio cerkvės durys. 2008 m.

M. Rupeikienės nuotr.

Krosnis namo viduje. 2008 m. M. Rupeikienės nuotr.

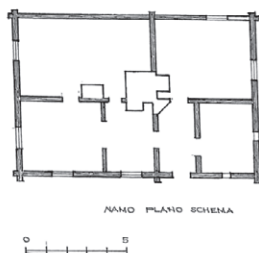
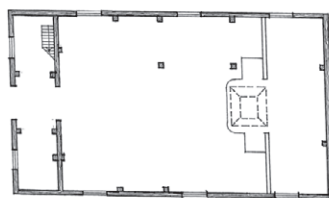
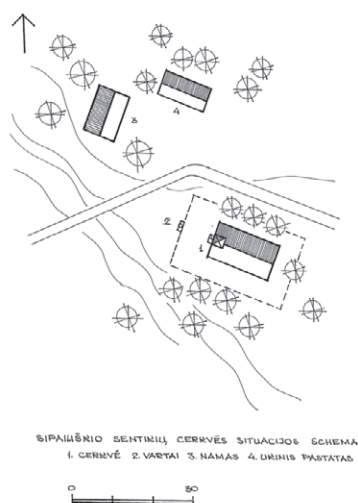

14 pav. Sipailišio sentikių cerkvės situacijos schema. Sudarė A. Rupeika

gia medinis cilindrinis skliautas. Bobriškio cerkvė – vertingas kultūros paveldo objektas – išsiskiria originaliai sukonstruotu pagrindiniu fasadu; jos išorės formose susipina cerkvėms būdingos detalės su lietuvių etninės architektūros elementais. Statmenai cerkvei, į pietvakarius nuo jos, stovi *nastavniko namas*. Jis vientiso tūrio, vienaukštis, labai išėsto plano – po vienu stogu yra apjungti namas ir ūkinis trobesys, dengti aukštu dvišlaičiu šiferio stogu. Namas medinis; dešinioji (ūkinė pastato pusė) suręsta iš apvalių sienojų, sukirstų į kertes. Pagrindiniame fasade kairioji (gyvenamoji) pusė yra su durimis ir trimis langais. Namo langai nedideli, su lygiais lentų apvadais; šoninių apvadų lentos pratęstos, su užapvalintais galais. Viduje stovi sena krosnis su pečiumi.

Sipailiškis nutolęs apie 12 km į šiaurės rytus nuo Obelių. Čia stovi cerkvė su šventoriaus vartais, namas ir ūkinis trobesys. Sipailišio cerkvė statyta 1860 arba 1863 m.²⁶

Sipailišio *cerkvė* – sudėtinio tūrio, su bokštu, dengta dvišlaičiu skardos stogu. Priešais pagrindinį šiaurės vakarų fasadą stovi šventoriaus vartai. Jie platus, vienos uždaros angos, dengti dvišlaičiu stogeliu su aguoniniu kupoliuku ir kryžiumi; varteliai dvivėriai, mediniai. Cerkvės sienos rąstų, apkaltos lentomis horizontaliai. Planas stačiakampis, su atskirtu per visą plotį priesieniu, iš kurio vienos durys veda į salę; Pagrindinio fasado simetrijos ašį pabrėžia virš trikampio frontono kylantis kvadratinio plano bokštas, dengtas keturšlaičiu stogu, ir vertikali trijų stačiakampių langelių eilė; apatinį, virš dvivėrių durų įkomponuotą langą pabrėžia ir duris pridengia išsikišęs trikampis frontonėlis – stogelis, paremtas gembėmis ir pagyvinantis nesudėtingą fasado kompoziciją, sudarytą iš nedidelių stačiakampių langų. Pagrindinio ir šoninių fasadų langų forma skiriasi, tačiau apvadai panašūs – su sandrikų imitacija ir riestinėmis apatinėmis prikaltėmis. Abu šoniniai fasadai vienodi, su trimis segmentinių arkų langais; fasadų pastogę juosia išsikišęs lygus karnizas. Galinis rytų fasadas aklinas. Viduje lubos lygios, su skersinėmis sijomis, tik vidurinėje da-

²⁶Ten pat, p. 12.



*Sipailišio cerkvės
namas. 2008 m.
M. Rupeikienės
nuotr.*



*Sipailišio cerkvė. 2008 m. M. Rupeikienės
nuotr.*

*Sipailišio cerkvės namo detalė. 2008 m.
M. Rupeikienės nuotr.*

aukštintos nedideliu kvadrato formos skliautuku. Sipailišio cerkvė statyta vėliau už Bobriškio cerkvę; jos architektūra eklektinė, būdinga XIX a. pabaigos–XX a. pradžios pastatams. Į šiaurę nuo cerkvės kampu stovi namas ir ūkinis trobesys. *Namas* vienaaukštis, surestas iš apvalių rąstų, sukirstų į kertes, ir dengtas dvišlaičiu šiferio stogu. Langai nedideli, stačiakampiai; išliko fragmentai dekoruoto karnizo, puošto dantukais ir drožinėtu kiaurapjūviu ornamentu. Namo viduje yra krosnis su *pečiumi*. *Ūkinis trobesys* pastatytas statmenai namui. Jis vientiso tūrio, iššęsto stačiakampio plano, dengtas dvišlaičiu šiferio stogu. Namas ir ūkinis pastatas – liaudiškos architektūros, būdingos kaimo trobesiams.



*Butkūnų namo
liekanos. 2008 m.
M. Rupeikienės
nuotr.*

Butkūnai. 1909 m. čia stovėjo sena medinė cerkvė, kuri 1932 m. sudegė. 1933–1935 m. parapijiečių lėšomis jos vietoje pastatyta nauja medinė cerkvė su varpine. Cerkvė sudegė 1995 m.²⁷ Ji stovėjo Butkūnų kaime, prie kelio, vedančio į sentikių kapines. *Cerkvė* buvo pastatyta atokiau nuo kelio ir atgręžta į jį galiniu vakarų fasadu. Išliko tik pastato pamatų žymės (apie 10×19 m) ir apdegusių sienų liekanos. Apie cerkvės architektūrą galima spręsti iš likusių nuotraukų. Ji buvo surešta iš sienų, apkalta horizontaliomis lentomis ir dengta dvišlaičiu stogu. Fasadus skaidė vertikalios sąvaržos, tarp kurių buvo įkomponuoti stačiakampiai langai. Pagrindinio fasado vidurinėje dalyje išsikišo dvišlaitis priekis, virš trikampio skydo kilo stambus aštuonkampio skerspjūvio bokštas, dengtas piramidiniu stogeliu su kryžiumi. Cerkvės architektūra buvo nesudėtinga, tūris artimas gyvenamajam namui. Šalia cerkvės stovėjo *nastavniko namas*. Jis surestas iš sienų, kurių kampai sujungti į sąsparas. Tarpukario laikotarpio nuotraukoje užfiksuotas namo galinis fasadas su dviem langais ir mažesniu stačiakampiu langeliu trikampiam skyde; antrajame nuotraukos plane matyti cerkvės šoninio fasado fragmentas²⁸. Butkūnų cerkvė buvo nesudėtingų formų.

Apibendrinant tyrinėtų pastatų architektūrą, galima teigti, kad vertingiausi ir įdomiausi kultūros paveldo aspektu sakraliniai pastatai stovi Aleksandravėlėje ir Bobriškyje. Tai klasicistinis Aleksandravėlės bažnyčios sakralinių statinių ansamblis ir Bobriškio sentikių cerkvė. Vertinant parapijos pastatus, reikėtų pažymėti, kad dominuoja tradicinės liaudiškos architektūros trobesiai, tačiau dauguma jų – labai nugyventi. Paradoksalu, bet geriausios fizinės būklės pastatai, pavyzdžiui, Obelių klebonija, dėl neprofesionaliai atliktos rekonstrukcijos – perdirbto komplikoto tūrio ir naujų grubių langų apvadų, prarado dalį autentiškumo.

²⁷Baranovskij V., Potašenko G. Staroverije Baltii i Polši, *Aidai*, 2005, s. 53.

²⁸Blaževičius P. *Rokiškio krašto sentikiai*, 1997, p. 24.

Obelių šv. Onos bažnyčia: istorija ir menas

Povilas Spurgevičius

Įvadas. Bažnyčios istorija ir jos meninio vaizdo raida yra mūsų valstybės kultūrinis palikimas. Jos kūrimasis, meninio vaizdo formavimasis atspindi kelių šimtmečių pasaulėžiūros kaitą. Kol kas literatūroje nėra plačiau nušviesta šios bažnyčios istorija ir jos meninė raida. Trumpą informaciją pateikė Bronius Kviklys leidinyje „Lietuvos bažnyčios“¹, taip pat Kazys Misius ir Romualdas Šinkūnas Lietuvos katalikų bažnyčių žinyne². Tad šio rašinio tikslas – remiantis archyvine medžiaga, plačiau apžvelgti bažnyčios istorinę ir meninę raidą. Pagrindinė medžiaga apie Obelių bažnyčią saugoma Lietuvos valstybės istorijos archyve (LVIA). Tai vizitacijos ir inventoriai nuo XVII a. (fondas 1671, aprašas 4, byla 399). Duomenys apie XVIII a. saugomi f. 669, ap. 2, b. 325; XIX a. – f. 604, ap. 3, b. 1640. Naujosios mūrinės bažnyčios istorija pateikta f. 669, ap. 2, b. 349. Paskutinius remontus iš dalies nušviečia Obelių bažnytinis archyvas (OBA).

Literatūros ir šaltinių apžvalga

Pirmosios bažnyčios Obeliuose įkūrimo laikas dar nėra nustatytas. Literatūra nurodo statybos datą – 1929 m.³; kiti šiuos metus laiko tik fundacijos suteikimu⁴.

Obeliai buvo karališkoji valda. Tad bažnyčios įkūrimas priklausė nuo savininko. Literatūroje pateikta data yra karaliaus Zigmanto III Vazos naujų žemių fundacija klebonui Mykolui Hintzui. Bažnyčių archyvuose ji pateikta lotynų ir lenkų kalbomis. Dokumente Kristupui Naruševičiui, LDK paįždininkui ir žemės raštininkui, nurodyta, kad iš Obelių dvaro vietininko, Upytės maršalo Kristupo Bialozoro, paimtų Pakriaunių kaimą ir prijungtų prie jau turimų nuo senų laikų bažnytinių žemių. Senoji fundacija buvo kukli, ją sudarė du valakai žemės, Kunigiškių pieva ir sklypas prie miestelio. Klebono Mykolo Hintzo įvesdinimas į valdas patvirtintas 1630 m. liepos 3 d. ir įrašytas į Vilkmergės pilies teismo knygas⁵. Pakriaunių kaimo žemę sudarė 21 valakas ir 17 valdinių⁶.

Iš fundacijos teksto aiškėja, kad tuo metu Obeliuose buvo bažnyčia, tik neaiškus jos rangas – koplyčia ar filija. Vėlesniuose bažnytiniuose inventoriuose įrašyta 1629 m. metrikų knyga⁷. Aišku, kad tuomet bažnyčia jau buvo visateisė, todėl naujojoje žemių fundacijoje ir nekreipiama dėmesio į jos įkūrimo laiką. Reikia priminti, kad pirmosioms bažnyčioms užrašomų žemių galėjo būti nedaug, nes tuomet buvo leidžiama iš dvarų valstiečių rinkti mokesčių (dešimtinę). Katalikų bažnyčių rėmimas suintensyvėjo kontrreformacijos metu. Tuo ypač pasižymėjo Vazų dinastijos karaliai. Pradžią tam padarė Zigmantas III.

¹ Kviklys B. *Lietuvos bažnyčios*, Chicago, 1984, t. 4.

² Misius K., Šinkūnas R. *Lietuvos katalikų bažnyčios (žinynai)*, Vilnius, 1993.

³ Kviklys B. *Lietuvos bažnyčios*, t. 4, p. 245; Gimbutas J. *Lietuvos bažnyčių chronologija ir statistika, Lietuvos katalikų mokslų akademijos metraštis*, Roma, 1970, t. 5, p. 241.

⁴ Misius K., Šinkūnas R. *Lietuvos katalikų bažnyčios*, p. 303.

⁵ LVIA, f. 1671, ap. 4, b. 339, l. 10–12, 28.

⁶ *Ten pat*, l. 14–17.

⁷ LVIA, f. 669, ap. 2, b. 258, l. 476 (1844 m.).

Kartais teigiama, kad Obeliai buvo maža gyvenvietė, todėl bažnyčia išikurti negalėjo. 1551 m. Sidābrinės mokesčių, skirtų karo tikslams, sąrašė Obeliai buvo tolygūs Rasėiniams, Keřnavei, Máišiagalai ir tik du kartus mažesni už pavieto centrą Viłkmergę⁸.

Tad pirmąją bažnyčią Obeliuose galima datuoti XVI a. viduriu. Ji tada dar galėjo būti koplyčia.

Bažnyčios vaizdas pradėjo ryškėti XVII a. pabaigoje. Po Maskvos invazijos 1659 m. klebonu buvo paskirtas Jokūbas Kazimieras Lendzina. Pastarasis 1674 m. bažnyčią perdavė naujai paskirtam kunigui ir tuomet buvo surašytas jos inventoriūs. Jis nėra išsamus, todėl detalesnio vaizdo nepateikta. Akcentuoti tik altoriai, paveikslai, kryžiai.

Išorinis vaizdas rodė, kad bažnyčia jau buvo sena ir sunykusi, paremta spyriais, nes sviro į vieną pusę. Kaip svarbiausi vidaus erdvės akcentai minimi du altoriai. Didysis altorius senas, jame įkomponuotas Nukryžiuotojo Kristaus su šalia stovinčių Marijos ir šv. Jono figūromis paveikslas. Antrame tarpsnyje – Marija su kūdikiu rankose, o kraštuose mažesni paveikslai, kurių vienas vaizduoja Kristaus prisikėlimą.

Antrojo altoriaus fundatorius buvo klebonas K. Lendzina. Altorius stalių darbo, dažytas ir pasidabruotas, jame buvo Marijos su kūdikiu ir Jonu Krikštytoju paveikslas. Viršų užbaigė mažesnis paveikslas, vaizduojantis nuplaktą Kristų. Viduryje navos, ant sijos, stovėjo didelis drožtinis, dažytas kryžius, kuris akcentavo erdvės centrą. Dar vieno didelio sidabrinio kryžiaus vienoje pusėje po stiklu buvo šv. Bazilijaus relikvijos. Interjero emocingumą papildė keletas paveikslų: Angelas sargas, Kristaus nukryžiuavimas, Marija su kūdikiu Kristumi ir žemišku atributu mėnuliu, nedidelis Marijos atvaizdas ant varinės skardos, statomas Didžiajame altoriuje, senas šv. Kazimiero paveikslas. Du paveikslus dovanojo kun. K. Lendzina: Motiną Sopulingąją ir Kristaus nuplakimą.

Procesijoms buvo ant lentų tapytas Kristaus prisikėlimo paveikslas ir graviruotas kryžius⁹.

Ši 1674 metų inventorių papildo 1699 metų bažnyčios aprašas. Pastato būklė nepakitusi, sienos išorėje ir viduje paremtos spyriais. Stogas ir kupolas irstantys.

Altorių buvo tiek pat kaip ir anksčiau. Didijį akcentavo senas paveikslas (Marija ir Jonas evangelistas prie krucifikso), virš jo buvo mažesnis (Kristaus prisikėlimas), o virš kolonų – šventųjų Martyno ir Mato paveikslai, tapyti ant lentų.

Antrojo altoriaus akcentas buvo Marijos su kūdikiu paveikslas, papuoštas dviem sidabro karūnomis. Jo populiarumą liudija 14 sidabrinų votų¹⁰.

Ankstesnėje vizitacijoje minėtus Marijos paveikslus papildė orantos ikonografija, kurią Rytų krikščionybė perėmė iš Bizantijos. Marija čia vaizduojama visu ūgiu, frontaliai, į viršų iškeltomis rankomis. Lietuvoje toks Marijos vaizdavimas nepaplito.

Šie du bažnytiniai inventoriai rodo, kad jos blogą būklę lėmė vykę karai. Vėlesniame apraše (1699 m.) paminėtas kupolas leidžia teigti, kad ji

⁸ Lietuvos TSR istorijos šaltiniai, Vilnius, 1955, t. 1, p. 153.

⁹ LVIA, f. 1671, ap. 4, b. 399, l. 14.

¹⁰ LVIA, f. 1671, ap. 4, b. 399, l. 25.

buvo įgijusi barokinį vaizdą. Tai patvirtina ir aiškiai akcentuotas Marijos kultas, būdingas kontrreformacijos laikotarpiui.

1722 metų inventorizacijoje pateiktas dar senos bažnyčios vaizdas. Tuo metu pusė jos stogo buvo dengta čerpėmis, kita dalis – šiaudais. Viduje dar nebuvo lubų. Priebažnytyje įrengtas choras su pozityvu. Interjerą apšvietė septyni langai. Viduryje bažnyčios ant sijos išliko Nukryžiuotojo ir Marijos su Jonu evangelistu skulptūros. Padaugėjo altorių. Didžiajame altoriuje išliko senas paveikslas, tapytas ant lentų, bet virš jo įkomponuotas naujas – Marijos Nekalto prasidėjimo, puoštas karoliukų vėriniais ir karūnomis. Dar šiame altoriuje minimas nedidelis, ant medžio tapytas Marijos paveikslėlis su sidabro apkaustais ir 12 žvaigždžių aureole.

Antrasis altorius nepakitęs. Naujai pastatytas trečiasis – šv. Antano su jo paveikslu, antrąjį tarpsnį užbaigė šv. Elenos atvaizdas. Ant altoriaus stalo dar buvo minimas Švč. Marijos paveikslėlis.

Sakyklą puošė keturi evangelistai, matyt, tapyti tribūnos šonuose¹¹.

1739 m. Ona Oginskaitė-Tiškevičienė, Starodubo seniūnė, pastatė naują, medinę bažnyčią. Jau anksčiau ji buvo gavusi Obelių karališkąją valdą lėno teise ir tapo realia jos savininke. Bažnyčioje ji paruošė ir laidojimo vietą – išmūrijo po grindimis rūšį.

Šio laikotarpio inventoriuje jau pateiktas aiškesnis bažnyčios vaizdas. Priekinių jos fasadą akcentavo du maži bokštai, viduryje stogo – dar vienas, visus užbaigė geležiniai kryžiai. Kairėje pusėje – zakristija. Vidų apšvietė aštuoni langai. Interjero centrą akcentavo sija su kryžiumi virš jos. Virš priebažnyčio įrengtas naujas choras, presbiterijoje įkomponuoti trys nauji altoriai. Didysis, dviejų tarpsnių su mūryta mensa, apkalta lentomis. Pirmame tarpsnyje įkomponuota Nukryžiuotojo skulptūra. Tarp kolonų keturios skulptūros: šv. Onos, šv. Juozapo, šv. Kazimiero, šv. Jurgio. Antrame tarpsnyje – Nekalto Prasidėjimo Mergelės Marijos paveikslas, viršuje – angelų skulptūros. Altorius nekonsekruotas. Didžiojo altoriaus kairėje įrengtas dvitarpnis, siauras drožtinis altorius, kurį akcentavo Marijos su kūdikiu paveikslas, abu veikėjai papuošti dviem karūnomis. Trečiasis altorius Didžiojo dešinėje irgi medinis, dvitarpnis su šv. Tado paveikslu, virš jo – šv. Juozapas¹².

Nauja bažnyčia jau išryškėjo kaip vėlyvojo baroko architektūros statinys. Pagrindinį fasadą akcentavo du nedideli bokštai, o centrinę erdvę – didesnis bokštas. Kiekvienas jų buvo užbaigtas nedideliu kupolėliu. Vidaus erdvėje presbiteriją užpildė trys altoriai, todėl išryškėjo pagrindinis interjero akcentas.

1790 metų inventoriuje pažymėta, kad bažnyčios priekyje buvo pristatytas priebažnytis, kuris vadinamas *bobinčiumi*. Matyt, tokią paskirtį tuomet jis ir turėjo. Šis priestatas buvo žemesnis už pagrindinio fasado sienos aukštį. Į priebažnytį vedė paprastos durys, o įeinant į prienavį – dvivėrės durys. Priekiniame fasade išlikę du bokšteliai.

Interjero emocingą vaizdą kūrė penki altoriai. Senesnių trijų struktūra pateikta ankstesniame inventoriuje. Naujajame aprašyme tik papildomi ankstesni duomenys. Didysis, medinis altorius nudažytas marmurą imituojančiomis spalvomis (falšmarmuru). Pirmąjį tarpsnį formavo keturios kolonos su statulomis. Pagrindinis jo akcentas buvo Nukryžiuotasis

¹¹Ten pat, l. 21.

¹²Ten pat, l. 6–7.

su penkiomis žaizdomis, kurias paryškino iš jų sklindantys sidabro spinduliai. Tai viduramžiams būdinga kompozicija, kai Kristų vaizdavo prikaltą prie kryžiaus keturiomis vinimis. Antrojo tarpsnio akcentas – ovalus šv. Anupro paveikslas. Viršuje buvo įkomponuoti Vilkmergės maršalų Petkevičių herbai. Šalia, kairėje, dvitarpsnis su Marijos Škaplierinės paveikslu, papuoštu sidabro apkaustu drabužiais ir paausuota karūna. Jis buvo dengiamas šv. Antano paveikslu. Dešinėje – Šv. Onos altorius, kaip antrasis dvitarpsnis, su kolonomis, drožtinis, iš dalies paausuotas ir pasidabruotas, nudažytas žalsvai su baltų drožlių ir gyslelių imitacija.

Be šių, buvo dar du altoriai. Kairiajame kampe – senas Marijos altorius su įvijinėmis kolonomis. Dešinėje – dvitarpsnis Šv. Tado senovinis altorius¹³.

Iš šio inventoriaus galima spręsti, kad presbiterijoje buvo įrengti du nauji altoriai. Iš jos du kraštiniai altoriai perkelti į navos ir presbiterijos sienų sankirtas. Altorių ansamblis išplėstas, barokinis interjero vaizdas dar tęsė baroko tradicijas. 1804 metų inventorius sudarytas po garbės vyskupo Dovydo Pilchovskio, Vilniaus vyskupijos sufragano ir Obelių klebono, mirties. Bažnyčios būklė įvertinta gerai: klebonas uždengė naują stogą, pastatė didesnę priebažnytį, į kurią dabar vedė dvivėrės durys. Buvo apkalti trys kupolai, o du maži kupolėliai padengti skarda. Navą apšvietė šeši dideli langai, priekiniame fasade įkomponuoti trys mažesni, o už Didžiojo altoriaus – du ovalūs.

Altorių skaičius nepakito, bet du, buvę arti presbiterijos, perkelti į vidurinę navos dalį.

Vyskupas padovanojo bažnyčiai du paveikslus: šv. Antano ir Jėzaus, laikancio rankoje širdį¹⁴.

1823 metų inventoriuje atsispindėjo įvykę bažnyčios pokyčiai. Priekinį fasadą akcentavo du bokštai, tarp jų esantį frontoną užbaigė stačiakampis postamentas su kryžiumi viršuje. Jis pakeitė buvusį kupolėlį. Panašiu postamentu buvo užbaigtas ir priebažnytis. Patikslinta Didžiojo altoriaus kompozicija: pirmąjį tarpsnį formavo šešios, antrąjį – keturios kolonos¹⁵.

1828 metų vizitacijoje įvertinta ne tik bažnyčios būklė, bet ir klebono veikla. Joje teigiama, kad pastatymo laikas ir fundatorius nežinomi, o 1629 m. Žygimanto III žemių fundacijoje primenama, kad bažnyčia jau buvo. Tai pirmasis vizitatorius, kuris gerai žinojo karališkąją fundaciją.

Paaiškėjo bažnyčios planas; jį sudarė stačiakampė nava, presbiterija prie Didžiojo altoriaus susiaurinta. Pastato matmenys 32×20 uolekčių, aukštis iki stogo – 16. Klebono D. Pilchovskio 1802 m. pristatytas priebažnytis – 9×9 uolekčių dydžio. Bažnyčios dešinėsios sienos lentos apširusios, kampai irsta, stogas pratekantis. Bloga bokštų su kupolėliais padėtis, nes lentos nuplėštos. Kupolo apkalimas prastas. Reikėjo stiprinti pamatus. Vizitatorius pareikalavo keisti kleboną, nes kitaip tvarkos nebūsią.

Bažnyčios globėjo Benedikto Petkevičiaus tuo metu Obeliuose nebuvo, bet vizitatorius sužinojo, kad jis parengė projektą mūryti bažnyčią ir paskyrė tam savo kapitalą, prie jo prisidėjo ir giminės.

Buvo nurodyta kleb. Pranciškui Klimčickui daryti remontą. Pateikta apie jį trumpa informacija: 43 metų,

¹³LVIA, f. 669, ap. 2, b. 325, l. 305.

¹⁴LVIA, f. 669, ap. 2, b. 325, l. 313–314.

¹⁵Ten pat, l. 322–323.

kunigavo 19 metų, kilęs iš Vilkmergės, Obeliuose nuo 1815 m. sausio 13 d. Turėjo patentą iš Vilniaus universiteto, patvirtinantį filosofijos mokslų kandidato laipsnį. Pažymėta ir neigiama jo savybė – įprotis girtauti. 1826 m. jis už tai buvo patekęs į Skāpiškio vienuolyną, tačiau kitais metais savavališkai grįžo atgal¹⁶.

Bažnyčios vidaus erdvėje pokyčių nebuvo, paminėti penki altoriai ir juose esantys paveikslai. Pasikeitė šventoriaus aplinka. Aptvaras išliko medinis, bet 1825 m. atnaujinti mūriniai vartai. Pastatyta aštuonkampė, tritarpsnė medinė varpinė su dviaukščiu stogu ir kupolėliais su geležiniais kryžiais. Joje buvo trys varpai. Dar vienas kontrastas bažnyčiai buvo mūrinė, stačiakampio plano koplyčia (6×5×9 uolekčio matmenys). Taip buvo suformuotas savitas, uždaras ansamblis, kuriame išryškėjo bažnyčia.

Obelių parapijai priklausė Ragėlių (Rogiele) koplyčia. Tai buvo medinis pastatas, viduje buvo Marijos Loretietės altorius ir dar du nebaigti. Bažnyčios matmenys: 30×14×14 uolektys, ją apšvietė 6 langai¹⁷.

1830 m. vykusioje vizitacijoje nurodomi nauji pastato pokyčiai. Bažnyčios pagrindiniame fasade neliko bokštelių ir centrinio kupolo. Frontone liko tik stačiakampis postamentas su kryžiumi, o gale – mažas bokštelis. Pristatytas naujas priebažnytis, todėl pasikeitė bažnyčios matmenys: 42×21 uolektys. Į priebažnytį vedė dvivėrės durys ir mūriniai laiptai su turėklais. Pastatą apšvietė 8 didesni, 2 mažesni apvalūs už didžiojo altoriaus ir vienas puslankis (frontone) langai ir langeliai. Dar du langai su langinėmis apšvietė viena prie kitos pristatytas zakristijas. Padaryta nauja pamūre, sienos sustiprintos sąvaromis, pakeistas frontonas.

Pasikeitė vidaus erdvės sprendimas. Navos, priebažnyčio lubos plokščios, virš presbiterijos ir choro – apvalios. Tai padėjo suformuoti erdvių kontrastus ir garso išplėtimą navoje. Bažnyčios grindys išklotos plytomis, po jomis išliko rūšiai su senais karštais.

1828 ir 1830 metų altorių aprašai beveik analogiški, bet tikslesnis paskutinis. Didysis, šv. Onos, altorius dvtarpsnis. Pirmąjį tarpsnį suformavo šešios puošnios kolonos, antrąjį – keturios mažesnės, tarp jų įterpti piliastrai. Medinis altorius buvo nudažytas šviesiai mėlyna spalva. Jo architektūrinį ansamblį papildė šv. Onos ir šv. Antano paveikslai. Pastarasis apvestas ovaliais rėmais. Antrasis – Didžiojo kairėje, pirmasis jo tarpsnis apipavidalintas dviem kolonomis, tarp kurių įkomponuotas Marijos Škaplierinės paveikslas iš dalies auksuotais metalo apkaustais. Jis buvo užsklendžiamas šv. Antano paveikslu. Antrąjį jo tarpsnį užbaigė Marijos Nekalto Prasidėjimo vaizdas. 1828 metų inventoriuje Marijos Škaplierinės paveikslas įvertintas gana kritiškai: tapyba bloga, veidas neproporcingas. Vaizdą puošė iš dalies auksuoti metalo apkaustai. Matyt, šis paveikslas dabar yra kairėje koplyčioje. Šis altorius priklausė Škaplierinės brolijai. Kitoje pusėje – tokios pat struktūros Jėzaus Širdies altorius su italų tapybos paveikslu. Antrąjį jo tarpsnį užbaigė šv. Jeronimas. Visi šie altoriai buvo presbiterijoje.

Navos viduryje prie sienų dar du mediniai dvtarpsniai, drožtiniai, iš dalies auksuoti, įvairiai dažyti altoriai. Abu jie seni^{18, 19}.

1844 metų inventorius esminių pokyčių nepateikė. Tik 1830 m. atsta-

¹⁶LVIA, f. 604, ap. 3, b. 1640, l. 496–498, 501–502.

¹⁷Ten pat, l. 506.

¹⁸LVIA, f. 604, ap. 3, b. 1640, l. 496.

¹⁹LVIA, f. 669, ap. 2, b. 241, l. 518.

tytas prienavis ir 1832 m. ant pilorių iškeltas naujas choras. Altorių skaičius ir meninis sprendimas nepakito. Paminėti juose esantys 24 įvairiomis figūromis papuošti relikvijoriai ir prie zakristijos esanti sakykla su nutapytais evangelistais.

1838 m. vysk. Klangevičius leido laikyti mišias šventoriaus kampe pastatytoje mūrinėje koplyčioje. Nuo 1832 metų klebonas buvo kun. Vincentas Zažeckis, jam talkino dar du kunigai.

Metrikų knygos pradėtos 1629 m.; vadinasi, bažnyčia buvo pastatyta anksčiau²⁰.

1851 metų inventorius sudarytas bažnyčią perduodant naujam klebonui Feliksui Paškevičiui. Išorėje paminėti mūriniai vartai ir šventoriuje pastatyta mūrinė koplyčia. Bažnyčiai, ypač stogui, reikėjo remonto. Vidaus erdvė liko nepakitusi. Didžiajame altoriuje – šv. Onos italų tapybos paveikslas, dar vienas itališkas Jėzaus širdies paveikslas buvo kitame altoriuje²¹.

1857 m. pradėta organizuoti naujos bažnyčios statyba. 1857 m. vasario 22 d. Kamajū dekanas Macevičius informavo vysk. M. Valančių, kad meistras apžiūrėjo Obelių bažnyčią ir nurodė, jog gali įgriūti stogas. Kunigo Šimkevičiaus veiklą įvertino gerai, nes parapijiečiai ir Rōkiškio administracija juo labai patenkinti. Dekanas aplankė dvaro savininką Liudviką Petkevičių ir šis pažadėjo pastatyti naują bažnyčią. Jei ji bus medinė, tai duos meistrą, darbininkų ir apmokės visas išlaidas. Jei nutartų statyti mūrinę, tai aprūpins plytomis ir kalkėmis. Prašė vyskupo, kad atsiųstų L. Petkevičiui sveikinimą. Tai buvo įvykdyta, nes dvarininkas vyskupui atsakė, kad jis pateiks mūrinės bažnyčios projektą²².

1857 m. balandžio 25 d. sudarytas projektas buvo patvirtintas, bet Kamajū dekanas dvare ir klebonijoje jo nerado. Šioje informacijoje toliau paaiškinta, kad dabar jo nereikia²³.

Renkant bažnytinio komiteto nustatytas lėšas iš valstiečių, dvarininkas Petkevičius atsisakė bendradarbiauti su jos pirmininku Šimkevičiumi. Pastarasis prašė vyskupo paveikti dvarininką²⁴. Pateiktame atsakyme paaiškinta, kad jis ne prieš statybą, bet prieš savavališkai, be jo žinios uždėtus mokesčius jo valstiečiams²⁵.

1860 m. sausio mėn. klebonas informavo, kad Petkevičius 1859 m. aukojo pinigų ir prasidėjo plytų dirbtuvės statyba. Inžinieriui Cecholeckiui buvo užsakyta parengti bažnyčios planą ir sąmatą. Į statybinę veiklą nutarta įtraukti dvarininkus: Riomerį, Chojnovskį ir Klimanskį²⁶.

1866 m. Obelių dekanas Lukoševičius perdavė parapiją naujam klebonui Steponavičiui, tuomet ir paminėta mūrinė bažnyčia, statoma parapijiečių lėšomis, bet dar nebaigta²⁷.

1877 m. jau pateiktas išsamus mūrinės bažnyčios aprašas. Jame nurodyta, kad ji buvo pradėta 1861 m. o galutinai užbaigta 1868 m. Statinio ilgis – 20, plotis – 9 sieksnių (1 sieksnis – 2,1 m). Pagrindinį fasadą formavo du bokštai, frontonas tarp jų pačiame stogo viršuje užapvalintas. Į vidų vedė dvivėrės durys, virš jų didelis puslankio formos langas, jo šonuose esantys langai strėliniai.

²⁰ LVIA, f. 669, ap. 2, b. 258, l. 473, 476.

²¹ LVIA, f. 669, ap. 2, b. 349, l. 64.

²² LVIA, f. 1674, ap. 4, b. 104, l. 30, 33.

²³ *Ten pat*, l. 45.

²⁴ *Ten pat*, l. 259.

²⁵ *Ten pat*, l. 308–309.

²⁶ *Ten pat*, l. 416, 425.

²⁷ LVIA, f. 669, ap. 2, b. 349, l. 80.

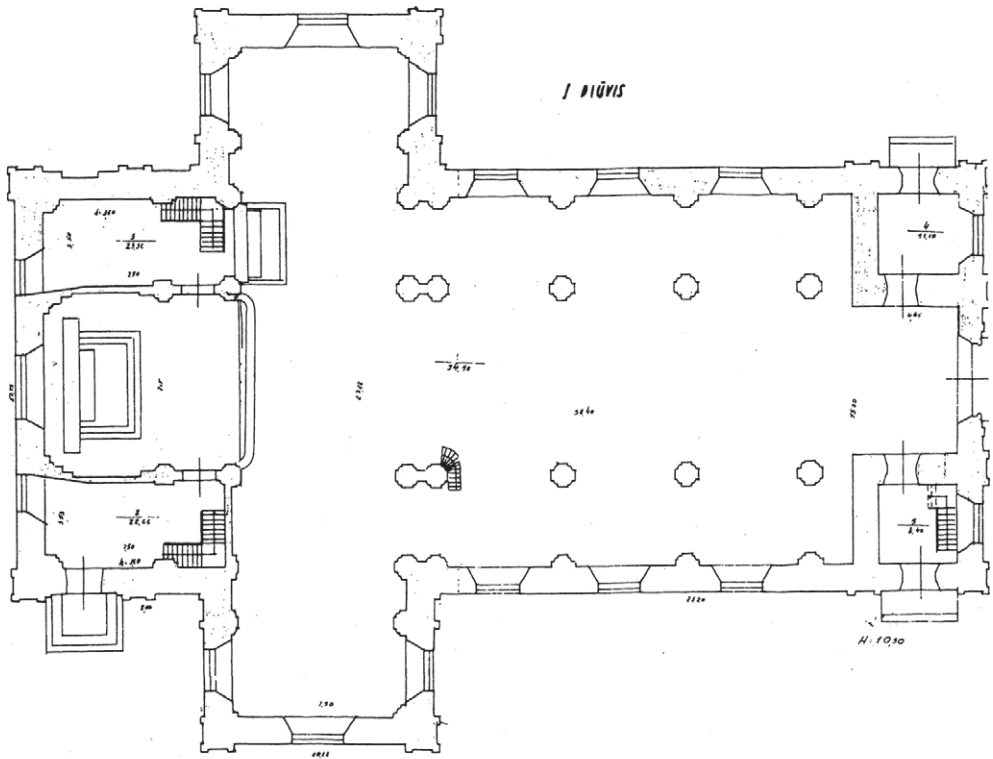

Kitą pastato galą užbaigė mažas bokštelis. Stogo žemutinėje dalyje, virš sienų karnizų, pastatyti du bokšteliai, dengti skarda. Šio fasado sienoje įkomponuotas vienas didelis ir du mažesni langai. Presbiterijos kraštuose – dvi zakristijos.

*Obelių Šv. Onos
bažnyčios planas*

Šoninius fasadus skaidė šeši langai kiekvienoje jų pusėje. Čerpėmis dengtas stogas dažytas raudonai.

Vidaus ir išorės erdvės tinkuotos ir baltintos kalkėmis. Grindys ir skliautai mediniai. Pastarieji buvo puslankio formos su kabančiomis rozetėmis. Interjero jausminį vaizdą formavo mažoji architektūra. Svarbiausias akcentas buvo keturių tarpsnių medinis didysis altorius. Pirmąjį tarpsnį formavo Rožinės Marijos su Domyku paveikslas, kurį iš kraštų supo po tris kolonas (tekste jos vadinamos pilioriais). Jų stiebai puošti tapytomis vynuogių girliandomis, užbaigti auksuotais kapiteliais. Taip pat auksuotas šio tarpsnio karnizas ir stiebo dekoras. Virš karnizo, jo kraštuose, po dvi angelų ir po vieną šventųjų (Veronikos ir Barboros) statulas. Antrasis tarpsnis pratęsė pirmąjį. Jo akcentas buvo Paskutinės vakarienės paveikslas. Kolonų stiebai papuošti drožtinėmis vynuogių girliandomis. Virš šio tarpsnio karnizo, jo kraštuose, įkomponuotos po vieną angelų skulptūros. Trečiajame tarpsnyje pateikta Kristaus malda ant Alyvų kalno prieš mirtį su trimis miegančiais apaštalais ir angelu, paduodančiu jam kančios ir mirties taure. Kristaus figūra drožtinė, įkomponuota į paveikslą. Paskutinį, ketvirtąjį, tarpsnį užbaigė Nukryžiuotojo skulptūra su keturiais angelais šonuose su nukryžiuavimo atributais. Viršuje mėlyname fone raidės IMRI apsuptos paauksuotais spinduliais. Tai buvo



*Obelių Šv. Onos bažnyčia.
Šoninis fasadas. K. Driskiaus
nuotr. 2007 m.*



*Pagrindinis fasadas. A. Petrašiūno
nuotr. 2009 m.*



*Galinis fasadas ir koplyčia.
K. Driskiaus nuotr. 2007 m.*

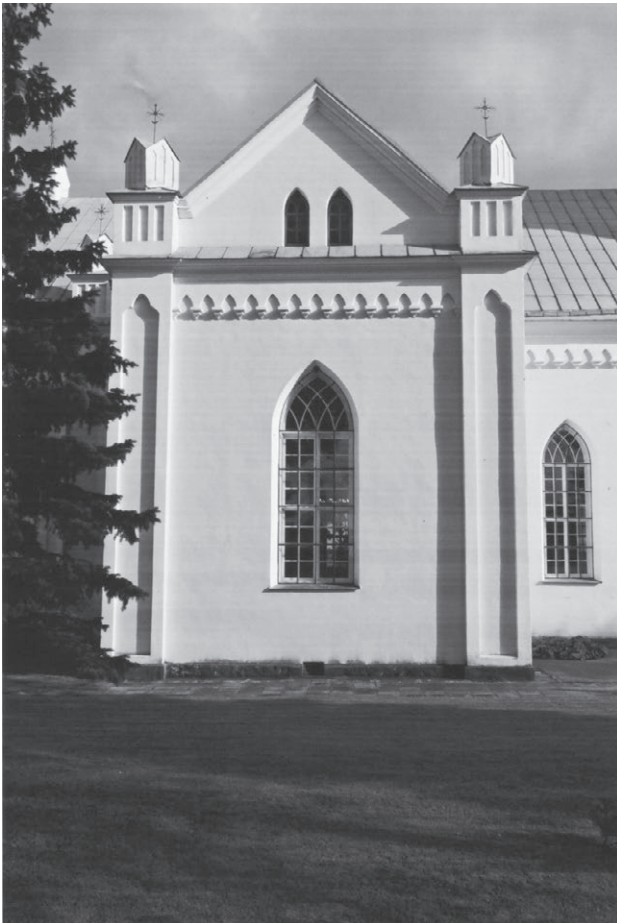

*Koplyčios fasadas. K. Driskiaus
nuotr. 2007 m.*

įspūdingas neobarokinis altorius, kurio paveikslai ir skulptūrinės kompozicijos glaudai perteikė Kristaus kaip Dievo ir Žmogaus idėją.

Kiti du altoriai įkomponuoti abipus Didžiojo. Dešinėje – dvitarpnis su Jėzaus Širdies paveikslu, kuri iš šonų aprėmintas po vieną dekoruotą koloną. Antrajame tarpsnyje buvo įkomponuotas Marijos Škaplierinės paveikslas auksuotame fone. Kairysis irgi dvitarpnis. Pirmąjį formavo trys dekoratyvinės kolonos kraštuose, tarp kurių buvo šv. Onos paveikslas. Virš karnizo trys skulptūros (Dievas Tėvas, Joakimas, Ona). Antrąjį tarpinį formavo šv. Antano paveikslas, kraštuose aprėmintas po vieną koloną. Viršų užbaigė šv. Petro statula.

Visi šie trys altoriai buvo presbiterijoje. Jie sukūrė teatralizuotą šios erdvės vaizdą, o toliau jį plėtojo navos erdvės sakraliniai objektai. Tai – ketvirtasis altorius kairėje pusėje, dvitarpnis, su šv. Jurgio paveikslu, viršuje, antrajame tarpsnyje – šv. Augustinas, o frontone – arkangelas Gabrielis. Kitoje pusėje sakykla, kuri rėmėsi į pranašo Mozės statulą, laikanti 10 Dievo įsakymų. Jos tribūna puošė keturi evangelistai, atskirti raizytomis girliandomis. Virš tribūnos, prie sienos, Magdalenos, plaunančios Kristaus kojas, skulptūra su dviem apaštalais ir fariziejumi. Kartu su jais Dievas Tėvas, laikantis visą pasaulį. Virš jų baldakimas, jo viduje baltas, ant jo karnizų kampų stovi keturi angelai. Jo stogelį užbaigė žemės rutulys, apjuostas gyvatės, ant jo stovėjo Kristaus statulėlė su vėliava. Puošni sakykla buvo atsvara kitoje navos pusėje esančiam altoriui. Abu šie sakraliniai objektai kartu su trimis presbiteriniais altoriais turėjo sukurti gana išpūdingą mažosios architektūros ansamblį.

Chorų pusę formavo prienavis su dviem papildomais šoniniais įėjimais. Pats choras rėmėsi į 8 medinius ir 2 mūrinius piliorus. Jame pastatyti piramidės formos 12 balsų vargonai²⁸.

Inventoriuje pateikta informacija leidžia daryti išvadą, kad jos išorinis vaizdas – neogotikinis, vidaus erdvė eklektinė – derino neobaroką (altoriai) ir neogotiką. Tai siekis sukurti tobulą vaizdą, derinant įvairius stilius. Išoriniame vaizde dominuoja aukšti bokštai. Jų tikslas – sudvasinti aplinką. Vidaus erdvė šį tikslą išplėtojo realiais vaizdais mažojoje architektūroje (altorių, sakyklos skulptūrose ir paveiksluose).

1899 m. trumpoje informacijoje apie Abelių (Obelių) dekanato bažnyčias nurodyta, kad sudegė 1899 m.²⁹

1900 metų inventoriuje informuojama, kad bažnyčia, pastatyta 1868 m., 1899 m. rugpjūčio 6 d. sudegė, liko tik mūrinės sienos. Ji kitais metais jau buvo veikianti, turėjo keturis altorius, vargonus. Išorė ir vidus tinkuoti, lubos medinės, dar nedažytos³⁰.

1905 metų bažnytiniuose dokumentuose nurodyta, kad ją atstatė klebonas Vincentas Birutavičius su parapijiečių pagalba. Paminėtos ir dvi pristatytos patalpos iš abiejų pusių. Medines lubas pakeitė mūrinės, gotikinio (neogotikinio) stiliaus. Paminėti trys mediniai neogotikiniai altoriai (du šoniniai dar buvo laikini) ir ažuolinė sakykla. 1900 m. tas pats klebonas buvo pastatęs kleboniją³¹.

1940 m. per karą nukentėjo bažnyčios stogas ir vidaus erdvė bei vi-

²⁸LVIA, f. 669, ap. 2, b. 585, l. 1–6.

²⁹LVIA, f. 669, ap. 3, b. 2710, l. 59.

³⁰LVIA, f. 669, ap. 2, b. 585, l. 29.

³¹LVIA, f. 669, ap. 2, b. 349, l. 87, 89.

tražas. Klebonas Jonas Nagelevičius (1900–1992) ją suremontavo. Po to (1947 m.) sovietų valdžios buvo ištremtas į Sibirą ir į Lietuvą grįžo 1952 m.³² Bažnyčios kultūrinė veikla sovietmečiu buvo slopinama caro laikų priemonėmis. 1950 m. rugsėjo 2 d. Obelių rajono vykdomojo komiteto pirmininkas Rakauskas leido kunigams Kisieliui ir Raščiui rugsėjo 10 d. dalyvauti atlaiduose³³.

1975–1980 m. klebonas Leonas Tavoras remontavo bažnyčią. Buvo atnaujinti altoriai. Darbus atliko vilniečiai Jurgis Tininis, Eduardas Trasevičius ir Laima Sabeckienė. Anykštėnai Jonas ir Mykolas Mackevičiai išdažė išorės sienas. Juozas Jonuška ir J. Tininis suremontavo karnizus ir perdengė priekinius bažnyčios bokštelius³⁴. To paties klebono iniciatyva bažnyčia buvo dekoruota, dalis puošybos palikta presbiterijoje.

1998–1999 m. klebonas Virginijus Garšva (1964–1977) sudarė sutartį su individualia Aloyzo Grigolos įmone „Eglė“ dėl fasado restauravimo ir bažnyčios remonto darbų, kurie iki 1998 m. spalio 14 d. buvo atlikti³⁵. 1999 m. toliau tęsiamas darbas, bažnyčia naujai perdažyta, jos architektūra išryškinta. Rangovai buvo Antanas Žilys, Saulius Karolčiukas, A. Grigola. Staliams vadovavo Artūras Juškauskas³⁶. Gaila, kad bažnyčios archyve nepavyko rasti perdažymo projektu.

Bažnyčios meninis sprendimas. Pastatą formuoja tradicinis lotyniško kryžiaus planas. Vidaus erdvė trinavė, bazilikinė. Ją formuoja keturi pilioriai, kiekviena- me centrinės navos šone. Du paskutiniai įjungti į choro balkoną. Šoninės navos siauresnės ir žemesnės, bet neišlaiko senosios gotikos geometrinės schemas, nes centrinės navos pagrindo plotas išdidintas. Jos erdvė tapo dominuojanti. Pilioriai tarpusavyje jungiami smailiomis arkomis, kurios suformuoja atskiras architektūrines grandis. Šoninėse navose jie jungiami arkomis su piliastrais. Pilioriai remia aukštus kryžminius skliautus, kurie akcentuoja visos centrinės navos vertikalumą ir įlieja į savo erdvę žemesnes šonines navas. Bazilikinė schema įgijo salės vaizdą, t. y. tapo vientisa. Jos emocingumą sustiprino aukštų kryžminių skliautų ir smailiųjų juostinių arkų dinamiką. Salinė (halinė) schema susiformavo vėlyvojoje gotikoje, bet čia įgyvendinta naujomis išraiškos priemonėmis. Dominuoja aiškios skliautų, sienų, atramų, langų angų konstrukcijos ir jų sukurtos apimtys ir architektūrinės grandys. Centrinė nava vienodu aukščiu pratęsta presbiterijoje ir choro erdvėse. Didelę reikšmę jos didingo vaizdo formavimui turi pilorių meninis sprendimas. Kvadratinio plano stiebai iš kraštų apipavidalinti siauresniais piliastrais su akanto lapų kapiteliais. Kampus tarp jų užpildo voleliai. Apvalių ir stačiakampių formų kontrastai sustiprina stambių stiebų dinamiką. Paskutiniai perdažymai rusvomis spalvomis išryškino jų konstruktyvinę paskirtį ir sujungė su tokios pat spalvos arkomis. Balta neutrali volelių spalva išsiliejo į kapitelius ir tapo skliautų pėdų atramomis.

Didinga centrinės navos kelią į presbiteriją sustabdo sudvigubinti pilioriai su arkomis. Nuo jų prasideda kryžminė erdvė (transeptas), kurią sudaro šoninės koplyčios. Jų architektūrinis sprendimas išplečia nedideles erdves, nes sudvejetainę pilorių dinamiką per-

³²Misius K., Šinkūnas R. *Lietuvos katalikų bažnyčios*, Vilnius, 1993, p. 304.

³³*Obelių bažnyčios archyvas*, knyga Nr. 2, puslapiai nenumuoti.

³⁴*Ten pat.*

³⁵*Ten pat.*

³⁶*Ten pat.*



Obelių Šv. Onos bažnyčios šoniniai altoriai. K. Driskiaus nuotr. 2007 m.,



Obelių Šv. Onos bažnyčios centrinė nava. K. Driskiaus nuotr. 2007 m.



*Centrinės navos pilioriaus kapitelis.
K. Driskiaus nuotr. 2007 m.*



*Dešiniojos navos vaizdas.
A. Petrašiūno nuotr. 2007 m.*

*Kairiosios navos vaizdas.
A. Petrašiūno nuotr. 2007 m.*

kelta į koplyčių sienų gerokai ištrauktus piliastus. Sustiprintas apšvietimas, nes kiekvienoje iš jų įkomponuota net po tris langus. Tai leido sukurti ryškią pauzę prieš presbiteriją. Ją dar paryškino irgi ant sudvejintų piliastų iškelta triumfo arka. Taip išplėsta kryžma atskleidė sumažintą presbiteriją ir joje esantį altorių. Choras įkomponuotas centrinės navos ąsoje ir tik iš dalies įsiterpia į šoninių navų erdves. Parapeatas užima visas tris navas. Jo puošyba dekoratyviniais reljefiniais skydeliais pabandyta panaikinti aptvaro uždaramą ir įvesti jį į navų erdvę.

Po įvykdytų paskutinių remontų atsisakyta dekoru, jis buvo uždažytas. Tad dabartinėje erdvėje išryškėjo grynoji architektūra, ją kuriančios konstrukcijos, erdvinių grandžių ritmika, bazilikinė (halinė) struktūra. Modifikuota senoji gotika sukūrė naują vaizdą. Įtaką tam turėjo modernistinės XIX a. pabaigos architektūros srovės.

Šioje didingoje vidaus erdvėje svarbūs akcentai yra mažoji architektūra, skirta tiesioginiam, jausminiam žiūrovų poveikiui. Čia jau išryškėjo gotikai būdingas dekoratyvumas, perkeltas iš viduramžių į XX amžių. Interjero akcentas tradicinis – Didysis medinis altorius. Jo antstatas iškeltas ant aukštos sienelės (retabulo), kuri remiasi į žemesnį pagrindą. Abu juos jungiančios dekoratyvinės arkelės formuoja palaipsni, lengvą kilimą ir viršų. Šių atramų kontrastas – antstatinė konstrukcija. Ją sudaro atvira rėminė, aukšta nišos anga, užbaigta strėline arka su frontonu, kurio šlaitai ir skydas puošti auksuotų augalinių motyvų išraitomis. Frontono užnugaryje įkomponuotas laiptinis, tašeliais suskaidytas skydas tampa baigiamojo tarpsnio atrama. Šoniniuose stačiakampiuose, siauruose sparnuose įkomponuotos nišos skulptūroms. Tad visus tris protarpsnius akcentuoja smailiarkės nišos. Jų kilimą į viršų išplėtoja lieknų pinaklių kompozicija, sukoncentruota viršutinėje altoriaus dalyje. Pagrindinė, atvira niša prišlieta prie tokio pat dydžio lango angos. Joje įkomponuotas vitražas yra svarbiausias altoriaus akcentas. Jis irgi neogotikinis. Centrinėje jo dalyje įkomponuota pagrindinė schema: Marija Rožinė su kūdikiu ir šventaisiais – Dominyku ir vyskupu Augustinu. Kompozicijos akcentas – Rožinio įteikimas Dominykui ir kūdikio laiminimo gestas. Dešinėje įkomponuotos Augustino figūros atributai išryškina jį kaip teologą ir hierarchą, o dinamiškos spalvos – aktyvią jo veiklą. Šis vitražas darytas Varšuvos dirbtuvėse. Apačioje yra įrašas „F. Sulkowski w Warszawie“.



Centrinis altorius.

*A. Petrašiūno nuotr.
2007 m.*



Šoninių skydų nišose įkomponuotos šventųjų Petro ir Povilo skulptūros. Šių neogotikinių figūrų žvilgsniai ir jų atributika yra skirtingi, jie perteikia vidinius jų išgyvenimus. Petro žvilgsnis nukreiptas į dangų, Povilo – į žemę. Į šias skulptūras įsiterpia Jėzaus Širdies statula, vainikuojanti puošnią komuninę.

Viršutinė altoriaus dalis priartinta prie simbolinės dangaus sferos – skliautų. Jo nišoje įkomponuota Marijos statulėlė siejama su skliaute nutapyta Švč. Dvasia – balandžiu.

Altorius yra architektūros, skulptūros, vitražo, išraiškingo dekoro sintezė, sukūrusi išraiškingą, emociingą vaizdą ir sudvasinusi visą presbiterijos ir centrinės navos erdvę.

Du šoniniai altoriai irgi neogotikiniai, panašios kompozicijos. Tai perkurti senosios gotikos suveriamieji altoriai. Kairiojo dviarpsnio altoriaus akcentai – šv. Onos paveikslas, apvestas smailiaarkiu, auksuotų dažų rėmu. Kompozicijai eskizą padarė Alfredas Izidorius Riomeris (1832–1897), o atliko jo duktė Elena Riomerytė. Tai įrašyta žemutinėje, išlankstytoje paveikslų dešinės pusės juostoje: „*Ze szkicu Alfreda Römera kopijowała H. Römerówna*“. Jam šioje parapijoje vėliau atiteko žmonos Karolinos dvaras. Buvo žymaus lietuvių dailininko Kanuto Rusecko mokinys. 1856 m. Vilniuje, Savičiaus gatvėje, buvo įkūręs Tapybos akademiją. Pagarsėjo kaip portretistas, peizažistas, medalių meistras, paliko ir religinės tematikos darbų³⁷. Jo dukters atliktas darbas pagrįstas vėlyvosios gotikos tradicijomis. Sėdinčios Onos

Centrinis altorius.

Šv. Petro skulptūra.

*A. Petrašiūno nuotr.
2007 m.*

Centrinis altorius.

Šv. Povilo skulptūra.

*A. Petrašiūno nuotr.
2007 m.*



Kairioji koplyčia. Šv. Onos altorius.
A. Petrašiūno nuotr. 2007 m.

Kairioji koplyčia. Šv. Onos paveikslas.
A. Petrašiūno nuotr.

ir mergaitės Marijos figūras sieja knyga. Paveikslui būdinga spalvinių dėmių simbolika ir dekoratyvinis sprendimas. Erdvę išplečia peizažas su architektūros akcentais. Dangaus fonas simbolinis – auksinis. Plačiarėmio paveikslo kraštines nišose įkomponuotos šv. Juozapo ir Antano Paduviečio skulptūros. Antrąjį altoriaus tarpsnį užbaigia šv. Jurgio paveikslas, kuris jau pratęsė renesanso tradicijas.

Šioje koplyčioje yra dar vienas nedidelis, vientarpsnis Marijos Škaplierinės altorius. Dabartinis jo apipavidalinimas neogotikinis, bet paveikslas senas, minimas 1790 m. inventoriuje. Figūra perteikta juosmens lygyje su atversta knyga rankose ir dviem škaplieriais. Ši atributika yra iškalta figūrą dengiančiuose metalo apkaustuose. Galva nežymiai pasukta į dešinę, žvilgsnis nukreiptas į knygą. Veidas modeliuotas šviesiai rusvų, pilkšvų spalvų gama, o apimtys išryškintos šviesokaita. Rausvų atspalvių aktyvumas prislopintas. Šešėliai intensyvesni kairėje veido ir kaklo pusėje, todėl šviesos dėmių aktyvumas veiksma nukreipia į tikslą. Šią šviesos kompoziciją papildoma iškelti antakiai, išryškinantys išgaubtus, primerktus vokus. Išorinę ramybę šviesos dinamika keičia į vidinį susikaupimą. Stebina figūros dešinės rankos piešinys. Galbūt jis atsirado atsitiktinai, montuojant apkaustus. Neuždengtos apkaustų tapybos fragmentai rodo, kad tai barokinis darbas, kuriam įtaką padarė itališki pavyzdžiai.

Metalo apkaustai kuria plokštuminį vaizdą, jame dominuoja relje-

³⁷ *Polski słownik biograficzny*, Wrocław, 1988–1989, t. 31, p. 630–631.

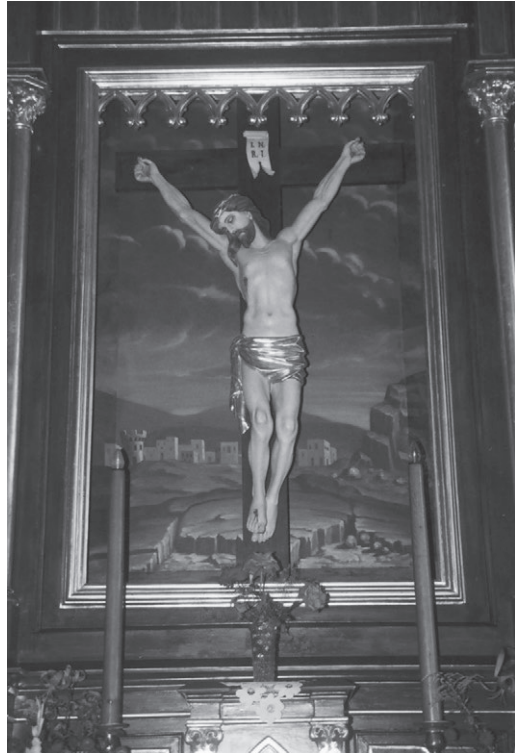

finių linijinių briaunų suformuotos klostės. Jų plokštumos papuoštos keturlapių žiedų išgaubomis. Apsiaustas dažytas sidabro, o suknelės fragmentai – aukso spalvomis. Karūna išsiskiria tik grafinių linijinių dinamiškų puslankių kompozicija. Šventumas pabrėžtas paaukuotų spindulių aureole.

Dešinėsios koplyčios altoriaus akcentas – Nukryžiuotojo skulptūra, apvesta stačiakampiu rėmu, kurio drobėje perteikta peizažo perspektyva. Tad kančios simbolis įgijo realų vaizdą (pasaulio atpirkimas). Kraštinėse nišose įkomponuotos Marijos ir šv. Jono evangelisto skulptūros, kurios suformuoja Nukryžiuotojo kompoziciją ir išplečia siužetą.

Iš tapybos darbų dar veikia paminėti du kilnojamojo altoriaus paveikslus. Tai amatininkų tapyba. Vaizdai kuriami dekoratyvinėmis priemonėmis, derinant kontrastingas spalvines dėmes ir grafines išraiškos priemonės. Kompozicijoms įtaką darė barokas. Įdomesnis yra šv. Kotrynos Aleksandrietės paveikslas. Dinamiška jo figūros kompozicija pratęsė baroko tradicijas. Joms būdingas figūros išlenkimas, krintančios apsiausto klostės, kurių judesius pratęsia išlenkta palmės šakelė (triumfas prieš mirtį), o rankų padėtis juos nukreipia į aureolės apsuptą veidą. Šią kompoziciją papildo šalia figūros įterpta dalis rato (jos kankinimo atributas). Veikėją akcentuojantys spalviniai kontrastai (raudona ir balta) turi ir simbolinę prasmę. Šios dekoratyvinės priemonės padėjo sukurti romantizmui būdingą emociingą, apibendrintą vaizdą.

Dešinėsios koplyčios altorius. A. Petrašiūno nuotr. 2007 m.

Dešinioji koplyčia. Nukryžiuotojo skulptūra altoriuje. A. Petrašiūno nuotr. 2007 m.



Altorių išdėstymas interjere kuria ansamblį, kurį papildo kiti mažosios architektūros objektai. Vienas iš svarbesnių erdvės akcentų yra sakykla. Ji įkomponuota prie paskutinio, kairiojo pilioriaus. Joje išryškintas aštuonkampis baldakimas, užbaigtas aukštu pinakliniu bokšteliu, kuris, išplėsta dekoratyvine apimtimi įsiveržęs į dangaus sferą (skliautus), tapo svarbiu centrinės navos akcentu.

Svarbūs šoninių navų objektai yra neogotikinės klausyklos. Jų architektūroje dominuoja aiškių apimčių kontrastai.

Žema, siauresnė priekinė iškyša, atvira portalinė anga, užbaigta triarkiu frontonu, virš kurio iškyla daugiakampis dekoratyvinis cokolis. Už jo – dantyta karnizinė juosta, sujungusi šoninius klausyklos sparnus. Visą architektūrinę kompoziciją užbaigia išdidintos, monumentalizuotos šventųjų figūros. Priekiniai sakyklų fasadai atkreipti į centrinę navą ir kartu su skulptūromis įsilieja į jos erdvę ir šonines erdves. Toks klausykklų sprendimas retas mūsų bažnyčiose.

Išorinį bažnyčios vaizdą formuoja vertikalų ir horizontalų tūrių kontrastai. Šoninių koplyčių pristatymas suformavo vertikalias bokštų apimtis. Atsisakyta bazilikinės struktūros, todėl šoniniai fasadai tapo kompaktiški.

Dominuojantis išliko pagrindinis fasadas. Jį formuoja du šoniniai tritarpsniai bokštai, tarp kurių įsiterpęs išplėstas portalinis protarpsnis. Pirmasis aukštas užbaigtas arkatūriniu frizu ir karnizo juosta. Plokštuminiame jo vaizde akcentuotas negilios perspektyvos, volelių ir briaunų apvadų apjuostas portalas. Kontrastą jam kuria

Dešinioji koplyčia.

Krikštykla.

*A. Petrašiūno nuotr.
2007 m.*

Sakyklos baldakimas.

*A. Petrašiūno nuotr.
2007 m.*

siauros, išilgintos, smailiaarkės langų angos bokštuose. Jų erdvinę dinamišką papildo dekoratyvinės nišų mentės su trilapio formos arkelėmis. Pirmąjį fasado tarpinį užbaigia frontonas su bokštų tąsa. Jie dar skaidomi dviem tarpniais ir sukuria apimtis. Antrieji bokštų tarpniai žemiausi, suskaidyti biforinėmis reljefinėmis arkomis, o kontrastą joms sukuria atviros tokios pat formos langų angos frontone. Šią pauzę užbaigia trečiųjų bokštų tarpniai su juos vainikuojančiais frontonėliais, kurių judesius pratęsia dinamiškos piramidės smailės. Tarp šių bokštų tarpnių įsiterpęs frontonas netenka tradicinio vaizdo. Viršutinė jo dalis, matyt, buvo laiptuota, bet paskutinio perstatymo metu įgijo barokinį vaizdą.

Šoninių fasadų akcentais tapo naujai pristatytų koplyčių apimtys. Jų kilimą į viršų išryškina sienas aprėminančias dekoratyvinės mentės, į kurias remiasi cokoliai ir ant jų iškelti bei pasukti stačiakampiai bokšteliai.

Presbiterijos dalis iš kraštų aprėminta mentėmis ir užbaigta frontonėliais. Galiniame fasade dominuoja sienos plokštuma su plačia centrine lango anga ir dviem šoniniais nišų langais. Frontoninę dalį užbaigia apskritimo formos perspektyvinė anga. Kilimą į viršų išplečia abipus frontono įkomponuoti bokšteliai. Toks apipavidalinimas suteikia presbiterijai autonomišką vaizdą, ji tapo išraiškinga pastato dalimi.

Visas bažnyčios architektūrinis sprendimas grindžiamas akcentuotų apimčių harmonija. Joms vertikalčiai kylant susidaro atskiri konstruktyviniai arba dekoratyviniai elementai, kurie turi gotikai būdingą formą. Tinkuotos sienų plokštumos išlieka statiškos, tik ją dabar keičia šiltos ochrinės spalvos.

Dar reikia paminėti šiam pastatui būdingą kiekvienos apimties dekoratyvinį įrėminimą. Tai padeda išryškinti kiekvieną tūrį. Harmoninga jų jungtis sukuria monumentalų bažnyčios vaizdą ir kiekvienas fasadas savitai išsijungia į laisvą erdvę.

Trumpai apibendrinant galima teigti, jog pirmoji koplyčia ar filija Obeliuose jau buvo XVI a. viduryje. Tai rodo ir karališkoji Zigmanto III fundacija, kurioje akcentuota senoji žemių fundacija. Tiesa, ji buvo maža, bet tuo laiku bažnyčia galėjo rinkti dešimtinę. Tai irgi buvo finansinė parama.

Išvados. Galima pagrįstai teigti, kad pirmoji bažnyčia ar koplyčia Obeliuose turėjo būti jau XVI a. viduryje, tačiau šiam teiginiui pagrįsti dar trūksta istorinių duomenų.



*Mozės skulptūra
virš klausyklos.*

*A. Petrašiūno nuotr.
2007 m.*

Bažnyčios vaizdas pradėjo ryškėti XVII a. pabaigoje. 1690 m. ji jau turėjo barokinį vaizdą.

1739 m. Ona Tiškevičienė, valdžiusi Obelių, pastatė naują, medinę bažnyčią, kuri buvo pašventinta šv. Onos vardu. Jos architektūra atspindėjo vėlyvąją baroką, kuriam būdingas interjero teatrališkumas. Menas auklėja žmogų, sustiprindamas vaizdų emociingumą, todėl daugėjo altorių bei dailės objektų.

1830 m. bažnyčios išorė tapo paprastesnė, neliko kupolo ir bokštelių. Matyt, tam turėjo įtakos neoklasicizmo tendencijos. Ši O. Tiškevičienės statyta bažnyčia išliko iki to laiko, kai iškilo naujas, mūrinis statinys.

1857 m. pradėta organizuoti naujos bažnyčios statyba. 1861–1868 m. ji buvo pastatyta. Ši bažnyčia perteikė romantizmo epochos idealą, pagrįstą praeitų amžių tradicijomis, savaip interpretavo senąją gotiką.

1899 m. bažnyčia sudegė, atstatyta 1900 m. Jos architektūrą papildė dvi šoninės koplyčios. Bažnyčia įgijo kryžminį vaizdą. Vidaus erdvėje išryškėjo gana savita gotiškų konstrukcijų modifikacija, kuri padėjo sukurti erdvės didingumą. Išorėje didingas vaizdas kuriamas priešingai – dekoratyvinių elementų ir raiškių apimčių sinteze.

Kriaunų Dievo Apvaizdos bažnyčia

Povilas Spurgevičius

Įvadas

Miestelių bažnyčios Lietuvos istorijoje turėjo svarbią visuomeninę reikšmę. Praeityje tai buvo vieninteliai kultūros centrai, prieinami visiems gyventojams. Bažnyčios plėtojo savo įtaką tiesiogiai įtraukdamos visus gyventojus į religinę ir šviečiamąją veiklą. Rašinyje daugiausia dėmesio skiriama bažnyčios meninio vaizdo istorinei raidai. Menas, kaip pasaulėžiūros, moralės ir religijos vaizdinė išraiška, buvo pagrindinė visuomenės moralinio ir estetinio auklėjimo priemonė. Paskutinės, mūrinės Kriaunų bažnyčios architektūra parodo šios veiklos rezultatus. Liaudies meno tradicijų ir profesionaliosios architektūros sintezė sukūrė naują vaizdą, kuris buvo artimas valstietiškos pasaulėžiūros idealams. Tad rašinio tikslas – pateikti kiek platesnę buvusių bažnyčių istorinę ir meninę raidą. Tam tikslui įgyvendinti naudoju šios bažnyčios archyvą ir Lietuvos valstybės istorijos archyve (LVIA) saugomą medžiagą.

Pagrindiniai šaltiniai padeda nušviesti bažnyčios istoriją ir architektūrą 1684–1898 m. laikotarpiu (Kriaunų bažnyčios įvairūs raštai 1684–1898, kn. 1; toliau – KBA). Vėlesni archyvai fragmentiški, jie apima 1921–1936 metus. Bažnytinius archyvus papildė LVIA 604 ir 609 fondai.

Bažnyčios meninis sprendimas literatūroje nušviestas nepakankamai. Br. Kviklio knygoje¹ ir K. Misiaus, R. Šinkūno leidinyje² pateiktos enciklopedinės žinios, o į akademinę sferą Kriaunų bažnyčia nepateko.

Barokinių bažnyčių apžvalga

Archyvinuose šaltiniuose minimos 1671–1679 m. metrikų knygos³ rodo, kad Kriaunosė jau buvo visateisė, veikianti bažnyčia. Tad reikia pritarti K. Misiaus ir R. Šinkūno teiginiui, kad pirmoji koplyčia pastatyta 1669 m.⁴ Tai jau turėjo būti bažnyčia. Ankstyvasis jos vaizdas pradėjo ryškėti XVII a. pabaigoje.

1684 m. inventoriuje bažnyčia apibūdinta labai trumpai. Medinė, nedabartinės statybos, bet dar gera, su prienaviu, kupolu, kuriame yra varpelis. Dar yra gera varpinė. Šventorius aptvertas tašytais rąstais, su vartais.

Vidaus erdvėje – 3 altoriai, drožtiniai. Didysis – Jėzaus, antras – Švč. Marijos, trečias – Baltramiejaus, sakykla su Marijos paveikslu viršuje. Dar 5 paveikslai puošė sienas, du iš bizantiškosios tapybos.

1717 m. inventoriuje pateiktas išsamus bažnyčios aprašas. Ją pastatė jau miręs klebonas Kazimieras Menžavičius (Meżowicz). 1694 m. birželio 4 d. Infliantų ir Piltynės vysk. Mykolas Poplavskis su Vilniaus ordinarijos leidimu pašventino Švč. Marijos Nekalto Prasidėjimo vardu.

Bažnyčia kryžminio plano, medinė, dengta čerpėmis (*stiegemis*), sienos išorėje ir viduje apkaltos lentomis. Viršuje 6 kupolai, nuo kurių dažai jau

¹ Kviklys B. *Lietuvos bažnyčios*, Chicago, 1984, t. 4, p. 205.

² Misius K., Šinkūnas R. *Lietuvos katalikų bažnyčios*, Vilnius, 1993, p. 301–302.

³ Inventarnąja opis'..., KBA, 1906, l. 1.

⁴ Misius K., Šinkūnas R. *Lietuvos katalikų bažnyčios*, p. 301–302.

nukritę. Ant jų geležiniai rutuliai su kryžiais, dažytais auksinėmis spalvomis, o septintasis nedidelis auksuotas kryželis stogo gale. Didelių langų 15. Zakristijos dvi, prienaviai (*bobinčiai*) du ir su langais, užveriamais langinėmis. Į bažnyčią vedė didelės dvivėrės priekinės durys, viduje jos apkaltos zomša, kitas įėjimas į prienavį iš šono.

Vidaus akcentai buvo 5 altoriai, sakykla, krikštykla. Didysis altorius drožtinis su Jokūbo Didžiojo paveikslu, bet vietoj jo, anot vizitatoriaus pastabos, turėjo būti Marijos Nekaltas Prasiidėjimas. Altorius konsekruotas kartu su bažnyčia to paties vyskupo, turėjo šventųjų relikvijų. Nuo įėjimo dešinėje, šalia didžiojo altoriaus, buvo mažas altorius su Čenstakavos Marijos paveikslu. Trečiasis – kairėje, prie zakristijos, ne visai užbaigtas. Jame yra šv. Baltramiejaus paveikslas. Ketvirtasis altorius naujas, drožtinis, dar neužgipsuotas ir neauksuotas. Jo akcentas buvo Švč. Marijos Nekalto Prasiidėjimo paveikslas. Penktasis – priešingoje, kairėje pusėje su Marijos Rožinės paveikslu. Visi altoriai mediniai. Juos papildė nešiojamas procesijų altorėlis. Sakykla taip pat drožtinė su karūnos formos baldakimu ir krikštykla su variniu fontaneliu, o virš jos – Jono Krikštytojo paveikslas.

Interjero vaizdą papildė paveiksiai. Virš prienavio Švč. Nekalto Prasiidėjimo Marija, prie Didžiojo altoriaus šv. Juozapo ir Kristaus Nukryžiuotojo paveiksiai, kairėje sienoje – šv. Kazimieras. Visi jie dideli. Tarp jų įsiterpę 14 mažesnių tapytų Kryžiaus kelio paveikslų⁵.

Inventoriuje išvardytos bažnyčios geradarių dovanos. Chelmo kardininkas Jokūbas Danovskis papuošė savo globėjo šv. Jokūbo paveikslą dideliu sidabro spinduliu su 12 sidabrinių žvaigždelių ir kelionės lazda. 1716 m. tas pats kardininkas iškilmingai įnešė į bažnyčią panašų į Borunės Švč. Marijos paveikslą, puikiai nutapytą su sidabriniais apkaustais ir 2 karūnomis, 4 votais, 15 žvaigždelių aureole bei karolių vėriniais. Vietinis dvarininkas Jurgis Krugas dovanojo Marijos su kūdikiu paveikslą, tapytą ant skardos, ir liepė papuošti sidabro apkaustais. Pakriaunių dvaras bažnyčiai atidavė didelį šv. Onos paveikslą ir paaukojo prienavyje esantį varinį fontaną šventintam vandeniui bei kitus apeiginius daiktus⁶.

Po bažnyčia buvo išmūryti 4 laidojimo rūšiai.

Inventorius sudarytas ir perduotas naujam klebonui Petruui Kazimierui Boniškai. Tuo metu bažnyčia jau turėjo aiškų barokinį vaizdą. Išorėje tai išryškino šeši įvairaus dydžio kupolai, o vidaus erdvėje tai patvirtino 5 altoriai. Planinė struktūra įtvirtino kryžmą, taip pat būdingą barokui.

Vilniaus vyskupo Mykolo Zenkovičiaus vizitacija vyko 1738 m. Joje nurodyta, kad bažnyčią 1693 m. pastatė Kazimieras Menžavičius. Vidaus erdvėje dominavo jau minėti 5 altoriai. Didysis – dvitarpnis, pastatytas ant mūrinio pagrindo (*mensos*), dviejų tarpnių su apaštalo Jokūbo Didžiojo ir Marijos Sopulingosios paveikslais. Livonijos vysk. M. Poplavskis 1694 m. dovanojo altoriui kankinio Celestino ir kitų šventųjų relikvijas. Įrengta puošni komuninė su Nukryžiuotoju viršuje. Altoriuje buvo Žygimanto Jurgio ir Elžbietos Rudominų, bažnyčios fundatorių ir globėjų, išpareigojimai ir indulgencijos. Patvirtinti Jokūbo Didžiojo atlaidai. Dar vienus atlaidus turėjo Marijos Rožinės altorius. Švč. Marijos Nekalto Prasiidėjimo altorius buvo dešinėje koplyčioje, jo

⁵ KBA, I, 14–15.

⁶ *Ten pat*, I, 18–19.

portatiliui šventųjų Modesto ir Vincentro relikvijas atvežė garbės vysk. Karolis Pančežinkis.

Visi altoriai turėjo mūrinius pagrindus. Sakykla buvo įruošta prie zakristijos, jos tribūna drožtinė, tapyta, baldakimo apačioje balandis, o viršuje – šv. Ambroziejus.

Bažnyčią vizitavo Vilniaus vyskupas Jonas Mykolas Zenkovičius. Jos klebonas buvo P. K. Boniška, mokėjęs lotynų, lenkų, lietuvių kalbas⁷.

1767 m. įkurta Dievo Apvaizdos brolija, į kurią buvo įsirašę ir šios parapijos dvarininkai: Teresė Riomerienė – Trākų vėliavininkė, Tadas Dzekonskis – Trakų kardininkas, Adomas Kozela – Ašmenės išdininkas, Elena ir Konstancija Klimanskienės – Ašmenos valdininkų žmonos, ir kiti.

Šio sąrašo 1807 metų tąsoje paminėtas bažnyčios remontas: lubos sustiprintos 4 kolonomis, išlygintos sienos. Brolija meistrams sumokėjo 30 muštų talerių, dar vėliau (1821 m.) naujos bažnyčios mūrijimui skolinosi 70 auksinų⁸.

Paskutinis senosios bažnyčios vidaus ir išorės vaizdas pateiktas 1828 metų inventoriuje, tuomet ji dar buvo veikianti, bet visus altorius ketinta perkelti į naująją.

Senosios bažnyčios statyba datuota 1688 m., o jos fundatoriais įvardyti Starodubo seniūnai Rudominos Dusetiškiai. Planinė struktūra – kryžminė, matmenys: 45×20 uolekčių, viduryje – 32, aukštis – 20 uolekčių. Kryžmą formuojančios koplyčios sujungtos su bažnyčia. Pamūris žemas, todėl sienos kampuose supuvusios, pakrypusios, čerpių stogas senas, pratekantis. Viršuje išlikę 5 kupolėliai, langų – 15, durų – 4. Varpinė dviejų stulpų prie sienos pritvirtinta.

Vidaus erdvės akcentais išliko 5 altoriai. Didžiojo altoriaus apipavidalinimas jau atitiko bažnyčios pavadinimą. Pirmiau buvo vadinama altoriaus fundatoriaus Chelmo kardininko Jokūbo Danovskio vardu. Ši dvitarpsni su dažytais kolonomis altorių akcentavo Marijos su Kūdikiu ir Marijos Nekalto Prasidėjimo paveikslai su sidabriniais apkaustais. Abipus jo stovėjo vientarpsniai altoriai: Dievo Apvaizdos ir šv. Tado. Koplyčiose: Marijos Čenstakavos dvitarpsnis altorius su jos ir Marijos Rožinės paveikslais. Antrasis, irgi dvitarpsnis, – Šv. Jokūbo, su jo ir Jėzaus Nuplaktojo paveikslais. Visus altorius formavo dažytos kolonos, dekoras, dalinis auksavimas.

Didžiuosius altorius papildė procesinis su Marijos ir Kunegundos paveikslais.

Išvardytos šventųjų Justino, Celestino, Florijono, Valensijaus relikvijos, laikomos dėžutėje po stiklu⁹.

Barokinis bažnyčios vaizdas išliko iki pat mūrinės užbaigimo. Išorėje dominavo 5 kupolėliai ir koplyčių sukurtų apimčių dinamika, vidaus erdvės akcentai buvo 5 altoriai.

1818 m. vietinio dvarininko Mykolo Riomerio žemėse pradėta statyti nauja mūrinė bažnyčia. Jos organizatorius buvo klebonas Ignas Tarvydas. 1816 m. pradėtos kurti gamybinės dirbtuvės, kurios turėjo paruošti statybai medžiagas: akmenis, plytas, kalkes, medieną. Lėšos buvo renkamos iš vietinių parapijiečių ir kaimyninių parapijų. Prie gamybinės

⁷ Visitatio Ecclesiae Parochialis Kreunensis... 1738 Mense Februarii 28, KBA.

⁸ Księga upisanych do Bractwa Boskiey Opatrzności, KBA.

⁹ LVIA, f. 604, ap. 3, b. 1640, l. 507.

*Kriaunų Dievo
Apoaidos bažnyčios
planas*

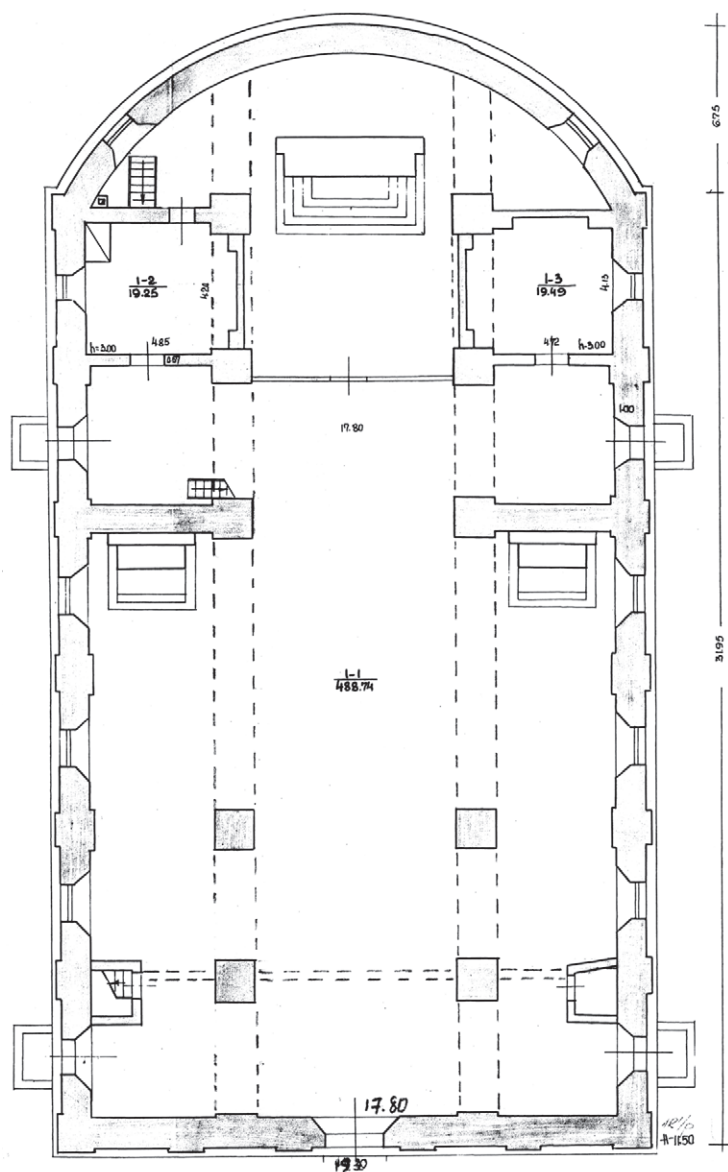

veiklos prisidėjo ir M. Riomeris, kuris irgi rūpinosi medžiagomis, siuntė pagalbinius į dirbtuves, kuriuose vasaros metu darbuosiu apie 20 žmonių.

I. Tarvydas išmūrijo bažnyčią virš langų, tačiau jam nepakako lėšų dirbtuvėms išlaikyti. Tai jį vertė atsisakyti vadovo ir klebono pareigų. 1823 m. jas Vilniaus vyskupijos prelatas Mikuckas perdavė Juozapui Šileikai. Tuomet ir buvo surašytas inventorių, kuriame išryškėjo atlikti darbai. Bažnyčios planą formavo išilgintas stačiakampis, užbaigtas apvalia apside. Priekiniame fasade turi būti 4 kolonos, į kurias turi remtis frontonas. Bažnyčios matmenys: ilgis – 60, plotis – 33, sienų aukštis – 15 uolekčių (1 uol. – 71 cm). 1822 m. sienos buvo išmūrytos iki pirmojo karnizo, priekiniame fasade pakloti pamatai kolonom. Viduje pastatytos kolonos iki sienų aukščio. Durys, langai susklastai, angos apvestos plytų mūru,

bet dėl prastai atlikto darbo jos pradėjo byrėti. J. Šileika, perėmęs dirbtuves, be akmens, kitų paruoštų statybai medžiagų nerado. Bažnytinio komiteto kasoje joms išlaikyti lėšų nebuvo. Naujas klebonas tam paaukėjo 1000 sidabrinių rublių ir 1823 m. vasarą dirbtuvės pradėjo veikti. Bažnyčios sienas užbaigė mediniais karnizais, nes nebuvo gerų plytų. Sienos galutinai užbaigtos ir antri karnizai po stogu taip pat buvo padaryti mediniai. Langų angos užtinkuotos. Priekyje išmūrytas trikampis frontonas. Užbaigtos šalia didžiojo altoriaus 2 zakristijos. Pastatytos stogo konstrukcijos ir nupirktas 600 kapų čerpių, ketvirtadalis stogo jau uždengtas¹⁰.

1830 metų inventoriuje jau pateiktas užbaigtos bažnyčios vaizdas. Stogas buvo visiškai uždengtas 1829 m., tik tai priekinis fasadas dėl lėšų stokos dar nebuvo baigtas. Matyt, tai kolonų portikas, kuriam buvo parengta vieta.

Vidaus erdvė trinavė, ją formavo 5 pilioriai kiekvienoje centrinės navos pusėje. Skliautai bažnyčios viduryje šiek tiek išgaubti, o šonuose – lygūs. Presbiterinėje pusėje įkomponuotos 2 zakristijos su mediniais aptvarais viršuje. Presbiterija atskirta drožtine tvorele. Choras įrengtas ant dviejų pilorių. Bažnyčią apšvietė 16 langų.

Vidaus erdvėje pastatyti 3 mediniai altariai. Didysis dviejų tarpsnių, dažytas ir paausuotas. Pirmajame įkomponuotas Švč. Marijos Nekalto Prasidėjimo paveikslas (2 1/4×2 uol.). Jo šonuose 4 evangelistų skulptūros, visos drožtinės, medinės. Viršuje Švč. Trejybės pusiau apskritas naujas paveikslas (3 1/4×1 1/2), pritaikytas apskritai sienos angai, kurios lange nutapyta Dievo Apvaizdos su spinduliais akis. Altoriaus šonai papildyti atitinkamu dekoru sienoje. Komuninę užbaigė medinis krucifiksas. Kiti du altariai irgi dvitarpsniai. Vieną jų puošė Dievo Apvaizdos ir šv. Antano paveikslai su šv. Stanislovo bei Kazimiero statulomis. Kito akcentai buvo šv. Antano ir Juozapo paveikslai su Žygimanto ir Jadvygos skulptūromis. Iš kitų senosios bažnyčios altorių paveikslai papuošė sienas ir pilorius. Virš sakyklos buvo iškeltas Marijos su Joakimu ir Ona paveikslas, o Jonas Krikštytojas – virš krikštyklos¹¹.

Bažnyčiai priklausė Norberto Klimanskio dvare Dagiluose pastatyta koplyčia. Jos viduje buvo 3 altariai: Jėzaus Antakalniečio, Čenstakavos Marijos su



*Kriaunų Dievo
Apvaizdos bažnyčia.
Pagrindinis fasadas.
A. Petrašiūno nuotr.*

¹⁰Kriaunų parapijos inventoriaus knyga, 1823 ir 1830 m., kn. 4, KBA, l. 11–12.

¹¹Kriaunų parapijos inventoriaus knyga, 1823 ir 1830 m., kn. 4, KBA, l. 13–14; LVIA, f. 669, ap. 2, b. 241, l. 617–619.



jos paveikslu, tapytu ant lentų, ir trečiasis – Šv. Konstancijos. Kopyčia pašventinta prieš 60 metų¹².

1844 m. vykęs bažnyčios vizitas esminių pokyčių nepateikė. Reikia tik paminėti 1824 m. Jono Toplickio testamentu paliktą fundaciją, kuri turėjo būti panaudota varpinės statybai ir priekinio fasado užbaigimui. Tačiau užrašytų 200 raudonųjų auksinų nebuvo galima paimti iš naujojo dvaro savininko¹³.

1894 metų inventoriuje nurodyta, kad čerpių stogas vietomis prateka, reikalingas remontas. Didįjį altorių akcentavo Aušros Vartų Marijos paveikslo kopija su metalo apkaustais¹⁴.

1906 metų inventoriuje nurodyta, kad 1859 m. liepos 1 d. vyskupas M. Valančius pašventino bažnyčią Dievo Apvaizdos vardu.

Paminėtos bažnyčios archyve išlikusios seniausios metrikų knygos (1671–1679 ir 1678–1694 metų)¹⁵.

1921 m. bažnyčiai jau reikėjo remonto, nes mediniai karnizai jau buvo papuvę, čerpių stogas, dengtas prieš 25 metus, sutresęs, todėl ir lubos nukentėjusios nuo drėgmės. 1911 m. pastatyti 6 balsų vargonai¹⁶. 1922 m. suremontuoti karnizai, naujomis čerpėmis uždengtas bažnyčios ir varpinės stogas¹⁷.

1936–1937 m. pradėta ruošti miško medžiaga bažnyčios grindims. Numatyta nuimti medinius karnizus iš lauko pusės ir išmūryti naujus. Darbus organizavo kun. Pr. Raščius¹⁸.

Bažnyčios istorijai išsamiai nušviesti trūksta archyvinių duomenų.

*Kriaunų Dievo
Apvaizdos bažnyčia.
Šoninis fasadas.
A. Petrašiūno
nuotr. 2007 m.*

¹²Ten pat, l. 22.

¹³LVIA, f. 669, ap. 2, b. 258, l. 480.

¹⁴Inventarnaja opis'..., 1894, KBA, l. 1.

¹⁵Inventarnaja opis'..., 1906(?), KBA, l. 1.

¹⁶Kauno vyskupijos Abelių Dekanato Kriaunų parapijos Bažnyčios inventorius. Sustatytas 1921 m. liepos 1 d., KBA, l. 1–2.

¹⁷Panevėžio vyskupijos Rokiškio dekanato Kriaunų parapijos Bažnyčios inventorius, 1922 m., KBA, l. 1–2.

¹⁸Protokolų knyga, KBA.

Remiantis turimais duomenimis, galima teigti, kad architektūrinis jos vaizdas, užbaigus statybą, išliko nepakitęs. XX a. pirmojoje pusėje daugiau buvo remon- tuojamos medinės konstrukcijos.

Mūrinės bažnyčios meninis vaizdas

Planinę struktūrą formuoja pailgintas stačiakampis, užbaigtas puslanke apside (38,70×19,80 m). Vidaus erdvė trinavė, salinė (h – 11,50 m). Vidurinė, platesnė nava užbaigta šiek tiek išgaubtu medinių lentų skliautu, šoninės navos lygiomis lubomis. Salės vaizdą kuria pilioriai, po 5 kiekvienoje centrinės navos pusėje. Dalis jų ijungti į atskiras architektūrinės grandis: chorą (2 pilioriai), zakristijas (4), skersines sienas (2). Tad išryškėja tik dviejų pilorių apimtys. Išilginėje ašyje visi jie jungiami puslankėmis arkomis. Baigtų orderinių apipavidalinimų pilioriai neturi, išskyrus bazes, todėl arkinės jungtys tiesioginės. Taip sukurtos arkados išryškino tik centrinę navą. Vidurinė arkada daugiau kaip dukart platesnė už visas kitas, todėl ji tapo viso bažnyčios interjero akcentu. Šoninių navų keliai trumpi, juos tuojau sustabdo skersinės sienos, sujungtos su plačiaangių arkadų stiebais. Jose įkomponuoti altoriai. Už jų prasideda siaura skersinė erdvė. Šonai suformuoja koplyčių erdves, tačiau jos numatytų perkelti altorių neturi, bet sukuria trumpą pauzę prieš presbiteriją. Kelią į ją pratęsė centrinės navos arkados, kurių pilioriai ijungti į šonines vienaaukštes zakristijas. Presbiterija užbaigta įgaubta apsidės siena, kuri išplečia altorių erdvę ir turėjo išryškinti mažąją architektūrą.

Prienavis suformuotas ant pirmųjų dviejų arkadų. Į jį veda centrinis ir du šoniniai įėjimai. Dabar prienavio erdvėse pastatytos 2 uždarnos laiptinės į chorą ir ištiklintos rėminės

Kriaunų Dievo

*Apaizdos bažnyčios
interjeras.*

*A. Petrašiūno nuotr.
2004 m.*





užtvaros su durimis, vedančiomis į navas. Virš prienavio įrengtas choras su medine tašeliais puošta užtvara.

Tad vidaus erdvės sprendimas grindžiamas centrinės navos arkadų struktūrine kompozicija. Plačiųjų angų arkų dydžiai suformavo centrišką padidintą tūrį, kuris tapo viso interjero akcentu. Šoninės navų sienos, suskaidytos piliastrais ir pailgintomis langų angomis, užbaigtomis puslankėmis arkomis, išlieja į centrinę navą. Jos erdvės kaita sukūrė didingą ir emociingą kelią į presbiteriją. Tokia erdvinė ir planinė interjero struktūra gana savitai susintetino ir kūrybiškai performavo įvairius stilius, sukūrė naują vaizdą. Nauja čia yra tai, kad kryžmą interjere sukūrė ne tradiciškai išorėje pristatytos koplyčios, bet plačių arkadų sukurta erdvė. Tai laisvas neoklasicizmo architektūros traktavimas, įtaką tam darė jau romantizmas.

Ši savitą, jau romantizmo idėjų paveiktą vaizdą, pagrįstą didingos erdvės emociingumu, toliau išplėtojo mažoji architektūra. Pagrindinis jos akcentas – Didysis, medinis Dievo Apvaizdos altorius. Jis perkeltas iš medinės bažnyčios, papildytas ir pritaikytas naujai erdvei. Jo pagrindas (mensa) iš kraštų aprėmintas priekį ištrauktomis mentėmis, kurios sukuria gilumą dekoratyviniam skydui (antepediumui). Viršutinė altoriaus dalis (retabulas) iškelta ant aukšto cokolinio pagrindo su kraštuose ištrauktais pjedestalais. Sukurtą perspektyvą toliau išplėtoja pirmasis tarpnis. Jį formuoja į priekį ištrauktos 2 šoninės kompozicinės kolonos.

Kriaunų bažnyčios centrinis altorius.

A. Petrašiūno nuotr. 2004 m.

Centrinis altorius. Švč. Marija su kūdikiu.

A. Petrašiūno nuotr. 2004 m.

Kiekvienos jų užnugaryje įkomponuoti piliastrai formuoja erdves paveikslui ir skulptūroms. Kolonų ir piliastų dinamiką papildo šviesiai rusvo marmuro spalva dažyti stiebai ir kapitelių bei bazių paauksavimas. Ši tarpą užbaigia karnizo juosta su šlaitiniais pertraukto frontono fragmentais. Antrąjį tarpą formuoja puslankė arka, kurią remia šoniniai piliastrai. Į šią kompoziciją gilumoje įsiterpia tokios pat formos žemesnė lango anga sienoje.

Pagrindinio tarpsnio architektūrą papildo tapyba ir skulptūra. Svarbiausias akcentas yra Švč. Marijos su kūdikiu paveikslas. Jį dovanavo Mykolo Riomerio sūnus Severinas. Tai užfiksuota lenkiškame įrašė kitoje paveikslo pusėje. Jo turinys lietuvių kalba skamba taip: „*Tas paveikslas tapytas, papuoštas maža dalimi sidabro drabužiais, Vilniuje aukotas bažnyčiai Kriaunų Severino, sūnaus Mykolo Riomerio, 1857 m. gegužės 2 dieną*“. Įrašo pabaigoje kreipiamasi į Švč. Mariją: „*Motina Gailestingoji, melskis už mus*“. Paveikslo vaizdas primena bizantiškąją tradiciją, nes abiejose figūrose akcentuojamas jų šventumas. Marijos pailgintame veide pabrėžtas susikaupimas, išorinė ramybė, didingumas. Iš bizantiškosios tradicijos perimtas ir jos kilmingumo atributas – skepeta (nosinė), laikoma jos nuleistos rankos plaštakoje. Tiesa, tas pavaizduota metalo apkaustuose. Veidas modeliuotas ramiais, rusvais tonais, kuriuos sušildo rausva spalvinė gama, paryškinanti skruostus. Akcentuotas akių žvilgsnis, nukreiptas į žiūrovą. Kontrastą statiškai, monumentaliai motinos pusfigūrei kuria atgal atsilošęs vaikelis, prigludęs kairėje jos pusėje. Dešinės ištiestos rankos laiminimo gestas, atkreiptas jo veidas ir vaikiškas žvilgsnis į žiūrovą suteikia figūrai dinamišką pozą ir sustiprina emociją vaizdą. Tai bizantiškosios ir Vakarų Europos tradicijų sintezė. Abi figūras dengia sidabro spalvos metalo apkaustai su paauksuota reljefine lauro ir akanto augalija. Aprangos spalvos ir augmenijos motyvai simbolizuoja figūrų dieviškumą, garbę ir šlovę. Ši simbolika išplėtotą abiejų veikėjų karūnose ir už jų galvų įkomponuotuose saulės diskuose. Metalo apkaustų spalva turi ir kitą paskirtį – padeda vaizdą įlieti į tolimesnę erdvę. Visas metalo plastikos dekoras neobarokinis. Paveikslo fone daug votų. Vienne jų (širdelėje) įrašas: „*Seweryn i Aniela Römerowie 1835 maja 28 d.*“

Paveikslas apvestas barokizuotais rėmais su dinamiška arka, virš kurios rėmų įkomponuotos gulinčiose pozose adoruojantys angeliukai. Švč. Marijos karališkąją simboliką sustiprina rokoko stiliaus dekoratyvinis kortušas su dviem skriejančiais angeliukais kraštuose. Jo išgauboje raidė M (Marija). Ši heraldika akcentuoja garbingą jos padėtį sakralinėje erdvėje ir sulieja paveikslą su Nukryžiuotojo skulptūra.

Paveikslo idėją toliau plėtoja kolonų kraštuose įkomponuotos medinės šventųjų skulptūros. Dešinėje pusėje – šventieji Povilas ir Jokūbas Vyresnysis su atributais, kairėje – Petras ir Lukas(?). Tai performuotas barokas (neobarokas). Veikėjų išorinius išgyvenimus perteikia gestai ir drabužių klosčių plastika. Veidai aprėminti sodriais tamsiais plaukais, kurie padeda išryškinti akių žvilgsnius, perteikiančius vidinius, mistinius išgyvenimus.

Šio tarpsnio pertraukto frontono šlaituose įkomponuotos šventųjų figūros išplėtojo skulptūrinį ansamblį. Jos jau yra laisvoje erdvėje, todėl jų dvasiniai išgyvenimai perteikti veiksmu. Šv. Jurgis, nudūręs sparnuotą slibiną, išlaikė aktyvią kovotojo pozą. Šv. Kotrynos Aleksandrietės dramatišką gyvenimą kuria apsiausto klosčių ir rankų judesių dinamika. Abiejų mistinius išgyvenimus akcentuoja



nukreipti į vidų žvilgsniai. Šių skulptūrų užnugaryje įkomponuotas antrasis tarpnsnis, kuris aprėmina puslankę lango aną. Jo akcentas yra Nukryžiuotojo neobarokinė skulptūra, viršuje apjuosta plačia puslanke arka su trikampė, spinduliuojančia Apvaizdos akimi ir sparnuotų angelų galvutėmis. Tad šį tarpnsį tiesiogiai formuoja pro aną sklindanti dienos šviesa, simbolizuojanti dangaus sferą, užpildytą jos simboliais (angelais). Tad vidurinio altoriaus protarpnsnio ir jo tašos meninis sprendimas nukreiptas į Dievą Tėvą Švč. Trejybėje – akį trikampyje. Šventųjų skulptūros išplėtoja pateiktą simboli mistiniais išgyvenimais.

Šoniniai mediniai altoriai tritarpnsniai. Paskutiniai aukštai pristatyti vėliausiai, tik iš dalies išilieja į bendrą vaizdą. Jų architektūrinis sprendimas analogiškas. Pirmieji tarpnsniai aukščiausi, portalinės struktūros suformuotos iš dviejų kompozicinių kolonų šonuose, kurias remia pertraukti frontonai. Antrieji aukštai žemesni, užbaigti ramiais puslankiais. Trečiuosiuose tarpnsniuose akcentuoti cokoliai, kurie leido sužeminti į jas besiremiančias kolonas. Vainikuojantys dekoratyviniai frontonėliai tapyti sienose. Abiejų altorių emocingą vaizdą papildė skulptūra ir tapyba. Kairiosios navos altoriaus pirmą tarpnsį akcentuoja Apvaizdos paveikslas*. Debesyse esanti Dievo Tėvo

Centrinis altorius.

Jokūbo Vyresniojo skulptūra.

A. Petrašiūno nuotr. 2004 m.

Centrinis altorius.

Šv. Jurgio skulptūra.

A. Petrašiūno nuotr. 2004 m.

* Šis altorius ir paveikslas turėjo priklausyti 1707 m. iškurtai Dievo Apvaizdos brolijai. Paveikslą reikia laikyti barokiniu.



figūra į šalis ištiestomis rankomis meta žemyn duoną ir grūdus žemeje esančioms kilmingoms moterims. Jų judesiai sukuria dinamišką vaizdą. Antrojo tarpsnio akcentas yra šv. Tomo paveikslas su jo atributu – kampainiu. Vaizdas apvestas paausotu ovaliniu rėmu. Abiejų paveikslų tapyba neobarokinė. Viršutinio tarpsnio paveikslas – šv. Ona su Marija jau yra vėlyvas darbas, pakartojęs senas kompozicijas. Šio altoriaus pirmo tarpsnio cokoliuose pastatytos šv. Stanislovo ir šv. Kazimiero medinės skulptūros. Jų plastinis sprendimas pagrįstas aiškių aprangos apimčių spalvine dinamika ir gestais su rankose laikomais atributais. Viršutinių tarpsnių skulptūros bando perteikti barokinę dinamiką aštriais, grubokais klosčių judesiais. Dešinėsios navos altoriaus skulptūrinių akcentų išskirtinos Žygimanto ir Jadvygos statulos. Jos taip įvardintos XIX a. inventoriuose. Tai romantizmo epochos kūryba, kuri interpretavo senąją baroką. Kaip ir Didžiojo altoriaus skulptūrose, jų vaizdus kuria išorinių apimčių dinamika, gestai, atributika ir mistinis išgyvenimas. Žemutinio aukšto šv. Antano ir šv. Teresėlės skulptūros statiškos, juos charakterizuoja akcentuota atributika ir mistinė veidų išraiška.

Apibendrinant altorių stilistinį vaizdą, galima daryti išvadą, kad Didysis altorius aiškiai performavo barokines tradicijas. Matyt, buvo pasinaudota medinės bažnyčios palikimu. Šoniniai altoriai – renesanso ir baroko tradicijų interpretacija.

Centrinis altorius.

Kotrynos

Aleksandrietės

skulptūra.

A. Petrašiūno nuotr.

2004 m.

Kriaunų bažnyčios

kairysis altorius.

A. Petrašiūno nuotr.

2004 m.



*Kairysis altorius. Šv. Petro skulptūra.
A. Petrašiūno nuotr. 2004 m.*

*Kairysis altorius. Šv. Kazimiero skulptūra.
A. Petrašiūno nuotr. 2004 m.*

*Kriaunų bažnyčios dešinysis altorius.
A. Petrašiūno nuotr. 2004 m.*

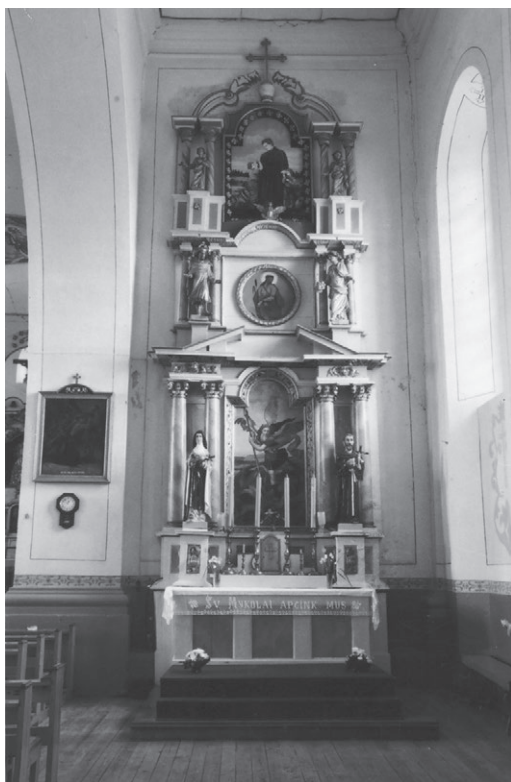



Didžiuosius altorius papildo procesijų altorėlis. Jo aštuoniakampyje įkomponuoti Švč. Marijos ir šv. Kunegundos paveikslai. Pirmasis vaizduoja sėdinčią motiną su prie jos prigludusiu miegančiu kūdikiu. Tai renesanso buitinės scenos interpretacija. Įtaką apimčių formavimui turi barokas, nes apnuogintos kūno dalys akcentuotos šviesa ir modeliuotos šiltų ochrinių ir rausvų spalvų tonais. Kitas paveikslas – karalienė Kunegunda, sėdinti kamuoliniuose debesyse – dangaus sferoje su valdžios atributika. Šiltame, rusvame fone sklandantis balandis (Šventoji Dvasia) stiprina jos išgyvenimą. Paveikslo apačioje įrašas: „S. Kunegunda Cesarzowa“. Tai Teresės Karolinos Kunegundos, karaliaus Jono III Sobieskio dukters, vaizdas. Ji buvo dorybių idealas Lenkijos–Lietuvos valstybėje.

Reikia paminėti atskirą Nekaltai Pradėtosios Švč. Marijos paveikslą. Tai reta nėščios šventosios kompozicija Lietuvos dailėje. Dangaus erdvėje stovinti figūra, rankas sudėjusi ant krūtinės. Visą kūną, išskyrus rankas ir veidą, dengia sidabro spalvos metalo apkaustai. Jų klosčių dinamika akcentuoja pilvo iškilumą. Primerktos akys, kiek nuleista galva perteikia nuolankumą. Išaukštinimo idėją akcentuoja ir žemiškoji atributika. Šventoji stovi ant įlenkto mėnulio ir lauro lapų puokštės, už kurių nutapytas žaltys su obuoliu. Visą figūrą supa 12 žvaigždžių aureolė (mandorla), kuri irgi simbolizuoja Marijos Mergelės perėjimą į dangaus sferą, išplėstą dekoratyvinių debesų perspektyvos. Ant žemės klūpantys šventieji

*Dešinysis altorius.
Karaliaus Žygimanto
skulptūra.*

*A. Petrašiūno nuotr.
2004 m.*

*Dešinysis altorius.
Šv. Jadvygos
skulptūra.*

*A. Petrašiūno nuotr.
2004 m.*



Dominykas ir Kotryna Sienietė pristatyti kaip Marijos skais-tumo liudytojai. Matyt, šis paveikslas buvo altorinis, nes iki XIX a. vidurio buvo tituluojamas Nekalto Prasadėjimo vardu. 1830 m. jis dar minimas Didžiajame altoriuje.

Reikšmingas interjero atributas – vargonai. Jų vamzdyną apipavidalina šoninės cilindrinės formos apimtys su vėliau prie jų pritvirtintasis dekoratyviniais skydais. Vidurinio protarpinio erdves formuoja perspektyva kuriančios aštrios karnizinės juostos. Prospekto judėjimas į priekį tapo išraiškingas.

Bažnyčios išorinis vaizdas

Jį formuoja pailgintas vientisas tūris. Statybinė medžia-ga – akmuo tapo ne tik sienų konstrukcijos pagrindu, bet ir dekoratyvine priemone, nes padėjo sukurti spalvingą mozaiką. Tas leido visam pastatui išilieti į laisvą erdvę ir joje užimti dominuojančią padėtį. Bažnyčios pagrindinis fasadas turėjo būti neoklasicistinis, numatytas statyti kolonų portikas, tam tikslui buvo paruošti pamatai. Sumanymą įvykdyti sutrukdė lėšų stoka. Dabartinį jo vaizdą kuria įvairių spalvų, formų ir dydžių akmenų siena, suskaidyta 4 baltais rėminiais piliastrais, o kraštuose ją apriboja dar du. Tarp jų įkomponuotas pagrindinis įėjimas, užbaigtas trikampiū frontonu. Vertikalius jo judesius pratęsia pailginta lango anga, o užbaigia nedidelė frontoninė anga. Portalą iš kraštų apriboja dekoratyviniai piliastrai, tarp kurių

Kriaunų bažnyčios procesinis altorėlis. Švč. Marijos su kūdikiu paveikslas. XVIII a. pab. A. Petrašiūno nuotr. 2004 m.

Kriaunų bažnyčios procesinis altorėlis su Šv. Kunigundos paveikslu. XVIII a. pab. A. Petrašiūno nuotr. 2004 m.



įkomponuotos pailgintos nišų angos. Taip suskaidytas fasadas suformuoja raiškų, vertikalų judėjimą, o angų skaičiaus didėjimas nukreipia žvilgsnį į pagrindinį įėjimą. Virš frontono iškeltas šešiasienis siaurėjantis bokštelis – varpinė užbaigia visą kompoziciją. Apatinėje dalyje įamžinta pamatų klojimo data, dviejuose akmenyse iškalti skaičiai „1818“.

Kriaunų bažnyčios prienavis ir choras. A. Petrašiūno nuotr. 2004 m.

Šio fasado kompozicija nėra visiškai užbaigta. Piliastrai neturi jiems priklausančių remti elementų ir neatskiria sienos nuo frontono, kaip to reikalauja orderiai.

Šoninius fasadus irgi kuria natūralių akmenų mozaika. Sienas skaido balti rėminiai piliastrai. Jie turėjo remti architravo briaunas, kurios dabar neišryškėja, matosi tik siaurų baltų juostelių fragmentai. Dabar piliastrai neturi jokios paskirties, jiems būdinga tik skaidomoji, dekoratyvinė reikšmė. Tarp jų įkomponuotos plačiais rėmais apvestos pusapvalės langų angos. Balta jų spalva sukuria ryškius kontrastus sienose ir kartu su piliastrais tampa fasadų akcentais. Išžėstiems šoniniams fasadams toks dekoratyvinis apipavidalinimas leidžia apvaldyti artimiausias laisvas erdves.

Galinis fasadas – ramiausia pastato dalis. Jo viršuje įkomponuotas puslankiu užbaigtas langelis, kuris viduje įterptas į didįjį altorių. Ryšį su šoniniais fasadais formuoja kraštiniai langai, skirti presbiterijos apšvietimui.

Išorinis bažnyčios vaizdas kompaktiškas. Laisvoje erdvėje dominuoja išžėstos apimtys. Jų dekoratyvumą formuoja natūralių medžiagų kontrastai. Tokią stilišką lėmė liaudies architektūros tradicijos, į kurias įsiliejo ir profesionalioji architektūra. Sienų skaidymas piliastrais, langų angų sprendimas perimti iš baroko, tačiau jų sienų mozaikos koloritas padėjo sukurti ryškius kontrastus, kurie horizontalias

apimtis išplėtė ir išiliejo į laisvas erdves. Jos tapo aplinkos dominantėmis. Tad išoriniame bažnyčios vaizde profesionaliosios architektūros elementai išiliejo į liaudies tradicinę statybą.

Išvados

Kriaunų medinės barokinės bažnyčios ilgą laiką buvo svarbiausi gyvenvietės akcentai. Jų vaizdai pradėjo ryškėti nuo 1684 m. 1717 m. bažnyčia turėjo aiškias barokines formas. Tai buvo gana išpūdinga kryžminio plano bažnyčia su turtinąga vidaus puošyba, kuri vėliau buvo papildoma. Išorėje dominavo šiam stiliui būdingi įvairaus dydžio kupolai. Su mažais pokyčiais medinė bažnyčia išliko iki mūrinės bažnyčios pastatymo.

Mūrinės bažnyčios statybos organizatorius klebonas Ignotas Tarvydas. Dėl lėšų stokos nebaigęs statybos perdavė kleboniją Juozapui Šileikai. Pastarasis aukojo savo lėšas ir 1818 m. pradėtą statybą užbaigė 1829 m. Trūkstant lėšų, keitėsi ir ankstesni planai. Nebuvo įvykdytas pagrindinio fasado projektas, kuriame numatyta statyti neoklasicistinį portiką. Dabartinis pastato vaizdas pagrįstas liaudies architektūros tradicijomis, kurios akumuliuojo klasikinės architektūros palikimą ir sukūrė savitą dekoratyvinių, emociingą bažnyčios vaizdą. Didesnę įtaką profesionalioji architektūra turėjo interjerui. Arkadinis centrinės navos sprendimas remiasi renesanso ir jį pratęsusių stilių, ypač neoklasicizmo, tradicijomis. Performuota vidaus erdvė sukūrė naują vaizdą, kuris išplėtė erdvės emociingą kaitą.

Aleksandravėlės šv. Pranciškaus Serafiškojo bažnyčia

Povilas Spurgevičius

Ižanga. Rašinio tikslas – pateikti skaitytojui kiek platesnę informaciją apie šio kaimo architektūrinį paminklą – neoklasicistinę bažnyčią. Jos istorija enciklopediniuose leidiniuose nėra išsami. Tad rašinyje pateiksiu tik archyvinės medžiagos apžvalgą. Tiesa, ją reikia dar papildyti ir pateikti išsamesnę analizę.

Archyvinių šaltinių apžvalga. 1820 m. vizitacijoje įrašyta, kad Vilkmergės teismo seniūnas ir išdo raštininkas Ignotas Marikonis 1791 m. fundaciją bažnyčiai įrašė į Vilniaus vyskupijos konsistorijos aktus. Tuo laiku bažnyčia buvo medinė. 1796 m. buvo pastatyta mūrinė. Ją I. Marikonis fundavo šv. Petro pasaulietiniams vienuoliams. 1796 m. spalio 9 d. bažnyčia konsekruota šv. Pranciškaus Serafiškojo vardu.

Bažnyčios stogas buvo dengtas čerpėmis, raudonai dažytas. Virš frontono išmūrytas kupolas su bokšteliu varpeliui. Vidų formavo 4 pilioriai. Lubos medinės. Trys optiniai altoriai.

Šventoriuje dvi dviaukštės varpinės. Dešiniąją užbaigė šv. Jono medinė statula, kairiąją – šv. Florijono.

Vizitacijoje įrašytos 1789–1807 m. metrikos¹. Tai reiškia, kad medinė bažnyčia buvo pastatyta prieš 1789 m.

1830 m. inventorius pateikia bažnyčios išorinį vaizdą ir interjero objektus. Įvardytas jos fundatorius Vilkmergės seniūnas Ignotas Marikonis, kuris bažnyčią pastatė savo lėšomis.

Pastato planas – pailgintas stačiakampis, 43×22 uolekčių matmenų, aukštis po stogu – 14 uolekčių. Fasadas plokščias, virš frontono 6 uolekčių bokštelis su dideliu mediniu, varine skarda apkaltu kryžiumi. Kitas kryžius užbaigė galinio fasado frontoną. Stogas dengtas raudonai dažytais čerpėmis. Karnizai apkalti skarda.

Bažnyčia pastatyta 1796 m., tais pat pašventinta šv. Pranciškaus Serafiškojo vardu.

Vidaus erdvės aprašas platesnis. Pradėtas nuo choro, kuris buvo iškeltas ant dviejų piliorių. Į prienavį vedė didžiosios dvivėrės ir dvejios šoninės vienvėrės durys. Interjerą apšvietė abiejose sienos pusėse po 7 langus. Dar vienas ovalus, nedidelis įkomponuotas virš Didžiojo altoriaus, o kitas – pagrindiniame fasade virš choro.

Abipus didžiojo altoriaus – dvi zakristijos, virš kurių įrengtos ložės su mediniais aptvarais. Vidaus erdvės akcentai – trys altoriai. Didysis, optinis, tapytas įvairiomis spalvomis ant sienos. Pagrindas medinis, komuninė drožtinė. Pirmasis tarpsnis įkomponuotas įduboje. Joje Čenstakavos Marijos su kūdikiu paveikslas. Abi figūros dengė metalo apkaustai, Mariją – sidabruoti, kūdikį – auksuoti, abu su karūnomis. Paveikslas užsklendžiamas uždanga, joje – tapyta Švč. Trejybė. Antrojo tarpsnio nišoje įterptas šv. Igno

paveikslas (2×1,5 uol.). Šoninis, Jėzaus ¹ LVIA, f. 696, ap. 2, b. 29, l. 273–275, 278.

altorius, vientarpsnis, optinis, stalių darbo. Pagrindas medinis, altoriaus akcentas – itališkos tapybos Jėzaus paveikslas. Kitas šoninis altorius analogiškas, jį puošė taip pat itališkos tapybos Pranciškaus Serafiškojo paveikslas.

Bažnyčios globėju jau buvo Vilkmėgės pavieta maršalas Benediktas Petkevičius.

Netoli bažnyčios paminėtos kapinės. Jose buvo 1800 m. pastatyta medinė, jau sena koplyčia. Viduje turėjo stalių darbo, medinį tapytą altorių su Nukryžiuotojo Jėzaus figūra².

1844 m. inventorius nurodė įvykusius pokyčius. Bažnyčios stogo galų karizai uždengti skarda. Suremontuoti 9 balsų vargonai. Mediniai skliautai nudažyti baltai ir nutapytos 3 rozetės. 1840 m. atnaujintas Didysis altorius.

Šventoriaus pakraščiuose pastatyti du dviejų aukštų bokštai. Kairiajame 1835 m. įrengta varpinė. Tuometinis klebonas iš Vilniaus atvežė 2 varpus. Dešiniajame įrengta koplytėlė su altoriumi, skirta laikyti mirusiųjų kūnams iki laidojimo.

1843 m. medinę kapinių koplyčią vėjas nugriovė³.

Šiame inventoriuje įvardyti dokumentai: 1793 m. bažnyčios vizitacija, 1727 m., 1789 m. laidojimo, 1789 m. krikšto metrikos⁴.

1850 m. vizitacija bažnyčios išorės ir vidaus būklę įvertino gerai. Didysis, optinis, sienoje tapytas Čenstakavos Marijos altorius atnaujintas. Nurodytas 2 varpų svoris: didysis – 375 funtų, mažesnis – 209, o prieš tai varpinėje buvęs varpelis pakabintas bažnyčios frontono bokštelyje. 1848 m. viena stogo pusė uždengta naujomis čerpėmis, o kita bus baigta kitais metais. Kapinėse pastatyta nauja koplytėlė⁵.

Vėlesni inventoriai iki pat XIX a. pabaigos esminių pokyčių nepateikia.

1921 m. inventorius pateikia bažnyčios matmenis (30×15 m, o aukštis – 10 m iki lubų) ir atliktus remontus – tai sienų išstikavimą išorėje ir viduje, jų nubaltinimą. Įvardytas ir vokiečių įvykdytas apiplėšimas – iš vargonų buvo išimtas vamzdynas.

Sakykla buvo įkomponuota kairiosios zakristijos pusėje. Trijuose sakyklos šonuose tapyti evangelistų Luko ir Jono bei šv. Izidoriaus paveikslai.

Altorių skaičius ir jų apipavidalinimas nepakitė⁶.

1922 m. inventoriuje įvardyti vykę remontai. 1918 m. vėl naujai čerpėmis uždengtas bažnyčios stogas. Pagrindiniame fasade išliko 4 metrų aukščio cinkuota skarda apkaltas bokštelis su kryžiumi. Langams padaryti nauji ažuoliniai rėmai.

Interjere aprašyti mediniai altoriai. Didžiojo pagrindas mūrinis. Pirmąjį tarpsnį formavo kolonos ir tarp jų šventųjų Stepono ir Pranciškaus skulptūros, supančios Čenstakavos Marijos paveikslą. Antrajame įkomponuota Nukryžiuotojo skulptūra. Šoniniai mediniai altoriai lyginami su Didžiuoju. Visų altorių auksavimas jau apsitrynęs.

1915 m. rusai išvežė varpus. Karo metu nukentėjo dešinysis šventoriaus šonas – apie 20 m ilgio su trimis stacijų koplytėlėmis. 1922 m. visa tai atstatyta. Karo metu nukentėjo ir kapinių aptvaras, kuris atstatytas, o jo

² LVIA, f. 669, ap. 2, b. 241, l. 595–596.

³ LVIA, f. 669, ap. 2, b. 258, l. 540–541.

⁴ *Ten pat*, l. 543.

⁵ Wizyta Kosciola Parafialnego R-K, Aleksandrowskiego... r. 1850, *Aleksandravėlės bažnyčios archyvas* (toliau – ABA).

⁶ Žemaičių Vyskupijos Ežerėnų dekanato Aleksandravėlės bažnyčios inventorius, 1921 m., ABA.



priekinę dalį papildė nauji akmeniniai vartai. Kapinių koplyčia baigė griūti⁷.

1927 m. įsigyti 2 varpai. Vieną jų aukojo Ramanauskienė iš Ažūkriaunių. Bažnyčios, varpinės, šventoriaus sienų remontui skirta 1 300 litų. Kairevičiaus ir kitų Amerikos lietuvių lėšomis (1 800 litų) suremontuoti vargonai⁸.

1942 m. vokiečių okupacija palietė ir Aleksandravėlės bažnyčią. Panevėžio generalkomisaras 1942 m. birželio 13 d. išsiuntė Biržų, Panevėžio, Rokiškio, Ukmergės, Zarasų apskričių viršininkams raštą dėl varpų nuėmimo ir atidavimo. Tai buvo papildomas pranešimas, kuriame išreikštas nepasitenkinimas, kad ankstesnis skelbimas dėl varpų registravimo neviseškai įvykdytas. Papildytame pranešime reikėjo nurodyti varpų dydį, svorį, medžiagą, pastatą, kuriame jie patalpinti, religinę ir istorinę vertę. Nustatytas terminas naujam pranešimui – iki liepos 5 d.⁹ Į nuimamų sąrašą pateko Aleksandravėlės varpas, nulietas Finlandskio 1875 m., 0,42 m skersmens, Obelių (1899 m. Masalcevo firmos, 0,76 m), Kriaunų ir kitų bažnyčių varpai¹⁰.

Panevėžio vyskupas, 1943 m. rugpjūčio 11–12 d. lankęs bažnyčią, nurodė, kad parapijoje 3 763 gyventojai, dauguma neturtingi, turi po 10 ha kalvotos žemės. Rusai išvežė 28 asmenis, sudegino 18 pastatų, nušovė 19 metų mergaitę.

Šiuo sunkiu laikmečiu buvęs klebonas Šimašius uždengė bažnyčios stogą čerpėmis¹¹.

1947 m. sausio 2 d. bažnyčios inventorius esminių pokyčių nepateikia. Bažnyčios išorėje aukštą 4 m bokštą pakeitė mažas, kitas toks pat akcentavo galinį fasadą. Altorių skulptūras papildė Marijos Lurdietės ir šv. Antano

*Aleksandravėlės
šv. Pranciškaus
Serafiškojo bažnyčia.
A. Petrašiūno nuotr.
2006 m.*

⁷ Bažnyčios teritorija ir jos trobesiai, 1922 m., psl. nenumeruoti, ABA.

⁸ Aleksandravėlės bažnyčios atlikti darbai, ABA.

⁹ Ponams Apygardos Apskričių viršininkams, Panevėžys, 1942 06 13, ABA.

¹⁰ Nuimamų varpų sąrašas, ABA.

¹¹ 1943 08 11–12 Panevėžio vyskupo Aleksandravėlės bažnyčios kanoniškas lankymas, ABA.

statulos. Pastarąją padovanojo Antanas Streikus iš Maniuliškių, o ją padarė Žukliai iš Lingavos¹².

1957 m. gegužės 5 d. klebonas Adolfas Breivė ir bažnytinio komiteto pirmininkas Antanas Guogis organizavo remonto darbus. Sudaryta sutartis su Algirdu Deksniu iš Jakiškių kaimo ir Jonu Skireliu iš Rokiškio. Jie turėjo nuimti senas čerpes, sutvarkyti medinės stogo konstrukcijas, pataisyti išdužusį karnizą, apdengti stogą čerpėmis, suremontuoti varpinės mūrą, išlyginti tinką, padaryti atramas varpams. Visi darbai įvertinti 21 000 rublių¹³. Gegužės pabaigoje už remontą jau buvo apmokėta 5 000 rb, bet darbas tęsėsi ir po sutartyje numatyto laiko.

1958 m. gegužės 11 d. tas pats klebonas po atlikto remonto pradėjo dažymo ir dekoravimo darbus. Pasirašyta sutartis, kurios vykdytojas Aleksandras Kazlauskas, gyvenantis Panevėžyje. Jis turėjo nuvalyti bažnyčios lubas, jas nugaruntuoti, padengti aliejiniais dažais ir išdekoruoti pagal stiliui pritaikytą eskizą. Tokie pat darbai numatyti ir sienų remontui: turėjo būti nuvalyti sienų dažai, pataisytas tinkas, nudažyta panelyje padaryta marmuro imitacija. Ant kolonų, piliastų, arkų frizuose, langų nišose aliejiniais dažais nutapyti atitinkami ornamentai.

Sutartyje numatytas ir altorių atnaujinimas. Jie turėjo būti nuvalyti, užgruntuoti, kolonose ir karnizuose padaryta marmuro imitacija, reikalingos vietos bronzuotos. Numatyti ir zakristijų dažymo darbai, o kunigų zakristijos vidaus lubos ir panelis turėjo būti dekoruoti.

Dažymo laukė ir visi bažnytiniai baldai. Už atliktus darbus jų vadovui A. Kazlauskui turėjo būti apmokėta 22 000 rb¹⁴.

Netrukus situacija pasikeitė ir 1958 m. birželio 18 d. sudaryta kita sutartis, kurioje numatyti tik dažymo darbai, už kuriuos turėjo būti sumokėta 10 800 rb¹⁵. Matyt, kad pirmoje sutartyje numatytas laikas buvo per trumpas, tam buvo skirti tik 3 mėnesiai.

Iš 1973 m. inventoriaus reikia paminėti relikvijas. Svarbiausia iš jų buvo Kristaus pėdsako palaikai ovaliniuose rėmeliuose, po stiklu įdėtas popierius su spausdintais žodžiais

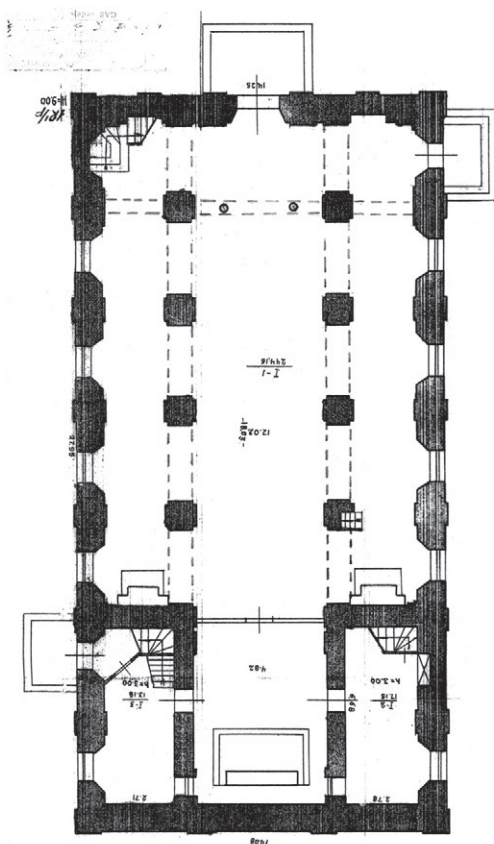

Aleksandravėlės šv. Pranciškaus Serafiškojo bažnyčios planas

¹²Bažnyčios remontų leidimų bei sutarčių aktai, 1956–1979, ABA.

¹³Aleksandravėlės R-K Bažnyčios palaikymo kasos knyga, 1936 m. l. 99–101, ABA.

¹⁴Ten pat.

¹⁵Ten pat.

„*Vestigum DNIC in monte Oliveti*“ („Pėdsakas mūsų dievo judėjų Kristaus nuo Alyvų kalno“). Paminėti ir prof. Vlado Žuklio iš Degučių kaimo darbai. Tai šv. Antano, šv. Teresės ir Kūdikelio Jėzaus skulptūros. Profesorius rūpinosi bažnyčios remontu, patarė pelėsinio grybo pakenktą panelį nuimti ir pertinkuoti su mėlynuoju akmenėliu¹⁶. Tas pats profesorius sovietmečiu sugebėjo ornamentuotą kryžių užregistruoti dailės paminklu. Jį 1928 m. statė miestelio šauliai Nepriklausomybei paminėti ir skyrė 600 litų jo padarymui. Meninį kryžių sukūrė Petras Mekšėnas iš Degučių kaimo. Kryžius buvo pastatytas priešais kleboniją, vėliau (1951 m.) perkeltas į šventorių. 1976 m. jį restauravo Albinas Burokas iš Zarasų rajono¹⁷. Dabartiniu metu kryžius, netekęs dalies stiebo ir gerokai apgedęs, patalpintas bažnyčioje.



1975 m. buvo išduotas leidimas perdengti bažnyčią cinkuota skarda¹⁸.

1976 m. Lietuvos TSR kultūros ministerija leido gali-name bažnyčios fasade įmūryti dvi memorialines lentas¹⁹.

Vėliau vykę smulkesni remontai esminių pokyčių nepadarė.

Sunki netektis ištiko bažnyčią 2009 m. vasarą – iš varpinės buvo išvogti varpai. Tai jau antra jų netektis. Tai rodo, kad mūsų visuomenėje dar liko niekšų.

Meninis bažnyčios vaizdas. Pastato planą sudaro pailgintas stačiakampis, pločio ir ilgio santykis 1:2. Vidaus erdvė salinė, trinavė, ją skaido 4 pilioriai kiekvienoje centrinės navos pusėje. Dvi šoninės zakristijos įkomponuotos šoninių navų galuose. Tarp jų įsiterpusi presbiterija, kuri yra pagrindinės navos tąsa, bet salinėje erdvėje yra siauriausia ir dinamiškiausia dalis, padedanti išryškinti pagrindinį altorių.

Centrinę navą formuoja kvadratinio plano pilioriai, kurie viršuje sujungti puslankėmis arkomis. Arkados remia plačius antablementus, kurių frizai puošti palmetėmis ir arabeskomis tapytomis juostomis. Karnizų juostos išplėstos profilių briaunomis. Šonines ir centrinę navas netiesiogiai jungia sienų piliastrai, kurie remia taip pat apipavidalintus antablementus. Pilioriai ir piliastrai nedidelėje erdvėje sukuria

*Aleksandravėlės
bažnyčios didysis
altorius.*

*A. Petrašiūno nuotr.
2007 m.*

¹⁶ Aleksandravėlės bažnyčia ir jos inventorius, psl. nenumeruoti, ABA.

¹⁷ Įsipareigojimai saugoti paminklus, psl. nenumeruoti, ABA.

¹⁸ Bažnyčios remontų leidimų bei sutarčių aktai, psl. nenumeruoti, ABA.

¹⁹ *Ten pat.*

didingumo išpūdį. Tarp jų išterpusios arkos sukuria judesių kontrastus ir juos nukreipia į presbiteriją. Jie sustabdomi presbiterijos sienose įkomponuotų sudvigubintų piliastų, kurie pakeitė tradicinę triumfo arką, bet suformavo būtiną pauzę, reikalingą perėjimui į švenčiausią erdvę. Šoninės navos siauresnės, jos kuria koridorinę struktūrą. Prienavį formuoja šalia esantys pilioriai, virš prienavio įkomponuotas choras su vargonais.

Plokščios medinės lubos sukuria nedidelę gilumą. Jos išsijungia į piliorius ir papildoma arkadinę ritmiką.

Spalvinis konstrukcijų sprendimas remiamas šviesių rusvų spalvų marmuro blokų imitacija, kuri sukuria šiltą, ramią erdvės atmosferą.

Mažoji architektūra – dinamiškiausi interjero akcentai. Didysis altorius – tai neoklasicizmo ir baroko sintezė. Jį formuoja du tarpsniai, atskirti antablementine juosta su dantytu karnizu. Pirmąjį tarpsnį kuria 4 kompozitinės kolonos, remiamos pjedestalu. Ant jų kapitelių iškelti cokoliai remia dantytą karnizą. Kolonos, išdėstytos vienoje plokštumoje, sukuria nedidelę gilumą. Tarp jų įterptos šventųjų Pranciškaus ir Stepono medinės skulptūros. Jų figūros statiškos, išgyvenimus perteikia akcentuota veidų plastika. Akcentuoti akių žvilgsniai nukreipti į vidų.

Viduriniame protarpsnyje įkomponuotas Čenstakavos Marijos paveikslas. Tai bizantiškos tapybos interpretacija, netekusi pabrėžto didingumo. Abi figūros papuoštos aukso spalvos metalo apkaustais. Vaikelis išskirtas vientisa klosčių plokštuma, o motinos apkaustai padengti augalinių motyvų reljefais. Abiejų veidai modeliuoti skulptūrinėmis apimtimis, rusvų, šiltų spalvų gama. Antrasis tarpsnis dekoratyviausia ir dinamiškiausia altoriaus erdvė. Jos akcentas – Nukryžiuotojo Kristaus figūra, apsupta sėdinčių ir stovinčių angelų figūromis.

Kairysis ir dešinysis altoriai įkomponuoti šoninių navų galinėse sienose. Abu vienodos struktūros, dvi tarpsniai. Pirmuosius aukštus formuoja po dvi kraštus rėminančios kompozitinės kolonos. Šoninės ištrauktos į priekį, jos padeda sukurti didesnę perspektyvą. Kolonas riboja kraštuose įkomponuoti dekoratyviniai augaliniai skydai, būdingi barokui. Kairiosios navos altoriuje įterpti Aušros Vartų Marijos su metalo apkaustais ir šv. Kazimiero paveikslai.

Dešinėsios navos altoriaus akcentas yra bažnyčios globėjo Pranciškaus Serafiškojo paveikslas. Jo mistinį išgyvenimą perteikia maldos poza ir paslaptina,



*Aleksandravėlės
bažnyčios didysis
altorius. Čenstakavos
Marijos paveikslas.
A. Petrašiūno nuotr.
2007 m.*

būdinga romantizmui erdvė. Viršutinį tarpsnį užbaigia jėzuitų ordino įsteigėjo Ignoto Lojolos paveikslas. Pavaizduotas visu ūgiu, juoda apranga, su jam būdinga atributika: krucifiksu, regulos knyga, ordino monograma *IHS* ant krūtinės. Figūros aktyvumą formuoja rankų gestai, kūno padėtis. Kонтрреформacijos organizatorius – energingas, intelektualus katalikas.

Sakykla dabartiniu metu yra prie pilioriaus. Jos tribūnos sienelės puošia tapytos evangelistų Luko, Jono figūros kūrybinio įkvėpimo metu. Visa tai perteikia jų pozos, atributika ir koloritas. Tai saviti romantinio pasaulio vaizdai. Dar vieną tribūnos sienelę užima žemdirbių globėjas šv. Izidorius, pavaizduotas beriantis grūdus į dirvą. Baldakimo išgaubos cokolyje įkomponuota barokinė angeliuko figūra su trimitu. Jo dinamišką vaizdą kuria esinė (s raidės pavidalo) kompozicija, raiškios apnuogintos kūno apimtytys ir susmulktintų klosčių kontrastai.

Svarbią reikšmę bažnyčioje turi relikvijoriai. Jie įkomponuoti prie šoninių altorių. Relikvijos aprėmintos metaliniais reljefiniais barokiniais metalo apkaustais. Atviros angos ištiklintos, jose matomi relikvijų fragmentai su užrašais: *S. Vincenti, S. Germani, S. Constantine, Andrea Bobdce, S. Valeriane*; dešiniajame relikvijoriuje: *S. Clarae, S. Placidi, S. Andrea, S. Inocentii, S. Anodatue*.

Išorinis bažnyčios vaizdas. Pagrindinį fasadą formuoja plokščios mentės suskaidyta siena, kurios centrinėje ašyje įkomponuotas pagrindinis įėjimas, o virš jo stačiakampė lango anga. Toje pat horizontalėje ši langą pratęsia kraštuose įkomponuotos negilios nišos. Frontonas apvestas dantytu neoklasicistiniu karnizu. Virš jo iškeltas bokštėlis, kuris pakeitė kupolą. Šoninius fasadus irgi skaido mentės, kurios remia išplėstus antablementus su dantytomis karnizais. Galiniame fasade įkomponuotos memorialinės lentos kleb. Petruui Vladislovui Miloševičiui, Pranciškui Savickui ir Antanui Stanuliui. Apačioje, pamatiniame akmenyje, iškiršta data 1793. Tai bažnyčios statybos pradžia.

Mentės, juosiančios visus fasadus, plokščios, todėl erdvėje dominuoja kompaktiškos apimtytys. Bažnyčios ir jos šventoriaus priekyje įkomponuotos varpinės sukuria ansamblį. Dviaukštės varpinės formuoja atviros arkados, kuriančios dinamiškus vaizdus. Tarp šių objektų išiterpęs statiškas pagrindinis fasadas priverstas judėti į atvirą, priekyje suformuotą aikštę.

Išvados. Pirmoji bažnyčia buvo medinė. Jos statyba datuota 1791 metais. 1793 m. padėti pamatai mūrinei, kuri užbaigta 1796 m. Vidaus erdvės keitėsi. Pradžioje altoriai buvo tapyti sienose. Dabartiniai suformuoti XIX a. pabaigoje–XX a. pradžioje. Neoklasicistinių jos vaizdą kuria plokščiomis mentėmis suskaidyti fasadai ir antablementai su dantytu karnizu. Pagrindinį fasadą akcentuoja frontonas su bokšteliu viršuje. Bažnyčia kartu su varpinėmis kuria ansamblį, kuris padeda pastatui įsiliesti į laisvą erdvę. Vidaus erdvė trinavė salė, ją formuoja piliorinės arkados.



*Aleksandravėlės
bažnyčios
relikvijorius.
K. Driskiaus nuotr.
2007 m.*

Kriaunų Dievo Apvaizdos bažnyčios liturginės tekstilės rinkinys

Svetlana Poligienė

Kriaunos pirmą kartą paminėtos 1505 m. kaip Mikalojaus Radvilos valda, šios giminės rankose išbuvusi iki 1585 m., kai Vilniaus vyskupas kardinolas Jurgis Radvila ją pardavė Jonui Rudaminai Dusetiškiui. Iki šiol istoriografijoje vyravo nuomonė, jog iki 1684 m. Kriaunosė buvusi tik koplyčia, minima dar iki 1585 m. ir priklausiusi Jurgiui Radvilai. Tačiau Kriaunų bažnyčios archyve išlikę dokumentai patvirtintų Kriaunose iki 1684 m. buvus bažnyčią ir netgi turėjus fundaciją (tiesa, pajamų iš jos galėjo gauti tik po fundatoriaus mirties)¹. 1684 m. dokumente, kuriuo, vykdydama savo mirusio vyro Starodubo seniūno Petro Rudaminos Dusetiškio (jam Kriaunos priklausė nuo 1665 m.) valią, vietos dvarininkė Elžbieta Sulistrovskaitė perdavė Mieškoščyznos palivarką, aprašoma medinė bažnyčia „ne dabartinės statybos, bet vis dar gera“ su prielažnyčiu, bokštu, kuriame kabo varpas, su varpine (taip pat dar gera) ir medine tvora aptvertu šventoriumi². Čia pat nurodoma, jog jo malonybės Petro Rudaminos Dusetiškio rūpesčiu ir lėšomis įrengti trys drožėjų darbo altoriai, o tarp bažnyčiai dovanoto turto minimi liturginiai drabužiai – trys arnotai (vienas juodo aksomo, du žali) su stulomis ir manipulais, keturi veliumai (pasiūti iš raudono atlaso, ermezino³ ir juodo aksomo), trys albos, humerolas, keturios kamžos, tekstiliniai antepediumai, devyni veliumai humerolai⁴ ir kt.⁵ Toliau tame pačiame dokumente skaitome, kad jo žmona Elžbieta Sulistrovskaitė bažnyčiai padovanavo dar keturis arnotus su rekvizitais. Vienas iš jų, komplektuotas kartu su stula, manipulu, veliumu ir bursa, sprendžiant iš apibūdinimo buvęs itin prašmatnus, mat pasiūtas iš karmazino⁶ spalvos ermezino. Toliau prie dovanotų tekstilės dirbinių paminėti trys korporalai⁷, devyni purifikatoriai⁸ ir trys

¹ Istorikas Elmantas Meilus savo straipsnyje „Rokiškio krašto miesteliai XV–XVIII a.“ rašo, kad „1660 m. valdovas Jonas Kazimieras patvirtina dovanojimo raštą, kuriame pažymima, kad Zigmantas Rudamina, Vilniaus Katedros kanauninkas, norėdamas pagausinti Bažnyčios turtus, nuo Kriaunų valdos atskiria Mieškoščyznos palivarką ir po savo bei dabartinio laikytojo pono Ulricho Reifo mirties perleidžia jį prie Kriaunų bažnyčios įsikūrusiems tėvams jėzuitams [...] kartu prideda ir 3 tūkst. auksinų.“ Žr. Meilus E. „Rokiškio krašto miesteliai XV–XVIII a.“, *Rokiškis. Miestas. Kraštas. Žmonės*, sud. E. Rimša, Vilnius, 1999, p. 171. Tam neprieštarautų ir leidinyje „Panevėžio vyskupija“ pateikti duomenys apie Kriaunų bažnyčią, kur nurodoma, kad „Kriaunų bažnyčios rašytų metrikų ir inventoriaus knygos siekia 1671 m.“ Žr. Kriaunos, *Panevėžio vyskupija. Istoriniai duomenys, pastoracinė veikla*, Vilnius, 1998, p. 432.

² Kriaunų bažnyčios 1684–1898 m. įvairūs raštai. 1684 m. Kriaunų bažnyčios inventorius, *Kriaunų bažnyčios archyvas*, l. 8.

³ Ermezinas (it. *ermesino*), kitaika (lenk. *kitajka*) – plonas, tankus, blizgantis dvivynčio pynimo audinys iš natūralaus aukštos kokybės šilko. Dažniausiai vienspalvis, neraštuotas, kartais paįvairintas nesudėtingais geometriniais ornamentais, augaliniais motyvais ar dryželiais.

⁴ Ilgos, plačios juostos pavidalo vualis, susegamas ant krūtinės, „kuriuo uždengtomis rankomis imami ypatingos pagarbos verti liturginiai reikmenys“, pavyzdžiui, procesijų metu nešama monstancija.

⁵ Kriaunų bažnyčios 1684–1898 m. įvairūs raštai. 1684 m. Kriaunų bažnyčios inventorius, *Kriaunų bažnyčios archyvas*, l. 8v–9.

⁶ Karmazinas (arab. *kyrmyzy*, turk. *kermezy*, it. *chermisi*) – sodri išsirpusių aviėčių uogų spalva, sudėtinga technologija gaunama iš tam tikros rūšies vabzdžių, naudota geriausių rūšių audinių dažymui. Abiejų Tautų Respublikoje – įprasta didiko ir bajoro tautinių apdarų spalva, kilmingųjų luomo simbolis.

⁷ Korporalas (lot. *corporalis* – kūniškas) – nedidelė stačiakampė arba kvadratinė servetėlė, ant kurios padedamas Švč. Sakramentas. Laikomas specialiame idėkle – bursoje.

⁸ Purifikatorius (lot. *purificatio* – valyti) – baltas rankšluostėlis kielikui valyti.

humerolai⁹. 1688 m. dokumente, pasirašytame pačios dvarininkės ir jos sūnaus Jurgio Vaitiekaus Rudaminos Dusetišio (juo, matyt, buvo baigtos visos juridinės procedūros, susijusios su perduodamu turtu), taip pat minimi aukščiau išvardyti daiktai¹⁰. Beje, 1688 m. jau turėjo būti baigta naujos medinės bažnyčios statyba¹¹.

Kriaunų bažnyčios archyve išlikusiuose dokumentuose (ypač ankstyviniuose) pateikiamas išsamus joje buvusios įrangos bei turto, taip pat liturginės tekstilės sąrašas. Šiuo požiūriu ypač vertingas 1717 m. Kriaunų bažnyčios, klebonijos ir Mieškoščyznos palivarko inventorius¹². Jame išsamiai aprašyta gausi liturginių apdarų bei kitokios paskirties tekstilės dirbinių kolekcija, buvusi parapiinėje Kriaunų bažnyčioje. Vien arnotų su rekvizitais čia išvardyta vienuolika (iš viso 61 vnt.). Paminėtos dvi kapos – pirmoji iškilminga balta su „*auksinėmis gėlėmis*“, antroji – „*gedulinga*“. Toliau kruopščiai suregistruoti baltieji apdarai (dvi juostos¹³, devynios albos, penkios kamžos, šešiolika korporalų, du humerolai ir kt.), altorių antepediumai, kiti liturginiai dirbiniai (dvi „*prijuostės*“ krucifiksams, apkraštuotos „*grubiais*“ pinikais; du calūnai; netgi „*skara*“ („*chustka rąbkowa*“) altoreliui uždengti; komuninės veliumas, siuvinėtas auksu ir sidabru; umbrakuliai)¹⁴. Inventoriuje įrašyta net trylika veliumų humerolų. Kaip ir dera, keletas jų ypač išgražinti.

Skaitant šį dokumentą aiškėja, kad daugelis prašmatnių apdarų pasiūti iš anuomet brangių šilkinų audinių (brokato, atausto auksuotais ar sidabruotais siūlais, aksomo, atlaso, ermezino), vietos amatininkų dailiai siuvinėti spalvotu šilku, „*auksu*“ bei „*sidabru*“. Neretai taip puoštos atskiros drabužių dalys (čia verta paminėti baltos spalvos arnotą, deja, neišlikusį, kurio kolona buvo puošta aplikuotu auksuotais siūlais siuvinėtu Rudaminų herbu¹⁵) ar kartu su jais komplektuojami rekvizitai – veliumai, palės. Aptariamajame dokumente aprašytas keleto palių dekoras. Štai, pavyzdžiui, minima raudono atlaso palė (komplektuota su raudonos spalvos arnotu), ant kurios „*šilku išsiuvinėta Viešpaties kančia*“. Toliau aprašoma dar viena (nenurodant spalvos), ant kurios „*Viešpaties kančia išsiuvinėta šilku ir auksu*“¹⁶. Violetinio atlaso (komplektuota kartu su tokios pat spalvos arnotu) palė puošta „*auksu išsiuvinėta širdimi ir Jėzaus vardu*“, o žemiau paminėtos (komplektuota su juodos spalvos arnotu) – „*juodame dugne auksu išsiuvinėta širdis, o Jėzaus vardas išsiuvinėtas „sidabru*“¹⁷. Dvi pas-

⁹ Kriaunų bažnyčios 1684–1898 m. įvairūs raštai. 1684 m. Kriaunų bažnyčios inventorius, *Kriaunų bažnyčios archyvas*, l. 9–9v.

¹⁰ Kriaunų bažnyčios 1684–1898 m. įvairūs raštai. 1688 m. Kriaunų bažnyčios inventorius, *Kriaunų bažnyčios archyvas*, l. 2v–3.

¹¹ Nauja medinė bažnyčia Kriaunose buvo pastatyta tarp 1684 ir 1688 m. kunigo Kazimiero Samuelio Menžavičiaus pastangomis ir lėšomis. 1694 m. liepos 4 d. Livonijos (Vilniaus) vyskupo Mikalojaus Poplausko konsekruota Nekaltojo Prasidėjimo Švč. Mergelės Marijos titulu. Žr. Kriaunų bažnyčios 1684–1898 m. įvairūs raštai. 1717 m. Kriaunų bažnyčios inventorius, *Kriaunų bažnyčios archyvas*, l. 14. Bronius Kviklys, ir Lietuvos katalikų bažnyčių žinynas klaidingai nurodo, kad antrosios medinės Kriaunų bažnyčios statytojas – kun. Kazimieras Samulevičius. Žr. Kviklys B. *Lietuvos bažnyčios*, Panevėžio vyskupija. Kriaunos. Dievo Apvaizdos parapijos bažnyčia. Chicago, t. 4, 1984. p. 205; Misius K., Šinkūnas R. *Lietuvos katalikų bažnyčios. Žinynas*, Vilnius, 1993, p. 301.

¹² Kriaunų bažnyčios 1684–1898 m. įvairūs raštai. 1717 m. Kriaunų bažnyčios, klebonijos ir Mieškoščyznos palivarko inventorius, l. Kriaunų bažnyčios archyvas, 15v–17.

¹³ Matyt, juostos albos sujuosti. Juosta – skastybės simbolis. Ji taip pat primena virves, kuriomis Jėzus buvo surištas Alyvų sode ir vedamas į Kalvariją.

¹⁴ Kriaunų bažnyčios 1684–1898 m. įvairūs raštai. Kriaunų bažnyčios, klebonijos ir Mieškoščyznos palivarko inventorius, *Kriaunų bažnyčios archyvas*, l. 15v–17.

¹⁵ *Ten pat*, l. 16.

¹⁶ *Ten pat*, l. 16–16v.

¹⁷ *Ten pat*, l. 16–16v.

tarosios dar vertingos ir ikonografiniu požiūriu, nes liudija apie itin ankstyvas (XVIII a. antrojo dešimtmečio) pamaldumo Švč. Jėzaus Širdžiai apraiškas Lietuvos provincijos bažnyčiose. Toliau inventoriuje paminėta palė, puošta „*gausiai auksu siuvinėtu Marijos vardu*“¹⁸.

Vėlesniuose dokumentuose nerasime tokio išsamaus liturginės tekstilės aprašymo. Informatyvesni šiuo požiūriu yra 1738 m. vasario 28 d. Kriaunų bažnyčios vizitacija, 1823 m. Kriaunų bažnyčios inventorius ir 1830 m. Kriaunų bažnyčios vizitacijos aktas. Pastarasis be didesnių ir esminių pakeitimų kartoja paskutinią 1823 m. inventorių. Sklaidant XIX a. vidurio ir paskesnius dokumentus, paaiškėja, jog dažniausiai, registruojant liturginius drabužius, apsiribojama tik nusakant jų spalvą, kiekį, kartais dar prirašoma, iš kokio audinio vienas ar kitas apdaras pasiūtas, ar tiesiog teigiama, kad drabužis „*senas*“. 1868 m. Kriaunų bažnyčios inventoriuje įrašyti trys violetiniai šilkiniai, du raudoni aksominiai, trys balti, vienas žalias pusšilkinis, trys gedulingi (du iš jų aksominiai) arnotai¹⁹. 1875 m. inventoriuje fiksuota daugiau liturginių apdarų. Čia jau minima vienuolika baltos spalvos, šeši raudoni, septyni violetiniai, trys juodi arnotai, taip pat dvi baltos, dvi raudonos, dvi juodos ir viena violetinė kapos²⁰. Panašią „*kuklią*“ informaciją rasime 1894 m. sudarytame inventoriuje. Tiesa, čia pirmą kartą paminimos dvi „*panešiotos*“ dalmatikų poros²¹.

Šiandien mus pasiekė tik nedidelė kadaise buvusio gausaus Kriaunų bažnyčios liturginės tekstilės rinkinio dalis, tačiau neabejotinai vertinga ir tirtina. Kai kurie šio rinkinio dirbiniai buvo registruoti Lietuvos TSR istorijos ir kultūros paminklų sąrašė, tačiau specialistų plačiau netyrinėti²². Ankstyviausi meninės tekstilės pavyzdžiai – du mišių kieliko reikmenys (velumas ir bursa) – datuoti XVIII a. antruoju ketvirčiu bei viduriu, yra vertingi XVIII a. pirmosios pusės meninio siuvinėjimo pavyzdžiai, Lietuvos provincijos bažnyčiose retai aptinkami. Pirmasis (1738–1750 m.) pasiūtas iš baltos spalvos šilko ir puoštas išraiškingu siuvinėjimu. Siuvinėta spalvotais šilkiniais siūlais, auksuotais šilko siūlais, aukso spalvos folijos juostelėmis ir taip sukuriamas efektingas reljefinis dekoras, stebinantis subtiliais spalvų deriniais, dygsnių įvairove, kompozicine darna. Šiek tiek vėlesniu laikotarpiu (XVIII a. vid.) datuotina balto atlaso bursa. Jos siuvinėjimas kiek kitokio pobūdžio. Beveik visą priekinę plokštumą užpildo spindulių „*pluoštų*“ kryželis, kurio kryžmos centre išsiuvinėta abreviatūra „*IHS*“ su kryželiu ir trimis vinimis. Kryželio šakose įžiūrimi tamsios spalvos šilku siuvinėto lotyniško įrašo fragmentai. Bursos kampuose įkomponuotos smulkios rožių šakelės, siuvinėtos spalvotu šilku šešėliuojant, o pakraščiai apvesti abipus banguotu ažūrininiu piniku.

Kalbant apie Kriaunų bažnyčioje išlikusius senuosius liturginius drabužius, atskiro paminėjimo vertas prašmatnus liturginių apdarų kompleksas (dvi dalmatikos, arnotas, velumas ir

¹⁸ *Ten pat*, l. 16v.

¹⁹ Kriaunų bažnyčios 1684–1898 m. įvairūs raštai. 1868 m. Kriaunų bažnyčios inventorius, *Kriaunų bažnyčios archyvas*, l. 127.

²⁰ 1875 m. Kriaunų bažnyčios inventorius, *Lietuvos istorijos archyvas*, f. 696, ap. 2, b. 238, l. 108.

²¹ Kriaunų bažnyčios 1684–1898 m. įvairūs raštai. 1894 m. Kriaunų bažnyčios inventorius, *Kriaunų bažnyčios archyvas*, l. 129v.

²² Iš viso Lietuvos TSR istorijos ir kultūros paminklų sąrašė Kriaunų bažnyčios adresu įrašyti 8 arnotai. Vienas iš jų turėjo respublikinės reikšmės dailės paminklo statusą. Deja, du iš jų (DV 2410 ir DV 2411), matyt, neišlikę, nes nebuvo rasti bažnyčioje. Žr. *Lietuvos TSR istorijos ir kultūros paminklų sąrašas*, Vilnius, 1973, p. 521, 735, 736.

bursa), pasiūtas iš dvejų šilkinų audinių, arnoto ir dalmatikų kolonų apačiose puoštas sidabruotais siūlais išsiuvinėtuose herbiniuose kartušuose įkomponuotais aukotojo inicialais, Pliaterių šeimos herbu „Plater“ ir 1750 m. data (žr. spalvotą lanką, p. 501–502). Komplekto užsakovas ir aukotojas – Gegabrastės seniūnas grafas Jonas Liudvikas Pliateris, kuriam priklausė netoli Kriaunų esantis Dusetų dvaras. Iš rašytinių šaltinių žinoma, kad 1837 m. šis komplektas Vilniaus sufragano vyskupo Andriaus Benedikto Klungevičiaus paliepinu perduotas į Kriauną iš uždarytos Antalieptės bažnyčios²³.

Arnoto ir dalmatikų šonai, taip pat veliomas ir bursa sukirti iš itin puošnaus baroko stilistikos šilkinio brokato. Audinio dekoras, išsiskiriantis piešinio detalumu ir subtilia natūros formų stilizacija, būdingas prancūzų XVIII a. pirmosios pusės, ypač Liono, tekstilei. Šio tipo audiniai, pačių prancūzų priskirtini vadinamajam „Revelio laikotarpiui“ (1730–1740 m.)²⁴, XVIII a. itin plito Europos rinkoje. Ryškiai geltoname ripsiniame audinio fone su smulkiu subornamentu įkomponuotos šilku ir auksuotais siūlais brošuotos įvairiaspalvių gėlių puokštės. Kolonomis panaudotas žydros spalvos smulkus šilkinis ripsas, papildomai dekoruotas plokščiu siuvinėtu vertikaliu ornamentu, sukomponuotu iš stilizuotų augalinių motyvų. Siuvinėjimas primityvokas, piešinys ir kompozicija neištobulinti, bet vis dėlto arnoto ir dalmatikų kolonų puošyba dekoratyvi. Drabužių pakraščiai apsiūti ir atskiros jų dalys išskirtos dviejų pločių geometrinio rašto aukso spalvos XVIII a. vidurio austiniais galionais. Kartu su šiuo komplektu į Kriauną iš Antalieptės taip pat pateko du arnotai. Vienas baltas ištisai siuvinėtas gėlėmis „auksu ir sidabru“, su karmazino spalvos ermezino pamušalu, apsiūtas auksiniais galionais; antrasis – raudono aksomo, su baltomis kolonomis, ataustomis šilku gėlėmis, dalmatika (gedulinga, aksominė su kolonomis, apvedžiota sidabrinu galionu ir rožinės spalvos ermezino pamušalu), alba ir kamža (abi pasiūtos iš drobės)²⁵. Iš pastarųjų išlikęs tik vienas arnotas (DV 2407), sukirtas iš dvejų tarpusavyje kontrastuojančių audinių. Šonai – lygaus vyšninės spalvos aksomo, kolonos – pastelinio kolorito XVIII a. trečiojo ketvirčio šilkinio audinio. Drabužis taip pat išlaikė dalį autentiškų XVIII a. pinikų.

Kriaunų bažnyčioj išliko dar keletas senų apdarų, pasiūtų iš skirtingo kolorito ir dekoro XVIII amžiaus audinių. Čia paminėsime keletą iš jų. Visų pirma arnotas (DV 2413), Istorijos ir kultūros paminklų sąrašė klaidingai datuotas XIX a.²⁶ Raudoniems liturginiams drabužiams priskirtino apdaro šonai pasiūti iš lygaus raudonos spalvos atlaso, laikui bėgant gerokai išblukusio. Kolonomis panaudotas puošnus XVIII a. vidurio prancūziškas šilkinis brokatas, dekoruotas vešliu vertikalių kompozicijos augaliniu ornamentu, sudarytu iš vidutinio stambumo irisų žiedų, smulkiažiedžių šakelių bei smulkiažiedžių gėlyčių „plunksnų“. Drabužio nugaros kolona, dalis apykaklės ir jos statmuo

²³ Kriaunų bažnyčios archyve išliko dokumentas, kuriuo iš uždarytos Antalieptės bažnyčios į Kriauną perduota keletas daiktų. Minėtieji daiktai buvo surašyti 1760 m. Antalieptės bažnyčios inventoriuje. (1823 ir 1830 m. Kriaunų parapijos inventorių knyga. 1837 m. iš Antalieptės bažnyčios į Kriaunų bažnyčią perduotų daiktų inventorių, *Kriaunų bažnyčios archyvas*, l. 10v.).

²⁴ Prancūzų dailininkas *Jean Revel* (1684–1751), bendradarbiavęs su garsiausiomis Liono (Prancūzija) tekstilės manufaktūromis.

²⁵ 1823 ir 1830 m. Kriaunų parapijos inventorių knyga. 1837 m. iš Antalieptės bažnyčios į Kriaunų bažnyčią perduotų daiktų inventorių, *Kriaunų bažnyčios archyvas*, l. 10v.

²⁶ Kultūros paminklo (DV 2413) apskaitos kortelė. Saugoma Kultūros paveldo centro Duomenų skyriuje.

paryškinti itin puošniu „karūnėlių“ rašto piniku. Nugaros šonai apsiūti beveik šimtmečiu vėlesniu piniku, imituojančiu baroko laikotarpio apvadus. Individuali arnoto ypatybė – trumpesnės nei įprasta priekio ir nugaros kolonos. Arnotas minimas Kriaunų bažnyčios 1823 m. inventoriuje²⁷ ir 1830 m. vizitacijos akte²⁸, kur aprašomas, kaip raudono atlaso drabužis, su kolonomis, ataustomis „*didelėmis gėlėmis*“ apvedžiotas sidabrinium piniku, baltos drobės pamušalu, su visais rekvizitais (deja, neišlikusiais).

Raudonos liturginės spalvos tradicinio kirpimo arnotas (DV 2408), pasiūtas iš trijų skirtingų audinių. Šonai sukirpti iš XVIII a. trečiojo ketvirčio šilkinio ripso, nugaros kolonai panaudotas dramblio kaulo spalvos šilkinis brokatas (XVIII a. vidurys, Prancūzija), o nusidėvėjęs priekio kolonos audinys pakeistas rausvu klasicizmo stilistikos atlasinio pynimo šilkinium audiniu, išaustu vienoje iš Lietuvos Didžiojoje Kunigaikštystėje XVIII a. antrojoje pusėje veikusių šilko audyklų.

Baltiems liturginiams drabužiams priskirtinas arnotas (DV 2409), sukirptas iš dvejojo šilkinio brokato, puošto rokoko laikotarpiui būdingu ornamentu. Šonuose smulkaus balkšvo atspalvio ripso dugne tarp vertikaliai banguojančių liaunų lapuotų šakelių su dvispalvėmis uogomis auksuotais šilko siūlais ir folijos juostelėmis brošuotos apibendrintų formų žiedelių šakelės. Audinio būta dekoratyvaus, deja, dabar jo būklė itin prasta. Kur kas geresnės būklės arnoto kolonų audinys, išsiskiriantis prancūzų šilkiniam audiniam būdinga elegancija ir rafinuotumu. Jo melsvame smulkaus šilkinio ripso fone sukuriuojančių nėrinių juostų protarpiuose įkomponuotos trapių formų augalinės šakelės.

Įdomesnis tradicinio kirpimo arnotas, pasiūtas iš XIX a. pirmojo ketvirčio rusiško klasicizmo stilistikos pusšilkinio brokato, dekoruoto išilginiais atlasinio pynimo žalios, rausvos ir violetinės spalvų dryželiais, puoštais auksuotais siūlais lansuotais augaliniais-geometriniais motyvais (kiekvienai spalvai skirtingais). Audinio dekoras, tęsiantis LDK tekstilės tradicijas, būdingas XVIII a. pabaigos – XIX a. pradžios laikotarpiui.

Vertinga XIX a. viduriu datuojama dalmatikų pora, išskirtina dėl kilmę ir datą nusakančių įrašų, sukomponuota iš puikios kokybės subtilaus dekoro šilkinium audiniu. Ją bažnyčiai 1860 m. padovanojo antroji Kriaunų savininko, Trakų pakarmario Edvardo Jono Riomerio žmona Sofija Riomerienė (Bialozorovaitė)²⁹. Kolonomis panaudotas plonytis dramblio kaulo spalvos šilkinis damastas, puoštas plastiškais neobaroko stilistikos augaliniais motyvais. Šonų audinys – rečiau pasitaikantis rausvas smulkus šilkinis ripsas, dekoruotas vertikaliomis juostelėmis. Bendrą išpūdį kiek gadina gruboki rusiški pinikai.

Panašiu laiku galime datuoti ir raudonos liturginės spalvos kapą³⁰, mat jos pretekstai ir skydai panaudotas audinys identiškas dalmatikų šonų audi-

²⁷ Kriaunų parapijos inventoriaus knyga 1823 ir 1830 m. 1823 m. Kriaunų bažnyčios inventorių, *Kriaunų bažnyčios archyvas*, l. 2v.

²⁸ Kriaunų parapijos inventoriaus knyga 1823 ir 1830 m. 1830 m. Kriaunų bažnyčios vizitacijos aktas, *Kriaunų bažnyčios archyvas*, l. 14v.

²⁹ Abiejų dalmatikų nugaros pamušalų apačioje yra įrašai lenkų kalba rankraštiniu šriftu: „*Ofiara Zofii z Białozorów / Römerowej roku 1860.*“ („Sofijos Bialozorovaitės-Riomerienės auka 1860 m.“). Pirmą kartą dvi dalmatikų poros paminėtos 1894 m. sudarytame Kriaunų bažnyčios inventoriuje. Taip pat minimos 1906, 1921 ir 1922 m. Kriaunų bažnyčios inventoriuose.

³⁰ Matyt, tai viena iš dviejų raudonos liturginės spalvos kapų, minimų 1875, 1894, 1906, 1921 ir 1922 m. Kriaunų bažnyčios inventoriuose.

niui. Skraistė pasiūta iš lygaus vienspalvio plonyčio šilkinio ripso. Atskiros drabužio dalys pabrėžtos tokiu pačiu gruboku sidabro spalvos piniku. Pamušalas – rausva plona medvilninė drobelė. Kapos skydas apkraštuotas ilgais šilkiniais kutais. Jo viršutinėje dalyje prisiūtos trys balto šilkinio audinio kokardos. Kapa susegama dviejų dalių žalvarine sidabruota širdies formos sąsaga.

XIX a. (ypač viduryje ir antrojoje amžiaus pusėje) siuvant liturginius drabužius Lietuvoje dažnai naudoti audiniai ir galionai, austi Rusijoje veikusiose tekstilės įmonėse. Prie tokių priskirtinas Kriaunų bažnyčioje išlikęs arnotas (DV 2412), pasiūtas iš baltos spalvos medvilnės brokato, dekoruoto plokščiai stilizuotais augaliniais motyvais. Sidabriniame audinio fone išsustas stambaus raporto subornamentas. Atskiros jo dalys paryškintos aukso spalvos siūlais, o ornamentą sudarančios prarečiui išdėstytos gėlių puokštės brošuotos nesuktais šilkiniais siūlais. Drabužio pakraščius, kolonas, apykaklės kraštus ir statmenį akcentuoja dviejų plokčių geometrinio rašto aukso spalvos galionai. Kartu su arnotu komplektuojama identiško audinio bursa.

1877 m. Pākriaunio dvaro savininko Antano Veisenhofo (Pākriaunio dvaras Veisenhofams priklausė nuo 1828 m.) bažnyčiai įgytas baltas arnotas įdomus tipologiniu aspektu kaip gana ankstyvas bažnytinių dirbtuvių produkcijos pavyzdys. Šio tipo liturginių drabužių datavimą buvo įprasta vėlinti – nukelti į XX a. pirmąjį ketvirtį. Tai skoningas, pasiūtas iš tarpusavyje derančių audinių drabužis. Jo šonai sukirti iš vienspalvio medvilninio žakardo, kontrastingai išryškinančio priekio koloną ir nugaros kryžių. Lotyniškų proporcijų nugaros kryžiaus kryžmoje įkomponuota aukso spalvos abreviatūra „IHS“ su kryželiu gloriojos spindulių vainike – dažnas liturginių apdarų puošybos elementas, ypač XIX a. paskutiniame ketvirtyje–XX a. pirmojoje pusėje. Kryžiaus šakos bei priekio kolona puoštos spalvotu šilku bei aukso spalvos siūlais atausais augaliniais motyvais – rožių, neužmirštuolių šakelėmis ir javų varpomis. 1890 m. Kriaunų bažnyčiai padovanotas (aukotoja – Paulina Veisenhofienė) arnotas pasiūtas gero lygio nenustatytose Vakarų Europos bažnytinių reikmenų dirbtuvėse. Panašių liturginių drabužių išliko nedaug. Vertingas, nors ir blogos būklės, dėl raiškaus,



Baltos liturginės spalvos arnotas, 1877 m. Pākriaunio dvaro savininko Antano Veisenhofo paaukotas Kriaunų bažnyčiai. K. Driskiaus nuotr. 2007 m.

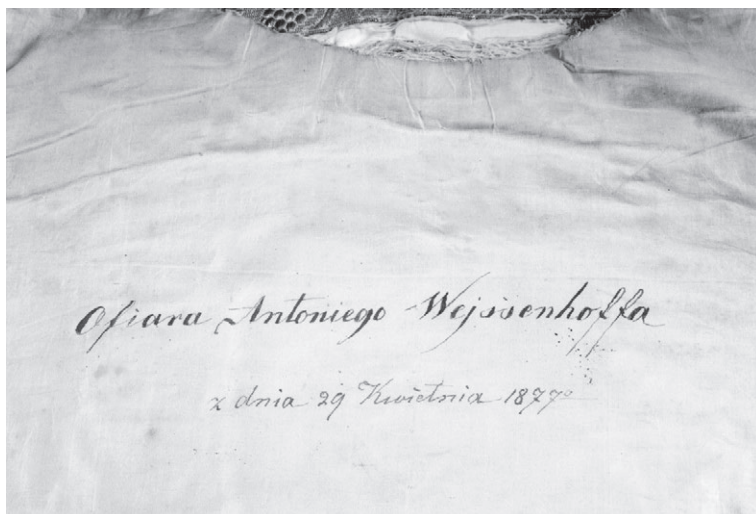

Arnoto fragmentas –
įrašas su donatoriaus
pavarde ir aukojimo
data. K. Driskiaus
nuotr. 2007 m.



XIX a. 4-ojo
ketvirčio baltos
liturginės spalvos
kapa, pasiūta
Varšuvoje veikusioje
dirbtuvėje
„T. Sirakacz i syn“.
K. Driskiaus nuotr.
2007 m.

bet kartu ir subtilaus neogotikos stiliaus priekio kolonos ir nugaros kryžiaus dekoras. Įdomūs arnotuose esantys įrašai, liudijantys vietas dvarininkų pastangas aprūpinti bažnyčią reikalingais liturginiais reikmenimis.

XIX a. ketvirtojo ketvirčio baltos liturginės spalvos arnotas ir kapa, pasiūti Varšuvoje veikusioje dirbtuvėje „T. Sirakacz i syn“, puikiai iliustruoja bažnytinių dirbtuvių gaminių plitimą bei populiarumą Lietuvoje, ypač XIX a. paskutiniiais dešimtmečiais–XX a. pirmojoje pusėje. Minėtieji arnotas ir kapa vertintini ne tiek dėl ypatingos meninės savo vertės, kiek įdomūs istoriniu ir tipologiniu požiūriu – mat šios dirbtuvės liturginiai drabužiai Lietuvoje iki šiol nebuvo žinomi.

XX a. pradžios liturginę tekstilę reprezentuoja santūriu dekoratyvumu išsiskiriantis juodos spalvos arnotas, pasiūtas iš neobaroko stiliškos medvilninio žakardo nežinomose Lietuvos (?) liturginių reikmenų dirbtuvėse dar iki Pirmojo pasaulinio karo. Drabužio struktūrą paryškina balti pusšilko galionai. Nugaros kryžiaus kryžmos centre išsiuvinėta abreviatūra „IHS“ su kryželiu, apsupta spinduline žvaigždės formos glorijs.

Spalvota vilna ištisai ant kanvos siuvinėta stula priskirtina prie baltųjų liturginių apdarų paramentų. Jos juosta puošta raudonos spalvos išilgai vingiuojančia stambių stilizuotų žiedų ir gebenių lapų „šaka“, o išplatėjusiuose galuose

įkomponuotas Dievo Avinėlis su plonastiebe vėliavėle. Jį puslankiu juosia žalios spalvos gebenių lapų vainikas. Siuvinėtas stulos dekoras atnaujintas gerokai vėliau – matyt, XX a. paskutiniais dešimtmečiais.

Tokia pačia technika (ištisinis siuvinėjimas ant kanvos) puošta ir viena iš dviejų varpelio juostų (abi kabo prie įėjimo į zakristiją). Sodrus ryškiaspalvis augalinis ornamentas sukomponuotas iš pasikartojančių rožių bei nežmirštuolių šakelių ir riestų karpyto kontūro lapų. Antroji – pasiūta iš raudono aksomo, siuvinėta baltos spalvos lazdeliniu biseriu išilgai vingiuojančia plona juosta, kurios linkiuose įkomponuotos nedidelės augalinės šakelės. Abi varpelio juostos, taip pat stula, vertingos kaip XIX a. antrojoje pusėje Lietuvoje išpopuliarėjusio meninio siuvinėjimo pavyzdžiai.

Apibendrinant galima pasakyti, kad patys seniausi liturginės tekstilės objektai, paminėti 1684, 1688 ir 1717 m. dokumentuose ir sietini su pirmosiomis Kriaunų bažnyčiomis, deja, neišliko. Autentiškos archyvinės nuorodos šiandien yra vienintelis šaltinis, vaizdžiai pristatantis šioje provincijos šventovėje buvusią liturginių apdarų bei kitokios paskirties tekstilės dirbinių gausą ir įvairovę. Mus pasiekusi nedidelė kadaise buvusio gausaus Kriaunų bažnyčios liturginės tekstilės rinkinio dalis neabejotinai įdomi ne tik dailėtyriniu, bet ir istoriniu, tipologiniu ar kultūrologiniu aspektais. Surinktos žinios taip pat aktualios paveldosaugos požiūriu, nes liturginės tekstilės objektai, deja, priskirtini nykstančiai mūsų paveldo rūšiai.

Aleksandravėlės šv. Pranciškaus Serafiškojo bažnyčios Kryžiaus kelio stotys

Asta Giniūnienė

Atkampioje vietovėje, Aleksandravėlės kaime, pastatytas ankstyvojo klasicizmo architektūrinis ansamblis, kurį sudaro iškili ankstyvojo klasicizmo šventovė, šventoriaus tvora su puošniais vartais ir kampuose simetriškai įkomponuotos dvi varpinės¹. Akmens mūro aptvare vienodu ritmu iškyla keturiolika Kryžiaus kelio koplytėlių (po dvi rytų ir vakarų fasaduose ir po penkias – pietų ir šiaurės dalyse) (1 pav.). Statiniai nutinkuoti, stačiakampės formos su siaura vertikalia niša paveikslui ir trikampi frontonu bei akmens mūro cokoliu. Senieji šventoriaus koplytėlių paveikslai, vaizduojantys Išganytojo Kančios kelio stotis, dabar pakabinti bažnyčioje (2–6 pav.).

Pirmosios žinios apie Aleksandravėlės bažnyčios Kryžiaus kelią mus pasiekė iš 1797 m. dokumento nuorašo, surasto Aleksandravėlės bažnyčios 1852 m. vizitacijoje. Jame paminėta, kad Aleksandravėlės bažnyčios statytojui fundatoriaus Igno Morikonio prašymu, sutikus ir tarpininkaujant bernardinų vienuoliams, Troškūnų bernardinų konvento gvardijonui Dominykui Dambrauskui (Dąbrowski, Troškūnų bažnyčios statytojas) 1797 m. birželio 14 d. Vilniaus vyskupijos kanceliarijoje buvo išduotas patvirtinimo raštas dėl Kristaus Kančios mūro stacijų, Kryžiaus kelio įrengimo paparinėje Aleksandravėlės bažnyčioje. Pažymima, kad dokumentas išverstas į lenkų kalbą, o jo originalas saugomas Vilniaus diecezijos archyve.² Taigi ne tik bažnyčios statyba, bet ir Kryžiaus keliu šventoriuje pasirūpino Aleksandravėlės dvaro savininkas, Ukmergės seniūnas geradaris I. Morikonis. Jis artimai bendravo su Troškūnuose įsikūrusiais bernardinų vienuoliais, kurie galėjo paskatinti šiam darbui. Mat nuo 1731 metų Mažesniesiems broliams popiežius specialia breve suteikė mandatą rūpintis Kryžiaus kelio pamaldumu bei jų įsteigimu paparinėse bažnyčiose.³ Taigi ši ankstyva, XVIII a. pabaigos, žinia apie Aleksandravėlės bažnyčios šventoriaus Kryžiaus kelią yra svarbus faktas parapijos pamaldumo istorijoje.

Šaltiniuose randamos žinios ir apie Kryžiaus kelio atvaizdus. Aleksandravėlės bažnyčios 1830 m. vizitacijoje parašyta, kad bažnyčios viduje ant sienų yra Kalvarijos atvaizdai, aršino dydžio ant popieriaus, paspalvinti, po stiklu, mediniuose juodai dažytuose rėmuose.⁴ Nežinome, kokie tai buvo paveikslai, bet pagal analogiškus aprašymus galime suprasti, kad tai buvo graviūros.⁵ Po dvidešimties metų apie Viešpaties kančios atvaizdus pakartota ta pati informacija.⁶ O 1865 m. inventoriuje jau yra pami-

¹ Lietuvos architektūros istorija, Vilnius, 1994, t. 2, p. 414–416.

² Aleksandravėlės bažnyčios 1852 m. vizitacija, Lietuvos valstybės archyvas (toliau – LVIA), f. 669, ap. 2, b. 319, l. 57 v.

³ Popiežiaus Klemenso XII 1731 m. breve *Exponi nobis* buvo pavesta Mažesniesiems broliams skatinti ir prižiūrėti Kryžiaus kelių įrengimą paparinėse bažnyčiose, špitolėse bei kitose vietose, gavus vietinio vyskupo, klebono ar rektoriaus sutikimą. Kopeć J. *Droga Krzyżowa*, Poznań, 1985, p. 65.

⁴ Obrazy kalwaryjskich we wnątrz kościoła na scianach Arkusowych na papierze malowanych, pod szklem orawnych w ramki drewniane, czarno malowane. Aleksandravėlės bažnyčios 1830 m. vizitacija, LVIA, f. 669, ap. 2, b. 241, l. 597.

⁵ Šaltiniuose randama ir daugiau faktų apie XIX a. I p. bažnyčiose buvusius 15 stočių Kryžiaus kelius.

nėti du Kryžiaus kelio ciklai: vienas jų apibūdintas žodžiu „senas“ – tai 15 Kalvarijos „ikonų“ ant popieriaus paspalvintų, su rėmais, o antrasis – naujai įgytas, jį sudaro 15 didelių tapytų ant drobės stočių-paveikslų.⁷ Vėlesniuose dokumentuose pateikta informacija supainioja gana nuosekliai sugulančius faktus apie Aleksandravėlės bažnyčios Kryžiaus kelio paveikslų istoriją. Antai 1874 m. inventoriaus apraše paminėti taip pat du – senasis grafinis ir tapytas Viešpaties Kančios ciklai, tik vietoje 15 vienetų prie abiejų nurodytas skaičius 14.⁸ Sunku nuspręsti, kiek iš tikro buvo senųjų grafinių atvaizdų, nes jie neišliko. Remdamiesi šaltiniais ne visada galime tiksliai rekonstruoti tikrovę. Iki mūsų dienų išsaugotas tapytas Kryžiaus kelio ciklas, kurį sudaro 14 tradicinės ikonografijos stočių. XIX a. 7-ojo dešimtmečio paveiksliai buvo saugomi bažnyčioje ir tik Kalvarijos apvaikščiojimo metu būdavo išnešami ir įstatomi į šventoriaus koplyčias.⁹ Vėliau Kryžiaus kelio drobės kabėjo koplytėlėse, kaip rašoma šaltiniuose, buvo patalpintos už „įstiklintų durelių.“¹⁰ XIX a. pab. veikiausiai buvo įsigyti nauji tipografiniai Kryžiaus kelio atspaudai, šis komplektas nenaudojamas, dabar sukrautas bažnyčios pagalbiniėje patalpoje.¹¹ Apie Aleksandravėlės bažnyčios šventoriaus Kryžiaus kelią taip pat užsiminė 1894 m. vizitavęs Zarasų dekanas: „*pataisyta tvora su 14 stulpų, skirtų Išganytojo Kančios paveikslams*“¹². Daugiau kaip šimtmetį Viešpaties Kančios kelio pamaldumui tarnavę paveiksliai ilgainiui sunyko, XX a. 10-ąjį dešimtmetį kun. Donato Jasulaičio rūpesčiu jie buvo restauruoti¹³.

Tapyti Aleksandravėlės bažnyčios Kryžiaus kelio paveiksliai neįprastos formos, pailgi, siauri, pritaikyti prie koplytelių nišų. Apačioje įkomponuota plati juosta su dideliais, senybiškais įrašais „*STACYA I.*“, „*STACYA II.*“ ir kt. (2 pav.). Šiuos paveikslus veikiausiai nutapė viet-

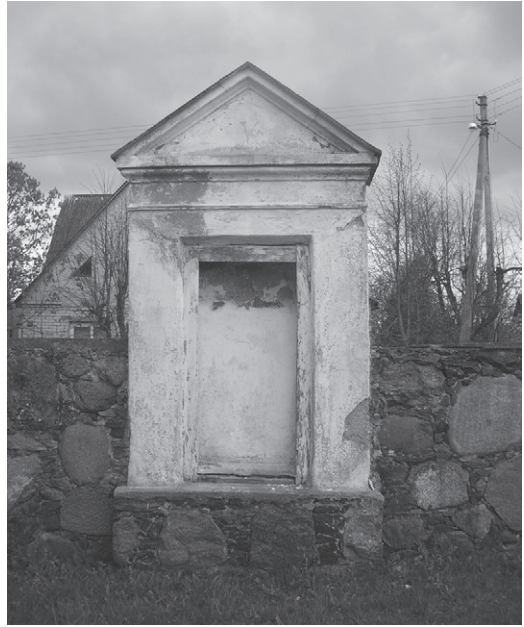

*Aleksandravėlės
bažnyčios šventoriaus
Kryžiaus kelio
koplytėlė. Astos
Giniūnienės nuotr.*

⁶ Aleksandravėlės bažnyčios 1850 m. vizitacija, LVIA, f. 669, ap. 2, b. 319, l. 51; Aleksandravėlės bažnyčios 1852 m. generalinė vizitacija, LVIA, f. 669, ap. 2, b. 290, l. 3v.

⁷ Aleksandravėlės bažnyčios 1865 m. inventorių, LVIA, f. 669, ap. 2, b. 360, l. 3, 5.

⁸ Aleksandravėlės bažnyčios 1874 m. inventorių, LVIA, f. 669, ap. 2, b. 360, l. 13.

⁹ Aleksandravėlės bažnyčios 1865 m. inventorių, LVIA, f. 669, ap. 2, b. 360, l. 5.

¹⁰ Dokumente rašoma, kad bažnyčioje yra „*kalvarijos ikonos ant popieriaus, įrėmintos paaukuotuose rėmuose, o ant drobės tapytos – patalpintos tvoroje*“. Aleksandravėlės bažnyčios 1888 m. inventorių, LVIA, f. 669, ap. 2, b. 360, l. 20, 21; Aleksandravėlės bažnyčios 1888 m. inventorių, LVIA, f. 669, ap. 2, b. 349, l. 199, 199v.

¹¹ *Ten pat.*

¹² Aleksandravėlės bažnyčios 1894 m. vizitacija, LVIA, f. 669, ap. 3, b. 2486, l. 73. Ant šventoriaus vartų tinke įrėžta „AN.1894 m.“ data.

¹³ Su atnaujintų stočių reprodukcijomis buvo išleistas 1997–1998 m. kalendorius. Vilkaviškio vyskupija.



nis pasimokęs tapytojas. Galima prielaida, kad jis perėmė bažnyčioje kabėjusių senųjų graviūrų kompozicijas. Kad tokio Kryžiaus kelio pavyzdžio tikrai būta, patvirtina ir kitose Lietuvos bažnyčiose esantys panašūs ciklai.¹⁴ Aleksandravėlės bažnyčios ciklą tapytojas nutapė paskatintas religinių motyvų, nes atvaizdai visų pirma turėjo padėti tikintiesiems geriau įvaizduoti ir apmąstyti Jėzaus kančią, sužadinti nuolankų gailestį:

„Uwożok cze nusiziaminima, su koku tikras Awinelis Wieszpats musu Jezus Kristus prijemi ant sawens neteisingaj iszduota dekreta smerczio; idant tu żmogau apturietumi gyvenima...“¹⁵

Keturiolikos stočių ciklo ikonografija tradicinė, pavaizduotas Išganytojo kančios kelias nuo *Piloto rūmų*

I stotis.

Aleksandravėlės bažnyčia. 2007 m. Astos Giniūnienės nuotr.

XIV stotis.

Aleksandravėlės bažnyčia. 2007 m. Astos Giniūnienės nuotr.

¹⁴Tokios pat ikonografijos yra 1859 m. nutapytos Beržoro kalvarijos I–III, VII, IX–XI stotys bei kiek vėlesni Plokščių bažnyčios Kryžiaus kelio paveikslai (išskyrus XI, XII, XIII stotis), priskirtini populiariam tapytojui M. Bučinskiui.

¹⁵*Stacia arba Kalwaria su apmisljmu mukos ir smerties Pona Jezusa, Wilniuj, 1863, p. 12.*



iki *Guldymo į kapą*. Kompozicijos artimos baroko stiliškos, iliustratyvioms ir dinamiškiems atvaizdams. Ciklą įrėmina pirmoje ir paskutinėje stotyse pavaizduota imponantiška aplinka – I stotyje rūmų priekangis su kolona, XIV – didingas kapas, kitose matomi Jeruzalės miesto fragmentai ar kalnai, bet didžiausią dalį užima scenografiškai pavaizduotas debesuotas, palaipsniui besiniaukiantis dangus, kuriantis dramatišką atmosferą (2, 3 pav.). Pagrindinė veikėjų grupė nutapyta apatinėje paveikslų dalyje, Jėzų su kryžiumi supa du–keturi budeliai, romėnų kariai arba lydintys asmenys. I stotyje pavaizduota scena po Piloto teismo: Jėzus išvedamas, nuosprendis išreiškiamas simboliniu prokuratoriaus gestu – egzotiškais rytietiškais drabužiais vilkįs Pilotas, sėdintis soste, sulaužo lazdelę, berniukas laiko vandens ąšotį (2 pav.). Itin dinamiškos yra *Kryžiaus nešimo* bei trijų *Parpuolimų* stotys, tačiau ir jose Išganytojas, budelių nuožmiai tampomas, išlieka romus ir nuolankus (4 pav.). Paveikslai vaizdžiai iliustruoja XIX a. Kryžiaus kelio stočių aprašymus, meditacijas:

III stotis.
Aleksandravėlės
bažnyčia. 2007 m.
Astos Giniūnienės
nuotr.

VI stotis.
Aleksandravėlės
bažnyčia. 2007 m.
Astos Giniūnienės
nuotr.

„...Iszganytojas tawa tejp muszams iszjuokams neprisztarau ir neatsaka nieka anims netikielems židams, katrie atkiałdamis nuog žiames Atpirkiei musu, par tanki muszima giejže ant Jo apmaudus sawa...“¹⁶

Kulminacinėje *Nukryžiavimo* scenoje ir ciklo pabaigoje vyksmas tarsi sustoja, kompozicijos tampa statiškos, atrodo, nutyla budelių šurmuly, ištuštėjusiose scenose pasilieka ištikimieji – Jėzaus Motina ir šv. Jonas evangelistas, išivyrauja meditatyvinė rimtis. Cikle išsiskiria kulminacinis *Nukryžiavimo* paveikslas – didingai iškyla kryžius su Nukryžiuotoju, abipus pavaizduotos stilizuotos, it išdrožtos, Švč. Mergelės Marijos ir mokinio figūros. Panaši atmosfera vyrauja XIII stotyje, kurioje pavaizduoti Švenčiausios Marijos ašaros ir sopuliai, kai ji priėmė numirusį savo Sūnaus kūną (6 pav.). Ikonografiniu požiūriu įdomi paskutinė stotis – kurioje mirusio Jėzaus kūną jausmingai aprauda angelai (3 pav.). Paveikslams būdinga savita meninė išraiška, nors piešinys gana skubrus (kartais kankintojų pozos dėl anatominų iškraipymų, netikslių rakursų atrodo neįtikėtinos), o fono elementai perteikti primityviai. Tapytojas tapė laisva, eskiziška maniera, nevengė ryškių, veriančių grynų šiltų ir šaltų spalvų derinių. Nežinia kiek pirminių paveikslų vaizdą iškraipė vėlesni taisymai bei atnaujinimai, bet ir šiandien Viešpaties kančios atvaizdai pulsuoja intuityvia gyvastimi, įdomūs kolorito pajauta, liaudies daili būdingu spalvingumu.

Taigi šaltiniuose rastos žinios, išlikusios šventoriaus Kryžiaus kelio koplytelės bei paveikslai liudija šioje parapijoje buvus senas ir gajas Viešpaties Kančios kelio pamaldumo tradicijas. Tapytų Kryžiaus kelių Lietuvos bažnyčiose išliko nedaug (XIX a. pab. paveikslus imta keisti gipsiniais reljefais, atspaudais), tad meniški Aleksandravėlės Kristaus Kančios atvaizdai reikšmingai papildė bažnytinės dailės paveldą.

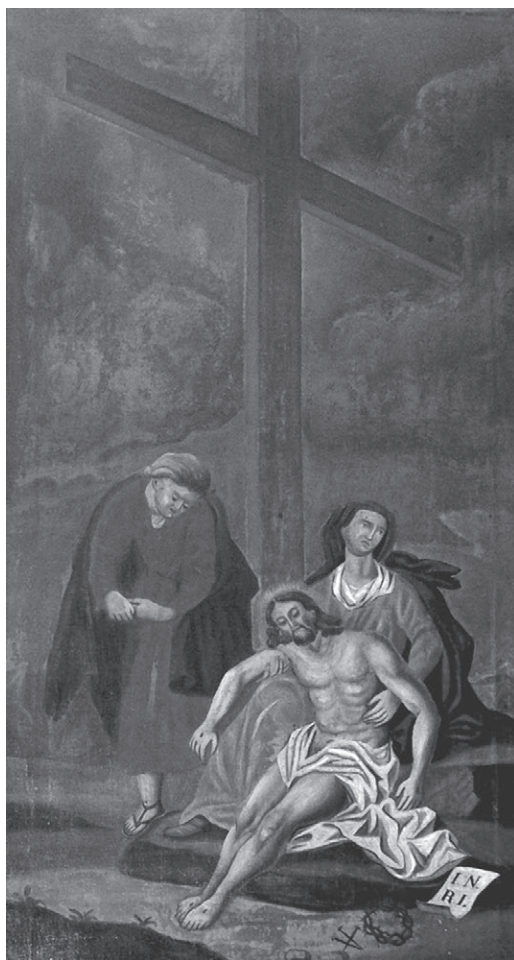

XIII stotis.
Aleksandravėlės
bažnyčia. 2007 m.
Astos Giniūnienės
nuotr.

¹⁶Ten pat, p. 6, 7.

ETNINĖ KULTŪRA

Sėjos ir derliaus nuėmimo darbai*

Dana Vainauskienė



Iš visos surinktos medžiagos paaikėja patys svarbiausi darbai ir su jais susiję papročiai. Viską sugrupavę, tokia tvarka ir aptarsime: arimas, mėšlavežis, sėja, pjūtis, džiovinimas, kūlimas, vėtymas, malimas, duonos kepimas, daržovių nuėmimas.

Daugelis informantų prisiminė, jog ardavo medinėmis žagrėmis su metaliniu noragu, vėliau – plūgais. Jonas Rimša ir Ona Kišūnienė pasakojo, kad pirmą dieną išeinantį arti arklį aprūkydavo šventintom žolelėm, kad geriau sektųsi, arkliai būtų stipresni. Aprūkę apliedavo arklį vandeniu, kad riebesnis būtų. Vakare begrįžtantį pirmą dieną arusį artoją apipildavo vandeniu, kad galvijai geresni būtų, geriau laukai derėtų. Paskui vaišindavo kiaušiniais, sviestu, sūriu. Jonas Pupelis prisiminė, jog tik savo kiemo grįžtantį artoją apipildavo vandeniu. Dažnai imdavo laistyti visi, nes artojas pylėjams atsilygindavo tuo pačiu. Tik vyresnius privengdavo laistyti.

Apklaustieji pasakojo, kad rugiams (kai kas ir bulvėms, daržams) ardavo du kartus. Pirmą kartą rugiams

*Grioviakasiai
(zimagorai) Stravuose
netoli Sartų ežero.
Apie 1930 m.
Iš Julijos Lokcikiėnės
albumo*

* Medžiagą per 1980 m. Vilniaus universiteto kraštotyryninkų ramuvos ekspediciją rinko Albina Žebrauskaitė.

arė birželio pabaigoje, iškračius mėšlą, paskui apakėdavo. Rugsjūčio pradžioje arimą reikėdavo pakartoti ir iki 15 d. pabaigti. Po antrojo arimo reikėdavo palaukti apie porą savaitių, kad žemė pagulėtų iki sėjos. Po dobilienos vieną kartą ardavo liepos pabaigoje, prieš tai ir po to apakėdavo spyruoklinėmis akėčiomis (*drapakudavo*).

Mėšlą veždavo po pirmojo arimo (pavasari). Pirmą dieną, parėję pietų, mėžėjai ir kratytojos imdavo laistytis vandeniu, kai kada net ežeran nusitempdavo (sakė, kad javai geriau derėtų). Šeimininkas pastatydavo butelį (*kvortą*) degtinės. Jei mėšlavežis būdavo su talka, pasiekę tvarto dugną mėžėjai imdavo mauroti kaip jaučiai, žvengti kaip arkliai, reiškia – „*gaspadoriau, nešk alaus, degtinės – darbas baigtas*“. Vincas Idas pasakojo, jog einant mėžti duodavo vyno, „*kad būtų geriau dirbti*“. Visada per mėšlavežį labai vaišindavo. Vandeniui laistydavosi visada, net ir kai sava šeima mėždavo. Kai išveždavo visą mėšlą, šeimininkai kryžmai tvartą išbarstydavo sėmenimis, kad gyvačių, kirmėlių neprisiveistų. Buvęs prietaras: jei pučia žiemys, mėšlo nevežk, tik nepamena – kodėl.

Pavasari pirmiausia sėdavo: baltuosius (*poladinius*) žirnius, truputį vėliau – pilkuosius. Paskui iš karto sėdavo ankstyvuosius miežius. Vėlyvuosius miežius pradėdavo sėti, kai jau obuoliukai užsimezgę. Pasėję miežius, sėdavo kviečius, dar vėliau – avižas. Jeigu žirnius sėjant pučia šiaurys – nesusus, bus kaip akmenėliai, jei rytys – kirmėlės grauš. Agurkus sėdavo šv. Mykolo (gegužės 15) dieną. Reikia žiūrėti, kad būtų priešpilis arba pilnatis. Kad geriau megztų, primėtydavo į ežias dirvinio dobilo galvučių (*katinukų*), sumazgytų pančių, prikaišiodavo butelių, vyrams liepdavo pavaikščioti po agurkų ežias be kėlių, būtinai iš ryto.

Panos pavasari sodindavo rūtą ar kopūstą be šaknų. Jei prigris – tais metais ištekės.

Būdavo trys laukai: rugiams, vasarajui ir pūdymui. Rugius sėjo į pūdymą, po rugių – vasarajų, o po vasarajaus vėl palikdavo pūdymą. Daugiausia sėdavo rugių, kviečių – mažiau, prastesnėse žemėse sėdavo avižas, o drėgnose vietose – linus. Matas Širvys pasakojo, kad miežius sėdavo jaunaty, pupas – senagaly, trečiadienį: tada visos bus ankščiutos, net iki pat viršūnės.

Bulvės sodindavo į rugieną gegužės (*mojaus*) senagaly, prieš Sekmines, vagonis, žiūrėdavo, kad dangus būtų debesuotas (*kelmuotas*), tada bus geros bulvės. Bulvių negalima sodinti, kai pučia rytinis vėjas, – bus kirmėlėtos.

Rugius reikia pasėti iki rugsėjo 8 d., kitaip bus per vėlu.

Jonas Pupelis prisiminė, jog prieš sėją įvairiai tikrindavo daigumą: kas po drėgna velėna grūdų papildavo, kas mazgelyje daigindavo, kiti berdavo į stiklinę su vandeniu: jei ant grūdo galo atsiranda burbuliukas, tas dygs, o jei neatsiranda – nedygs. Agotos Buteikienės tėvai prieš sėją bandydavo daigumą taip: pamerkę skepetoj saujelę grūdų, laikydavę apie dvi paras.

Kai kurie pateikėjai prisiminė, jog pirmadienį sėjos nepradėdavę (taip pat ir kitų didesnių darbų), kiti sakė neprisimeną, kokią savaitės dieną galima pradėti sėją.

Visas sėklas šventindavo. Per Žolinę (rugsjūčio 15 d.) nešdavo į bažnyčią pašventinti saują rugių. Paskui tą saują sumaišydavo su visa sėkla ir tik tada sėdavo. Kitą sėklą (bulvių, miežių ir t. t.) šventindavo namie: rūkydavo Devintinių žolelėm arba įpildavo į maišą šventinto vandens.



Anastazija Kleivienė prisiminė, jog tėvas pirmąją sėjos dieną persižegnodavo pats ir peržegnodavo laukus, kad Dievas padėtų, duotų gerą derlių. Žmonės iš paukščių čiulbesio, iš oro žinodavo, kada ką sėti. Sėjai skirdavo geriausius grūdus. Vincas Idas pasakojo, kad eidamas sėti maišą su sėkla peržegnodavo, įpildavo šventinto vandens. Nuėjęs į lauką, sėjėjas persižegnodavo, pabučiuodavo žemės grumstą, kad užaugtų geri javai. Sėja visada pradėdavo vyriausias, o paskui kiti jį pakeisdavo. Jeigu šeimininkas (*gaspadorius*) nemokėjo sėti, vis tiek eidavo į laukus, bučiuodavo žemę. Sėdavo kaip kam patogiau – arba viena, arba abiem rankom. Pradėdavo sėti anksti rytą, kol vėjo nėra. Jei kildavo vėjas, tai sėdavo pavėjui – grūdus pildavo žemiau, kad mažiau išpūstų. Sėjėjas tankumą reguliuodavo sauja. Mažažemiai sėdavo iš prijuosčių (*kvartūku*), ūkininkai iš sėtuvų (*vokelių*). Vokeles pindavo iš šiaudų, o apipindavo karnom. Už kilpų užnerdavo juostelę ir pasikabindavo sėdami ant kaklo. Vokelės būdavo apie pusės pūdo (≈ 8 kg) talpos.

Eidami sėti rengdavosi kaip paprastai, sėdavo basi arba apsiavę vyžom, kai kas apsiaudavo odinėm naginėm, apsiyvniodavo autais.

Pasėję žiemkenčius vagodavo, kad vanduo nubėgtų. Kaip pasakojo Ona Kišūnienė, jos tėvelis, siųsdamas vagoti sūnų ar berną, net brėžinį padarydavęs, kaip vagoti.

Per sėja niekas nenorėdavęs skolinti grūdų, sakydavę: „*Pas mane nebeužaug, išneši mano dalią*“. Per sėja apskritai negalima buvo skolinti jokio daikto, nes skolindamas savo dalį atiduosi. Todėl kiti tyčia eidavę skolintis, kad jiems

Šienpjoviai pusto dalgius. Iš kairės:

*Vincas Stankevičius,
Antanas Ruzgus,
Vincas Lokcikas,
Pranas Mikšys,
Antanas Lokcikas,
Jonas Široys,
Viktoras Javicovas,
brigadininkas
Steponas Putrimas
(su dviračiu).*

*1953 m. Jono Sinicos
nuotr. Iš Jono Široio
albumo*



geriau augtų. Jei sėjant lieka grūdų ar bulvių – gerai, bus geras derlius, užaugs kaupas, o jei pritrūko – bus blogai, kitais metais gāli nebetekti sėti. Tas pats ir per šienapjūtę: jei paskutinė pradalgė nepilna – gerai, dar teks ir kitais metais pjauti. Petras Pagirys prisimena, jog jo senelė sakydavo, kad einant linų sėti būtinai reikia susibart. Baigus sėja, gaspadorius darydavo pabaigtuves: pastatydavo degtinės, alaus. Pirmiausia išgerdavo gaspadorius, pas-kui – kiti. Sėjos pabaigtuves darydavo ir sava šeima.

Kai tik grūdas kietas, pradėdavo kirsti rugius. Pirmą pradalgę išpjaudavo tėvas arba gaspadorius. Rugius pjaudavo kiekviena šeima savo, tik turtingesni samdydavo talkininkų arba kaimynai padėdavo kaimynams. Dažniausiai pjaudavo vyrai, o moterys rišdavo. Viena rišėja aptarnaudavo vieną, o kartais ir du pjovėjus. Rugius kirsti pradėdavo antradienį ar kitą savaitės dieną, išskyrus pirmadienį. Uršulė Magylienė sakė, jog jų pradėdavę pjauti bet kurią dieną.

Pjauti išeidavę anksti, beveik iš nakties, su rasa, nes vidurdienį labai karšta. Kirsdavo vyrai dalgiais. Nukirstus rugius versdavo ant žemės – taip lengviau paimti. O jei pjaudavo dalgele (vienarankiu), versdavo ant nepjautų rugių, kad švariau susiimtu. Beveik visi informantai pamena, jog rugius kirsdavo dalgiais, tik kūliams – pjautuvais. Kai kur moterys pjovė rugius pjautuvais dar iki 1935 m.

Šienapjūtės pabaigtuvės Sartų kolūkyje. Sėdi (iš kairės): Stasė Jočytė, Elena Mezginaitė, Barbora Pagirienė, Ona Jočienė, brigadininkas Steponas Putrimas, Alma Daščioraitė, Elena Driskiuvienė; stovi (iš kairės): Emilija Paukštienė su sūnumi Juozu, Valerija Mezginienė, Jeronima Jočytė, Eleonora Degutytė, Ona Lokcikienė su dukterimi Vanda, Leokadija Navickienė, Ona Klišonienė. 1951 m. J. Sinicos nuotr. Iš Almos Putrimienės albumo

Pjautuvai būdavo truputį dantyti (*karpuoti*). Sugulusiems rugiams pjauti prie dalgio pritaisydavo dvišaką šakelytę – lankelį (o miežiams net trišaką).

Tarpukariu jau kai kas turėjo ir arklinių (*sparninių*) kertamųjų. Jomis pjaudavo ne tik rugius, bet ir kitus javus. Prieš pjaudami mašina porą pradalgių aplink lauką apipjaudavo rankomis, kad būtų kur eiti arkliams.

Antanas Skeivelas pamena, jog dalgį pustydavo piršto storio ažuoline pustykle. Tokią pustyklę darydavo iš kelerius metus mirkusio ažuolo, kad kietesnis, suakmenėjęs būtų. Tokią išdžiovintą ažuolinę pustyklę pjovėjas laikydavo rankoj, už diržo arba kišenėj. Antanas Grigalavičius pasakojo, kad ažuolinę pustyklę aplipindavo derva (*smala*), suraižydavo, kad būtų nelygus paviršius. Pjovėjai turėdavo maišelį žvyro ar smėlio. Pustyklę sušlapindavo rasa, padažydavo į žvyrą ir pustydavo dalgį. Kai kas pustydavo ir molinėmis pustyklėmis. Medines pustykles darydavosi patys, o molines gamindavo meistrai. Jie į molį dar ir smėlio įdėdavo. Medinės pustyklės išnyko apie 1920-uosius metus. Vėliau naudojosi pirktinėmis pustyklėmis.

Daugelis informantų pamena, kad iki Pirmojo pasaulinio karo dalgį plakdavo ant pentelės (*babkelės*). Jos metalinė dalis keturkampė, plokščiu viršumi, įkalta trikojin ar kaladėn. Plakdami ant babkelės, dalgio kotą virvele prikabindavo po šaka ar po palėpe, dar svarelį pririšdavo, o plakdavo atsisdėję. Ant babkelės buvo labai sunku lygiai išplakti. Po Pirmojo pasaulinio karo pradėjo plakti ant *sekočiaus* – tai į baslelį įkaltas trapecijos formos geležies gabalėlis. Plakdavo atsistoję, kotą įrėmę į žemę. Ant sekočiaus plakti dalgį patogiau ir dėl to, kad galima išsinešti į laukus. Ant babkelės plakdavo smailiuoju plaktuko galu, ant sekočiaus – plokščiuoju. Sekočiaus aukštį reikėdavo reguliuoti pagal dalgio palinkimą (*klotumą*): dalgio geležtės smaigalys turi būti per pirštą žemiau už drūtgalį.

Grėbdavo grėbliu skeltu kotu, truputį išlenkta ar tiesia galva (*šiekšta*). Koto įskėlimą suverždavo skardele, kad toliau neskiltų. Rugienoms grėbti turėdavo atskirą grėblį (*pagrėbstį*): didesne galva (apie 1,5 m ilgio), ilgesniais ir retesniais dantimis, kotas neskeltas, dar suveržtas viela, kartais ir su pritaisytu lankeliu. Grėblio dantis paprastai darydavo iš ažuolo, alyvos ar lazdyno, kotą – iš eglės, karklo, šiekštą – iš žilvičio, kad būtų lengva. Turėdavo grėblių dviem kotais, pritvirtintais prie šiekštos galų ir sukryžiuotais X forma: viename gale šiekšta, kitame žmogus, paėmęs už abiejų kotų, tempia grėblį. Stambūs ūkininkai turėdavo didelį arklio tempiamą grėblį (šiekšta apie 3 m pločio), o kai kurie tarpukariu jau turėjo ir arklinę grėbiamąją.

Pjovėjai, išeidami pjauti, įsidėdavo duonos su druska. Bet visos duonos suvalgyti negalima – parėjus reikėdavo duoti visiems atsikasti, nes tai prapjovų duona. Pirmojo prapjovų stikliuko taip pat nereikia išgerti viso, o likutį pilti aukštyn, kad javai aukšti augtų, kad kiti metai geri būtų. Geri šeimnininkai neleidavę dėtis duonos, o patys, atnešdami prapjovų vaisių, atnešdavo ir duonos, ir degtinės. Jei šeimnininkas prapjovoms nepastatydavęs butelio, tokį vadindavę *ubagu*.

Nupjautus ir surištus pėdais rugius statydavo į gubas, kad išdžiūtų. Gubą statydavo iš 10 pėdų: vieną pėdą užlaužia, kitą užlenkia ant jo, trečią ir ketvirtą stato kryžmiškai, likusius – į tarpus, o iš dešimto, jei lietinga vasara, padaryda-



vo kepurę: užlaužia pėdą, išdraiko ir kaip skėtį uždeda ant gubos. Gubas dažniausiai statydavo dviese.

Pabaigus rugiapjūtę, moterys pindavo vainiką iš pačių gražiausių varpų, papuošdavo rugiagėlėmis (*vosilkomis*), ramunėmis. Kitur kaip tiktai draudė puošti gėlėmis, nes kitais metais rugiai būsią piktžolėti. Dažniausiai vainiką nešdavo namo ir užkabindavo šeimininkui ant kaklo. Bet jei šeimininkas ateidavo į lauką, tai įteikdavo lauke. Kitur rugių juosta apjuosdavo šeimininko kėdę. Jei šeimininkas dirbo kartu su visais, tai, pabaigę statyti gubas, jį pakilodavo. Sugrįžus pjovėjams

iš laukų, šeimininkai juos sutikdavo troboj. Kai uždėdavo vainiką, apjuosdavo juosta, šeimininkai padėkodavo ir atsilygindavo – pavaišindavo rūkyta mėsa, sviestu, agurkais. Matas Širvytis iš Pakriaunių k. pasakojo, kad vainiką, parnešę namo, dėdavę ant lėkštės, pačiam stalo vidury, o vaišes – aplink vainiką. Sava šeima retai kada pindavo vainiką ir vaišių nebūdavo. Valerija Idaitė, Liuda Eigminienė, Ona Sabaliauskienė pamena, jog pabaigtuvių vainiką pindavo moterys šeimininkei, o pabaigtuvių juostą – vyrai šeimininkui. Vainiką ir juostą laikydavę namie ant aukšto, klėtyje, verandoje (*gonkose*) ant sienos iki naujo derliaus ir naujo vainiko.

Javapjūtės pabaigtuvės Sartų kolūkyje.

Pirmoje eilėje (iš kairės): neatpažinta (sėdi šonu), Javicovienė, Veronika Kišūnienė, Barbora Pagirienė, Stasė Jočytė, Eleonora Degutytė, Ona Klišonienė, Elena Mezginaitė, Vytautas Degutis; antroje eilėje (iš kairės): Eleonora Eigminienė (sėdi šonu), Vinslovija Mezginaitė, Stankevičienė, Ona Jočienė, Jeronima Jočytė; trečioje eilėje (iš kairės): Viktoras Javicovas, Pranas Mikšys, Steponas Putrimas, Vytautas Kvedaras, Vincas Stankevičius, Pranas Klišonis, Linas Kublickas, Marijonas Mezginas, Jonas Širvoys, Marijonas Kišūnas, Albinas Klišonis, Jeronimas Klišonis. 1951 m. J. Sinicos nuotr. Iš Vandos Pagirienės albumo



Parnešus naująjį, senąjį išmesdavę vis-toms. Jadvyga Maželienė prisimena, jog rugių vainiką ir juostą laikydavę iki rugių kūlimo ir kartu iškuldavę.

Išdžiūvusius rugius veždavo namo. Vaikai eidavo į laukus rinkti varpų. Rugius veždavo vežėčiomis arba dideliais vežimais aukštomis gardimis (*karais*). Kad grūdai nesibarstyti, karus ar vežėčias išklodavo marškomis. Pėdus kraudavo ant marškos varpomis į vidų kaip silkes statinėje. Vyrų kraudavo į vežimą, moterys (ar vaikai) mindavo. Sukraudavo po 80–100 pėdų – pagal vežimą, kelią ir arklį. Su ant viršaus uždėta kartimi priverždavo, pritvirtindavo, kad pėdai nekristų nuo vežimo. Buvęs prietaras: krauti reikia eiti anksti, dar nevalgius, tada pelės rugių negrauš. Prieš atvežant pirmąjį vežimą grūdų Onos Kišūnienės iš Mičiūnų k. tėvelis nešdavęs svirnan akmenų, kad pelės grūdų neėstų, į akmenis dantis pagalastų.

Sėklai pirmos duonos rugius blokšdavo, kad išbirtų geriausi grūdai. Blokšdavo ant ilgo, storo suolo, kopėčių ar mintuvų. Kai kas parvežę rugius pirmiausia nublokšdavo, o tik tada kraudavo į šalinę (*prėslą*). Stogui dengti, kiaulei svilinti pėdus blokšdavo ant suolo, kurio viename gale būdavo pritaisyta medinių dantukų. Iš nublokštų pėdų tais dantukais išsukuodavo žoles ir kitokias priemaišas, kad kūlyje liktų gražūs, nesumaigyti šiaudai.

Kuldavo nuo Visų Šventųjų (lapkričio 1 d.) iki Kalėdų (gruodžio 25 d.). Javus kuldavo kiekvienas savo. Pradėdavo kulti apie antrą valandą nakties: kai

*Rugiapjūtė javapjovėmis Zarinkiškiuose.
Apie 1960 m. Iš Genutės Katinienės
(Pauliukaitės) albumo*

šalta, geriau kuliiasi. Prieš kūlimą tvarkingi šeimininkai iššluodavo patalpą, pakrapindavo šventintu vandeniu, kūlius apibarstydavo pelenais, kad pelės nekapotų.

Daugelis informantų pamena, jog kuldavo kultuvais. Kultuvą sudaro kotas (*siaustas*) ir mažesnis pagaliukas (*spragelė*). Siaustą su spragele sujungdavo susukta linine virvele arba šikšnele. Dėl to siauste ir spragelėje išgręždavo skylutes arba išpjaudavo griovelius. Kultuvais kuldavo dviese, trise ar keturiese, tik reikėdavo mokėti sutarti. Vėliau (apie 1925 m.) pradėjo kulti arklinėmis kuliamosiomis, o dar vėliau – motorinėmis. Prie mašinų reikėdavo daug žmonių, todėl pradėta eiti į talkas, o po jų būdavo vaisės – *patalkiai*.

Gerai išdžiovintus grūdus maldavo girnomis. Trečiojo dešimtmečio pabaigoje, kai atsirado daugiau malūnų, namie girnomis maldavo tik gyvuliams arba dėl blynų, kukulienės (*zacirkos*), dėl salyklo.

Duoną, paprastą ir plikytą, kepė ant ajerų, klevo lapų ar kopūstlapių. Klevo lapus džiovindavo suvėrę virtinėmis.

Į duonos tešlą dėdavo raugo, kad geriau rūgtų, bulvių. Į pirmąjį duonos kepalą išpausdavo kryžių, kad velnias neišneštų. Šį kepalą prariekdavo paskutinį. Senesni žmonės kepalą padėdavo ant stalo, peržegnodavo ir tik tada prariekdavo. Jeigu vakare prarieksi naują kepalą – duona bus neskalsi, pritrūks. Jei kepama duona suplyšta pailgai, tai kas nors mirs, jei nedaug – kas nors atsiskirs. Kitur dėl suplyšimo nieko nesakydavo. Valerija Idaitė pamena, jog dėl suplyšusio duonos kepalo kaltindavo gospadinę: ji, matyt, buvus išsišiepusi. Visus kepalus pagražindavo: šaukštu išpausdavo „eglutę“, pavilgydavo saldžiu vandeniu, kad plutelė skanesnė būtų.

Į krosnį duoną šaudavo medine ližė. Jei kepatant duoną pralįsi pro ližę, naktį apsisisiosi, kiti sakė, kad užaus kupra. Neleisdavo ir perlipti per ližę. Duonos kepalas sverdavo apie 5 kg, o dvaruose iki 10 kg. Duonos negalima buvo skolinti – nesiseks gyventi. Ne tik duonos, nieko nenorėdavę skolinti. Skolindamos pieno, šeimininkės į jį įpildavo truputį druskos – tada laimės neišneš. Ana Zulonienė iš Pakriaunių k. sakė, kad duonos vis dėlto skolindavosi.

Bulves dažniausiai kasdavo patys, kai kas ir su talka. Laikydavo bulves kaupuose (*kapčiuose*), duobėse, rūsiuose. Duobes kasdavo kalne, lengvesnėje žemėje. Viršų apdengdavo šiaudais, apipildavo žemėmis, mėšlu, kad nesušaltų. Kas turėjo rūsius, tai laikydavo juose.



Javus kombainu kerta Margėnų k. mechanizatorius Antanas Daščioras. Apie 1965 m.



Dvaruose bulves kasdavo tarnai, o ūkininkai samdydavo kasėjas.

Bulves surūšiuodavo į tris rūšis: valgymui, sėklai ir kiaulėms. Užkastas dažniausiai laikydavo sėklai skirtas (perrinktas) bulves, namuose – skirtas valgymui ir kiaulėms.

Jeigu buvo bulviakasio talkos, tai po jų – patalkiai.

Sovietmečiu kai kuriuos darbo papročių elementus buvo bandoma pritaikyti kolūkiniam gyvenimui. „Naujosios sodybos“, „Šviesos“ ir kituose kolūkiuose buvo organizuojamos Pirmosios vagos šventės. Salėje susirinkusieji mechanizatoriai, kiti darbuotojai sakydavo kalbas, priimdavo išipareigojimus. Būdavo koncertas. Po koncerto mechanizatoriai išrikiuodavo dirbtuvių kieme mašinas, apvažiudavo garbės ratą ir išvykdavo į laukus. Pirmąjį ratą apvažiudavo praėjusių metų nugalėtojas, toliau – užėmęs antrąją vietą, trečiąją vietą ir kiti.

Taip pat buvo organizuojamos kombainininkų palydos į laukus ir Žemdirbio dienos šventės. Kombainininkų palydų į laukus šventė vykdavo Kultūros namuose, prie jų būdavo išrikiuojami kombainai. Salėje visada būdavo padaromas kraštotyros stendas apie rugiapjūtę. Kombainininkus apvainikuodavo ažuolo lapų vainikais. Vaikai padeklamuodavo eilėraščių apie rugelį, duonelę, saviveiklininkai pašokdavo, įteikdavo kombainininkams gėlių. Kaimo kapelai grojant maršą, kombainininkai išvažiudavo į laukus. Kombainininkui, prikūlusiam 100 tonų grūdų, ant kombaino buvo užpurškama žvaigždutė. Buvo skelbiamos kiekvienos dienos lenktyniavimo

Valomi cukriniai runkeliai. Iš kairės: neatpažinta, Zina Mikšienė, Anelė Mezginienė, Zofija Daščiorienė (Lokcikienė), Stasė Balčiūnienė, Marijona Pašlienė. 1976 m. J. Sinicos nuotr. Iš Irenos Kevalienės (Mezginaitės) albumo

suvestinės. Savaitės pirmūnai buvo skatinami: pirmąją vietą laimėjusiam įteikdavo pereinamąją gairę ir 25 rb premiją, antrąją vietą laimėjusiam – 15 rb premiją.

Žemdirbio dienos šventei iškepavo duonos, suspausdavo didelį sūrį. Salę papuošdavo rankšluosčiu ir vainiku. Buvo daromos kaukės: bulvės, pomidorai, dėdė Derlius ir kt. Vaikai sveikindavo žemdirbius, deklamuodavo eilėraščius apie dėdę Derlių. Visi kartu šokdavo „Mūs kolūkio pirmininkas“.

Nors ir dirbtinės tradicijos, bet vis šis tas. Tačiau, kaip ir visi be šaknų dalykai, neprigijo, nes buvo vienadienės.

Pasakojo:

1. Kastė Araminienė, gim. 1921 m., gyv. Pakriaunių k.
2. Antanas Bieliūnas, gim. 1893 m., gyv. Pakriaunių k.
3. Agota Buteikienė, gim. 1906 m., gyv. Krapiškių k.
4. Liuda Eigminienė, gim. 1902 m., gyv. Stočkų k.
5. Antanas Grigalavičius, gim. 1898 m., gyv. Pakriaunių k.
6. Valerija Idaitė, gim. 1924 m., gyv. Kriaunų k.
7. Vincas Idas, gim. 1903 m., gyv. Juozapavos k.
8. Marija Jurevičienė, gim. 1927 m., gyv. Aleksandravėlės k.
9. Liucija Katinauskienė, gim. 1919 m., gyv. Antanašės k.
10. Ona Kišūnienė, gim. 1912 m., gyv. Mičiūnų k.
11. Anastazija Kleivienė, gim. 1914 m., gyv. Antanašės k.
12. Uršulė Magylienė, gim. 1910 m., gyv. Vaičėnų k.
13. Ona Malcienė, gim. 1914 m., gyv. Audronių k.
14. Jadvyga Maželienė, gim. 1914 m., gyv. Audronių k.
15. Petras Pagirys, gim. 1911 m., gyv. Bajorų k.
16. Jonas Pupelis, gim. 1892 m., gyv. Gindvilių k.
17. Jonas Rimša, gim. 1913 m., gyv. Antanašės k.
18. Ona Sabaliauskienė, gim. 1909 m., gyv. Kriaunų k.
19. Antanas Skeivelas, gim. 1916 m., gyv. Pakriaunių k.
20. Matas Širvys, gim. 1904 m., gyv. Pakriaunių k.
21. Vilija Talutienė, Obėliuose
22. Emilija Tumėnienė, gim. 1907 m., gyv. Juozapavos k.
23. Ona Zulonienė, gim. 1896 m., gyv. Pakriaunių k.

Talkos ir jų papročiai*

Živilė Driskiuvienė

Rōkiškio rajono Obelių ir Kriaunų apylinkėse surinkti duomenys leidžia aptarti būdingesnių talkų ir jų papročių bruožus, apžvelgti talkų raidą nuo XIX a. pabaigos iki XX a. vidurio. Kai kurios talkos šiame krašte išliko iki šių dienų, o talkų papročiai, su jomis susijusios apeigos, burtai labai greitai kito ir jau beveik išnykę.

Smulkiam valstiečių ūkiui nereikėjo daug darbo jėgos, valstiečiai sugebėdavo apsidirbti patys. Stambesniuose ūkiuose darbus nudirbdavo samdiniai. Vis dėlto, kai reikėdavo skubiai atlikti darbą arba šeima negalėdavo viena nudirbti, talkos būdavo telkiamos. Turtingesni ūkininkai talkoms pagalbininkų samdydavo ir jiems už tai užmokėdavo pinigais. Kitokio pobūdžio talkos būdavo, kai į jas susirinkdavo kaimynai, artimesni giminės – tokios talkos vadinamos *atbūtinėmis*, t. y. už suteiktą pagalbą atidirbama prie to paties ar kitokio darbo.

Obelių ir Kriaunų apylinkėse buvo kviečiamos beveik visų rūšių talkos – žemdirbystės, gyvulininkystės, namų statybos ir įvairios kitos.

Žemdirbystės talkos. Mėšlavežio, sėjos, šieno pjovimo ir grėbimo, rugiapjūtės, bulvių sodinimo ir kasimo, linų rovimo ir mynimo, kūlimo talkos sudaro gausiausią talkų grupę.

Pirmoji metų talka pavasarį – **mėšlavežis**. Tokia talka kartais rengiama ir vasarą. Vieni vyrai meta mėšlą į vežimą, kiti verčia lauke iš vežimo, paaugliai varo vienkinkius vežimus su mėšlu į lauką ir tuščius atgal, merginos mėšlą krato.

Vyrai mėšlą kraudavo su didelėmis tripirštėmis šakėmis, o laukuose su dvišaku kabliu išversdavo iš vežimo ant dirvos. Moterys kratydavo mėšlą su nedidelėmis dvišakėmis šakėmis (*šakelėmis*).

Talkininkai valgydavo pas šeiminką (*gaspadorių*) tris kartus. Per pietus iškinkydavo arklius, kad pailsėtų, ir žmonės priguldavo valandžiukei poilsio.

Šeiminkės stengdavosi talkoms paruošti geresnio maisto: nusunkdavo varškės, išvirdavo mėsos, iškepėdavo naminio pyrago, nes po talkos būdavo vaisės.

Be to, buvo paprotys po mėšlavežio talkos pilstytis vandeniu. Vyrai, pasigavę merginas, apliedavo vandeniu, įmesdavo į ežerą, upę ar į balą su visais drabužiais. Merginos atsilygindavo tuo pačiu. Kartais prieidavo ir iki muštynių, jei kuris juokų nesuprasdavo.

Sėjos talkos nebuvo dažnos. Jas telkdavo, jei šeimoje nebuvo darbingų žmonių. Dažniausiai laukus apsedavo patys šeiminkai. Pavasarį, gegužės mėnesį, sėdavo kviečius, miežius, rugius, avižas, sėmenis. Sėtuvę (*sėjalką*) nusipindavo iš šiaudų ir lazdynų plėšų. Tokia sėtuvė būdavo lengva ir nelūždavo. Pasikabindavo ją su virvele ant kaklo. Šeiminkas eina ir rankomis sėja, o moterys eina iš paskos, smaigstydamos šiaudų kuokštelius ir taip pažymėdamos ribą, iki kurios pasėta, – biržija.

Pasėję žemę supurena spyruoklinėmis akėčiomis (*nudrapavoja*), paskui apakėja medinėmis akėčiomis.

* Medžiagą per 1980 m. Vilniaus kraštotyrininkų ramuvos ekspediciją rinko Regina Bacevičiūtė

Šienapjūtė priklausė nuo gamtos sąlygų. Kiekvienas šeimininkas, jei geras oras, stengdavosi kuo greičiau sutvarkyti šieną. Turintiems daugiau pievų ūkininkams tekdavo samdytis pjovėjų, grėbėjų. Už šieno grėbimo dieną mokėjo 20 centų, „*ir tai tik tai, kuri geriau dirba, o kitai ir 15 centų užtekdavo*“. Grėbdavo į krūvas ir kupečius. Išdžiūvusį šieną veždavo vežimais namo.

Per nuobaigas jaunimas linksmindavosi: dainuodavo, šokdavo kadrilį, valsa, polką, krakoviaką, ratelį „*Sėjau rūtą, sėjau mėtą*“.

Svarbiausias vasaros darbas – **rugiapjūtė**. Iki to laiko ūkininkai stengdavosi užbaigti šienapjūtę ir mėšlavežį, išvalyti kluoną, surinkti darbo įrankius. Šeimininkės ruošdavo valgius pabaigtuvėms.

Liepos pabaigoje anksti rytą, saulei tekant, pradėdavo pjauti. Į talką susirinkdavo 6–7 žmonės. Pjaudavo pjautuvais. Vėliau ėmė pjauti vienarankėmis dalgelėmis su grėbleliu.

Pjautuvais pjaudavo dažniausiai mažžemiai valstiečiai. Rugius, kviečius, miežius, grikius, vikius pjaunant pjautuvu, nė viena varpa nelikdavo dirvoje. Tai buvo moterų darbas. Kaire ranka pjovėja apima saują javų, o dešine nupjauna. Pjautuvu pjauti rugiai nesusitaršo ir tinkamiausi kūliams krėsti. Ražienas palikdavo aukštas, nes su pjautuvu labai sunku būtų pjauti palei žemę.

Dalgele javus kirsdavo ir vyrai, ir moterys. Dalgelės ilgis – 60 cm, o jos kotas daromas iš dvišako medžio: iš storesnės šakos rankena (10–12 cm), o iš plonesnės – kotas dalgiui įtvirtinti (60–80 cm). Pjovėja dešine ranka laiko dalgelę, kairiąja – grėbliuką javams palenkinti. Kertama ritmiškai: grėbliukas su dalgele pakyla ir nusileidžia kartu. Pjovėjas grėbliuku pėdą surita, o paskui einanti rišėja jį suriša. Viena rišėja spėdavo surišti dviejų trijų pjovėjų nupjautus pėdus. Darbas sunkus, reikėdavo skubėti. Sakydavę: „*Kokia merga, kad nespėji*“, bet merginos berišdamos vis tiek dainuodavę: „*Oi daugel mūsų broliukų, tiktai ne visi raštininkai*“.

Pirmas pjaudamas eidavo šeimininkas, o iš paskos padienis darbininkas. Vėlesniais laikais į talką susirinkdavo 6–7 žmonės, kiekvienas su savo dalgiu. Dažniausiai talkininkus samdydavo. Mokėdavo vyrams 4–5 litus per dieną, moterims – mažiau.

Nupjautų rugių pėdą sudaro 20–30 saujų (pjaunant pjautuvais). Guba susidėdavo iš 9 pėdų, o dešimtą sulenkia ir užvožia ant gubos viršaus, kad gubos neaplytų ir nepūtų. Šešios gubos sudaro kapą. Iš vienos kapos išbyra maždaug centneris rugių. Gaspadorius skaičiuodavo, kiek kapų per dieną talkininkai pripjovė.

Būdavo paprotys į pirmąjį pėdą įkišti tris akmenis ir statyti tą pėdą trobos kampe. Per rugiapjūtės nuobaigas pindavo vainiką iš rugių varpų ir juostą iš šiaudų. Ta juosta perjuosdavo šeimininką, o vainiką uždėdavo ant galvos šeimininkei, linkėdami gero derliaus kitais metais. Kai kur ir vainiką dėdavo ant galvos šeimininkui. Šita juosta ar vainikas kabodavo troboje iki kito derliaus, o vėliau ją išneša į klėtį, paskui sukūrena.

Po talkos, eidami namo, dainuodavo:

*Ateina talkelė nuilsus,
Kalne rugelius nukirtus.*

*Išėik, močiute, į dvarą,
Atkelk vartelius jovaro,
Ileisk talkelę į dvarą.*

Pusryčius valgydavo kiekvienas savo namuose. Pietų eidavo pas šeiminkus. Pavakarių atnešdavo į lauką (apie 16 val.) – lašinių, duonos, mėsos. Samdytiems talkininkams valgyt neduodavo – „užmokėjo, ir drožk namo“.

Po rugiapjūtės būdavo nuobaigos. Šeiminkė padėdavo skilandį, naminės duonos, degtinės, alaus iš duonos plutelių, iškepėdavo blynelių, kiaušinienes; arba išverda neluptų bulvių (su *kailiniokais*), nulupa, sugrūda, sumaišo su ruginiais miltais ir iškepa krosnyje. Kitos šeiminkės privirdavo mėsos, kumpio, šutintų kopūstų, padėdavo medaus, sūrio.

Jeigu būdavo armonika ir muzikantas, tai groja, jaunimas šoka, dainuoja, eina ratelius. Ilgai nesilinksmindavo: ir pavargę būdavo, ir pailsėti reikėdavo, nes iš ryto vėl darbas.

Po karo, sukūrus kolūkius, iš pradžių pjaudavo dalgiais (apie 20 metų dar dalgiais pjovė). Kolūky susirinkdavo 30–35 žmonės. Dirbdavo nuo 9 val. ryto iki 13 val. Pietaudavo, susinešę kas ką turi, lauke. Po pietų vėl darbas iki sutemų.

Bulviakasio talkas rengdavo didesni ūkiai. Smulkesnių ūkių kaimynai bulves nusikasti padėdavo vieni kitiems. Žmonių skaičius talkose būdavo įvairus, pagal ūkį ir bulvių plotą. Susirinkdavo 5, kartais 10 ar net 20 talkininkų.

Šeiminkas, kitur – bernas, su arkliu bulves išaria, o paskui eina moterys, purto išartą žemę ir renka bulves į pintus krepšius (*kašikus*). Juos atsinešdavo patys talkininkai iš namų. Bulves pildavo į pakulinius naminus maišus, kuriuos į vežimus sukilodavo vyrai.

Dalį bulvių supildavo kamaroje, o kitas – į kaupą (*kapčių*). Iš kamaros vartodavo kasdien, o kaupe bulvės likdavo iki pavasario. Kaupą darydavo taip: bulves supila ant kojomis sutryptos dirvos, apkrauna šiaudais, apmeta žemėm, kartais ir mėšlu apkratydavo, kad šilčiau būtų. Jeigu šalta žiema, tai bulves supildavo troboje po lova, kad nesusaltų sėklinės.

Nuobaigoms šeiminkė išvirdavo bulvių su *kailiniokais*, mėsos, iškepėdavo bulvinių blynų, pyrago.

Merginos atsinešdavo į bulviakasi batelius, sukneles, nes per nuobaigas būdavo šokiai. Į pasilinksminimą sueidavo ir daugiau jaunimo, nors jie bulviakasyje ir nedalyvavo.

Linų rovimo ir mynimo talkos. Linus rauna rugpjūčio pabaigoje, rugsėjo mėnesį, kai nuima vasarojų. Raudavo moterys, rečiau – vyrai, rankomis, ir iš karto rišdavo su tais pačiais linais arba susuktomis iš šiaudų grįžtėmis (*kurlaišomis*). Pėdus galvenomis aukštyn sustatydavo į gubas po 15–30 pėdų.

Samdytiems linų rovėjams mokėdavo po 2–3 litus už dienos darbą.

Po savaitės, kai galvenos sudžiūsta, vyrai suveždavo linų pėdus klojiman. Klojime paleidžia (atriša) linus iš pėdo, tada ima saujelėmis ir nušukuoja specialiomis medinėmis šukomis galvenas. Buvo ir specialūs prietaisai – *ožiai*, ant kurių pritvirtindavo šukuojamus pėdus. Lauke iš karčių įrengdavo žardą. Nušukotus galvenokus neša iš klojimo ir žardo į žardus. Laikė juose apie mėnesį,

kol galvenokai išdžiūsta. Kad galvenokų nesulytų, žardus statė po medžiais arba užklodavo maišais. Kai galvenokai išdžiūdavo, juos kuldavo.

Nušukuotus, be galvenų, pėdus veždavo ir merkdavo į balą, apmesdavo žabais, užritindavo akmenų, kad geriau prispaustų ir pėdai neišlįstų iš vandens (*neatsistotų*). Po savaitės ar dviejų išmirkytus linus ištraukdavo iš vandens, sukraudavo į vežimą, veždavo į lauką ir atrištus pėdus retai išmėtydavo. Moterys juos paklodavo eilutėmis. Pakloti linai laukuose džiūdavo 1–2 savaites. Atsiklojęjusius ir išdžiūvusius su grėbliu sugrėbdavo, vėl surišdavo į pėdus ir suveždavo į klojimą.

Žiema, kai nudirba visus darbus, linus veža *minti* į jaują. Jaujas linams minti tais laikais turėjo ne kiekvienas ūkininkas – maždaug viena jauja buvo trims kaimams. Jaujos buvo medinės, dažniausiai iš apvalių įvairaus dydžio rąstų. Į jaują sudžiaudavo 20–60 *kūlių* linų. Linų kūlys – tai atsiklojęjusių, pakeltų nuo žemės maždaug 30 saujelių linų ryšys, surištas šiaudais.

Jei jauja didelė, tai sudžiaudavo iš karto dviejų gerų ūkių linus. Jeigu linai drėgni, tai džiaudavo laisvai, kad geriau džiūtų. Linus jaujoje ant karčių (*grėdų*) sudžiaudavo iš vakaro. Pirmą kartą jaują pakurdavo vakare, o antrą kartą – trečią valandą nakties. Per naktį linai išdžiūsta ir iš ryto talka mina. Malkų jaujai kurti atveždavo kiekvienas linų savininkas. Jaują iškūrendavo ir ją pernakt prižiūrėdavo jaujos savininkas. Už pasinaudojimą jauja buvo imamas mokestis: iki Pirmojo pasaulinio karo 30–40 kapeikų, o tarpukario laikais – 2 litai, arba reikėdavo atidirbti.

Jauja dažniausiai susidėdavo iš dviejų patalpų. Vienoje – iš didelių akmenų sukrauta krosnis ir įtaisytos grėdos linams sudžiauti. Antrojeje patalpoje tilpdavo arklinė mašina ir mynėjai. Vienas arklis eidavo ratu ir sukdamo mašiną. Talkoje dirbdavo 7–8 žmonės: vienas neša pėdus nuo grėdų, du padavinėja saujeles leidėjams, du leidžia saujeles į mašiną, vienas ima iš mašinos, vaikas ar senis varinėja arklį. Išmintus linus krauna ir veža su vežimais (jei daug sniego, rogėmis) namo, klojiman.

Per linų mynimo talkas už dieną mokėdavo 2–3 litus.

Parvežę namo, linus braukia brauktuvėmis, kad spaliai išbirtų. Brauktuves pasidarydavo patys šeimnininkai. Kartais braukdavo šakėmis. Geresnes pakulas moterys išsirinkdavo verpti.

Talkininkams duodavo tris kartus per dieną valgyti: priešpiečių, pietų ir vakarienės. Pusryčių neduodavo, nes talkininkai ateidavo iš namų tiesiai į jaują prie darbo. Maistas per linamynį būdavo įvairus: privirdavo riebios kopūstų sriubos su kiauliena ar aviena, pašutindavo bulvių *su kailiniokais*, duodavo mėsos, dažnai kepdamo bulvinių blynų, kuriuos valgydavo padažydami į taukus. Šeimnininkas pastato butelį degtinės, šeimnininkė – kvietinio alaus. Jei būdavo jaunimo, tai padainuodavo, pašokdavo, paeidavo ratelių, „daližo žiedą“.

Paskutinė metų žemdirbystės talka – **kūlimas**. Kuldavo mediniais spragilais, vėliau – arklinėmis kuliamosiomis mašinomis. Kuliant arklinėmis mašinomis, dirbdavo 10–12 žmonių. Paauglys ar senukas arklį varo ratu, vienas leidžia atrištus praskleistus pėdus į mašiną, vienas pėdus atriša (ar nupjauna peiliu grįžtes) ir paduoda leidėjui, vienas kūlėjas iškultus javus meta ant didelio rėčio su kojomis

(*redelio*), moterys iškrato iš šiaudų grūdus, vyrai neša šiaudus ir krauna į stirną lauke, o jei yra vietos – klojime. Arkline kuliamąja mašina išskulti grūdai būna sumišę su pelais. Grūdus nuo pelų atskiria su arpu: pelus arpas išpučia per galą, o grūdai byra arpo priekyje ant žemės. Grūdus valydavo ir trijeriu (*trejeriu*), kuriuo grūdus buvo galima išrūšiuoti, pavyzdžiui, iš avižų atskirti vikius.

Šeiminkai nuobaigoms alaus, butelį degtinės pastatydavo, vaišių pataisydavo.

Iš **gyvulininkystės** talkų svarbiausia buvo **skerdimo** talka. Skerdimo talkos buvo paplitusios tarp vargingųjų ir iš dalies tarp vidutiniųjų valstiečių, nesinaudojusiu ūkiuose samdomuoju darbu.

Talkininkus kviesdavo iš vakaro. Kviečiami būdavo 3–4 vyrai. Pasiskolindavo iš kaimynų įrankius, lovą ar kubilą mėšai sūdyti, jei neturėdavo savo, pasidarydavo *burzgulį* ar *branktą* kiaulės snukiui suveržti: paimdavo virvelę, užnerdavo pagaliuką ir užsukdavo snukį, kad kiaulė nežviegtų ir greičiau uždustų.

Skersdavo dažniausiai žiemą, prieš Kalėdas. Išvaro kiaulę iš tvarto ir lauke, paguldę ant suolo, nuduria. Kraują nutekina į puodynę ar kibirą, dūrimo vietą užkiša švaria skepeta. Kad kraujas nesukreštų, jį maišo šaukštu ar pagaliuku, įberia druskos arba įdeda sniego, ledo. Vyrai kiaulę lauke svilina degančiais šiaudais. Mėsinėti paguldo ant lentų arba kopėčių, pakeltų apie pusmetrį nuo žemės. Šį darbą atlieka pats šeiminkas. Jeigu jis nesugeba, tai kviečia skerdėją ir mėsinėtoją į talką. Jei oras šaltas, kiaulę ant rogučių įtempia į trobą ir mėsinėja ant stalo. Kartais mėsinėdavo ir moterys.

Skerdiko ateidavo prašyti net iš kitų kaimų. Peiliu durdavo tokiu, kokią duoda šeiminkas. Dažnas skerdikas pats turėjo peilį pasidaręs.

Seniausia atsilyginimo talkininkams forma yra *skerstuviių* vaišės – talkininkų, kaimynų vaišinimas šviežia mėsa, juka, alumi. Skerstuvės – tai mėsos gabaliukas, dažniausiai su šonkauliais. Mėgėjams duodavo kepenų ar plaučių, kartais net kraujo. Nešdavo skerstuviių net vargšams. Dūrėjui duodavo mėsos gabalą su dūrimo skykle. Kartais į vaišes pasikviesdavo ir kaimynų, kad ir nepadėjusių pjauti kiaulės. Šeiminkė išvirdavo sriubos iš kraujo (*jukos*). Iš anksto užmerkėdavo ruginių miltų į vandenį, kad skerstuvėms raugas išrūgtų. Virdamos juką, įpildavo į kraują raugo, pridėdavo mėtų, lauro lapų (*lapelių*), šviežios mėsos. Per skerstuves vėdarų iškepti nespėdavo, tai vėdarų valgyti susirinkdavo vėliau, kitą dieną ar savaitę. Vėdarai būdavo kruopiniai (prikimšti kruopų su krauju) ir bulviniai.

Žinota įvairių su kiaulės skerdimu susijusių burtų. Buvo tikima, kad pagaliukas, kuriuo buvo maišomas iš žaizdos bėgantis kraujas, taip pat dūrimo skylės kaištis išbaido kurmius iš kurmiarasių. Buvo manoma, kad nuo skerdimo dienos priklauso mėsos skonis ir kokybė, ar gerai mėsa sūdysis, ar nekirmys. Paskerdus kiaulę mėnulio priešpilny ar pilnaty, verdama mėsa pučiasi ir būna minkšta, laikoma nerūdija. Per mėnulio jaunatį skersta mėsa kietesnė, nekirmijanti. Dažniausiai vis dėlto kiaules skersdavo per pilnatį.

Namų statybos talkos telkiamos miškui vežti, namams statyti, stogui dengti, molinei krosniai krėsti.

Statybinę medžiagą veždavo iš miško talkininkai, namą statydavo meistrai. Namus statė daugiausia vasarą, kai šilta ir sausa. Jei meistrų keli, tai per mėnesį ir pastatydavę.

Medžiagos į mišką važiuodavę po keliasdešimt kartų. Medžius reikėjo pirkti. Vienas medis kainavo apie 20 litų. Medžius pjaudavo pjūklais (*pielomis*). Šakas nukapodavo kirviu. Šakas reikėdavo išvežti arba sudeginti, kad miške neliktų šiukšlių. Žiemą rąstus veždavo su rogėmis ir rogutėmis. Ant rogučių dėdavo ploną rąsto galą.

Surentę sienas, nerdavo gegnes, prie jų medinėmis vinimis (*cvekais*) prikaldavo grebėstus. Stogą dengė šiaudais, nendrėmis tie patys talkininkai. Uždengdavo per dvi dienas. Uždengę iškeldavo nupintą iš gėlių ar kokių žalumynų vainiką.

Statydami molinį tvartą, pirmiausia prisiveždavo akmenų. Statydavo trise – meistras ir du pagalbininkai. Padaro rugių šiaudų kūlį, suriša jį ir prikinko prie arklio. Akmenis užritina ant tų šiaudų ir arklys pervelka, kur reikia. Iš akmenų padaro pamatą (*padmurauką*). Reikia apie 200–300 akmenų. Atsivežtą molį supila vandeniu, kad išbrinktų. Į molį prideda viržių arba šiaudų ir gerai išmina arkliais. Išgalastais kastuvais molį krauna ant akmenų į sieną. Meistras ant sienos užmestą molį pataiso, sumina kojomis. Sukrėtą sieną nulygina aštriu, ant ilgo koto pritaisytu kastuvu. Krėsdami sieną, palieka skyles durims, langams, kurie būna iš anksto padirbti iš medžio. Pastato lango rėmą ant molio, išgręžia skyles ir sukala į jas kuolus, kad laikytų langą. Kai molis išdžiūsta, sukala iš pagaliukų medžio vainiką ir iškelia. Vadinas – nuobaigos. Už vieno tokio tvarto ar gryčios pastatymą ūkininkai mokėdavo 500 litų. Nuobaigoms pastatydavo degtinės.

Talka **molinei krosniai** (*pečiui*) **krėsti**. Pirmiausia padaro krosnies padą. Po to sukala išlenktą skliautą (*sklepavonę*) iš lentučių. Ant jų meta minkštą molį ir muša jį plačiu mediniu plaktuku. Džiovina krosnį savaitę, tikai tada užkuria. Tokią krosnį 3–4 vyrai nukrėsdavo per dieną, vienas žmogus – per tris dienas. Vienas krosnies galas, kur kūrenamos malkos, žemesnis, o kitas aukštesnis. Seniau dūmai į gryčią eidavo, vėliau pradėjo kaminus iš lentų kalti, nes plytų nebuvo. Todėl daug namų sudegdavo, nes mediniai kaminai greitai įkaista ir užsidega.

Paminėtinos plunksnų plėšymo ir kopūstų dėjimo talkos.

Seniau ančių, žąsų, kalakutų, vištų laikydavo daug. Sueidavo kelios mergos **plunksnų plėšyti**. Kad linksmiau būtų, dainuodavo įvairias dainas. Plunksnas plėšydavo taip: paima saują plunksnų ir kiekvieną plėšia pūkus nuo spaigliuko. Ilgąsias plunksnas būtinai reikėjo suplėšyti, mažesnių galima ir neplėšyti. Plėšydamos plunksnas prieš vestuves, dainuodavo: „*Vežk kraitelį per laukelį, o sesulę nuo vargelio...*“ Plunksnas plėšyti tingėdavo: „*sauja plėšytų, šmukšt ir neplėšytų*“. Plunksnų plėšyti sueidavo tik merginos, o vaikinai ateidavo tik „pūsti plunksnų“ bei kitokių „šposų krėsti“: „*Vyrai anekdotus pasakoja, merginos juokiasi, o plunksnos laksto*“.

Suplėšę plunksnas šokdavo, nes į nuobaigas ateidavo ir vaikinių pasiškoti. Šokdavo ratelius, „dalindavo žiedą“.

Mažai kas kviesdavo **kopūstų dėjimo** talką. Pasikvies kokį kaimyną, ateis artimesnė tetulė – jau ir talka.

Kopūstus vyras supjausto smulkiai (*sučėčkavoja*) su peiliu. Įberia dėl skonio druskos, kmynų, spanguolių, rūgščių obuolių. Į statinės dugną įpila ruginių miltų, kad sukeltų rūgimą. Suverčia kopūstus į statinę ir muša mediniu *muškliu*. Pradėjusius rūgti prabadydavo smailiu pagaliuku, kad raugas išeitų. Statinę

laikydavo gryčioje. Kelias dienas jos neuždengia, o paskui užkloja drobine ar marline skepetėle, uždeda medinį dangtį ir prislegia akmeniu. Laukia, kol parūgs ir galima bus ragauti.

Visos talkos buvo telkiamos iki kolektyvizacijos. Sukūrus kolūkius, dauguma talkų išnyko. Liko tik mėšlavežio, šienapjūtės, bulvių sodinimo ir bulviakasio talkelės.

Pasakojo:

1. Marijona Bieliūnienė, gim. 1905 m., gyv. Ignėtiškio k.
2. Pranas Čepukas, gim. 1900 m., gyv. Razalinėvos k.
3. Jonas Čerškus, gim. 1904 m., gyv. Šapelių k.
4. Pranas Čerškus, gim. 1902 m., gyv. Šapelių k.
5. Antanas Čiominas, gim. 1904 m., gyv. Rakališkio k.
6. Kostė Didelienė, gim. 1908 m., gyv. Gindvilių k.
7. Kazimieras Dručkus, gim. 1886 m., gyv. Vaičėnų k.
8. Kazys Jucevičius, gim. 1918 m., gyv. Duñdiškių k.
9. Adelė Karaveckienė, gim. 1918 m., gyv. Urbėniškio k.
10. Liucija Katinauskienė, gim. 1919 m., gyv. Antėnašės k.
11. Emilija Kligienė, gim. 1901 m., gyv. Senėdvarių k.
12. Jonas Klišonis, gim. 1909 m., gyv. Andriūnų k.
13. Aldona Kulytė, gim. 1923 m., gyv. Stasiūnų k.
14. Emilija Kundelienė, gim. 1918 m., gyv. Gindvilių k.
15. Jonas Kundelis, gim. 1920 m., gyv. Gindvilių k.
16. Apolionija Lapėnienė, gim. 1924 m., gyv. Zėbolių k.
17. Antanas Lungys, gim. 1913 m., gyv. Visdievų k.
18. Karolina Petrauskienė, gim. 1900 m., gyv. Zėbolių k.
19. Juozas Pitėrenas, gim. 1891 m., gyv. Dideliškio k.
20. Ona Sakalauskaitė, gim. 1893 m., gyv. Bučėlių k.
21. Liuda Sakalauskiėnė, gim. 1917 m., gyv. Gindvilių k.
22. Bronius Stankevičius, gim. 1894 m., gyv. Bradėsių k.
23. Elena Šajaukiėnė, gim. 1912 m., gyv. Trumponių k.
24. Sabinas Šeškus, gim. 1904 m., gyv. Pėkriaunio k.
25. Marytė Šinkūnienė, gim. 1922 m., gyv. Gindvilių k.

Gyvulių ganymas, šėrimas ir priežiūra*

Rasa Kašėtienė

Kol neišsiskirstė vienkiemiais, kaimas gyvulius ganė bendrai. Kaimui išsiskirsčius, gyvulius imta rišti. Kartais dar ganydavo ir vienkiemiuose, jei turėdavo daugiau žemės ir gyvulių ir jei būdavo kam ganyti. Karves rišdavo už ragų, arklius – už kojos, kartais už apinasrio. Dažnai arklius supančiodavo virveliniais pančiais. Kiaules rišdavo labai retai.

Kerdžių (*ustovų*) samdydavo kaimo sueiga (*skodas*) pavasarį, dar prieš ganyimą, maždaug apie Šv. Jurgį (balandžio 23 d.). Kaimo sueigoje suderėdavo jam algą. Ustovui būdavo mokama nuo gyvulio. Mokėdavo grūdais, pinigais, linais, vilnomis (nuo vienos karvės mokėdavo po kelis svarus grūdų, šiek tiek vilnų, linų, po 2 litus). Ustovu būdavo nebejaunas, neturtingas žmogus iš to paties ar gretimo kaimo. Pasitaikydavo ir moterų. Jas vadindavo *ustovienėmis*.

Ustovas nešiodavo sermėgą, kurią ištepdavo *pakastu* (aliejami dažams atskiesti), kad neperlytų, avėdavo medpadžiais (*medokais*). Turėdavo ilgą botagą, suvytą iš 3 virvelių, kartais turėdavo ir triūbą iš medžio ar skardos.

Ustovą išlaikydavo visas kaimas. Kiek gyvulių buvo ganoma iš kiemo, tiek dienų tas kiemas turėdavo išlaikyti ustovą, t. y. maitinti ir duoti nakvyne.

Su ustovu ganydavo 2–3 piemenys. Juos suderėdavo iki Visų šventųjų dienos (lapkričio 1 d.), tačiau dažnai piemenims reikėdavo ganyti ir ilgiau. Todėl piemenys varydavo aplink beržą ožį ar baltą aviną, kad sniegas greičiau iškristų. Ustovas ganydavo tik iki lapkričio 1 d. Vėliau piemenys turėdavo ganyti vieni, bet tik karves, nes kiaulės būdavo ganomos tol, kol ganydavo ustovas.

Karves gindavo kartu su avimis, o kiaules atskirai. Arklius ganydavo naktį, nes dieną su jais dirbdavo. Paprastai du piemenys gindavo karves, o vienas – kiaules. Piemenys keisdavosi: vienąsyk tas pats piemuo ganydavo karves, kitąsyk – kiaules.

Iki Sekminių karves visą dieną laikydavo lauke, o po Sekminių, kai būdavo karšta, jas gindavo namo pietų. Jei piemenys norėdavo anksčiau parginti gyvulius pietų, tai pradėdavo zvimbdami aplink karves lakstyti. Tada karvės imdavo zylioti ir parbėgdavo namo.

Piemenys rengdavosi labai vargingai. Nešiodavo drobinus drabužius, nuo lietaus turėdavo kokį maišą, avėdavo klumpėmis, vyžomis, naginėmis, bet dažniausiai vaikščiodavo basi. Piemenų drabužiams buvo naudojamas iš pakulų išaustas audeklas, kuris nuo lietaus sustandėdavo. „Kai lietus palyja, suknelė stačia paliеka, tai net blauzdas nudrasko. Kai kraujas teka, sako: „gaidžiai gieda“ arba „skiauterė raudona“, – pasakojo viena pateikėja.

Nuo lietaus kokias nors palapines piemenys retai statydavo. Jei netoli miško ganydavo, tai kartais jas susikraudavo iš šakų.

Piemenys turėdavo botagus. Juos vydavo taip: nuveja 3 plonas virveles ir tada visas suveja į vieną.

Ganydavo jau nuo 6–7 metų. Reikėdavo anksti keltis, todėl pieme-

* Medžiaga rinkta per Vilniaus universiteto kraštotyryninkų ramuvos ekspediciją 1980 m.

nukai beganydami labai norėdavę miego. Kad, piemenukui užmigus, karvė kur nenuėitų, jis prisirišdavo virvele už rankos prie karvės. Jei karvė kur eidavo, tai ir piemenuką pažadindavo.

Piemenys žaisdavo akmeniukais, mėtydavo peilį į žemę (nuo galvos, nuo rankos, nuo kelio), kad išmigtų. Žaisdavo *čiurkelį*: medinį apvalų rutuliuką reikėdavo lenktu galu lazda įvaryti į žemėje padarytą duobutę. Mušdavo riešutus: į duobutę sudeda riešutus ir muša ranka per juos; kuris iššoka, tą gali pasiimti.

Pirmą kartą iš tvarto išgenamus gyvulius šeimininkai krapindavo švęstu vandeni su bažnyčioje pašventinta šluotele, rūkydavo verbomis, kadagiais (*ėgliais*), kad gyvuliai ramūs būtų, kad jų perkūnija nenutrenktų, kad velnias nepristotų, kad vilkai nenuneštų. Ir dabar dar seni žmonės, pirmą kartą išgindami, gyvulius rūko.

Parginus gyvulius pirmą ganyimo dieną, šeimininkė liedavo piemenis vandeni, kad karvės pieno daugiau duotų. Taip darydavo tada, kai kaimas dar nebuvo išdalintas vienkiemiais.

Per Sekmines piemenys pindavo karvėms vainikus iš gėlių, žolių, beržo šakelių. Karves puošdavo, kol kaimas ganė bendrai. Tą dieną grįžusiems piemenims šeimininkė atsidėkodama duodavo kiaušinių, sviesto, lašinių, sūrio. Jei kuris piemu neapvainikuodavo karvės, tai nieko negaudavo.

Kartais per Sekmines piemenys eidavo per kiemus, kur gaudavo sūrio, kiaušinių, sviesto. Prisirinkę visko, ruošdavo *piemenų balių*.

Per Sekmines gindavo vadinamųjų *rytagonių*. Tą dieną gyvulius išgindavo ne piemenys, o mergos. Išgindavo dar naktį, o saulei patekėjus, ateidavo piemenys ir pakeisdavo mergas. Rytagones gindavo tik mergos.

Naktigonėn jodavo kiekvienas su savo arkliais. Ganydavo arklius servitutuose¹. Arklius dažniausiai supančiodavo vytelėmis ar virveliniais bei geležiniais pančiais. Kartais po kaklu arkliams parišdavo skambalus, kad girdėtų, kur arklys eina.

Kartais naktigonėn jodavo ir merginos, jei nebūdavo kam. Naktigoniai kurdavo laužą, pasakodavo įvairius atsitikimus, krėsdavo išdaigas: užremdavo kieno nors duris, užkeldavo ant stogo vežėčias, į šulinį įstatydavo rąstą ir pan. Eidami gulti, pasitiesdavo kokius kailinius ant žemės, ir viskas.

Kai gyvuliai susirgdavo, juos dažniausiai *atkalbėdavo*. Būdavo atkalbama su druska, grietine, vandeni, degtine, cukrumi, ruginiais miltais. Atkalbant niekas negalėdavęs klausytis, nes kitaip atkalbėjimas nepadėtų. Atkalbėtojas savo paslapties niekam neišduodavęs. Tik prieš mirtį savo paslaptį perduodavęs žmonai ar sūnui.

Gyvuliui išputus ar susirgus pažandžių pūtimu (*pelėm*), diegliais, gyvulio šonus braukydavo iš šiaudų ir deguto padarytu ryšeliu, duodavo gerti žibalo, alyvos, žolelių (pelynų) ir vedžiodavo. Gyvuliui, sergančiam pelėm, dar po pilvu pakišdavo ližę duonai kepti ir taip vedžiodavo jį. Gydydavo ir taip: reikėdavo pagauti kurmį, jį sudraskyti ir tomis rankomis perbraukti gyvuliui per šonus.

Susirgus veršeliui, jo šonus braukydavo aulinio bato (*čebato*) aulu, duodavo vandenyje ištirpintos druskos.

Arkliui, susirgusiam diegliais, duodavo pelynų, trindavo čebato aulu

¹ Dvarams priklausiusioje žemėje, kurioje kaimai turėjo teisę ganyti gyvulius.

šonus, jodinėdavo juo kelis kartus aplink kapines. Kad arkliai nesirgtų pažandėmis (*geležimis*), juos laikydavo tvarte kartu su ožiais.

Dažna kiaulių liga – raudonligė. Šią ligą gydydavo taip: sudrėkindavo maršką raugintų kopūstų sunka, apklodavo ja kiaulę. Arba duodavo kiaulei žolelių, trindavo ją rūgusiu pienu.

Jei gyvuliai būdavo neramūs, žmonės sakydavo, kad juos kas nors *nužiūrėjo*. Jei karvė užtrūkdavo, taip pat sakydavo, jog ją kažkas nužiūrėjo. Sakydavo, jog yra *negerų akių*, kurios gali nužiūrėti. Tokias akis turi vaikas, kurio motina para nemaitino krūtim, o paskui vėl ėmė maitinti. Būna ir *gerų akių*. Jei toks žmogus pažiūri, tai gyvulys geriau auga.

Nužiūrėtą gyvulį žegnodavo, kryžmai nuplaudavo stalo keturis kampus ir tuo vandeniu apiplaudavo gyvulį, apkrapindavo švęstu vandeniu.

Viena pateikėja pasakojo, kad jų kaime buvusi viena moterėlė, kuri galėdavusi užkalbėti gyvulius. Jei ji ateidavo anksti ryte ir paprašydavo vyriškų kelnų juosmens, tai tame kieme užtrūkdavusi karvė. Taip pat ta pateikėja (Paulė Karaliūtė, gim. 1913 m., gyv. Kuprių k.) pasakojo, jog girdėjusi iš savo tėvo tokį atsitikimą: žmogelis, kurio karvė užtrūkusi, nuėjęs pas atkalbėtoją. Atkalbėtojas išklausinėjęs viską apie karvę. Tada pripylęs dubenį vandens. Vandenyje pasirodęs atvaizdas tos moters, kurią žmogus įtaręs nužiūrėjęs jo karvę. Atkalbėtojas liepęs šerti tam atvaizdui vandenyje per rankas. Žmogus taip ir padaręs. Grįžęs namo, pamatęs, kad įtariamoji moteris susilaužiusi ranką.

Buvo tikima, kad Joninių rasa atima karvių pieną. Vienas pateikėjas (Antanas Bieliūnas, gim. 1893 m. Pakrianių k.) girdėjo tokį atsitikimą: ėjo bernas, nuvedęs arklius, ir nešėsi apynasrius. Jis pamatė bobą, einančią per rasą ir tempiančią maršką. Eidama boba vis sakė: tpru tpru tpru. Parėjęs namo, pakabino bernas apynasrius, o iš jų pienas lašėti pradėjo. Taip buvę per Jonines.

Kad karvė vėl duotų pieno, reikia nueiti devintan laukan, rasti ten arklio sutrauktus pančius, parnešti namo ir padėti karvei po snukiu.

Iki kolūkių žiemą gyvulius šerdavo 3 kartus per dieną, o kolūkių gyvulius šėrė tik 2 kartus per dieną. Žiemą karves šerdavo šiaudais. Arkliams duodavo šieno, dobilų. Karvėms ryte dažniausiai duodavo ruginių šiaudų, per pietus – vasarinių šiaudų, pelų, vakare – vėl ruginių šiaudų. Avims – smulkesnio šieno. Kiaulėms žiemą duodavo bulvių, apšutintų miltų, burokų, arklio mėšlo. Penimai kiaulei duodavo dar burokų, grūdų. Vasarą kiaulėms vakare dar įpildavo pamazgų, pamedavo žolės.

Kiaulę skersdavo 2–3 vyrai. Pirmiausia kiaulei už kojos pririšdavo virvę, parversdavo kiaulę ant šono ir nudurdavo. Paskui nupešdavo ilgesnius šerius parduoti, likusius nusvilindavo. Skersdavo paprastai pats šeimnininkas, bet dažnai kviesdavo ir kaimynus talkon. Už tai kaimynams atsilygindavo skerstuvių mėsa.

Kiaulę skersdavo ir kitaip: pagaudavo kiaulę, užkeldavo ant suololių ir nudurdavo iš apačios. Po apačia pastatydavo indą kraujui. Kraują maišydavo pagaliuku, kad nesukreštų. Skersdavo tvarte, kieme.

Gyvulius šerdavo dažniausiai šeimnininkas, kiaules – tik šeimninikė. Arklius prižiūrėdavo tik vyrai. Karves šerdavo ir nuo žemės, ir iš ėdžių, vadinamų *drobynomis*. Jas darydavo iš lentų ir pritvirtindavo tvarte prie sienos. Avis šerdavo

iš ėdžių, arklius – iš *žlabais* vadinamų ėdžių. Žlabai – sukalta iš lentų dėžė ant 4 kojų, apie pusę metro pakelta nuo žemės.

Pašarą nešiojo rezginėmis, taip pat iš balanų padarytomis didelėmis pintinėmis (*skalinėmis*). Jei daug pašaro, nešdavo perjuosę šieną virvėmis.

Gyvulius girdydavo iš lovių. Vandenį nešiodavo su naščiais (*neščiais*).

Vištoms duodavo supjaustytų ir užpiltų pienu dilgėlių, pakapotų bulvių, grūdų, žolių. Tik išsiritusius viščiukus lesindavo kruopomis, susmulkintu kietai virtu kiaušiniu.

Sukūrus kolūkius, kolūkio arklius ganydavo nuolatiniai piemenys – vyrai. Ganydavo visą parą, todėl piemenų dažniausiai būdavo du. Vienas miegodavo, kitas saugodavo arklius, po to pasikeisdavo. Dieną likdavo saugoti ir po vieną. Jie turėjo būdą, sukaltą iš lentų ir užkeltą ant ratų, kad būtų galima ją pervežti į kitą vietą. Taip ganė kokius 7 metus.

Kolūkis gyvulius ganė elektrinėmis aptvaromis aptvertose ganyklose. Ganydavo 2–3 piemenys. Vienoje vietoje išganę, aptvaras perkeldavo į kitą vietą. Aptvaruose ganydavo po 100 ir daugiau melžiamų karvių. Išgindavo gegužės 10–13 dieną, ganydavo iki lapkričio mėnesio, o kartais ir ilgiau.

Pasakojo:

1. Antanas Bieliūnas, gim. 1893 m., gyv. Pakriaunių k.
2. Valė Bieliūnienė, gim. 1931 m., gyv. Rakališkio k.
3. Juozas Balužis, gim. 1911 m., gyv. Duñdiškių k.
4. Jonas Čirpus, gim. 1909 m., gyv. Pakriaunių k.
5. Paulė Karaliūtė, gim. 1913 m., gyv. Kuprių k.
6. Liucija Kavaliauskienė, gim. 1912 m., gyv. Rūmiškių k.
7. Rožė Kažukauskaitė, gim. 1912 m., gyv. Kriaunų k.
8. Bronė Kralikienė, gim. 1912 m., gyv. Krapiščio k.
9. Ona Krasauskienė, gim. 1891 m., gyv. Mažeikių k.
10. Antanas Maurica, gim. 1903 m., gyv. Mažeikių k.
11. Adelė Mauricaitė, gim. 1916 m., gyv. Mažeikių k.
12. Marijonas Mezginas, gim. 1912 m., gyv. Bajorų k.
13. Elžbieta Petrauskienė, gim. 1908 m., gyv. Krapiščio k.
14. Jonas Pupelis, gim. 1892 m., gyv. Gindvilių k.
15. Antanas Tamoliūnas, gim. 1906 m., gyv. Bajorų k.

Žvejyba Sartų ežere ir kituose Obelių–Kriaunų krašto vandenyse

Klaudijus Driskius

Gražuoliai Sartai – dešimtas pagal dydį (1117 ha) ir antras pagal ilgį (14,8 km) Lietuvos ežeras, išsirangęs dviejuose – Rokiškio ir Zarasų – rajonuose¹. Ežeras visais laikais riboja šių rajonų žemes, o dabar skiria ir dvi apskritys – Panevėžio ir Utenės. Šiauriniai Sartų ežero vandenys skalauja Kriaunų apylinkių kaimų žemes. Kaimynystėje Zėlvė, Mėlynis, Mėlyniokas, Ūklis, Okliokas, Dubūžis, Ilgėlis, Kėležeris, Zirnajys, Degūčių, Ratuokliško ežerai, Salinis, Našys (*Untānašes*), Ilgys, Kriaunėlis (*Ažūkriaunis*), Obelių, Pakėnės, Buniūškių, Kumšų, Rokiškėlių ežerai, Kriaunės upė.

Straipsnyje pateikiama medžiaga apie verslinę ir mėgėjišką žvejybą šiuose vandenyse nuo XIX a. pabaigos iki XX a. pabaigos yra autoriaus surinkta 1984–1996 m. iš penkiolikos asmenų. Pateikiamos autoriaus surastos fotografijos. Iliustracijas piešė grafikas Marius Danys.

Iki Antrojo pasaulinio karo miestelių pirkliai žydai iš valdžios ar dvarininkų nuomodavo ežerus, samdydavo nuolatinius aplinkinių kaimų žvejus, turinčius savo žvejybos įrankius, su kuriais tie žmonės žvejojavo ir žiemą, ir vasarą². Tik vasarą per karšių (*palšų*) nerštus buvo draudžiama žvejoti net žydo žvejams. Su žydo žinia ežeruose galėjo žvejoti visi. Net jeigu ir nebuvo žvejys, bet pagavai žuvų – žydas mielai supirkdavo. Norint žvejoti Kriaunos upėje, reikėjo prašyti leidimo Kriaunų dvaro savininko, per kurio žemę tekėjo upė. Vyriausieji Kriaunų apylinkių gyventojai mena žydų tautybės Panevėžio miesto gyventoją J. Klasą, kuris apie 1930–1940 metus nuomojo Sartų ežerą ar jo dalį. Tuo laiku J. Klasas nuomojo dalį gyvenamojo namo Ščiūrių kaime, Onos Vertibavičienės (Zakarevičiūtės; 1890–1976) sodyboje.

Netolimuose Rūpetų, Bōbriškio kaimuose gyveno sentikių rusų, kurių pagrindinis pragyvenimo šaltinis buvo žvejyba. Susidarydavo dešimties–dvylikos žmonių grupė, žvejojusi žiemą ir vasarą. Jiems J. Klasas mokėjo atlyginimą, nepaisant, ar sugauna žuvies, ar ne. Žiemą, kai reikėdavo daugiau jėgos, J. Klasas samdydavo padėjėjų. Atlygindavo vienu samčiu (*čerpoku* – 3–4 kg) žuvų už vieną valkšną (*valkšnę*). Jei vienoje valkšnėje žuvies nėra – atiduodavo iš kitos. Intensyvesniu žvejybos laiku žvejai net apsigyvendavo Vertibavičių sodyboje. J. Klasas parūpindavo maisto. Iš Rokiškio, Panevėžio pristatydavo maisto produktų, pašarų. Šeimininkė Ona Vertibavičienė (Zakarevičiūtė) šėrė žvejų maistui auginamas kiaules, kepė duoną, virė valgi žvejams. Pusryčiai ir vakarienė sodyboje, o pietūs – „ant vandens“. J. Klasas nemokėjo Vertibavičiams nuomos, bet samdė jiems berną, kuris padėdavo nudirbti ūkio darbus.

J. Klasas turėjo savo žvejybos įrankius: valčių, tinklą, virvių, *bobų* (tokių iš statinės padarytų prietaisų, vartojamų žiemą tinklui traukti su virve), kablių ir kt. Įdomu, kad visa tai šeimininkas apdrausdavo: nuo vagysčių, ugnies, tinklo suplėšymo. Kriaunų žvejai samdi-

¹ Lietuvos TSR telkinių katalogas.

² *Lietuvių etnografijos bruožai*, Vilnius, 1964, p. 111.

niai buvo: Adolfas Valiulis (1904–1967), Bronius Kavaliauskas (1903–1981), Ankudinas Grigorjevas (1902–1967), Jonas Novikas (1904–1980), Antanas Kazanavičius (1905–1960), Ivanas Samarokovas (1906–1979), Dimitrijus Ivanovas (1883–1970), Onisiforas Sinica (1899–1990). Visi jie turėjo žemės, bet nedaug: du, tris, penkis hektarus, todėl savo noru samdydavosi žydui. Šie žvejai daugiausia žvejodavo Sartuosė. Gyvendavo savo namuose. Žmonės juos vadino *ribokais*.



*Žvejai Sartų ežere.
Apie 1920 m.*

Sugautas žuvis J. Klaso pasamdyti paežerių gyventojai arkliais vežė į Obelių ar Rokiškio geležinkelio stotis, o iš ten – jau į didesnius miestus. Vasarą vežė statinėse gyvas žuvis, o žiemą – sušalusias skalinėse arba dėžėse. Žiemos laimikiai buvo didesni už vasaros. Dažnai pakliūdavo viena tona ir daugiau žuvies. Kriaunų kaimo kailiadirbys ir žvejys pagalbininkas Jevstignejus Štetilnikovas (1906–1975) yra pasakojęs pateikėjui Stasiui Narkevičiui (1912–1986), jog prigaudydavę žuvies pilną jo pirtį, net iki langelio. Kraujas tekėdavęs ant pirties grindų. Ypač kraujingi karšiai (*palšos*). Vasaros metu Sartų ežere ties Ažūbrasčio kaimu buvo laikoma 3 × 4 m dydžio skrynia gyvoms žuvims laikyti. Dieną mirkdavo be priežiūros, o naktį saugoti skrynį buvo samdomi sodiečiai. J. Klasas tik likusias smulkesnes žuvis gabendavo turgun, šiaip į turgus neveždavo. Dosniai apdalindavo žuvimis savo žvejus ir Ščiūrių kaimo žmones.

Antrojo pasaulinio karo metais susikūrė Kriaunų žvejų artelė. Kai kurie vyrai pasirinko žvejybą kaip papildomą pragyvenimo šaltinį, juolab kad pagrindinis darbas – žiemą. Kriaunų žvejų artelėje buvo apie dešimt vyrų, kurie žvejojo vasarą ir žiemą, išskyrus du mėnesius: gegužę ir birželį – nerštų metą. Antrojo pasaulinio karo metais Zarasuose įsikūrė ir žvejybos bazė, kuri rūpinosi žvejų artelių kūrimu, jų oficialiu įforminimu. Tas labai pravertė po karo tiems, kurie norėjo išvengti stojimo kolūkin. Apylinkių pirmininkai gyventojus, kurie turėjo arklius, varydavo į įvairias pastotes: padėti nuvežti į stotį į Sibirą tremiamus kaimynus, pervežti tremiamųjų turtą, kitas prievoles. Todėl, įstojus į žvejų artelę, buvo patogų: arklio nepalies, nes priregistruotas žvejų artelėje, žvejo nevarys prie kitų darbų. Pateikėjas Jonas Seibutis (gim. 1927 m.) iš Kriaunų neslėpė, kad jis ir kiti pasirinko žvejo duoną, nes nenorėjo eiti kolūkin.

Žvejų artelei vadovavo brigadininkas. Kriaunų žvejų artelės brigadininku iš pradžių buvo Ivanas Samarokovas (1906–1979), o 1947–1948 m. – Stasys Narkevičius (1912–1986). Žvejai tarpusavy susitardavo: vieną savaitę vieni važiuoja žvejoti, kiti būna namuose, kitą savaitę – atvirkščiai.

Nakvodavo pas paežerių gyventojus. Žvejams mokėdavo pagal sugautą žuvį. Brigadininkas arba kuris nors darbininkas nuveždavo sugautas žuvis priėmimo punktą į Rokiškį ar į Zārasus. Tada gaudavo atlyginimą. Brigadininkui mokėdavo dvidešimčia procentų daugiau. 1947–1949 m., pagavus žuvies, per dieną žvejys (*ribokas*) uždirbdavo trisdešimt–keturiasdešimt červoncu. Žuvies nepagauni – nieko

neuždirbi. Kas turėjo arklį, tam, ištraukus valkšnę, buvo papildomai užmokama vienu samčiu (apie 3 kg) žuvų. (Arkliui reikia ir avižų, ir šieno.) Vienoj valkšnėj nepagaus – atiduos iš kitos. Žiemą žvejojant traukiamu tinklu, praversdavo ruginių šiaudų kūlys – parišti tinklui, kad jį geriau keltų po ledu, arba pasišviesti, kai valkšnė traukiama sutemus. Ruginių šiaudų kūlių atnešdavo paežerių gyventojai. Už vieną į glėbį telpantį šiaudų kūlį būdavo atsilyginama taip pat vienu samčiu žuvų. Ūkininkai atnešdavo ir avižų arkliams. Pagalbinių darbininkų (*pamogolų*) vasarą nereikėdavo, o žiemą jiems buvo atsilyginama vienu samčiu žuvų nuo vienos valkšnės.

Vokiečių okupacijos metais ir po karo žvejams už sugautą žuvį skirdavo talonus nusipirkti pagrindinėms maisto ir kitoms prekėms. Tuos vokiškus talonus žmonės vadino *taškais*. Tuo laiku trūko visko: cukraus, valcuotų ir prastai maltų miltų, kruopų, tabako, apavo. Daugiau pagavus žuvies, daugiau tekdavo žvejams ir talonų, už kuriuos buvo galima nusipirkti šių prekių.

Apie 1950 metus kolūkiai buvo stambinami. Sukurtas kolūkis „Sartai“. Jam buvo priskirta ir Kriaunų žvejų artelė. Tačiau nurodymai ateidavo iš Vasaknų valstybinio žuvininkystės ūkio.

Kadaise Vasaknų dvarą valdė grafas Benediktas Tiškevičius. 1912 m. Vāsaknas nupirkęs Vladas Grabovskis iškasė čia daug tvenkinių ir įrengė puikų žuvų ūkį³. Tokia 1948 m. suvalstybinto Vasaknų žuvininkystės ūkio priešistorė.

Žvejybos priemonės tuo metu priklausė kolūkiui. Kriaunų žvejų brigada turėjo dvi valtis, du arklius, traukiamus žieminį ir vasarinį tinklus, apie dvidešimt porų venterių, apie dešimt 40 m ilgio statomų tinklaičių (*sietkų*). Jokios technikos nebuvo. Tinklus traukdavo rankomis. Tuo metu Kriaunų žvejams vadovavo ir valkšnes vesdavo Jonas Novikas (1904–1980). Be anksčiau paminėtų žvejų, žvejojo Jonas Seibutis (gim. 1927 m.), Andrejus Grigorjevas (1927–1990), Albinas Kavaliauskas (gim. 1936 m.), vėliau prisijungė Vytautas Vertibavičius (gim. 1923 m.), Algirdas Novikas (gim. 1936 m.), Apolinaras Busilas (1934–1978), Vytautas Kurlavičius (1921–1989), Vytautas Kavaliauskas (gim. 1932 m.), Jonas Girčys (gim. 1925 m.).

Nors žvejo darbas jauniems vyrams buvo įdomus, tačiau mažai pelningas. Atlygindavo nuo sugautos žuvies. 1950–1957 m. už vieną kilogramą lydekų mokėdavo 60 kapeikų, už karšių (*palšų*) – 70 kap., ešerių, lynų – 40 kap., kuojų – 20 kap. Sugavus šamą ar ungurį – po kelis rublius už kilogramą. Nuo tos kainos kolūkis dar nusiskaitydavo už inventorių ir pan. Tad žvejams likdavo dar mažiau. Žvejai uždirbdavo po 20–50 rublių per mėnesį. Bet, pasak pateikėjo Algirdo Noviko iš Kriaunų, „*ribokų viena valkšnė peni*“. 1952 m. žiemą Sartų ežere, prie Lizgario miško, valkšnėje *Po obelėle* sugavę aštuoniolika šamų ir kitokių žuvų, žvejai uždirbo po tris šimtus rublių, bet taip pasitaikydavo retai. Kriaunų artelės žvejai vasarą žvejojo vasariu traukiamu tinklu, venteriais, statomais tinklaičiais (*sietkomis*). Turėjo specialų tinklą aukšlėms gaudyti Kriaunos upėje. Aukšlių neršto metu (jos neršia du kartus: didžiosios – kai žydi ievos, mažosios ir vidutinės – kai žydi rugiai) jas buvo leidžiama žvejoti. Bet aukšlė – menkavertė žuvis, į parduotuves nelabai imdavo, todėl žvejai jas išdalydavo gyventojams.

³ Kviklys B. *Mūsų Lietuva*, t. 1, Vilnius, 1989, p. 607.



Kriaunų artelės žvejai (iš kairės į dešinę): Apolinaras Busilas (1934–1978), Antanas Kazanavičius (1905–1960) ir Jonas Novikas (1904–1980) Rokiškio žuvies priėmimo punkte su Sartų ežere (prie Lizgario miško) sugautais šamaais. 1952 m.

Žiemą žvejojama tik traukiamu žieminiu tinklu. Per dieną padarydavo dvi valksnes, kartais ir tris. Bet trečiąją ištraukdavo jau sutemus. Labai retai, esant atodrekiui, iškirsdavo eketę ir su kartimis tinklaičius pakišdavo po ledu.

1942–1956 m. žiemomis Kriaunų žvejai ruošdavo ledus. Kirto dideles eketes, didžiulius ledo luitus arkliais suveždavo netoli Kriaunų miestelio ir trijų metrų aukščio, penkių metrų pločio ir tokio pat ilgio krūvą užpildavo pjuvenom, spaliais. Taip sukrauti ledai neištirpdavo per vasarą. Vasarą (šaldytuvų dar nebuvo) ledai buvo naudojami šviežiai žuviai ilgiau išlaikyti.

Reikėtų šį tą pasakyti **apie vandenų priežiūrą ir draudimus**. Iki Antrojo pasaulinio karo ežerus prižiūrėdavo eiguliai. Ypač saugodavo ir baudavo tuos, kurie mėgindavo ežere merkti linus. Tai buvo griežtai draudžiama.

Antrojo pasaulinio karo metais ir po karo nebuvo jokių draudimų dėl žvejybos neršto metu ir gaudomų žuvų dydžio. Apie 1950 metus buvo pradėta drausti žvejoti neršto metu: balandžio–gegužės mėnesiais. Būta išimčių. Per lynų nerštą birželio mėnesį nebuvo draudžiama žvejoti, nes lynų kitaip nepagausi. Lynų gaušumu garsėjo abu Mėlynio, Nāšio, Obelių ežerai. Tik apie 1954–1955 metus buvo pradėta taikyti tinklų akytumo apribojimai. Taisyklių laikymąsi ėmė kontroliuoti inspektoriai. Artelės žvejai turėjo darbo pažymėjimus ir galėjo bausti ar drausminti žvejybos metu sutiktus žvejus „mėgėjus“, valdžios vadinamus brakonieriais. Kaip sakė pateikėjas Albinas Kavaliauskas (gim. 1936 m.), „to niekada nedarydavom, nes buvom žmonės, be to, reikėjo sugyventi su paežerių gyventojais“. Pakenkus jiems, vietiniai paežerių žmonės galėdavo, užšalant ežerui, išaldyti dalgį ar pagalį su akstinuota viela. Tuomet tinklą suplėšys ir bus daug nemalonumų, kaip įvyko Dusetų Simono Pachomovo (gim. 1948 m.) žvejams 1994 m. žiemą, žvejojant Sartų ežere, Lašų kampe. Tikriausiai buvo išaldytos kombainų dalgės, ir žvejai supjaustė net du žieminius tinklus. Prieš tai buvę kivrčū tarp žvejų verslininkų ir vietinių gyventojų. 1995 m. žiemą žvejai verslininkai toje vietoje nežvejojo – bijojo, o 1996 m. žiemą sėkmingai ištraukė valksnę, apdalijo žmones žuvimi, gražino net kažkieno pastatytą ir netyčia ištrauktą tinklaitį.

Įdomu, kad niekuomet ant ežero nebuvo mokama pinigais už žuvį. Tik degtinė, labai retai – maistas. Įprasti mainai: už vieną butelį degtinės – vienas samtis (3–4 kg) žuvies.

Kriaunų žvejų artelei priklausė šiaurinė Sartų ežero dalis iki mažosios salelės: Bradėsių, Pasarčiū, Lašų šakos ir Ažubrasčio šaka, arba Kunigo kampas. O Sartų ežero dalis į pietus nuo mažosios salelės – Dusetų žvejams.

Tinklo traukimo vieta vadinama *valkšne*. Kiekviena valkšnė turi savo pavadinimą. Pagal valkšnes galima sudaryti gana gerą Sartų ežero geografiją, pagal jų pavadinimus žvejai sutaria žvejybos vietą. Sartų ežero valkšnių pavadinimai: *Kūnigo kampas*, *Po obelėle*, *Ešerinė*, *Po skālomis* (kliūtimis), *Šāminė*, *Kapūsnykas* (šalia Kapų kalno), *Po grāuže*, *Po eglė*, *Po plikū kālnu*, *Po Velikuškiais*, *Rugštėlių ragas*, *Po jāuja*, *Po Veņslovo pirtelė*, *Pālšinė* (šiā valkšnę visuomet traukia sutemus – naktį karšiai (*palšos*) nemato), *Bertāšiaus rāgas*, *Sidābrinė*, *Prie pāramo*, *Ilgōji*, *Po bėržu*, *Po āžuolu*, *Ant sēkliaus*, *Po Kamarāusku*, *Vārstinė*, *Geležinė*, *Po šileliū*, *Po girininkijā*, *Vilkduobė* (šioje vietoje labai seniai skendo vilkai, ėję iš girios į Kavolių kaimą), *Po Verbiejiene*, *Kālbutiškių kampas*, *Po pievelė*, *Po āžuolaīs*, *Po Anāpoliu*, *Po Anāpolio dvarū*, *Kūojinė*, *Drākumpio kulys* (kur Audrōs upė įteka į Sartų ežerā), *Pakapinė*, *Vārtinė*, *Po cerkve*, *Po girelė*, *Po Gegėliškiu*, *Pogānnajā krūžka* (pažodžiui išvertus „pagoniškas (suterštas, nešvarus) puodukas“; vieta, kur gyveno moterys, darydavusios labai stiprų alų), *Po Kuprienu* (iš rusiško vardo *Kuprijān*), *Po ākmeniū*, *Prie žiemos kelio* ir kt. Tai žieminių valkšnių pavadinimai. Pasak senųjų žvejų, Sartų ežere būdavo aštuoniolika gerų valkšnių ir per keturiasdešimt tuščių. Vasarinės valkšnės su žieminėm nesutapdavo, nes buvo mažesnės, todėl tais pačiais vardais ne visos vadinamos. Valkšnių pavadinimai, kartu ir ežero geografija, perduodami iš kartos į kartą. Kartais senasis pavadinimas nunyksta nudžiūvus kokiam nors paežerės medžiui ar mirus vietiniam gyventojui. Naujos žvejų kartos duoda kitą vardą. Tačiau dauguma senųjų valkšnių pavadinimų pasiekė šias dienas. Įdomu, kad iki Antrojo pasaulinio karo ir vėliau buvo privalomosios valkšnės. Kai ežerā nuomojo žydai, buvo žvejojama visame vandenyje iš eilės, nors ir tuščiai. Netraukiamas tinklas tik ten, kur esti kliūčių. Tik nuo 1960 m. buvo galima patiems žvejams laisvai pasirinkti vietas žvejybai.

Be Sartų ežero, kriauniškiai žvejojo Buniuškių, Pakenės, Kumšų, Rokiškėlių, Obelių ežeruose, Zalvėje, Dubužyje, Ilgelyje, Keležeryje, Ilgyje, Našyje, Kriaunelyje, Mėlynėje, Mėlynioke, Oklyje.

1957 metais, „Sartų“ kolūki perorganizavus į tarybinį ūkį, Kriaunų žvejų artelė iširo. Tuometinei vadovybei žvejybos verslas tikriausiai teikė mažai pasitikėjimo. Buvo išparduotas ir visas žvejybos inventorius.

Tačiau visus paminėtus verslinės žvejybos būdus Dusetų žvejai išlaikė iki mūsų dienų, bet daug ką modernizavo. Nepamatysį arklio ant ežero. Eketes gręžia grąžtu, tinklą traukia motoriukais.

Vėliau Sartų ežere ir aplinkiniuose Rokiškio bei Zarasų krašto ežeruose žvejojo Dusetų žvejai, priklausantys „Vasaknų“ akcinei bendrovei. 1997 m. buvo likusi viena Simono Pachomovo 4 žmonių brigada.

Be aprašytosios verslinės žvejybos, Sartų ežere ir aplinkiniuose vandenyse buvo ir tebėra labai gyvybinga mėgėjiška žūklė, turtinga žvejybos būdų, įrankių ir

papročių. Kriaunų ir Obelių apylinkėse mažai buvo žmonių, kurie pragyventų tik iš žvejybos. Tačiau buvo ir yra begalė žvejų mėgėjų, kurie kasdieninį savo stalą paįvairina šviežia žuvimi. XX a. pradžioje vandenys buvę labai žuvingi. Salinių kaimo gyventoja Apolonija Vaitonienė (Čepėnaitė, gim. 1906 m.) su seserimi Rože Čepėnaitė (1898–1992) velėjusios žlugtą Zirnajo ežere. Pamačiusios labai didelę vėgėlę, čiupo maršką. Viena už vieno kampo, kita už kito, perbraukė dugnu – ir sugavo. Mat vėgėlės nebaikščios.

Rašydamas apie žvejybą, autorius išvengė žodžio *brakonierius*. Žuvis, čia gyvenančių žmonių supratimu, – Dievo ir vandens dovana – visais laikais buvo visų. Ir nors šiame amžiuje esti daugybė tabu, vargu ar išnyks šiai ir būsimoms kartoms tas magiškas noras: sugauti! Jeigu kalbėsime apie visuotinį ežerų ištuštėjimą ir prisiminsime tą labai mėgstamą žodį, tai didžiausiais brakonieriais autorius laikytų žvejus verslininkus, po kurių tikrai praretėja žuvų. Na, ir atvažiuojančius naikinti žuvų elektriniais aparatais miesčionis. Šis barbariškas būdas, daugumos paežerių gyventojų nežinotas iki šiol, atsirado apie 1980 m., suklestėjo apie 1990–1995 m., atsiradus bedarbystei ir pagausėjus aparatu.

Tiesa, iki Lietuvos Nepriklausomybės atkūrimo 1990 m. ežerų išuvinimu rūpinosi tik valstybė ir žvejai verslininkai.

Besidomint žūklės reikalais, pasisekė surasti medžiagos apie mėgėjišką žvejybą net iš XIX a. pabaigos.

Žvejyba sukant kartį. Į žolių tankumyną įkiši 5–6 metrų ilgio šiek tiek šakotą kartį ir suki. Kai prisuki didelį kuokštą (*pundą*), iki pusanthro metro skersmens, žolių – staiga trauki krantan. Išrenki žoles ir tarp jų randi sprindžio dydžio karosų, lynų. Šitaip iki XIX a. pabaigos, dar ir XX a. pradžioje žuvis gaudė Salinių kaimo gyventojas Kazys Čepėnas (1850–1928) dumbblėtame, liūnuotame Kvilių ežeriuke. Valties jis neturėjo. Žvejojo tik nuo kranto arba iš luoto, padaryto iš liepos. Kazys Čepėnas buvo įdomus žmogus. Turėjo *grūstinį* (užtaisomą per vamzdį) šautuvą, medžiojo. Pas kaimyną Vladą Lukošiuoną (1910–1975) Salinių kaime nuolat vaidendavosi, tai Čepėnas ėjo saugoti namų nuo velnių. Turėjo pasistatęs vėjinį malūną, virė degutą, pirmasis Salinių kaime pradėjo pjauti su dalgiu. XIX a. pabaigoje Salinių kaime pas Jarūnę ir Vladą Lukošiuonus labai ilgai merdėjo, nemirė senelė – senoji Lukošiuonienė. Išnešė kamaron karste paguldytą, pakasynos, giesmes gieda, o ta sako: „*Neškit mane kambarin, duokit arbatos*“. Arba, kai tik nori uždengti karstą, mirusioji sujudina ranką, pasiverčia ir vėl visi atpuola. Laidotuvės tęsėsi dvi savaites. Galiausiai senutę numarino. Tai tuos namus saugojo žvejys ir žemdirbys Kazys Čepėnas.

Lydekų gaudymas kilpomis. Iš arklies uodegos ašutų nusiveji apie dviejų metrų ilgio ploną virvelę (*šniūrą*), gale padarai kilpą ir pritvirtini prie karties galo. Upelėj, už 2–3 metrų, pamatai žuvi. Kilpą paleidi pasroviui. Kai matai, kad srovė užnešė kilpą ant žuvies – staigiai kerti aukštyn. Kartais pakliūva, bet dažniausiai žuvis nuslysta. Šitaip gaudydavo tik vaikai prieš Antrąją pasaulinį karą. Vėliau pateikėjai nepaliudija panašaus gaudymo būdo.

Vėžiavimas rankomis. Iki Antrojo pasaulinio karo vaikai ir paaugliai vėžiavdav Kubiliškio, Pakenės ežeruose, Biržupio upely. Dienos metu įsibrenda, įkiša ranką tarp šiekštų, kelmų ir ieško vėžių. Bajorų ir aplinkinių kaimų jaunimas prieš

Antrąjį pasaulinį karą ir po karo mėgo vėžingiausią apylinkių ežerą – Keležerį. Pasak pateikėjo Juliaus Mezgino (gim. 1932 m.), reikėdavo sulaukti tykaus vasaros vakaro. Vėžiauti pradėdi saulei nusileidus. Ant vielos užvynioji skudurą, pamirkai dyzeliniame kure ir uždegi. Viena ranka švieti, kita ranka renki iš vandens vėžius. Vėžių po Antrojo pasaulinio karo Keležerio ežere buvo labai daug. Didelių. Mažų vėžių negaudydavo. Pateles su kiaušinėliais taip pat paleisdavo. „Vėžiauji iki pirmos, antros valandos nakties. Terbą prisigaudai – ir namo! Puodan. Išverdi – raudoni kaip velniai. Mėsos nedaug, tik dėl grožio“. Po tokių vėžiavimų vandens paviršiuje likdavo naftos dėmių. Gal tai paspartino vėžių nykimą.

Vėžiai Keležerio ežere beveik visai išnyko apie 1970 metus. Šiuo metu jų pradeda vėl atsirasti.

Ungurių gaudymas pasėtais žirniais. Nors biologiniu požiūriu tai neįmanoma, pasisėkė užrašyti tokį liudijimą. Gegėlišio kaime, Sartų ežero pakrantėje, senukas pasėdavo žirnių. Kai šie užauga ir subręsta, per rasą žirniauti iš ežero atšliaužia unguriai. Senukas pabarsto smėlio (smėliu ungurys negali šliaužti) ir patykojęs sausumoj pagauna ungurį. Taip sugautu unguriu pateikėją Joną Seibutį (gim. 1927 m.) apie 1933–1934 metus vaišino Gegėlišio kaimo gyventojas.

Mušimas kūle (luokijimas). Šviežiai sustojus ledui, ežere ar upėje garsu užmušti žuvų būdavo paauglių darbas – dienos metu, kol ledas plonas ir neapsnigtas. Bet eidavo ir suaugę. Karšio ir ešerio kūlės smūgiu per ledą neužmuši – gajos žuvys. Tačiau lydeką galima užmušti. Net penkių kilogramų. Priklauso nuo ledo storio, kokiam gylyje stovi žuvis, nuo smūgio tikslumo. Anksčiau apylinkių gyventojams pasisėkdavo tokiu būdu užmušti daug vėgėlių. Per atodėkius, kai nutirpsta sniegas ant ledo, matyti vėgėlių. Nors ledas ir storas, bet vėgėlei nestipraus smūgio tereikia. Garsu apsvaigintą žuvį ištraukdavo pro čia pat iškirstą eketę.

Žeberklas – populiarus žvejybos įrankis šiose apylinkėse (1 pav.). Žeberklus darydavo kalvėse iš keturių colių vinių. Vinis įvarydavo geležin, užkniedydavo ir nugalėsdavo užkardėle. Tokią „šakę“ užmaudavo ant medinio koto. Kotas dviejų su puse–trijų metrų ilgio, dažniausiai eglinis. Žeberklaudavo ankstyvą pavasarį, lydekų neršto metu išsiliejusių ežerų vandenyse. Žeberklauti ėjo jauni vyrai. Kai kas žeberklo koto gale prisitvirtindavo virvę. Pamatę lydekų būrį, mesdavo žeberklą ir pataikydavo. Prieš Antrąjį pasaulinį karą ir po karo buvo mėgstama žeberklauti žiemos pradžioje ant užšalusių ežerų, kol neapsnigtas ledas. Naktį geležiniame kauše uždegama seno pušies kelmo smalėkų, nuo ugnies šviesos matyti metrą kitą į gylį. Pamačius žuvį, šiek tiek šone iškertama eketė, įkišamas žeberklas ir nusitaikius duriama. Ledas turi būti plonas, vos kelti žmogų, nes storo ledo greit neprakirsi. Netolimo Lýgalaukių kaimo (Antázavės apyl.) gyventojai Pupeikiai 1945 m. žiemą žeberklauti eidavo, šviesdamiesi primusine lempa, su slidėmis (saugiau, esant plonam ledui). Žiemos metu žeberklaudavo ir upeliuose. Tam pasiruošdavo dar iš rudens. Skersai upelį prikala medinių kuolų, išpina eglėšakiais, kad žuvis

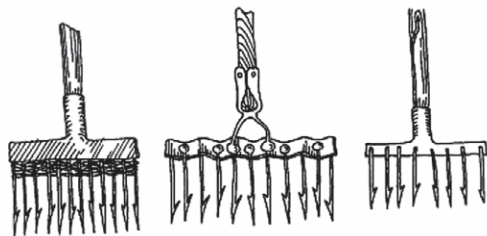

1 pav. Žeberklai

neprasmuktų. Palieka vieno dviejų metrų angą, įskandina šviesią lentą (6 pav.). Kai ledas sukausto vandenį, prakertama eketė ir stebima, kada žuvis užplauks ant lentos. Pagrindas kietas, todėl žeberklautoją dažnai lydi sėkmė. 1975–1980 metais atsirado ir gyvuoja iki šiol žeberklavimas naktį iš valtys, pasišviečiant lempa, maitinama akumulatoriais. Būtina sąlyga – skaidrus vanduo ir rami naktis, nebanguotas ežero paviršius. Sėkmingiausia žvejyba pavasario mėnesiais ir šaltomis rudens naktimis. Vidurvasary žuvų matyti, tačiau jos baikštesnės.

Meškerė. Prieš Antrąjį pasaulinį karą nebuvo įprasta turėti valtį, todėl meškeriojimas buvo ne tik vienas paprasčiausių, bet ir populiariausių žvejybos būdų. Meškerykočius (*meškerykočius*) paprastai parinkdavo iš lazdyno, beržo, drebulės. Nuskusdavo žievę, išdžiovindavo. Valą vydavo iš arklio uodegos ašutų. Kai kas mokėjo nuvyti valą be mazgų. Daugiausia buvo ieškoma balto arklio ašutų. Bent jau prie kabliuko. Kartais valą vydavo iš lininių siūlų, išvaškuotų arba išdervuotų. Plūdė – iš pušies žievės arba butelio kamščio. Pasvarėlio nekabindavo. O kabliukus lenkdavo iš vielos arba adatos, tik be užkardėlės. Meškeriojo visi – nuo mažo iki seno. Gaudydavo žuvis su sliekais, apsiuovomis (*čičikais*), graužavirbomis (*graužavirbliais*), kvietinių miltų ir kiaušinio baltymo tešla (labai mėgsta kuojos ir raudės, bet ne ešeriai). Kriaunos upė buvo labai turtinga šapalų. Šapalas – baikšti žuvis. Juos gaudė dviem plūdėm: antrą plūdę neria – trauk. Masalui ėmė karkvabalį (*grambuolį*). Gaudyti šapalų Kriaunos upėje meškeriojant atvažiuodavo net iš tolesnių vietų. 1947 m. Kriaunosė buvo apsistojęs dainininkas Stasys Sodeika (1897–1980) su sūnumi Donatu (gim. 1933 m.). Sužvejodavę iki dviejų trijų kilogramų svorio šapalų.

Iki Antrojo pasaulinio karo Sartų ežere buvo statomos **ūdų** (*šniūrai*) unguiams gaudyti. Šniūrus sukdamo iš storo medvilninio siūlo, išmirkyto pokoste, kad nesipintų. Tiesdavo šniūrą sutemus, dviese iš valtys. Prikabindavo apie penkiasdešimt kabliukų. Masalas – sliekai. Stebuklo nebuvo. Žūklė sėkminga, jeigu užkibdavo keturi penki unguariai. Kartais vietoj slieko užkabindavo žuvytę arba varlytę. Užkibdavo ir lydekaitė, ir šamas.

Velkiavimas Kriaunų ir Obelių apylinkėse buvo žinomas iki Antrojo pasaulinio karo. Valtimi ežere tapydavo iš lininių smaluotų siūlų suvytą šniūrą, prie kurio buvo pritvirtinta iš šaukšto ar šakutės išplota blizgė. Labiausiai kibdavo lydekos. Žiemine blizgute žvejai mėgėjai intensyviau žvejoti pradėjo tik po Antrojo pasaulinio karo. 1928–1940 m. pas kunigą Juozą Žemaitaitį (1883–1977) į Antžavę ir Kriauną atvažiuodavo pasisvečiuoti dainininkas Antanas Sodeika (1890–1979) su sūnumis: Antanu (gim. 1922 m.) ir Erdvilu (gim. 1926 m.). Antanas Sodeika turėjo spinningą, 1920 m. parsivežtą iš JAV. Tai buvo bene pirmasis **spiningo** pasirodymas Kriaunų ir Obelių krašte. Nuo Skiřsnemunės (Jūrbarko r.) kilęs kunigas Juozas Žemaitaitis buvo įdomi asmenybė, žavėjusi sodiečius: nusivilkęs sutaną, tapdavo nagingu stalium, mokėjo padaryti valtį. Turėjo spinningą, motociklą, automobilį.

Skrituliais ir palaidinėmis Sartų ir aplinkiniuose ežeruose pradėta žvejoti apie 1955–1960 metus (2 pav.). Žvejybos skrituliais (2 pav., a) masalas buvo gyva žuvelė – gruzlys (*kilbukas*). Iki 1975 m. kilbukų Sartų ežere buvo labai daug. Dažniausias laimikis skrituliu buvo lydeka, ešerys, retai – šamas. Palaidinės buvo dviejų

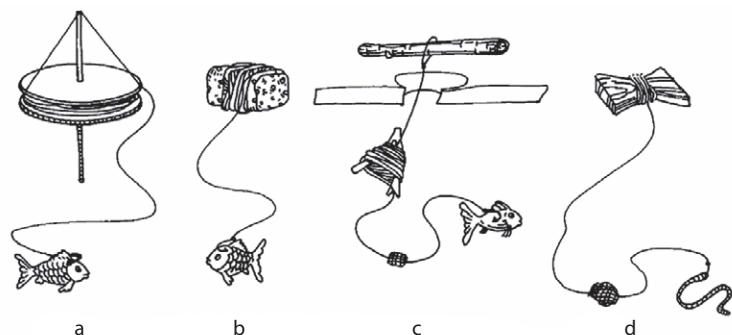

2 pav. Skritulys ir palaidinės

rūšių: žieminės (2 pav., c) ir vasarinės (2 pav., d). Žieminėmis palaidinėmis buvo ir yra žvejojama eketėse. Valas – kaproninis siūlas, pavadėlis vielinis, kabliukas dažniausiai dvišakis. Gaudoma gyva žuvelė – kuoja arba karosiuku. Įsikabinusi lydeka išvynioja visą siūlą ir plaukioja iki valiai, kol ateina žuvautojas. Vasarinės palaidinės esti dviejų tipų. Dažniausiai jomis gaudomi tik unguriai. Pirmasis tipas (2 pav., d) – tai paprastas medinės lentelės plūduras su kaproniniu siūlu, viensakiu kabliuku ir svoriu apie vieno metro atstumu nuo kabliuko. Svoris nusileidžia ant dugno, o kabliukas su sliuku pakyla. Gaudoma ir žaliomis naminės vištos žarnomis. Kiek kitokia palaidinė, arba plūdelė, vietinių žvejų vadinama *pepke*, o gretimose apylinkėse dar vadinama *pupke* (2 pav., b). Tai paprastas jūros putos plūduras su pririštu kaproniniu siūlu ir viensakiu kabliuku. Anksčiau buvo naudojama tošis. Masinama negyva, supjaustyta aukšle. Pepkės be pasvaro. Todėl neturi būti vėjo. Pastačius 300–400 pepkių, pakliūva keli unguriai. Dusetų žvejai pepkėm pradėjo žvejoti tik aštuntam dešimtmety. Pepkės ir kitos palaidinės leidžiamos nakčiai.

Ankstyvą pavasarį upeliuose žuvis gaudydavo **samčiu** (*čerpoku*) (3 pav.). Vienas upelio vidury įstatęs samtį palaiko, o kitas lazda, skirta žuviai baidyti (*buoltka*), baido. Samčiu gaudė ne tik ankstyvą pavasarį, bet ir vasarą, kai žuvis eina prieš srovę. Žvejodavo upelėj iš Oklio ežero į Sartūs, iš Mėlynio ežero į Sartūs, iš Pakenės ežero į Kriaunos upę. Samtis – vaikų ir paauglių įrankis. Sėkmingiausia žvejyba kuojų neršto metu. Apie 1980 m. upelių vagos smarkiai užžėlė ir žvejyba samčiu tapo įmanoma labai retose vietose.

Varža – iš vytelių nupintas įrankis, vienu ingerkliu, skirtas gaudyti žuvis nedideliuose upeliuose (4 pav.). Dėl svorio, kad varža nuskęstų, vidun įmesdavo akmenį. Varžos karkasą padarydavo iš karklo, o visa kita – iš žilvičio vytelių. Lukštinių ir Salinių kaimų vyrai tokias varžas statė upelėse, tekančiose iš Dubužio ežero į Lukštinių upę, iš Degūčių ežero į Lukštinių tvenkinį (*prūda*).

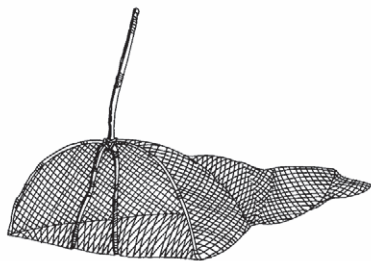

3 pav. Samtis (čerpokas)

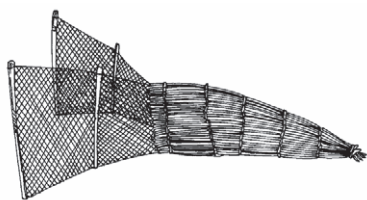

4 pav. Varža

Varža vadindavo ir dėžę, panašią į baidarę, gyvoms žuvisms laikyti (5 pav., a). Tokio tipo varžas mėgo ir žvejai verslininkai. Labai patogiu. Ir šiltą metų sugauta žuvis negenda. Varžas žuvisms laikyti darė iš lazdyno arba iš plonų lentelių (5 pav., b).

Kai kurie pateikėjai prisiminė, kad XIX a. pabaigoje žuvis gaudė **bučiais** dviem galais. Paprastą bučių (6 pav.) megzdavo iš storų lininių arba kanapinių siūlų. Du lankai: pirmasis didesnis, antrasis mažesnis. Bučių statydavo tik ankstyvą pavasarį. Labai įdomus šiose apylinkėse žvejybos bučiumi būdas – *pėrkalai* (6 pav.). Bučius statyti upelėj pasiruošia dar rudenį. Trijose, viena paskui kitą, upelio vietose sukala dvi eiles kuolų, viduryje palikdami apie pusantro metro tarpą. Kuolai išpinami, apkaišomi eglisakiais. Kuo tankiau, tuo tikriau, kad nepralīs žuvis. Laukiama pavasario. Ledui tirpstant, į paliktus tarpus pastatomi bučiai, numegzti iš stiprių kanapinių siūlų. Kai gerai žuvis eina, per dieną bent du tris kartus turi iškratyti bučius. Pirmasis ir antrasis bučiai būna pilnut pilnutėliai – vienas neištrauksi. Pagrindinė žuvis – kuoja. Taip visą gyvenimą iki mirties žvejojo Salinių kaimo gyventojas Jonas Kvilius (1900–1980), teturėjęs tik du su puse hektaro žemės ir gyvenęs iš žvejybos. Pavasarį žuvis parduvinėjo svetimiems ir kaimynams. Apie 1980 metus valstybė



a

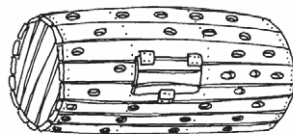

b

5 pav. Varžos žuvisms laikyti

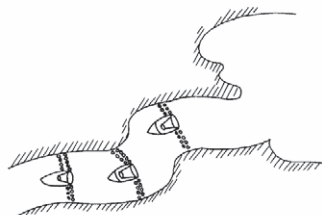
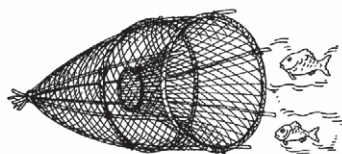

6 pav. Bučius, pėrkalai

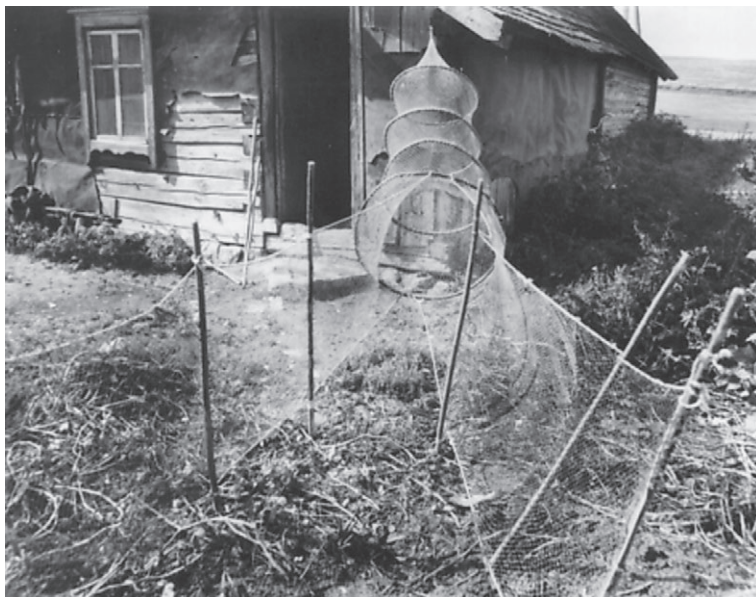

Bučius. Lukštinių k. 1984 m. Autoriaus nuotr.

užbetonavo upelio vagą, padarė užtvanką, suvirino grotas. Dabar jokia žuvelė neišbėgs iš Zirnajo.

Bučių galima pastatyti ne tik upėje, bet ir ežere. Sakydavo, jeigu nori sugauti karosų, į bučių reikia įdėti paskrudintos duonos. Karosų ežeruose mažai, todėl daugiausia juos gaudydavo senuose tvenkiniuose. Pateikėjas Albinas Kavaliauskas iš Kriaunų vienkiemio (gim. 1936 m.) bučiumi yra pagavęs vijūnų, lydekų, ešerių, kuojų. Žvejyba bučiais dabar išnykusi, nes bučių pagaminti reikia daug laiko. Sartų ežero Dumblynės saloje bučių autoriui dar teko matyti 1976 metais, o Lukštinių kaime – 1984 metais.

Dvibradis (*dvibradas*) (7 pav.). Tai keturių penkių metrų ilgio konstrukcija iš tinklo, horizontalios karties ir dviejų vertikalių medinių laikiklių kraštuose. Žvejojama dviese. Vienas brenda giliau, kitas arčiau kranto. Žvejojama iš pavasario, kol neprižėlė meldų ir švendrių. Tai upės įrankis. Nors juo žvejo davo ir Sartų ežere, bet tai nebuvo populiarus žvejybos įrankis. Išnyko apie 1980 metus.

Tribradis (*tribradas*) (8 pav.). Tribradį sudaro dvi keturių penkių sieksnių pavažos (*blauzdos*) ir vertikalus laikiklis (*kumelis*). Šios trys medinės dalys sujungtos kalvio darbo grandimis. Tribradį megdavo iš lininių, kanapinių siūlų arba siūdavo iš medvilninio (*prusko*) tinklo. Žvejojama trise. Vienas brenda giluma iki pažastų, antras – arčiau kranto, trečias – „ant kumelio“. Vieną blauzdą nuo kitos galima išskėsti tiek, kiek žvejai turi sveikatos. Žuviai įkliuvus, tribrado šonai greit suglaudžiami. Iki Antrojo pasaulinio karo tribradis buvo labai populiarus žvejybos įrankis. Buvo žvejojama nuo pavasario iki rudens, dienos ir nakties metu. Žvejojo suaugę sveiki vyrai. Kriaunos upėje per dvi valandas sugaudavo 10–15 kilogramų žuvies. Ežere žvejojo naktį. „Žuvis stovi, nemato, lengviau pagauti“, – pasakojo Algis Vaitonis (gim. 1932 m.). Apie 1980 m. žvejyba tribradu beveik išnyko, nes užaugo ežerai ir upės, nėra kur bristi.

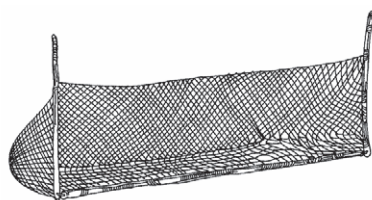

7 pav. Dvibradis

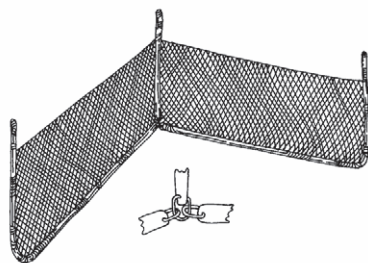

8 pav. Tribradis



Tribradis. Lukštinių k. 1984 m. Autoriaus nuotr.

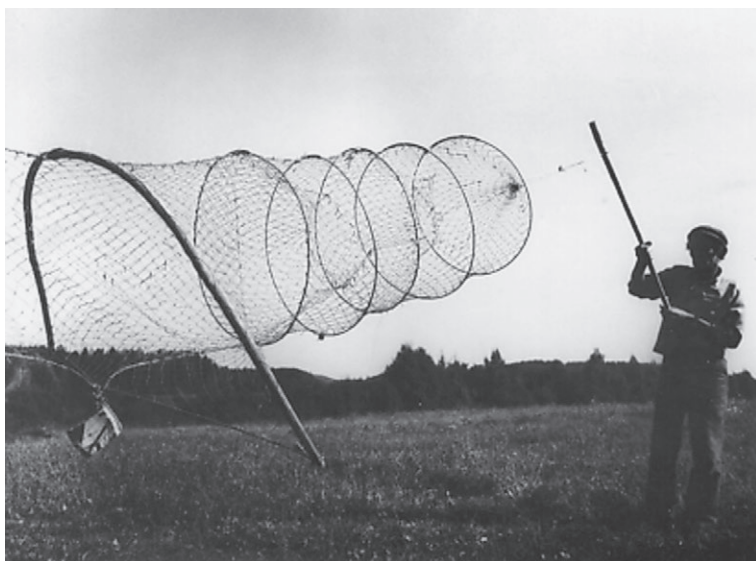

Venterio galas

Venteris (*vinteris*) (9 pav.). Seniau ežeriniai venteriai buvo vadinami *meriožais*. Tai žvejybos įrankis rupiai žuviai gaudyti. Tinka ir mėgėjiškai, ir verslinei žvejybai. Venteris susideda iš didžiojo lanko, išlenkto iš dviejų viduryje surištų eglių šakų, ir penkių palaipsniui mažėjančių lankelių, kuriuos senieji žvejai lenkdavo irgi iš eglės šakos (eglė vandenyje ilgiau išsilaiko). XX amžiaus septintame–aštuntame dešimtmetyje ėmė lenkti iš stangrios metalinės vielos. Tarp lankelių padaromi įgerkliai (*ingerkliai*) – angos žuviai įeiti. Pirmasis (didesnis) įgerklis – tarp pirmojo ir antrojo lankelio, antrasis (mažesnis) – tarp trečiojo ir ketvirtojo lankelio. Prie didžiojo lanko tinklo akys stambios, toliau – vidutinės, o nuo antrojo ingerklio – mažytės. Kriaunų apylinkių žvejams venterius žiemomis megzdavo rusas sentikis Dimitrijus Ivanovas (1883–1970). Apie 1955–1958 metus venterius, kaip ir traukiamus tinklus, pradėjo siūti iš kaproninio ruošinio. Venteris priklauso pasyviosios žvejybos priemonėms. Vakare pastatai – rytą tikrini. Kartais ir parą laikai netikrinęs. Be galo įdomu gaudyti lynus. Jeigu įlindo vienas, lauk ir daugiau. Autoriui teko matyti, kaip vienam venterio gale 1983 m. birželio mėn. Sartų ežere įkliuvo trylika lynų. Venteriu gaudomos įvairios žuvys. 1951 m. vasarą iš Sartų ežero ištekančioje Šventōjoje ties Aušrėnų kaimu žvejys Jonas Leitonas (1895–1968) venteriu pagavo 44 kilogramų, 2 m ilgio šamą. Tačiau senų žvejų pasakytą: palaikei venterį vandeny dvi tris paras – ir trauk. Mat tinklas apnešamas dumblu, žuvis nebelenda. Reikia venterį išdžiovinti ir vėl gali statyti.

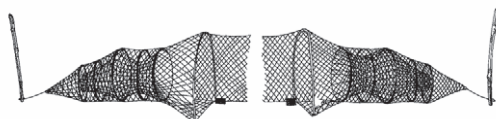

9 pav. Venteris

Statomas tinklaitis (*sietka*) (10 pav.). Įrankio pavadinimas kilęs iš rusų kalbos: сеть – tinklas. Tinklaičius gaminosi patys žvejai. Apie 1950 metus Kriaunų artelės žvejai tinklą (*drobę*) pirkdavo, o *retuką* (retąjį tinklą, uždedamą ant tankesnio) nusimegzdavo patys.

Pasarčiuosė buvo paplitęs trišienis tinklaitis. Iš abiejų *drobės* pusių dėdavo *retuką*, o vidury likdavo pagrindinis tinklas, jam duodavo laisvumo, kad susidarytų maišai žuviai išpinti. Tinklaičio viršuje ir apačioje buvo tiesiamos virvutės. *Retuko* ir *drobės* pririšimas prie viršutinės ir apatinės virvučių vadinamas *apibūzijimu*. Tinklaičio viršuje pritvirtinamos plūdės (*plūdys*) apačioje – pasvarai. Visa tai vadinama *sietkos apšodinimu*. Plūdės gaminamos iš tošies, nuluptos gegužės mėnesį. Tošis įmetama į karštą vandenį, kad susirangytų. Pasvarus išdegdavo iš molio, bet ne žvejai, o puodžiai. Žvejai iš puodžių pirkdavo. Tinklaičio *drobės* akys esti įvairios. Karšiams (*palšoms*) – trijų pirštų pločio, kuojoms – dviejų pirštų. Sodinant *drobė* trečdaliu sutrumpėja – mat reikalingi maišai. Tinklaičius darydavo ilgus – apie 40–50 metrų. Aukštis – 1,5–2 metrai. Ne kiekvienas žvejys mokėjo *apšodinti sietkas*. Kriaunose tai mokėjo padaryti Albinas Kavaliauskas (gim. 1932 m.). Vėliau Kriaunų apylinkėse atsirado vienasienių (be *retuko*) ir rėminių (vienu *retuku* per abi puses) statomų tinklaičių. Statomais tinklaičiais žvejoja pavasarį, vasarą, rudeni. Dažniausiai tinklaičiai statomi upelių žiotyse ir ištakose, įlankose, kur labiau judantis vanduo. Kartais tinklaičiai statomi ne išilgai meldų, o nuo kranto į ežero gilumą. Žuvis eina palei meldus, nendres ir įkliūva. Dažniausiai statoma nakčiai. Anksčiau buvo svarbūs du momentai: viena, įkliuvus žuvis nesusus, antra, naktį žuvis labiau „blūdinėja“. Pastaraisiais dešimtmečiais padažnėjęs tinklaičių vagysčių ežeruose ir upėse, naktis – kaip motina: slepia ir saugo žvejus nuo vagišių. Be to, tinklaičiai nemėgsta ilgai stovėti vandeny. Prabuė vieną dvi paras, apsineša dumblu – reikia traukti ir išdžiovinti.

Labai populiarus žvejybos įrankis Kriaunų, Obelių apylinkėse – **abaras**. Nuo statomo tinklaičio (*sietkos*) skiriasi tuo, kad neriamas iš storesnių siūlų, trumpesnis, visada su *retuku*. Neilgas, dažniausiai aštuonių–dešimties metrų, pusantro metro aukščio. Abaru žvejojama briste. Žvejys brenda ir ilga plona kartele įlankėlėje ar kitoj norimoj vietoj užstumia abarą. Paskui brenda išilgai abaro ir baido žuvį į tinklaitį. Abaruojama ir iš valties. Ilga plona kartele už meldų užstumiamas abaras, tada, plaukiant valtimi per meldus, baidoma žuvis. Abaruojama pavasari



Aušrėnų k. (Jūzintų sen.) žvejys Jonas Leitonas su 1951 m. sugautu šamu

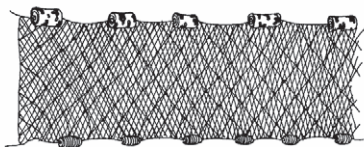

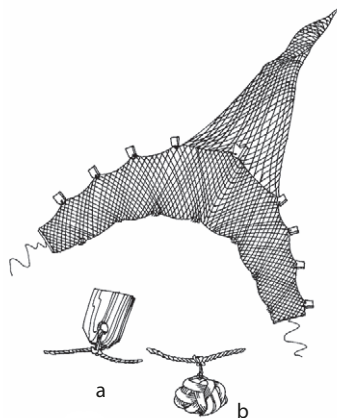

10 pav. Statomas tinklaitis (sietka)

ir vasaros pradžioj, kol neužžėlė meldai. Panašiu būdu, statydami tinklaičius iš valtės ir baidydami *buoltkomis*, Kriaunų artelės žvejai žvejojo apie 1950 metus. Buvo abaruojama ir žiemą. Prakirtus eketę, kartimi užstumiamas abaras. Tada prakertama daugiau ekečių ir *buoltka* baidomos žuvys. Kiek palaukus abaras ištraukiamas, išpinama pakliuvusi žuvis. Įdomu, kad po Antrojo pasaulinio karo, 1946–1950 metais, žvejoti abaru niekam nedraudė net gamtos apsaugos inspektoriai. Pasak pateikėjo Stasio Narkevičiaus (1912–1986), senesni žmonės abarą ir tinklaitį (*sietką*) vadino *triubnica*.



11 pav. Vasarinis traukiamas tinklas

Vasarinį traukiamą tinklą (11 pav.) Kriaunų žvejams siuvo išmanantys meistrai, bet kartais žvejai pasisiūdavo ir patys. Iš Zarasų žvejybos bazės gaudavo *pruskų* siūlų tinklo, virvių. Kas yra *pruskas* siūlas? Tai medvilninis siūlas, susuktas iš tam tikro kiekio skirtingo storio medvilninių siūliukų, vartotas iki kaprono atsiradimo. Paplito Lietuvoje XIX a. iš Vidurinės Azijos per Rytų Prūsiją. Todėl ir vadinamas *prusku* siūlu.

Plūdes ir pasvarus žvejai gaminosi patys. Plūdes (11 pav., a) išpjaudavo iš sausos eglinės arba drebulinės lentos. O pasvarams imdavo kumščio dydžio akmenis ir juos apjuosdavo eglės šakelė, apipindavo išmirkytomis liepų karnomis (11 pav., b). Tarnaudavo 5–6 metus. 1951 m. vasarinį tinklą Kriaunų žvejų artelei pavasariop siuvo meistras rusas sentikis Gavriļa Rybakovas nuo Duburaičio. Meistrui mokėjo kolūkis, nakvindino ir maitino žvejai paeiliui. Vasarinį traukiamąjį tinklą sudarė *motnia* (20–22 sieksnių ilgio maišas, 5 sieksnių* pločio tinklo galinė dalis žuviai įėti), du po 50 sieksnių ilgio ir 5 sieksnių aukščio tinklo sparnai, du pagaliai (*klečnikai*) sparnų galuose, prie kurių pririšama apie 150 sieksnių ilgio virvė. Sparnų tinklo akys retesnės (lenda trys pirštai), *motnios* – tankesnės (du pirštai). *Motnios* vidury pritvirtinama tokio  pavidalo plūdė. Ją vadino *gaspadorium*, o pačią motnią – *gaspadine*. Ketvertas sieksnių nuo motnios po vieną kiekviename sparne pririšamos plūdės, vadinamos *skriptomis* . Šis paženklimas padeda tolygiai traukti tinklą. Vasarinis tinklas tarnaudavo maždaug šešerius metus.

Žvejodavo keturiese dviem valtėmis po du žvejus kiekvienoj. Ruošdamiesi plaukti išmesti tinklo, valtis suriša, tinklą sukrauna į abi valtis ir taip plaukia į norimą ežero vietą. Išmetus motnią, valtys išsiskiria ir, apjuosusios dviejų trijų hektarų vandens plotą, sutartoje vietoje, kur nors netoli meldų, suartėja. Prie tankių meldų ar kranto medžių prisitvirtina inkaru (12 pav.). Prasideda tinklo traukimas. Tinklą traukdavo valais (*vituškomis*), pritvirtintais prie valčių. Vasariniu traukiamu tinklu žvejojama ežeruose, kur nėra kliūčių: akmenų, suvirtusių medžių. Žvejojama pavasario, vasaros

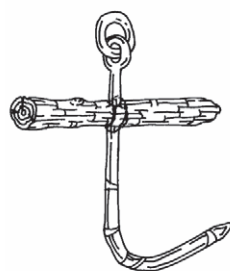

12 pav. Inkaras

* Paprastasis (mostinis, arba ištiestų rankų) sieksnis = 1,95 m.

ir rudens metu, naktį. „*Saulatė aušta – ribokai namo, miegot*“. Kodėl žuvaudavo naktį? Kaproninių tinklų nebuvo, tik iš *pruskų* siūlų. O vasaros laiku, ypač dieną, karšta, tinklas išsitraukia dumbluotas, sumestas valtін šunta, pūva. Savaitę pažuvausi – ir tinklas supuvęs. O naktį oras vėsesnis. Vasariniu traukiamu tinklu sugaunama lydekų, ešerių, kuojų, karšių (*palšų*), raudžių (*žiežulų*), pūgžlių (*pužų*), šamų, ungurių, lynų. Traukiamu vasariniu tinklu žvejojo tik žvejai verslininkai. 1957 m. iširus Kriaunų žvejų artelei, išnyko ir žvejyba šiuo įrankiu, o Dusetų žvejų brigada vasariniu traukiamu tinklu žvejojo iki 2002 metų. Žvejų iniciatyva 1988 m. į valtis įkelti motoriukai tinklui traukti, todėl nebereikėjo vargti, traukiant rankomis. 2002 metais Dusetų žvejų brigada iširo.

Paežerių gyventojai vasaromis labai mėgsta žvejoti sumažintu traukiamu vasariniu tinklu – **bradiniu**. Nuo traukiamo vasarinio tinklo jis skiriasi tuo, kad visada traukiamas krantan. Dydis priklauso nuo žvejo noro. 1930–1960 metais žvejo davo be valtės. Vienas brenda giluma iki pažastų, antras velka bradinį pakraščiu iki kelių. Užžėlus ežerams, apie 1960 metus pradėta naudotis valtimis. Valkšnės traukiamos atabraduose arba mažai žolėtose vietose. Žvejojama trise arba dviese. Jeigu dviese, vienas tinklo galas pririšamas krante prie medžio ar kelmo virve. Vienas žvejys irkluoja, kitas – meta tinklą. Apjuosus ratą, plaukiama krantan ir pamažu pradeda traukti. Bradiniu Sartų ežere ir aplinkiniuose ežeruose žvejojama iki šiol.

Panašus į vasarinį, tik gerokai didesnis **žieminis traukiamas tinklas** taip pat buvo siuvas iš medvilninio (*prusko*) tinklo. Siūdavo dažniausiai rudenį arba žiemą, kai blogi orai. Tinklas tarnaudavo maždaug ketverius metus. Sparno ilgis – 100 sieksnių, plotis – 6 sieksniai, motnia – 30 sieksnių ilgio ir sparnų pločio, tik išiūti idūrimai (*klynai*) viršuje ir apačioje, kad motnia būtų didesnė. Dabartiniai žvejai verslininkai žvejoja tinklu, kurio sparno aukštis ties motnia kartais siekia 22 metrus. Motnios ilgis – 50 metrų. Sparno ilgis apie 200 metrų. Tokiu tinklu per dieną traukiama tik viena valkšnė. Žieminės žvejybos principas panašus į vasarinį. Tinklu, virvėmis pririštu prie karčių, iš dviejų pusių apjuosiamas tam tikras vandens plotas po ledu. Žvejojant žieminis traukiamu tinklu reikėjo mažiausiai dešimties–dvylikos žvejų, gero išmanymo ir pasiskirstymo darbais. Kaip ir kitoje kolektyvinėje žūklėje, svarbu ne amžius, o reikalo supratimas. Žvejojant žieminis traukiamu tinklu esti keturi, dažnai vyresnio amžiaus žvejai, vadinami *karapščikais*. Jie atsakingi už tinklo užmetimą ir sukrauna ištrauktą tinklą į roges. Peikininkai (*piešelnikai*) kerta eketes (13 pav.). Jei ledas storas, tai bene sunkiausias darbas. Todėl, traukiant tinklą, iš sparnų iškliuvusias žuvis pirmiausia išsirenka piešelnikai. *Žardagonai* varo kartis po ledu. Padieniai talkininkai (*pamagolai*) suka *bobą* (ant rogučių pervertą kartimi statinę virvei sukti) ir laiko virvę. *Zavodnikas* veda valkšnes. *Zavodniku* galėjo būti žmogus (amžius nesvarbu), kuris gerai išmano ežero kliūtis. Kriaunų žvejų artelės *zavodnikas* buvo Jonas Novikas (1904–1980). *Zavodnikas* ir brigadininkas kartu buvo ir *karapščikai*. Brigadininkas turi mokėti visokį darbą – todėl

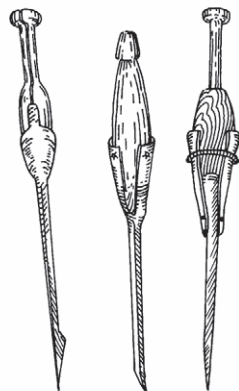

13 pav. Peikenos



*Kriaunų žvejai ant
Našio ežero. Valkšną
veda Ivanas
Somorokovas iš
Rupetų k. 1949 m.*

jis ir brigadininkas. Zavodnikas taip pat. Tačiau jis daugiausia rūpinasi valkšnių vedimu. Eketė, kur įleidžiamas tinklas, vadinama *padāčiumi*. Ta vieta, kur ištraukiamas tinklas su žuvimi, vadinama *išvalka*. Traukiant valkšną, zavodnikas stovi prie išvalkos – eketės ir buoltka muša vandenin, kad žuvis nebėgtų iš tinklo motnios.

Ištraukus valkšnę, brigadininkas, zavodnikas ir karapščikai žuvį rūšiuoja. Zavodnikas dalija žuvis padėjėjams talkininkams. Nors pusė žvejų buvo rusai sentikiai, kita pusė – lietuviai, žvejai tarpusavy bendravo lietuviškai.

Žieminiu traukiamu tinklu žvejai verslininkai žvejoja nuo gruodžio iki kovo mėnesio, kol leidžia ežerų ledas. Šioj žieminėj žūklėj pagaunama daugiausia žuvis. Apie 1958–1960 metus dusetiškiei žvejai Sartų ežere žiemos metu specialiu aukšliniu traukiamu tinklu sėkmingai gaudė aukšles. Šiuo tinklu buvo galima žvejoti net ten, kur esti kliūčių, nes tinklo apačia nešliaužia ežero dugnu. Retsykiais vienu traukimu sugaudavo 1–2 tonas aukšlių. Senieji žvejai neturėjo jokios technikos. Tik nuo 1955 metų *bobas* tinklui traukti pakeitė motoriukai. Tinklą, kartis ir žuvį veždavo arkliais. Nuo 1985 metų arklus pakeitė lengvi ratiniai traktoriukai T-16 ir automobiliai. Dabar arklių, kaip minėta, ant ežero nepamatysi.

1980 m. dusetiškiei žvejo Jono Leitono (1895–1968) sūnus Petras Leitonas (gim. 1939 m.) iš Júdokrantės atvežė dusetiškiems žvejams pirmąją **ungurių gaudyklę**. Ši gaudyklė panaši į venterį: prie pirmojo didžiojo lanko turi pritvirtintus du sparnus, kuriais galima užtvirti visą upelio vagą. Statoma ežerų santakose ir upeliuose, jungiančiuose ežerus, migruojantiems unguriams gaudyti. Pradedama statyti balandžio mėn. pabaigoje, toliau – visą gegužę ir rudenį – spalio, lapkričio mėnesiais, kai daug vandens ir bjaurus oras. Gaudyklė statoma vakare, tikrinama rytą. 1987 metais ungurių gaudykle sugautas didžiausias laimikis. Per vieną naktį iš birželio 13-osios į 14-ąją įkliuvo apie du šimtus ungurių.

Žvejyba – vyrų darbas. Tačiau pagauti žuvis, nors ir retai, eidavo ir šio krašto moterys. Vyriausieji pateikėjai mena, kad iki Antrojo pasaulinio karo Dusetų brigadoje dirbo viena moteris. Antrojo pasaulinio karo metais ir pokariu netolimo Salinių kaimo jaunos moterys eidavo Salinio, Zirnajo ežeruos žvejoti tribradžiu.

„Sijonai papūsti tik plaukia, – prisimena pateikėjas Algis Vaitonis (gim. 1932 m.), – vyrų trūko, moterys buvo sėikos ir tvirtos“. Abaruoti ežeran eidavo sentikės rusės. 1948–1950 metais Ažubrasčio kaimo moterys Antanina Driskienė (Driskiūtė; 1919–1957) ir Malvina Rimelienė (Balčiūnaitė; 1921–1995), vyrams žvejojant bradiniu Sartų ežere, eidavo padėti nešioti žuvų.

Žvejybos verslo paslaptis šeimoje tėvas patikėdavo savo sūnums, sūnūs – savo atžaloms. Taip žvejybos menas ir amatas keliavo iš kartos į kartą, tobulėdamas, prisitaikydamas prie laikmečio sąlygų.

Ypač geri žvejai visais laikais šiose apylinkėse buvo rusai sentikiai, apsigyvenę čia bemaž prieš 300 metų. Istoriniame šaltinyje – Degučių metraštyje – minima Girėlės cerkvė, pastatyta iki 1710 metų⁴. Garsi Ragavės kaimo žvejų Pachomovų giminė. Nuo seno žvejojo Isajus Pachomovas (1878–1951). Pagarbos vertas jo sūnus Fiodoras Pachomovas (1915–1988), pasižymėjęs teisingumu, žvejyba vertęsis Antrojo pasaulinio karo metais, pokariu, iki pat mirties. Vėliau žvejojo Fiodoro Pachomovo sūnus Simonas (gim. 1948 m.).

Ir žvejai mėgėjai, ir žvejai verslininkai maždaug iki 1965 metų žvejojo iš medinių dervuotų (*smaluotų*) valčių, aplinkiniuose kaimuose ir miesteliuose vadinamų **laivėmis**. Laives darydavo iš sausų eglinių lentų. Lentas laivėms mirkė, kad galėtų išlenkti. Dažydavo retai, nebent dėl puošnumo. Laivės žvejoti traukiamais tinklais buvo didelės – šešių septynių metrų ilgio, dviejų metrų pločio, lenktais, aukštais apie šešiasdešimt septyniasdešimt centimetrų aukščio bortais. Naujai padaryta laivė visa būtinai smaluojama, o pavasariį kasmet persmaluojama. Iriamasi dviem irklais. Laivės bortų viršuje įtvirtinami mediniai kuoliukai, ant kurių užmaunamos prie irklų prikaltos šikšninės kilpos. Irklai dirbami iš eglinės lentos. Dažomi mėlyna arba žalia spalva. Vandenį iš valtys išsemdavo iš drebulės padirbtu mediniu samčiu (*šiupeliu*). Laivė tarnaudavo šešerius septynerius metus. Sartų ir kitų ežerų žvejams iki Antrojo pasaulinio karo ir pokariu laives dirbo Ragavos ir Rupertų kaimų rusai sentikiai. Apie 1955 metus laivės pagaminimas kainavo tris šimtus sovietinių rublių. Nuo 1960 metų žvejams mėgėjams laives dirbo meistras Julius Kralikas (gim. 1929 m.) iš Ažubrasčio kaimo. Laivė šiuo metu kainuoja apie 1 000 litų. Laivės ir dabar smaluojamos. Ne visos ištisai, bet pagrindiniai sudūrimai, siūlės. Likusi laivės dalis nudažoma.

Ir anksčiau, ir dabar vasarą laives laiko vandenyje, prie kranto. Rudenį, šalant užtraukiamos krantan, apverčiamos ant skersai padėtų pagalių, kad negulėtų ant žemės ir nepūtų.

Žvejojant vasariniu traukiamu tinklu, žvejams reikėjo inkaro (12 pieš.). Inkarus iš geležies nukaldavo kalviai. Viršutinėj daly būtinai įtaisydavo medinį skersinį. Inkaras sverdavo apie 5–6 kilogramus.

Apie žuvis. Šiuo metu Sartų ežere gyvena 28 rūšių žuvis⁵. Nuo ledynmečio laikų gyvenančios vertingos žuvis sykas ir ežerinė stintelė (gyventojų vadinama *stinka*) dabar retai sugaunamos. Be paminėtų verslinių žuvų, ežere gyvena seliava, peledė, lydeka, karšis, lynas, storkis, ungurys, karpis, sidabrinis karosas; 12 rūšių antraeilį verslinių žuvų: kuoja, aukšlė, plakis (*pleskūrka*), šapa-

⁴ Древнехранилище Пушкинского дома. Материалы и исследования, Ленинград, 1990, с. 190.

⁵ Bukelskis E. Rokiškio rajono vandens telkinių tvarkymo programa 1995–1999 m., Vilnius, 1995, p. 23.



*Medinė dervuota
laivė*

las, strepetys, meknė, paprastas karosas, raudė (*žiežulà*), ešerys, pūgžlys, šamas ir vėgėlė; 5 rūšys neverslinių žuvų: gruzlys (*kilbùkas*), kirtiklis, šližys, saulažuvė ir trispyglė dyglė (*ragatkà*)⁶.

Lašišinių būrio sykinių šeimos žuvis seliava Rokiškio rajone gyvena tik Sartų ežere. Seliavomis Sartų ežeras pradėtas išžuvinti 1968 m. Tada į Sartus buvo įleista pusė milijono lervučių. Vėlesniais metais seliavomis rajono ežerai nežuvin-ti⁷. Reta žuvis sykas gyvena taip pat tik Sartų ežere. Sykų sugaunama nedaug: 1969 m. – 18 kg, 1970 m. – 30 kg, 1971 m. – 51 kg, 1989 m. – 3 kg (verslinės žvejybos statistika)⁸. 1962 m. Sartų ežeras išžuvintas vertinga sykine žuvimi – pelede. Tačiau peledžių Sartuose sužvejojama tik nuo 1981 m.: 1989 m. jų sugauta 214 kg, 1991 m. – 84 kg. Peledžių į kitus rajono ežerus neleista. Dabar Rokiškio rajono ežerai šia vertinga žuvimi nežuvinami, o ten, kur peledžių buvo anksčiau, jų nepasitaiko – dabar sugaunamos tik Sartuose⁹.

Iki šiol Sartų ežere kasmet sužvejojama šamų – stambiausios plėšriosios ežerų žuvies. Ungurys – viena iš svarbiausių į šio rajono ežerus išžuvinamų verslinių žuvų. Nedaugelis natūraliai keliaujančių unguriukų per Baltijos jūrą, Kūršių marias, Nėmuną ir Šveņtąją ir anksčiau pasiekdavo rajono ežerus, o pastačius Kavársko užtvanką (1963 m.), unguriukai visai nebeatplaukia. Ungurių atsargos nuolat papildomos atvežamais „stikliniais“ unguriukais iš Anglijos, Prancūzijos arba paaugintais iš Vokietijos. Unguriai nuo 1960 m. leisti tik į Sartų ežerą (iki 1972 m. suleista pusė milijono unguriukų)¹⁰. Dėl ežerų pratakumo dalis unguriukų išplaukė į daugelį kitų rajono ežerų. Daugiausia ungurių sužvejota Sartuose 1972–1979 m. 1974 m. sugauta 975 kg ungurių¹¹.

Įdomu, kad 1973–1979 m. Sartų ežere buvo sužvejota po 28–71 kg upinių žuvų – salačių¹². Lydekų nuo

⁶ Bukelskis E. *Rokiškio rajono vandens telkinių tvarkymo programa 1995–1999 m.*, Vilnius, 1995, p. 23.

⁷ *Ten pat*, p. 75.

⁸ *Ten pat*, p. 24.

⁹ *Ten pat*, p. 27.

¹⁰ *Ten pat*, p. 28.

¹¹ *Ten pat*, p. 76.

¹² *Ten pat*, p. 28.



*Ungurių laimikis
Sartų ežere. 1987 m.
Autoriaus nuotr.*

seno gausu visuose aplinkiniuose vandenyse. 1967 m. į Sartų ežerą įleista 200 000 lydekų lervučių¹³. Be to, į Sartus ir kitus apylinkių vandenį įleista karpiai, sidabrinė karosė. Kasmet žvejai verslininkai sugauna nemažai kuojų, karšių, plakių, karosų (Sartuose 1990 m. sugauta net 2 388 kg)¹⁴, mažiau lynų, ešerių, starkių. Didelius kiekius žuvų sugauna ir žvejai mėgėjai. Rokiškio rajone įtrauktą į Lietuvos raudonąją knygą žuvų rūšių nėra. Tačiau upėse ir ežeruose esama ieškotinių nykstančių smulkesnių žuvų rūšių, kurios yra saugomos pagal Berno konvenciją (kartuolė, vijūnas, kirtiklis, srovinė aukšlė). Iš retesnių žuvų rūšių ežeruose pasitaiko šamų, sykų¹⁵.

Sartų ir aplinkiniuose vandenyse paplitęs vietinis plačiažnyplis vėžys (*Astacus astacus*)¹⁶. Nėra tikslių duomenų, tačiau gali būti paplitęs ir siauražnyplis vėžys (*Astacus leptodactylus*), kuris prisitaiko lengviau nei plačiažnyplis¹⁷. 1960–1985 m. vėžiai buvo beveik išnykę. Įtakos turėjo vėžių maras, visuotinė žemės ūkio chemizacija. Dabartiniu metu vėžių vėl atsiranda upėse ir ežeruose, kuriuose buvo išnykę. Tai Keležeryje, Kriaunos upėje, Kriaunelyje. Vėžių mažėjimui ežeruose didelės įtakos turėjo ežerų išuvinimas unguriais, nes vėžiai – viena iš mėgstamiausių ungurių maisto dalių. Dabar, sumažėjus Sartų ežere ungurių, daugėja vėžių¹⁸.

Pasarčių kaimų ir Kriaunų miestelio žmonėms žuvis buvo dažnas maistas. Sugautą žuvį kepa, verda, sūdo, rūko. Kriaunos upėje sugavę daug aukšlių, jas sūdydavo statinėje žiemai. Net neišvalytas (kaip silkes) užpildavo druska ir paslėgdavo. Ypač sūdyti mėgo sentikiai rusai. Sūdydavo žiemai ir karšiukus, plakius, nedideles kuojas. Žiemą valgydavo su bulvėm. Mėgstami buvo žuvies kotle-tai: mažiau kaulėtai žuviai nupjauna galvą, išvalo vidurius, sumala, prideda įvairiausių prieskonių ir kepa.

Iki 1960–1970 metų žuvis rūkydavo duonkepėje krosnyje (*pečiuje*).

¹³Ten pat, p. 75.

¹⁴Ten pat, p. 28.

¹⁵Ten pat, p. 61.

¹⁶Tarybų Lietuvos enciklopedija, Vilnius, 1988, t. 4, p. 498.

¹⁷Ten pat.

¹⁸Bukelskis E. Rokiškio rajono vandens telkinių tvarkymo programa 1995–1999 m., Vilnius, 1995, p. 37.

Iš vakaro žuvį nuskuta, pasūdo, palaiko per naktį. Rytą iškūrena karštai krosnį ir žarijas nustumia krosnies galan. Nuplautą ir suklotą ant grotelių žuvį stato krosnies priekyje. Įmetamas alksninis arba juodalksninis malkagalys, krosniadengte pridaroma anga ir taip žuvis karštai išrūkoma. Jeigu stambi žuvis – rūkoma valanda. Ištraukęs iš krosnies šviežiai išrūkytą žuvį, ištepi aliejum ir valgyk į sveikatą. Žuvis rūkė ir dūminėse pirtyse. Išnykus duonkepėms krosnims, apie 1980 m. žuvis pradėtos rūkyti lauke, arti namų įrengtose rūkyklose. Žuvis rūkydavo ne kasdieną – vaišėms (*baliušškai*), sukaktuvėms ir pan. Rūkyta žuvis ilgai nestovi, jei šilta – bent dvi paras.

Visais laikais Sartų apylinkių žvejus lydėjo anekdotai, spėjimai ir tikėjimai, susiję su žvejyba. Dar ir dabar žmonės sako: „*Pirmadienį gero darbo nepradėk – be nepasiseks!*“ Taigi ir žvejoti pirmadienį nepatartina. Kol žvejys neišėjo iš namų, šeimininkei negalima šluoti gryčios: bus tuščia žvejyba. Į einantį žvejoti žvejo žmona ar kaimynas turi mesti pagalį arba kočelą – seksis žvejyba. Galima mesti krepšį (*kuošiką*) – bus pilnas. Šluotos negalima mesti – nesiseks, bus kaip iššluota. Einant žvejybon sutikti moterį – negerai. Ypač sutikti nelaimingą moterį, net ir vyrą (kuris gyvenime neturi laimės). Geriau grįžti atgal. Kriauniečiai iki Antrojo pasaulinio karo to labai laikėsi. Sutikę moterį, grįždavo atgal ir kurį laiką pabūdavo namie. Kai moteris nueina, žvejys – vėl ežeran.

Sugautą pirmąją žuvį reikia paspjaudyti. Spjauna žvejai ant naujos valtys, pradėto naudoti naujo žvejybos įrankio, paskutinės vandenin paleistos tinklo plūdės, naujai užmauto slieko ar kito masalo.

Žvejojant ant ežero reikia laikytis labai ramiai. Žvejai nepakenčia triukšmo ir švilpavimo, nes baidosi žuvis. „*Kišk švilpų untran galan*“, – sakydavo Kriaunų žvejys Ankudinas Grigorjevas (1902–1967). Jeigu, traukiant valksnę žiemą, ant ežero pasitaiko moteriškė, būtinai reikia blevyzgoti (*bliuznyti*), kalbėti apie aną galą – geriau seksis, bus sėkmingesnė valksnė. Gal tai vaisingumo apraiška? Taip elgdavosi vyriausieji žvejai. Kiti žvejai pasakojo, jog moteris ant ežero – apskritai negeras ženklas. Net vyras žvejys nenorėdavo matyti savo gospadinės. Ypač reikia stengtis, kad moteris nepereitų skersai užmesto po ledu tinklo.

Jeigu skersai traukiamos valksnės perbėga kiškis – taip pat blogai, viskas išbėgs iš valksnės. Kiti pasirodantys laukiniai žvėrys neturi įtakos.

Kolektyvinė vasarinė žūklė iki šių dienų gyvas toks sugauto laimikio pasidalijimo paprotys: žuvis lygiom dalim sudėliojamos į tiek krūvų, kiek dalyvauja žūklė žmonių. Vienas kuris nusigręžia. Kitas pirštu rodo į vieną iš krūvų ir klausia:

– Kam ši krūva?

Nusigręžėlis įvardija:

– Mataušui, Juliui, Povilui...

Taip ir išsidalijama. Žvejybos priemonių savininkas, dalijantis žuvis, retai esti išskiriamas. Tiek žiemą, tiek vasarą žuvį galima dėti tik į nepermatomą krepšį. Iš čia ir patarlė: „*Atajai unt ežera, turėk tarbų*“. Negalima sugautos žuvis verti ant medžio ar krūmo šakelės, kaip kai kurie daro. Nedaug jos teturėsi. Ant ežero nevalia kalbėti apie dvasininkus – kunigą ar popą, apie pinigus: bus tuščia valksnė. Už pinigus sugautos žuvis taip pat geriau nepardavinėti. Vyresni žvejai

žinojo, kaip pagal mėnulio fazes ir metų laiką pasirinkti žvejybos vietą bei laiką. Išliko tik nuotrupos.

Yra žinoma, kad Zadúojo ir Ilgio ežeruose galima žvejoti tik per mėnulio jaunatį. Sartų ežere žvejyba gali būti sėkminga esant bet kuriai mėnulio fazei.

Apie sėkmingą žūklę žvejai spėja iš oro. Jeigu vėjas rytinis – žuvies nebus. Šiaurvakaris taip pat žvejybai netinkamas. Jaunas mėnulis – eik žvejoti, nes vaikšto žuvis. Pavasarį ta reikšmė nublanksta, nes žuvys skuba nerštan. Žvejams žinoma, kad žydint ievoms neršia kuojos, plaukiant rugiams – lynai, žydint linams – karosai, meknės. Pradėjus skraidyti karkvabaliams, prasideda šapalų nerštas.

Daugelis sutiktųjų žvejų prisiminė sėkmingiausias valksnes, didžiuosius laimikius. Bet liko atminty ir buvusio žvejo, amžiną atilsį Adolfo Palionio (1908–1993) iš Mičiūnų kaimo pasakojimas:

„Kai labai užaina akvata, ainu žūt. Oras gražus, šiulta. Meldai ažeri tik šiur, šiur, šiur... Pakliūva didelis, gražus lynas. Paglostau ir... palaidžiu“.

Didžiausi žinomi laimikiai Sartų ežere per pataruosius penkiasdešimt metų:

1951 m. vasarą Aušrėnų kaimo (Jūžintų sen.) žvejys Jonas Leitonas (1895–1968) Šventosios upėje, ištekančioje iš Sartų ežero, ties Aušrėnų kaimu venteriu sugavo 44 kg sveriantį šamą. Jo ilgis buvo apie 2 metrus. Tas pats žvejys Rašų ežere 1938 m. venteriu sugavo 57 kg sveriantį šamą. Paliudijo Petras Leitonas (gim. 1939 m.).

1951 m. žiemą Kriaunų artelės žvejai traukiamu tinklu ties Lizgario mišku, valksnėje *Po obelėle* (netoliese, krante, auga laukinė obelaitė) pagavo 38 kg sveriantį šamą. Paliudijo buvęs žvejys Albinas Kavaliauskas (gim. 1936 m.).

1952 m. žiemą Kriaunų artelės žvejai valksnėje *Po obelėle*, be kitų žuvų, sužvejojo aštuoniolika šamų. Valksnė užmesta tarp salos ir Velikuškių rago. Ištraukta prie Lizgario miško. Paliudijo buvęs žvejys Albinas Kavaliauskas (gim. 1936 m.).

1952 m. žiemą Kriaunų artelės žvejai traukiamu tinklu Bradesių šakoje ties Bebenčiuko (pravardė) sodyba pagavo 28 kg sveriančią lydeką. Paliudijo buvęs žvejys Albinas Kavaliauskas (gim. 1936 m.).

1954 m. žiemą Kriaunų artelės žvejai Pasarčių šakoje, užmetę tinklą ties Bradesių kaimu, netoli Vytauto Marcinkevičiaus (gim. 1915 m.) sodybos, ir ištraukę prie Lizgario miško, pagavo trylika šamų ir jokių kitų žuvų. Didžiausias jų svėrė 90 kg! „*Kaip geras muzikas*“, – prisimena buvęs žvejys Vytautas Vertibavičius (gim. 1923 m.). Seni Rūsnės žvejai dievagojasi, kad 1945 metais Nemuno deltoje sugavo 95 kg sveriantį šamą¹⁹. Ar nebus Sartų ūsuotasis antras pagal dydį, pagautas Lietuvės vandenyse? Apie didesnius laimikius nepavyko surasti žinių.

1956 m. žiemą Dusetų žvejai ties Norberto Rimelio (1883–1974) pirtimi Ažubrasčio kaime traukiamu tinklu

¹⁹ Adamonis R. *Plėšriųjų žuvų gaudymas*, Kaunas, 1996, p. 184.



sužvejojo 45 kg sveriančią lydeką. Paliudijo Petras Driskius (gim. 1923 m.).

Didžiausia Lietuvos lydeka 1904 m. buvo nušauta Drivėtos ežere – ji svėrė 76 kg²⁰. Negalima pretenduoti į absoliutų tikslumą, tačiau Sartų ežero karalienė tikriausiai pasipuoštų sidabrine karūna.

1956 m. žiemą Kriaunų artelės žvejai traukiamu tinklu Bradesių šakos gale sugavo dvi dideles lydekas. Viena svėrė dvidešimt kilogramų, antra – penkiolika. Paliudijo buvęs žvejys Vytautas Kavaliauskas (gim. 1934 m.).

1962 m. rugpjūčio mėn. žvejys Fiodoras Pachomovas (1915–1988) statomu tinklaičiu (*sietka*) ties Pasartės kaimu prie Izidoriaus Kamarausko sodybos pagavo 30 kg sveriantį šamą. Paliudijo žvejys Simonas Pachomovas (gim. 1948 m.).

1975 m. žiemą Dusetų žvejai traukiamu tinklu prie didžiosios salos Pálšinėj valksnėj pagavo šešias tonas karšių. Paliudijo žvejys Simonas Pachomovas (gim. 1948 m.).

1976 m. žiemą Dusetų žvejai traukiamu tinklu ties Jaskoniškių mišku pagavo penkias tonas įvairių žuvų. Žvejodami kitą dieną, netoli tos vietos sugavo septynias tonas žuvų. Paliudijo žvejys Simonas Pachomovas (gim. 1948 m.).

1981 m. rokiškėnas Antanas Kazlauskas (gim. 1958 m.) Lašų šakoje,

Sartų ežere ties Bradesiais sugautos lydekos. 1956 m.

Dusetiškis Fiodoras Pachomovas (1915–1988) su 1962 m. sugautu šamu

²⁰Ten pat, p. 57.

ties Strāvų kaimu skrituliu (masalas – sidabrinis karosiukas) pagavo 51 kg sveriantį šamą, kuris buvo prarijęs dvi antis. Paliudijo žvejys mėgėjas Rimvydas Mikalkėnas (gim. 1958 m.).

1986 m. liepos mėn. žvejys Simonas Pachomovas penkiasdešimties metrų ilgio statomu tinklaičiu (*sietka*) ties Gipėnų kaimu, netoli Alfonso Šimonėlio sodybos, pagavo 32,5 kg sveriantį šamą. Paliudijo pats žvejys.

1996 m. sausio 29 d. Vařtiniėje valksnėje ties Rupertų kaimu Dusetų žvejai pagavo dvylika tonų įvairių žuvių, daugiausia karpių. Didžiausias karpis svėrė daugiau kaip 20 kg. Valksnę vedė Simonas Pachomovas. Tinklo sparno ilgis 250 m, motnios ilgis – 50 m, aukštis – 14 m. Už tą mėnesį dirbusieji žvejai gavo po 800 litų algos. Tai bene turtingiausia Lietuvos žieminių žvejų valksnė.

Paliudijo žvejys Simonas Pachomovas (gim. 1948 m.).

1996 m. rugpjūčio 13 d. obelietis žvejys mėgėjas Rimvydas Mikalkėnas (gim. 1958 m.) su sūnėnais Audriumi (gim. 1982 m.) ir Arūnu (gim. 1978 m.) Lašų kampe, ties Strāvų kaimu, pagavo 23,4 kg sveriantį šamą, 157 cm ilgio. (Valas – 0,4; kabliukas Nr. 4, dvišakis; masalas – sidabrinis karosiukas).

Keturias valandas Sartų ežere vienas paskui kitą važinėjo valtis ir skritulys. Jau kovos pradžioj jautėsi, kad didelė žuvis. Tampė ir tampė. Po keturių valandų šamas privargo. Iškilusį į paviršių prie valtios žvejys R. Mikalkėnas paėmė rąkomis ir įkėlė į valtį. Paliudijo žvejys Rimvydas Mikalkėnas (gim. 1958 m.).



Rimvydas Mikalkėnas su 1996 m. sugautu šamu

Pasakojo:

1. Petras Driskius, gim. 1923 m., gyv. Ažubrasčio k.
2. Algimantas Juodelė, gim. 1941 m., Ažubrasčio k.
3. Albinas Kavaliauskas, buvęs žvejys, gim. 1932 m., gyv. Kriaunų k.
4. Vytautas Kavaliauskas, buvęs žvejys, gim. 1934 m., gyv. Rōkiškyje
5. Vilius Kazanavičius, gim. 1936 m., Kriaunų k.
6. Steponas Marcinkevičius, gim. 1920 m., Ažubrasčio k.
7. Julius Mezginas, gim. 1932 m., gyv. Aleksandravėlėje
8. Rimvydas Mikalkėnas, žvejys, gim. 1958 m., gyv. Obėliuose
9. Stasys Narkevičius, buvęs žvejys, gyvenęs 1912–1986 m. Kriaunų k.
10. Algirdas Novikas, buvęs žvejys, gim. 1936 m., gyv. Kriaunų k.
11. Simonas Pachomovas, žvejys, gim. 1948 m., gyv. Dusetosė
12. Algimantas Palionis, gim. 1940 m., gyv. Mičiūnų k.
13. Jonas Seibutis, buvęs žvejys, gim. 1927 m., gyv. Kriaunų k.
14. Algis Vaitonis, buvęs žvejys, gim. 1932 m., gyv. Kriaunų k.
15. Vytautas Vertibavičius, buvęs žvejys, gim. 1923 m., gyv. Ščiūrių k.

Keli žodžiai apie Kriaunų bitininkus

Algimanta Raugienė

Juozas Urbonavičius, šiuo metu Kriaunosė labiausiai žinomas bitininkas (gim. 1917 m., Mičiūnų k.), pasakoja, kad bitininkystė buvo perduodama iš kartos į kartą kaip palikimas. Laikyti bites dažnai būdavo šeimos tradicija. Pas tinginius bitės negyvena ir skaudžiai gelia tuos, kurie bičių nemyli, nemėgsta. Bitės labai gerai atskiria, kuris žmogus geras, kuris blogas. Tarpukariu Kriaunų parapijoje didžiausi bitininkai buvo Justas Lokcikas, gyvenęs prie Ratuōkliškio miško, ir daktaras Klišonis, kuris gydė Kriaunų parapijiečius nuo visų ligų net iki 1955 m., kol Kriaunose buvo atidarytas medicinos punktas. Tai buvo labai geras ir protingas žmogus. Jį mylėjo bitės ir jis jas mylėjo. Klišonis visada turėdavo apie 10 kelmų bičių.

Baršėnų kaime gyveno bitininkas Justinas Kavaliauskas, labai geras ir išmintingas žmogus, kaip pasakoja Petras Driskius (gim. 1923 m.), visą gyvenimą pragyvenęs Ažūbrasčio kaime. J. Kavaliauskas irgi laikė 8–10 šeimų bičių.

Bajūrų kaime bitininkų buvo nedaug, gal kokie trys, kaip pasakoja Marijona Pašlienė (gim. 1912 m.).

Toli gražu ne kiekvienoje sodyboje buvo bičių, tik maždaug kas trečioj – kokie 2–3 aviliai. Ne tik iš tradicijos, bet ir todėl, kad spalvingi aviliai puošė sodybų aplinką. Aviliai kai kur buvo pinti iš šiaudų ir vytelių, kai kur – rąstiniai, tik vėliau pradėta daryti K. Levickio konstrukcijos avilius. Kai kurie bitininkai darydavo avilius iš lentų. Kaip kam geriau atrodė, tokius ir dirbo.

Užrašų apie bitininkystę niekas nerašė, tokio įpročio bent jau Kriaunų parapijoje nebuvo. Viskas buvo perduodama iš kartos į kartą. Štai Petrą Driskių bitininkavimo pamokė Justinas Kavaliauskas. Kartą Petras pamatė bičių spiečių ir vijosi vos ne porą kilometrų. Justinas padėjo Petrui pagauti spiečių, davė avilį, pamokė bitininkavimo paslapčių. Paskui abu bičiuliai išgėrė degtinės buteliuką. Pirmąją taurelę Justinas išpylė aukštyn, kad bitės geriau rankon eitų. Ir tikrai, Petrui Driskiui bitės „ėjo rankon“. Buvo prigyvenęs net iki 7 šeimų. 1995 metais nuo užsienietiško cukraus sirupo bitelės mirė. Matyt, cukrus apnuodytas buvo. Šiuo metu yra likusi tik viena šeima, kuri prineša apie 20 kg medaus.

Mokėjo Justinas, labai mokėjo su bitelėmis elgtis. Kaip gražiai jisai spiečių sugaudavo. Tik patiesia balta paklodę prie avilio, suranda motinėlę, tai bitės paskui ją „virvele, virvele ir sueina avilin“.

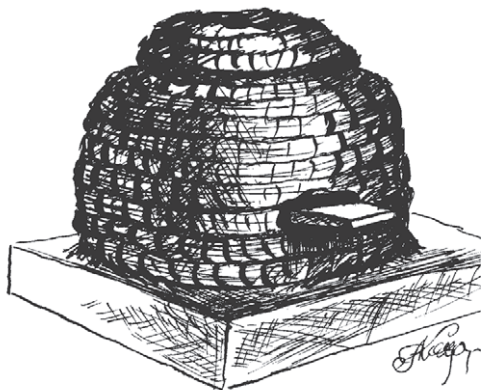

1 pav. Šiaudinis avilys, nupintas iš vytelėmis sutovirtintų šiaudų grižtelių. Avilio matmenys: aukštis – 57 cm, skersmuo – 46 cm.

Pagamintas apie 1800 m. Rastas Baršėnų k. Saugomas Kriaunų muziejuje. Autorės piešinys

Pasak Juozo Urbonavičiaus, bitėms anksčiau buvo daug geriau, nes augo labai daug medingų augalų, nebuvo tiek visokios chemijos. Dirbtinių korių niekas nedarydavo, net nežinojo tokio daikto. Bitės pačios sulipdydavo korius.

Medų žmonės vartojo savo reikmėms, dovanodavo bičiuliams, kaimynams, giminėms. Nelabai kas pardavdavo. Vienas svaras medaus tarpukariu kainavo 5 litus.

Daugumai žmonių bičių įgėlimas buvo kaip vaistas, bet štai kai Marijoną Pašlienę dar jauną bitės sugėlė, tai jai ir dabar tebeskauda ir tebetinsta sąnariai, nors nuo to įvykio jau 50 metų praėjo.

Bitės yra labai puikios „sinoptikės“, nes gerai nuspėja šilumą: jei naktis bus šilta, dirba iki vėlumos ir anksti keliasi, jei šalta – anksti gulasi ir vėlai keliasi.

Medų daugiausia vartodavo nuo peršalimo, nuo skrandžio negalavimų: po šaukštą rytais suvalgius su šiltu vandeniu rūgštingumas mažėja, o su šaltu vandeniu – didėja. Gydydavosi liepžiedžių arbata su medumi ir nuo slogos, ir nuo gripo, medumi su šiltu pienu varydavo nuo savęs nemigą ir nuovargį.

Puikus vaistas yra ir pikis – tai tokia medžiaga, kuria bitelės visus plyšelius užtaiso. Pikis ir vienas, ir su spiritu yra puikus vaistas. Pikį reikia išplauti šaltu vandeniu: vaškas išplaukia viršun, o pikis lieka apačioje – jį tereikia išgriebti iš vandens ir sudžiovinti.

Negerai bitelėms, kai labai arti ežeras: per lietu, per vėją ir per audrą skrendančių per ežerą daug bitelių žūsta. O kad skruzdėlės bitelių nepultų, aplink avilį reikia pabarstyti druskos.

Yra žmonėse ir prietarų, susijusių su bitėmis ir medumi. O. Kalašauskienė pasakojo, kad jai tada buvo 15 metų, kai nuo džiovos mirė teta Ona Janušonienė. Teta Ona prieš mirtį išgeidė medaus. Anūkė Ona išėjo pas kaimynus jo ieškoti. Perėjo visą kaimą, bet medaus nedavė nė vienas kaimynas. Vėliau paaiškėjo, kad dėl miršančio žmogaus negalima medaus duoti, nes ir bitės gali išmirti.

O štai kai miršta šeimininkas ar šeimininkė (*gaspadorius* ar *gaspadinė*), reikia bitėms pranešti, pastuksenti tris kartus ir pasakyti: „*Kelkitės, kelkitės, kelkitės! Gaspadinė (gaspadorius) miršta!*“

O jeigu elgiesi, žmogau, teisingai, esi geras ir doras, kaip sako O. Kalašauskienė ir P. Driskius, nereikia nieko bijoti: nei bitės, nei ligos, nei mirties.



2 pav. Rėminis medinis avilys. Matmenys: ilgis – 125 cm, plotis – 47 cm, aukštis – 63 cm. Viršus darinėjamas. Pagamintas XIX a. pab. Autorės piešinys

Tradiciniai sodybų želdiniai

Gražina Balčiūnienė

Šiame straipsnyje rašoma, kaip atrodė Obelių, Kriaunų apylinkių sodybų dekoratyviniai krūmai ir medžiai, sodai, daržai, gėlių darželiai ir kambarinės gėlės XX a. pirmojoje pusėje. Straipsnis parašytas remiantis autorės surinkta medžiaga 2007 m. liepos–rugpjūčio mėn.

Straipsniui medžiagą pateikė:

Ona Mezginienė (Jaramainaitė), gim. 1928 m. Krapiščio k., šiuo metu gyvenanti Aleksandravėlės k.;

Aldona Ona Bucininkienė (Kvedarėlytė), gim. 1929 m. Vakarių k., šiuo metu gyvenanti Kriaunų k.;

Janina Kazanavičiūtė, gim. 1939 m. Kriaunų k., ten pat ir tebegyvenanti;

Marijona Kralikienė (Driskiūtė), gim. 1930 m. Baršėnų k., šiuo metu gyvenanti Kriaunų k.

Kiekviena pateikėja pasakojo apie savo tėvų sodybų želdinius. M. Kralikienė pasakodama daug pavyzdžių minėjo iš savo vyro Jono Kraliko tėvų sodybos. Visos pateikėjos augo ūkininkų šeimose, išskyrus J. Kazanavičiūtę. Ji augo kalvio ir siuvėjos šeimoje.

Straipsnyje vartojami Obelių, Kriaunų apylinkėms būdingi tarminiai augalų pavadinimai.

Dekoratyviniai medžiai ir krūmai

Sodybose dažniausiai buvo auginami klevai (paprastasis klevas – *Acer platanoides* L.), liepos (liepa – *Tilia*), beržai (*Betula* L.), šermukšniai (paprastasis šermukšnis – *Sorbus aucuparia* L.), uosiai (paprastasis uosis – *Fraxinus excelsior* L.) ir ąžuolai (paprastasis ąžuolas – *Quercus robur* L.). Visos pateikėjos nurodė, kad sodybose šiuos medžius sodino jų tėvai. ąžuolus, klevus, uosius sodindavo arčiau ūkinių pastatų: tvarto, klojimo – „*tai platūs medžiai, saulę užstotų*“ (A. Bucininkienė). Labiau buvo mėgstamos liepos. Jų sodybose būdavo po kelias (3–4), „*dažniausiai susodintos palei kelią, vedantį į sodybą*“ (O. Mezginienė). „*Liepų žiedų pasiskindavom ir arbatai, ir bitėms gerai*“, – teigė M. Kralikienė. Kad sodybose augdavo šermukšniai, nurodė visos pateikėjos. Jie augdavo sodybvietės pakraščiuose ar kampuose. „*Šermukšniai saugo nuo velnio. Ir žiemą apšalusius valgydavom nuo gryčios nusiėmę*“, – sakė O. Mezginienė. „*Aukšti medžiai rodo, kad sodyba znaimi (matoma, žinoma)*“, – teigė M. Kralikienė.

Vaikams laiptoti į medžius neleisdavo. Tėvai sakydavę, kad medis gyvas ir jam sopa (A. Bucininkienė). Spygliuočiai medžiai ir krūmai nebuvo mėgstami ir jų neaugino: „*jie liūdnam ošia*“, – pasakojo A. Bucininkienė. J. Kazanavičiūtė nurodė, kad prie namo augino tują (*Thuja*), nes prie namų buvo nedaug žemės (o tujai daug vietos nereikia).

Iš dekoratyvinių krūmų augino alyvas (*Syringa*), jazminus (*Philadelphus coronarius*), diemedžius (*Artemisia abrotanum*), putinus (*Viburnum opulus* L.). Nuo namo apie 2–3 metrus (dažniausiai prie namo galo) palei langus sodindavo alyvas

ir jazminus. „*Labai jau kvėpia ir žydi gražiai*“, – teigė M. Kralikienė. Alyvas dar sodindavo prie darželio, „*kad vėją užstotų iš šiaurės*“ (O. Mezginienė).

Jei savaime užaugdavo koks medis, jo nekirsdavo. Netgi naudinga buvo: „*Žilvičiai (Salix) drėgmę sutraukia*“ (J. Kazanavičiūtė), o „*pirtis tarp epušių (drebulė – Populus tremula) pasislepia, ne taip juodai atrodo*“ (O. Mezginienė).

A. Bucininkienė nurodė, kad jų sodyboje buvo kryžius. Aplink tą kryžių augo gyvatvorė iš „*krūmų baltom uogytėm*“ (baltuogė meškytė – *Symphoricarpus albus*). Šias uogas rinkdavo ir jomis puošdavo kapus – išdėliodavo įvairius ornamentus. Ir vaikai jomis žaisdavo – „*paspaudus smagiai pokšėdavo*“ (A. Bucininkienė).

Apyniai

Visos pateikėjos nurodė, kad jų sodybvietėse apyniai buvo auginami. Apynynui parinkdavo tolimesnę sodybos vietą. Daug apynių neaugino, tik savo reikmėm (3–4 krūmus). „*Kaipgi alaus pasidarysi, jei apynių neturėsi*“, – teigė M. Kralikienė. A. Bucininkienė paminėjo, kad apynių spurgų arbata veikė raminančiai ir jos „*mama visada jų turėdavus*“.

Apynių priežiūrai daug dėmesio neskyrė, jų net netrešdavo. Tik rudenį apkasdavo, kad mažiau žolė augtų. Apynių sodinukų atsinešdavo iš paupio, paežerės ar kitos drėgnesnės vietos. Ir sodindavo, kur drėgniau. Pasak J. Kazanavičiūtės, „*apyniai augo prie žilvičių, tai jiems ir karčių nereikėjo, vyniojos ant šakų, tik nuimt sunkiau buvo*“. Bet kiek prisiskindavo spurgų, tiek ir užtekdavo. O. Mezginienė pasakojo, kad jų sodyboje apynių augino apie vieną arą. „*Apyniai buvo susodinti dviem eilėm palei griovį, ten drėgna. Sodinukų atsinešdavom iš miško, o vėliau patys padaugindavom – atskirdavom nuo senesnio kelmo. Auginom daugiau, nes rudenį atvažiuodavo žmogus iš miesto (Rōkiškio) ir supirkdavo išdžiovintus spurgus*“, – teigė pašnekovė. Rašyti spurgus būdavo vaikų darbas, tik tėvas nuo karčių nuimdavo. „*Pasiklojam maršką, susėdam ir raškom, o džiovinti nešdavom ant gryčios*“, – pasakojo O. Mezginienė. Apyniams vyniotis naudojo alksnines karteles. Kiekvienais metais naudodavo vis kitas, nežievindavo. Panaudotas sukapodavo malkoms.

Sodas

Sodus turėjo visi: vieni mažesnius, kiti didesnius. Kas turėjo mažiau žemės, tas ir sodą mažesnę turėjo – pasodindavo vieną kitą obelį, kriaušę, keletą vyšnių, trešnių, slyvų, serbentų. Trys pateikėjos nurodė, kad jų sodybvietėse augo iki 8 obelių. Tai nebuvo dideli sodai. O. Mezginienė teigė, kad jų sodybvietėje augo tik 5 obelys ir jų savo reikmėms visiškai užteko. „*Tai tėvo sodintos obelys. Kiek pamenu, augo netoli namo, išmėtytos, jokių eilių nebuvo, aplink buvo dirbama žemė, juk daržas svarbiau, gyvulius auginom*“, – teigė pašnekovė. O. Bucininkienė pasakojo, kad jų sodyboje augo 6 obelys, taip pat tėvo sodintos, tik tvarkingai – eilėmis, o tarp obelių augo serbentai. Vietą sodui parinkdavo pagal galimybes. J. Kazanavičiūtės teigimu, sodui netinka ta vieta, kur pavasarį laikosi vanduo, todėl jų sodybvietėje sodas įveistas aukštesnėje vietoje, kur molio daugiau. M. Kralikienė pasakojo, kad jos vyro sodybvietėje sodas buvęs per dvi vietas įveistas: nuokalnėje į pietų pusę už tvarto ir einant link ežero į pakalnę. „*Sodui reikia saulės ir kad šiaurys nedraskytų*“, – teigė M. Kralikienė. Jų sodybvietėje augo iki 15 obelių. Visos tvarkingai

susodintos, o tėvų sodyboje augo 5–6 obelys, padrikai susodintos: už tvarto, už klėties. „*Derliaus būdavę tiek, kad reikėdavę į Zarasū ar Rokiškio turgus vežti*“, – pasakojo M. Kralikienė. Tik dalies vaismedžių žinojo veisles: antaniniai, alyviniai. Kitus vadino pagal vaisių išvaizdą, skonį, prinokimo laiką ar kitas savybes: *salduviniai, raudoniukai, rudeniniai, žieminiai, sibirski* – labai ilgai išsilaikydavo, *laukiniai* – labai rugštūs, bet žiemą skanūs.

Nė viena pateikėja nenurodė, kad vaismedžius jų aplinkoje kas nors skiepydavęs. Sodiniukų parsiveždavo iš turgaus.

Soduose augino ir vyšnias, vieną kitą kriaušę (*grūšnią*), trešnę, slyvų. Trešnių būtinai sodindavo porą, kad derėtų, „*bet jos aukštos, sunku nuskint uogas, tai nelabai ir mėgdavom*“, – pasakojo O. Mezginienė. „*Trešnių uogas tėvai parduodavo turguje ir pirkdavo medžiagos, juk augome trys mergaitės, reikėjo apsirengt*“, – teigė O. Mezginienė.

Slyvų veislių taip pat nežinojo. Augino *geltonas* (labai saldžios), *vengerkas* (mėlynos), *myžnes* (smulkios geltonos – kaukazinė slyva). „*Slyvos dažnai iššaldavo, jei atželia iš šaknų, tai gerai, vis medelis*“, – anot J. Kazanavičiūtės.

Vyšnias sodindavo tvarkingai, eilėmis, dažniausiai šiaurinėj sodo pusėj. „*Uogų tiek būdavo, kad ir varnėnams (špokams) užtekdavo, ir sau gana*“, – sako A. Bucininkienė. Tik pokario laikotarpiu pradėjo statyt baidykles ar šiaip įvairiais barškalais baidydavo. Dažniausiai tai būdavo užduotis vaikams. Tarpuose tarp obelių augino juoduosius, geltonuosius ar raudonuosius serbentus. Pokario metais pradėjo augint agrastus. Tarp vaismedžių buvo dirbama žemė. Dirbdami žemę padargais dažnai užkliudydavo vaismedžių kamienus, juos pažeisdavo, tačiau žaizdų niekas negydė. „*Savaime susitvarkydavo, obuolių užtekdavo*“, – pasakojo M. Kralikienė. Pavasarį vaismedžių kamienus nubalindavo kalkių, molio ir karvių mėšlo skiediniu. „*Gražiau ir medžiui sveikiau*“, – teigė A. Bucininkienė. Rudenį visus vaismedžius ir vaiskrūmius apdėdavo mėšlu, „*šaknys neperšala ir trąša gera*“ (A. Bucininkienė). Žiemą, kad kiškiai nenugrauztų, obelių kamienus aprišdavo šiaudais arba nendrėmis. Tvorų šiame krašte niekas netvėrė. Vaismedžių ir vaiskrūmių irgi niekas šiame krašte negenėjo, nebuvo suprantančių tai daryti. „*Reikėjo mokėt tai daryt, bet kaip genėdamas tik pakenkt galėjai*“, – teigė A. Bucininkienė.

Iš obuolių virė obuolines košes, juos džiovindavo, valgydavo šviežius. Antaninius obuolius išlaikydavo iki Naujųjų metų. Kai kurių veislių obuolius išlaikydavo dar ilgiau (*sibirskas*). Laikydavo „*ant gryčios, ant spalių, apklotus šieniu ir senais kailiniais*“ (O. Mezginienė). Kartais ir apšaldavo, bet „*tokie būdavę dar skanesni*“, – prisimena pašnekovės. Iš vyšnių virdavo uogienes. Slyvas suvalgydavo šviežias. Kriaušės ilgai neišsilaikydavo, tik iki bulviakasio. Vaisius ir uogas skindavo visa šeima. Vyšnios buvo plonos ir aukštos, bet vaikai galėdavo įlipti, palenkdavo šakelę ir skindavo. Krepšelį uogoms prisirišdavo prie juosmens. Obuolius reikėjo skinti labai atsargiai. Sumuštas, išpaustas obuolys laikymui netikdavo. Krepšį obuoliams pasikabindavo ant dvigubo medinio kablo.



1 pav. Dvigubas medinis kablys obuoliams skinti

Kablį išdroždavo iš šakoto medžio, nužievindavo, išdžiovindavo. Kai nenaudojo, laikydavo užkištą palėpėj. Kablį užkabindavo ant šakos ir ant jo pasikabindavo krepšį. Jei obuolių nepasiekdavo įlipę į obelį ar su kopėčiomis, skynimui naudodavo *žnyplės*. Šį įrankį dar yra išlaikiusi J. Kazanavičiūtė.



2 pav. Žnyplės
obuoliams skinti

Daržas

Daržas buvo dviejose vietose: prie namų ir laukuose. Prie namų buvo mažas daržiukas, kuriame sodino daržoves, reikalingas kasdien valgyti. Didžioji dalis daržovių buvo sodinama laukuose: bulvės, batviniai (pašariniai runkeliai), griežčiai, tarp bulvių pasėdavo pupų. Laukuose buvo auginami ir javai: rugiai, miežiai, linai.

Daržui žemę parinkdavo derlingesnę, puresnę. Tvorų netvėrė.

Darže prie namų augindavo ankstyvasias bulves (*kapčines*), raudonusius burokėlius (*cvikliukus*), kopūstus (tik vėlyvuosius), morkas, juoduosius ridikus, svogūnus (daugiagalvius), česnakus, pupeles, agurkus, pomidorus. Aguonų ir krapų savaime prisisėdavo. Daržo pakrašty, arčiau namo, sodino tabaką. Kanaپیų augino labai nedaug, o sodindavo jas daržo vidury arba tarp kopūstų, kad kirmėlės negrauztų. Ir virves iš jų pynė. Daržoves sodino vagose, tik agurkus ir pomidorus lysvėse. „*Jokių šiltnamių nebuvo, o šių daržovių užaugdavo*, – prisimena O. Mezginienė. Agurkus stengėsi auginti tarp bulvių, „*vėją užstoja*“, – teigė O. Mezginienė. Iš krašto darže augino žieminius svogūnus, šaltmėtes, ramunėles, kalendrą. „*Vidury pasodinsi, maišys arti*“, – pasakoja A. Bucininkienė.

Daržo žemę kiekvienais metais iš rudens trėsdavo mėšlu. Kasmet daržė keisdavo daržovių sodinimo vietas, „*gražu žiūrėt, kaip užauga ir ligos nepuola*“, – teigė J. Kazanavičiūtė. Per žiemą rinkdavo pelenus ir pavasarį prieš dirvos arimą juos išberdavo, „*kad vanduo nenuplautų*“ (J. Kazanavičiūtė). Pelenais barstydavo kopūstus – spragės nepuola, kirmėlės negrauzia.

Sodindami ar sėdami daržoves, žiūrėjo į gamtą ar kalendorių. Svogūnus būtinai sodino gegužės 8 dieną (per Stasines) – geras derlius bus. Sodindami bulves žiūrėjo į dangų – jei debesų daug, bus daug gumbų. Žirnius gerai sėti, kai šiaurys pučia – nebus kirmėliuoti. Alyvai pražydydus sėdavo agurkus. Labai gerai, jei agurkus sėja dviese. Daržus ravėdavo tik moterys ir vaikai. Sekmadieniais jokių darbų nedirbdavo.

Daigų užsiaugindavo daigyne (*rasodnike*). Jį įsirengdavo pietinėj tvarto pusėj: iškasdavo truputį giliau žemę, kraštus sutvirtindavo lentomis, žemę įtrėsdavo. Daigyną uždengdavo iš šiaudų nupintu užtiesalu. Jis saugojo nuo šalnų. Labai buvo vertinami kopūstų ir pomidorų daigai, pirkti iš rusų (šalia Kriaunų, Strāvų kaime gyvena sentikiai). „*Ruskiai moka užaugint, daigai visuomet geri*“, – teigė M. Kralikienė.

Daržoves augino tik dėl maisto sau ir gyvuliams. Nuimtas daržoves laikydavo rūsiuose, kamarose arba kaupuose (*kapčiuose*). Supildavo kaupą bulvių

ar runkelių, apdėdavo šiaudais, apipildavo žemėm, prieš šalčius dėdavo antrą sluoksnį. „Būtinai įstatydavo kaminėlį, kad kvėpuotų daržovės. Žiemą jį išimdavo“, – prisimena M. Kralikienė.

Kopūstus, agurkus raugindavo statinėse. Į statinės dugną įdėdavo pašarinių runkelių. „Kol kopūstus suvalgai ir burokas išrūgsta“, – teigė M. Kralikienė. Kitos pateikėjos teigė, kad pašarinius runkelius truputį apvirdavo ir paraugdavo atskirai. „Labai skanus viralas iš jų išeidavo“, – teigė O. Mezginienė. Kopūstų neraugė esant jaunam mėnuliui – „bus minkšti ir neskanūs“ (A. Bucininkienė).

Apie tabako auginimą daugiausia papasakojo O. Mezginienė: kad geriau augtų tabako lapai, žiedus nurašydavo. Tik dėl sėklos palikdavo kelis. Lapus pjaudavo du kartus: liepos mėnesį ir prieš pat šalnas. Vaikų darbas būdavo suverti tabako lapus ant siūlo ir padžiauti palėpėje. Lapų niekas nerūšiuo. Žiemą tėvas lapus pjaustydavo, dalydavosi su kaimynais. Jei derlius geras būdavęs, gyslotus, labai didelius lapus išmesdavo, o jei blogas derlius – ir stumbai sueidavo. „Didelis rūkorius buvo mūsų tėvas.“

Gėlių darželis

Kiekviena pateikėja nurodė, kad gėlių darželis buvo ir dabar tebėra neatsiejama sodybos dalis. Visos pateikėjos teigė, kad jei gėlių darželis prastas, neapravėtas – namuose prasta šeiminkė. Buvo laikoma didžiule gėda, jei namuose augo mergaitės, o gėlių darželiai neprižiūrėti. Darželio priežiūra rūpinosi namų šeiminkė, o vos paaugus mergaitėms ir jos buvo mokomos pažinti ir prižiūrėti gėles.

Darželis buvo įrengiamas dėl grožio.

Darželį rengė prie gyvenamojo namo. Gėlėms geriausia augti pietinėje ar rytinėje pusėje. Sodybose darželis buvo įrengiamas ir į kiemo pusę, kad visi galėtų džiaugtis ir grožėtis gėlėmis, dirbdami įvairius darbus, ir pietinėje namo pusėje, nors tai būtų ir ne į kiemą. Šiame krašte tvorų niekas netverdavo, tad ir darželiai nebuvo aptveriami. Tik O. Mezginienė nurodė, kad po karo tėvelis vieną darželį aptvėrė maždaug 80 cm aukščio tvorele iš plonų lentučių. Dekoratyvinių krūmų darželiuose neaugino, tik kokią alyvą ar jazminą pasodindavo kampe iš šiaurės, kad užstotų vėją. „Kas gėles mylėjo, tai joms vietos surasdavo ir kitose vietose: prie šulinio, prie sklepo, prie daržo“, – teigė A. Bucininkienė.

Gėles sodino lysvelėse. Palangėse, palei namą, lysvelės buvo maždaug 50–60 cm pločio, kitose vietose – iki metro pločio ir įvairaus ilgio. Jei namas buvo su veranda (*gonkais*), abiejose verandos pusėse buvo klombos (apskritos ar kvadratinės formos lysvės), o iš kraštų dar pailgos lysvelės. Šiaurinėje pusėje gėlių stengėsi nesodinti (žr. 3 pav.; nesilaikant mastelio piešta remiantis O. Mezginienės pasakojimu).

Lysvelių kraštus apdėdavo akmenukais ar pasvirusiomis plytomis (tik plytų ne visi turėjo). „Kaip gražu, kai nubalini“, – džiaugėsi prisiminimais A. Bucininkienė. Balindavo praskiestomis kalkėmis. „Akmenukai buvo baltiesni negu obelų kamienai“, – palygino A. Bucininkienė. Lysvelių kraštus apdėdavo dėl grožio ir kad vanduo neišplautų. Takelius tarp lysvelių išskusdavo kastuvu ir pabarstydavo smėliu. Gėles trėsdavo tik mėšlu (rudenį apdėdavo), pelenų nebarstė: „Pelenai daržui reikalingesni“, – teigė J. Kazanavičiūtė.

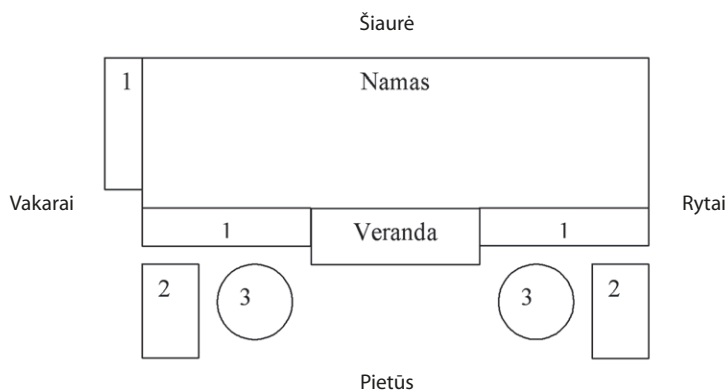

3 pav. Buvusio
O. Mezginienės
darželio planas

1 – lysvelės iki 50–60 cm pločio, 2 – lysvelės iki 1 m pločio, 3 – klombos

Darželį prižiūrėdavo mama, o kai paaugdavo dukros, mama tik komandavo. Visos pateikėjos teigė, kad gėles mylėjo, tad ir ravėti buvo nesunku.

Darželiuose buvo auginamos žieminės (daugiametės), vasarinės (vienmetės), dvimetės gėlės. Labiau buvo vertinamos daugiametės gėlės. „Žieminės gėlės iš pavasario gražiau atrodo ir darbo su jom mažiau, tik apravi ir retint nereikia. Dvimetės pačios prisisėja, išdygsta ir auga“, – teigė O. Mezginienė. Pateikėjos paminėjo šias gėles:

Daugiametės:

zavušnikai (auskarėliai – *Dicentra spectabilis*),
raudonos pivonijos (vaistinis bijūnas – *Paeonia officinalis*),
baltos, rožinės pivonijos (baltažiedis bijūnas – *Paeonia lactiflora*),
raudoni ir balti karkliukai (šluotelinis flioksas – *Phlox paniculata*),
mėtos (*Mentha*),
rūtos (žalioji rūta – *Ruta graveolens*),
žieminiai jurginai (plunksnalapė rudbekija – *Rudbeckia laciniata*),
smidras (*Asparagus officinalis*),
mirtos (šliaužiančioji žiėmė – *Vinca minor*),
gastautos (goštautinė gaisrena – *Lychnis chalcedonica*),
čebatėliai (mėlynoji kurpelė – *Aconitum napellus*),
Petro rakteliai (raktažolė – *Primula*).

Dvimetės:

šiurpės (šiurpinis gvazdikas – *Dianthus barbatus*),
našlaitės (*Viola*),
malvos (piliarožė – *Alcea rosea*),
dobiliukai (saulutė – *Bellis perennis*).

Vienmetės:

medatkos (medetka – *Calendula officinalis*),
nasturkos (nasturtė – *Tropaeolum*),

žirnikai (kvapūsiai pelėžirnis – *Lathyrus odoratus*),
saulutės (kininis ratilis – *Callistephus chinensis odorata*),
gvazdikai (didysis serentis – *Tagetes erecta*),
čiužikai (darželinis šlamutis – *Helichrysum bracteatum*),
levangerkliai, šuniukai (didysis žioveinis – *Aitirrhinum majus*).

Svogūninės:

narcizai (*Narcissus*).

tulpės (*Tulipa*).

Šakniagumbinės ir šakniastiebinės:

jurginai (*Dahliax cultorum*),

gladiolės (kardeliai – *Gladiolus*),

šalavijai (mėlynžiedis vilkdalgis – *Iris germanica*),

paprastos lelijos (oranžinės) (*Lilium*),

juozapinės lelijos (*Lilium*).

Bijūnus būtinai sodino po langais (siauresnėse lysvelėse). Šalia bijūnų sodino mėtas – „jos žemesnės ir labai kvėpia, o šaltmėtės (jos aukštesnės) ir ramunėles (vaistinė ramunė – *Matricaria recutita*) sodinom prie daržo. Kai pradarai langą, labai kvėpia“, – teigė O. Mezginienė. A. Bucininkienė nurodė, kad palangėse sodino piliarožes ir kvapiuosius pelėžirnius. Kraštinėse lysvelėse sodino jurginus. „Visokių jurginų buvo: dideliais karališkais žiedais, smulkiais koriukais, spurguoti, žieminiai geltoni, aukšti. Visi jie gražūs ir vėją užstoja. Gėlės myli užuovėją“, – prisiminimais dalijosi M. Kralikienė. Svogūnines gėles sodino pamaišydamos tarp daugiamečių. „Ai, mes jų neiškasinėjom, kaip augo, taip augo, lapai paruduoja, pasislepia tarp jau sužaliavusių žolynų, kad ir iškast jau nebežinau kur. O kitąmet ir vėl žydi anksti. Gražu“, – pasakojo O. Mezginienė. Klombų viduryje augo šurpiniai gvazdikai, flioksai, vilkdalgiai, žioveiniai, nasturtos. Pakraščius apsodindavo rūtom. Šių gėlių darželyje buvo daugiau, ne po vieną kelmėlį. Tik auskarėlių, kurpelių, smidrų augo po vieną ar du kelmus. A. Bucininkienė nurodė, kad jų sodyboje buvo kryžius. Prie kryžiaus augo lelijos ir rūtos. Visos pateikėjos nurodė, kad gėlės buvo gražios, mėgstamos, bet labiausiai vertinama buvo rūta. „Koks gi darželis be rūtų“, – stebėjosi O. Mezginienė. „Iš rūtų pindavo vainikėlių jaunamartėms. Jaunikiui ir pajauniamis prisėgdavo rūtos šakelę su baltu kaspinu. Einantiems pirmosios Komunijos iš rūtų pynė vainikėlių ir užmaudavo ant žvakės, dar baltą kaspiną užrišdavo, o mergaitėms ir ant galvos rūtų vainiką uždėdavo“, – apie rūtas pasakojo M. Kralikienė.

„Gėlių skinti nebuvo mados ir niekas jų nemerkdavo. Geriau jazminų ar alyvos šakelę pasimerkdavom“, – sakė A. Bucininkienė. Tik per Žolinę prisiskynę žolynų nešdavosi į bažnyčią. Prie darželio gėlių pridėdavo kiekio ar pelyno šakelę, javų varpą ar morką. Parneštus žolynus užkišdavo ant aukšto palėpėn ar už balkio. „Žaibas netrenks“, – sakė O. Mezginienė. Mirusiems į karštą iš šventintų žolynų darydavo pagalvę ir šiaip įdėdavo į karštą.

Iš darželio gėlių vaistams vartojo tik medetkas. „Medetkų žiedų arbata – vaistas moterims nuo moteriškų ligų“, – sakė O. Bucininkienė. Kur nors prie šulinio ar daržo dažna šeimininkė sodino kaulažolę (vaistinė taukė – *Symphytum offici-*

nale L.). Jos šaknų nuovirą vartojo sergant skrandžio ligomis. Darželinio šlamučio prisiskindavo, sudžiovindavo šakeles, o žiemą pastatydavo į vazelę.

Kambarinės gėlės

Kambarines gėles augino dėl grožio, kvapo, vaistams, naudojo apeigose. Augino tokias gėles:

balzaminkus (balzamininė sprigė – *Impatiens valleriana*),
 jeronimus (kvapioji pelargonija – *Pelargonium odoratissimum*),
 raudonas ir ružavas pelargonijas (juostuotoji pelargonija –
Pelargonium zonele),
 amarilius (meilenis – *Hippeastrum*),
 fikusus (*Fikus*),
 oleandrus (*Nerium*),
 egliuką (kambarinis smidras – *Asparagus densiflorus*),
 alijošių (alavijas – *Aloe*).

Gėles sodino į įvairius vazonus: 1) pirktus molinius vazonėlius, 2) namuose sukaltus medinius, 3) kiaurus indus – puodus, dubenėlius, puodukus. Pirktų vazonų nepuošė. Medinius dažniausiai nudažydavo žalia ar ruda spalva. Kitus indus aprišdavo tampomu popieriumi. Gėles daugino ūgliais. Dažnai kambarinių gėlių ūgliais dalijosi su kaimynėmis. Kambarinėms gėlėms žemę parinkdavo kuo puresnę ir derlingesnę (iš daržo ir kurmiarausių). Gėles persodindavo įvairiai, pagal vazono dydį. Laistė kambario temperatūros vandeniu. Gėles plaudavo apipurkšdami vandeniu. Vasarą gėles išnešdavo į lauką, pastatydavo su vazonais ir taip iki rudens išbūdavo. Kai kurias gėles laikydavo verandoj (spriges). „Balzaminkos labai trapios, iškart vėjas išlaužytų“, – sakė M. Kralikienė. Žiemą gėles laikydavo ant palangių ar sustatytas ant suoliuko palei langą. Dar ir suoliuką apdengdavo tampomu popieriumi. Didesnes statydavo ant grindų prie lango.

Alijošių vertino dėl vaistų. Jį vartojo su medum nuo peršalimo ligų. Jeronimo arbata taip pat gydė peršalimo ligas. Smidro šakelę kartu su kadugiu ir blinde Verbų sekmadienį nešdavosi į bažnyčią. Pelargonijas augino, kad gražiai žydi ir muses atbaido.

Kapinės

Rita Garškaitė

Kapinės, kaip kraštovaizdžio elementas, gimtojo krašto metraštis, sakrali vieta, yra viena labiausiai gerbiamų ir puoselėjamų vietų. Tačiau laikas naikina ne tik žmonių atmintį, bet ir jų paliktus pėdsakus. Nykstant kaimams, keičiantis istorinėms ir politinėms sąlygoms, užmarštis apgaubia senąsias miestelių ir kaimų kapines. Kapinės nyksta.

Kas yra kapinės? Pagal Lietuvos Respublikos Vyriausybės 2006 metais patvirtintas „Kapinių tvarkymo taisyklės“¹, kapinės – žemės sklypas, kuriame yra ir (ar) bus kapai bei kapavietės ir gali būti palaikų laikymo statiniai. Kapas – vieta, kurioje palaidoti žmogaus (žmonių) palaikai. „Dabartinės lietuvių kalbos žodyne“ nurodoma, kad kapinės – tai numirėlių laidojimo vieta, kapai. Tačiau šie kapinių apibrėžimai mums atrodo nepakankami, juose trūksta kažko, ką sunku įvardyti, apibūdinti. Kapinės mums yra kažkas daugiau negu specialios paskirties žemės sklypas. Jos suvokiamos kaip su kitu pasauliu susijusi erdvė, taigi turi sakralų matmenį. Dėl kultūrinio daugiasluoksniškumo aprašyti, analizuoti kapines yra sudėtinga. Gal todėl kapinės kaip sinkretinis kultūros reiškinyss dar nesulaukė pakankamo mokslininkų dėmesio. Bene daugiausia šiuo aspektu kapines yra tyrinėjęs V. Milius². Jis yra rašęs ir apie kai kurias Obelių bei Kriaunų seniūnijų kapines. Rokiškio rajono laikraštyje „Gimtasis Rokiškis“ yra buvę straipsnių, kuriuose gvildentos aktualios su kapinėmis susijusios problemos, pvz., apie pavojų keliančius kapinių paminklus³, išymių žmonių kapų tvarkymą⁴ ir kt.

Dauguma šiaurės rytų Lietuvos kapinių buvo įkurtos, per valakų reformą XVI a. susiformavus kaimams. Kai kurios konfesinės kapinės įkurtos susiformavus religinėms bendruomenėms. Lietuvos sentikių bažnyčia pagal bendruomenių skaičių po katalikų yra antra šalies religinė bendrija. Sentikiai – bažnyčios ir religinės bendruomenės, nepripažįstančios XVII a. Rusų stačiatikių bažnyčioje patriarcho Nikono įvykdytos reformos ir saugančios senąsias religines tradicijas bei apeigas. Pirmieji sentikiai į Lietuvą atsikėlė XVII a. pabaigoje, o XVIII a. prasidėjo masinė jų emigracija į šalį. Vienas iš sentikių centrų yra šiaurės rytų Lietuvoje, todėl šiame krašte yra nemažai sentikių kapinių: Obelių seniūnijoje – 12, Kriaunų seniūnijoje tyrinėtos 3. Obelių seniūnijoje yra neveikiančių žydų kapinių.

Kaimo kapinės dažniausiai įrengtos už pusės kilometro ar toliau nuo kaimo, pakilesnėje vietoje ar kalvoje (Obelių seniūnijoje tik 7 kapinės yra lygumoje, o Kriaunų seniūnijoje – 2 kapinės), prie vieškelio ar kaimo kelio, kartais pamiškėje ar miške. Jei kapinės yra ne miško zonoje, tai jos dažniausiai apaugusios įvairiais lapuočiais medžiais, dažniausiai beržais, klevais, uosiais, liepomis. Yra ir alyvų krūmų, sausmedžių.

Kapinėms būdingas jų teritorijos fiksavimas. Kaimų kapines dažniausiai

¹ Kapinių tvarkymo taisyklės. *Valstybės žinios*, 2008-11-29, Nr. 137-5411.

² Milius V. Kaimų ir miestelių kapinės, *Obeliai. Kriaunos*, Vilnius, 1998.

³ Baltuškaitė A. Pavojų keliantys paminklai – kieno rūpestis?, *Gimtasis Rokiškis*, 2007, geg. 10, nr. 69 (9549).

⁴ Dūdaitė L. Ginčas dėl išymių kapų: tvarkė ar ne, *Gimtasis Rokiškis*, 2007, lapkr. 10, nr. 171 (9651).



Žydų kapinės
Obeliuose.
A. Petrašiūno nuotr.
2007 08



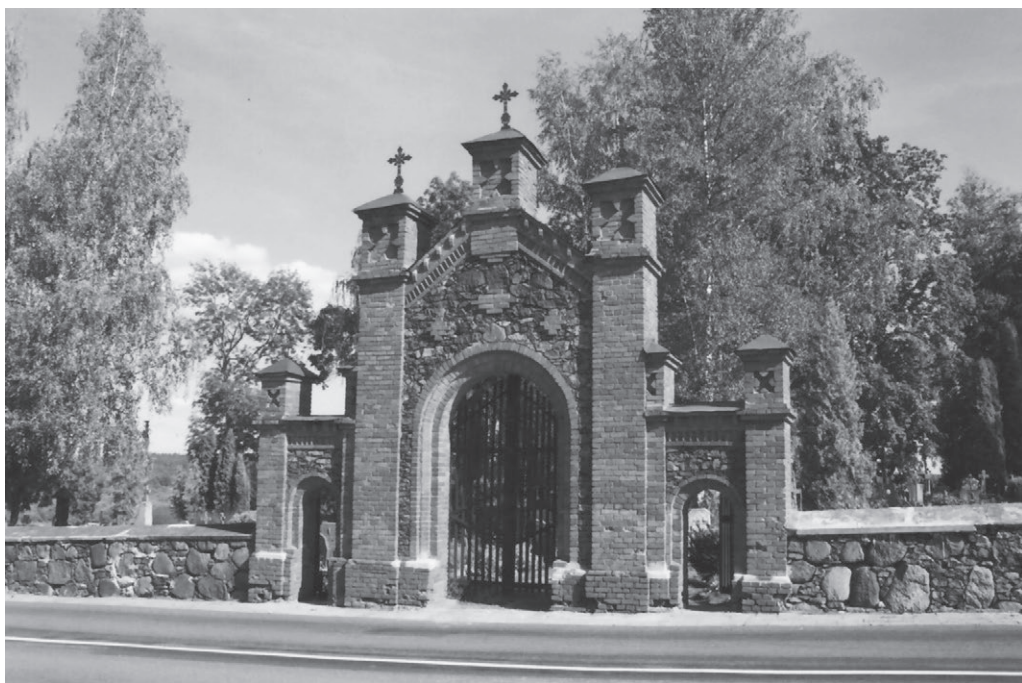

*Obelių kapinių
vartai ir tvora.
A. Petrašiūno nuotr.
2007 08*

*Petrešiūnų kapinių
vartai ir tvora.
Autorės nuotr.
2007 m.*

juosia akmeninės tvoros. XIX a. pabaigoje–XX a. pradžioje tveriant tvoras dideli akmenys būdavo sulipdomi kalkėmis, kurios per ilgą laiką ištrupėjo, tvoros suiro (Kirkūnų, Gėdiškių kaimų kapinės). Tarpukario metais tvirtų tvorų skaldyti akmenys sulipdyti cemento skiediniu. Akmenų tarpai užpildyti skaldytomis akmenėliais. Šių kapinių tvorų viršus betonuotas, jų šlaitas nuleistas į vidaus arba išorės pusę (Petrešiūnų, Aleksandravėlės, Kriaunų ir kt. kapinės). Kai kurias neturinčias tvorų kapines juosia grioveliai. Kitos kapinės aptvertos vielinėmis tvoromis (Kreščionių, Degučių, Trūmpiškio, Ažūšilių ir kt. kapinės). Kai kurias kapines juosia įvairios tvoros: Obelių kapinių senosios dalies tvora iš akmens ir cemento, o naujosios da-



Pakriaunių kapinių bendras vaizdas, vartai ir tvora. Autorės nuotr. 2007 m.



Narkūnėlių kapinių vartai. Autorės nuotr. 2007 m.

lies – vielinė. Kapinių tvorų varčios sumūrytos iš akmenų, kitur iš plytų, kai kur betono varčios viršuje sujungtos skliautais. Yra ir mūro varčių, viršuje sujungtų lenkta arba smaila arka. Narkūnėlių kapinės yra kalvoje. Akmeninė tvora ne tik juosia šias kapines, bet ir sutvirtina statų kalvos šlaitą. Vartai dvivėriai metaliniai. Varčios cementuotos, viršuje sujungtos sudaro skliautą. Skliauto viršuje – kryžius.

Lietuvos valstybės istorijos archyve pavyko rasti nedaug medžiagos apie Kriaunų ir Obelių valsčių kapines. Kaūno gubernijos Novoaleksándrovsko pavieto Romos katalikų parapiinių bažnyčių 1830 metų vizitacijos dokumentuose⁵ rašoma apie Kriaunų kapines: parapiinės kapinės yra per varstą nuo bažny-

⁵ Bažnyčių vizitacijos aktai, *Lietuvos valstybės istorijos archyvas* (toliau – LVIA), f. 669, ap. 2, b. 241, l. 617.



*Bajorų Butkevičių
šėimos kapinių
vartai. Rūmiškių k.
A. Petrašiūno nuotr.
2007 08*



*Vienožinskių giminės
kapinės. Audronių k.
A. Petrašiūno nuotr.
2005 08*

čios, be tvoros; 1844 metų vizitacijos dokumentuose⁶ – už gautą sumą klebonas negali nei bažnyčios priekinės dalies pabaigti, nei varpinės pastatyti, nei kapinių aptverti. Obelių parapiinės bažnyčios 1844 metų vizitacijos dokumentuose⁷ minimos statiniais aptvertos naujos parapiinės kapinės, esančios per 300 sieksnių (lenk. *sążne*) nuo bažnyčios. Aleksandravėlės bažnyčios 1844 metų vizitacijos akte⁸ pateikiama tokia informacija apie kapines: tvora akmeninė, anksčiau tvora buvo iš medinių statinių, kurie nuo senumo sugriuvo. Stulpai sumūryti iš plytų. Kapinės uždamos vartais, kurie baigiasi dviem stulpais. Prie jų – durys su geležiniais vyriais. Kampuose pastatyti du dviejų pakopų bokšteliai, sumūryti iš degtų plytų. Bokšteliai apdengti skiedromis. Kairės pusės bokštelyje anksčiau buvo vienas vidutinio dydžio varpas, 1835 metais pastatyta tikra varpinė. Tais pat metais tuometinio klebono pastangomis ir lėšomis atgabenti iš Vilniaus du

⁶ Bažnyčių vizitacijos aktai, LVIA, f. 669, ap. 2, b. 258, l. 27.

⁷ Bažnyčių vizitacijos aktai, LVIA, f. 669, ap. 2, b. 241, l. 519.

⁸ Bažnyčių vizitacijos aktai, LVIA, f. 669, ap. 2, b. 258, l. 540–541.



Kreščionių kapinių bendras vaizdas, vartai. Kapinės neveikiančios. Paskutinis laidojimas 1956 m. Autorės nuotr. 2007 m.



Pakriaunio (Kriaunų sen.) kapinių bendras vaizdas. A. Petrašiūno nuotr. 2007 08

varpai – vienas be šerdies (*cvambalo*) sveria 379 svarus, kitas taip pat be *cvambalo* sveria 269 svarus. Abu varpai su *cvambalais* pakabinti toje varpinėje 1835 metų rugpjūčio 25 dieną. Nedideli varpai (lenk. *sygnatura*) perkelti į bažnyčios bokšteliu (vienas jų įrengtas 1843 m. su obliuotais skydais (lenk. *taricami*) ir mažomis durelėmis su metaliniais vyriais ir vidinėmis spynomis). Mensos, kuri naudojama mirusiojo kūnui paguldyti šermenių metu, apdengimas įprastas. Virš mensos stovi Jėzaus Nukryžiuotojo statula. Netoli bažnyčios esančios parapinės kapinės apjuostos grioviu. Kapinėse stovėjusi sena medinė koplyčia supuvus medienai buvo vėjo sugriauta ir vėliau išardyta.

Iš šių duomenų matyti, kad XIX a. viduryje net svarbiausios parapinės kapinės, esančios netoli bažnyčių, dar neturi jas juosiančių akmeninių tvorų, Aleksandravėlės kapinėse pastatyti tik vartai.

Kapinės pagal statusą skirstomos į neveikiančias, riboto laidojimo statusą turinčias ir veikiančias. Veikiančiomis kapinėmis laikomos visos kapinės, kuriose

gali būti suformuotos naujos kapavietės ir galimi laidojimai. Neveikiančioms priskiriamos kapinės, kuriose negali būti naujai laidojama, nes jos neatitinka nustatytų visuomenės sveikatos saugos, kultūros paveldo apsaugos ar aplinkosaugos reikalavimų. Obelių seniūnijoje yra 34, o Kriaunų seniūnijoje – 14 neveikiančių kapinių. Neveikiančios kapinės skirstytinos į dvi grupes: 1) kapines, kuriose dalis kapų dar prižiūrima; 2) apleistas, baigiančias išnykti kapines.

Kai kurios neveikiančios kapinės jau baigia išnykti. Tokios kapinės dažniausiai yra miškelyje arba laukuose. Kelio ar tako į kapines nėra. Tvoros nėra. Kapinės apaugusios dilgėlėmis, kiečiais, avietėmis, ievomis, šermukšniais, pušimis, beržais, alyvomis, drebulėmis, sausmedžiais. Kapų žymių nelikę. Norint pasiekti Trumpiško kapines (Obelių seniūnija) reikia nuo fermų griuvėsių kelis šimtus metrų važiuoti laukais. 0,04 ha ploto kapinėse dar auga 6 medžiai (kiti nuvirtę), krūmai, dilgėlės ir kitos žolės. Iš tvoros likę keli metaliniai stulpeliai ir spygliuotos vielos likučiai. Dar galima išžiūrėti dešimties kapų žymes, yra 5 betono paminklai, būdingi XX a. šeštajam dešimtmečiui, vienas kaltas kryžius. Kazimiero Danio ir dukrelės Onutės kapai dar prižiūrimi. Kirkūnų kaimo kapinaitės yra laukuose maždaug



Pakriaunio kapinės. Kapinėms įamžinti 2006 m. pastatytas kryžius (pirmame plane). A. Petrašiūno nuotr. 2007 08



Baršėnų k. kapinės. Kapinėse nelaidojama. A. Petrašiūno nuotr. 2005 08



Trumpiškių katalikų kapinių bendras vaizdas. Autorės nuotr. 2007 m.



už 1 km nuo Obelių–Lūkštų kelio. Aplink pievos – nei kelio, nei tako nėra. Kapinaitės apaugusios medžiais, krūmais, žolėmis, geltonuoja voveraičių (grybų) tiltai. Išlikęs antkapinis paminklas – akmens obeliskas su lietu ketaus kryžiumi. Kapų žymių nėra. Bajorų kaimo kapinaitės (Kriaunų seniūnija) – neveikiančios. Paskutinis palaidojimas – 1938 metų. Kapinių plotas – 0,15 ha. Jos yra kultūrinėje ganykloje, mažame kalnelyje, apaugusios pušimis. Kapinėse yra vienas medinis kryžius ir 2 akmeniniai postamentai. Kapų žymių nėra.

Riboto laidojimo statusą turinčios kapinės – tai kapinės, kuriose nėra vietos naujoms kapavietėms formuoti, tačiau gali būti laidojama esamose kapavietėse, formuojant naujus

Obeliskas su lietu kryžiumi. Kirkūnų kapinės. Autorės nuotr. 2007 m.

Tašyto akmens obeliskas su kalto rėminiu kryžiumi. Gediškių kapinės. Autorės nuotr. 2007 m.



kapus, arba pakartotinai į esamus kapus, praėjus ne mažiau kaip 20 metų po paskutinio palaidojimo. Obelių seniūnijoje yra 7 riboto laidojimo statusą turinčios kapinės (Šapėlių, Gindvilių, Gediškių ir kt. kapinės).

Degučių kaimo kapinės turi riboto laidojimo statusą. Jos yra ant kalvos, kurios šlaitą puslankiu juosia Degučių ežeras, pietrytinė jų dalis ribojasi su mišku. Kapinės aptvertos vielos tvora. Auga didelės pušys, liepa. 0,17 ha ploto kapinėse kapai „išsimėtę“ – vieni atsukti į ežerą, kiti – į vartų pusę. Išlikę kapai prižiūrimi. Kapinėse yra skulptoriaus L. Žuklio sukurtų antkapinių paminklų. Kai kuriuos kapus dengia plokštės su tekstais. Šie ir antkapinių paminklų užrašai pasakoja apie Degučių kaimo žmones. Apie Vincą Žuklį, Juozo sūnų (1857–1936), plokštėje užrašyta: *Vincas buvo links/mo būdo, dainingas/ laisvamaniškų/ pažiūrų/. Petras Mekšėnas, Jono (1889–1956): talentingas stalius – kryžių meistras. Petras Stelemėkas (1892–1940): daug padėjo talkose, mėgo naminį alų. Ona Striungienė (1913–1939): ONA STRIUNGIENĖ SKINDIRIAVIČIŪTĖ d. Vlado/ gim. 1913 m. Dervynių kaime/ 1932 met. apsivedė su Antanu Striungiu/ Degučių kaime, mirė 1939 metais gimdant/. Šiose kapinėse yra palaidoti poeto Pauliaus Širvio tėvai – Pranciškus (1858–1930) ir Barbora (1886–1931) ir brolis Leonas (1923–1984). Apie Oną Žuklienę užrašas antkapyje byloja: *Ona Žuklienė/ Širvytė gimė 1856/ Maigiškių vien. 1874/ apsivedė su Žukliu/ Jūrgiu s. Juozo/ Degučių km. Išau-/gino: Emiliją, Pran-/ ciškų, Kastulį, Antaną, Agotą./ Juozapą, Balį/. Paminklo šone yra užrašas: Mirė/ 1932.IX.16./ Lingavos vien./.* Prano Žuklio, Vero-*

Tašyto akmens obeliskai su kaltais rėminiais kryžiais. Gediškių kapinės. Autorės nuotr. 2007 m.

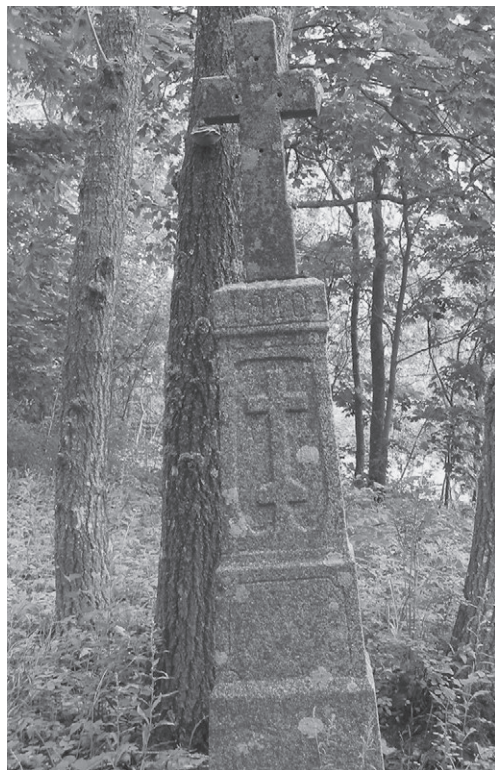

Kaltas kryžius. Šapelių kapinės. Autorės nuotr. 2007 m.



1910 m. statytas antkapinis paminklas iš trijų dalių: 49 cm bei 158 cm aukščio akmenys ir 75 cm kryžius. Gediškių kapinės. Autorės nuotr. 2007 m.

Antkapinis paminklas nežinomam Lietuvos kareiviui. Gediškių kapinės. Autorės nuotr. 2007 m.



Degučių kapinių bendras vaizdas. Autorės nuotr. 2007 m.

Skulptoriaus Leono Žuklio sukurtas antkapinis paminklas tėvams ir broliui. Degučių kapinės. Autorės nuotr. 2007 m.

nikos Žuklienės ir Alberto Žuklio paminklo lentelėse užrašyta: *Veronika Žuklienė (1895–1960) Antano – Marijonos Tusky/ dukra, Salų parapijos/ išaugino sūnus:/ Vladą, Albertą, Leoną,/ Lionginą, Julijų; Pranas Žuklys (1881–1958) Jurgio ir Onos sūnus/ 1903–21 gyv. Petrograde,/ grįžęs buvo ūkininkas,/ stalius, laisvalaikiu/ drožė skulptūras;/ Albertas Žuklys (1919–1948) Prano ir Veronikos sūnus/ skulptorius/ paskutiniai jo*



Antkapinis paminklas poeto Pauliaus Širvio tėvams ir broliui Leonui. Degučių kapinės. Autorės nuotr. 2007 m.



Antkapinis paminklas Onai Žuklienei (Širvytei), pagimdžiusiai ir išauginusiai 7 vaikus. Dešinėje paminklas poeto P. Širvio tėvams ir broliui. Degučių kapinės. Autorės nuotr. 2007 m.

žodžiai: / – Mylėjau gyvenimą, bet/ gyvenimas mane nuskynė/. Kapinėse yra lentelės su užrašais ir apie tuos Degučių kaimo žmones, kurie amžinojo poilsio atgulė kitose kapinėse.

Tyrinėtose Kriaunų ir Obelių seniūnijų kapinėse koplyčių ar kitų panašių statinių nėra. Ne visose kapinėse yra išlikusių XIX a. statytų antkapinių paminklų. XIX a.–XX a. vidurio antkapiniai paminklai pagal medžiagą, iš kurios jie pagaminti, gali būti mediniai, akmeniniai, mūriniai, geležiniai, betoniniai ir kalkiniai.

Mediniai paminklai yra archajinės tradicijos išraiška. Medis yra sakrali medžiaga. Iki XIX a. pabaigos–XX a. pradžios daugiausia buvo statomi mediniai paminklai, o akmeniniai ir geležiniai, kaip pagaminti iš nesakralios medžiagos,

buvo tik pakaitalai. Mediniai paminklai skirstomi į tris grupes: lentinius (krikštaitai), stulpinius ir dėžinius (koplytėlės prie medžių, ant žemės). Stulpiniai paminklai skirstomi į stogastulpius, koplytstulpius ir kryžius⁹. Stogastulpiai ir koplytstulpiai – seniausi ir būdingiausi Lietuvai paminklai, tačiau Obelių ir Kriaunų seniūnijų kapinėse jų, kaip XIX a. pabaigos–XX a. pradžios antkapinių paminklų, nerasta. Mediniai kryžiai yra stulpinių paminklų vėlyvoji forma. Medinis kryžius buvo statomas kaip bendrasis kapinių kryžius ir kaip antkapinis paminklas. Jie yra įvairių aukščių: Aleksandravėlės kapinėse vieno kryžiaus aukštis yra 240 cm, kryžmos 60 cm, o kitas – dar aukštesnis, yra ir 120 cm aukščio kryžių. Tyrinėtose kapinėse rasti tik keli XIX a. pabaigos–XX a. pradžios mediniai kryžiai. Nuo XX a. vidurio mediniai paminklai vėl tampa populiarūs. Jiems būdingas gausus puošybos elementų naudojimas ir skirtinga stilizacija.

Akmeniniai XIX a. paminklai taip grupuojami: 1) stulpiniai (koplytstulpiai, akmeniniai memorialiniai stulpai ir kryžiai); 2) dėžiniai (akmeninės koplytėlės ant sudėtų akmenų pagrindo)¹⁰.

Rytų Aukštaitijoje dažni monolitiniai akmeniniai stulpai (obeliskai), kurie, manoma, atsirado kaip medinių stogastulpių tąsa, tik tai jų viršūnės užbaigtos ne stogeliais, o nedideliais kaltais, rečiau lietais geležiniais kryželiais. Dabar nuo kai kurių paminklų kryžiai nulūžę ties jungimu su akmens obelisku. Obeliskai yra priskiriami klasicistinio stiliaus antkapiniams paminklams, dominavusiems XIX a. ir XX a. pradžioje iki Pirmojo pasaulinio karo. Jie yra stačiakampio skerspjūvio, į viršų plonėjantys. Obeliskų yra įvairių modifikacijų, tačiau tyrinėtose kapinėse dažniausios yra tokios:

tiesūs, liekni obeliskai, pastatyti tik ant vieno laipto;
liekni, į viršų smailėjantys obeliskai ant puošnaus gausiai profiliuoto postamento, be akroterijų;
masyvūs, neaukšti stulpai, apvainikuoti akroterijais, pastatyti ant profiliuoto postamento.

Obeliskai yra įvairių aukščių. Dagilių kapinėse yra vientiso tašyto akmens obeliskas, kurio aukštis – per 350 cm. Jame iškaltas užrašas: 1890/ KAZIMERAS/ WERBIEJUS/. Obelisko viršūnė užbaigta kalto rėminiu kryžiumi. Kapo žymių nėra. Lukštų kapinėse 180 cm



Petro Mekšėno antkapinis paminklas. Degučių kapinės. Autorės nuotr. 2007 m.

⁹ Čerbulėnas K. Memorialiniai paminklai, *Lietuvių liaudies architektūra*, Vilnius, 1968, t. 2, p. 106–110.

¹⁰ Širmulis A. *Lietuvių liaudies memorialiniai paminklai*, Vilniaus dailės akademijos leidykla, 1999.



*Medinis kryžius,
stovėjęs Dominyko
Turkevičiaus
sodyboje.
Andrikavos k.
A. Petrašiūno nuotr.
1974 m.*



*1943 m. statytas
medinis kryžius.
Bučiūnų kapinės.
Autorės nuotr.
2007 m.*

tašyto akmens obeliskas uždėtas ant 75 cm postamento. Obelisko viršūnėje yra lietas stiebinis 68 cm aukščio kryžius su dobilo lapų formos kryžmų galais. Kitoje obelisko pusėje iškaltas užrašas: *JONA/ S KWRN/ WICUS/ 1887/*. Tumasonių kapinėse yra 5 tašyto akmens obeliskai, statyti XIX amžiuje, trys iš jų – 1894 metais. Visų aukštis vienodas – 190 cm. Ant trijų obeliskų išlikę kalti rėminiai 98 cm aukščio kryžiai. Dažnesni yra 180–250 cm arba 80–120 cm obeliskai. Kapinėse, nepriklausomai nuo statymo metų, vyrauja panašaus aukščio obeliskai: Kriaunų kapinėse – vidutinio dydžio, Aleksandravėlės – maži, Dagilių ir Obelių – labai aukšti. Žemesniųjų obeliskų geležiniai kryžiai yra aukštesni (iki 150 cm).

Obelisko viršūnė gali būti užbaigta tokio pat arba skirtingo atspalvio akmens kryžiumi. Tokie antkapiniai paminklai būdingesni XX a. pradžiai. Kriaunų kapi-

nėse yra 21 tokio tipo paminklas: 18 paminklų nurodytos datos, iš jų tik 2 yra XIX amžiaus (1890 m. ir 1899 m.), o 16 – XX amžiaus (1907–1934 m.). Svōbiškio kapinėse tokių antkapinių paminklų yra du, Dagilių kapinėse 1911 metais pastatyti taip pat du. Dažniausiai obelisko aukštis siekia 100–180 cm, kryžiaus – 60–80 cm. 1910 metais Gediškių kapinėse pastatyti du vienodi obeliskai. Jų aukštis – 158 cm, kryžių aukštis – 75 cm. Keturtojame dešimtmetyje ėmė plisti tokios pat formos betono paminklai.

XIX a. pabaigoje–XX a. pradžioje didžiųjų Lietuvos miestų kapinėse paplito romantizmo dvasia sukurti nupjauto medžio su nukapotomis šakomis formos akmeniniai antkapiniai paminklai. Šiaurės rytų Aukštaitijos kapinėse šios formos paminklų randama nedaug, nors Lukštų kapinėse jų yra net 7. Jie datuojami XX a. 3–4 dešimtmečiais.

Geležiniai antkapiniai kryžiai pradėti statyti vėliau, negu atsirado geležinės paminklų viršūnės, bet jų konstrukcija ir puošyba yra panašios. Geležiniai antkapiniai kryžiai pagal jų konstrukciją gali būti vienastiebiai, padaryti iš plokščios –



*Medinis kryžius
Dagilių k. kapinėse.
A. Petrašiūno nuotr.
2007 08*



*Kryžius Santarų
kapuose, pastatytas
2001 m. Skulptorius
Gintaras
Adomavičius.
A. Petrašiūno nuotr.
2007 08*



Dagilių kapinių bendras vaizdas. Autorės nuotr. 2007 m.



Vientiso tašyto akmens obeliskas su kalto ėminių kryžiumi, pastatytas 1890 m. Aukštis – 350 cm. Dagilių kapinės. Autorės nuotr. 2007 m.

Vientiso tašyto akmens obeliskas su kalto rėminių kryžiumi, pastatytas 1887 m. Aukštis – per 250 cm. Dagilių kapinės. Autorės nuotr. 2007 m.



Tašyto akmens obeliskas su kalto rėminių kryžiumi, pastatytas 1890 m. Aukštis – per 200 cm. Obeliskas, esantis pirmame plane, pastatytas 1881 m. Senasis šio obelisko kryžius pakeistas kito stiliaus kryžiumi. Daigilių kapinės. Autorės nuotr. 2007 m.

Tašyto akmens obeliskas su kalto rėminių kryžiumi, pastatytas 1884 m. Aukštis – per 250 cm. Petrešiūnų kapinės. Autorės nuotr. 2007 m.

Tašyto akmens obeliskas su kalto kryžiumi, pastatytas 1887 m. Aukštis – per 250 cm. Petrešiūnų kapinės. Autorės nuotr. 2007 m.

juostinės, keturkampės arba vamzdžio formos strypų, arba daugiastiebiai, jų statmenoji ir gulsčioji kryžmos sumontuotos iš dviejų ar trijų tam tikru atstumu vienas nuo kito nutolusių geležinių strypų. Abiejų grupių kryžiai yra ažūriniai. Jie papuošti įvairių formų ornamentais iš lankstytos ar susuktos geležies. Ornamentai simetriškai komponuojami iš abiejų – statmenos ir gulsčios – kryžmų pusių. Daugiastiebiuose kryžiuose ornamentu užpildomi tarpai tarp pagrindinę konstrukciją sudarančių strypų, kartais puošiamos ir išorinės dalys. Daugelis kryžių puošiami



Tašyto akmens obeliskas su kalto rėminiu kryžiumi. Aukštis – per 250 cm. Petrešiūnų kapinės. Autorės nuotr. 2007 m.

Tašyto akmens obeliskas su kalto rėminiu kryžiumi. XX a. pradžia. Obelių kapinės. Autorės nuotr. 2007 m.

Tašyto akmens obeliskas su kalto rėminiu kryžiumi, pastatytas 1893 m. Bučiūnų kapinės. Autorės nuotr. 2007 m.



*187 cm ir 135 cm
aukščio tašyto akmens
obeliskai. Žemesnysis
obeliskas su kalnu
rėminiu kryžiumi.
Rūmiškių I kapinės.
Autorės nuotr.
2007 m.*

*Tašyto akmens
obeliskas su lietu
kryžiumi, pastatytas
1894 m. Pakriaunių
kapinės. Autorės
nuotr. 2007 m.*

S ir C formos ornamentais. Kai kurių kryžių centrinė dalis būna papuošta lankstytos geležies spinduliais.

Geležiniai kryžiai gali būti kalti arba lieti. Kriaunų ir Obelių valsčių kapinėse XIX a. pabaigoje–XX a. pradžioje dažniau statomi kalti geležiniai kryžiai kaip paminklų viršūnės. Tyrinėtose kapinėse yra nedaug išlikusių šio laikotarpio geležinių kryžių. Daugiausia jų yra Kriaunų kapinėse: 26 kalti kryžiai ir 18 lietu.



Klasicistinio stiliaus antkapinis paminklas – kolona. XIX a. pab. Aleksandravėlės kapinės. Autorės nuotr. 2007 m.

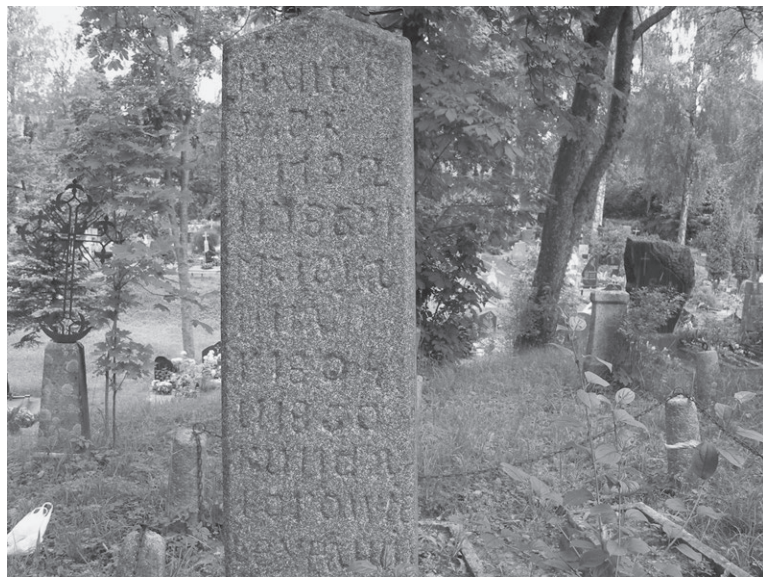

Klasicistinio stiliaus antkapinis paminklas – stela. XIX a. antroji pusė. Aleksandravėlės kapinės. Autorės nuotr. 2007 m.

Devyniuose kaltuose kryžiuose nurodytos datos, 4 kryžiai – XIX amžiaus. Lietuose kryžiuose dažniau negu kaltuose nurodomi metai: iš 18 lietu kryžių 9 yra su datomis, 7 iš jų – XIX a. Lieti kryžiai, ne taip, kaip kalti, didele formų įvairove nepasižymi. Kai kuriuose lietuose kryžiuose yra išlieti tekstai. Dažniausiai tai lenkiški užrašai, kuriuose nurodoma mirusiojo vardas, pavardė, mirties metai. XIX a. pabaigos–XX a. pradžios lietuviškų užrašų labai mažai. Kresčionių



*Kaltas geležinis
kryžius.
Aleksandravēlēs
kapinēs. Autorēs
nuotr. 2007 m.*

*Kaltas geležinis
kryžius. Rūmiškių I
kapinēs. Autorēs
nuotr. 2007 m.*



Kaltas geležinis kryžius. Rūmiškių I kapinės. Autorės nuotr. 2007 m.



Kaltas geležinis kryžius. XIX a. pab. Aleksandravėlės kapinės. Autorės nuotr. 2007 m.

kapinėse kitoje lieto kryžiaus pusėje yra užrašas: *Jakubas Strungis/ 82 m. miris 1907/*. Aleksandravėlės kapinėse ant nukritusio nuo obelisko kryžiaus yra užrašas: *CZE ATILSA URSZULA PUKINSKIENIA †1883 M. KOWA 14 D. GIWENA 69 METU./*

Kapai (iki XX a. vidurio) yra kelių tipų: 1) apaugę žolėmis nykstantys kauburėliai; 2) neprižiūrimi kapai, apjuosti įvairių formų apie 25–30 cm atvirais betono rentiniais; 3) prižiūrimi, gėlėmis apsodinti kapai, kurių šonai sutvirtinti samanų ar velėnos juostomis; 4) prižiūrimi kapai, apjuosti įvairių formų apie



*Kaltas geležinis kryžius.
XIX a. pab. Kriaunų
kapinės. Autorės nuotr.
2007 m.*

*Kaltas geležinis kryžius.
XIX a. pab. Kriaunų
kapinės. Autorės nuotr.
2007 m.*

*Kaltas geležinis kryžius.
XIX a. pab.
Aleksandravėlės kapinės.
Autorės nuotr. 2007 m.*

25–30 cm atvirais betono rentiniais; 5) kapai, kurių viršūs uždengti betono ar akmens plokšte.

Kapai dažniausiai išsidėstę eilėmis, tarp jų yra takeliai. Išnykus, ypač neveikiančiose kapinėse, daugumai kapų, jų išsidėstymo simetriškumas suiro. Viename kape gali būti palaidoti vieno ar kelių žmonių, susijusių giminystės ryšiais, palaikai. Šeimos kapus dažnai juosia tvorelės. Dabar populiaresnės yra akmeninės, o anksčiau – metalinės tvorelės. Antkapinis paminklas gali būti vienas keliems



*Lietas kryžius. Kreščionių kapinės.
Autorės nuotr. 2007 m.*

*Lietas kryžius. 1909 m. Kreščionių
kapinės. Autorės nuotr. 2007 m.*

*Lietas kryžius. 1861 m. Rūmiškių II
kapinės. Autorės nuotr. 2007 m.*



Lietas antkapinis paminklas. Kriaunų kapinės. Autorės nuotr. 2007 m.

Lietas kryžius. 1894 m. Petrešiūnų kapinės. Autorės nuotr. 2007 m.

Lietas kryžius. XIX a. pab. Aleksandraovelės kapinės. Autorės nuotr. 2007 m.

kapams arba kiekvienam kapui atskiras. Dabartiniuose antkapiniuose paminkluose pateikiama glausta informacija: vardas, pavardė, gimimo ir mirties metai. Kartais nurodoma profesija. Pvz., muzikologė Idalija Elena Šemetaitė, vet. gydytojas Kostas Kulys, dailininkas-scenografas Jonas Pauliukas (Obelių kapinės) ir kt. XX a. vidurio ir antrosios pusės antkapinių paminklų užrašams būdinga ne tik A+A arba „Amžinajį atilsį“, toliau „Čia ilsisi“, vardas, pavardė, gimimo ir mirties metai, bet

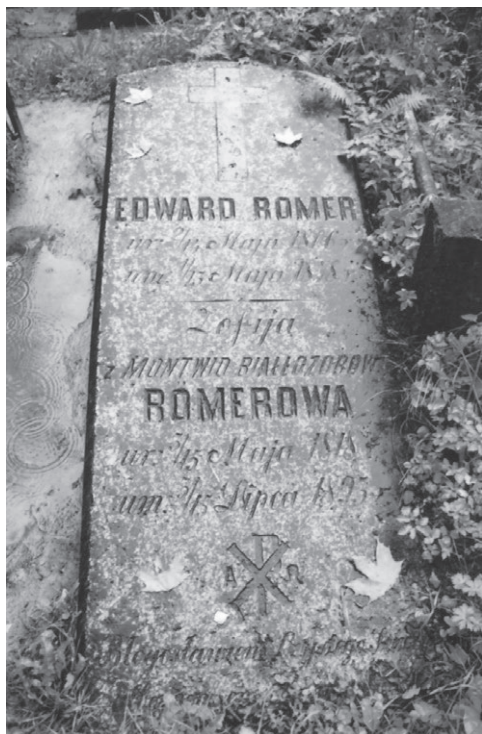

*Lietas kryžius. XIX a. pab. Kriaunų kapinės.
Autorės nuotr. 2007 m.*

*Lietas ketaus paminklas. XIX a. pab.
Aleksandravėlės kapinės. Autorės nuotr.
2007 m.*

*Riomerių šeimos kapas. Obelių kapinės.
A. Petrašiūno nuotr. 2007 m.*



*Lietuvos kariuomenės
2-ojo pėstininkų pulko eilinių,
žuvusių 1919–1920 m.
Nepriklausomybės kovose,
antkapiniai paminklai.
Aleksandraovelės kapinės.
A. Petrašiūno nuotr. 2006 08*

*Paminklas kritusiems už laisvę.
Aut. Vladas Žuklys. Obelių
kapinės. A. Petrašiūno nuotr.
2006 08*



Medinis antkapinis paminklas Vabolių sentikių kapinėse. XX a. antroji pusė. Autorės nuotr. 2007 m.

ir poetiškas tekstas, iškaltas ar užrašytas paminklo viršutinėje ar apatinėje dalyje bei nuoroda, kas liūdi. Pvz., šeštojo dešimtmečio užrašas Narkūnėlių kapinėse: *PRAEIVIAI KOL ESATE/GYVI APLANKITE/ KAPINĖSE MIRUSIUJU/ PALAIKUS UŽ METU/ KITU BUSITE PRIGLAUSTI/ ČIA IR JUS KAPINĖSE/ NERA SKURDO PAVYDO/ SKRIAUDU PO MEDŽIU/ ŠEŠELIAIS PILKOJOJ/ ŽEMELEJ ILSETIS RAMU/*; septintojo dešimtmečio užrašas Aleksandravėlės kapinėse: *KAIP PAGUODOS ŽODIS, KAIP GIEDRAS DANGUS./ TAVĘS ATMINIMAS PASILIKS BRANGUS./ NEŽINOM GYVENANT, KIEK PRAEIS DIENŲ./ TIK ŽINOM, MAMYTE, VĖL BŪSIM KARTU./ LIŪDI ŠEIMA/.*

Konfesinės sentikių kapinės įkurtos prie buvusių sentikių kaimų. Kaimams išnykus, kai kurios kapinės tampa neveikiančios, vis mažesnė dalis kapų yra prižiūrimi, o XIX a. pabaigos antkapiniai paminklai – apsamanoję akmenys baigia sulįsti į žemę.

Giminės dažniausiai laidojami greta. Jiems statomas bendras paminklas, nors yra paminklų ir prie kiekvieno kapo. Kapinės į atskirus „giminių“ plotelius suskirsto metalinės įvairių ornamentų ir aukščių tvorelės su varteliais. Dabar jau statomos ir neaukštos akmeninės tvorelės. Prie daugumos kapų yra suoliukai. Senųjų paminklų nedaug likę, kai



Antkapinis paminklas Strepeikių sentikių kapinėse. XX a. pr. Autorės nuotr. 2007 m.



Trumpiškių sentikių kapinės. Autorės nuotr. 2007 m.



Antkapinis paminklas Stravų sentikių kapinėse. A. Petrašiūno nuotr. 1996 07

kurie jų padengti bronzą. Duomenys apie mirusįjį senuosiuose paminkluose surašyti kitoje paminklo pusėje. Prižiūrėti kapai skęsta vienmečių gėlių žieduose.

Išvados

Obelių ir Kriaunų valsčių teritorijoje yra veikiančių, neveikiančių ir riboto laidojimo statusą turinčių kapinių.

Kapinėse koplyčių ar kitų statinių nėra. Kai kuriose kapinėse yra išlikusių XIX a. statytų antkapinių paminklų. Iš medinių paminklų grupės yra keli mediniai kryžiai. Vyraujantys XIX a. pabaigos–XX a. pradžios antkapiniai paminklai – obeliskai. Kapinių obeliskai yra panašaus aukščio.

Geležiniai kryžiai dažniausiai yra kaip akmens obeliskų ar kitokių antkapinių paminklų viršūnės. XIX a. pabaigos–XX a. pradžios išlikusių geležinių kryžių yra nedaug. Kalti kryžiai, ne taip, kaip lieti, pasižymi didele formų įvairove.

Kape gali būti palaidoti vieno ar kelių žmonių palaidai. Dabar dažnesni yra šeimos kapai. XX a. antroje pusėje antkapiniuose paminkluose vyravo poetiški tekstai, o dabar juose pateikiama glausta informacija apie mirusįjį.



*Antkapinis paminklas
Sipailišio sentikių
kapinėse.*

*A. Petrašiūno nuotr.
1996 07*

Petrešiūnų kaimo kryžiai

Birutė Žalalienė

Važiuojant nuo Lašų Jūžintų vieškeliu, nusileidus nuo Lašų kalnelio ir palikus kairėje Sartū link į Margėnus vedantį vieškelį, prasideda naujesnioji Petrešiūnų kaimo (Kriaunų sen.) dalis. Ten būta dviejų sodybų: kairėje vieškelio pusėje – Petro Navicko, dešinėje – Boleslovo Driskiaus. Dešinėje vieškelio pusėje, kur stovėjo B. Driskiaus sodyba, 1980 m. sunaikinta melioracijos, stovi Petrešiūnų kaimo kryžius, nuo seno vadinamas **Jaunimo kryžiumi**. Jo postamentas tašyto akmens, o pats kryžius – metalo. Tai tarsi Petrešiūnų kaimo pradžios ženklas. Kryžius apšodintas bijūnais, perkeltais iš B. Driskiaus sodybos, prie tvorelės auga ožekšnio krūmas.

Kas tą kryžių pastatė, kas nukalė, senieji kaimo gyventojai neatsimena. Apie 1990 m. kryžių metaline tvorele aptvėrė Julius Bertašius ir Jonas Driskius (abu gim. 1937 m. Petrešiūnuose). Prieš atlaidus, ypač prieš Kriaunų *Apvaizdą* ir Jūžintų *Baltramiejų*, kryžius visada būdavo puošiamas gėlėmis.

XX a. 7-ajame dešimtmetyje iš nakties buvo nudaužta metalinė kryžiaus dalis, numestas krucifiksas. Tą pačią naktį buvo suniokotas ir kitą kaimo galą ties tuo pačiu vieškeliu ženklinantis kryžius prie V. Areškevičiaus sodybos. Sunaikintą Jaunimo kryžių tuoj pat pataisė B. Driskius (1903–1977) ir galutinai vėliau sutvarkė jo sūnus J. Driskius.

Antrasis kryžius stovi jau senojo kaimo (*ūlyčios*) pradžioje, irgi dešinėje (važiuojant į Jūžintus) vieškelio pusėje, ties Kazimiero Pumpučio (dabar jo žento Juliaus Bertašiaus) namais. Vadinamas **Blažio kryžiumi**. Pastatytas 1886 metais. Čia seniau buvo Blažio (Blažiejaus) Pumpučio sodyba. Meistras nežinomas. Šitas kryžius nebuvo niokojamas. Jo postamentas akmeninis, daug aukštesnis už kitų dviejų pakelės kryžių. Šis kryžius panašus į Petrešiūnų kapinių aukštuosius kryžius.

Trečiasis Petrešiūnų pakelės kryžius stovi ties posūkiu į Skujinę, prie Areškevičių sodybos. Datuotas 1887 m. Meistras nežinomas. Postamentas akmens, o kryžius – metalo. Žmonės jį vadina **Motiejuko kryžium** (vieno Areškevičių senelių vardu). XX a. 7-ajame dešimtmetyje tą pačią naktį buvo niokotas kaip ir Jaunimo kryžius.



*Jaunimo kryžius.
1996 m. K. Driskiaus
nuotr.*

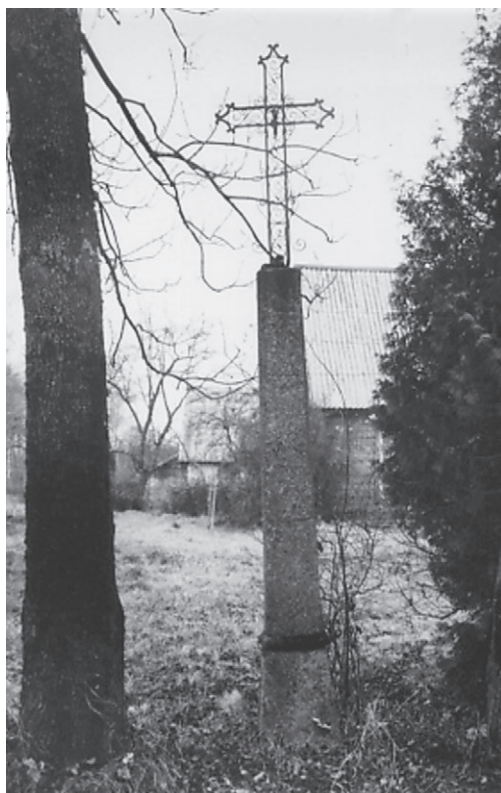

Kapinių kryžiai žymėjo šeimų (*pamilijų*) laidojimo vietas. Stovi Ličių, Blažio metaliniai kryžiai, statyti dar tada, kai nebuvo antkapinių paminklų. Datos ir meistras (kalviai) nežinomi. Tokius kryžius statydavo tik turtingesni. Petrešiūnų kapinėse laidojama nuo seno, tik seniau kapinės buvo neaptvertos. Uršulė Driskienė (gim. 1904 m.) pasakoja, kad kol kapinės buvo neaptvertos, piemenims drausdavo ganyti ties kapinėmis, kad kiaulės kapų neknistų. Kapinės labai prižiūrimos nuo tada, kai, pasak U. Driskienės, buvo aptvertos akmens mūro tvora (apie XX a. 3-įjį d-metį). Pinigų kapinėms aptverti atsiuntė iš Petrešiūnų į JAV emigravęs Krizamas Ličys. Kaimo žmonėms buvo išdalyti tvoros tarpsniai (*prantai*), į kuriuos reikėjo privežti akmenų. Kapinių vartus mūrijo sentikiai rusai. Pokario metais skrebai nuo vieškelio iš kulkosvaidžio į vartus buvo paleidę kulku serijas, išvarpė vartus, sudaužė vartų skulptūreles. Dabar skulptūrelės atstatytos, bet kulku žymės tebėra.

Visų Šventųjų dieną (per *Visūšvintės*) kaimas rinkdavosi ir dabar tebesirenka į kapines bendrai melstis. Elgetoms prie bažnyčios tą dieną nešdavo maisto (ėriukų mėsos).

Blažio kryžius.

1996 m.

K. Driskiaus nuotr.

Motiejuko kryžius.

1996 m.

K. Driskiaus nuotr.

Gyvenamųjų namų šildymas, apdaila ir baldai

Vingaudas Baltrušaitis

Straipsnyje apžvelgiu Vilniaus universiteto kraštotyrininkų klubo Panemunėlio ir Obelių ekspedicijose surinktus duomenis apie gyvenamųjų namų interjerus XIX a. pab.–XX a. pirmojoje pusėje¹. Kamajū, Kriaunū, Rōkiškio, Obelių, Panemunėlio apylinkėse ištirti šešiasdešimt keturi gyvenamieji namai. Seniausias statytas 1868 m., vėliausias – 1937 m. Daugumą tirtų namų sudaro dvigalės gryčios. Rasta ir viengalių gyvenamųjų namų, kurie yra seniau buvusios dūminės gryčios. Senesnės statybos kaimuose rasta septynios kryžminės gryčios. Dalis vėlesnės statybos namų – kompaktiško plano. Daugumos dvigalių namų seklyčios naudotos kaip podėlis. Tai atsispindi ir patalpos pavadinime. Seklyčia vadina *kamara*, o nuo jos atitvertą mažesnę dalį – *kamarėle*. Ji yra švariausia namų patalpa. Kartais nepertvertą švarųjį namų galą vadino *seklyčia*, labai retai *stancija*, kartais *kamarėle* ar *kamarioke*. Tradicinė kamara vadinta *maltuove*, retai – *kamara*. Kitas namo galas – *gryčia*. Namo centre – *priemenė*. Ji pavieniais atvejais *nameliu* vadinta. Maltuvė atitveriamą iš priemenės, rečiau – iš seklyčios. Kryžminiame name maltuvė įrengiama kryžmoje. Vėlesnės statybos namuose iš dalies gryčios atitveriamą virtuvė.

Šildymo ir virimo įrenginiai

Senesnės statybos namuose buvo tik viena šildymo priemonė – duonkepė krosnis (*pečius*) (1, 2 pav.). XIX a. krosnys plūktos iš molio ir tik pavieniais atvejais sumūrytos iš plytų. Buvo kviečiamos krosnių plūkimo talkos. Jose dalyvaudavo penki šeši žmonės: keturi plūkia, du ruošia molį. Krosnis išplūkiama per vieną dieną. Pirmiausia iš pjautų medžio rąstų (*dilių*) trijose pusėse sukalamas krosnies pamatas. Priekyje anga – *papečkys*. Pamato aukštis – du trys rąstai. Virš pamato suklojamos storos lentos (*blankos*). Ant šių lentų plūkiamas krosnies padas. Tai daroma taip: krečiamas molio sluoksnis, suplūkiamas, tada pilamas smėlio sluoksnis ir vėl molis. Taip gaunamas krosnies padas. Tai archajiškas metodas. Tiriamuoju laikotarpiu krosnies padą dažniausiai mūrijo iš raudonų degtų plytų. Toks krosnies padas vertingesnis, nes geriau šyla nei pirmiau aprašytasis.

Kitas darbas – krosnies karkaso padarymas. Jį sukala iš lentų arba iš malkinių skeltų rąstelių, rečiau – iš skeltų kartelių. Tada plūkiama krosnis. Labai svarbu molio kokybė: jis turi būti ne per daug riebus, neakmenuotas. Į riebus molį įmaišo truputį smėlio. Plūkiama medinėmis kūlėmis. Molis plūkiamas tol, kol nebelimpa prie pirštų. Krosnies anga uždengiama lenta. Išplūкта krosnis džiovinama nuo trijų

¹ Medžiagą autorius rinko Vilniaus universiteto kraštotyrininkų ramuvos 1980 m. ekspedicijoje. V. Baltrušaičiui talkininkavo VU studentės, pildžiusios autoriaus parengtas anketas: Dalia Globytė (liaudies baldai), Alma Vezbergaitė (vidaus patalpų puošyba), Laima Maklajauskaitė (šildymo įrengimai), Rūta Svirskaitė (interjero audiniai). Krosnis ir baldus piešė bei gyvenamųjų namų planus braižė: architektė Irida Drejerytė; Dailės instituto studentai: Aurelija Vėbraitė, Ramunė Kmieliauskaitė, Kristina Navickaitė, Gražina Digaitytė, Mindaugas Čepas; VISI architektūros specialybės studentai: Neringa Šalčiūtė, Saulius Martinonis, Daiva Petuchauskaitė, Audrius Navidauskas, Regina Naujalytė, Dalia Černogolovinaitytė, Dalius Šarakauskas, Robertas Čerškus, Povilas Jansonas, Gediminas Jurevičius.

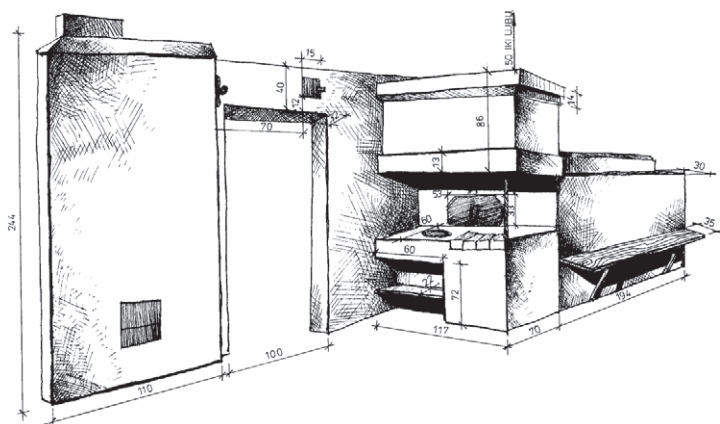

1 pav. Krosnis,
statyta 1887 m.
Arlaučiznos k.
(Kriaunų sen.).
Piešė Robertas
Čerškus. 1980 m.

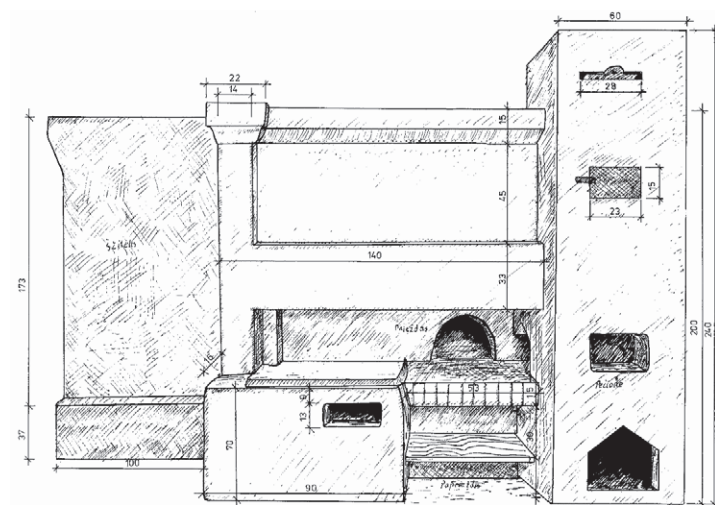

2 pav. Krosnis,
statyta XX a. 2-ame
dešimtmetyje
Kavolių k.
(Panemunėlio sen.).
Piešė Gintaras
Zalagėnas. 1979 m.

iki septynių dienų. Tada krosnies karkasas išardomas. Krosnies vidus palyginamas aštriu metaliniu daiktu. Išdžiūvusi krosnis iš lėto kūrenama, kad nesuskiltų.

Plūktinės krosnys dabartiniu metu beveik išnykusios. Jų išlikę nebent gatvinių kaimų gyvenamuosiuose namuose. Ten šios krosnys plūktos iki XX a. ketvirtojo dešimtmečio. Keliantis į vienkiemius, krosnys buvo mūrijamos iš plytų. Plytos dažniausiai būdavo išdegtos, pagamintos plytinėse. XX a. pradžioje, o neturtingų valstiečių buityje ir ilgiau, naudotos namų darbo plytos. Jos ne degtos, o tik išdžiovintos saulėje. Naminės plytos būdavo padirbamos taip: gerai išminkytas molis sukrečiamas į medines formas. Vienoje formoje pagaminamos dvi plytos. Sumūryti iš degtų bei nedegtų plytų šildymo-virimo įrenginiai dažniausiai buvo tinkuojami. Seniau tinkavo moliu, vėliau – tinku. Tinkuotos šildymo priemonės baltinamos. Baltino kalkėmis, retai – baltmoliu. Pridursime, kad krosnis buvo reikalinga valgiui virti, kepti, patalpai šildyti. Daugumoje tirtų namų ant krosnies miegodavo vaikai. Iš vakaro ant krosnies buvo vakarojama. Ten susirinkdavo visa šeima. Net užėjęs kaimynas būdavo kviečiamas ant krosnies. Čia suaugę šeimos nariai dirbo

darbus, sekė pasakas, dainavo, o vaikai žaidė. Kai kurie žinių pateikėjai sakė, kad dūminių gryčių krosnių viduje žiemą per šalčius buvo miegama².

Tiriamuoju laikotarpiu naudotasi viryklėmis. Iš pradžių tik vakarienei virti. Virykles vadino *virykla*, *plyta*, *kuknela*, *židinė*. Senieji žinių pateikėjai teigia, kad pirmosios viryklės buvo viena skyle, be durelių, sumūrytos iš nedegtų plytų. XX a. pradžioje viryklės jau buvo dviem skylėm. Jos dažniausiai sumūrytos iš degtų plytų. Viryklių dydis buvo maždaug toks: aukštis – 88 cm, plotis – 72 cm, ilgis – 98 cm. Viryklės, kaip ir krosnys, statytos gryčiose arba virtuvėse (jei tokios buvo).

Tiriamuoju laikotarpiu prie viryklių buvo ir šildomosios sienelės. Jos su virykle sujungtos trimis dūmtakiais – *liuktais*. Šildomasias sienelės vadino *ščitu*. Prie tik atsiradusių vienskylių viryklių šildomųjų sienelių nebuvo. Jos išplito nuo XX a. pradžios. Seniausieji žinių pateikėjai prisimena, kad gatviniuose kaimuose tekę matyti didžiuosius *kaminus*. Jų kaime buvę vienas kitas. Kamine buvo laikoma ir rūkoma mėsa, verdama vakarienė, šildomas vanduoalui daryti, gaminamas valgis vasarą, kai labai karšta. Mėsą rūkė ne tik sau, bet ir kaimynams bei toliau gyvenantiems valstiečiams. Už mėsos išrūkymą pinigų neėmė, bet reikėjo atitalkininkauti arba atsilyginti kokiais nors daiktais. Daugiau kaminų būta Sartų ežero apylinkėse. Ekspedicijos metu vienas kaminas rastas Būtiškių k. (Zarasų r.)³. Jis sumūrytas iš raudonų plytų priemenės viduryje, keturkampis, į viršų siaurėjantis. Kamino apačioje buvo židyns su vienomis medinėmis durelėmis.

Arčiau Sartų ežero rasta dūmtraukių apačioje su spintelėmis, sumūrytomis iš plytų. Spintelės apie 200 cm aukščio bei 85 cm pločio. Jos trimis lentynėlėmis, uždaromos vienomis medinėmis durelėmis. Dūmtraukiai nuo XX a. pradžios jau visur statomi. Kaip anksčiau minėjome, tirtose vietovėse būta daug dūminių gryčių ne tik viengaliuose, bet ir dvigaliuose gyvenamuosiuose namuose.

Patalpoms šildyti tiriamuoju laikotarpiu statytos ir stačiamalkės krosnys. Jas vadino *šildomomis krosnimis*. Jų aukštis – 210–220 cm, plotis – 84–90 cm, ilgis – 82–90 cm. Jas statė iš plytų ir dažniausiai tinkavo, baltino. Šios krosnys šildydavo seklyčias. Mūsų tirtuose namuose vyravo nešildomos seklyčios. Todėl ir stačiamalkių krosnių terasta keletas.

Kamarų-maltuvių nešildė, o kad ten laikomos daržovės nesusaltų, atnešdavo žarijų ketaus puode (*špižiuje*). Šiuo metu kalbėti apie šildymo-virimo įrenginius sunku, dauguma jų perstatyti ar panaikinti, nes užėmė apie šeštadalį gryčios ploto. Ilgiausiai tradiciniai šildymo-virimo įrenginiai, tarp jų ir plūktinės krosnys, išliko kaimaviečių gyvenamuosiuose namuose.

Patalpų apdaila

Šio klausimo plačiai nenagrinėsime. Tai jau padaryta atskirame straipsnyje⁴. Mes pažymime pačius svarbiausius momentus.

Grindys. Tiriamojo laikotarpio pabaigoje iš 64 tirtų namų lentinės

² Lietuvos liaudies buities muziejaus (toliau – LBM) *archyvas*, b. 390, p. 14.

³ LBM, b. 601, p. 4.

⁴ Baltrušaitis V. Gyvenamųjų namų interjero dekoras Rokiškio raj. XIX a. pab.–XX a. 1-ojoje pusėje, *Etnografiniai tyrinėjimai Lietuvoje 1979 ir 1980 metais*, Vilnius, 1981, p. 47–50.

grindys buvo dešimtyje priemenių ir visose seklyčiose. Vienuolikoje gryčių iki 1980 metų išliko plūkto molio asla. Ji yra ir visose kamarose, išskyrus vieną, kuri išgrįsta akmenimis. Ilgiausiai plūkto molio aslos išliko namuose, statytuose gatviniuose kaimuose. XX a. trečiojo dešimtmečio pabaigoje penkiose seklyčiose buvo molinės aslos. Trijų XX a. ketvirtajame dešimtmetyje statytų namų grindys dažytos aliejiniiais dažais.

Sienos. Priemenių ir kamarų (maltuvių) sienos tiriamuoju laikotarpiu be jokios apdailos – rąstų, samanomis užkimštomis išdrožomis (*pozais*). Tokios sienos keturiasdešimt vienoje gryčioje išliko iki 1950 m., o septyniose – iki 1980 metų. Ir seklyčiose dažniausiai būdavo tokios sienos. Rasta keletas namų, kur gryčių, seklyčių sienos ištinkuotos, išbaltintos. Aštuoniolikoje gryčių ir keliose seklyčiose sienos išlipintos laikraščiais ar tapetais. Ilgiausiai sienos be apdailos išliko XIX a. ir XX a. pradžioje statytuose namuose.

Lubos. Dažniausios vožtinės lubos, tik penkiuose iš tirtų namų lentų briaunos įlaiduotos viena į kitą (*suleistos į špuntą*). XX a. penktojo dešimtmečio pabaigoje 48 namai buvo su nebalintomis lubomis, iki šiol – 21. Dažniau baltino gryčių nei seklyčių lubas. Apskritai lubos pradėtos baltinti vėlesnės statybos namuose.

Interjero puošimas. Visame rajone mėgti popieriaus karpiniai. Jais puošė kampines lentynėles, viršutinę lango dalį, šventų paveikslų rėmus, pakabinamų prie lubų žibalinų lempų gaubtą bei pakabinimo vielą. Kai kas į butelį pasimerkdavo popierinių gėlių – rožių, bijūnų (*pivonijų*), narcizų, jurginų. Popieriumi apipindavo negražius kambarinių gėlių vazonus. Karpiniai buityje visur naudoti iki XX a. penktojo dešimtmečio pradžios. Iki to paties laiko naudoti ir pinti iš šiaudų daiktai: sodai, sietynai, žvaigždutės, dekoratyvinės juostelės. Populiariausi – sietynai. Iš šiaudų pintomis puošmenomis puošė daugiau seklyčias nei gryčias, o karpiniais – atvirksčiai.

Patalpoms dekoratyvumo teikė paklotos lovos. Jose namų darbo audiniai. Vyravo šios spalvos: balta, balta ir raudona, balta ir mėlyna. Audinių puošybai vartoti pinikai, nériniai. Nuo XX a. trečiojo dešimtmečio plinta interjero puošimo naujovės: sieniniai kilimėliai, grindų takai, užuolaidos. Grindų takai XX a. pirmojoje pusėje Rokiškio rajone retai tenaudoti.

Nuo seno lietuviai gyvenamosiose patalpose kabino šventųjų paveikslus: po du keturis gryčiose, po du tris seklyčiose. Šventųjų paveiksai kabinami kerčioje arba virš langų.

Patalpos puošiamos rankšluostinėmis su įvertu namų darbo lininiu rankšluosčiu. Dažnos medinės, išpjaustinėtos rankšluostinės. Patalpas puošė ir sieniniai laikrodžiai. Jų tiriamojo laikotarpio pabaigoje buvo beveik visuose tirtuose namuose. XIX a. pabaigoje sieninius laikrodžius mažai kas teturėjo. Senesnieji laikrodžiai buvo su pasvarais, vėlesnieji – spyruokliniai, prisukami rakteliu.

Baldai. Minėtose apylinkėse nustebino didelis skaičius stalių. Iki šiol žmonės atmena dvidešimt meistrų. Žinomiausi iš jų: Petras Zauka, Lélis, Ignotas Adamonis iš Obelių miestelio, Augustas Latvys iš Bajoriškių k., Balys Kavaliauskas iš Pākriaunio k., Vladas Gustojus iš Aleksandravėlės k. Šie staliai, dirbdami baldus, turėjo specialius sąsiuvinius (*eskiznikus*), kuriuose nuspiešdavo jiems patikusius baldų pavyzdžius⁵. Kai kurie iš šių meistrų naudojosi reklaminius baldų pavyzdžiais,

spausdintais prancūziškuose žurnaluose arba leidžiamais atskirais leidiniais⁶. Reklaminius baldų pavyzdžius rodydavo turtingiausiems miestelio ir kaimo žmonėms, miestelio inteligentams. Savo pieštus baldų pavyzdžius rodydavo užsakovams – valstiečiams bei daugumai mažiau pasiturinčių miestelėnų. Baldai, pagaminti pagal reklaminius baldų pavyzdžius, buvo beveik dvigubai brangesni. Kad Rokiškio rajone buvo daug ir nagingų stalių, matyt, lėmė tai, kad tiriamuoju laikotarpiu gyventojai beveik neturėjo fabrikinės gamybos baldų.

Stalai. Jie būdavo statomi gryčiose ir seklyčiose. Jų aukštis – 73–83 cm, plotis – 76–97 cm, ilgis – 112–173 cm. Buvo ir mažesnių stalų: aukštis – 65 cm, plotis – 80 cm, ilgis – 92–104 cm. Mažesnius stalus statydavo seklyčiose, gryčiose – rėminės konstrukcijos stalus su šoninėmis bei galinėmis pakojomis, vienu trimis stalčiais: du stalčiai stalo šone, vienas – gale (3 pav.). Senesnieji stalai ilgesni ir siauresni. Seklyčiose būta įvairesnių stalų. Jie su tekintomis, lenktomis, profiliuotomis, į apačią plėtėjančiomis ar siaurėjančiomis kojomis (4 pav.). Jos kartais puošiamos griovelio formos ornamentu. Būta apvalių, puošnių kerčios staliukų ir vienkojų, dekoratyvių nedidelių stalų. Rokiškio rajone seklyčiose dažniausiai statyti didesni stalai su vienu dviem stalčiais, bet rasti keli stalai net su keturiais stalčiais: jų du – vienas po kitu. Stalų kojos dažnai dirbamos iš ažuolo, uosio, o viršus – iš eglės. Senesniųjų stalų viršus masyvus, padirbtas iš dviejų trijų storų, plačių lentų. Seklyčių stalų viršus ne toks masyvus. XIX a. stalai natūralios medžio spalvos, o XX a. trečiajame dešimtmetyje daugumą stalų dažė rudos spalvos aliejiniiais dažais. XX a. trečiajame ir ketvirtajame dešimtmetyje baldai dažyti dažniausiai ruda arba rusva spalva, nes valstiečiai mokėjo iš karklo žievės pasigaminti rudų dažų.

Suolai. XIX a. tiriamame regione gaminti masyvūs, stora plačia lenta (*dilia*) pasieniniai suolai ant trinkų (*kaladžių*) (5 pav.). Jie per visą sienų ilgį. Nuo XX a. pradžios gaminami suolai pagalinėmis kojomis. Jie ne tokie masyvūs. Nuo XX a. trečiojo dešimtmečio gaminami lengvesni ir trumpesni pasieniniai suolai pagalinėmis kojomis. Pasieninių

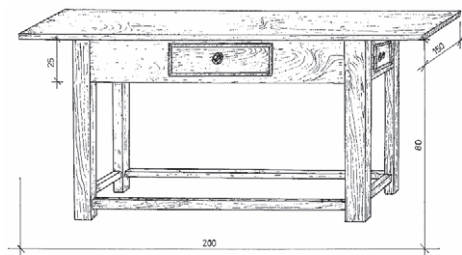

3 pav. Stalas. XIX a. pab. Salagalio k. (Pandėlio sen.). Piešė Neringa Šalčiūtė ir Dalia Černogolovainaitė. 1979 m.

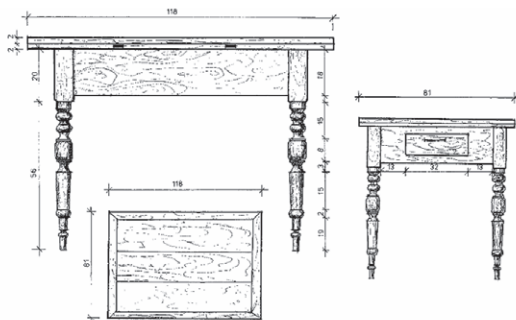

4 pav. Seklyčios stalo. Gamintas apie 1930 m. Palūgės k. (Obelių sen.). Piešė D. Černogolovainaitė ir Daiva Petukauskaitė. 1980 m.

⁵ Lėlio eskizų sąsiuvinis (30 lapų) laikomas LBM archyve, b. 599, p. 19; P. Zaukos eskizų sąsiuvinis laikomas LBM fonduose, p. 1297 (1–44).

⁶ P. Zaukos naudoti žurnalų pavyzdžiai laikomi LBM archyve, b. 599, p. 8–18.

suolų lentinėmis kojomis kartais pagamindavo seklyčioms. Rokiškio rajone jie mažai paplitę. Seklyčių pasieniniai suolai XX a. buvo plonesne ir siauresne lenta nei gryčiose. Būta ir išimčių. Net masyvieji XIX a. suolai buvo su pagalinėmis kojomis, jei patalpos, kur jie stovėjo, buvo su grindimis. Kilnojami suolai vadinti *suolalais* (6 pav.). Jie su pagalinėmis kojomis. Kilnojami suolai statomi prie stalo šono, galo, prie krosnies šono. Jie dažnai nunešami ten, kur reikalingi. Daugelyje namų prie palangės ant suolo žiemą buvo laikomos kambarinės gėlės.

XX a. paplito suolai su atlošais (7 pav.), net minkštasuoliai. Pirmieji vadinami *kanapkomis*, antrieji - *kanapkėlėmis*. Jie dažniausiai stovėdavo seklyčiose. Minkštasuolių atlošas ir šoninės atramos dažnai puošiami pjaustinėtais ornamentais, tekintomis detalėmis, kolonėlėmis ar jų imitacija. Mėgstamiausi – augaliniai ornamentai. Sėdynė prikemšama šiaudų ar balų žolės ir aptraukiama audiniu. Kartais panašiai daromas ir atlošas, bet dažniausiai jis būna kietas.

Kanapkų ilgis – 193 cm, plotis – 48 cm, aukštis – 93 cm. Jos dažytos tamsiai rudai. Kiti suolai natūralios medžio spalvos. Juos rudai ar rusvai imta dažyti XX a. trečiojo dešimtmečio pabaigoje. Suolus pasigamindavo patys valstiečiai, tik suolus su atlošais gamino staliai. Ilgiausiai suolai, tarp jų ir masyvieji, išliko gatvinių kaimų namuose.

Kėdės su atlošais tirtose apylinkėse nebuvo labai paplitusios (8 pav.). Pirmiausia jos atsirado miesteliuose bei valstiečių namų seklyčiose. Kėdės labiau plito vieniemiuose statomuose namuose. Miesteliuose kėdės dažniau naudotos. Čia buvo ir rėminės konstrukcijos kėdžių be atlošų – taburetėlių (9 pav.). Jos atsirado vėliau nei kėdės su atlošais. XX a. ketvirtajame dešimtmetyje taburetės pasirodė ir valstiečių namuose. Buvo ir pirktinių (*vienskų*) kėdžių. Jos pagamintos Austrijos-Vengrijos firmose. Šios kėdės apvalia fanerine, ornamentuota sėdyne, ovalo formos išlenktu atlošu, gaminamu iš apvalių kartelių. Jos plito iš miestų. Kėdės su atlošais Rokiškio rajone tokios pat kaip ir visoje Aukštaitijoje. Seniau gamintos

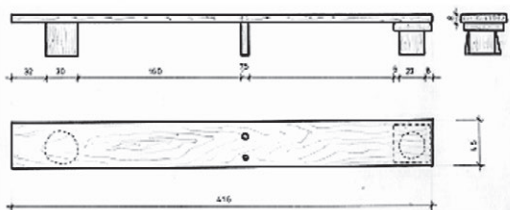

5 pav. Gryčios suolas. XIX a. pab. Meldeikiškio k. (Panemunėlio sen.). Piešė G. Zalagėnas. 1979 m.

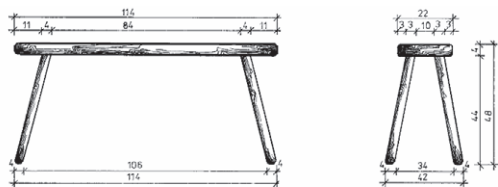

6 pav. Suolelis. Gamintas apie 1890 m. Dačiūnų k. (Obelių sen.). Piešė Kristina Navickaitė. 1980 m.

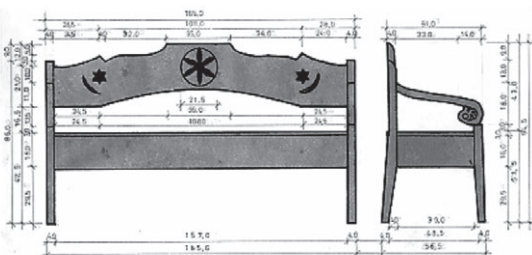

7 pav. Suolas su atlošu. XIX a. pab. Navikų k. (Obelių sen.). Piešė Dalius Šarakauskas. 1980 m.

kėdės – masyvesnės, vėliau – lengvesnės. Rokiškėnai turėjo ir suolo tipo kėdžių be atlošo, pagalinėmis kojomis.

Lovos medinės. Amžių sandūroje lovų ilgis – 181–192 cm, plotis – 90–97 cm, aukštis – 99–105 cm. Tiriamojo laikotarpio pabaigoje lovos pailgėjo iki 200–205 cm. Senosios kilnojamos lovos Rokiškio rajone buvo lygiais arba nežymiai profiliuotais galais (10 pav.). Gražesnes, daugiau profiliuotais, išpjaustinėtais galais, kartais ir tekintomis kojomis lovas laikė seklyčiose. Apie XX a. vidurį lovų galai puošiami įvairiai: komponuojamos skirtingos medžio rūšys, lakuojama, poliruojama, prie lovų pristatomos tualetinės spintelės.

Lovų galų ir šonų jungimas įvairiais laikotarpiais skirtingas: XIX a. vyravo neišardomos lovos (11 pav.), nuo XX a. pradžios lovų galai su šonais sujungiami metaliniais varžtais, nuo XX a. ketvirtojo dešimtmečio – metalinėmis kabėmis. Seniausių lovų dugnas daromas iš išilginių lentų arba išpinamas austinėmis juostomis. Vėliau trumpos lentelės tiesiamos skersai lovos. Tiriamojo laikotarpio pabaigoje kai kur ima plisti spyruokliniai lovų čiužiniai. Senosios lovos nedažytos. XX a. trečią ir ketvirtą dešimtmetį jos dažomos rusvai, rudai, tamsiai gelsvai, rečiau kitomis tamsiomis spalvomis. Aptariamojo laikotarpio pabaigoje lovos poliruojamos. Rokiškio rajone vyravo Aukštaitijos regionui būdingos ne tokios puošnios lovos. Gražesnės lovos naudotos miestelėnų butyje ir turtingesnių ūkių seklyčiose. Jas gamino miestelių staliai. Visame rajone itin ilgai naudotos nekilnojamos lovos, vadintos *polais*, *zavolinėmis* ar *nejudamomis*. Jos stovėjo ne tik gryčiose, bet ir klėtyse. Gryčioje nekilnojama lova būdavo įrengiama tarp galinės sienos ir krosnies. Imamos dvi sienos ilgio medžio kartelės. Viena iš jų pritvirtinama prie sienos. Kitos kartelės vienas galas tvirtinamas prie sienos, o kitas – prie vertikalaus stulpelio – lovos kojos. Kartais antroji kartelė tvirtinama prie dviejų vertikalių stulpelių. Tos kartelės sujungiamos dviem trimis skersiniais. Ant jų išilgai sutiesiamos lovų dugno lentos. Ties viduriu padedamos trinkos, kad lova neįlinktų. Lovos kraštas, kad patalynė nekristų, užkalamas medžio juosta ar skelta kartimi, vadinama *volu*. Nuo to ir *zavolinės* lovos pavadinimas. Kartais šios lovos rėmas padedamas ant dviejų suolų arba kryžiuokų (*ožiukų*). Nekilnojamoje lovoje keturi šeši žmonės gulėdavo sudūrę galvas. Vienų kojos atgręžtos į namo galinę sieną, kitų – į krosnį. Minimios lovos ilgiausiai išliko gatvinių kaimų namuose. Jų būta visu tiriamuoju laikotarpiu. XIX a.

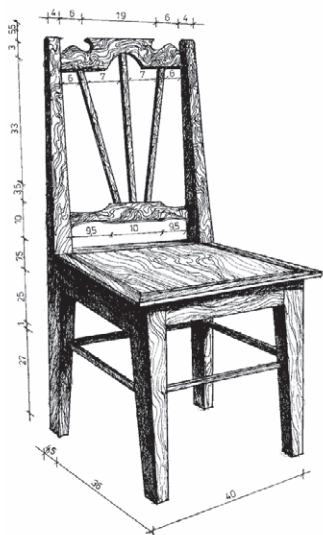

8 pav. Kėdė. XX a. pr. Arlaučiznos k. (Kriaunų sen.). Piešė N. Šalčiūtė. 1980 m.

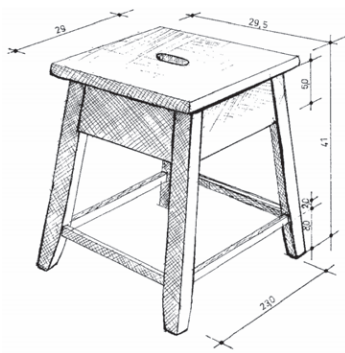

9 pav. Taburetė. XX a. 3-iasis dešimtmetis. Dačiūnų k. (Obelių sen.). Piešė Irida Drejerytė. 1980 m.

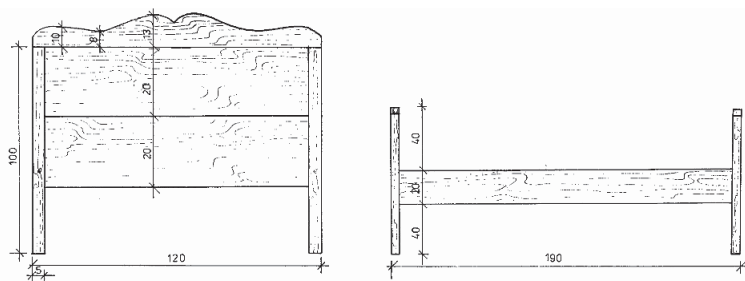

10 pav. Lova. XIX a. pab. Bučelių k. (Obelių sen.). Piešė D. Černogolovainaitė ir D. Petukauskaitė. 1980 m.

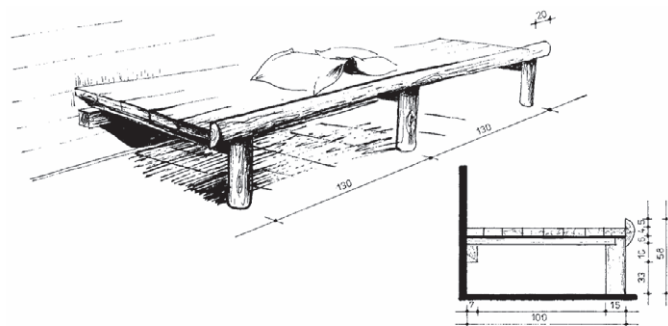

11 pav. Nekilnojama lova (rekonstrukcija). Kriaunų sen. Piešė Povilas Jansonas. 1980 m.

pabaigoje nekilnojamų lovų būta maždaug pusėje tirtų namų, o XX a. ketvirtojo dešimtmečio pabaigoje – vos keliuose. Ekspedicijose rasta duomenų apie virš lovų įrengtus gultus – *palatkus*. Gultai 120 cm pločio. Vienas jų kraštas pritvirtinamas prie gryčios šoninės sienos. Kito šono vienas galas kabinamas po sija (*balkiu*), kitas pritvirtinamas prie galinės sienos. *Palatkuose* miegojo vaikai.

Šaukštdėtės. Šaukštdėčių (*lentynų*) tirtose apylinkėse išliko mažai. Jos buvo trimis ir keturiomis lentynomis. Viename šaukštdėtės šone dažnai buvo durelės. Kartais didesnėse šaukštdėtėse paliekama viena didesnė lentyna puodynėms. Šaukštdėtės buvo natūralios medžio spalvos. Jos kabinamos ant sienos netoli krosnies. Nuo XX a. pradžios šaukštdėtės išstumia virtuvinės spintos ir spintelės. Ilgą laiką šaukštdėtės naudotos kartu su spintomis. Šaukštdėtėse paprastai laikė indus, o spintose – maisto produktus. Šaukštai, peiliai bei kiti smulkūs virtuvės įrankiai buvo laikomi stalų stalčiuose.

Maisto ir indų spintos. Jos buvo trijų tipų. Pirmasis tipas – didžiosios spintos (šėpelės) vienomis vienvėrimis durimis (12 pav.). Spintų aukštis – 180–200 cm, ilgis – 97–120 cm, plotis – 45–65 cm. Šios spintos dažniausiai be pagražinimų. Rečiau – pagražintos keliais pjausti-

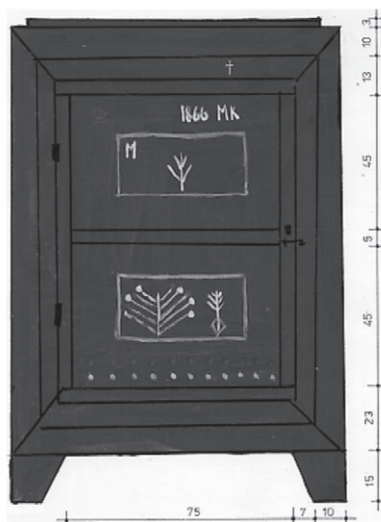

12 pav. Indų spinta. 1866 m. Jurkupių k. (Panemunėlio sen.). Piešė Regina Naujalytė. 1979 m.

nėtais nesudėtingų formų ornamentais. Dauguma spintų – natūralaus medžio. Dažytosioms būdinga įvairių atspalvių ruda spalva.

Nuo XX a. pradžios išplinta antras maisto ir indų spintų tipas – stalo tipo spintelės (*šėputės*) (13 pav.). Šių spintelių viršaus lenta paprastai platesnė nei pati spintelė, nes prie jos kartais valgoma ar gaminamas maistas. Spintelės vienomis vienvėrėmis durimis, vėlyvesnės – su stalčiumi viršuje. Vienų durų spintelės ankstyvesnės. Vėliau plito dvejų durų ir vienu ar dviem stalčiais spintelės. Jų priekis dažnai pagražinamas neįmantriais pjaustinėtais ornamentais. Tik vienos matytos spintelės durelėse išraižytas saulės motyvas. Dauguma stalo tipo spintelių – natūralaus medžio. Tačiau rasta ir dažytų ruda, rečiau mėlyna spalva. Spintelių aukštis – 85–98 cm, ilgis 98–101 cm, plotis – 54–61 cm. Spintelės – viena, rečiau dviem lentynomis.

Trečiasis tipas – dvejų durų, dviejų aukštų indaujos (*bufetai*). Jų aukštis – 182–215 cm, ilgis 118–215 cm, plotis – 62–100 cm. Apatinė dalis platesnė už viršutinę 15–22 cm. Šios indaujos gausiai išpjaustinėtos, papuoštos tekintomis kolonėlėmis, bumbulais, profiliuotais karnizais, poliruotos, dažniausiai rudos ar rusvos spalvos. Tai patys puošniausi iš visų valstiečių turėtų baldų, jų išgyti pajėgdavo paprastai tik turtingi valstiečiai ir miestelėnai.

Greta minėtų tipų aptariamojo laikotarpio pabaigoje pradėjo plisti dvejų dalių indaujos. Kartais šių indaujų viršutinė dalis ištiklinama. Jų aukštis – 148–165 cm, ilgis – 120 cm, plotis – 65 cm. Indaujos puoštos pjaustinėtais ornamentais bei tekintomis detalėmis.

Ekspedicijoje radome skrynios arba dėžės tipo baldą maisto produktams laikyti – *kaniką*. Ne taip kaip skrynios, kaniko atsidaro tik dalis viršaus – durelės, kurios prie nejudamos dalies pritvirtintos metaliniais vyriais.

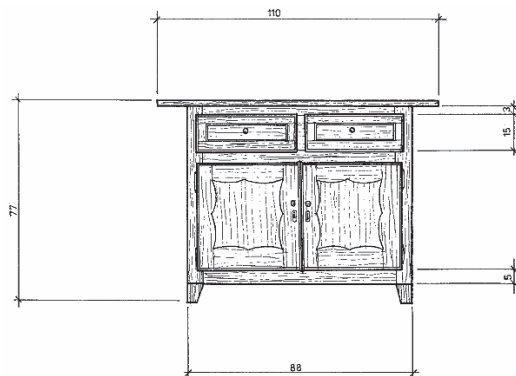

13 pav. Spintelė. XX a. pr. Lukiškių k. (Panemunėlio sen.). Piešė Mindaugas Čepas. 1979 m.

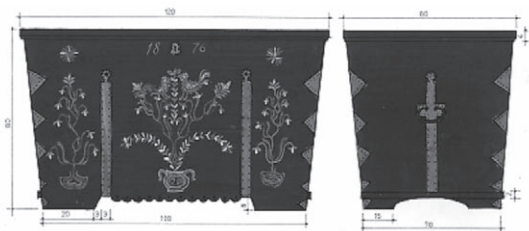

14 pav. Skrynja plokščiu antvožu. XIX a. pab. Salagalio k. (Pandėlio sen.). Piešė N. Šalčiūtė ir D. Černogolovainaitė. 1979 m.

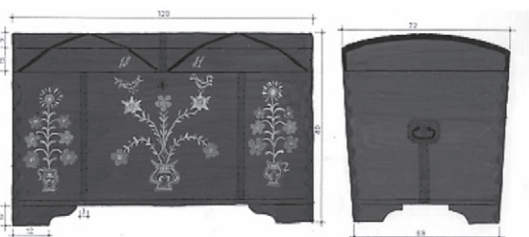

15 pav. Skrynja dėžiniu antvožu (kupas). XIX a. Degenių k. (Kazliškio sen.). Piešė Virginija Kalinauskaitė. 1979 m.

Visų tipų indų spintos laikomos gryčiose, virtuvėse, priemenėse, kai kada maltuvėse, retai – seklyčiose. Išimčių sudaro bufetai, visuomet stovėdavę seklyčiose.

Skrynios. Rokiškio rajone XIX a., ypač pirmoje jo pusėje, audinius ir drabužius laikė skryniose. Skrynios dviejų tipų: 1) plokščiu antvožu (14 pav.), 2) dėžiniu antvožu (*kuparai*) (15 pav.). Vėlyvesnės antrojo tipo skrynios. Jų išliko daugiau. Kuparai puošiami dvejopai: 1) tapomi, 2) štampuojami. Štampuotu ornamentu puošti kuparai pirmiausia nudažomi viena, dažniausiai tamsiai mėlyna, spalva. Ant viršaus štampuojami baltos, raudonos, geltonos spalvos ornamentai. Skrynios su plokščiu antvožu puoštos tik tapytais ornamentais. Mėgstami gėlių ir paukščių gėlėse motyvai. Radome keletą skrynių pjaustinėtais ornamentais. Būta rajone ir nepuoštų skrynių. Jos natūralaus medžio arba dažytos rusva spalva. Vyrauja kuklūs apkaustymai, tačiau dalis dažytųjų skrynių sutvirtintos profiliuotais apkaustais. Būdingi skrynių matmenys: aukštis – 75–88 cm, ilgis – 100–114 cm, plotis – 63–72 cm. Dalis tirtųjų skrynių į apačią siaurėja. Skrynias laikė klėtyse, rečiau gyvenamajame name ar ant jo aukšto.

Ekspedicijos metu rasta viena komodinė skrynja, gaminta apie 1930 m.

(16 pav.). Komodinė skrynja – vienu užrakinamu stalčiumi. Virš stalčiaus, priekinėje sienelėje – trijų stalčių imitacija. Viršus plokščias, atvožiamas į nugarinę pusę. Baldas nudažytas tamsiai rudai. Tai, kad gana vėlai dirbtas baldas išliko tik vienas, verčia daryti išvadą, kad šiame regione komodinės skrynios nebuvo populiarios.

Nebuvo paplitusios ir komodos. Jų radome tris. Komodos pagamintos XX a. trečiajame ir ketvirtajame dešimtmėčiuose. Šių baldų aukštis – 98–121 cm, ilgis – 100–123 cm, plotis – 54–65 cm. Komodos su keturiais, vienas ant kito įtaisytas stalčiais (17 pav.). Vietoj viršutinio stalčiaus dažnai būna du gretimi stalčiukai. Komodų rankenėlės ir užraktai – spalvoto metalo, dekoratyvūs. Dvi komodos lakuotos, viena – nudažyta šviesiai rusvais dažais.

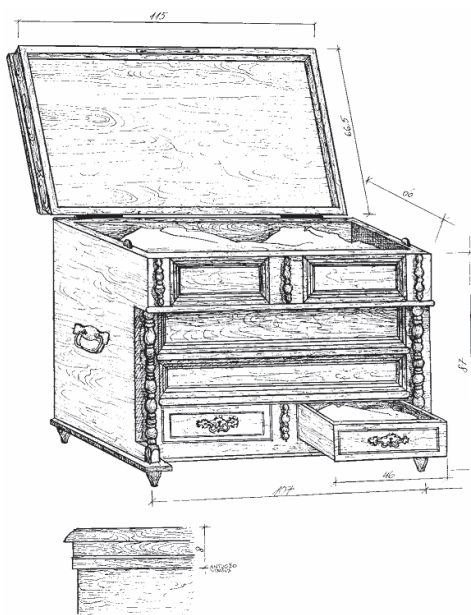

16 pav. Komodinė skrynja. Gaminta apie 1930 m. Dačiūnų k. (Obelių sen.). Piešė V. Kalinauskaitė. 1980 m.

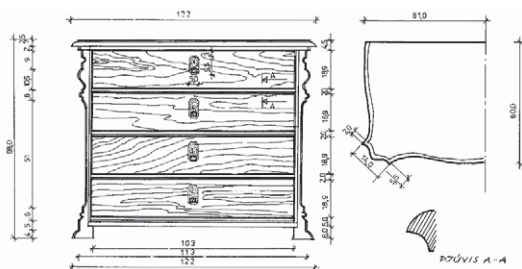

17 pav. Komoda. XX a. pr. Rudžionių k. (Obelių sen.). Piešė D. Šarakauskas. 1980 m.

Viena iš aprašytų komodų buvo padirbta vietinio staliaus, kitos dvi – atvežtos iš kitų Aukštaitijos rajonų. Komodose laikė apatinius ir smulkesnius viršutinius drabužius, rankšluosčius, staltieses ir kitus plonus audinius.

Drabužių spintos (šėpos) Rokiškio rajone randamos nuo tiriamojo laikotarpio pradžios. Senosios, XIX a., spintos buvo vienomis, rečiau dvejomis durimis, be stalčių. XX a. pradžioje paplito dvidurės spintos su dviem stalčiais apačioje (18 pav.). Dažniausiai viena jų pusė su lentynomis, kita – su pakabais. Spintos paprastai puošiamos pjaustinėtais augaliniais ornamentais bei tekintomis kolonėlėmis. Puošyba sukoncentruota karnize ir priekinėse šonų briaunose. Spintos buvo natūralaus medžio paviršiumi, lakuotos, poliruotos, dažytos šviesiai rudai ar rusvai. XX a. trečiajame ir ketvirtajame dešimtmetyje spintos puoštos derinant dvi tris medienos rūšis.

XX a. trečiajame ir ketvirtajame dešimtmetyje dirbamos ir trijų durų spintos. Dažnai vidurinėse duryse įstatomas veidrodinis stiklas.

Spintų aukštis – 180–200 cm, ilgis – 97–150 cm, plotis – 45–65 cm.

Rokiškio rajone tiriamojo laikotarpio pabaigoje drabužių spintas turėjo dauguma valstiečių. Jos stovėjo seklyčiose, klėtyse, rečiau – kitose gyvenamojo namo patalpose.

Rokiškio rajone iki XX a. pradžios, o kaimuose ir vėliau – iki trečiojo dešimtmečio – buvo paplitę tik tradiciniai baldai. Tarpukario metais šalia tradicinių vietiniai meistras pradėjo gaminti bendraeuropinio stiliaus baldus. Iš pradžių tokie baldai plito miesteliuose, o vėliau ir vienkiemiuose, pasiturinčių valstiečių sodybose. Todėl iš fabrikinės gamybos rajone pasitaiko tik kėdžių su atlošais.

Iki šių dienų tirtose apylinkėse senųjų baldų išliko nedaug. Jų turi tik vyresnio amžiaus gyventojai. Mažai išliko tapytų baldų.

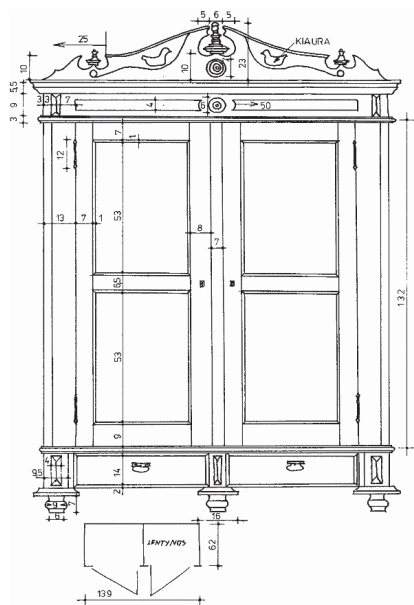

18 pav. Rūbų spinta. XX a. pr. Skemų k. (Rokiškio sen.). Piešė D. Černogolovinė ir D. Petukauskaitė. 1980 m.

Interjero audiniai*

Rūta Matuliauskienė

Rinkdama medžiagą apie audinius ir jų panaudojimą interjere, bendravau su senyvo amžiaus moterimis, gimusiomis 1900–1930 m.

Tradicinis gyvenamasis namas būdavo dviejų galų. Viena vadino *gryčia*, kitą – *kamarėle*, *stancija* ar *seklyčia*.

Ir gryčios, ir seklyčios interjeras priklausė nuo to, koks buvo valstiečio ūkis, kiek turėjo žemės, kiek buvo vaikų.

Gryčioje stovėdavo viena dvi lovos. Į jas būdavo klojami šiaudai ir jie keičiami kasmet. Ant šiaudų klojama pakulinė, lininė be raštų arba skudurinė (*lupatinė* ar *ryzinė*) paklodė. Skudurines dažniausiai klojo vargingi valstiečiai. Jos atstodavo ir paklodes, ir antklodes, ir lovatieses.

Čiužiniai (*šienikai*) paplito 1925–1930 m. Į storą lininį ar pakulinį, dažniausiai margą, užvalkalą buvo kemšamas šienas. Į jį pridėdavo ajerų, paparčių, kad kvėpėtų ir neišveistų blusų. Šienas keičiamas kas 1–2 metai. Ant čiužinio klojama paklodė. Turėjo langeliais (*stiklaliukais*) austų paklodžių. Dažniausiai baltus linus margindavo su mėlynai ar raudonai dažytais, būdavo paklodžių ir rudais langeliais.

Ant lovų sudėdavo visas, kiek turi, pagalves. Impilų turėjo ir naminių, storo lininio audeklo, kuris buvo ištrinamas vašku arba muilu, ir pirktnių – raudono audeklo. Ant pagalvių su naminiais impilais miegodavo kasdien, ant pagalvių pirktniais impilais – švenčių metu, guldydavo svečius. Pagalvių užvalkalai būdavo lininiai su raštais arba be jų. Turėjo ir languotų (*stikluotų*) užvalkalų. Užvalkalų galus atausdavo raudonais siūlais arba viename pagalvės šone išiūdavo nėrinį. Pagalves kimšdavo didelės – 1 m² dydžio.

Užsiklodavo lininėmis arba skudurais atastomis (*ryzinėmis*) marškėmis, žiemą – kailiniais. Jei neturėdavo kuo apsikloti, tai eidavo gulti su drabužiais ir apsiklodavo bet kokiais skudurais.

Apie 1925 m. paplito vatinės antklodės (*kaldros*). Apatinė tokios antklodės dalis buvo lininė (kartais raštuota), o viršutinė gražesnė – iš lovatiesės, kuri buvo audžiama iš lininių, pakulinių, vilninių, medvilninių ar šilkinų siūlų. Lovatieses ausdavo dviejų spalvų: iš juodai dažyto lino su raudonai, žaliai ar mėlynai, kartais ir geltonai, dažytomis vilnomis.

Dieną lovas užklodavo tomis pačiomis antklodėmis (*kaldromis*), tik turtin-gesniuose namuose dieną lovas užtiesdavo lovatiesėmis.

Švenčių metu moterys stengdavosi papuošti savo namų vidų. Vienos gražiau paklodavo tik tėvų lovą, kitos – visas lovas. Šventadieniais klojamos balčiausios, ploniausios drobės paklodės. Paklodžių pakraščius apnerdavo. Moterys stengdavosi, kad visos lovos būtų vienodai paklotos – vienodi nėriniai, vienodos lovatiesės. Antklodės sulankstomos ir padedamos lovos gale po pagalvėmis. Pagalvės su nėriniais, pro kuriuos prasišviečia raudoni impilai.

* Medžiaga rinkta per Vilniaus universiteto kraštotyrininkų ramuvos ekspediciją 1980 m.

Ant krosnies dažniausiai nemiegodavo, nebent senelis ar vaikai. Ten paklodavo *ryzinę* paklodę, tokia pat užsiklodavo. Pagalves ant krosnies dėdavo margais užvalkaliukais.

Kasdieninis rankšluostis (*abrūsas*), pakulinis ar lininis, be raštų, kabinamas ant vinies prie krosnies.

Pusė stalo valgant užtiesiama drobės gabalėliu. Išvirtos neluotos (*su marškinėliais*) bulvės išpilamos tiesiai ant drobulės, kuri pavalgus nuklojama.

Švenčių metu ar laukiant kunigo stalas gryčioje aptiesiamas gražia raštuota linine staltiese. Seklyčioje stovėdavo dažniausiai viena lova. Ji visuomet būdavo gražiai paklota. Paklodė balta, su nėriniais. Lovatiesė gražesnė, klojama taip, kad matytųsi nėriniai. Pagalvės kelios, baltais lininiais raštuotais užvalkalais.

Seklyčioje stalas užtiestas balta linine raštuota staltiese. Kasdien tiesiama keturnytai raštuota (*diminė*), švenčių metu – austa langeliais, aštuonnytė (*servietinė*) staltiesė.

Beveik visur seklyčiose buvo kabinamas lininis arba austas su medvilne, gražus, raštuotas rankšluostis (*abrūsas*), maždaug 2 m ilgio, 50–60 cm pločio. Rankšluosčio galai apmegzti (arba prisiūta) nėriniais. Rankšluostis kabinamas ant specialios kabyklos: iš vielų sulenktas kablys, kurio abiejuose galuose apvalūs siuvinėti medžiagos gabalėliai.

Seklyčioje daug kur kabinamos baltos pirktinės pusiau langų užuolaidos.

Prie lovos seklyčioje kabinamas kilimėlis: juodame medžiagos fone siuvinėtos gėlės, paukščiai.

Gryčioje, prie krosnies, kabodavo kartis. Ant jos kabindavo drabužius, kailinius, nereikalingas *marškas*. Eidami gulti, drabužius kabindavo ant karties, pasidėdavo po pagalve, kabindavo ant vinies arba visai nenusirengdavo.

Išeiginiai drabužiai kabinami spintoje; jei jos neturėjo, tai dėdavo į skrynias (*kuparus*) arba kabindavo seklyčioje ant vinių ir uždengdavo lovatiese.

Naujos, švarios paklodės, staltiesės, rankšluosčiai ir rietimai būdavo laikomi spintose arba skryniuose.

Pasakojo:

1. Emilija Andrijauskienė, gim. 1917 m., gyv. Juozapāvos k.
2. Emilija Araminienė, gim. 1921 m., gyv. Pakriaunių k.
3. Anastazija Dručienė, gim. 1915 m., gyv. Niáukių k.
4. Jeroslava Dručkuvienė, gim. 1916 m., gyv. Juozapavos k.
5. Liucija Katinauskienė, gim. 1919 m., gyv. Antánašės k.
6. Ona Kulienė, gim. 1901 m., gyv. Kálnočių k.
7. Anelė Kviliūnienė, gim. 1897 m., gyv. Dumblių k.
8. Veronika Laučienė, gim. 1907 m., gyv. Pakriaunių k.
9. Ieva Liaudanskienė, gim. 1909 m., gyv. Gindvilių k.
10. Ona Magylienė, gim. 1909 m., gyv. Aleksandravėlės k.
11. Ona Mikienė, gim. 1903 m., gyv. Krapiščio k.
12. Adelė Pašlienė, gim. 1924 m., gyv. Niaukių k.
13. Liucija Paurienė, gim. 1910 m., gyv. Aleksandravėlės k.
14. Elena Pupelienė, gim. 1911 m., gyv. Rakališkio k.
15. Veronika Pupelienė, gim. 1906 m., gyv. Gindvilių k.
16. Marytė Šinkūnienė, gim. 1922 m., gyv. Gindvilių k.
17. Ona Tarvydavičienė, gim. 1926 m., gyv. Pakriaunių k.
18. Ona Tumėnaitė, gim. 1906 m., gyv. Kėležerių k.
19. Genė Urbonienė, gim. 1930 m., gyv. Aleksandravėlės k.

Nėriniai

Vilija Grėbliauskaitė

Mano tikslas per Vilniaus universiteto kraštotyrininkų ramuvos ekspediciją buvo pasižiūrėti, ką ir kaip nėrė Obėlių ir Kriaunų apylinkių moterys iki 1940 metų. Informatorės buvo senyvos moterys, kurios ir papasakojo apie tai, kaip jos nėrė, ką žinojo apie senelių nėrinius – žinoma, daugiausia, iš to, ką matė kraičiuose. Dauguma moterų, kurios man pasakojo, buvo kilusios iš kaimo, bet kelios buvo ir miestietės.

Iš jų pasakojimų galima spręsti, kad nėriniai kaime plačiau paplito po Pirmojo pasaulinio karo. Anksčiau nerti mokėjo tik viena kita moteris, kuri nėriniais puošdavo rankšluosčius, paklodes, užvalkalus. Dažniausiai moterys puošdavo rankšluosčius: pasiuvinėdavo per kanvą (*kaniavą*), mazgeliais surišdavo paliktus metmenų siūlus. Nuo XX a. pradžios nėrinių raštai darosi sudėtingesni. Nėrimas laikomas sudėtingu, reikalaujančiu daug darbo užsiėmimu. Todėl nerdavo dažniausiai darbštesnės moterys.

Nerti mergaitės išmokdavo 7–14 metų, miestietės – kai pradėdavo eiti į mokyklą. Susirenka pas kurią nors vieną mergaitę, viena nuo kitos nusižiūri – ir neria. Kaimo mergaitės mokydavosi nerti gandyamos svetimus ir savus gyvulius. Išginus ne visą laiką reikia bėgioti paskui galvijus, yra truputis laisvo laiko ir, kad neužmigtų, turi pasiėmusios iš namų siūlą kamuolėlį, vąšelių ir neria. Retai kuriai parodydavo vyresnė moteris. Kai kurios netgi nežinojo, ar jų mama mokėjo nerti, ar ne. Raštus kopijuodavo viena nuo kitos, kai kada iš specialių ar iš juostų knygos. Gabesnės susigalvodavo raštų ir pačios. Labai mėgdavo nusinerti *prabas*, t. y. raštų pavyzdėlius, bet tik labai gražiams raštams, nes taupe siūlus. Taip bepiemenaudamos mergaitės nusinerdavo viską, kas reikalinga kraičiui. Ištekėjusi moteris retai kada paimdavo į rankas vąšelį, nebent žiemą, kai darbų mažiau.

Kaime nėrė dažniausiai iš balintų lininių siūlų. Nors laikė, kad pirktiniai siūlai gražesni ir, jei rasdavo kur labai gražų raštą, stengdavosi ir siūlus gražesnius parinkti. Miestietės, atvirkščiai, labiau vertindavo lininius siūlus, nes jie praktiškesni: kuo daugiau skalbi, tuo baltesni, bet linų jos turėdavo nedaug, nebent kokią grižtelę už verpimą gaudavo, todėl pirko *žičkinius*, *špūlalinius*, *bovelninius*.

Vąšelius (*tamburkas*) pirko ar gaminosi namie. Pirktinių turėjo miestietės, nors ir kaimo gyventojos taip pat, nes nebuvo brangūs. Vąšeliai buvo balto metalo, nerūdijantys, per vidurį suploti, kad būtų patogų suimti pirštais. Kartais pirktiniai vąšeliai būdavo su mediniu koteliu. Vėliau atsirado ir kaulinių vąšelių, bet jie buvo brangesni, be to, tiko tik storesniems siūlams, todėl jų nėrėjos nelabai mėgo. Namie droždavo vąšelius iš medžio, bet jie taip pat išeidavo storesni.

Nėriniais dažniausiai puošdavo rankšluosčių galus. Moterys stengdavosi apnerti kuo daugiau rankšluosčių, nes rankšluostis be nėrinių – „*baužas – kai karvė be ragų*“. Tokius apnertais galais rankšluosčius kabindavo ant sienos rankšluostinėse prie veidrodžio *dėl gražumo*. Nėriniais puošiamus rankšluosčius ausdavo su medvilniniais siūlais, bet neretai apnerdavo ir lininius rankšluosčius.

Nėriniai (*karbatkos*) buvo įvairaus pločio – nuo 7 iki 12 cm. Jie būtinai baigdavosi *dantim* arba *liežuveliais*. Liežuveliai buvo apvalūs ar smailūs. Gražiau smailūs, nes apvalūs – senybiniai. Raštai, kuriais nėrė XIX a. pabaigoje, skyrėsi nuo nėrėjų jaunystės raštų. Anie buvo paprasti: *prasti*, *lungeliukais*, įstrižom linijom, kurios ir sudarydavo raštus. Vėliau stengdavosi, kad raštas būtų kuo tankesnis – taip gražiau. Raštuose vaizduodavo balandėlius, gaidelius, rožytes, širdis, šiaip paukščius, gėlytes ar ornamentus, tačiau jiems jokios galios ar reikšmės nepri-skirdavo. Nėrinio raštą nuo audinio atskirdavo vadinamieji *pakraštėliai* – tai prie nėrinio kartu išnerta juostelė, kuri panaši į K raidžių eilutę, todėl pakraštėlius dar vadino *raidelėmis*. Kai kas prisimena, kad senelių laikais rankšluosčius rišdavo mazgeliais – *pinikais*, t. y. rankomis meniškai supinti iš audinio likę metmenų siūlai. Bet kaime tokie pinikai jau buvo laikomi negražiais ir tik miestietės tų pinikų išmokdavusios valdžios organizuojuose šeimininkų kursuose, bet taip pat nelabai juos vertino.

Be rankšluosčių, nėriniais puošdavo paklodes (*apatines marškas*). Apnertų paklodžių turėdavo ne daugiau kaip dvi ar tris. Jei turėdavo daugiau, dėvėdavo ne tik per šventes, bet ir kasdieną. Jų nėriniai visada su liežuveliais, įvairaus pločio – tai priklausydavo nuo rašto, bet šiek tiek platesni negu rankšluosčių. Stengdavosi, kad nėrinių raštai nebūtų labai sudėtingi, nes tada labai daug darbo. Išnerdavo tulpytes, paukštėlius, klevo lapus, tulpytes ant šakutės, širdeles, karvelius, rožytes, lazdeles, žvaigždeles, grandinėle. Nėriniam kaimo moteris dažniau imdavo lininius, o mieste – medvilninius siūlus. Stengdavosi, kad siūlai būtų nelabai ploni, – gražesni nėriniai.

Užvalkalus taip pat puošė nėriniais, kuriuos vadino *sietkom*, *stavkom*, *staukom*. Puošė irgi ne visus. Margo ar siuvinėto nepuošdavo. Tokių užvalkalų turėdavo po 2 vienodus, nes klodavo po 2 pagalves. Raštus derindavo prie paklodžių nėrinių, bet kartais atvirkščiai – norėdavo parodyti, kad moka daugiau raštų. Išnerdavo vėlgi paukštėlius, gėlytes, kartais įrašydavo žodį „*Labanakt*“ ar „*Saldaus miego*“. Nėrė iš baltų siūlų, nors viena moteris sakė prieš pat karą nėrusi ir žaliais lapeliais. Nėrinius siūdavo į vieną užvalkalo galą, kraštinį, tik, jei siauras audeklas, išiūdavo apačioje nunertą juostelę, nors ir be sudėtingo rašto – *šaskelem*. Kartais užvalkalų kampuose išiūdavo įstrižai po du siauresnius nėrinius. Bet taip darėdavo retai, tik turtingesnės, nes greičiau plyšta. Kad išryškėtų raštas, pagalvę vilkdamos, į tą kraštą įdėdavo ar prisiūdavo raudonos ar kitokios ryškios spalvos medžiagos juosteles, pasisiūtas iš sunėsiotų drabužių. Ir raštus stengdavosi išnerti, kad ryškiau atsišviestų.

Miesto moteris vieną mažutę dekoratyvinę pagalvėlę, paklojusios lovą, dėdavo ant dviejų didelių pagalvių ir tada apklodavo užtiesaliuku (*kapkele*). Tokios pagalvėlės užvalkaliuką nėrinukais apsiūdavo iš visų keturių kraštų.

Paklotą lovą uždengdavo lovatiese. Kai kurios moteris turėjo nusinėrusios net lovatiesių. Tai būdavo retas atvejis ir toji moteris buvo laikoma turtinga. Vientisų lovatiesių niekas apylinkėje nenėrė, išskyrus vieną moterį, kuri buvo nusinėrusi lovatiesę *pumpurėliais* – į vieną langelį prinerta daug stulpelių, o paskui per juos visus ištraukta viena kilputė. Dažniausiai nerdavo atskirus kvadratukus ar stačiakampius ir juos susiūdavo. Lovatiesių raštai buvo dideli: ratai, lapai,

gėlės. Mieste lovatiesės kartais būdavo baltos ir klojamos ant baltos paklodės. Bet kaime jos dažniausiai būdavo margos, o jei vienspalvės, tai vis viena ne baltos. Klodavo jas ant baltos ar kokios kitokios spalvos paklodės.

Pagalvėms apkloti kai kurios moterys nėrė užtiesaliukus (*kapkelius*). Jų paprastai turėjo tik vieną, tiesdavo tik per dideles šventes, mieste – per kermošių. Nerdavo tuos kapkelius iš lino ar pirktinių siūlų, pradėdavo nuo vidurio, paprastu raštu. Kartais tie pagalvių užtiesaliukai būdavo su kelių eilių rauktais nėriniais (*brindom*). Užtiesaliuko pagrindo ir brindų raštai nevienodi: pavyzdžiui, pagrindas nunertas pilnavidurėm roželėm, o brindos – keturių lapų (*ketvirtainiškomis*) roželėmis.

Stalui papuošti per šventes, o turtingesni ir šiokią dieną, prieš valgį tiesdavo staltieses. Staltiesės dažniausiai būdavo austos ir jas nelabai puošė nėriniais. Tai buvo „sena mada“. Nebent jei išaustas audinys per siauras ar negražu stora siūlė per vidurį, išūdavo neplačią nertą, dažniausiai be rašto, juostelę.

Nėriniais puošė ir *tinkleliu* nertas staltieses. (Tinklelis – tai nunertas tinklas ir išsiuvinėtas įvairiaspalviais siūlais.) Tokiōs tinklinės lovatiesės visus keturis pakraščius apnerdavo *erškėčiais*, *tulpėm*, *žvaigždutėm* ir pan.

Kai kurios moterys teigia, kad nertinės staltiesės nebuvusios naujiena. Jas nerdavo iš baltų lininių ar medvilninių siūlų, tiesdavo ant stalo, siuvimo mašinos, mažesnių staliukų, dažniausiai tik šventėmis, ypatingomis progomis. Mieste gerajame kambaryje jos būdavo užtiestos visą laiką. Staltiesės buvo keturkampės, vientisos arba iš dalių. Dažniausiai tai nunerta daug kvadratėlių ar skrituliukų, paskui jie susiūti. Skrituliukus sujungdavo sukryžiuotomis pynelėmis ir išeidavo žvaigždėlės arba tarp kelių skrituliukų įnerdavo dar vieną. Raštų buvo įvairiausių – gėlės, paukščiai, žvaigždėlės. Kartais raštus derindavo, keisdavo: per vidurį vienoks, o pakraščiais kitoks.

Geresnę vienspalvę suknelę moterys mėgo papuošti nertomis apykaklaitėmis. Jos nebūtinai turėjo būti baltos, bet šviesios, priderintos prie suknelės spalvos. Raštai dažniausiai paprasti, smulkūs ir svarbiausia reti – *gėlytės*, *lunksteliukai*. Jei kuri mama norėdavo papuošti savo vaiką – ji nunerdavo dar ir rankogalius. Bet juos nešiojo tik vaikai (berniukai ir mergaitės), suaugusiems netiko, nors kai kurios moterys sako, kad nešiojo ir suaugę, tik žymiai siauresnius. Medžiaginius apyakalių krašteliu, suknelių iškirpčių pakraščius bei nosines (*skeptaites*) taip pat puošdavo smulkių, neplačių raštų mezginėliais – *tinkliuku*, *stulpeliu*.

Nėriniais puošė ir apatinių marškinių palanką. Šiuos nėrinius vadino *aptais*. Aptus prisiūdavo taip, kad matytūsi iš po sijono. Miestietės taip siūdavo tik pirktinius aptus. Jie atsirado apie 1929–1930 metus ir gyvavo iki karo. Raštai nebuvo sudėtingi, bet būtinai su *liežuvėliais*.

Ypač didelis pasipuošimas buvo nertos palaidinukės (*bliuzelės*) trumpom rankovėm ir negilia iškirpte. Raštus joms parinkdavo *kiaurus*. Nešiojo jas ant kitos plonutės baltos palaidinukės.

O nertas suknelės iš visų pateikėjų nešiojo tik dvi 12–14 metų piemenės, ir todėl, kad nieko daugiau neturėjo – šeima buvo labai didelė ir priausti visiems nespėdavo.

Iš baltų linų mieste nėrė beretėles.

Viena moteris kaime iš lininių siūlų buvo nusinėjusi vienam kambariui užuolaidas iki pusės langų. Nėrė didelėm žvaigždėm. Viename kaime (Dačiūnų) iki karo labai populiarios buvo šlepetės (*šlepės*). Jas nešiojo visi, išskyrus senesnius žmones, kurie vis dėlto labiau mėgo vyžas. Šlepes nerdavo iš storesnių siūlų, padus darydavo iš skudurėlių ar seno aulinio bato (*čebato*) aulo. Per keltį dar prisiūdavo juostelę, susegdavo saga. Tos šlepetės panašios į šiandienines šliures. Nešiodavo namie žiemą; jei nešlapia, išbėgdavo ir į kiemą. Vasarą su jomis eidavo rugių pjauti ir kitų vasaros darbų laukuose dirbti.

Pasakojų:

1. Elena Andrijauskienė, gim. 1917 m., gyv. Kėležerių k.
2. Emilija Galvelienė, gim. 1905 m., gyv. Dačiūnų k.
3. Ona Idienė, gim. 1903 m., gyv. Keležerių k.
4. Emilija Kulienė, gim. 1913 m., gyv. Keležerių k.
5. Veronika Lelienė, gim. 1906 m., gyv. Obėliuose
6. Viktorija Mackevičienė, gim. 1914 m., gyv. Antanašės k.
7. Uršulė Markevičienė, gim. 1908 m., gyv. Obeliuose
8. Ieva Prascienienė, gim. 1917 m., gyv. Mataučiznos k.
9. Liuda Sakalauskienė, gim. 1917 m., gyv. Gindvilių k.
10. Elena Vertibavičiūtė, gim. 1913 m., gyv. Ščiūrių k.
11. Ona Zaukienė, gim. 1906 m., gyv. Obeliuose

Apie Kriaunų muziejaus audinius

Algimanta Raugienė

Liaudies menas padeda geriau pažinti vieno ar kito krašto kultūrą, būdingus jos bruožus, žmonių gyvenimą bei charakterį. Žinomų ir nežinomų liaudies meistrų kūrinuose atsispindi tautos poetinė fantazija, grožio supratimas, buities elementai.

Kriauniečių audimo menas taip pat turi senas tradicijas, kurios kartu su audiniais ėjo iš kartos į kartą.

Pagrindinį (geometrinių) audinių raštą šiandien suprantame kaip gražią kompoziciją iš ritmiškai išdėstytų tiesiųjų linijų, kampų, trikampių, kvadratų, apskritimų, segmentinių žvaigždžių. Reikia pažymėti, kad tolimoje praeityje geometrinės figūros audėjui buvo ne vien kompozicijos elementas: geometrinėse figūrose jis matė ir tam tikrus simbolius, pvz.: segmentinę žvaigždę žmonės vadina tikrai *žvaigžde* arba *saulute*. Panašiai reikia žiūrėti į kvadratą, rombą ir apskritimą. Jungiant augmeniją su gyvūnija į griežtai simetrinę kompoziciją, turėta galvoje gyvybės medžio simbolis.

Linai ir vilna – tai medžiagos, iš kurių jau seniausiai buvo audžiama. Vėliau prisidėjo šilkas, medvilnė, bet šios medžiagos jau laikomos importinėmis.

Buvo kelių rūšių audinių:

a) pakuliniai – įvairiems ūkiniams poreikiams;

b) lininiai ir vilnoniai – drabužiams, dekoratyviniams daiktams: lovatiesėms, staltiesėms, paklodėms, kilimams (*divonams*), takams, takeliams, servetėlėms, užvalkalams ir rankšluosčiams, kuriems buvo skiriama ypač daug dėmesio, ir kt.

Kriaunų muziejuje turime įvairios paskirties audinių: vilnonių, čerkasinių ir lininių drabužių, lovatiesių, staltiesių, rankšluosčių, kilimų, takų, raštuotų ir su švendrių ataudais.

Kiek teko domėtis, vyrų audėjų Kriaunų parapijoje nėra buvę. Žymesnių mezgėjų buvo Bajūruose: Antanas Kelečius vaikščiodavo su labai gražiais paties megztais megztiniais, o vėliau Kriaunosė mezgė liemenes, megztinus, kojines-kelnes.

Moterų audėjų visais laikais buvo daug, nes kiekvienoje sodyboje šeimininkės ir rengėsi pačių austais drabužiais, ir puošė trobas savo austais audiniais. Pačios talentingiausios ir originaliausios garsėjo už savo parapijos ribų. Prieš Antrąjį pasaulinį karą ir pirmaisiais pokario metais Kriaunų parapijoje garsėjo: Ona Tumėnaitė (1906–1995), Stasė Idienė Kėležerių kaime, Zosė Šakalienė Bradėsiuose, Ieva Pupelytė Kriaunosė, ypač Elena Kašponaitė (gim. 1924 m.) Margėnuose, Emilija Budzilienė Bučėlių k., Rožė Gegelevičienė (Čepėnaitė; 1898–1989) Lukštinių k.

Vėlesniais metais kai kurios šio krašto audėjos audė Panevėžio dailės kombinatui „Tulpė“, kitos – Utenos dailės kombinato Zarasų filialui. Tai Antanina Idienė (Milaknytė; 1925–1998) iš Baršėnų k., nuo 1960 m. gyv. Miėlėnų k.; Genovaitė Kralikienė (Kviliūtė; gim. 1930 m. Salinių k., Antázavės seniūnijoje), nuo 1955 m. gyv. Ažùbrasčio k., „Tulpei“ audė apie 20 metų; Marijona Kralikienė (Driskiūtė; gim. 1930 m. Ažùbrasčio k.) nuo 1985 m. gyv. Kriaunosė, „Tulpei“ audė 10 metų;

Ona Likšienė (Kazanavičiūtė; apie 1920–1980) „Tulpei“ audė apie 25 metus; Anelė Marcinkevičienė (Gégelytė; gim. 1921 m. Pākriaunio k.) 1950–1975 m. gyveno Baršėnų k., vėliau persikėlė į Pānevėžį, mirė 1995 m., „Tulpėje“ audė 12 metų; Zofija Palivonienė (Kvedaraitė; gim. 1933 m. Narbūčių k. Svėdasų seniūnijoje) nuo 1964 m. gyv. Ščiūrių k., yra audusi „Tulpei“; Elvyra Palivonienė (Palivonaitė; gim. 1941 m. Pasarčių k.) nuo 1964 m. gyv. Ščiūrių k., 8 metus audė Zarasų filialui; Pranciška Vertibavičienė (Stasiškytė; gim. 1922 m. Kuokšių k., Kamajų seniūnija) nuo 1957 m. gyv. Ščiūrių k., 6 metus audė Zarasų filialui.

Kitos vėlesniųjų metų audėjos nebuvo įsidarbinusios dailės kombinate, audė sau, kitiems, bažnyčiai. Paminėtinos: Malvina Rimelienė (Balčiūnaitė; gim. 1921 m. Buniūškių k.) 1945–1975 m. gyveno Ažubrasčio k., vėliau Obėliuose, Utenoje, mirė 1995 m., buvo labai gera audėja, audė sau, bažnyčiai; Antanina Kralikienė (Sabaliauskaitė; gim. 1912 m. Kriaunose) nuo 1947 m. gyv. Ažubrasčio k., audė gražius rankšluosčius, lovatieses; Rožė Ževeliauskienė (Kišūnaitė; gim. 1924 m. Buniūškių k.) 1950–1975 m. gyveno Ažubrasčio k., dabar gyvena Utenoje, audė sau ir kitiems; Marijona Kazanavičienė (Kavaliauskaitė; gim. 1928 m. Baršėnų k.) nuo 1980 m. gyvena Kriaunose, įdomūs audiniai, audė sau; Elena Driskienė (Mezginaitė; gim. 1926 m. Bajūrų k.) nuo 1958 m. gyv. Ažubrasčio k., audė sau.

Nemažai audėjų pamėgo austi stilizuotus audinių raštus: rožes, vynuoges, ažuolo lapus, kiekviena savaip traktuodama gyvybės medžio simboliką, kartais supindama su paukšteliais ir gyvūneliais.

Kad ir kokie būtų gražūs ir spalvingi modernizuoti audiniai, vis dėlto lietuvių širdį ir akį labiausiai traukia per daugelį kartų išsilaikiusi geometrinė ornamentika.

Kriaunų muziejuje yra nemažai jau minėtų garsiųjų parapijos audėjų darbų: R. Gegelevičienės, E. Kašponaitės, O. Tumėnaitės. Dideliu subtilumu pasižymi jų austos tamsiai pilkos juostuotos ir rudos ornamentuotos vilnonės skaros, įdomiai susuktais kutais.

Ypač gražios yra Onos Tumėnaitės skaros. Iškilmingomis progomis moterys skaromis pridengdavo galvas ir pečius. Jei būdavo nešalta, gražiai sulankstytas skaras persimesdavo per ranką. Turėti kuo gražesnę didelę skarą buvo kiekvienos moters garbės reikalas.

Kriaunų muziejuje yra keletas Rožės Gegelevičienės iš Lukštinių kaimo kostiumėlių: šviesesnių ir tamsesnių, vilnonių ir čerkasinių, drobiniais (lininiais) pamušalais. Pamušalo drobę Rožė irgi audė pati. Pati sau siuvo ir kostiumėlius. Viską pati. Subtiliu grožiu pasižymi visi Rožės audiniai. Ausdama paukščių ir gyvūnelių siluetus, sugebėjo taip juos stilizuoti, kad jie tapdavo panašūs į geometrines figūras.

Muziejuje yra labai gražus Rožės Gegelevičienės *divonas* (taip kriauniečiai vadina įvairius kilimus ir kilimėlius). Jis austas *vėželio* technika. Audžiama paprastai, bet pirštais arba specialiais pagaliukais ištraukomi dekoratyviniai elementai, konkrečiu atveju – garsieji „Rožės paukščiukai“. Ištrauktos ornamentų siūlų kilputės nuo šviesos ir tamsos žaismo atrodo tokios spalvingos, tarsi būtų iš tiesų spalvotais siūlais austa. Ir apmatai, ir ataudai pakuliniai. Neįtikėtina – šiam pakuliniam *divonui* jau yra apie 60 metų, jei ne daugiau, o jis vis dar atrodo kaip naujas.



Vėželiu austas yra ir Ievos Pupelytės, nutekėjusios į Antazavės parapiją, *divonas*: apmatai medvilniniai, ataudai – vėželiai – vilniniai. Gelsvame *divono* fone – tamsiai rudi augaliniai ornamentai, o centre – monograma su karūna ir išausti skaičiai „1914 m.“

Puikus yra Elenos Budzilienės iš Bučelių k. grindų takas, išaustas juodos, geltonos ir baltos spalvų geometrinėmis figūromis. Įdomus ir Genutės Kralikienės iš Baršėnų k. grindų takas iš Sartų ežero švendrių: apmatai medvilniniai, o ataudai – švendrių stiebai. Labai gražios jos tokia pačia technika austos servetėlės.

Ir skara ant pečių, ir graži lovatiesė ant lovos buvo kiekvienos šeimininkės garbės reikalas. Kriaunų muziejuje yra nemažai E. Kašponaitės, O. Tumėnaitės, R. Gegelevičienės, E. Budzilienės, G. Kralikienės, V. Kralikienės lovatiesių, išmargintų nuostabiais geometriniais raštais ir labai subtiliai suderintomis spalvomis. Nuostabios yra rinktinės lovatiesės.

Ypač gražiomis yra laikytinos Elenos Kašponaitės iš Margėnų k. pakulinės rinktinės lovatiesės. Jų siūlai dažyti pačios pasigamintais organiniais dažais iš šaltinio rūdos, ažuolo žievės, šaltalankio, gailio, svogūnų lukštų, dilgėlių ir raudonojo burokėlio nuovirų. Stebėtinai tokių dažų atsparumas aplinkai ir šviesai!

Atskirai reikia pažymėti Elenos Kašponaitės lininę (nebalinto lino) lovatiesę, austą *koreliu*, kitais žodžiais tariant, šešiolikantę. Tokiai audinio technikai reikia daug kantrybės, užsispyrimo, valios ir talento... Todėl abejoju, kad tokios audimo technikos lovatiesių Lietuvoje būtų daug. Šviesos ir šešėlių žaismas koreliuose (la-

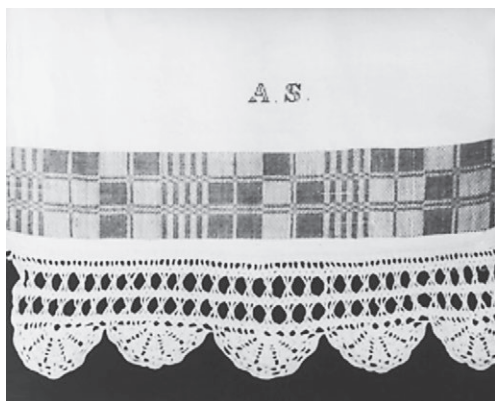

Onos Tumėnaitės austi ir puošti rankšluosčiai. Apie 1935 m. Kriaunų muziejus – 180, 181. K. Driskiaus nuotr. 1996 m.



Rozės Gegelevičienės (Čepėnaitės) vėželio technika austo pakulinio divono fragmentas. Apie 1935 m. Kriaunų muziejus. K. Driskiaus nuotr. 1996 m.

bai primenančiuose bičių korį) duoda įvairiausių tonų atspalvių, nors linas nespalvotas. Kitoje lovatiesės pusėje kitoks raštas: anot dainos žodžių, „*bangelės bangelės kaip linų lauke nubanguoja*“.

Neužtekdavo, kad ant lovos puikuotųsi graži lovatiesė. Dar reikėjo, kad iš po lovatiesės matytųsi balinto lino paklodės kraštas, puoštas mezginiais, o ant lovos pūpsotų pagalvių krūva. Pagalvių užvalkalų galas, kuris būdavo atgręžiamas į išorę, irgi buvo puošiamas mezginiais. Labai gražu buvo, jei paklodės ir užvalkalų mezginiai sudarydavo ansamblį.

Tos pačios audėjos mokėjo ir puikiai nerti vašeliu ir virbalais. Šiuo metu Kriaunose vargu ar rastume bent vieną moterį, nemokančią nerti ir megzti. Tarp jaunimo mezgėjų, deja, nedaug, o jaunų audėjų ir iš viso nėra.

Servetėlių, staltiesėlių, divonėlių, divonų, pagalvėlių senuoju mezgimu virbalais pasigirti gali tik vienintelė Kriaunų moteris – tai Kriaunų seniūno pavaduotoja Ramunė Širvinskienė.

Atskirai reikia paminėti rankšluosčių meną. Nors jie irgi audžiami įvairiai: ir keturnytai (*dimu*), ir aštuonnytai (*serveta*), bet rankšluosčiams yra keliami kur kas didesni reikalavimai. Vertingiausias rankšluostis yra toks, jei jis gerai išaustas, galai papuošti raudonomis platesnėmis ir siauresnėmis tokio pat rašto juostomis ir juostelėmis, jei gražiai išsiuvinėta pačios autorės monograma, jei rankšluosčio galuose prisiūti balinto ar tamsesnio lino pinikai arba priderinti mezginiai.

Kai kam gali kilti klausimas, kodėl rankšluosčius puošdavo raudonos spalvos juostelėmis ir monogramomis. Aiškinčiau taip: raudona spalva – saulės, karšto kraujo spalva, suteikianti ypatingo šventiškumo, gyvumo, ji ryškiai išsiskiria iš bendros visumos, iš toliau matyti, pagyvina ne tik audinį, bet ir visą aplinką.

Žinoma, pagal visus reikalavimus išaustais rankšluosčiais buvo puošiamos seklyčios, klėtyse mergelių buveinės arba pati garbingiausia virtuvės vieta. Buitiniams reikalams labai tiko ir paprasčiau išausti rankšluosčiai.

Įvairiomis progomis, aišku, tiko dovanoti įvairius audinius, tačiau rankšluosčiai, matyt, visoje Lietuvoje buvo laikomi vertingiausia dovana: ir krikštynoms, ir vardadieniams, gimtadieniams, ypač vestuvėms: piršliui melagiui gelbėti, jaunojo tėvams ir giminėms, taip pat aludariams, vežėjams, kraičių skrynių nešėjams, šau-

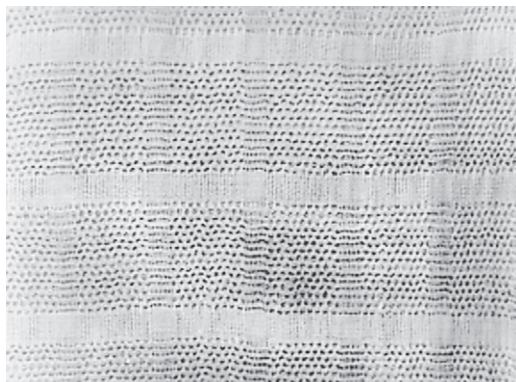

Elenos Kašponaitės austa šešiolikantė lovatiesė. Kriaunų muziejus. K. Driskiaus nuotr. 1996 m.

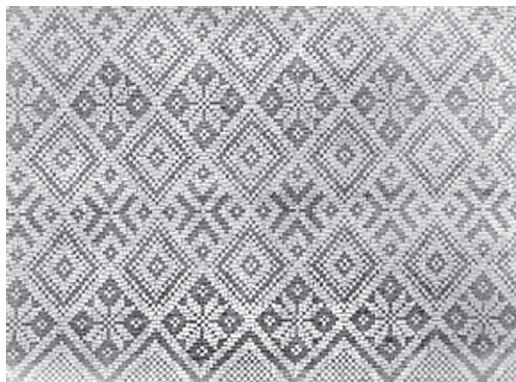

Elenos Kašponaitės austa rinktinė lovatiesė iš pakulų. Apie 1945 m. Kriaunų muziejus. K. Driskiaus nuotr. 1996 m.

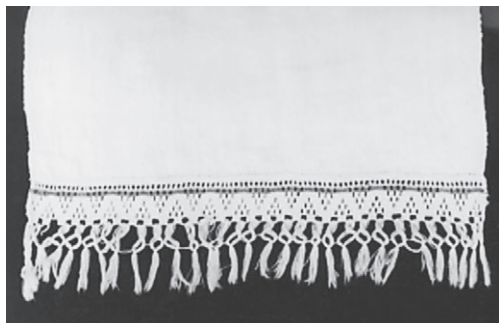
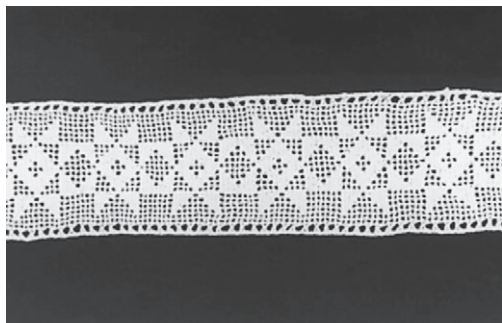

kliams, jojantiems ant arklių, pasipuošti. Sutinkant jaunuosius, ant kuo gražiausio rankšluosčio buvo dedama duona su druska ir rūtos šakelė. Nuotakos ir svočios nuometas taip pat buvo siuvamas iš rankšluostinės ar bent iš panašios į rankšluostinę medžiagos. Juk tautinių drabužių nuometams galų gale jokia kita medžiaga netiko, tik labai panaši į rankšluostinę, gal tik plonesnė, minkštesnė, tik dailesnė, kad dar gražesnis būtų lietuvės moters veidas...

Labai gražų rankšluostį, skirtą jaunikiui pirmaryčiams, Kriaunų muziejui yra dovanojusi Veronika Kralikienė iš Baršėnų. Pagal vestuvinius papročius, jeigu jaunikis, nusišluostęs rankas, rankšluostį pasikabina ant peties, tai reiškia, kad jis bus geras šeimininkas ir vyras, ištikimas draugas ir varge, ir džiaugsme. Jeigu jaunikis per pirmarytį rankšluostį pakabina ant medžio, krūmo ar šulinio rentinio, tai iš tokio jaunikio galima tikėtis „visokios velniavos“... Veronikos pirmaryčių rankšluostyje yra išsiuvinėtas ir pasveikinimas jaunikiui: „*Labas rytas*“.

Specialių mokyklų nebuvo, mergelės mokėsi audimo ir nėrimo meno iš savo motinų, močiučių, iš artimų giminaičių. Be to, kiekviena dar ir nuo savęs į audinį įdėdavo ką nors savo. Ir gal todėl dabar liečiant audinį, austa prieš 60 ar prieš 100 metų, kartais tarytum gyvo žmogaus ranką liestum. Taip lengva ir gera nuo to prisilietimo!

Tik kai pradedi galvoti, kad dabartinis jaunimas taip mažai tesidomi audimu, mezgimu, pasidaro liūdna... O kas mus pakeis prie staklių, vąšelių, virbalų ir siuvinėjimo lankelių?

Veronikos Kralikienės (Idaitės) nerti nėriniai. Kriaunų muziejus. K. Driskiaus nuotr. 1996 m.

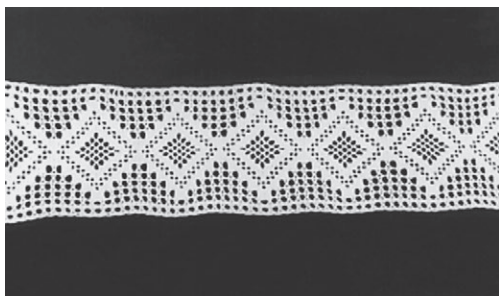

Onos Kulienės (Pupelytės) nertas nėrinys. Kriaunų muziejus – 3284. K. Driskiaus nuotr. 1996 m.

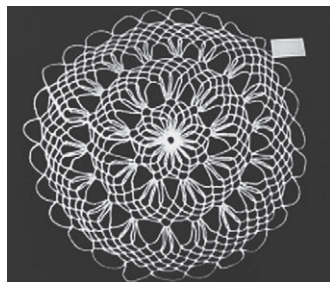

V. Kralikienės (Idaitės) nerta servetėlė. Apie 1945 m. Kriaunų muziejus – 3152. K. Driskiaus nuotr. 1996 m.

Gyvenimas pagal paprotinės teisės normas

Venantas Mačiekus

1980, 1981 ir 1996 metais paprotinės teisės požiūriu buvo tirti šie dabartinių Obelių ir Kriaunų seniūnijų kaimai: Bagdōniškis, Baršėnai, Bučėliai, Buniūškiai, Dagiliai, Degučiai I, Dirdos, Kėležeriai, Kriaunos, Lėsiškiai, Mičiūnai, Narkūnėliai, Pakriauniaĩ, Pūslisškis, Sinkiškis, Stasiūnai, Šliuōtiškiai, Švilpiškis, Vaičėnai, Vyžeičiai.

Bagdōniškio k. valdė 10 valakų po 25 ha. Po Pirmojo pasaulinio karo kaime buvo likę 5 valakiniai ūkiai (Kligio, Jono Malciaus, Šeško ir kt.). Kiti 5 valakiniai ūkiai jau buvo susiskaidę po pusvalakį ir mažiau. Vienas kiemas turėjo šeštadalį valako ir buvo vadinamas *šeštoku*. Kaime gyveno 8 bežemiai (*pribuišiai*), prie savo grytelių turėję po nedidelį darželį svogūnams pasisodinti. 1923 m. gyventojų surašymo duomenimis, kaime buvo 28 kiemai ir 153 gyventojai.

Baršėnų k. stambiausias ūkininkas Kralikas, vadinamas amerikonu, valdė 40 ha ūkį. Didelius ūkius turėjo Vladas Milaknis ir Justinas Vertibavičius (28 ha). Pastarasis gyveno Lisgario vienkiemyje. Kaime gyveno daug mažžemių ūkininkų, iš jų – kelios rusų sentikių šeimos. Kaimas vienkiemiais skirstėsi 1911 m. 1923 m. buvo 66 kiemai ir 398 gyventojai.

Bučėlių k. valdė 4 valakus. Valakiniai ūkiai buvo susiskaldę. 1923 m. buvo 11 kiemų ir 56 gyventojai.

Buniūškių k. valdė 13 valakų po 24 ha žemės. Kazanavičius turėjo 2 valakus žemės, kiti du ūkininkai – po valaką. Likusieji 10 valakų buvo išsidalę po pusę, trečdalį valako ir smulkiau. Mažiausias ūkelis dirbo šeštadalį valako (4 ha). Kaime gyveno 6 *grytelninkai*. Vienas jų už 30 caro rublių buvo nusipirkęs 25 arus žemės. Grytelninkai iš bendros kaimo žemės nuomojo po 1 ha. Vienas grytelninkas buvo kaimo kalvis.

Dagilių k. valdė apie 20 valakų. Po Pirmojo pasaulinio karo buvo likę tik du neišsidaliję valakiniai ūkiai. Kaime gyveno vienas bežemis (*pribuišis*). 1923 m. buvo 35 kiemai, gyveno 172 žmonės.

Degučių I k. valdė 7 valakus. Trijų valakų savininkai buvo lietuviai, keturių – rusai sentikiai. Trys valakai buvo neišskaidyti, du valakai padalyti pusiau, likusieji du valakai – dar smulkiau. Be to, prie kaimo žemės buvo priskirtas „kunigo“ valakas, kažkada priklausęs Obelių klebonijai. „Kunigo“ valakas buvo išdalintas 9 šeimoms. 1923 m. buvo 31 kiemas, gyveno 183 žmonės.

Dirdų k. ūkiai buvo smulkūs, valdę po 5–6 ha. Tik Povilas Kazanavičius turėjo 15 ha. 1923 m. buvo 12 kiemų, gyveno 52 žmonės.

Kėležerių k. neišdalinti buvo likę 5 valakai: Jasevičiaus (du valakai), Izidoriaus Tumėno, Šablinsko ir Juozo Krasausko. Kiti valakai buvo suskaldyti pusiau ir smulkiau. Valaką sudarė apie 20 ha. Greta kaimo žemių buvo bajoro Survilos 80 ha ūkis. 1923 m. kaime gyveno 131 gyventojas.

Kriaunų bažnytkaimis valdė 10 valakų. Trys valakai (Ašmegos, Busilo ir Sabaliausko) buvo neišdalinti, keturi ūkininkai turėjo po pusę valako, likusieji – po

trečdali, ketvirtadali, penktadali. Kriaunose savo trobelytėse gyveno 8 ar 9 bežemiai (*pribuišiai*). 1923 m. buvo 49 kiemai ir 275 gyventojai.

Liesiškių k. valdė 4 valakus. 1923 m. Liesiškių k. buvo 8 kiemai su 54 gyventojais, Liesiškėlių k. – 5 kiemai su 24 gyventojais.

Mičiūnų k. turėjo 11 valakų po 20 ha žemės, 4 ūkininkai (du Apuokai, Bujaras ir Klišonis) valdė po valaką žemės, ūkininkas Kanapeckas – 2,5 valako (Kanapeckas ir abu Apuokai dar prieš Pirmąjį pasaulinį karą buvo pirkę palivarką). Dvylika kiemų turėjo po pusę valako, du kiemai – po kelias dešimtines žemės. 1923 m. buvo 20 kiemų, gyveno 104 žmonės.

Narkūnėlių k. turėjo 7 valakus. 1923 m. buvo 16 kiemų, gyveno 87 žmonės.

Pakriaunių k. valdė 23 valakus žemės. Valakinių ūkių buvo likę nedaug. 1923 m. buvo 57 kiemai su 282 gyventojais.

Pusliškių k. 1923 m. gyventojų surašymo statistiniame žinyne „Lietuvos apgyventos vietos“ pateikti duomenys apie tris Pusliškius: Pusliškis I turėjo 3 kiemus ir 16 gyventojų, Pusliškis II – 3 kiemus ir 8 gyventojus, Pusliškis III – 2 kiemus ir 20 gyventojų.

Sinkiškio k. valdė 5 valakus. Neišsidalytas buvo likęs Maciulevičių valakas. Kiti valakai padalyti pusiau, į keturias dalis. 1923 m. surašymo duomenimis, Sinkiškių I k. buvo 3 kiemai ir 20 gyventojų, Sinkiškių II k. – 2 kiemai ir 12 gyventojų, Sinkiškių vienkiemyje – 3 kiemai ir 22 gyventojai.

Stasiūnų k. valdė 11 valakų po 18 ha. 1923 m. buvo 27 kiemai, turėję 133 gyventojus.

Šliuotiškių k. valdė 5 valakus. Po Pirmojo pasaulinio karo buvo likę neišsidaliję 2 valakiniai ūkiai.

Švilpiškio k. 1923 m. buvo 15 kiemų ir 81 gyventojas.

Vaičėnų k. valdė 4 valakus po 21 dešimtinę (t. y. po 22,94 ha) žemės. Po Pirmojo pasaulinio karo 2 valakiniai ūkiai buvo neišsidaliję, vienas valakinis pasidalytas pusiau, kitas – į tris dalis. 1923 m. buvo 9 kiemai ir 52 gyventojai.

Vyžeičių k. valdė 20 valakų. Po Pirmojo pasaulinio karo buvo likę 3 valakiniai ūkiai. Kiti išsidaliję į dvi, tris, keturias dalis. 1923 m. buvo 47 kiemai ir 258 gyventojai.

Kaimo sueiga

Kaimų sueigos Lietuvoje atsirado kartu su kaimais kaip kaimo bendruomeninį gyvenimą tvarkanti kolektyvinė valdžia. Po baudžios panaikinimo, Lietuvoje susikūrus valsčiams, kaimo sueigose pradėti skelbti valstybės valdžios įstatymai, įvairūs įsakymai bei pranešimai (dėl kaimui paskirtų mokesčių, dėl kelių taisymo, pastočių prievolių ir pan.). Be to, atsirado kaimų turtinių ginčų su dvarais dėl servitutų, t. y. valstiečių teisės ribotai naudotis dvarams priklausančiomis žemės naudmenomis (miškais, ganyklomis). Tokie ginčai irgi buvo nagrinėjami kaimų sueigose.

Obelių–Kriaunų krašto senukai nebeprisiminė senojo kaimo sueigos pavadinimo *kuopa*. Sueigos visur buvo vadinamos iš rusų kalbos atėjusiu žodžiu *skodas* (kartais dar ir *skuodas*). *Skodais* buvo vadinamos visos kaimo sueigos: tiek

vietinės valdžios pareigūno-seniūno (*starastos*) paliepimu šaukiamos dėl įvairių su aukštesne valdžia susijusių reikalų, tiek ir šaukiamos dėl paties kaimo vidaus gyvenimo reikalų, kurių iniciatoriai buvo kaimo autoritetai, paprastai vyresnio amžiaus, didelę gyvenimo patirtį turintys, protingiausi kaimo vyrai. Seniūno paliepimu šaukiamas sueigas iki Pirmojo pasaulinio karo dažniausiai sukviesdavo kaimo sueigoje renkami pareigūnai – dešimtininkai (*desiatnikai*). Apie kaimo vidaus reikalais šaukiamas sueigas ūkininkams pranešdavo kaimo autoritetų pasiūsti paaugliai ar vaikai. Atėję su tokiu pranešimu sakydavo: „Šaukia unt skodo“ arba „Prašom unt skodo“. Jeigu sueigos vieta nebuvo nuolatinė ar keitėsi, tuomet kvietėjas į sueigą tai pranešdavo. Taip pat jis nurodydavo sueigos laiką (kol laikrodžių kaimuose nebuvo, laikas buvo nusakomas saulės padėtimi dangaus skliaute). Daugumoje tirtų kaimų sueigos vieta buvo daugiau ar mažiau nuolatinė, pvz.: Bagdonišio k. sueiga rinkdavosi pas ūkininką Kligį (žiema – gryčioje, vasarą – kieme), Kriaunų k. žiemą – Sabaliausko arba Busilo gryčioje, vasarą – Valiulio prieklėtyje, Dirdų k. – pas 4 ha turėjusį Pielutį (jų sodyba buvo labiau kaimo viduryje, be to, jie neturėjo vaikų, gyveno dviese), Dagilių k. žiemą – didesnėje gryčioje (abiejų valakinių kaimo ūkių gryčios buvo didesnės), vasarą – kieme (*atšlaimė*), Keležerių k. – pas Antano Ido tėvus, nes jų sodyba buvo kaimo vidury, Mičiūnų k. – pas 0,5 valako valdžiusį Kišūną, turėjusį didelę gryčią, Vyžeičių k. žiemą – erdvesnėje gryčioje, vasarą – Juozo Kozulio kieme ir pan. Kaip matyti iš pateiktų pavyzdžių, kaimo sueigos rinkosi didesnėje, arčiau kaimo vidurio (tas buvo aktualu didesniems kaimams) esančioje sodyboje.

Kaimo sueigoje sprendžiamojo balso teisę turėjo žemę valdžiusios šeimos galva. Bežemiai kaimo gyventojai (*pribuīšiai, grytėlninkai*) galėjo tik koku nors asmeniniu reikalu kreiptis į sueigą (pvz., prašyti sueigą leisti už tam tikrą mokesť karvę ganyti kaimo ganykloje ir pan.). Jeigu šeimos galva – vyras buvo miręs, tuomet balso teisę sueigoje turėjo ūkį valdžiusi našlė. Našlei ištekėjus, ūkis dažniausiai buvo perrašomas naujajam vyrui. Perrašant ūkį automatiškai buvo perduodama ir atstovavimo teisė. Kada šeimos galvos – vyrai būdavo toliau išvykę, paimti kariuomenėn ar sunkiai sirgo, tuomet į sueigą ateidavo jų žmonos ar suaugę sūnūs. Jų balso teisė priklausė nuo to, ar šeimos galva ilgam, ar tik laikinai išvykęs. Antruoju atveju jie paprastai balso teisės neturėjo, į sueigą ėjo tik pasiklaudyti, kad žinotų, kokie klausimai sueigoje buvo svarstomi ir kokie sprendimai priimti.

Kaimo bendruomeninio gyvenimo reikalams aptarti sušauktai sueigai vadovavo kaimo autoritetai: „Skodui vadovavo *gaspadorius, kuris turėjo gudresnę galvą; nesvarbu, kad jaunesnis*“ (Kriaunų k.); „*Tas, katras gudresnis, tai nutaria viskų ... užklausia, ar šitie sutinka, ar nesutinka*“ (Mičiūnų k.) ir pan. Daugiau žemės valdžiusių, turtingesniųjų ūkininkų žodis sueigoje buvo svaresnis, nes turtas buvo siejamas su ūkininko sugebėjimu, mokėjimu ūkininkauti. Kaimo autoritetai ne visada buvo iš valakinių kiemų, pvz., Mičiūnų kaimui, kuriame buvo 5 valakiniai ūkiai, vadovavo 0,5 valako turėjęs Mataušas Kišūnas, matyt, sumanus ir išradingas žmogus. Tai rodytų ir toks jo buvusios kaimynės pateiktas faktas: „*Po karo, prie sovietų, durniūm buvo apsimitęs: šunį nulupo, pasisiuvo kepurę su šunies uodega ir vaikščiojo. Tai Sibiran neišvežė, palaikė, kad durnas.*“

Dauguma sueigoje svarstomų kaimo vidaus gyvenimo klausimų buvo susiję su bendra dalies kaimo žemės naudmenų nuosavybe. Tik ariama žemė bei ariamos žemės rėžiuose (*šniūriuose*) išsimėtę pievokšniai asmeniškai priklausė konkrečiam kiemui. Nemaža dalis pievų buvo neišsidalytos, šienaujamos viso kaimo bendrai arba kasmet pasidalijamos prieš pat šienapjūtę. Dauguma kaimų turėjo bendrų ganyklų, kuriose, kol nuvalytas derlius nuo laukų, buvo ganomi kaimo gyvuliai.

Kasmet pavasarį prieš ganymo pradžią buvo šaukiama sueiga kerdžiui (*ustovui*) samdyti. Gana dažnai kandidatas į ustovus pats ateidavo į kaimą parsisamdyti. Jeigu dėl to nebuvo iš anksto tartasi, sueiga buvo sušaukiama jam atėjus (nedideliose kaimuose tai padaryti nebuvo sunku). Kolektyvine žodine kaimo sutartimi su ustovu buvo sutariama dėl ustovo algos ir jos sumokėjimo termino.

Toje pačioje sueigoje, kurioje buvo sandomas ustovas, ar kitoje, specialiai sušauktoje, buvo susitariama dėl ganymo pradžios, kartais ir vietos, taip pat aptariamas naujų tvorų tvėrimas ar esamų remontas. Dalis kaimų tvoromis buvo apsitvėrę bendras ganyklas. Beveik kiekviename kaime buvo įrengtos gyvulių varyklos – tvoromis atitvertas takas gyvuliams iki ganyklos ar kurio nors lauko nuvaryti. XIX a. tvoromis būdavo atitveriami ir patys laukai, kad, varant gyvulius ar ganant pūdyme, būtų lengviau pasėlius apsaugoti nuo nuganyimų. Tuo atveju, jei tvoros ėjo skersai rėžių, tvoros tarpsnių ties savo rėžiu užtvėrti ar suremontuoti privalėjo to rėžio savininkas. Kitais atvejais tvoras tvėrė ir remontavo viso kaimo vyrai bendrai ar pasidaliję tarpsniais proporcingai valdomai žemei. Tvoros buvo gulstinių karčių, tokio aukščio, kad neperšoktų per viršų karvė ar telyčia, ir tokio tankumo, kad nepralįstų avelė ar kiaulė. Tik po Pirmojo pasaulinio karo pasirodė spygliuotos vielos tvorų.

Kaimo sueigoje taip pat buvo tariamasi dėl gyvulių bandų: karves ir aveles ganyti kartu ar atskirai, kiaules ganyti ar šerti namuose.

Kai kurie kaimai gyvulius ganė dvaro miškuose (pvz., Šliuotiškių). Kaimo sueigoje buvo pasiskirstomi pagal kiemus ir surenkami nuompinigiaai už ganyklai naudojamą mišką.

Svarbus ūkininko ekonominiam pajėgumui darbas buvo šienapjūtė, nes, iki kaimams išsiskirstant vienkiemiais, natūralios pievų žolės šienas buvo pagrindinis pašaras žiemą. Todėl tradicinės meteorologijos žinovai, kaimo senoliai labai atidžiai rinko šienapjūtės laiką, kad nupjautos žolės neužkluptų lietūs. Norėdami, kad žolės daugiau paželtų, šienauti pradėdavo kiek vėliau negu dabar, apie šv. Jono Krikštytojo dieną pagal Julijaus kalendorių, t. y. apie liepos 7 d. Kaimas šienapjūtę paprastai pradėdavo kartu dėl kelių priežasčių: dažnai pievose kasmet reikėjo išbristi rėžių ribas (nedalyvaujant rėžio savininkui, galėjo būti tyčia ar netyčia apsirakta); nupjauto rėžio žolė galėjo būti kaimynų, vežant šieną, suvažinėta; bendrai kaimo šienaujamos pievose turėjo dirbti šienautojai iš visų kaimo kiemų. Todėl dėl šienapjūtės pradžios buvo šaukiama kaimo sueiga, kurioje taip pat buvo tariamasi, kurias pievas šienauti pirma, o kurias kiek vėliau (jeigu šienavimo eilė nebuvo nusistovėjusi), o jeigu kaimo pievos buvo vienoje vietoje, tai kokią pievos dalį pirmu pjovimu nušienauti.

Kaimo sueigoje buvo svarstomas ir pūdymų arimo pradžios laikas. Dėl to kartais kildavo ginčų: mažžemiai ar vidutiniokai, vasaromis paprastai laikantys

daugiau gyvulių, stengdavosi pūdyti arimo pradžia nustumti kiek toliau, kad kaimo gyvuliai galėtų ilgiau pūdyti ganytis, o didžiažemiai norėdavo pradėti arimo darbus anksčiau, kad suskubtų laiku įdirbti dirvą. Tokius ginčus dažniausiai laimėdavo pirmieji, nes jų buvo daugiau.

Carinė administracija žemės mokesčius nustatydavo visam kaimui, o kaimas pats juos pasiskirstydavo pagal kiemus proporcingai valdomai žemei. Ne kiekvienas kiemas sugebėjo laiku sukaupti reikiamą žemės mokesčio sumą, o nesurinkus iš visų kiemų, mokesčių laiku negalėjo sumokėti ir visas kaimas. Todėl kaimo sueigose atsilikėlių kiemų atstovų buvo klausama, kada jie įnešią savąją mokesčių dalį. Iš smarkiai vėluojančiųjų kaimo sueigos nutarimu mokesčiai buvo jėga išreikalaujami: paimamos pagalvės, patalai, kailiniai ir kiti vertingesni daiktai, įkeičiami smuklėje ar parduodami kaime iš varžytinių ir gauta pinigų suma padengiamas kiemo išskolinimas. Smuklėje įkeistus daiktus savininkas galėjo išsipirkti.

Ūkininkus nuolat vargino pastočių (*kurmánkų*, brus. *хурманка*) prievolė. Pastočių poreikis ypač išaugdavo karų metu. Tokiu atveju kaimo sueigoje buvo tariamasi, kaip kaimui uždėtą pastočių prievolę teisingiau paskirstyti atskiriems kiemams.

Kaimo sueigoje buvo svarstomi ir kiti su bendruomeniniu kaimo gyvenimu susiję klausimai: kaimo buliaus įsigijimas ir laikymas, tiltelių kaimo žemėje statyba ir remontas, kolektyvinių kaimo sutarčių su kaimo kalviu sudarymas (iki Pirmojo pasaulinio karo), kaimo kryžių statyba, nusenusių elgetų šalpa ir pan.

Kaimo sueigos (*skodo*) nutarimų kaimo ūkininkai šventai laikėsi, nes daugumai nutarimų buvo geriausi esamomis sąlygomis priimti sprendimai. Išimtį sudarė sprendimai, dėl kurių susikirsdavo atskirų kaimo ūkininkų grupių interesai, pvz., dėl gyvulių skaičiaus (stokojantys ganyklų kaimai, atsižvelgdami į kiemo valdomą žemę, buvo net nustatę kiekvienam kiemui didžiausią laikomų karvių skaičių), dėl pūdyti arimo pradžios ir pan. Svarbus buvo ir dorovinis aspektas: kaimas visada išreikalaudavo, kad sueigos nutarimų būtų laikomasi, o į bandančius pažeisti šiuos nutarimus buvo žiūrima kaip į nerimtus žmones.

Kaimo sueigos nutarimų pažeidėjams kaimas taikė prievartą. Toks atvejis prisimenamas Buniuškių k.: dviejų valakų savininko Kazanavičiaus bernui išėjus arti pūdyti anksčiau negu buvo nutarusi sueiga, kaimo vyrai supjaustė įnarus. Taip sueigos nutarimo pažeidimas buvo sustabdytas. Tiesa, vėliau, pasinaudodamas savo įtaka valsčiuje, Kazanavičius išsireikalavo, kad kaimas atlygintų jam padarytą žalą.

Kaimų sueigos išnyko, kaimams išsiskirsčius vienkiemiais, nes, kaimo žemę padalijus sklypais, nebeliko bendro naudojimo naudmenų ir su tuo susijusių bendrų ūkininkų reikalų. Pirmieji Obelių ir Kriaunų valsčių kaimai vienkiemiais išsiskirstė dar prieš Pirmąjį pasaulinį karą: pvz., Degučiai ir Pakriauniai – 1910 m., Baršėnai – 1911 m., Narkūneliai – 1912 m. ir pan. 1940 m. pradžioje vienkiemiais jau buvo išsiskirstę visi šio straipsnio pradžioje minėti kaimai. Kaimams išsiskirsčius vienkiemiais, pakilo agrotechnikos kultūra: apie 400 metų buvusią trilaukę sėjomainą pakeitė šešialaukė (pūdyti laukas, rugių laukas, du dobilų laukai, du vasario laukai).



Kaimui skirstantis vienkiemiais, visi su tuo susiję klausimai buvo aptariami kaimo sueigoje. Daugiausia nesutarimų buvo dėl sklypų vietos, nes kartais tą patį sklypą norėjo gauti du ar trys ūkininkai. Tokie ginčai buvo sprendžiami dvejopai: traukiant burtus ar skelbiant varžytines. Pirmasis būdas, atrodo, buvo senesnis, nes juo naudojosi dar prieš Pirmąjį pasaulinį karą skirstėsi Narkūnėliai, Degučiai. Traukdami burtus, rungdavosi du pretendentai. Buvo traukiami šiaudai ar specialiai tam reikalui nudrožti pagaliukai, iš kurių vienas būdavo trumpesnis. Ginčą laimėdavo tas ūkininkas, kuriam atitekdavo ilgesnis šiaudas ar ilgesnis pagaliukas.

Tarpukario metais įsivyravo varžytinės, kurių metu norimą sklypą laimėdavo tas pretendentas, kuris viso kaimo labai atsisakydavo daugiausia žemės. Tokioms varžytinėms kaimo sueigoje vadovavo matininkas (*kamárninkas*, lenk. *komornik*). Varžytis galėjo visi į tokio dydžio sklypą pretenduojantys kaimo ūkininkai. Kiekviename varžytinių rate buvo atsisakoma 10–15 arų, kartais ir daugiau, žemės, t. y. tokiu plotu sumažinamas sklypo (dėl kurio varžomasi) plotas. Varžytinių metu atsisakoma žemė buvo pridėdama prie nepaskirstytos žemės fondo, kuris, pasibaigus visoms varžytinėms, buvo paskirstomas ūkininkams proporcingai jų valdomai žemei, t. y. jų pasirinkti sklypai šiek tiek padidinami. Varžantis dėl pusės valako sklypo tekdavo atsisakyti nuo ketvirčio iki viso hektaro žemės, varžantis dėl valakinio sklypo – iki dviejų, o kartais ir daugiau hektarų. Kaimo sueigos metu vykusių varžytinių rezultatai paprastai viso kaimo buvo priimami kaip galutiniai ir neapskundžiami.

Bajorų k. ūkininkų sueiga Kazimiero Lokciko kieme dėl kaimo skirstymosi vienkiemiais.

Centre sėdi iš Kamajų kilęs matininkas Sirvydas. 1933 m.

Iš I. Kevalienės (Mezginaitės) albumo

Kaimą dalydamas sklypais, matininkas, pritariant kaimo sueigai, atsižvelgdamas į žemės naudmenų pobūdį (ariama žemė ar ganyklos, pievos) ir į žemės rūšį. Kaimavietės daržų ir aplink esanti žemė buvo geriau įdirbta ir įtęsta. Be to, sklypą kaimavietėje gavusiam ūkininkui nereikėjo kurti sodybos, statyti trobesių. Todėl toks ūkininkas gaudavo mažesnę sklypą negu jam būtų priklausę pagal valdytą žemę. O galulaukes ar ganyklas pasirinkę ūkininkai buvo „premijuojami“. Štai keletas pavyzdžių: Keležerių kaimavietėje likęs ūkininkas vietoje 16 ha tegavo 11 ha, o į galulaukes išsikėlę ūkininkai – vienas vietoje 10 ha gavo 14 ha, o antras vietoje 9 ha – 11 ha; Buniuškių kaimavietėje likusiam ūkininkui vietoje 12 ha teko 8 ha, o į prastą vietą prie ežero išsikėlusiam vietoje 12 ha – 19 ha ir pan. Skirstantis kaimams, gerokai sumažėjo ūkių diferenciacija pagal sklypų dydį, supanašėjo ūkininkų galimybės. Be to, sklypuose ūkininkai galėjo taikyti įvairias naujoves (pradėjo sėti dovilus ir kt.), jų nebevaržė archajiška trilaukė sėjomaina. Tai teigiamai atsiliepė tuometiniam Lietuvos žemės ūkiui – jis tapo gerokai produktyvesnis.

Kaimams skirstantis vienkiemiais, dažniausiai kaimui priskirtų servitūtų sąskaita iš dalies buvo išsprendžiamas mažažemių, kartais ir bežemių, aprūpinimo žeme klausimas. Buvo stengiamasi žemės sklypą padidinti nors iki 5 ha, kad mažažemio šeima kaip nors galėtų pramisti. Pvz., jau minėto Buniuškių kaimo *pūrininkai* vietoje *pūravietės** gavo net po 9–11 ha žemės; Šliutiškių k. mažažemiai, turėję po 2,5 dešimtinės (dešimtinė = 1,0925 ha), gavo po 3,5 ha sklypelius ir t. t.

Žemės teisė ir žemėnauda

Po XVI a. antroje pusėje įvykdytos Valakų reformos kiekvienas valstiečio kiemas gavo skirtinį žemės sklypą, vadinamą *valaku*, nuo kurio turėjo atlikti nustatytas prievolės. Šio sklypo dydis dažniausiai nesutapo su žemės ploto matu – valaku, kuris buvo lygus 21,38 ha: blogesnių žemių buvo kiek didesnis, o gerų žemių galėjo būti ir mažesnis. Pvz., Vaičėnų k. valaką sudarė apie 23 ha, Buniuškių k. – 24 ha, Bagdonišio k. – 25 ha, o Stasiūnų k. – tik 18 dešimtinių (19,67 ha) ir pan.

Po baudžios panaikinimo 1861 m. Kriaunų ir Obelių apylinkių valstiečių ūkiai sparčiai smulkėjo. Tirtuose kaimuose po Pirmojo pasaulinio karo buvo likę tik 25% valakinių ūkių. Apie 35% valakinių ūkių buvo pasidaliję pusiau, likusieji 40% – į tris, keturias ar dar smulkesnes dalis. Keliuose kaimuose mažiausias iš valako atsidalijęs ūkis valdė šeštadalį valako. Tokių ūkių smulkėjimą lėmė dvi priežastys: viena, su baudžios panaikinimu išnyko dvarininkų draudimas dalytis valakinius ūkius, atsiradęs iš baimės, kad mažesni negu valakiniai ūkiai nebus pakankamai pajėgūs atlikti dvaro nustatytas prievolės, ir, antra, valstiečių ūkiai nebuvo ekonomiškai pajėgūs išmokėti dalis vaikams ar apmokėti jų mokymosi išlaidas. Dėl šių priežasčių Rytų Lietuvoje susiformavo žemės (ūkių) dalijimosi paprotys, iki Pirmojo pasaulinio karo beveik nepraktikuotas Suvalkijoje, Šiaurės Lietuvoje (apie Pāsvalį, Jōniškį, Šiauliūs) ir iš dalies Žemaitijoje.

* Pūravietė – *pūru* apsėjamas žemės plotas (25–27 arai). Pūras – tūrio matas; rugių pūras svėrė 48–50 kg.

Vienkiemiais neišsiskirsčiusiuose kaimuose buvo trilaukė sėjomaina. Ji buvo privaloma visam kaimui, nes kiekvieno kiemo žemė buvo trijuose laukuose, kuriuose iš eilės buvo laikomas juodasis pūdymas, sėjami rugiai, po jų – vasarojus. Neretai kaimo sueigoje buvo tariamasi dėl bulvių sodinimo ar linų sėjimo vietos vasarojaus lauke, o pradėjus sėti dobilus, ir dėl jų vietos rugių lauke. Šioms kultūroms paprastai skirdavo laukų galus ar kraštus, kad, ganant kaimo bandą ražienose, lengviau būtų išsaugoti šiuos pasėlius nuo išganymų.

Visi trys kaimo laukai buvo suskirstyti rėžiais (*šniūrais*). Pagrindiniai rėžiai (*ilgieji šniūrai*) ėjo lygiagrečiai su ilgesniaja lauko kraštine. Kada lauko konfigūracija neatitiko stačiakampio, tuomet į pagrindinius rėžius nepatekė lauko galai ar šonai buvo skirstomi į trumpesnius rėžius, vadinamus *pridotkais* (brus. *прывідамак*, lenk. *przydatek*, kas reikštų pridėtinį žemės sklypą). Jeigu šie papildomi rėžiai ėjo skersai pagrindinių, jie dar buvo vadinami *skersiniais* ar *skersinėmis*.

Visuose tirtuose kaimuose valakiniai ar smulkesni ūkiai kiekviename iš trijų laukų turėjo daugiau negu po vieną žemės rėžį. Pvz., Bagdonišio k. kiekvienas kiemas kapų link ėjusiame lauke turėjo po 2 rėžius ir 2 skersines, Buniuškių k. pusėje buvusiame lauke – po 3 rėžius ir vieną skersinę ir trečiajame, Rukėlių k. link ėjusiame lauke – po 2 rėžius ir 2 skersines; Buniuškių k. viename lauke buvo po 5 rėžius (jų pavadinimai: *sodybinis, ilgasis, laužinis, paalksninis, paežerinis*), antrame lauke – po 2 rėžius ir vieną ar 2 skersines ir trečiame lauke – po 2 rėžius (*platuji ir siaurąji*); Degučių I k. – kiekviename lauke po 2 rėžius ir po vieną ar dvi skersines; Keležerių k. viduriniame lauke ties kaimu – po 2 rėžius, į vakarus nuo jo buvusiame lauke – irgi po 2 rėžius, trečiame, į rytus nuo kaimo ėjusiame, lauke – po 3 rėžius; Kriaunų k. viename, Sartų ežero link ėjusio griovio šiaurinėje pusėje buvusiame lauke – po 2 rėžius ir 3 skersines, antrame lauke, į pietus nuo minėto griovio – po 5 rėžius, ir trečiame, į vakarus nuo Kriaunų lauke – po 2 rėžius ir 3 rėželius; Liesiškių k. viename lauke – po 2 rėžius, antrame – po 3 rėžius, trečiame – po 4 rėžius; Pakriaunių k. viename lauke – po 3 rėžius, antrame – po 2 rėžius ir po priedą (*pridotką*) lauko šone, trečiame – po rėžį ir rėželį; Šliuotiškių k. kiekviename lauke po 3 rėžius; Vaičėnų k. kiekvienas kiemas iš viso turėjo po 5 rėžius ir t. t. Iš pateiktų pavyzdžių matyti, kad atskiro kiemo žemė galėjo būti mažiausiai penkiose (Vaičėnų k.) ir daugiausia – 13-oje (Bagdonišio k.) – 15-oje (Kriaunų k.) vietų.

Pagrindinių rėžių (ilgųjų šniūrų) skaičius viename lauke priklausė nuo kaimo valdomų valakų skaičiaus ir nuo žemės derlingumo skirtumų: kuo įvairresnis dirvožemis buvo konkrečiame lauke, tuo, kuriant kaimą, daugiau ir rėžių buvo pridaryta tame lauke, siekiant, kad kiekvienam valakui tektų ir geresnės, ir prastesnės žemės. Be to, kalvotose Kriaunų ir Obelių apylinkėse į dirbamos žemės lauką dažnai įsiterpdavo nariamų drėgnų pievokšnių, pelkučių, kurias, didinant rėžių skaičių, stengtasi maždaug po lygiai valakams išdalyti. Vienas kitas kaimas (pvz., Buniuškių) iš viso neturėjo atskiro pievų masyvo: visos pievos buvo išsibarsčiusios tarp ariamos žemės plotų. Ilgajame Buniuškių k. rėžyje buvo 5 šienaujamos pievos gabalai. Laukų rėžiuose augę krūmai ar medžiai buvo rėžio savininko nuosavybė.

Pagrindiniai rėžiai buvo ilgi (todėl jie ir buvo vadinami *ilgaisiais šniūrais*), bet neplatūs. Pasitaikydavo laukų, kurių rėžiai tęsdavosi iki 2 km (pvz., Keležerių k.). Vieno kilometro ilgio rėžis buvo gana įprastas dalykas.

Valakinio ūkio rėžio plotis priklausė nuo atskiram kiemui priklausiusių rėžių skaičiaus tame lauke ir lauko formos. Kada laukas buvo ištėstas į ilgį ir rėžiai ėjo išilgai lauko, suprantama, tokie rėžiai negalėjo būti platūs. Kuo į daugiau rėžių kaimo kiemui konkrečiame lauke priklausiusi žemė buvo suskirstyta, tuo tie rėžiai buvo siauresni. To paties ūkio viename lauke valdomi keli rėžiai galėjo būti skirtingo pločio. Dažnai to lauko rėžio pavadinimą lėmė jo plotis: *platusis šniūras*, *siaurasis šniūras* ir pan.

Kadangi, dalijantis valakinius ūkius, rėžiai buvo skaldomi išilgai, tai, smulkėjant ūkiams, siaurėjo ir laukų rėžiai. Vyriausieji senbuviai prisimena, kad valakinio ūkio plačiausias rėžis Vaičėnų k. buvo apie 50 m pločio, Buniuškių k. – per 40 m ir pan. Siauriausi ilgieji valakiniai rėžiai buvo 15–20 m pločio (čia neturime omenyje papildomų ar skersinių rėželių, kurie galėjo būti ir siauresni). Pusę, trečdalį, ketvirtadalį ir t. t. valako valdžiusių ūkių rėžiai buvo perpus, tris, keturis ir t. t. kartų siauresni negu atitinkami valakiniai rėžiai. Siauriausi tokių ūkių rėžiai buvo vos kelių metrų pločio, pvz., ketvirtadalį valako valdžiusio (*ketvirtoko*) Vyžeičių k. ūkininko siauriausio rėžio plotis buvo 4–4,5 m (pjaunant javus išilgai rėžio išeidavo 3 pradalgiai); penktadalį valako turėjusio (*penktoko*) Kriaunų k. ūkelio viename rėželyje vos tilpo akėčios, t. y. rėžis nesiekė nė dviejų metrų pločio ir pan. Tokiuose siauruose kelių metrų pločio ir kilometrą ar daugiau besitęsiančiuose rėžiuose buvo labai nepatogu ūkininkauti: įdirbti dirvą taip, kad būtų lygus jos paviršius, vienodai patręšti, sudoroti derlių. Todėl, dalijantis smulkesniems ūkiams, labai siaurų pagrindinių rėžių kartais išilgai neskaldydavo, o padalydavo į dvi dalis skersai: vienas rėžio galas atitekdavo vienam, kitas – antram. Tokie skersai padalyti rėžiai buvo vadinami *pusšniūrėliais*. Papildomų rėželių (*skersinių*, *pridotku*) visai neskaldydavo, o pasidalydavo pilnus: vienas – vienam, kitas – antram, trečias – trečiam (jeigu ūkis buvo dalijamas į tris dalis) ir t. t.

Valakinių rėžių eiliškumas laukuose atitiko sodybų išsidėstymo eiliškumą kaime. Pvz., kraštinės sodybos rėžiai kiekvienoje rėžių grupėje visuose trijuose laukuose buvo kraštiniai, šeštosios sodybos – šeštieji, dešimtosios – dešimtieji ir pan.

Skaldant valaką į dvi ar tris dalis (retai kada valaką iš karto dalydavo keturiems), išilgai skeltų valakinių pagrindinių rėžių dalis irgi pasiskirstydavo tokia pat tvarka. Pvz., jeigu valakas skaldomas į tris dalis, tai vienam paveldėtojui atitenka pirmoji nuo skaičiuojamosios pusės visų rėžių dalis, antrajam – vidurinė, trečiajam – paskutinė. Skaldantis valakiniam ūkiui, buvo skaldomas ir sodybinis rėžis naujoms sodyboms įkurti.

Dalijantis žemę, rėžius be jokios matininko pagalbos pasidalydavo ir naujas žemės ribas išvesdavo patys paveldėtojai.

Paprastai kiekviena pagrindinių rėžių grupė (pvz., jeigu kaimo kiemai kuriame nors lauke turėjo po 3 rėžius, tai tame lauke buvo 3 rėžių grupės) turėjo kokią nors pavadinimą, nes, šeimos galvai siunčiant šeimos narius ar samdinius

į laukus kokių nors darbų dirbti ar kaimo sueigai svarstant kokius klausimus, reikėjo lokalizuoti lauko vietą.

Rėžiniai kaimai paprastai būdavo įsikūrę viduriniame kaimo lauke (dažnai lauko pakraštyje).

Rėžius, kuriuose buvo įsikūrusios sodybos, vadino *sodybiniais*. Kiekviena sodyba su daržais buvo aptverta tvoromis. Valakinio kiemo daržas galėjo būti iki 60 arų dydžio (Kriaunų k.). Pusvalakinio ar mažesnio ūkio atitinkamai mažesnis. Darže sodindavo daržoves (kopūstus, burokus, bulves), pasėdavo žirnių, kanapių, dobilų. Mažesnieji ūkininkai (šeštūkai, penktūkai, ketvirtūkai) dažnai neišsiteko siauruose sodybiniuose rėželiuose ir, esant galimybei, skolinosi žemės sodybai iš kaimynų, mainais atiduodami tokį pat ar didesnę žemės gabalą lauko rėžyje. Buniškių k., kurio sodybiniai rėžiai buvo labai platūs, priešingai, sodybos buvo sutankintos, nes kitaip kaimas būtų buvęs labai ištęstas. Pusė šio kaimo sodybų buvo įsikūrusios savo sodybiniuose rėžiuose, kita pusė – iš pirmųjų skolintuose. Svetimuose rėžiuose įsikūrusios sodybos kaimynams žemę gražino (davė atomainai) lauko rėžiuose.

Buvo priimta, kad šeštadieniais ties savo sodyba merginos, o jeigu tokių nebuvo – šeimininkė, nušluotų kaimo gatvę (*ūlyčią*). To nepadariusias smerkė kaimo viešoji nuomonė, laikė tinginėmis, nevalyvomis. Senolių nuomone, rėžiniame kaime kiekvienas savo sodybą daugiau aptvarkydavo negu šiais laikais.

Kaimo žemę nuo gretimų kaimų, lauką nuo kitų laukų, rėžį nuo rėžio skyrė ežios. Plačiausios, sukastais iš žemės ežiaženkliais (*kapčiais*, iš brus. *kaneų*, lenk. *kopiec*) pažymėtos ežios buvo tarp kaimų. Jas dar vadindavo *linijomis*. Kartais linija eidavo kelias, pvz., tarp Šliutiškių ir Visdievų kaimų. Siauresnės už linijas buvo ežios tarp laukų, dar siauresnės – tarp rėžių. Pastarosios irgi buvo nevienodo pločio: paprastai platesnės tarp valakinių rėžių, kokių dviejų vagų pločio, ir siauresnės tarp rėželių, esančių suskaldyto valakinio rėžio viduje. Manoma, kad valakinis ūkis ežioms galėjo netekti iki 0,5 ha ariamos žemės. Platesnėmis ežiomis tarp rėžių vaikščiodavo, jomis eidavo išminti takai. Ežios nebuvo apaugusios krūmais ar medžiais. Kalvų šlaitais einantys rėžiai nusiardavo žemyn, tapdavo terasomis. Tarp tokių gretimų rėžių susidarydavo metriniai ar net didesni aukščių skirtumai. Akmeninguose laukuose, siekdami sutvirtinti rėžių ribas, ant ežių kraudavo iš dirvos išrinktus akmenis. Tarprėžinės ežios net tame pačiame kaime galėjo būti skirtingo pločio: „*vienos plačios, kitos tik per pirštą*“ (Kriaunų k.). Tai priklausė nuo gretimų rėžių savininkų. Kai kurie ūkininkai, stengdamiesi kaip nors padidinti savo ariamą žemę, nuo platesnės ežios nuardavo savo pusėn kokią vagą ir susiaurindavo ežią. Kitas ir toliau vis gremždavo susiaurėjusios ežios pamatą, kol ežia pati nuvirsdavo ir jos vietoje atsirasdavo vaga. Nesąžiningi ir išlūlus tuo nepasitenkindavo ir prisiardavo svetimos žemės, „*į kaimyno šniūrą įlisdami net iki dviejų sieksnių*“ (Buniškių k.; paprastasis sieksnis = 1,95 m). Žemės ribų pažeidimų nuariant ežias retkarčiais pasitaikydavo maždaug kas antrame kaime.

Pažeidus ežią, nukentėjusi šalis siekdavo atkurti teisingumą. Jei ežia buvo pažeista atsitiktinai, abi šalys paprastai pačios ežią gražindavo. Šalims nesutariant, nukentėjusi šalis kvietėsi komisiją: kaimo dešimtininką (*desiatniką*) ar patį seniūną

ir porą teisingesnių, iškalbingesnių kaimo vyrų. Komisijos nariai, žingsniais permatavę abiejų rėžių pločius, atstatydavo tikrąją žemės ribą.

Pažeidus žemės ribą, kildavo barnių, kai kada kaimynai net apsikumščiuodavo. Pvz., Keležerių k. ūkininkas, susitikęs ežią nuarusį kaimyną, šėrė jam per galvą, sukruvino. Paskui, bijodamas teismo, už sužalojimą atsilygino centneriu (50 kg) rugių ir susitaikė.

Kartais žemės savininkas dėl savo charakterio savybių (nuolaidumo) ar kitų priežasčių (pvz., našlė) nutylėdavo apie rėžių ribų pažeidimus, nekeldavo viešumon padarytos skriaudos. Tokiais atvejais dažnai pažeidėjus sugėdindavo kaime autoritetą turintys ūkininkai. Kaimo viešoji nuomonė netoleravo neteisingumo.

Tirtų kaimų pievos buvo trejopos: a) laukų rėžiuose; b) sudarė atskirus masyvus kaimo žemėje; c) buvo už kelių kilometrų nuo kaimo žemių dideliuose pievų masyvuose prie ežerų ir upių, kuriuose pievų turėjo ir kiti kaimai. Kai kurių kaimų (Buniuškių, Keležerių, Sinkiškių) pievos buvo tik lauko rėžiuose ar jų galuose. Keležerių k. senoliai prisimena, kad būdavo sunku per pasėlius šieną išvežti iš rėžiuose išsimėčiusių pievelių. Atskirus masyvus kaimo žemėje sudariusių ir ne kaimo žemėje buvusių pievų dauguma jau buvo išdalytos rėžiais ir šienaujamos individualiai. Bagdoniškių, Bučelių, Pakriaunių, Stasiūnų ir Šliuotiškių kaimai turėjo dar bendrai šienaujamų pievų – *bendrėvių*. Didžiausias pievų masyvas – Pakenė, kuriame šienavo aplinkiniai kaimai, buvo į vakarus nuo Kriaunų pagal Kriaunos upę. Pakenėje pievas turėjo Baršėnų, Bōbriškio, Dagilių, Kriaunų, Kriugiškio ir kiti kaimai. Kitas mažesnis pievų masyvas – *Alkai* buvo prie Obelių ežero. Čia šienavo už 5 km esantis Pakriaunių k. Šis kaimas pievų turėjo ir savo žemėje prie Kriaunos upės. Kadangi Alkuose šieno pripjaudavo mažiau negu pakriauniuose, tai vienais metais pusė kaimo šienaudavo Alkus, o antra pusė – pakriaunius, kitais metais – atvirkščiai.

Rėžių viduryje ar galuose esančiose pievose paprastai jokių rėžių pažymėjimų nebūdavo. Todėl prieš šienaudami vyrai, paprastai šeimų galvos, rėžių ribas išbrisdavo, brydę pažymėdami dalgiu nukirstais žolės kuokštais arba išmeigtais žabais. Paprastai vienas ūkininkas brisdavo, o jo kaimynas žymėdavo ribą. Į lauką įsiterpusioje pievoje brydę bridėjas išbrisdavo žiūrėdamas į ežią antroje pievos pusėje, o rėžių gale esančioje pievoje – į pagal ariamos žemės rėžio plotį dalgiakočiu atmatuotą ir išmeigtu ilgesniu virbu su apvyniotu žolės kuokštu pažymėtą rėžio ribą pievos gale.

Atskiruose masyvuose esančių ir ūkiams išdalytų pievų rėžių ribos, dažniausiai tik rėžių galuose, buvo pažymėtos kuolais ar atrenkamos pagal augantį medį, krūmą, gulintį akmenį ir pan. Rėžių ribas irgi reikėjo išbristi.

Retkarčiais pasitaikydavo, kad siauručiai mažžemių pievos rėželiai, vėluojant šienauti jų savininkams, labai susiaurėdavo ar visiškai išnykdavo. Pvz., griovių kasimu besiverčiantis, Buniuškių kaime šeštoką turėjęs sentikis rusas, pavėluotai susiruošęs šienauti, savo rėželį rado iš abiejų pusių labai susiaurintą, vietomis beveik išnykusį. Kadangi šienas jau buvo sugrėbtas, kaimynų pasisavintos dalies tais metais nebeatgavo.

Apskritai rėžių ribų pažeidimų šienaujant pasitaikydavo, bet jų dauguma buvo atsitiktinio pobūdžio ir viskas užsibaigdavo gražinus kaimynui jo šieną.

Anksčiau rašėme, kad viena iš priežasčių, vertusių vieno kaimo ūkininkus pradėti šienauti vienu metu, buvo pavojus, kad bus suminta nenušienauto rėžio žolė. Jeigu per pievos galą skersai rėžių nebuvo kokio nors keliuko ir, vežant šieną, tekdavo važiuoti per kaimyno rėžius, tai pagal paprotį važiuojantis neatšakė už sumintą laiku neišpjautą kaimynų žolę. Nespėjantys kartu su kaimynais pradėti šienauti per savo rėžį prapjaudavo pervažiavimą. Kai kuriuose kaimuose, kuriuose buvo susiklostę itin draugiški kaimynų santykiai, važiuoti per nenupjautą žolę neišdrįsdavo, prašydavo kaimyno prapjauti kelią.

Kaip minėjome anksčiau, ne visi kaimai atskiruose masyvuose esančias pievas buvo išsidaliję rėžiais. Tokias pievas visas kaimas šienavo bendrai ir dalijosi sudžiovintą šieną. Nuo žodžio *beñdras* (priklausantis visiems, kartu naudojamas, kartu atliekamas) šios pievos buvo vadinamos *bendròvemis*. Toks šienavimo būdas yra senesnis, matyt, anksčiau buvęs plačiau paplitęs, o prieš vienkiemių skirstymosi pradžia likęs tik kai kuriuose kaimuose. Šienaujant bendrai, iš anksto būdavo susitariama dėl atskiro kiemo duodamo pjovėjų ir grėbėjų skaičiaus, atsižvelgiant į kiemo valdomos žemės kiekį. Toks susitarimas galėjo galioti daugelį metų ir keitėsi skaldantis kaimo ūkiams. Pvz., Bagdonišio k., kuriame buvo penki valakiniai ūkiai ir dešimt ūkininkų valdė po pusvalakį, pusės valako ūkis duodavo vieną pjovėją ir vieną grėbėją, o valakinis ūkis – du pjovėjus ir dvi grėbėjas. Suprantama, kituose kaimuose, turėjusiuose kitokią ūkių struktūrą, buvo ir kitoks atskirų kiemų duodamų šienautojų santykis. Stasiūnų k. ūkininkai bendrai nupjautą ir sudžiovintą šieną pasidalydavo grėbliu sugrėbtais glėbiais, kituose kaimuose – burtų keliu kupečiais („*traukdavo bilietus*“). Kada kaimas šieną dalijosi kupečiais, tuomet stengėsi sukrauti tokį vienodo dydžio kupečių skaičių, kad jis po lygiai išsidalytų į valakų skaičių. Suskaičiavę kupečius ir nustatę, kiek jų tenka vienam valakiniam ūkiui, o jei valakas išsidalijęs, – kiek iš jo susidariusiems ūkeliams proporcingai jų valdomai žemei, kaimo vyrai imdavo kupečius dalytis. Kupečių dalijimosi burtų keliu detalės atskiruose kaimuose galėjo kiek skirtis. Bagdonišio k. tai buvo atliekama tokiu būdu: nudroždavo tiek pagaliukų, kiek buvo kupečių, ant jų surašydavo eilės numerius nuo pirmojo iki paskutinio ir eilės tvarka pagaliukus subesdavo į kupečius. Po to, popieriaus skiautelėse surašę tuos pačius numerius, sumesdavo į maišiuką ar kepurę ir ūkių atstovai (paprastai šeimos galvos) išsitraukdavo tiek „bilietų“, kiek šieno kupetų jiems priklausė. Nepasitaikė sukčiavimo, kupečių sukeitimo atveju: kiekvienas į daržinę susiveždavo savo išsitrauktus kupečius.

Dalijantis kupečius burtų keliu kiekvienam tekdavo ir geresnio, ir blogesnio šieno. Šliuotiškių k., kurio pievose gerokai skyrėsi žolės kokybė, atskirai kupečiais dalijosi geresnį, ir atskirai blogesnį šieną.

Paprotys ką nors bendra (taip pat ir prievoles) dalytis burtų keliu pasiekė ir kolūkinius laikus. Pvz., ravėtinų runkelių ar rautinų linų laukai daug kur būdavo sudalijami į lygius laukelius, ribos pažymimos kuoliukais, ant kurių užrašomi eilės numeriai; moterys pasirinkdavo suvyniotus popieriukus su viduje užrašytais laukelių eilės numeriais. Panašiai dalydavosi ir kolūkiečių asmeniniams gyvuliams skirtas pievas. Kriaunų k. buvo varžomasi tik dėl dviejų gretimų pievos gabaliukų: ištraukęs ilgesnį šiaudą turėjo teisę pasirinkti.

Didelė dalis tyrinėtų kaimų turėjo servitutinių ganyklų, kurios priklausė dvarams (kai kurios vėliau – valstybei) ir kuriomis kaimai galėjo nemokamai naudotis. Be to, kaimų gyvulių bandos buvo ganomos pūdymuose, po javapjūtės – ražienose. Tuose kaimuose, kurie laikė daug žąsų (pvz., Mičiūnų ir kt.), dėl žolės kaimo laukuose žąsys varžėsi su kaimo gyvulių banda ir varžytines laimėdavo. Dėl šios priežasties tokių kaimų gyvuliai, ganant juos kaimo laukuose, būdavo pusalkaniai.

Savo miško turėjo nedaugelis kaimų. Iki išsiskirstant vienkiemiais rėžiuose augę krūmai ir medžiai buvo rėžio savininko nuosavybė. Negalintys iš savo žemės apsirūpinti kuru ūkininkai jį pirkto dvarų ar valdiškuose miškuose. Pasienio kaimų ūkininkai kuro įsigyti važiavo ir į Latviją, nes ten buvo pigiau.

Kaimams išsiskirsčius vienkiemiais ir ūkininko žemei esant viename masyve, o ne išmėtytai rėžiais, aktualesni pasidarė draudimai eiti ar važiuoti ne tam skirtais keliais ar takais. Kam nors pradėjus važiuoti neleistina vieta, žemės savininkas savavališkai padarytas vėžes pertverdavo neaukšta tvorele iš vienos kartelės arba išmeigdavo pagalį su užrišta šiaudų gniūžte. Pastarasis ženklas buvo vadinamas *šluota*. Paprastai tokių draudimo ženklų žmonės paisė.

Obelių ir Kriaunų apylinkių upėse ir upeliuose buvo žvejojama be jokių apribojimų ar draudimų. Didžiausioje šio krašto upėje Kriaunojė paupės kaimų ūkininkai turėjo iširengę *pérkalus*, žabų užtvaras upėje su spragomis, į kurias įstatydavo varžas žuvims gaudyti: „*darydavo perkalus: sukaldavo kuolus, viršuje pritvirtindavo karteles, užstatydavo eglų šakomis, tarpuose statydavo bučius*“ (Šliutiškių k.); „*beveik kožnas ūkininkas turėjo perkalų įsitaisįs*“ (Pakriaunių k.) ir pan. Varžomis žuvis gaudė daugiausia per nerštą. Varžas statė ir mažesniuose upeliuose, pvz., Biržupyjė. Šiame ir kituose upeliuose žuvį taip pat gaudė su dvibradžiais ar tribradžiais. Tokiu būdu sugautą žuvį žvejai dalijosi atsižvelgdami į jos rūšį ir dydį. Neršto metu žuvį badydavo žeberklais.

Dvarams priklausiusiuose ir valdiškuose ežeruose kaimo žmonėms žvejoti draudė dvarininkai ar ežerus išsinuomoję nuomininkai, dažniausiai žydai. Paežerių gyventojai laikėsi nuostatos, kad žvejoti be leidimo tokiuose ežeruose ne nuodėmė, ir žuvį gaudė slapta.

Pagal įstatymą tarpukario metais medžioti svetimoje žemėje buvo galima tik su tos žemės savininko leidimu. Ne visi medžiotojai tokio draudimo laikėsi, ir ne visi žemių savininkai kreipė dėmesį į rudenį po jų laukus kiškius besivaikančius medžiotojus. Buniuškių k. prisimenamas eigulys Bagdonas, kartą ar daugiau su popieriaus lapu apėjęs kaimo ūkininkus ir surinkęs parašus, kad jie neprotuosią prieš jo medžiokles kaimo laukuose. To paties Buniuškių k. senolio teigimu, iki Pirmojo pasaulinio karo net 6 jų kaimo ūkininkai slapta medžiodavę neregistruotais šautuvais.

Visų tirtų kaimų paaugliai žiemą kiškius gaudydavo kilpomis. Dagilių k. tokias kilpas statydavo sodų tvorose esančiose spragose. Vienam šio kaimo kilpininkui nusišypojo laimė: į jo kilpą pakliuvo lapė, už kurios kailį jis iš žydo gavo 40 litų. Be kiškių ir lapių, medžiotojai žiemą medžiojo kurapkas, tetervinus, rudenį – barsukus, kurių tarpukaryje buvę gausiai, retkarčiais nušaudavo kokią stirną. XIX a. pabaigoje šio krašto miškuose būdavę labai daug vilkų.

Bendras gyvulių ganymas

Vienkiemiais neišsiskirstę kaimai gyvulius ganė bendrai, nes, viena, kaimai gyvulių ganymui naudojo dvarų miškus (servituto teisė) bei rėžiais neišskirstytas savo žemės naudmenas, dažniausiai užpelkėjusius, žemdirbystei netinkamus plotus, ir antra, siauruose rėžiuose pavieniui ganyti gyvulius buvo labai nepatogu. Viso kaimo karvės ir avelės paprastai buvo ganomos viena banda, kiaulės – kita banda. Atskira kiaulių banda buvo sudaroma todėl, kad kiaulės neatsparios persišaldymams. Dėl šios priežasties kiaulės buvo ganomos tik nelietingomis dienomis, rytą išgenamos tik nukritus rasai, o užėjus lietui varomos namo. Kada pagrindinė ganykla buvo miškas, tuomet, saugodami nuo vilkų, avelės ganydavo atskirai nuo karvių atviroje vietoje (pūdymuose, pievokšniuose, ražienose). Kai kurie kaimai bendrai ganė ir gausiai iki Pirmojo pasaulinio karo augintas žąsis.

Kada pradėti ganyti ir kur ganyti (ar keisti ganymo vietą), sprendė kaimo vyrų sueiga.

Dauguma tirtų kaimų gyvulių bandai ganyti samdė vyresnįjį piemenį – kerdžių (*ustovą*). Be ustovo vieni piemenys ganė tik mažų kaimelių gyvulius. Ustovais parsisamdydavo vyresnio amžiaus, paprastai turintys per 50 metų, bežemiai ar *pūrininkai* iš to paties ar kitų kaimų. Ustovais parsisamdydavo ir moterų. Jas vadino *ustovienėmis*. Pvz., Kriaunų k. gyvulius daug metų ganė ustovienė Sipavičienė, taip pat ustovienė Vasiliauskienė, Buniuškių kaime 3 metus ganė ustovienė Legienė, Mičiūnų k. – daug metų ustovienė Mezginienė iš Bajorų k. ir pan. Pasitaikydavo, kad gerai savo darbą atliekantys ustovai tame pačiame kaime ganydavo iki dešimties ir daugiau vasarų.

Ustovą kaimas samdė pavasarį, prieš ganymo pradžią. Samdymo diena nebuvo nusistovėjusi. Kaimo sueigoje, dalyvaujant būsimajam ustovui, buvo aptariamoms samdos sutarties sąlygos, sudaroma žodinė sutartis. Pagal tradiciją ustovo pareiga buvo gerai priganyti gyvulius, ganant nepadaryti žalos pasėliams ir pievoms (padaryta žala buvo atlyginama iš ustovo algos), išsaugoti visus ganomus gyvulius, pvz., avis ir ėriukus nuo vilkų. Sutartis su ustovu buvo sudaroma iki Visų šventųjų dienos (*Visų šventės*), t. y. iki lapkričio 1 d. Iki Pirmojo pasaulinio karo alga ustovui buvo mokama daugiausia natūra (grūdais, bulvėmis, linais, vilnomis), vėliau – didesnė ar mažesnė algos dalis buvo mokama ir pinigais. Kada ustovas buvo to paties kaimo gyventojas ir kaimas turėjo bendrai valdomo miško, tai šalia algos ustovui dar leisdavo pasikirsti tame miške sausuolių ir pasirinkti žabų. Kartais kaimas primedavo ustovui truputį daugiau algos vien tik už tai, kad ustovas turėjo trimitą (*triūbą*) ir galėjo *triūbuodamas* anksti rytą pranešti kaimui, kad jau laikas keltis ir karves melžti. Antras sutrimitavimas reiškė – reikia karves iš kiemų į kaimo gatvę varyti ir piemenis siųsti ganyti. Miške ganomos karvės įprasdavo, užgirdusios ustovo trimitą, eiti to garso link ir susirinkti į vieną vietą ginimui į namus.

Jeigu dėl ankstyvų šalčių ganymas baigdavosi anksčiau, dar prieš Visų šventųjų dieną, ustovui vis vien išmokėdavo visą algą; jeigu ganymas užsitęsėdavo po šios dienos, tada kaimo gyvulius ganydavo vieni piemenys.

Kaimo su ustovu sudarytoje sutartyje buvo aptariamoms ganymo sąlygos (banda bus ganoma laukuose ar miške, ganykla aptverta ar neaptverta), ustovui

ganyti padedančių piemenų skaičius, ustovo apgyvendinimas ir maitinimas. Tame pačiame kaime gyvenantys ustovai nakvodavo savo namuose ir kartais patys maitindavosi. Tokiu atveju ustovas išsiderėdavo gerokai didesnę algą.

Vykdydamas su ustovu sudarytą sutartį, kaimas sueigoje nustatydavo kiekvieno kiemo indėlių maitinant, rengiant, apnakvindinant ustovą, sudedant jam algą, duodant į pagalbą piemenį. Šias prievolės kaimo kiemai atliko eilės tvarka skaičiuojant nuo kaimo galo. Seniausias apskaitos vienetas minėtoms prievolėms pasiskirstyti kiemais buvo valakais matuojama žemė. Pvz., Bagdonišio k. valakinis ūkis, atėjus eilei, ustovą turėjo maitinti 2 dienas, pusės valako ūkis – vieną dieną; mažesnių ūkių turėjusiame Dagilių k. ketvirtokas ustovą valgydino vieną dieną, pusę valako valdės ūkis – 2 dienas, valakinis ūkis – 4 dienas ir pan.

Ustovai vilkėdavo savo drabužiais. Ustovą valgydinęs kiemas dieną privalėjo ustovui duoti *sermėgą* (brus. *сярмяга*) – viršutinį drabužį iki kelių, kurį imdavo ne visi ustovai.

Tas kiemas, kuris dieną valgydino ustovą, vakare turėjo jį ir apnakvindinti. Iš to paties kaimo kilę ustovai nakvodavo savo namuose.

Tautiškai mišriame Degučių I kaime rusai sentikiai dėl savo religinių įsitikinimų ustovą lietuvių valgydindavo iš *suteršto* (*nešvaraus*) *dubens* (*чашки поганой*), t. y. specialiai tam reikalui skirto indo.

Remiantis valaku, kaip apskaitos vienetu, algą ustovui atskiri kiemai sudėdavo proporcingai valdomo valako dalims. Pvz., iki Pirmojo pasaulinio karo 10-ies valakų Bagdonišio k. valakinis kiemas ustovui algos grūdais duodavo 2 pūdus (pūdas ≈ 16 kg), pusės valako kiemas – pūdą ir pan. Tas kiemas, kuris ustovui pasodindavo kaimo suderėtų bulvių, buvo atleidžiamas nuo dalies ar viso apmokėjimo kita forma.

Ustovui padedančių ganyti piemenų skaičius priklausė nuo kaimo gyvulių skaičiaus, ganyimo sąlygų ir nuo to, keliomis bandomis buvo ganomi kaimo gyvuliai. Kaimo sueiga būdavo nustačiusi, kiek dienų, atėjus ganyimo eilei, konkretaus dydžio ūkis (valakinis, pusės valako, trečiokas, ketvirtokas ir t. t.) turi siųsti piemenį kaimo bandoms ganyti. Pvz., 4 valakų Vaičėnų k. karvių ir avelių bandą ganė 4 piemenys (piemenys ganė vieni, be ustovo). Du valakiniai ūkiai po piemenį ganyti siuntė kasdien, iš trečiojo valako susidarę du pusvalakiniai ūkiai – kas antrą dieną, iš ketvirtojo valako susidarę trys trečiokai – kas trečią dieną; 20-ties valakų Vyžeičių kaimo karvių ir avelių bandą su ustovu ganė irgi 4 piemenys. Kad kasdien susidarytų reikiamas piemenų skaičius, valakiniai ūkiai piemenį turėjo siųsti kas antrą dieną, pusvalakiniai ūkiai – kas ketvirtą dieną, o ketvirtokai – kas septintą; 20-ties valakų Dagilių kaimo gyvuliams ganyti, atėjus eilei, valakinis ūkis piemenį davė 4 dienas, pusės valako ūkis – 2 dienas, ketvirtokas – vieną dieną; 7-ių valakų Degučių I kaime buvo nustatyta tokia tvarka: nuo valako piemuo turėjo ganyti „*keturias dienas prie karvių, dvi prie kiaulių ir paleidžiamą, išeina septynias dienas*“; 10-ties valakų Bagdonišio kaimo gyvulius su ustovu ganė 4 piemenys. Šiame kaime iš eilės du valakai kasdien turėjo duoti po 2 piemenis. Eilė ateidavo kas penktą dieną. Iš valako susidarę pusės valako ūkiai, atėjus to valako eilei, davė po piemenį.

Ustovas paprastai atsakė tik už pagrindinėje bandoje ganomus gyvulius. Daugumoje tirtų kaimų tą bandą sudarė karvės su prieaugliu ir avelės su ėriukais (kaip minėjome anksčiau, avelės kartais buvo ganomos atskirai). Keležerių ir Mičiūnų kaimuose vienoje bandoje su karvėmis ir avelėmis buvo ganomos ir kiaulės. Prieš skirstantis vienkiemiais, Keležerių k. kiaulių bendroje bandoje nebeگانė.

Valakas kaip apskaitos vienetas su ganymu susijusioms prievolėms paskirstyti atskiriems kiemams buvo patogus, kol vyravo nesusiskaldę valakiniai ūkiai, laikę maždaug vienodai gyvulių. Todėl prieš kaimų skirstymąsi vienkiemiais išliko tik ketvirtadalyje tirtų kaimų. Kituose kaimuose buvo pereita prie kito apskaitos vieneto – gyvulių skaičiaus. Atrodo, kad pirmasis iš tirtų kaimų taip pasielgė Buniuškių k. Matyt, tai būta neeilinio įvykio kaimo gyvenime, nes, praėjus 75 metams, seniausieji šio kaimo gyventojai iš tėvų pasakojimų prisiminė 1906 m. vykusią kaimo sueigą, kurioje, grįžęs iš japonų–rusų karo, ūkininkas Balčiūnas pareiškė, kad esą labai neteisinga su ganymu susijusias prievoles kiemams skirstyti pagal žemę. Mažžemiai laiką daug gyvulių ir tokiu būdu veltui besinaudoją kaimo žeme. Sueiga vyko audringai: buvo daug ginčų, svarstymų. Balčiūno pasiūlymas su ganymu susijusias prievoles kiemams skirstyti atsižvelgiant į ganomų gyvulių skaičių sueigoje surinko daugiau šalininkų. Apskaitos vienetu buvo priimta bendroje kaimo bandoje besigananti karvė. Be to, buvo nutarta skaičiuoti ir telyčias bei avelės: vienai sutartinei karvei prilygintos dvi telyčios arba keturios suaugusios avelės (ėriukai nebuvo skaičiuojami). Įvedus naują apskaitos vieneta, Buniuškių k. atskiras kiemas iš eilės ustovą valgydino bei nakvindino ir davė piemenį tiek dienų, kiek sutartinių karvių ganė bendroje kaimo bandoje. Alga ustovui buvo sudedama irgi nuo sutartinių karvių.

Maždaug tuo laiku prie naujo apskaitos vieneto – karvės – perėjo tos pačios parapijos, kuriai priklausė Buniuškių k., Kriaunų bažnytkaimis. Iniciatorius buvo V. Grigaliūno-Glovackio baudžiamojo būrio 1919 m. Rageliuose sušaudytas valakininkas Antanas Sabaliauskas. Jo argumentai buvo tokie: mažžemiai, prisienavę dvaro pievose, per žiemą išsišeria daug gyvulių, kuriuos vasarą gano kaimo žemėje, patys mažai prisidėdami prie jų ganymo bei ustovo išlaikymo ir algos; be to, esant didelei kaimo gyvulių bandai, nebeužtenka žolės gyvuliams priganyti. O Stasiūnų kaime, kuriame ustovas buvo valgydinamas ir piemenys ganyti duodami iš eilės nuo kiemų, neatsižvelgiant į ūkio valdomą žemę, perėjimo prie naujo apskaitos vieneto – ganomos karvės iniciatoriai buvo mažžemiai. Jų argumentai: didesnieji ūkiai laiko daugiau gyvulių, o ganymo prievoles atlieka tokias pat, kaip ir mažesnieji ūkiai.

Iš pateiktų pirmųjų dviejų pavyzdžių matome, kad perėjimo prie naujo apskaitos vieneto ganymo prievolėms paskirstyti pradininkai buvo šviesesni, daugiau pasaulio matę ūkininkai. Siūlydami šią naujovę, jie vadovavosi teisingumo kriterijumi: daugiau gyvulių bendroje kaimo ganykloje ganantis kiemas turi ir daugiau su ganymu susijusių prievolių atlikti.

Daugumoje tirtų kaimų apskaitos vienetu buvo laikoma tik bendroje kaimo ganykloje ganoma karvė. Viename kitame kaime (pvz., Keležerių) buvo įskaitomos ir telyčios (kaip ir Buniuškių k.: dvi telyčios prilyginamos vienai karvei).

Degučių I kaime buvo vartojami abu su ganymu susijusių prievolių paskirstymo vienetai: ustovas buvo maitinamas nuo karvių skaičiaus, o ustovui alga sudedama ir piemenys siunčiami ganyti nuo valakų.

Ganymo metu piemenys turėjo klausyti ustovo nurodymų, vykdyti jo įsakymus. Ustovo nurodymų neklausantys ar gyvulį praganę piemenys buvo baudžiami botago kirčiais per kojas. Dėl tokios ustovo bausmės tėvams piemuo niekada nesi-skundė, nes žinojo, kad pasiskundęs dar galėjo gauti barti už netinkamą elgesį.

Ustovo ir piemenų santykiai nebuvo idealūs, pasitaikydavo konfliktų. Keležerių k. senoliai prisimena, kad kartą vyresni jų kaimo piemenys, pasipiktinę ustovo pamokymais ir priekaištais, ustovą apstumdė, įmetė į kūdrą. Ustovas skundėsi kaimui, o kaimo vyrai barė ir gėdino piemenis.

Pagal paprotį ustovas neatsakė už kritusį dėl ligos, vilkų sudraskytą ar raguočiams susibadžius sužeistą gyvulį. Už kaimo gyvulių padarytą žalą javams ustovas atsakė savo alga. Kiaules ganantys piemenys turėdavo atlyginti už jų ganymo dieną kiaulių padarytą žalą bulvėms ar kitiems pasėliams.

Kaimo bežemiai (grytėlninkai, pribušiai), atėję į kaimo sueigą, kurioje buvo samdomas ustovas, prašydavo priimti jų karves ganyti į bendrą gyvulių bandą. Paprastai jų prašymas būdavo patenkinamas ir sueigoje sutariama dėl atlyginimo kaimui. Pvz., iki Pirmojo pasaulinio karo Buniuškių k., kuriame bežemiai buvo atleidžiami nuo su ganymu susijusių prievolių, už karvės išganymą bendroje kaimo ganykloje reikėjo mokėti 3 caro rublius. Tuos pinigus sueiga atiduodavo ustovui kaip algos dalį.

Pavasariį, kai tik imdavo želti žolė, kaimo vyrai ar paaugliai vakarais jodavo savo arklius į sutartą vietą ir ten per naktį ganydavo. Toks arklių ganymas naktimis buvo vadinamas naktigone. Iki šienapjūtės arklius ganydavo pabaliuose, krūmuose, miške, po šienapjūtės – ir atole. Kaimai, kurių žemės ribojosi su dvarų žeme, dažnai ganyklą arkliams nuomojosi iš dvarų. Pvz., Buniuškių k. iš Rokiškio grafo Pšezdeckio kasmet nuomodavo apie 4 ha krūmynų prie Sartų ežero. Kaimas už ganyklą atsilygindavo kolektyviai nukirsdamas dvi *marges* (lietuviškas margas = 0,71 ha) dvaro rugių ir nupjaudamas vieną margę dvaro vasarojaus; Kriaunų k. arkliams ganyti nuomojo iš Kriaunų dvaro Dėgsnės mišką ir pan. Kriaunų k. nuomojamą mišką buvo aptvėręs ir samdė žmogų, kurio pareiga buvo saugoti, kad arkliai neprasilaužtų per tvorą, esant reikalui ją paremuntuoti. Nušienavus Pakenės pievas, arklius pradėdavo ganyti atole. Tuomet samdomam arkliaganiui į pagalbą kasnakt iš eilės Kriaunų k. siųsdavo po vieną žmogų nuo kiemo.

Kad besiganančius arklius naktigoniai girdėtų, o jiems nuklydus, lengviau surastų, arkliams pakaklėje pakabindavo lentelę su dviem prie jos pririštais pagaliukais. Supančiotam arkliui šokuojant, į lentelę besidaužantys pagaliukai sukeldavo specifinį garsą, pagal kurį naktigoniai lengvai nustatydavo arklio buvimo vietą.

Pasakojo:

1. Kazimieras Baranauskas, gim. 1902 m., gyv. Dagilių k.
2. Antanas Bieliūnas, gim. 1893 m., gyv. Pakriaunių k.
3. Kazimieras Dručkus, gim. 1886 m., gyv. Vaičėnų k.
4. Marcelė Jasinevičienė, gim. 1905 m., gyv. Baršėnų k.
5. Anelė Kareniauskienė, gim. 1899 m., gyv. Šliuōtiškių k.

6. Jonas Karlavičius, gim. 1913 m., gyv. Baršėnų k.
7. Teklė Kazanavičienė, gim. 1923 m., gyv. Dirdų k.
8. Povilas Kazanavičius, gim. 1913 m., gyv. Dirdų k.
9. Balys Kišūnas, gim. 1896 m., gyv. Buniūškių k.
10. Jonas Kralikas, gim. 1912 m., gyv. Baršėnų k.
11. Ignotas Krasauskas, gim. 1911 m., gyv. Kėležerių k.
12. Ona Kulienė, gim. 1901 m., gyv. Kálnočių k.
13. Jonas Kulys, gim. 1902 m., gyv. Lísiškių k.
14. Mykolas Malcius, gim. 1895 m., gyv. Bagdōniškio k.
15. Jonas Mikėnas, gim. 1910 m., gyv. Obeliuose
16. Antanas Norkūnas, gim. 1897 m., gyv. Narkūnėlių k.
17. Zofija Novikienė, gim. 1903 m., gyv. Kriaunų k.
18. Ona Sadauskienė, gim. 1896 m., gyv. Mataučiznos k.
19. Ignas Seibutis, gim. 1899 m., gyv. Degūčių I k.
20. Feliksas Siniauskas, gim. 1910 m., gyv. Sinkiškio k.
21. Eleonora Vaitiekienė, gim. 1923 m., gyv. Pūšliškio k.
22. Elena Valiulienė, gim. 1909 m., gyv. Kriaunų k.
23. Jonas Valiulis, gim. 1915 m., gyv. Kriaunų k.

Kalendorinių švenčių papročiai*

Danutė Kodienė, Stasė Blazarėnienė

Obėlių ir Kriaunų apylinkėse, sutikdami *Naujuosius metus*, ruošdavo vakaruškas: vyrai atvažiuodavo su arkliais ir išsiveždavo merginas į šokius. Kraštų kaime atjodavo raiti, atsiveždavo girnas, pripildavo pelenų ir pradėdavo malti, pelenus į viršų barstyti. Atvažiuodavo apsirengę čigonais, atsiveždavo vandens vietoj žibalo į lašinius mainyt. Per Naujuosius metus buvo pratęsimos per Kalėdas pradėtos apeigos, Kūčių būrimai, magiški veiksmai. Pokario metais per Naujuosius metus pradėjo vaikščioti Senis Šaltis.

Per *Tris karalius* (sausio 6 d.) žmonės ant durų, langų, o kai kur ir ant stalo apačios šventinta kreida rašydavo trijų karalių vardų pirmąsias raides, dėdavo tris kryžiuokus. Ateidavo trim karaliais apsitašę persirengėliai, apsigaubę ilgom marškom, užsidėję aukštas kepures, turėdavo lazdas. „Karaliai“ giedodavo, prašydavo išmaldos. Nuo Naujų metų iki Trijų karalių vaikščiodavo persirengę čigonais. „Čigonai“ kailinius išversdavo, dar kokią palatą (*žiponą*) apsirengdavo, iš pagalvių pilvus, kupras pasidarydavo, skaromis apsvyniodavo, iš virvių nusipindavo rimbus (*nagaikas*), kiti lazdas pasiimdavo ir vaikščiodavo po kaimą. „Čigonai“ atsinešdavo armoniką, grodavo, dainuodavo, juokaudavo, išeidami ką nors pavogdavo, duris užremdavo ar dar kokią pokštą iškrėsdavo. Žmonės vaišindavo „čigonus“, duodavo jiems kapeikų, kiaušinių, pyrago. „Čigonai“ dar ir dabar tebevaikšto.

Per *Grabnyčias* (vasario 2 d.) šventindavo žvakes. Jas paskui degindavo prie mirusiojo arba ant kapų Visų Šventųjų dieną.

Šv. *Agotos dieną* (vasario 5 d.) šventindavo duoną ir druską. Šv. Agotos duonos įdėdavo sienos kampelin ir laikydavo, kad apsaugotų nuo perkūno, gaisrų ir ligų, duodavo sergančiam žmogui, gyvuliams. Šv. Agotos druskos įduodavo vyrams, einantiems į karą, kad apsaugotų nuo kulkos. Kai statydavo namus, po pamatu ir visose sąsparose įdėdavo šv. Agotos duonos, Grabnyčios žvakės ir šventų žolių, kad perkūnas netrenktų. Kai kildavo audros debesys, ant lango padėdavo šv. Agotos duonos ir atverstą maldaknygę (4 psalmę), manydami, kad tada debesys prasiskirs. Kiti, kai kildavo griaustinis, eidavo apie namą su šv. Agotos duona ir skambaliuku skambindavo, kad perkūnas netrenktų. Kai kildavo gaisras, su šv. Agotos duona tris kartus apibėgdavo apie degantį pastatą ir nunešdavo duoną tolyn. Tikėdavo, kad ugnis nueisianti paskui duoną. Arba duoną ugnin mesdavo sakydami, kad nustos degti. Kartais, kilus gaisrui, šventintos druskos berdavo į vandenį ir tuo vandeniui gesindavo ugnį arba druską berdavo į ugnį.

Per *Užgavėnes* (paskutinę dieną prieš gavėnią) kepdavo blynus, sakydavo, kad reikia 12 kartų valgyti, tada per visus metus turėsią ką valgyti, arba daug kartų valgyti mėsos, nes visą gavėnią reikės valgyti be mėsos. Su arkliais važiuodavo pasivažinėti, arkliams prie lankų prikabindavo žvangučius. Jei išvirsdavo iš rogių, sakydavo, kad seksis, *bunda*¹ derės, linai geriau augs. Vyrai atvažiuodavo merginų pavažinėti. Jei iš rogių

* Medžiaga rinkta per Vilniaus universiteto kraštotyrininkų ramuvos ekspediciją 1980 m.

išvirsdavo merginos, tai sakydavo, kad per kitas Užgavėnes gal ir bus vestuvės. Jei vaikų nepavažinėdavo arkliais, jie važinėdavosi rogutėmis. Ant ežero arba kūdros įkaldavo kuolą, pririšdavo lazda, prie lazdos galo – rogutes ir sukdamo, sakydavo: „*Bobą suka*“. Vyrai kubilan įstatydavo mergą ir važiuodami šaukdavo: „*Vandens!*“, tai kiti bernai ir apipildavo. Ateidavo persirengėlių, moterys vyrais apsirengdavo. Jie siusdavo, senus šokdindavo; žmonės juos vaišindavo, o kai kas ir žarsteklio (*kačergos*) pasiūlydavo.

Pelenų dieną (pirmąją gavėnios dieną) iš bažnyčios parnešdavo pelenų, berdavo nebuvusiems bažnyčioj ant galvų ir sakydavo: „*Iš dulks atsiradai, į dulkę pavirsi.*“ Likusius pelenus supildavo į krosnį, kad pašventintų ir savo pelenus. Pelenų dieną valgydavo silkių. Senai panai prikabindavo pelenų maišelį už nugaros ir sakydavo: „*Pelenai byra, jau nebėr mergos.*“

Gavėnios vakarais susieidavo jaunimas, giedodavo, susinešdavo darbo: megzti, verpti; žaisdavo, eidavo *vištų gaudyt*. Per gavėnią džiovindavo sūrius, pieną pildavo į kubilus, prisukdamo sviesto, pridėdavo didelį glazūruotą puodą (*palivoną*), tai valgydavo po Velykų. Per gavėnią valgydavo bulves, žuvį su aliejumi, silkę. Sakydavo, jei gavėnį valgysi su mėsa, tai nesiseks, kiaulės išdvės.

Sakydavo, kad *blovieščiai* (Marijos apreiškimo šventė, kovo 25 d.) – didelė šventė, net paukštis lizdo nekrauna tą dieną, todėl negalima netgi galvos šukuoti. Kiti žmonės *blovieščius* prisimena kaip gandrų parsukridimo šventę. Sakydavo, kad per šv. Kazimierą (kovo 4 d.) žąsinas atsigeria, o per *blovieščius* – jautis. Meška tą dieną kylanti iš žiemos guolio, todėl reikia pakilnot sėklas, kad geriau dygtų.

Balandžio pirmoji – melagių diena. Šią dieną būtinai reikėjo pameluoti. Sakydavo, kuri apmeluos tą dieną, tam nesiseks, bus nedalia, o tam, kuris apmeluodavo, – seksis. Apgavę sakydavo: „*Aprylis*“, „*Primė balandžio*“. Vyresniam už save negalima meluoti.

Priešvėlykinės apeigos buvo pradedamos nuo *Verbų sekmadienio*. Verbų dienos rytą, kas pirmas atsikeldavo, plakdavo miegančiuosius verbomis. Kiti nueidavo net kaimynų plakti. Plakdami sakydavo: „*Verba plaka, ne aš plaku.*“ Kai kur dar taip sakydave: „*Paganyk telyčių, nepamesk trinyčių*“ arba „*Verba plaka, ėglis² duria, lig Velykų dar nedėlia.*“ Į bažnyčią nešdavo šventinti ėglių šakeles, išsiskleidusius gluosnio pumpurus. Verbas užkišdavo už paveiklo arba palubėj, kad saugotų nuo griaustinio. Jei susirgdavo vaikai, juos parūkydavo verbomis. Varomus pirmą kartą laukan gyvulius taip pat parūkydavo verbomis, kad nebūtų nelaimių, nesirgtų, kad kas stebėjimusi nepakenktų (*nepadyvytų*). Verba rūkydavo ir avis, sakydavo, kad „*geriau gėriukai eis*“. Verbų dieną avelėms duodavo po porą gluosnio pumpurų (*katiniukų*), sakydavo, kad jos atves po du ėriukus. Verbomis smilkydavo mirusiuosius, kad neapstotų piktosios dvasios. Kiti žmonės verbų dėdavo mirusiajam į pagalvę. Kai griausdavo, iš vidaus ir iš oro parūkydavo verbomis, dar šventinto vandens pastatydavo, kad nueitų audros debesys.

Savaitė prieš Velykas buvo vadinama *švariaja savaitė*. Tą savaitę plaudavo sienas, lubas, velėdavo drabužius, netgi žarsteklį nešdavo balon mazgoti.

¹ Samdininko ar ūkininko sūnaus, jaunesnio brolio pasėlys (javai, linai).

² kadagys.

Didysis ketvirtadienis vadinamas švariuoju (*čystuoju*). Iki ketvirtadienio viską reikėdavo išplauti, sutvarkyti. Sakydavo, jei kieno burna nešvari (spuoguota), tai Didžiojo ketvirtadienio rytą reikia nusiprausti tekančiu upelio vandeniu.

Didijį ketvirtadienį šventoriuje kūrendavosi pašventintas laužas. Žmonės įdegdavo kempinę, kiti pasiimdavo žariją ir taip nešdavosi šventą ugnį į namus. Parsinešę užkurdavo krosnį, pirtį. Šventintą anglį suvyniodavo ir padėdavo. Jei susirgdavo gyvulys, apiplaudavo anglį, o paskui tuo vandeniu – gyvulį. Pokario metais pradėjo šventinti degtukus.

Didijį šeštadienį ąsotyje arba butelyje parsinešdavo šventinto vandens. Juo pašventindavo namus, tvartą, klojimą, gyvulius, sakydavo, kad pašventinus piktosios dvasios nepristosią. Šventintu vandeniu apkrapindavo ligonį, šlakstydavo nuo griaustinio, apšlakstydavo varomus laukan gyvulius, apkrapindavo jaujoje varpas, kad derlius būtų gausesnis, pildavo šulinin, kad neprisiveistų kirminų. Velykų rytą pašventindavo maistą. Kiaušinius nulupdavo, kad lukšto nereikėtų šventinti. Gerdavo šventinto vandens, kad nepristotų piktoji dvasia. Tą vandenį laikydavo iki Sekminių.

Kiaušinius dažydavo svogūnų lukštais, beržų lapais, laku, ramunėlėm, šieno pabiromis, asiūkliais, juodalksnių žievėm, žolelėm, dažais. Riebalais nupiešdavo ant lukšto gėlytes ir užliedavo vašku. Verdant vaškas nutirpdavo ir toje vietoje likdavo šviesiau. Jei kiaušinius aprišdavo ir sudėdavo į dažus – išeidavo margi. Kiaušinius apklijuodavo spalvotais popieriukais, išskutinėdavo gėlytes, eglutes, kiškiukus. Kad kiaušiniai būtų stipresni ir mušant nedužtų, darydavo juos medinius, smalinius, cukrinius, t. y. iščiulpę per skylutę žalio kiaušinio turinį, prileisdavo tirpintų sakų arba cukraus. Mokėta ir kitaip: kiaušinio galą aplieja vašku arba ilgą laiką kiaušinį palaiko vaške; arba ant gero kiaušinio užmauna lukštą, nulaquoja. Jei sugaudavo su netikru kiaušiniu, kildavo triukšmas, reikėdavo išmuštus kiaušinius atiduoti arba smalinį kiaušinį suvalgyti.

Vyrai prieš Velykas eidavo *valyti papečkį*, kad užsidirbtų kiaušinių Velykoms.

Kai kas bažnyčion prieš Velykas važiuodavo iš vakaro ir išbūdavo visą naktį. Pirmos Velykų dienos rytą bažnyčion nešdavo šventinti valgius. Prie šventoriaus mušdavo, ridinėdavo kiaušinius. Velykų rytą po mišių visi skubėdavo namo, sakydavo, kas pirmas grįš, tam visi darbai pirmiau lįs, geresnis derlius bus, turtingiau, ilgiau gyvens. Namie nevalgydavo, laukdavo, kol visi pareis iš bažnyčios. Parėję sakydavo: „*Sveiki sulaukę šv. Velykų!*“, tada visi kartu valgydavo. Pirmiausia visi suvalgydavo po kiaušinių, nes tai tradicinis Velykų valgis, paskui valgydavo mėsos, sviesto, sūrio ir kitų valgių. Sakydavo, koks vėjas pūs Velykų rytą, toks dažniausiai pūs per visus metus.

Pirmą Velykų dieną neidavo į svečius. Velykų antrą ir trečią dieną susieidavo, linksmindavosi, mušdavo ir ridinėdavo kiaušinius. Kiaušiniams ridinėti padarydavo medinį lovelį arba paimdavo tarką ar tiesiai ant žemės ridinėdavo.

Vaikai bėgdavo kiaušiniuoti pas kaimynus. Pas visus eidavo ir visi duodavo. Jei neturėdavo kiaušinio, reikėdavo turėti ėgliaus arba eglės šakelę ir duoti vaikams. Tėvai vaikams padėdavo kiaušinių ir sakydavo, kad *Velykė* arba *Velykų bobutė* atnešė. Kiti pakurdavo ugnį ir sakydavo, kad Velykė verdanti kiaušinius.



*Barбора ir Kazimieras
Lokcikai iš Bajorų k.
prie šv. Velykų stalo.
1959 03 29*

Vaikai ir jaunimas supdavosi. Sūpynes įtaisydavo klojimuose, daržinėse, tarp medžių. Jei neįmanoma sūpynių įtaisyti kieme, tai bent troboje pritaisydavo virvę ant sijos vaikams. Sakydavo, supasi, kad uodai vasarą nekąstų.

Trečioji Velykų diena – *ledų diena*. Tą dieną laistydavosi vandeniu.

Atvelykį vadindavo *Vaikų Velykėlėmis* arba *Pravadais*. Jei nebūdavo likusių nuo Velykų kiaušinių, vėl da-
žydavo. Vėl mušdavo ir ridinédavo.

Jurginės (balandžio 23 d.) – gyvulių globėjo diena. Žmonės į bažnyčią nešdavo kiaušinių, lašinių, dešros, sūrį, kas ir vištą papjaudavo. Sakydavo, kad aukoja gyvulių sveikatai, kad gyvuliai būtų gražūs, kad derlius būtų geras. Per Jurginės vėl da-
žydavo kiaušinius. Jurginės – arklių šventė. Tą dieną nedirbdavo su arkliais, vyrai maudydavo arklius. Jei būdavo žolės, išgindavo laukan gyvulius. Nuomininkai kraus-
tydavosi iš vieno namų į kitus. Sakydavo, kad iki Šv. Jurgio būtina reikia išsikraustyti, nes iki Šv. Jurgio niekas negalédavo išvaryti, o po Šv. Jurgio eini, neini – vis tiek išvarys.

Gegužės mėnesį kaimuose ruošdavo gegužines pamaldas (*mojavas*). Geresniame trobos gale (*kamaroje*) arba



*Jaunimas prie Lašų pradinės mokyklos po
šv. Velykų proga suruošto vaidinimo. 1936 m.
Rokiškio krašto muziejus – 30894*

klėtyje puošdavo altorių: pakabindavo Švč. Marijos paveikslą, nupindavo brunknienojų vainikų, pastatydavo berželių, pamerkdavo gėlių. Į mojavas kviesdavo taip: pavakary mušdavo kūju arba kultuvėlėmis į skardą arba pakabindavo kokią geležį ar noragą ir skambindavo, arba bėgdavo vaikas per kaimą, skambindamas varpeliu. Per mojavas uždegdavo žvakes, išsirinkdavo vadovą, kuris vesdavo maldas. Po mojavos būdavo vakaruškos. Gegužinės pamaldos išnyko kolūkių laikais.

Kryžiaus dienomis (šeštosios savaitės po Velykų pirmosios trys dienos) kryžius apkašiodavo darželio gėlėmis, apipindavo vainikais. Žmonės aplankydavo visus kaimo kryžius, giedodavo, meldavosi prie kryžių, paskui eidavo į kapines pasimelsti už mirusiuosius.

Per *Sekmines* eidavo į Rōkiškio Kalvarijas. Gryčios palubes, duris, apie sijas iškašiodavo berželių šakomis, kieme irgi pastatydavo berželių. Piemenukai puošdavo karves, ant ragų užmaudavo lauko gėlių, beržų šakų vainikus, kad būtų daugiau pieno, sūrio. Šeiminkė duodavo piemenukams kiaušinių, sūrį, kartais ir lašinių, sviesto, pieno, kai kada ir saldainių. Piemenukai susiedavo, kepdavo kiaušiniene. Kai pargindavo gyvulius namo, samdiniai pilstydavosi vandeniui. Jaunimas eidavo parugėn, nešdavosi kiaušinių, kepdavo kiaušiniene, linksmindavosi. Kur nors ant kalnelio surengdavo šokius. Šokių aikštelę apkašiodavo berželiais. Sakydavo, kad vanduo iki Sekminių nepašventintas, negalima maudytis.

Per *Devintines* (devintą ketvirtadienį po Velykų) šventindavo gėles, berželius. Paskui juos laikydavo užkištus už gegnės pastogėje, kad saugotų nuo perkūnijos.

Per *Jonines* (birželio 24 d.) kūrendavo laužus, degindavo stebules. Jaunimas prie laužo eidavo ratelius, žaisdavo, šokdavo. Eidavo ieškoti paparčio žiedo, sakydavo, jei atrasi, visas paslaptis žinosi, būsi labai laimingas. Merginos ežeran mesdavo vainikus, sakydavo, katran šonan vainikas plauks, tai ten kavalierius bus. Vaikiniai ir merginos suleisdavo į upę vainikus, ir kieno vainikai susiedavo, sakydavo, kad tie susituoks. Merginos surašydavo vaikinų vardus ir leisdavo popierinius laivelius. Jei kuris laivelis likdavo prie kranto, tai tas bus vyras, kieno vardas laivelyje užrašytas. Eidavo ieškoti kūpolių. Sakydavo, jeigu mergina paima kūpolį ir jo žiedlapiai tuoj nubyra, tai mergina greitai ištekėsianti, subyrėsianti jaunystė. Merginos uždegdavo žvakę, paimdavo veidrodį, atsiguldavo ir žiūrėdavo į jį. Tikėjo, kas pasirodys veidrodyje, už to ištekės. Joninių vakare karves suveddavo tvartan, kad burtininkai pieno neatimtų. Sakydavo, kad Joninių naktį burtininkai rupūžėmis apleidžia. Jei gegutė sode kukuoja, tai negera pranašauja.

Jonams ant durų kabindavo ažuolo lapų vainikus. Kad varduvininkas neišeitų, užrišdavo duris, pridarydavo kitokių išdaigų. Varduvininkas atsilygindavo saldainiais, buteliuku degtinės. Jei neatlygindavo, sakydavo: „*Mes jam dilgynių nupinsim*“, – ir vainiko kitais metais visai nepindavo.

Dabar per Jonines taip pat kūrena laužus.

Per *Žolinę* (rugpjūčio 15 d.) nešdavo šventinti darželio ar laukų gėles, vais-tažoles, rugių, avižų, miežių varpas, kai kas – grūdus. Šventintas žoles laikydavo ant spintos, po balkiu, ant aukšto ar palėpėse. Kai žmogus numirdavo, šventintas žoleles sudėdavo į pagalvėlę. Šventintomis žolelėmis parūkydavo vaikus, kuriuos

kamuodavo nemiga. Šventintus grūdus sumaišydavo su tais, kurie skirti sėklai, kad derlius būtų geras, gausus, sakydavo, kad bus šventi javai.

Visų Šventųjų dieną (lapkričio 1 d.) eidavo į kapines, degindavo žvakutes. Kada pradėjo deginti, tiksliai nustatyti nepavyko: vieni sako, kad pradėjo deginti dar tarpukario metais, kiti – kad po karo. Veždavo elgetoms duonos (net tris kepalus suraikydavo, kol visus apdalydavo), mėsos, sviesto, sūrio, silkių, kiaušinių, pinigų, kad elgetos pasimelstų už mirusiuosius.

Advento (keturios savaitės prieš Kalėdas) vakarais susieidavo jaunimas, dar darbo susinešdavo, sėdėdavo, juokaudavo, žaisdavo žaidimus: *dalydavo žiedą, abraką žėbydavo*. Pavakariais vaikai eidavo kviesti: „*Šiandien pas mus vakarosma.*“ Ten iškepdavo kugelio, išvirdavo šustinio. Taip rinkdavosi iki kaimams išsiskirstant vienkiemiais.

Per *Kūčias* kūrendavo pirtį. Sakydavo, kad per Kūčias turi būti švaru, nes ateis Marija ir verks, kad nešvaru. Dieną nieko nevalgydavo. Kūčių vakarienei ant stalo klodavo šieno, nes Jėzus gimė ant šieno, tiesdavo baltą staltiesę. Pastatydavo kryželį, padėdavo šventą paveiksliuką, papoteriaudavo. Kalėdaičius (*plotkeles*) dalydavo šeimos vyriausias. Paskui visi dalydavosi vienas su kitu, kad sulauktų kitų Kūčių. Sakydavo, kai dalija kalėdaitį, kas daugiau nusiplėšia, tas ilgiau gyvens. Truputį kalėdaičių palikdavo Naujiesiems metams. Sakydavo, per Kūčias reikia turėti 12 patiekalų, nes buvo 12 apaštalų, ir reikia valgyti visų valgių, kad visko turėtų, kad viskas derėtų. Valgydavo silkės, žuvies, grybų, aliejaus, burokėlių sriubos, bulvių, pupų, pupelių, žirnių, prėskučių (*parpelių*), medaus, sirupo, uogų, kompoto, avižinio ir spanguolių kisieliaus, kviečių. Valgydami Kūčias žiūrėdavo, ar yra visų šešėliai, jei kurio nėra – to žmogaus nebebus. Traukdavo šieną iš po staltiesės: kieno ilgesnis šiaudas, tas ilgiau gyvens, to laimė didesnė, jei šakotas šiaudas – bus daug vaikų. Pavalgę Kūčias stalo nenukraustydavo, sakydavo, kad ateis Dievas arba Šventieji, namų vėlės ar mirusieji valgyti. Kiti stalo nekraustydavo, kad maistas saldus pasidarytų, kad daugiau būtų maisto.

Merginos burdavo. Nešdavo malkas: kas atnešdavo porą, sakydavo, ištekės tais metais. Apkabindavo tvorą, skaičiuodavo tvoros baslius. Jeigu lyginis skaičius – ištekės. Klausydavo, iš kur šunys loja – iš tos pusės piršliai atvažiuos. Iš pakrosnio išvarydavo vištas: kurian kraštan višta bėgs, ten kavaliarius bus. Mėtydavo batus, žiūrėdavo, į kurią pusę batas nususuka: jei nuo jos – ištekės. Visi dėliodavo batus vienas po kito: kieno batas prie slenksčio netilps, tas išeis. Skardinėlėj pašildydavo alavo arba vaško ir liedavo į šaltą vandenį: jei išeidavo kumeliukas – piršlys atvažiuos, jei žiedas – ištekės, jei įrankiai – nagingas (*meistravas*) vyras bus, jei karstas – mirs. Merginos ant lapelių surašydavo vyrų vardus ir sudėdavo pagalvėn, paskui rytą kokį vardą ištraukdavo, sakydavo, už tokio vyro ištekės.

Sakydavo, jei Kūčiose sninga, tai bitės neš daug medaus. Pasakodavo, kad Kūčių naktį 24 val. vanduo šuliny vynu pavirstas, kad gyvuliai suklaupią ir meldžiąsi.

Kalėdų rytą, nuimdami šieną nuo Kūčių stalo, žiūrėdavo, kokių grūdų ras, tokie javai derės. Šieną nuo Kūčių stalo dalydavo gyvuliams, nes Jėzus gimęs kūtelėj, gyvuliai buvę šalia ir pirmieji jį pagarbinę. Likusiu Kūčių stalo šieniu



apkratydavo visą šalinę, kad visas šienas būtų šventas. Likusius nuo stalo grūdus paberdavo vištoms.

Kalėdų rytą eidavo į *Piemenėlių mišias*. Parėję iš bažnyčios sveikindavosi: „Sveiki sulaukę šventų Kalėdų.“ Prieš Kalėdas pjaudavo kiaulę, kimšdavo dešras, kepėdavo vėdarus, sakydavo: „Bus riebios Kalėdos.“ Per Kalėdas valgius sudėdavo ant stalo ir laikydavo: kas tik ateidavo, tą vaišindavo, duodavo alaus užsigerti. Vaikams nupirkdavo medaus, sirupo. Ateidavo Kalėdų senis, vaikams saldinių atnešdavo.

Sakydavo, jei Kalėdos šaltos, tai Velykos bus baltos. Eglutes puošdavo kanikorėžiais, saldainiais, iš popieriaus padarytais žaislais, degindavo žvakutes.

Laiko tarpas nuo Kalėdų iki Trijų karalių buvo vadinamas *tarpušvenčiais*, o vakarai – *šventvakariais*. Tais vakarais žmonės susieidavo, linksmindavosi, dauguma nedirbdavo. Vaikščiodavo persirengę čigonais. Sakydavo, kad nereikia siūti, lopyti tarpušvenčiais, nes ėriukai būsią margi.

Sovietmečiu buvo bandoma kurti tarybinių švenčių tradicijas. Obelių ir Kriaunų apylinkių ūkių partinių organizacijų sekretoriai su kultūros darbuotojais organizuodavo palydas į sovietinę armiją: surengtame vakare su menine programa išeinantiems tarnauti kariuomenėn būdavo įteikiamos prisiminimo dovanėlės, kalbėdavo būsimų karių motinos, neseniai grįžę kariai.

Algimanto Galvelio (Bajorų k.) palydos į sovietinę kariuomenę. Priekyje ant žemės sėdi dvynukai Antanas ir Jonas Krasauskai; sėdi (iš kairės): Jonas Krasauskas, Angelė Eigminienė, neatpažinta, Emilija Bakutienė (Eigminaitė), Antanas Eigminas; stovi (iš kairės): Petras Dambrauskas, Antanas Tamoliūnas, Juozas Balčiūnas, Stasė Balčiūnienė, Bronė Klišytė, Algimantas Galvelis, Elena Krasauskienė, Ona Galvelytė, Jonas Širvyys, Algimantas Lokcikas, Stasys Krasauskas, Vytautas Bakutis. 1954 m. J. Sinicos nuotr.



Per Naujuosius metus organizuodavo eglutę vaikams, vakare būdavo karnavalas, geriausias kaukes premijuodavo.

Paskutinį sausio mėnesio šeštadienį Obėliuose būdavo *Žiemos šventė*. Šiai šventei rengdavosi visi ūkiai, paruošdavo sutartas kaukes. Šventę pradėdavo išpuoštais, su žvangučiais žirgais jojantys šaukliai su vėliavomis. Paskui juos išpuošto-

mis mašinomis arba rogėmis važiuodavo karnavalo dalyviai: įvairiausių pasakų herojus vaizduojančios, kitų tautų tradiciniais drabužiais apsirengusios ar kaimo vestuvininikus vaidinančios kaukės. Vykdavo žirgų lenktynės. Buvo premijuojami lenktynių nugalėtojai, geriausios kaukės. Žmonės galėjo pasivaišinti šašlykais, blynais, atsigerti alaus. Vakare būdavo koncertas. Šitaip senąsias Užgavėnių tradicijas buvo bandoma perkelti į žiemos šventę.

Žiūrovai renkasi į Žiemos šventę ant Obelių ežero. Iš Eleonoros Šiliniienės albumo

Pasakojų:

1. Juozas Araminas, gim. 1912 m., gyv. Pakriaičių k.
2. Povilas Araminas, gim. 1911 m., gyv. Pakriaičių k.
3. Kastė Araminienė, gim. 1921 m., gyv. Pakriaičių k.
4. Marytė Danytė, gim. 1942 m., gyv. Trūmpiškių k.
5. Liuda Eigminienė, gim. 1902 m., gyv. Stočkų k.
6. Adelė Garuolienė, gim. 1902 m., gyv. Obėliuose
7. Vincas Idas, gim. 1903 m., gyv. Juozapavos k.
8. Marija Jurevičienė, gim. 1927 m., gyv. Aleksandravėlės k.
9. Liucija Katinauskienė, gim. 1919 m., gyv. Antanašės k.
10. Bronislava Kavaliauskienė, gim. 1909 m., gyv. Kriaunų k.
11. Anastazija Kleivienė, gim. 1914 m., gyv. Antanašės k.
12. Nastė Liaudanskienė, gim. 1911 m., gyv. Ignotiškio k.
13. Uršulė Magylienė, gim. 1910 m., gyv. Vaičėnų k.
14. Ona Malcienė, gim. 1914 m., gyv. Audronių k.
15. Anelė Matiekienė, gim. 1899 m., gyv. Audronių k.

16. Jadvyga Maželienė, gim. 1914 m., gyv. Audronių k.
17. Ona Mikienė, gim. 1903 m., gyv. Aleksandravėlės k.
18. Zofija Novikienė, gim. 1903 m., gyv. Kriaunų k.
19. Marijona Pašlienė, gim. 1912 m., gyv. Kriaunų k.
20. Steponas Pupelis, gim. 1913 m., gyv. Papilių k.
21. Agota Rimšienė, gim. 1913 m., gyv. Antanašės k.
22. Ona Sabaliauskienė, gim. 1909 m., gyv. Kriaunų k.
23. Konstancija Sakavičienė, gim. 1916 m., gyv. Antanašės k.
24. Marijona Skeivelienė, gim. 1921 m., gyv. Pakriaunių k.
25. Zuzana Stočkuvienė, gim. 1931 m., gyv. Šileikių k.
26. Vilija Talutienė, gyv. Obėliuose
27. Emilija Tumėnienė, gim. 1907 m., gyv. Juozapavos k.
28. Paulina Turkevičienė, gim. 1915 m., gyv. Pakriaunių k.
29. Rozalija Vaičėnienė, gim. 1915 m., gyv. Audronių k.
30. Anelė Valiukienė, gim. 1923 m., gyv. Pakriaunių k.
31. Elena Valiulienė, gim. 1903 m., gyv. Kriaunų k.
32. Anelė Varnauskienė, gim. 1909 m., gyv. Pakriaunių k.
33. Ona Zulonienė, gim. 1896 m., gyv. Pakriaunių k.

Joninių papročiai

Klaudijus Driskius

Pirmiausia dėl šventės termino. Principinis klausimas būtų – vadinti šventę *Joninėmis* ar kitu vardu? Šventės pavadinimo prasmės aiškinimų yra įvairių. Joninių pavadinimas yra labai populiarus, žmonių vartojamas. Bet dėl tokio šventės termino sovietmečiu kartais būdavo suabejojama ateistiniais sumetimais.

Senuosiuose rašytiniuose šaltiniuose ši šventė vadinama ir kitaip. Dar XIX a. paliudyta, jog žmonės šią šventę vadino *Rasos* arba *Rasų švente*.

T. Narbutas „Lietuvių tautos istorijoje“ 1835 m. rašė: „*Lietuvoje nuo gegužės 25 d. ligi birželio 25 d. buvo Ladonei pašvęstos dienos... Paskutinė diena buvo Rasos šventė*“¹. Rasos šventę jis sieja su upių ir vandenų gerbimu, būdingu lietuviams. Apie Rasą rašė ir M. Valančius „*Žemaičių vyskupystėje*“:

*„Garsi tos nakties išėiga buvo atminimu stabmeldiškos šventės Rasos, katra idėm birželiui bengiantis žemaičiai, lig Kristų neįtikėję, šventino“*².

Rasos šventė minima A. Juškos užrašytuose dainose, kur sakoma: „*Ant Rasos šventės, ant jomarkelio*“, arba „*Rasos šventė kai atėjo, šieną pjauti jau reikėjo*...“³

Kitas pavadinimas yra *kupolinės*. „Kupoliauti“ – reiškė rinkti žoles saulėgražos metu, taip pat vaikštinėti ir dainuoti tuo metu. Kupolinėmis (kupoliais) vadinosi Joninių išvakarėse surinktos gėlės, žolės, piktžolės ir jonažolės (*Hypericum*). Kupolis – kartis, apkaišyta Joninių išvakarėse surinktomis žolėmis, – Rytų Prūsijoje taip pat siejama su visu minėtų papročių ciklu⁴. Vadinasi,

*„žodžio prasmė papročiuose siejasi su augmenija, dažniausiai su žolėmis konkrečia ir bendriausia prasme, kurios, žmonių manymu, vasaros solsticijos metu turi nepaprastų savybių: gydo, apsaugo nuo piktų jėgų ir pan.“*⁵

Tą tvirtina ir dainos. Pvz.:

*Eisim, eisim kupoliauti,
Žemuogėlių pauogauti...*

*Ne tiek anis kupoliavo,
Kiek dainelių dainavo*.

(Midūčių k., Dusetų vls., Zarasų aps.)

Seniau mokslinėje literatūroje vyravo nuomonės, jog *Kupolės* pavadinimas pasiskolintas iš slavų (Ivano

¹ Narbutt T. *Dzieje starożytnie narodu Litewskiego*, Wilno, 1835, t. 1, p. 40.

² Valančius M. *Raštai*, Vilnius, 1972, t. 2, p. 336.

³ Juška A. *Lietuviškos dainos*, Vilnius, 1954, t. 1, p. 438.

⁴ Skrodenis S. Joninių arba Kupolinių šventės vardo ir prasmės klausimu, *Senieji tikėjimai naujausių tyrinėjimų šviesoje*, Vilnius, 1977, p. 54.

⁵ *Ten pat*, p. 54.

⁶ *Lietuvių literatūros ir tautosakos instituto Lietuvių tautosakos rankraštynas*, 313 (464).

Kupalos šventė). Tačiau dabar jau neabejojama, jog *Kupolės* yra senas lietuviškas žodis – pavadinimas, turintis gana plačią prasmę: ir žolių rinkimą, ir pačią šventę, ir tam tikrų žolių pavadinimą.

E. Šimkūnaitė šią šventę vadina *Trumpės* vardu (trumpiausios metų nakties šventė), atitinkamai ilgiausios nakties šventė – *Ilgės*. Taigi šventės ir jos pavadinimo prasmės aiškinimai yra įvairūs, neretai ir ginčytini.

Kas tai per šventė, kas apie ją yra žinoma?

„Svarbiausia lietuvių liaudies vasaros šventė buvo Joninės (birželio 24 d.), senovėje vadinta Rasos švente arba Kupolinėmis. Ji buvo švenčiama vasarinio saulės grįžmečio, t. y. ilgiausios dienos ir trumpiausios nakties, metu“⁷.

Saulė šiuo metu pasiekia didžiausią savo galią.

Ilgiausios dienos šventės buvo pradėdamos švęsti tada, kai dienos pradėdavo labai sparčiai ilgėti, t. y. maždaug gegužės mėnesio pabaigoje. Tačiau sunku pasakyti, kiek laiko jos tęsdavosi. M. Strijkovskis nurodo, kad šios šventės ar jų apeigos prasidėdavo gegužės 25 dieną ir tęsdavosi iki birželio 25 dienos. S. Daukantas rašo, kad Rasos šventė buvo švenčiama 14 dienų.

„Kai kur išliko paprotys, – teigia P. Dundulienė, – šventę švęsti nuo birželio 24 d. iki 29 d. (Petrinių). Latvijoje dar nesenais laikais Joninės buvo švenčiamos visą savaitę“⁸.

Katalikų bažnyčia šią šventę uždengė šv. Jono kultu; iš čia – Joninės, nors latviai Jani aiškina indoeuropietiška kilme (lot. Janus – pradžios dievas).

Nusistovėjo ir konkreti šventės data – birželio 24 diena. Šventė tapo suprantama kaip vienos dienos šventė. Krikščionybė, prisitaikiusi prie senovinių papročių, suteikė šiai šventei religinį turinį.

Kupolinės, kaip tradicinė šventė, šiuo metu išlikusios labiau tik šiauriniuose ir rytiniuose Lietuvos rajonuose. Kitose Lietuvos vietose švenčiama ne taip ryškiai, kaip šiaurės rytų Lietuvoje. Lietuvoje yra keletas vietų, kuriose Kupolinės švenčiamos ypatingiau. Tai Rambýnas, Kernavė, Raudondvaris, Neriės ir Žeimenės santaka, Bradėšiai (prie Sartū ežero). Tai daugiausia vietos, kuriose mūsų dienomis atgaivinta senovinė liaudies gamtos šventė.

Galima būtų išskirti Bradesių, jų apylinkes, kur šventė yra „neimportuota“, išlikusi natūrali, su savo tradicijomis, papročiais, švenčiama ir dabar.

Ekspedicijos metu iš šių apylinkių surinkta medžiaga apie Kupolinių šventę leidžia daryti šiuos tokios apibendrinimus, aprašyti iki šių dienų išlikusius šventės papročius.

Apklaustųjų amžiaus vidurkis – 74 metai.

Apklausa atlikau pagal etnografo

V. Miliaus sudarytą anketą, papildytą kai kuriais mano paties klausimais. Stengiausi užfiksuoti visus duomenis

⁷ *Lietuvių etnografijos bruožai*, Vilnius, 1967, p. 548.

⁸ Dundulienė P. *Lietuvių kalendoriniai ir agrariniai papročiai*, Vilnius, 1979, p. 107.

apie šventę, kiek siekia žmonių atmintis. Vargu ar užfiksuotuose faktuose būtų galima ieškoti senųjų apeigų sakralinės bei ritualinės prasmės, kad ir kiek besiektų žmonių atmintis.

Ilgiausios dienos apeigos ilgainiui kito, transformavosi jų senoji prasmė, pati šventė virto jaunimo pasilinksminimo, suartėjimo su gamta švente. Daugelis senosios šventės papročių išliko kaip pramoga.

Kriaunų ir Obelių apylinkėse neteko užtikti nė vieno gyventojų, kuris Joninių šventę vadintų kitaip, kitu vardu. Taip pat neteko užtikti nė vieno gyventojų, kuris būtų pasakęs, kad ši šventė buvo švenčiama ne birželio 23 dieną (šv. Jono vardo dienos išvakarėse pagal bažnytinį kalendorių), o kitą kurią nors dieną. Taigi reikia daryti išvadą, kad XX a. pradžioje, matyt, ir anksčiau, šventė buvo tradiciškai nusistovėjusi, švenčiama tik birželio 23 dieną.

Kas liudija, kad tai buvusi šventė? Visi laukdavo Joninių kaip didelės šventės. Šiai šventei buvo ruošiamasi: nedirbo darbų, gražiau rengėsi, gamino valgyti, prieš kelias dienas pradėdavo tvarkyti šventės vietą. Joninių švęsti dažniausiai sueidavo vieno kaimo jaunimas. Mat kiekvienas kaimas (ypač Kriaunų apyl.) Joninių naktį stengdavosi uždegti ugnį. Tik iš vienkiamų ateidavo prie kurio nors kaimo. Nors būdavo visai. Jaunimas ėjo, kur daugiau jaunimo, kur kalnas aukštesnis. Jeigu kaimas didelis, tai tame pačiame kaime šventė keliose vietose. Merginos paprastai iš savo kaimo toliau neidavo, tik vyrai kartais kaimynystėj švęsdavo.

Vietą šventei parinkdavo tą, kuri nuo senų laikų buvo tradicinė. Susiburždavo ant kalno, kur aukštesnis, gražesnės apylinkės, toliau matyti. Jei kaime buvo piliakalnis, eidavo švęsti ant jo. Obelių apylinkės Palūgės, Papilių kaimų gyventojai eidavo švęsti ant Papilių piliakalnio; Aukštakōjų, Kačėrgišio kaimų gyventojai rinkdavosi ant Kálnočių piliakalnio. Garsios Joninės būdavę ant Petrešiūnų piliakalnio, Kriaunų apylinkėje. Čia susirinkdavę ne tik aplinkinių kaimų žmonės, bet suvažiuodavę ir iš toliau, ypač vėlyvesniais laikais, po Antrojo pasaulinio karo. Būsiškio kaimo (Kriaunų apyl.) jaunimas Joninių švęsti eidavo prie senų ažuolų, Obelių jaunimas – į netoliese esantį Stočkų kaimą. Susirinkdavo čia ir iš kitur, iš toliau. Mat buvo aukštas kalnas, nuo jo toli matydavosi. Ant to kalno augo didelės drebulės, tad į jas keldavo stebules, kad ugnis dar iš toliau matytųsi. Bradesiškiai (Kriaunų apyl.) išsirinkdavo irgi gražesnę, aukštesnę vietą. Tai buvo gražus kalnas prie Sartų ežero. Eidami į šventę skynėsi žolynų, pynė vainikus iš ažuolo lapų ir nešėsi juos ant kalno.

Ypatingai niekas nesipuošdavo, bet apsirengdavo gražiau, ėjo basi. Merginos prisiskindavo gėlių, ant galvų nusipindavo vainikus. Apie 1920 m. Lukštinių k. merginos, jei turėjo, eidavo su tautiniais drabužiais. Meletiškių kaimo (Zarasų r.) jaunimas rinkdavosi švęsti prie ežero, ant kalniuko. Pavakary vaikščiodavo parugėm, dainuodavo. Traukdavo tas dainas, kurios geriau skambėjo. Kriaunų apylinkės Bajūrų kaimo jaunimas rinkdavosi į Jonines parugėm, iš lėto, dainuodami.

Ona Sadauskienė (Kasulytė; gim. 1896 m.) iš Mataučiznos k. (Obelių apyl.) papasakojo, kad gėrimų ir valgių į šventės vietą niekas nesinešdavo.

„Apsirengdavom taip pat ne kažin kaip. Apsiauni medokais (batais mediniu padu), paskui šmaukšt – numeti ir eini basa šokt“.

Nevienodai būdavę su vaišėmis prie laužo. Pateikėjai iš Matiėkų ir Gindvilių kaimų (Obelių apyl.) teigia, kad merginos šventės dieną prikepdavusios kiaušienės, sausainių, pyrago, vyrai pridarydavę alaus ir viską susinešdavę prie laužo. Paskui bendrai vaišindavęsi ir linksmindavęsi. Kiti pateikėjai teigia, kad jokių valgių ir gėrimų į šventę niekas nesinešdavo, eidavo tik linksmintis, dūkti. Galbūt tai galėjo būti jau išnykęs paprotys. Kaip žinoma iš rašytinių šaltinių, seniau buvo paprotys per Kupolines kolektyviai vaišintis.

Joninių šventė – jaunimo šventė. Tačiau į šventę eidavo ir pagyvenę, ir seni, ir vaikai. Jei laužas netoli – kas norėjo, tas ėjo. Žmonių susirinkdavo įvairiai. Kur didesnė šventė, ten ir žmonių daugiau. Gindvilių kaime ant kalno apie 1920 m. susirinkdavo 20–30 žmonių. Reikia turėti omeny, kad kaimas didelis. Taigi šventė ne vienoj vietoj. Būdavo metų (ypač karų laikais), kad nedaug žmonių susirinkdavo. Bet stebulę visuomet iškeldavo, nebent labai smarkus lietus. Nebūdavo Joninių vakaro, kad nedegtų laužai ar ratų stebulės.

Kriaunų ir Obelių apylinkėse išlikęs kitas archajiškas paprotys – pritvirtinti prie aukštų karčių stebulę, prikištą įvairių skudurų, išmirkytų degute ir pan., ir ją uždegti birželio 23-iosios vakare. Ypač mėgta taip daryti prieš Pirmąjį pasaulinį karą, po jo ir dar vėliau. Kai kuriuose kaimuose laužų nekurdavo, bet stebulę – visuomet. Uždegdavo stebulę ir prie laužų. Štai kriauniečiai laužų nekurdavo, bet degindavo stebules. Užmauna stebulę ant aukštos karties, uždega ją ir vyrai lipa su kartimi į aukštą medį. Netoli Kriaunų dvaro augę aukšti klevai. Jaunimas lipdavo į juos ir keldavo ant karčių užmautas stebules. Kad tik iš toliau ugnis matytųsi! Gindvilių kaime prie laužo keldavo 2–3 stebules, Vieversynės, Mataučiznos (Obelių apyl.), Dagilių, Bradesių kaimuose (Kriaunų apyl.) taip pat. Kai kur nuo kalnų ridendavo uždegtus ratus. Ant Kalnočių piliakalnio prieš Pirmąjį pasaulinį karą ir po jo laužų nekūrendavo. Jaunimas, piemenys suriša žabų kūlį, pritvirtina prie karties, uždega ir kelia aukštyn. Apie 1925 m. keldavo stebules. Jeigu susitardavo kurti laužą, tai prieš kelias dienas apžiūrėdavo kalną, parinkdavo vietą, arkliu priveždavo sausuolių, kelmų, žabų, paskui to paties kaimo bernai ir laužą sukraudavo.

Mičiūnų kaimo gyventoja (Kriaunų apyl.) Ona Ragaišienė (Kanapeckaitė; gim. 1913 m.) prisimena:

„Kai buvau maža, kartu su kitom mergaitėm įsikardavom Joninių vakare obelin ar ant gryčios ir žiūrėdavom, kur dega ugnys. Ot gražu! Tik dega, dega... Mičiūnai aukštoj vietoj, toli matosi, tai suskaičiuoji būdavo iki dvidešimties ugnių. Labai daug žiburių Sartų ežero, Dusetų pusėj. Nuo Papilių piliakalnio Joninių naktį galėdavai suskaičiuoti iki penkiolikos skirtingose vietose degančių ugnių“.

Kupolinių vakaras – dainų vakaras. Nepavyko man užrašyti tam tikrų, tik per Kupolines dainuojamų dainų. Buvo dainuojamos tos dainos, kurias visi mokėjo, kurias dainuodavo ir kituose pasilinksminimuose visais metų laikais. Bet, daugumos pateikėjų pasakojimu, Kupolinių vakaro pirmoji daina buvusi „Švento Jono vakarėlių“, kurios geriausią variantą užrašiau iš Jono Belanoškos (Matiėkų k., Obelių apyl.):

Švento Jono vakarėlių
 O jo joi,
 Pyniau rūtų vainikėlių (2 k.)
 O jo jo jo jo jo joi.

Ir papūtė šiaurus vėjas
 O jo joi,
 Ir nunešė vainikėlių (2 k.)
 O jo jo jo jo jo joi.

Nusipynus vainikėlių
 O jo joi,
 Užsidėjau ant galvelės (2 k.)
 O jo jo jo jo jo joi.

Vainikėlis plaukti plaukia
 O jo joi,
 A bernelis balsu šaukia (2 k.)
 O jo jo jo jo jo joi.

Užsidėjus ant galvelės
 O jo joi,
 Ėjau vaikščiot su berneliu (2 k.)
 O jo jo jo jo jo joi.

Vainikėlis sudrūnijo
 O jo joi,
 A bernelis sukirmijo (2 k.)
 O jo jo jo jo jo joi.

Mano manymu, tai nesena daina. Nepavyko užrašyti senų Kupolinių dainų. Senesnė žmonės pasakojo, kad dainuodavo apie paparčio žiedą, bet padainuoti negalėjo. Tačiau dainų šiam vakare tikrai buvo daug. Štai ką pasakoja Stefanija Šakalienė (Gruodytė; gim. 1919 m.) iš Bradesių k.: „Bradėsiškiai labai mėgdavo dainuoti. Ypač apie 1927–1930 metus. Kaimas tada dar buvo ūlyčioj“ (1931 metais išsikėlė į vienkiemius). Joninių vakare dainuodavo:

Švinta Jona rytėlių
 Pabalnojau žirgėlių
 Ir nuėjau pas savo mergėli.

Nors suplyšus suknela,
 Bet tik graži mergela,
 Aš jų myliu ir žadu jų veste.

Dainuodavo ir kitas dainas: „Anam šoni ažera“, „Jau žalala sužaliava“, „Kelkis, sūnaitėli“. Susirinkus į šventės vietą, prie laužo jaunimas ėjo ratelius. Rateliai šiose apylinkėse buvo labai populiarūs, juos šokdavo visi. O šokti įvairius šokius ne kiekvienas mokėjo, kartais ir muzikantų nebūdavo. Ratelis atsirado kaip apeiga, susijusi su pavasario ir vasaros artėjimu. Jis išreiškė žmonių santykį su darbu, šeima. Žemdirbių gentyse ratelis buvo universalus reiškinys⁹. Obeliškiai ir kriauniškiai ėjo „Aguonėlė“, „Žilvitį“, „Lenciūgėlių“, „Kopūstą“, „Sėjau rūtą“, „Puikios rožės gražiai žydi, medžiai svyruoja“, „Vyrų kerta rugelius“, „Šimtas metų ir aštuoni“, „Dobilą“, „Gegutėlė“. Jeigu kur rengiamos didelės Joninės, susirenka daugiau jaunimo – ateina ir muzikantų. Šiaip įvairioms šventėms ir net gegužinėms muzikantus samdydavo. O per Jonines ateidavo patys ir užmokesčio nereikėdavo. Grodavo armonika, klarnetu ir smuiku, armonika ir klarnetu, armonika ir būgnu (*barabonu*), armonika ir šaukštais, smuiku arba tik armonika. Jei būdavo vienas muzikantas – ir tai

⁹ Суханов И. В. Обычаи, традиции и приемственность поколений, Москва, 1979, с. 97.

jau labai gerai! O Lukštinių kaime (Kriaunų apyl.) armonikai pritardavo švilpukais iš medžio. Visoj apylinkėj garsėjo Mičiūnų kaimo muzikantai Bagdonai. Šių apylinkių gyventojai mokėjo nemažai šokių: *suktinį, polką su račiuku, polką (paprastą), valsą, grasytinį, olimpiją, vengiorką, padispaną, padikatą, krakoviaką, gyvatarą, zarasus, matliotą, kukanočką, dirizablį*. Matiekų, Gindvilių (Obelių apyl.) kaimuose, Pākriaunio k. (Kriaunų apyl.) šoko *kadrilių*. Keturių punktų kadrilių mokėjo ir lukštiniškiai. Tai buvo šokiai, kuriuos šokdavo ne tik per Kupolines. Muzikantai grodavo pasikeisdami. Grodavo ir merginos. Kur mažiau buvo jaunimo, prie laužų ar stebulių nebuvo šokama. Pasak Onos Ragaišienės (Kanapeckaitės), pateikėjos iš Mičiūnų kaimo (Kriaunų apyl.), jaunimas (ypač piemenys) ne tiek dainuodavo, kiek dūkdamo. Mingėlių kaime (Obelių apyl.) bernai prie laužo išdykaudavo, garsiai šūkaudavo, eidavo imtynių – kuris kurį nugalės, vienas kitą vejojo. Kitur bernai taip pat varžydavosi. Eidavo *trauktinį*: atsisėda vienas prieš kitą, kojas padais suremia, rankomis įsitveria abu pagalį ir traukia. Kuris kurį nutraukia, tas ir laimi. O kokių tik „išmislų“ nebūdavo! Mergos susirišdavo sijoną virvute ir 10 kartų virsdavo kūlio. Lenktyniaudavo, kuri toliau nuriedės.

Anastazijos Žuklienės (Ališauskaitės; gim. 1909 m.) iš Bajūrų kaimo (Kriaunų apyl.) senelis jai pasakojęs, jog anksčiau vyrai per Jonines eję imtynių, žaisdavę įvairius žaidimus, šokinėdavę per laužą, net virsdavę per baigiantį degti laužą.

Laužą arba stebulę uždegdavo nusileidus saulei, temstant. Šis senas paprotys sietinas su lietuvių pagarba Saulei. Įdomu, kaip šio laikotarpio saulė atsispindi mitologinėj tautosakoj. Iš Onos Klabienės (Verzaitės; gim. 1901 m.) iš Baršėnų k. pavyko užrašyti tokia sakmė:

„Seni žmonės sakydavo, kad švento Jono rytą saulė taisosi. Kai saulė tik patekėjusi, ji rėdosi rūbais – mėlynom, žaliom, raudonom juostom. O kai ateina švento Petro diena, būdavo, motina mus kelia anksti rytą, saulei tekant ir sako:

– Vaikai, bėkit žiūrėt – saulė nusirėdo“.

Taigi palyginti dar visai neseniai buvo laikoma, kad saulė vasaros solsticijos metu, aukščiausiu saulės pakilimo dangun metu, būna nepaprasta.

Skirstydavosi nuo laužo jaunimas apie trečią, ketvirtą valandą ryto. Kiti sulaukdavo ir saulės. Bet dauguma grįždavo namo anksčiau, nes laukė darbai – reikėjo šiek tiek numigti. Kai kas baigdavo linksmintis anksčiau, nes ėjo po kaimą daryti pokštų. Jei birželio 23 diena – penktadienis ar šeštadienis – rytojaus diena kaime rengdavo vakaronę. Jei šiočia diena – ne.

Kupolinių naktis – burtų naktis, ji priklausė merginoms. Nuo seno vietinių tikima, kad Joninių burtai išsipildo. Kriaunų ir Obelių apylinkėse dar visai neseniai buvę daug vedybinių burtų, kuriais mergina norėdavo sužinoti apie savo būsimąjį, jį pamatyti ar susapnuoti.

Populiariausias būrimas – su vainikėliais. Mergina nupindavo 9 vainikėlius. Sau vainikėlį nusipindavo iš rūtų, kitus iš lauko žolių. Kiekvienam vainikėliui sugalvoja po vaikną ir Joninių vakare, niekam nematant, neša kūdron plukdyti. Rytą mergina eina žiūrėti. Prie kurio bernelio vainikėlio merginos vainikėlis –

„su tuo tais metais ir susituoksi“. Būdavo, kad būrimas nepavyksta. Sužino bernai, kad merga buria, tai paima ilgą lazda ir nuplukdo visus vainikėlius prie rūtų vainikėlio.

Burdavo merginos su vainikėliu ir taip. Įmeta vieną savo vainikėlį kūdron ir palieka nakčiai. Ryta žiūri, kurioj kūdros pusėj vainikėlis, – iš ten bus jos būsımasis. Pasak prof. P. Dundulienės, vainikai per Rasos šventes buvo pinami ne pramogai. Tai turėjo gilią prasmę. Žmonių tikėjimu, vainike kaupėsi amžino augmenijos gyvenimo jėga. Jis buvo nemirtingumo bei gyvųjų ryšio su mirusiais simbolis¹⁰.

Burdavo merginos ir kitaip. Kupolinių vakare prisirauna kupolių, kiekvienai sugalvoja po berną ir užkiša gryčioj už sijų. Ryta tikrina: kuri kupolė pražysta, už to ji ištekės. Mergos Kupolinių vakare rinko gėles iš trijų laukų: vieną puokštę iš vieno lauko, kitą – iš kito, trečią – iš trečio. Paskui skaičiuoja. Kurioj puokštėj išėina pora – iš to krašto bus piršliai tais metais.

Birželio 23-iosios vakare virėdavo košę iš miltų. Susitaiso bent trys mergos. Visos trys atneša vandens, miltų, visos trys sudeda į puodą, verda ir valgo. Tada eina namo. Bet žodžio pratarti negalima, kol nepareisi namo. Šitaip padarius, tą naktį susapnuosi tą, kuris bus tavo vyras. Arba nusipina Kupolinių vakare mergina rūtų vainikėlį ir sviedžia į aukštą beržą. Jei vainikėlis užsikabins, tai mergina tais metais ištekės, jei ne – tai ne.

Burdavo mergos ir prie laužo: meta į degantį laužą savo vainikėlį ir skaičiuoja, kol vainikėlis sudega. Kiek mergina suskaičiuoja – per tiek metų ištekės.

Susiruošia dvi merginos ir vakare nupjauna lygiai po ajerą. Per naktį tie auga. Kurios panos užaugs didesnis – ta pirmiau ištekės. Kitas būrimas: Kupolinių vakare mergina nulaužia buroko šaknį ir ją pasodina. Jei ta šaknis prigis – mergina tais metais ištekės, jei ne – tai ne. Arba bėgiodamos merginos pagriebdavo saują žolynų: jei bus pora – ištekės tais metais, jei ne – tai ne. Arba Kupolinių naktį mergina po lova pastatydavo puodelį su vandeniu. Ant puodelio uždėdavo šiaudą. Taip darydavusi todėl, kad miegodama susapnuotų savo išrinktąjį, kuris eis per ištiestą šiaudą. Merginos burtais tikėjo.

Šį vakarą ne tik merginos pynė sau vainikus. Piemenys, gindami karves vakare namo, joms ant ragų užmaudavo po vainikėlį. Šeimininkams tai patikdavę – jie atlygindavo piemenims saldinais, sūriu, geresne vakariene ir pan. Tikriausiai šis paprotys bus atėjęs iš Sekminių.

Moterys prieš Kupolines būtinai stengėsi apkaupiti kopūstus, nes to nepadarus kopūstai gali neaugti. Vantų vanojimuisi taip pat stengdavosi prisilaužti iki Kupolinių. Nespėjai – laikyk, kad vantų neturi (utėlės apstos). Seni žmonės pasakodavę, kad Joninių naktį nupjaunant varpas užburiami rugiai. Po to nebeaugdavęs derlius. Kaip tai buvo daroma ir kas darydavo – nežinia.

Buvo tikima, kad Joninių naktį skruzdėlės išnešančios vadinamąjį *kodylą*. Todėl šią naktį eidavo ieškoti kodylo ir, jei surasdavo, nešdavo bažnyčion rūkyti. 12 val. nakties eidavo ieškoti paparčio žiedo. Buvo ir daina:

¹⁰Dundulienė P. *Lietuvių kalendoriniai ir agrariniai papročiai*, p. 110.

*O kas nuraškys paparčio žiedą?
O kas nuramins našlaitį biedną?
Saulė nuraškys paparčio žiedą,
Dievas nuramins našlaitį biedną.*

Bradėsių apylinkėse dar sakydavo, kad Joninių naktį negalima eiti maudytis, nes laumės maudosi. Prieš Joninių naktį prisipjaudavo ajerų, prisibarstydavo jų troboj, lovose. Sakydavo, kad vasarą nebus blusų.

Aukštakojų kaime (Obelių apyl.) seni žmonės sakydavę, kad Joninių vakare degą pinigai, auksas. Jeigu Šv. Jono vakare kas pamato nedidelę ugnelę, reikia atrasti aukso puodus. Bet kai tik pradedi eiti artyn, ta ugnis prapuola.

Šį vakarą ypač pagerbdavo Jonus ir Janinas. Joninių išvakarėse (birželio 23 d.) visiems Jonams duris apkaldavo vainikais. Tai buvo didžiausias pagerbimas. Vainikų pinti rinkdavosi pavakarėj, kol šviesu, kol matosi. Taip pat reikėjo žinoti, kokio didumo to Jono durys, kuriam neš vainiką. Stengiasi, kad nebūtų per trumpas. Vainiką nešė sutemus, kad nepamatytų Jonas, kuriam nešė. Vainiką kaland apie duris, jas užremdavo ir stipriai laikydavo. Jeigu, užgirdęs triukšmą, Jonas norės išeiti pažiūrėti laukan – negalės. Prikalę vainiką, greit skubėdavo iš kiemo išeiti, kad nepamatytų Jonas. Tačiau varduvininkas, lyg matęs, lyg nujausdamas, kitą dieną vaišindavo vainiko nešėjus saldainiais. Taip buvo pagerbiami Jonai ir Janinos. Ažuolo lapų vainikai buvo pinami ir kitiems varduvininkams: Antanui, Petruui, Juliui, Onai... Vainikų daug pindavo. Būdavo metų, kai vienam Jonui užkabindavo ant durų net po penketą vainikų. Pynė juos iš serbentų lapų su uogom, iš bruknienojų, pataisų. Bet daugiau tai iš ažuolo lapų. Nupynę ir užkabinę ant durų vainiką, jį apkaišydavo bijūnais, kitokiom darželio gėlėm. Vainikus nešė šią naktį visiems Jonams ir Janinoms, bet, pasak vienos moters iš Aleksandravėlės, buvo ir tokių Jonų, kuriems prikalsi, „*tai ir užmuš*“. Tai tiems jau nenešė. Jokių kitokių dovanų Jonams nenešdavo. Palyginti visai neseniai, maždaug prieš 20 metų, vainikų nešimo tradicija šiose apylinkėse ėmė nykti. Dabar retai ką tepagerbia vainiku. Apie Obeliūs apvainikuodavo Jonus ir prie laužo. Uždėdavo jiems iš žolynų arba iš rūtų nupintus vainikus. Iš kitokių gėlių nupindavo Jonui juostą ir prie laužo jį apjuosdavo, po to kilnodavo tris kartus aukštyn. Juostą užrišdavo kas nors iš artimųjų arba pana bernui. Rišdavo juostą ir rytojaus dieną (birželio 24 d.). Kartais vietoj vainiko prie durų prikaldavo po berželį abiejose durų pusėse. Tai taip pat darydavo vakare, nematant šeiminkui. Berželių viršūnes sulenkėdavo ir ant jų uždėdavo dar vainikėlių. Su berželiais duris papuošdavo ne tik Jonams. Taip darydavo per Jonines patys namiškiai sau, vaikai taip pagerbdavo tėvus.

Taigi Kupolinės buvusios ne tik Jono šventė, bet ir savotiška šeimos šventė.

Buvo sakoma, kad per Kupolines surinktos vaistažolės bus labai veiksmingi (*pamačlyvi*) vaistai. Todėl per pačias Kupolines ir per jų laikotarpį moterys ir merginos šiose apylinkėse rinko jonažoles, šalavijus (nuo nugarkaulio skausmų), beržo lapus, ramunėles, papartį (nuo reumato), melisą, šalpusnius (*močekalapius*), čiobrelis, rugiagėles, kraujažoles, rasakilas, pupalaiškius, valerijoną, pelynus,

širdažoles, kanapėles, žvangučius, sidabrėles, šlamučius, *atkasnykus*. Paskui vais-tažoles pavėsy džiovindavo.

Obelių ir Kriaunų apylinkėse būta daug pasakojimų apie moterų raganų veiklą Joninių naktį ir tos veiklos pašalinimą.

Joninių rytą negalima anksti ginti laukan gyvulių, kol saulė nepatekėjus. Buvo moterų, kurios gali *nužiūrėti*, pakenkti karvių pienui. Sakydavo, kad tos moterys apsirengusios ilgais drabužiais, pačios aukštos ir laibos, turi blogas akis. Kupolinių vakare negalima buvo gyvulių palikti lauke, nes raganos užburs – karvės neduos pieno, ištins tešmuo. Kol saulės nėra, karves išginus, gali prapulti karvių pienas ar jos suliesėti. Kai saulė pateka, sudegina burtus – tada galima gyvulius ginti iš tvartų. Joninių naktį negalima palikti lauke ant tvoros koštuvio pienui košti. Vėl negeros moterys jį gali nunešti ir užburti. Jei koštuvio nepamirši – užburti negalės.

Štai kaip moterys raganos atimdavusios karvių pieną. Joninių naktį tempia nagines už virvutės, bėgdamos apie trobą, ir šaukia: „*Tprk, tprk, tprk, – pienas apie apyvarų teka*“.

Tų moterų negalima erzinti, tyčiotis iš jų. Grįžta vienas berniokas nuo arklių ir erzina dvi netoliese per pievą brendančias ir baltą paklodę tempiančias moteris. Berniokas nešėsi kamanas. Parsinešęs pakabino ant sienos – žiūri varva iš jų pienas. Nueis karvės melžt – ta nė lašo neduoda. Tada bernui teko eiti pas kitą burtininkę, kad toji *atvaražytų* pieną.

Bajorų kaime buvo moteris, kuri Joninių rytą (birželio 24 d.) su šluota ar kačerga vaikščiodavo kryžkelėje, šlavinėdavo. Žmonės sakydavo – buria. Taip ji iš karvių atimdavusi pieną ir jį ar riebumą pasiimdavusi sau.

Buvo kalbama, jog kai kurios moterys burtininkės iš devynių šeimnininko laukų rinkdavusios devynetą žolių ir Joninių dieną sušerdavusios karvėms, norėdamos pakenkti jų pieningumui. Taip pat būdavo kalbama, jei Joninių naktį pamirši lauke iš staklių išimtus ir išneštus balinti lininius audinius, rytą jų gali nerasti – laumės nuneš. Dar pasakodavę, kad negalima palikti jokio drabužio, nes gali pavogti laumės. Pasakodavę dar, kad birželio 24 d. rytą negalima nieko skolinti tam, kuris pirmas atėjo ir būtinai prašo ką nors paskolinti. Reikėjo žiūrėti, kad tas nieko nepasiimtų be šeimnininkų žinios. Jei taip atsitiksia, šeimnininkams būsia blogai. Labai bijoję žmonės, kad svetima nepažįstama moteris nepasigrožėtų, nepagirtų jų gyvulio, nes paskui labai nesiseksia su gyvuliais.

Žmonės labai nekenė moterų burtininkių, bet jų burtais tikėjo.

Dar vienas įdomus šių apylinkių Kupolinių paprotys – *krėsti zbitkus*, t. y. trumpiausią vasaros naktį išdarinėti visokiausius nepiktus pokštus. Būtina pažymėti, kad šioj srity kriauniečiai ir obeliečiai buvo labai išradingi. Jaunimas siautė kiek galėjo! Buvo labai populiari užrišti senesniems žmonėms duris, kad atsikėlę rytą negalėtų išeiti. Tie paskui labai pyksta, keiksojasi, šaukia: „*Škada kuola, ale išmušei visus, ir gatava*“.

Bene dažniausias pokštas abiejose apylinkėse buvo užkišti trobų kaminus, kad neišeitų dūmai. Bet labai gudriai – uždėti ant kamino viršaus stiklą. Pasižiūrėsi pro dūmtakį (*liuktą*) – šviečia, bet dūmai neina lauk, o tik gryčion virsta. Žiūrėk, kiti neina miegoti naktį, saugo.

Ant trobesių stogų suvilkdavo akėčias, plūgus, roges, ratus, auseklį (*ušėtką*) su vandeniu, net arklį ant stogo užtraukia (Bradesių kaime)! Langus užtepdamo mėšlu ar kokiais purvais. Jei ant tvoros atranda kokį drabužį, tai iš jo padaro bobutės ar senelio iškamšą ir pastato prie durų. Taip darydavo senesniems žmonėms. Į šulinių primesdavo pagalių, nuolaužų, lentų. Prie durų paremdavo puodynę ar kokį kubilą su vandeniu. Kai šeiminkė atsikėlusį pirmoji eina laukan – apsipila vandeniu. Jeigu kur gyvena jaunavedžiai, lauke prie durų padaro lopšį. Šie pabudę ir išėję rytą laukan viską pamato. Žaginiais, lentom, vartais užtverdavo kelius.

Jei šienas kupetose – jį iškrato naktį. Nuo vežimų numauna ratus ir juos paslepia, siaustesni neša juos deginti. Išima klojimo arba daržinės duris ir pastato jas ant kryžkelės. Karvę ar kitą gyvulį pririša prie medžio ar balos vidury. Vienais metais Joninių naktį Aukštakojų kaime buvo sukeisti žmonių šunys. Tai vis jaunimo darbai. „Prizbitkija, būdava, teip, kad paskui pusę dienas krapštais, kol viską sava vietan atstatai ir sukiloji“. Tokia buvo Joninių naktis. Visi žinojo, kad bus pokštaujama, tik nežinojo, ar aplenks išdaigininkai jų sodžių. Bet jeigu ir neaplenkdavo, – tai po to nelabai ir pyko.

Įdomu būtų patyrinti, iš kur atsirado tokie pokštai, išdaigos Kupolinių naktį. E. Šimkūnaitės manymu, šis paprotys bus atkeliavęs nuo Jurginių (balandžio 23 d.), nes kaip tik šiuo laiku baigdavosi samdinių, kumečių (*ordinarninkų*) tarnybos pas šeiminkus laikas. Samdiniai atsisveikindavo su buvusiu šeiminku ir, jei šis prastai atsilygindavo ar ko nors samdiniui neduodavo, – šie jam krėsdavo pokštus. Pvz., jei šeiminkas neduodavo išeinančiam samdiniui malkų, šis jam užkišdavo kaminą ir pan. Ilgainiui tokia pokštų tradicija perėjo į Kupolines.

Kupolinės su visais aprašytaisiais papročiais Kriaunų ir Obelių apylinkėse buvo švenčiamos iki Antrojo pasaulinio karo. Apklaustųjų tvirtinimu, jau nuo 1925 metų, kai kaimai šiose apylinkėse pradėjo keltis į vienkiemius, Kupolinių tradicijos pradėjo nykti. Beveik visai išnyko Kupolinių šventimas Antrojo pasaulinio karo metu. Bet po karo vėl atgijo.

Kupolinių šventimas išlikęs šiose apylinkėse iki šių dienų. Iki šių dienų deginami laužai, stebulės, susirenka jaunimas. Ir šiais laikais nuo aukštesnio kalno birželio 23 dienos vakare suskaičiuotum apie dešimtį ir daugiau ugnių. Tik nebėra senovinių papročių, nebeskamba taip dainos, nebe taip pinami vainikai ir daug rečiau jais pasveikinami varduvininkai. Daugelį šių papročių pakeitė išgertuvės. Kupolinių laužai sukraunami iš mašinų padangų, į laužą priverčiama tepalų ir pan. Iš vienos moters pasakojimo:

– *Unksčiau da ir aš nuveidavau pre lauža. Kuriais čia metais nuvejau, tai kaip užsikūre juodas padangas, kaip sugava galvų baisus kvapas – tai dabar ir kojas nebekeliu.*

Pasakojo:

1. Jonas Belanoška, gim. 1912 m., gyv. Matiėkų k.
2. Aleksas Daugėla, gim. 1901 m., gyv. Obėliuose
3. Anelė Jasiūnienė, gim. 1896 m., gyv. Vieversynės k.
4. Antanas Kavaliauskas, gim. 1903 m., gyv. Palūgės k.
5. Ona Klabilienė, gim. 1901 m., gyv. Baršėnų k.
6. Antanina Kralikienė, gim. 1912 m., gyv. Baršėnų k.

7. Ona Petkauskienė, gim. 1912 m., gyv. Kriaunų k.
8. Ona Ragaišienė, gim. 1913 m., gyv. Mičiūnų k.
9. Ona Sadauskienė, gim. 1896 m., gyv. Mataučiznos k.
10. Magdalena Skvarnavičiūtė, gim. 1907 m., gyv. Aukštakojų k.
11. Anelė Smalinskienė, gim. 1900 m., gyv. Mingėlių k.
12. Vladas Strungys, gim. 1895 m., gyv. Obėliuose
13. Stefanija Šajaukienė, gim. 1900 m., gyv. Trumponių k.
14. Stefanija Šakalienė, gim. 1919 m., gyv. Bradėsių k.
15. Ona Širvienė, gim. 1901 m., gyv. Aukštakojų k.
16. Antanas Širvys, gim. 1905 m., gyv. Bajorų k.
17. Emilija Tininienė, gim. 1921 m., gyv. Vieversynės k.
18. Uršulė Tumėnienė, gim. 1903 m., gyv. Kálniškių k.
19. Petras Zauka, gim. 1903 m., gyv. Obėliuose
20. Ona Zaukienė, gim. 1906 m., gyv. Obėliuose
21. Anastazija Žuklienė, gim. 1900 m., gyv. Bajorų k.

Atlaidai

Algimanta Raugienė

Atlaidai seniau užėmė labai svarbią vietą suaugusiųjų ir jaunimo, artimųjų ir giminių bendravime. Tuo labiau kad atstumai tarpukario metais, kaip mėgsta sakyti dabartiniai septyniasdešimtmečiai, buvę daug didesni, nes transporto priemonės buvo kitokios: arkliais ir pėsčiomis. Dviračius turėjo labai nedaug kas.

Žymesni Kriaunų ir kai kurių gretimų parapijų atlaidai:

Kriaunosė – žymiausi Dievo Apvaizdos (*Apveizdos*) atlaidai tryliką sekmadienį po Velykų (šeštą sekmadienį po Sekminių). Be jų, Kriaunose buvo švenčiami Šv. Jokūbo – liepos 25 d., Globos (*Apiekos*) – apie lapkričio 10 d.;

Aleksandravėlėje – Šv. Ignato (*Ignacijūšo*) – liepos 31 d., Paguodos (*Patiešijimo*) – paskutinį rugpjūčio sekmadienį;

Obėliuose – Marijos Škaplerinės (*Škapliernos*) – liepos 16 d., Šv. Onos – liepos 26 d.;

Jūžintuose – Šv. Baltramiejaus – rugpjūčio 24 d.;

Lūkštuose – Porciunkulės (*Parcinkuliai*) – rugpjūčio 2 d.;

Antžavėje – Dievo Apvaizdos (kaip ir Kriaunose).

Į tolimesnius miestelius ir gyvenvietes važiuodavo lengvais, gražiais vežimais su lingėmis (*lineikomis*), užsikabinę žvagulius, kad linksmiau būtų. Pėsčias, dar ir basas, kažin kur labai toli į šventes nenuėisi. Tausodavo apavą, todėl tik nuėję į šventorių apsiaudavo. Kriaunų parapijoje labai turtingų žmonių buvo nedaug: Pākriaunio dvare gyveno ponas Augaitis, o Norvėdiškio kaime – stambus ūkininkas Kazanavičius.

Neturtingas buvo Kriaunų kraštas, bet žmonės geri, mokėjo būti linksmi ir laimingi iš nieko.

Kriaunų bažnyčia vadinama Dievo Apvaizdos bažnyčia. Kriaunų parapijoje patys populiariausi, patys didžiausi ir gražiausi buvo Apvaizdos atlaidai liepos mėnesį.

Prieš atlaidus po kaimą vaikščiodavo bažnyčios paskirtas žmogus ir rinkdavo maistą, nes per atlaidus suvažiuodavo bent keli kunigai ir jiems reikėjo paruošti vaišes (*pataisyti balių*). Kaip pasakojo Veronika Kralikienė, kilusi iš Baršėnų kaimo, kunigas Pr. Raščius (1902–1984) Veronikos senelę buvo paskyręs dovanas iš kaimo rinkti. Ji, kartu pasiėmusi ir Veroniką, eidavo rinkti maisto maždaug savaitę prieš atlaidus. Veronika sako, kad kaimiečiai dovanų – kiaušinių, dešrų, skilandžių (*kindziukų*), sviesto, grietinės, sūrio ir kitokių gėrybių – duodavo noriai, o štai Pākriauniuose gyvenę žmonės sako, kad maisto kunigams rinkimas buvo nemaloni procedūra. Turi ar neturi, vis tiek privalai duoti, nesvarbu, kad tavo vaikai galbūt alkani. Vos ne prievarta reikėjo duoti, nes jeigu neduodi, tai apšaukia bolševiku arba netikinčiu, o tai buvę dar nemaloniau.

Iš anksto nei giminių, nei draugų į vaišes po atlaidų (*pokermašes*) nekviesdavo, o užprašydavo tą pačią atlaidų dieną. Pirmiausia visi susirinkdavo į bažnyčią, o paskui – jau visa kita. Jeigu kas pasidarydavo alaus, tai *pokermašė* trukdavusi ir tris dienas. Keletui dienų paviešėti krikštatėviai pasilikdavo krikštavaikius.

Ar buvo tikimasi svečių, ar ne, bet prieš atlaidus visi tvarkydavosi kuo gražiau: šlavė kiemus, ravėjo darželius, šveitė langus, suolus, stalus ir grindis. Kas neturėjo grindų, barstė šviežiu smėliu aslą, paklodavo ajerų lapų, kad labiau kvėpėtų.

Švenčių maistas buvo paprastas. Jeigu turėdavai rūgštaus pieno su bulvėm arba žuvyčių, patroškintų su bulvėm ir morkom, – tai jau gerai. Svarbiausia, niekas nesistebėjo ir neapkalbėjo (*nesidyvijo*). O jeigu turėjai alaus pasidaręs iš cukrinių runkelių, ruginės naminės (*samagono*) pusbutelėlį (*pusbonkėlį*), pyrago ir kompoto iš džiovintų obuolių – tai jau ir visas balius. Kartą Rōkišky Mataušo atlaidų pokermašėje, Gindvilių kaime, kur gyveno O. Kalašauskienės vyro sesuo, vilkas išpjovė išvakarėse avis. Tai svečius vaišino likusia nuo vilkų mėsa. Ir nebuvo šleikštu, o visai skanu. Be to, viskas savaime suprantama – bet tik yra ką valgyti. Jeigu yra obuolienės, kaimiško ragaišio, pyrago, bandelių, sviesto, varškės arba sirupo (labai ilgai virintos cukrinių runkelių sunkos) ir paskrudintų miežių kavos, išvirtos užbalintoj cukrinių runkelių sunkoj, – tai vaišės tiesiog nuostabios. Iš cukrinių runkelių sunkos kaimo žmonės mokėjo labai daug įvairių patiekalų pasigaminti. Turtingesni atlaidų proga pasipjauzdavo vištą, aviną ar ožiuką.

Atlaidų dieną paprastai pas visus to krašto, kur vyksta šventė, žmones būdavo svečių. Kuo turi, tuo vaišini, niekas *nesidyvija*, visi supranta, tuo labiau kad atlaidų metu gali susitikti ir su labai seniai matytais giminėmis, kurie toli gyvena.

Įdomiausia, kad atskirų kaimų jaunimą, pavyzdžiui, Baršėnų ir Kriaunų, buvo galima atskirti iš aprangos. Baršėnų mergos su skarelėm, o Kriaunų mergų suknelės ilgesnės ir t. t. Kad ir neturtingas jaunimas buvo, bet linksmas. Žmonės anksčiau daug labiau gerbė vieni kitus, nebijojo vieni kitų. Nebuvo taip, kaip dabar, kad miške žvėries nebijok, o žmogų pamatei – bėk kiek įkabindamas.

Nei moterys, nei mergos į atlaidus neidavo su kelnėm. Juk nesimato nei mergos, nei moters dailumo, kai ta „*apsičiūdija su kelnėm kaip bernas*“. Be to, bažnyčia – tai visai ne ta vieta, kur moterims galima eiti su kelnėmis.

Kelias dienas prieš atlaidus davatkos, jaunimas ir bažnyčias aptarnaujantys žmonės pradėdavo rūpintis šventoriaus tvarka, švara, puošimu. Pats didžiausias talkininkas buvo jaunimas. Vasarą bažnyčias puošdavo berželiais, pataisų ir rūtų vainikais, altorius – bijūnais (*pinavijom*), lelijom, smidrais. Kažin kokių *mandrų* gėlių kaimas nežinojo, rožių tada dar niekas neaugino. Kaimo darželių gėlės dažniausiai buvo lineliai, nasturtos, kosmėjos (įvairiaspalvės ramunėlės), piliarožės, žirnikai, mėtos, rūtos, mirtos, bijūnai, baltosios ir atžagarės lelijos, smidras, šalavijai (*šalavijos*). Labiausiai buvo mėgstamos nasturtos. Jas labai noriai sodindavo ir ant kapų.

Šventoriaus vartus puošdavo tik prieš vyskupo atvažiavimą. Tada bernai, puošniai apsirengę, raiti sutikdavo vyskupą.

Žmonės mėgo dalyvauti atlaiduose ne tik savo parapijoje. Vieną kartą vienoje parapijoje, kitą kartą – kitoje. Iš tolimesnių parapijų atlaidų tiek pėsti, tiek važiuoti, kiekvienas pagal savo galimybes, grįždavo tik kitą dieną arba ir po trijų dienų. Tie, kas turėjo arklius ir lineikas arba kitokį transportą, važiuodavo su šeimomis, jei vietos likdavo, pavėžėdavo ir kaimynus.

Jaunimas važiuodavo ar eidavo atskirai. Ir vaikinai, ir merginos stengdavosi į atlaidus vykti kartu, nes kartu buvo ir įdomiau, ir linksmiau. Net ilgiausias kelias neprailgdavo, gražiai bedūkstant, linksmi beišdykaujant.

Retai kada į atlaidus išvykdavo iš vakaro. Keldavosi daug anksčiau, nes nepaliksi ūkio ir gyvulių nepašertų. Į atlaidus eidavo, važiuodavo visi: ir vaikai, ir jauni, ir seni.

Suvažiavę į atlaidus, *lineikas* ir vežimus sustatydavo į griovį šalia kelio, apie kokį kilometrą nuo bažnyčios iki Kriaunų dvaro. Arklius iškinkydavo, ienas iškeldavo aukštyn ir pririšdavo prie vežimo, o arklius – prie ienų ir paduodavo jiems ėsti. Pirmiausia eidavo visi į bažnyčią. Kriaunų bažnyčioje visi ir nesutilpdavo. Pilnutėlis būdavo ir šventorius. Tokie dideli būdavo Apvaizdos atlaidai Kriaunose, kaip pasakoja baršėniškis Petras Driskius.

Tik po karo atlaidai jau nunyko, nes žmonės bijojo eiti į atlaidus, bijojo, kad neišvežtų Sibiran.

Netgi karo metu, ir tai atlaidai buvo nemaži. 1942 m. kunigas Pranas Raščius į Kriaunų bažnyčią buvo pasikvietęs misionierių iš užsienio. Tris dienas tasai sakė pamokslus, kad net visi žmonės verkė. O jis sakė, kad „*samagonas yra pirmas priešas, o bolševikai – antras*“. Ta proga Kriaunų bažnyčios šventoriuje buvo pastatytas Misijų kryžius, kuris ir dabar ten tebestovi.

Po šio misionieriaus pamokslų net ateistas Bronius Kavaliauskas pasidarė tikintis ir pamaldus žmogus, visai kitoks, negu buvo anksčiau, net šventose procesijose dalyvaudavo.

Į atlaidus visi eidavo ar važiuodavo pasipuošę pačiais geriausiaisiais, kokius turėjo, drabužiais. Batus, kaip jau minėta, apsiaudavo prie šventoriaus.

Atlaidų metu bažnyčioje buvo renkamos aukos. Aukodavo dažniausiai pinigais: kas turėjo, dėjo į aukų dėžutes. Sūrį, medų, kiaušinius ir kitas gėrybes atiduodavo kunigams.

Aplink bažnyčią eidavo labai puošnios ir gražios procesijos. Vyrai nešdavo kryžių, žibintus (*liktorius*), baldakimą, bažnytines vėliavas. Tačiau kai kurias vėliavas nešdavo tik merginos, apsirengusios vėliavos spalvos suknelėmis. Pateikėjai prisimena, kad vėliavos buvo tamsiai raudonos, violetinės ir kitokių spalvų. Tokią vėliavą nešdavo 9 merginos, dažniausiai iš vieno kaimo: viena – pačią vėliavą, 8 – vėliavos kaspinus (4 priekyje, 4 už jų).

Tarpukario metais savo vėliavas procesijos metu ėmė nešti kai kurios religinės pakraipos organizacijos. Baltą angelaičių vėliavą nešdavusios 5 mergaitės tautiniais kostiumėliais. Pavasarininkų vėliavos nešėjos būdavo apsirengusios tamsiai mėlyna pavasarininkų uniforma ir pan.

Be to, buvo nešami procesijų altorėliai. Mergaitės ant pagalvėlių (*paduškėlių*) nešdavo Jėzaus širdį ir erškėčių vainiką. Nešamų vėliavų, altorėlių ir kitos šventos atributikos būdavę tiek daug, kad kunigui dar tik išeinant pro duris pirmieji su kryžiumi ir vėliavomis jau grįždavę. Procesijos metu baltomis suknelėmis pasipuošusios mergaitės barstydavo gėles kunigui po kojų.

Per mišias kunigams patarnaudavo zakristijonas ir klapčiukai – garbingiausių tikinčiųjų vaikai. Juos kunigas tam paruošdavo iš anksto. Tai buvo labai garbinga pareiga. Ir toli gražu ne kiekvienas apie tai galėjo svajoti.

Po pamaldų vykdavo vaikštytynės, susitikimai su draugais, pažįstamais, giminėmis. Visi būdavo atsivežę iš namų maisto: pyrago, kiaušinių, lašinių, kumpio, sausainių, sumuštinių, o kai kas ir koki pusbutelėlį. Tik jau tokių gėrimų, kaip dabar, gink Dieve, nebuvo. „*Nebuvo mados*“, kaip sako P. Driskius.

Sakykim, kad ir Obeliuose – buvo du restoranai, bet girtų šlitinėjančių niekas niekada nematė. Pusbutelis (*pusbonkis*) – 0,25 l degtinės kainavo 2 litus, o spirito – 4 litus. Betgi tą pusbonkėlį paprastai gerdavo 4 vyrai. Jie nuo to tik linksmesni, smagesni tapdavo. Tokio dalyko, kaip degtinės perpardavinėjimas, tarpukariu niekas nežinojo. Kriaunose buvo toks vargšas žmogelis Butkus, kuris slapta turėdavo degtinės, bet brangiau tik 20 centų tepaimdavo. Jis labai neturtingas žmogelis buvo: rankomis kuopė tualetus, lupdavo kritusių gyvulių odas. Degtine privačiai prekiauti buvo labai negražus, negarbingas reikalas, o pamatyti girtą – tai labai retas reiškinys.

Kiek tik giminių ar draugų bei kaimynų grupelėn susirinkdavo, tai visi ir susėsdavo užkandžiauti. Tokia vieta Kriaunose buvo netoli bažnyčios (dabar toje vietoje stovi neveikianti Kriaunų pirtis).

Susitikimuose po pamaldų ūkininkai su samdiniais nebūdavo kartu. „Nepriklausomas“ jaunimas (t. y. tie, kurie būdavo atlaiduose be šeimų) susėsdavo atskirai.

Kai kas pačius atlaidus vadino *kermošiais*. Jų metu būtinai būdavo ir turgus, ir mugė, ir jomarkas – viskas kartu, tik skirtingose miestelio ar bažnytkaimio vietose. Privažiuodavo smulkių bažnytinių reikmenų, smulkių tikybinės praktikos daiktų pardavėjų (*škapliernikų, brostvininkų*), įvairių fokusininkų (*monelnikų*), pristatydavo kioskų (*būdu*) ir prekiaudavo įvairiomis prekėmis. Šventais paveikslėliais, škaplieriais, šventa literatūra, rožančiais prekiaudavo šventoriuje. Čia pardavinėdavo ir įvairiausius saldinius, ypač tuos ilguosius – *kermašavus*. Su riestainių (*baronkų*) vežimais jau iš vakaro atvažiuodavo iš Rōkiškio. Nebuvo girdėta, kad kas ką apvogtų, nebent pasitaikydavo koks čigonas.

Labai įdomiai dirbo *monelnikai* – reikėjo mesti kapeiką ir spėti, kuri monetos pusė atsivers į viršų. Jeigu atspėji, atiduodavo pinigų ir dar pridėdavo saldinių už tokią pat sumą. Jeigu neatspėji, prarandi pinigų ir visai nieko negauni. Monelnikai sutraukdavo daug žmonių.

Kriaunose per atlaidus pardavėjai (*kromelninkai*) daugiausia būdavo vietiniai. Rusai iš Strāvų kaimo priveždavo visokių saldinių, įvairių kepinų, sausainių (*piernykų*), riestainių (*baronkų*). Kriauniečiai su rusais ir šiaip draugavo, nesipyko.

Patys didžiausi atlaidai Kamajū parapijoje buvo Joninės (birželio 24 d.). Nors per Jonines visose parapijose, bet ne visose tą pačią dieną, būdavo atlaidai, tačiau ne visur pažymėdavo Jonines taip smagiai ir linksmai, kaip Kamajuose. Kamajū aikštėje būdavo per kelias parapijas garsėjantis, išpūdingas turgus, užimantis visą didžiulę aikštę. Susirinkdavo visų galų meistrai su savo darbais: kubilais, geldomis, šaukštais, grėbliais, ližem, sietais, kibirais, pakinktais (pavalkais, balneliais ir kt.), baldais, ratais, vežėčiomis. O svarbiausia, tik Kamajuose per Jonines buvo galima nusipirkti arklį, gatavai pakinkytą į vežėčias su visais reikalingais padargais.

O štai Aleksandravėlėje per *Patiešijimo* atlaidus neapsieidavo be muštynių. Ten pykosi rusai su lietuviais. Net į bažnyčios tvenkinį sugriūdavo besimušda-

mi. Buvęs toks mušeika Julius Idas. Jis vis imdavęs kabinėtis, sukeldavo muštynes, kiti puldavo ginti, ir taip užvirdavusi tikra pekla.

Į atlaidus susirinkdavo ir elgetos (*ubagai, žebroakai*), kurie daugiausia buvo vietiniai. Kartais tų elgetų ir daug prieidavo. Eidavo pėsti, nebent kas pasigailėjęs paveždavo. Kur jau ten *žebrokas* arklį turės? Susėsdavo jie paprastai šventoriuje netoli bažnyčios durų, kad tik praeidami žmonės juos kuo geriau pamatytų.

Iš tokių garsesnių elgetų buvo tokia Petrusė Kišūnaitė, invalidė. Ji ne tik elgetavo, bet sugebėdavo ir užsidirbti: perpardavinėjo pipirus, dažus. Elgetėlė Baliukas Lokcikas, kitaip dar vadinamas Lopetyte, irgi ne tik elgetavo, bet ir uždarbiaudavo – paprašytas atveždavo įvairių daiktų: kibirų, bidonėlių, kaspinų, vinių ir kitų smulkių ūkinių prekių.

Kai prisirinkdavo elgetų daugiau arba kai prasidėdavo šalčiai, tie žmogeliai prieglobstį rasdavo netoli nuo Kriaunų gyvenusių Uršulės ir Benedikto Kavaliauskų namuose. Ubagėliams buvo skirtas vienas kambarėlis. Kitur ubagus retai kas priglausdavo. Tiesiog niekas nenorėjo turėti reikalų su jais... Buvo tarp jų ir nevisapročių, kaip toksai, vadinamas Labanoru, kuris prašydavo maišelin (*terbelėn*) rūgštaus pieno pripilti.

Kermošinius daiktus elgetos susirišdavo į skarelę. Kad ir ne elgetos, ir tai daiktelius ir maistą susirišdavo skarelėn. Rankinukus ar rankines labai retai kas turėdavo. Už dovanas ir aukas (labiausiai jiems patikdavo pinigai) elgetos pasimeldavo, sukalbėdavo poterius.

Po mugių, jomarkų ir vaikštynių bei pasisėdėjimų ant pievutės ir pasivaišinimų visi kartu su svečiais ir giminėmis keliaudavo į namus arba į viešnages (*pokermašės*). Kai kas tą pačią dieną grįždavo namo, kai kas pasilikdavo bent trejetui dienų, jei dar buvo alaus ar naminės.

Atlaidų dienomis visada būdavo rengiamos gegužinės. Baršėnų kaime per Apvaizdą gegužinė vykdavo ant kryžkelės arba Krukausko beržynėlyje. Į jas susirinkdavo, kas netingėjo: ir seni, ir jauni. Groti mokėjo beveik visi baršėniškiai. Bajorų kaime gegužinė dažniausiai būdavo „prie Kelečiaus“. Kartais susiedavo berželiais papuoštoje mokykloje, Valiulio klojime arba kieno nors namuose. Aptveria tam tikrą vietą berželiais, pastato suolus – štai ir vieta gegužinei! Nebuvo nė



Pokermašė pas Kazimierą ir Barborą Lokcikus Bajorų k. Sėdi (iš kairės): Antanas Makuška, K. Lokciko motina, Petronėlė Makuškienė; stovi (iš kairės): Juozas Makuška, Barbora Lokcikienė (Makuškaitė), Kazimieras Lokcikas. Apie 1933 m.



Po Dievo Apvaizdos atlaidų. Pirmoje eilėje (iš kairės): Kazimieras Lokcikas, Zauka, klajojantis dailininkas (pavardė nežinoma); antroje eilėje (iš kairės): Petronėlė Makuškienė, Barbora Lokcikienė (Makuškaitė), Adelė Makuškienė (Matijošiūtė), neatpažintas vyras. Apie 1955 m. J. Sinicos nuotr.

vieno kaimo, kuris nebūtų turėjęs savų muzikantų, tad gegužinėje kas mokėjo, tas ir grojo. Labiausiai buvo mėgstama dvielė Peterburgo (*Peterburgska*) armonika.

O kaip gražiai dainuodavo per gegužines. Čia tik padainavo mergos, čia jau bernai užtraukia. Ir įvairiausius žaidimus žaisdavo, ir ratelius eidavo. Viskas buvo atvirai, visos motinos žinojo, kokie bernai apie jų dukteris sukasi.

Gegužinėse kartais ir muštynės kildavo. Mušdavosi dažniausiai dėl mergų. Būdavo, kad susipliekdavo kaimo bernai su kito kaimo bernais, bet tai irgi vyko dėl mergų. Girtų žmonių gegužinėse beveik nebūdavo. Girtą pamatyti – tai jau buvo nuotykis, kuriuo visi – ir dideli, ir maži – labai stebėdavosi. Kriaunų papirijoje neteko girdėti, kad užmuštų kas vienas kitą per vakarėlių ar gegužinių muštynes, nors įsiutę bernai kartais nuo kumščių pereinavo ir prie laužomų tvorų. Visi bijojo atsakomybės, nes kitą kartą niekas nebeleistų vakarėlio ar gegužinės daryti „sugadintoj vietoj“. Be to, apie didžiausius muštynių kaltininkus visi greitai sužinodavo. Kitas šeiminkas paprašydavo ir sulaužytą tvorą sutaisyti. Be to, anais laikais nebuvo mados, kad jaunimas neklausytų vyresnių žmonių.

Išleisdami svečius ar gimines iš *pokermasės*, visi susitardavo susitikti būsimuose atlaiduose, ten, kur jie turėjo būti. O jeigu ir nepakviesdavo į kitus atlaidus, tai vis tiek visi žinojo, kad susitiks, jei tik gyvi bus. Juk atlaidai tai ir buvo visų laukiamos nuostabiosios religinės šventės – šauniausios progos susitikimams, giminių, draugų, pažįstamų, artimųjų bendravimui.

Per atlaidus visi veždavo *kermošinių lauktuvių* likusiems namuose arba giminėms, pas kuriuos atvažiavo *pokermasėn*. Kas turėdavo, pasiimdavo iš namų, be to, buvo galima lauktuvių nusipirkti.

Yra buvę ir tokių atvejų, kaip štai šis. Marti norėjo atsikratyti sena vyro motina. Kad šiai nereikėtų pirktis valgio atlaiduose, įdėjo bandelių, apteptų sviestu su žiurkuodžiais. Senoji buvo šykštoka: nei atlaiduose pirko *kermasavų* lauktuvių, nei bandelių valgė. Tas bandeles parsinešė atgal namo. Kai vaikaičiai ją pasitiko, prašydami *kermasavų* lauktuvių, močiutė jiems atidavė bandeles, marčios

jai įdėtas. Vaikai suvalgė bandeles ir mirė. Taip marti, keršydama vyro motinai, atkeršijo pati sau.

Sunkūs pokario metai atsiliepė visam kaimo žmonių gyvenimui. Kur ten berūpės iškilmingos šventės, kai iš vakaro nežinojai, kas ateis pas tave naktį, o kas – dieną. Liksi gyvas ar nebesulauksi ryto, ar ryt poryt jau tave į tas „siberijas“ išveš. O paskui bolševikų buvo viskas uždrausta. Jei kas ką darė – tai slaptai.

Vyresnio amžiaus žmonėms liko prisiminimai apie puikius prieškario atlaidus, iškilmingas ir labai gražias, puošnias procesijas, linksmas gegužines ir vakarėlius.

Netgi karo metu tuose bažnytkaimiuose ir miesteliuose, per kuriuos atlaidų metu nėjo frontas, atlaidai dar būdavo nemaži, tiktai gal tylesni ir paprastesni. Padaugėjo elgetų (*žebroku*). Jų gretos pasipildė pabėgėliais nuo karo (*biežançais* ir *biežancomis*).

Ačiū Dievui, kad Nepriklausomos Lietuvos sąlygomis jau vėl pradeda atgimti buvusių atlaidų tradicijos.

Pasakojo:

Petras Driskius, Ona Kalašauskienė, Marijona Pašlienė, Stasė Prascienienė
ir Juozas Urbonavičius.

Vestuvių papročiai*

Rita Ramanauskienė, Jolanta Skukauskaitė

Merginos seniau tekėdavo 23–28 metų, o vyrai vedavo 25–30 metų. Piršliu būdavo pagarsėjęs apylinkėje žmogus, mokąs daug kalbėti. Piršliai atvažiuodavo bet kurią savaitės dieną, išskyrus penktadienius, nes tada jų niekas nepavaišins mėsa. Kad piršliai atvažiuoja pas merginą, greitai sužinodavo visas kaimas. Jei namai arti kelio, tai matosi, pas ką piršlys važiuoja. Vakare jaunimas bėga pažiūrėti pro kambaros langelį, nes langai būdavo be užuolaidų, todėl viskas gerai matydavosi.

Piršlys, atvažiuavęs su jaunikiu, sakydavosi, kad paklydę, iešką kelio arba norį pirkti arklių ar karvę arba kad matę skrendant gulbelę ir sekę iš paskos. Jaunosios tėvai, suprasdami apsilankymo priežastį, kviečia svečius prie stalo. Piršlys išsitraukia pusbutelį degtinės ir baltą nosinę. Nosinę išskleidžia ant stalo ir ant jos pastato butelį. Tėvai pavaišina svečius, ką turi geriausio: kepa kiaušiniene, užkaičia virdulį (*samovarą*). Valgant jaunikis apžiūri jaunąją. Tėvai paprastai rodydavo tik vyriausią dukterį – jaunėlės dar spės ištekėti, joms buvo uždrausta rodytis troboje. Jei jaunesni vienas kitam patiko, piršlys derasi dėl pasogos ir kraičio. Pasoga – tai pinigai ir gyvuliai: į važį ar vežimą pakinkytas arklys, karvė, kiaulė, avis. Pinigų pasogai duodavo labai įvairiai: 100, 500, 1000, o kartais net 2000 litų. Kraitis – jaunosios išaustos drobės, marškos. Kuo daugiau kraičio turi jaunoji, tuo jai pačiai bus geriau, o tai reikės vargti, kol prisiaus.

Sutarę su piršliu, jaunosios giminės ar tėvai važiuodavo į jaunikio ūkį – į *pražvalgas*. Jaunoji irgi važiuodavo. Po pražvalgų jaunesni važiuodavo pas kunigą užsاکų. Kunigas per pamokslą tris sekmadienius iš eilės skelbdavo užsاکus, o ketvirtąjį įvykdavo vestuvės.

Vestuvės iki Pirmojo pasaulinio karo tęsdavosi visą savaitę, o Lietuvos Respublikos laikais jau tik vieną dvi dienas. Paprastai prasidėdavo sekmadienį ir tęsdavosi iki pirmadienio vakaro.

Kai kur šeštadieniais rengdavo *mergvakarius*. Pas jaunąją draugės pindavo vainikėlių, dainuodavo ir ruošdavo gryčią vestuvėms. Jaunosios pusės svečiai suvažiuodavo šeštadienį. Sekmadienį atvažiuodavo jaunikis su



Jaunieji Kazys ir Teklė Daniai. Trumpiškių k. 1918 m.

* Medžiaga rinkta per Vilniaus universiteto kraštotyryninkų ramuvos ekspediciją 1980 m.



*Kazio ir Teklės
Danių vestuvės
Trumpiškių k.
1918 m.*



*Antano ir Angelės Eigminių vestuvės Bajorų k.
Sėdi (iš kairės): Antanas Bakutis, Emilija
Bakutienė (Eigminaitė), Alfonsas Gačionis,
Marytė Gačionienė (Kulytė), Angelė
Eigminienė (Eigminaitė), Antanas Eigminas,
Edvardas Eigminas. 1928 01 29*

savo puse ir atveždavo vainikėlių. Vyriausias pajaunys atnešdavo vainikėlių lėkštutėje ir sakydavo: „Už daug mylių atvažiuvom, atvežėm vainikėlių.“ Prieš važiuojant į bažnyčią jaunoji atsėdavo už stalo su pamergėmis ir sročia. Pamergės prisega vainikėlių jaunajai, o

vyriausioji pamergė – jaunikiui. Kitos pamergės prisega savo pajauniams baltas juosteles (*stūgeles*). Pamergės pajauniams išrinkdavo jaunoji arba sročia. Pajauniai pamergėms duodavo saldinių. Viena moteriškė pasakojo, kad jai teko būti vie-



*Mataušo Leikaus
ir Ievos Zamarytės
vestuvės.
Rakališkio k.
1937 08*



*Jaunieji Mataušas
ir Ieva Leikai prie
bromo. 1937 08*

nose vestuvėse, kur vienam pajauniui nepatiko jo pamergė, norėjęs eiti su kita, tai jis pamergei davęs tik vieną saldainį. Visiems buvę juoko. Prieš išvykstant į bažnyčią jaunieji susodinami kartu. Tėvai sėdi ant suoliuko, jaunoji raudodama bučiuoja jiems rankas ir kelius. Tėvai palaimina. Į bažnyčią važiuodavo jaunoji su savo svotais, o jaunikis su savais. Kartais jaunieji brikelyje sėdėdavo kartu.

Į bažnyčią jaunasis eina pro didžiąsias duris, o jaunoji ir pamergės su pajauniais – pro zakristiją. Bažnyčioje jaunieji sutuokiami, kunigas sukeičia žiedus. Po jungtuvių jaunieji važiuoja namo, o jeigu svočia turtinga, tai po bažnyčios važiuojama paviešėti pas svočių *ant kvartieros*. Svočia nusišamdo miestely butą, atsiveža vaišių ir vaišina vestuvininikus. Iš čia visi važiuoja pas jaunąją.

Namuose jaunuosius sutinka jaunosios tėvai prie vartų (*bromo*) su duona ir druska. Prie vartų susirenka ir neprašytų svečių (*guogių*). Kambaryje svečiai padaro *sodą* – tai aukštai ant sienos pakabinta eglutė. Ant eglutės pritaiso žmogeliuką – *agradnyką*. Žmogeliuką tampo už siūlo – jis kilnoja rankas, juda. Eglutė papuošiama spalvotais popieriukais. Kambaryje už stalo sėdi tariami „jaunieji“. Jaunųjų palydai reikia išsipirkti *sodą*. Svečiai sėdi už stalo ir dainuoja:

*Mūsų sodas yr nedykas,
 Mūsų sode agradnykas,
 Mūsų sodi visa yra,
 Vinogradų uogas byra.
 Suvažiavo Rygos kupčiai
 Visi sukčiai,
 Išvažiuokit jūs, vyžuočiai,
 Atvažiuos mums kalešuočiai.*

Pajauniai ir svotai derasi su svečiais, klausia: „Ar su *pievom* parduodat sodą?“ Jei taip, tai paima nuo stalo staltiesę su visais daiktais. Svečiai derasi kuo brangiau parduoti sodą. Jaunikis duoda riestainių virtinę, saldainių, degtinės, svočia – svočios pyrago (*kaurygo*). Nupirkus sodą, ant stalo sudedami valgiai.

Valgiai buvo įvairūs. Jaučiamas labai didelis skirtumas iki Pirmojo pasaulinio karo ir po jo. Iki karo vestuvės trukdavo vieną ar dvi savaites, sueidavo daug svečių. Valgiai buvo labai paprasti: kopūstų sriuba, kruopos, mėsa. Mėsą visi valgė iš dubens, ją imdavo pirštais, apgrauždavo kaulus. Duodavo pašildyto alaus su grietine. Degtinės pusbutelį pastatydavo jaunas, svotai, pajauniai. Prie stalo visi netilpdavo. Pirma pavalgydavo jaunieji, svotai, pamergės su pajauniais, paskui giminės. Guogiai prie stalo nesėdavo.

Po Pirmojo pasaulinio karo vestuviniai valgiai pasidarė žymiai įvairesni. Juos ruošdavo šeimos nariai, kartais šeimninės. Miežinį alų darydavo jaunosios tėvas. Per vestuves jaunosios pusėje pirmi pietūs būdavo svočios. Paskui vaišindavo jau šeimnininkai. Turtingose vestuvėse būdavo įvairių valgių: keptos žuvys, kimštas zuikis, keptos veršiuko kulšys, įvairūs kepiniai: sausainiai, bandelės, tortai, kaurygas. Pastarąjį kepdavo didelėje apvalioje skardos formoje. Pyrago viršų aptupdydavo visokiausiais iš tešlos padarytais paukščiukais, gėlytėm, žirniukais, saldainiais. Kepdavo ir riestainius (*kringelius*). Darydavo keptinį alų.

Pavalgius nuima valgius ir pastato ant stalų ašočius (*uzbonus*) su alumi. Muzikantai pradeda groti, jaunimas, visi svečiai šoka. Jaunąją pašokdindavo svotas, norėdamas įsitikinti, ar jaunoji ne *kliba*. Atsidėkodama jaunoji svotui dovanoja rankšluostį arba stuomenis. Jaunąją šokdindavo vyriausias pajaunys, svečiai. Vestuvėms įpusėjus, svečiai, pajauniai ir pamergės mesdavo jaunajai pinigų „ant žiedo“ (*pakastą*). Muzikantai pradeda groti ir šaukia neprašytus svečius (guogius): guogis įmeta pinigą, muzikantai jo garbei sugroja dainą, paskui jis pavaišinamas degtine, alumi, svočia atpjauna kaurygo gabalėlį.

Jaunajai dovanodavo dovanas. Pamergės – smulkius daiktus: lėkštes, staltieses, drobėles. *Pakastą* kartais sumesdavo gana nemažą. Abi pusės meta pinigus ir varžosi: jaunosios pusė – „*mūsų duktė*“, o vyro pusė – „*mūsų marti*“. Garbingesnė ta pusė, kuri daugiau primeta pinigų. Prieš Antrąjį pasaulinį karą *pakastas* išnyko.

Prieš išvažiuojant į vyro pusę jaunajai nuimamas vestuvinis šydas (*tulios*) ir vainikėlis. Nuima vyriausia pamergė, kai kur svočia, ir jaunoji aprišama skarute. Kai kur jaunoji į vyro pusę važiuodavo su tuliomis. Viena moteriškė pasakojo, kad bažnyčioje jai kunigas liepęs nuimtą vainikėlį saugoti iki mirties ir paskui įsidėti į karstą.

Išvažiuojant iš jaunosios, svečiai vogdavo viską, ką tik nutverdavo: paukščius, namų apyvokos daiktus. Labai buvo paplitęs kačių vogimas. Vienas vyriškis pasakojo, kad jis, būdamas pajauniu, sugavo 5 kates ir sukišo į maišą. Nuvažiavo į vyro pusę, paleido kates. Kambaryje baisus kačių kniaukimas. Kitas pasakojo, kad pavogė gaidį ir nusivežė į vyro pusę. Gaidžiui prilašino degtinės, tai jis girtas pradėjo giedoti, niekaip nenutyla. Atvežė išklypusį ratelį – vadinasi, jaunoji bloga verpėja.

Jaunosios kraitį dažniausiai išveždavo vestuvių metu. Pamergė, sesuo ar motina sėda ant kraitinės skrynios, jaunasis turi išsipirkti, duoti seseriai kokius 5 litus. Jaunojo pusės svečiai dainuoja:

*Yr kam neša,
Nėr kas neša.*



Išvažiuodama pas vyrą, jaunoji atsisveikina su darželiu, giminėmis, draugėmis.

Į vyro pusę važiuoja tik jaunosios pajauniai ir pamergės. Nuvažiavus pas vyrą jaunąją sutinka vyro tėvai su duona ir druska.

Jaunuosius rytą žadina muzikantai, svečiai su keptuvėmis, kas ką nučiupe. Prausdamasi jaunoji rytą įmeta į dubenį pinigą. Marti (jaunoji) turi paruošti savo pusrytį (*sniedaunią*). Tėvai paslepia duoną, marti turi būti atsivežusi savo duonos. Jaunoji nuima visas anytos paklodes, lovatieses, rankšluosčius. Viską suriša, atiduoda anytai ir pakabina viską savo – lovatieses, rankšluosčius ir t. t. Viena moteriškė pasakojo, kad jaunoji pusryčiams apdengė stalą trumpa staltiese. Tada vienas pajaunys ėmė dantimis tempti staltiesę, kad ji pailgėtų. Tuo jis norėjo pajuokti jaunąją. Kartais jaunosios, bijodamos pajuokos, būdavo, net skolinasi staltieses. Jaunoji dovanodavo vyro broliams stuomenis, megztas kojines, pirštines ar šalikus, seserims – šilko skarutes, medžiagos suknutėms, motinai – medžiagos suknelei, čerkesinį sijoną, tėvui – stuomenis. Viena pasakojo, kad tėvui padovanojo pirktinius marškinius, tai tas atsakė, kad jam nereikia „*židaucko laskūto*“. Jaunoji turėdavo tėvui taikyti dovaną. Pas uošvius jaunoji būdavo įvairiais būdais išbandoma. Anyta duoda verpti, kiti šokdina, nori įsitikinti, ar martelė ne šluba (*kliba*).

*Petro Širvio iš
Busiškio k. ir
Eleonoros
Petrašiūnaitės iš
Bajorų k. vestuvės.
1942 m.
Iš A. Petrašiūno
archyvo*



Juozo Balužio
vestuvės. 1937 m.
Iš Genutės Katinienės
(Pauliukaitės) albumo

Baigiantis vestuvėms svečiai, pajauniai, pamergės, svotai yra apdainuojami ir „varomi“ namo.

*Sveteliai, supratote ateiti,
Supraskite ir išeiti.
Žirgeliai sukinkyti
Ir prie gonko pastatyti,
Nebėr laiko, sesutėle,
Tau sudie pasakyti.*

*Svečiai, svečiai,
Sakau jums stačiai:
Suvalgėt pyragų,
Prispjaudėt padlagų, –
Važiukit namo.*

Svočia apdainuojama:

*Aja svočia per gryčių
Su ilgu sparnyčiu,
Šiauda užkliūva,
Svočia sugriūva.*

Pajaunį:

*Nieko būtų pajaunys,
Tik be ūsų.
Palįsk pasuolin,
Pagauk pelytį,
Numauk skūrytį,
Bus tau ūseliai ir apušėliai.*



*Jono Girčio ir
Vandos Jočytės
vestuvės. Jaunieji
su palyda važiuoja
lineikomis.
Pakraunio k.
1956 m.*



*Jaunoji su
pamergėmis,
vilkinčiomis tautiniais
drabužiais. 1960 m.*

Jaunieji būdavo atitinkamai apsirengę. Jaunoji dažniausiai balta suknete ir tuliomis. Žiemos metu jaunosios suknutė būdavo ruda, tulios baltos. Pamergės apsirengusios geresnėmis suknutėmis, vasarą baltomis arba šviesiomis, su rūtų vainikėliais ant galvos. Žiemą arba rudenį pamergės būdavo apsiavusios batais su auliukais, suvarstomais raišteliais (*burlečiais*). Vyrai apsiavę nevarstomais auliukais batais (*kamašais*). Pajauniai rengdavosi juodais kostiumais, po jais užsisėgdavo baltus antkrūtinius (*krūtines*). Marškinius pritaiko prie kostiumo, kelnės su petnešomis, prisegtomis sagomis. Ant kaklo apykaklės (*kalnieriukai*).

Dabartiniai vestuviniai papročiai apima laikotarpį po Antrojo pasaulinio karo. Skirtumas nuo senovinių vestuvių toks, kad pas jaunąją piršliai jau nebevažiuoja. Jaunieji susipažįsta ir susitaria tuoktis patys. Viena moteris papasakojo apie savo vestuves, įvykusias 1944 metų vasarą, tik užėjus sovietams. Jaunikis atvažiavo tik su tėvu. Kaip ji pasakojo, vestuvės prasidėjo sekmadienį. Po bažnyčios atvažiavo pas jaunąją. Valgiai ant stalų buvo kuklūs: mėsa, alus, degtinė. Bromą statė nekviestieji guogiai. Jaunoji vyro motinai padovanojo skarą, seserims – palaidinu-



kes, broliams – pirštines. Jaunoji buvo apsirengusi tautiniais drabužiais, baltomis tuliomis. Pamergės irgi apsirengusios tautiniais drabužiais. Jaunikio kostiumas buvo pasiūtas iš pirktinės medžiagos. 1949 m. įvykusios vestuvės tęsėsi keturias dienas. Valgiai buvo paprasti, nors samdė šeimninę iš Latvijos. Degtinės beveik visai nebuvo. Svečiai apsiėjo ir su alumi. Kepiniai buvo labai įvairūs: tortai, sausainiai, bandelės. Vestuvėse dalyvavo daug nekviestų svečių. Pamerges kvietė jaunoji, pajaunius – jaunikis. Buvo 10 porų. Atvažiuodami svečiai atvežė jaunajai dovanų. Vestuvės prasidėjo šeštadienį apie pietus. Pamergės ir pajauniai suėjo į vidų ir sustojo į dvi eiles. Vienoje eilėje jaunoji ir pamergės, kitoje pusėje jaunikis su pajauniais. Vyriausias pajaunys pasakė, su kuo bus poros. Pamergės prisegė gėlytes pajauniams. Jaunoji prisegė jauniui gėlytę. Visi sėdo užvalgyti, piršlys davė išgerti *pakeleivingos* degtinės. Prieš išvykstant jaunoji su visais atsisveikino. Toks su visais atsisveikinimas buvo vadinamas *atsisveikinimas su jaunyste*.

Grįžtant iš bažnyčios kelią pastojo *bromai*. Davė saldainių ir išsipirko. Vestuvių metu buvo tik jaunosios pusės svečiai. Nors jaunikio tėvai buvo kaimynai, bet jų nekviėtė, nes tokia jau buvo tradicija.

Vakare 12 val. svočia jaunajai nuėmė veliumą, uždėjo vyriausiai pamergei, kad greičiau ištekėtų. Svočia nuėmė nuo jaunikio švarko atlapo vainikėlį, praardė pagalvę, ant kurios turėjo miegoti jaunieji, ir įdėjo vainikėlį į pagalvės vidų, kad jaunieji gerai sugyventų.

Jaunoji pasakojo, kad žmonės sakydavę, jog jei važiuojant bažnyčion sugenda vežimas, tai jaunieji nesugyvens. Dar sakydavę, jei nori įsitikinti, ar geras bus vyras, tai liepk jam, pirmą naktį atsigulus, ką nors paduoti į lovą. Jei jis išlips iš lovos ir paduos tau, tai, vadinasi, bus geras.

*Petro Driskiaus ir
Elenos Mezginaitės
vestuvės.
Ažubrasčio k.
1958 m.*



Vytautas ir Palmira
Navickai su palyda
Rokiškio civilinės
metrikacijos biure.
1958 m.

Rytą jaunuosius kėlė muzikantai. Jaunasis atsikėlė, pasiėmė krosniadangtę (*pečiadangtį*), paliko jaunąją ir išėjo kartu su muzikantais kelti jaunosios. Muzikantai groja, groja, kol atsisuko ir pamatė jaunąjį šalia. Visiems buvo smagaus juoko. Jaunąją šokino svotas, norėjo įsitikinti, ar ji ne šluba. Važiuojant į vyro pusę, svečiai vogė *dėl jaunųjų*. Nuvažiavus pas vyrą, visą patalynę jaunoji pakeitė sava. Rytą jai anyta padavė samčius, žarsteklį.

Piršlį korė. Antros dienos vakare buvo paskutiniai pietūs, jų metu apdainavo pajaunius ir pamerges. Jaunoji buvo apsirengusi balta suknele ir baltu ilgu veliumu, jaunikis – juodu kostiumu, baltais marškiniiais ir juoda varlyte.

Pokariu išnyko piršliavimas, *sodai*, pasogos. Bet vestuvių papročiai pasipildė įdomia detale – piršlio korimu.

Pasakojo:

1. Janina Bacionienė, gim. 1932 m., gyv. Trumponių k.
2. Bronė Balčiūnienė, gim. 1896 m., gyv. Obėliuose
3. Zofija Danienė, gim. 1926 m., gyv. Aleksandravėlės k.
4. Bronė Galvelienė, gim. 1909 m., gyv. Rudžionių k.
5. Adelė Garuolienė, gim. 1902 m., gyv. Obeliuose
6. Anastazija Gegelevičienė, gim. 1903 m., gyv. Lukštinių k.
7. Ona Idienė, gim. 1904 m., gyv. Kėležerių k.
8. Liucija Kelečienė, gim. 1925 m., gyv. Dumblių k.
9. Ona Kišūnienė, gim. 1924 m., gyv. Rakališkio k.
10. Emilija Kligienė, gim. 1901 m., gyv. Senādvarių k.
11. Adelė Krasauskienė, gim. 1909 m., gyv. Keležerių k.
12. Olga Lungienė, gim. 1913 m., gyv. Pakriaunių k.
13. Albinas Meilus, gim. 1908 m., gyv. Vyžeičių k.
14. Zofija Novikienė, gim. 1903 m., gyv. Kriaunų k.
15. Konstancija Pakulienė, gim. 1897 m., gyv. Obeliuose
16. Uršulė Pupelienė, gim. 1900 m., gyv. Rakališkio k.
17. Jonas Ramanauskas, gim. 1913 m., gyv. Obeliuose
18. Ona Sabaliauskienė, gim. 1909 m., gyv. Kriaunų k.
19. Elžbieta Siniauskienė, gim. 1900 m., gyv. Trumponių k.
20. Elena Šajaukienė, gim. 1912 m., gyv. Trumponių k.
21. Paulina Tuskevičienė, gim. 1915 m., gyv. Pakriaunių k.
22. Elena Valiulienė, gim. 1903 m., gyv. Kriaunų k.
23. Petras Zauka, gim. 1903 m., gyv. Obeliuose

Krikštynų papročiai

Birutė Imbrasienė

Gimiau, augau ir mokyklą baigiau Kriaunų parapijos Mičiūnų kaime. Nuo pat gimimo buvau „nuskriausta“ – neturėjau nė vieno senelio, jie buvo pasimirę dar man neatsiradus. Todėl neteko girdėti senelių lopšinių, pasakų, dainų. Visos gausios šeimos (augome dvylika vaikų) priežiūra ir auklėjimu rūpinosi tik tėvai. Todėl aukštaičių šneka, lopšines, dainas, pasakas nuo pat vaikystės girdėjau tik iš savo tėvų.

Remdamasi savo tėvų, vyresnių seserų ir brolių atsiminimais, kaimynų pasakojimais bei savo pastebėjimais, pasistengsiu papasakoti apie kai kuriuos savo gimtųjų apylinkių papročius.

* * *

Pagarba didelei šeimai priklausė nuo vaikų: jei geri, tvarkingi, nėra pridarę piktumų – tokias šeimas gerbdavo. Normalia šeima buvo laikoma tokia, kurioje keturi, penki vaikai. Ne mažiau. Jeigu šeima neturėdavo vaikų, čia jau buvo laikoma „moters bėda“. Kad ir vyras negalėdavo turėti vaikų, vis tiek „ant moters nurašydavo“.

Taip buvo įprasta, kad vaiku rūpinasi motina. Ne vyriškas darbas buvo prieiti prie vaiko. Tėvai labiau laukdavo sūnų, *kad pavardė nesibaigtų*.

Kūdikio laukiančią moterį vadino *stora, nėščia, jau laukias, tuoj sugrius*. Anksčiau moterys slėpdavosi, kad jos nėščios. Buvo manoma, kad lengviau gimdys, jei mažiau žmonių apie tai sužinos. Be to, buvo tikima, kad nėščios moters elgesys gali nulemti vaiko charakterį, išvaizdą, ateitį. Moteris, norėdama apsaugoti vaiką ir save, laikėsi tam tikrų draudimų:

neperžengti per grandinę (*lenciūga*) – bus sunkus gimdymas, vaikas skersas gims;

nelandžioti per vadeles, per skalbinių virves – vaikui apsisuks virkštelė apie kaklą;

išsigandus gaisro, neužsidengti veido rankomis – vaikui bus raudonos dėmės;

einant pro tualetą, neužsiimti burnos – vaikui iš burnos sklis blogas kvapas;



Trylikos vaikų motina Agota Rimšienė (Tubelytė). 1938 m. iš Papilių k. atitekėjo į Vakarių k.

gink Dieve, nieko nepavogti, nieko nenusiskinti iš svetimo lauko ar daržo – vaikas bus vagis; moterys to labai laikėsi, net iš kolūkio nieko nėščia moteris nevogdavo;

su pagarba žiūrėti į kiekvieną žmogų, ypač invalidą, nesistebėti (*nepasidyvyti*), nepasijuokti – pačios vaikas toks bus;

nėščiai moteriai negalima eiti skolintis – jeigu paskolinsi, apipuls pelės, o kad pelės neapipultų, reikia mesti kokį daiktą išeinančiai pavymui, nors nosinę. Bet kur pataikys tas daiktas – vaikui toje vietoje bus dėmė. Todėl reikia neiti skolintis. Jeigu labai reikia, eidavo skolintis vyras ar kiti šeimos nariai.

Tokių pamokymų moteris gaudavo iš anytos. Ji savo patarimus paremdavo konkrečiais pavyzdžiais – ką ir kaip Dievas nubaudė už tai, kad nedarė kaip priimta.

Maždaug iki 1950 metų moterys gimdė namuose. Ir aš pati 1947-ųjų birželio mėn. buvau *rasta po pivenijos* (bijūno) *krūmu*. Jaunesnių mano broliukų ir sesers mama jau važiavo *pirkti* į ligoninę.

Atėjus laikui gimdyti, vyras ar kas nors iš šeimos kviesdavo pribuvėją (*bobutę*). Ši reikalą išmanančių moterų būdavo beveik kiekviename kaime. Štai Baršėnų kaime buvo net kelios garsios pribuvėjos. Kiek žmonės atsimena, daugiausia naujagimių – per šimtą! – yra priėmusi Ona Stašėlienė (1861–1943). Garsi pribuvėja buvo Marijona Duklienė (Kazlauskaitė; apie 1900–1970). Iki Pirmojo pasaulinio karo Baršėnų k. garsėjo pribuvėja Katkauskienė. Bajorų k. maždaug tuo laiku gyveno žinoma pribuvėja Uršulė Lokcikiene.

Garsi pribuvėja iš Petrešiūnų kaimo Elžbieta Vaicekauskienė (mirusi apie 1940 m.), kurią nusiveždavo net į kitus kaimus, kai eidavo *vaikų pagaut*, nešdavosi savo skarą. Į tą skarą ji susukdavo vaiką. Kartais tėvai jai atiduodavo tą pačią skarą ar atpirkdavo naują, o neturtingiems ji palikdavo tą skarą.

Bobutė pagelbėdavo moteriai, pabūdavo tiek, kiek būtina – dieną, dvi. Jeigu gimdyvė silpnesnė, gal ir savaitę. Arba pareidavo namo ir vėl atbėgdavo, pažiūrėdavo. Daugelis pribuvėjų turėjo savo šeimą, ūkį, vaikus. Už pastangas atsilygindavo, kaip kas galėdavo: kas pinigais, kas kokį daiktą nuperka ar medžiagos atraižą duoda.

Baršėnų kaimo pribuvėja Plikelienė (Pumputytė; 1898–1960) atėjusi tuojau šildydavo vandenį. Karšto vandens (kiek galima kentėt) pripildavo didelį auseklį (*ušėtką*). Kai jau prasidėdavo sąrėmiai, moterį pakaitindavo tame vandenyje kokį pusvalandį, kol prasidėdavo gimdymas. Tada jau guldydavo į lovą.

Gimusį kūdikį pribuvėja maudydavo medinėj geldoj. Į vandenį įmesdavo kiečių, ramunėlių. Kiečių – kad būtų stipresni kaulai. Numaudytą vaiką sustygdavo į vystykliuką, o paskui apvyniodavo specialia juosta. Juosta būdavo pasiūta iš kelių sluoksnių tankesnės medžiagos 2–2,5 metrų ilgio, 15–20 cm pločio, vis siaurėjanti. Susiaurėjusiam gale prisiūdavo du raištelius surišti. Vaiką apvyniodavo juosta kaip kočėliuką. Ta juosta vystydavo iki pusės metų, kad kreivas neužaugtų, kad kojos tiesios būtų.

Vaikus iš trobos kur nors išsiųsdavo ir sakydavo, kad gandras mažą leliuką rado po kopūstu ir atnešė. Vyresni jau nujausdavo, iš kur tas mažas leliukas, o mažesni taip ir *rasdavo po kopūstu*.

Kaime vienas nuo kito sužinodavo, pas ką *pečius sugriuvo*, o toliau gyvenantiems giminėms pranešdavo tik tada, kai važiuodavo kviesti į krikštynas.

Po savaitės ištekėjusios moterys eidavo į apgėlus. Jaunos neidavo. Nebent kokią vaiką moterys atsivesdavo pažiūrėti mažučio. Buvo tikima, kad lankytojos atneša vaikui laimę. Atnešdavo vaikui vystykliukų, drabužėlių, ką nors iš maisto, kad jis sotus ir apsirengęs visą gyvenimą būtų. Kuo daugiau tų lankytojų, tuo turtingesnis bus vaikas. Visos lankytojos ateidavo nekviestos. Kartais ir visai netikėtai. Visas jas reikėdavo pavaišinti. Specialiai apgėlams maisto nieko neruošdavo. Ką turi „ant greito“, tuo vaišina – spirgų (*spirgės*) paspirgina, kiaušinių iškepa. Moterys, eidamos į apgėlus, pyrago, sausainių išsikepdavo. Atnešdavo motinai kokią dovanėlę ar duodavo pinigų *cukrui ir muilui*. Linkėdavo vaikui dideliame augti, geram būti, tėvus mylėti. Tėvams linkėdavo, kad gražiai augintų. Motina privesdavo kiekvieną viešnią prie vaiko, parodydavo. Jeigu labai artimos kaimynės, tai ir išvystydavo.

Jeigu po apsilankymo vaikas pasidaro labai neramus, tai buvo tikima, kad nužiūrėtas. Ir buvo buriama prieš tai. Baršėnų kaime dar prieš dvidešimt metų, šeimai pavalgius, surinkdavo šaukštus, dubenėlius (*bliudelius*), numazgodavo dubenyje, o paskui tuo vandeniu plaudavo stalo kampus kryžmiškai – vieną kampą, kitą kampą, trečią, ketvirtą ir taip tris kartus apeidavo apie stalą. Po to tuo vandeniu pašlakstydavo vaikui veidą.

Vaikus krikštydavo ir po mėnesio, jeigu silpnesnis, ir po pusės metų, ir metų. Mūsų krašte nelaukdavo metų, nebent tėvai būdavo labai nerūpestingi. Bijodavo, kad nekrikštytas nenumirtų. Jei numirdavo, tai laidodavo be jokių apeigų. Padaro karstelį, vienas tėvas ar kas iš artimųjų nuveždavo ir palaidodavo kapinėse. Ne ten, *kur pakaruokliai*, o kitame kapinių pakraštyje. Jeigu vaikas silpnas gimdavo, tai bobutė iš karto stengdavosi pakrikštyti *iš vandens*. Tada sakydavo, kad jau krikščionis. Jeigu išgyvendavo, tai veždavo į bažnyčią pakrikštyti. Tada jau kataliku tapdavo.

Nekrikštyto vaiko stengdavosi nevadinti vardu. Vadindavo *mažutėliu, vaikučiu, leliuku*. Kol dar nėra vardo, tol juo ir nevadindavo. Vaikui vardą rinkdavo tėvai, kartais kūmai pasiūlydavo. Rinkdavo šventus ar tautinius vardus. Jau dvidešimtojo amžiaus pradžioje Kriaunų parapijoje buvo gana daug tautinių vardų. Mano tėvas, gimęs 1912 metais, buvo pakrikštytas Vytautu. Aišku, prie tautinių vardų antrą būtinai reikėjo duoti šventą.

Įrašant vaiko gimimo datą, pasitaikydavo ir klaidų. Tai jau būdavo *kūmų griekas*. Vieni pamiršdavo tikslią vaiko gimimo datą, kiti, stipriau pasilinksminę, ne tik datą, bet ir vardą ar pavardę užmiršdavo. Jeigu kūmai nepasakydavo tikslios gimimo datos, tai kunigas parašydavo krikštynų datą.

Kūmais pirmiausia kviesdavo gimines: brolius, seseris, dėdes, tetas, pusbrolius. Vengdavo, kad koks girtuoklis, valkata (*latras*) nebūtų, stengdavosi, kad kūma tvarkingesnė būtų, kad nebūtų šykštūs, kad savo gyvenimo pavyzdžiu būtų verti jų vaiką pakrikštyti. Buvo tikima, kad vaikai paseka krikšto tėvais (*nusiduo-*



da į krikšto tėvus). Kūmus rinkdavo iš geriausių, kad vaikas geresnis būtų. Kūmus kviesdavo tėvai. Negražu būdavo atsisakyti be svarbios priežasties. Kūmais galėjo būti jau nuo 18–20 metų. Kūmais norėdavo eiti visi, nes jeigu nepakrikštysį nė vieno vaiko, tai kažkaip negarbinga, kad niekas nepakvietė pakrikštyti nė vieno vaikelio. Tai buvo garbės reikalas.

Jeigu merginą pirmą kartą prašo krikštyti mergaitę, tai jau nelabai gerai, nes greitai neištekės. O jeigu mergaitę paprašo krikštyti berniuką – gerai. Berniukui pirmą reikia krikštyti mergaitę. Kviesdami jauną žmogų į kūmus, visada atsiklausdavo tėvų. Pirmą tėvams užsimindavo ir tik tada jaunųjų prašydavo. Vyresnieji nusprendavo – leisti ar neleisti.

Krikštydavo bet kurią dieną, kada sutardavo su kunigu. Ir pavakare, ir ryta veždavo. Į krikštynas pakviesdavo artimus gimines, kaimynus. Susėda kūmai, tėvai. Alaus pasidaro, pusbutelį (*pusbonkį*) degtinės pasistato. Su tuo pusbonkiu visą vakarą kalbos užtenka. Krikštynos tęsdavosi paprastai vieną vakarą. Niekas į krikštynas neidavo tuščiomis, būtinai ką nors atsinešdavo: moterys nešdavosi išsikepusios pyragą ir vaikui kokį drabužėlį pasiuvusios ar numezgusios, drobės vystyklams. Vyrai duodavo pinigų. Kas ką galėdami.

Kūmai atvažiuodavo tą pačią dieną. Kūmas pakinkydavo gerą arklį į *lineiką*, gražius ratus ar važelį.

Kūma vaikui atveždavo *krikšto suknytę*. Ir berniukų, ir mergaičių krikšto suknytės būdavo balto batisto, tik berniukų suknytės puošdavo žydros spalvos peteliškėmis (*bantukais-rožytėmis*), perjuosdavo žydru kaspinu. Mergaitės papuošalai

Jono ir Almos Putrimų dukters Alvyros krikštynos Bajorų k. Sėdi ant žemės (iš kairės): Linas Jočys, Danutė Lokcikaitė, vaikai: Leonas Navickas, Ona Širovytė ir Juozas Jočys; sėdi (iš kairės): Zofija Lokcikiėnė, Alma Putrimienė (Daščioraitė) su dukra Alvyra, Steponas Putrimas, Uršulė Putrimienė; stovi (iš kairės): Ona Jočienė, Jonas Široys, Jūra Daščioraitė, Adolfas Navickas, Vladas Eigminas, Antanas Široys. 1953 m.

būdavo rožinės (*ružavos*) spalvos. Suknytes nusagstydavo rūtų šakelėmis. Kūma pasiūdavo vaikui kepurytę, marškinukus, numegzdavo batelius, kartais ir kepurytę. Atsiveždavo vystykliukų, juostą suvystyti. Kūma stengdavosi turėti viską vaikui aprengti, net antklodėlę suvynioti. Bet ne kiekviena kūma šitiek išgalėdavo. Tai pasitenkindavo ir motinos turimais drabužėliais ir applotėliu. Tik krikšto suknytė tai jau būtinai turėjo būti kūmos pasiūta.

Dvidešimtojo amžiaus pradžioje, dar ir viduryje, vaiką prieš vežant į krikštą maudydavo. Penktajame–šeštajame dešimtmetyje šis paprotys jau buvo retas. Dažniausiai vaikas buvo maudomas tik iš vakaro. Vaiką vežti krikštan paruošdavo motina ir kūma. Kūma aprengdavo vaiką savo atvežtais drabužėliais.

Į krikštą važiuodavo tik kūmai. Saugodavosi, kad kas nors kūmams skersai kelio nepervažiuotų, – tada vaikui nesiseks augti. Kūmas sumokėdavo už krikštą kunigui, nupirkdavo kūmai saldainių.

Sugrižtančius kūmus pasitikdavo tėvas. Iš ratų pirmas išlipa kūmas, paima vaiką. Tada ir kūma išrieda iš vežimo – su vaiku juk neišlipsi. Išlipusi kūma paima vaiką ir eina į vidų. Kūmai pasisveikina ir sako, kad parvežė kataliką: išvežėm dar ne kataliką, o parvažiavo katalikas. Tėvai padėkoja, kad pakrikštijo, pabučiuoja vaiką, pasibučiuoja su krikšto tėvais. Kūma pavaišina visus kūmo jai padovanotais saldainiais. Vaiką motina nuneša paguldyti, o kūmus ir svečius tėvai kviečia prie stalo.

Kūmas ant stalo pastatydavo kokį gražesnį butelį. Stengdavosi nepagailėti skanesnio gėrimo ir saldainių, nes visi svečiai stebėdavo, ar kūmas nešykštus (*neskūpus*). Jeigu šykštus, tai vaikui negerai. Ant stalo sudėdavo svečių suneštus ir šeimininkų valgius. Vaišintis kviesdavo ir ragindavo tėvai.

Kūmai sodinami užstalėje, krikštasuolyje, ir turėdavo sėdėti arti vienas kito, kad vaiko dantys nebūtų reti. Net motina galėjo padaryti pastabą, jei kūmai per daug atsitraukia vienas nuo kito.

Kai jau svečiai būdavo užkandę, truputį pasilinksminę, prašydavo atnešti parodyti vaiką. Motina atneša, parodo visiems. Visi sveikina, linki, kad greitas būtų, stiprus vyras užaugtų, mergaitei – kad graži, geltonkasė ir meili būtų, kad gyvenime viskas gerai sektųsi. Taip vienas žodį, kitas žodį – ir krūva palinkėjimų.

Muzikantus į krikštynas retai kada kviesdavosi. Linksmindavosi dainuodami, eidami ratelius. Kad vaikas būtų linksmas, dainininkas ir šokėjas, kūmai turėdavo parodyti pavyzdį. Visi stebėdavo pirmą kūmų šokį – toks šokėjas bus krikštavaikis, klausėsi ir pritardavo kūmos ir kūmo vedamoms dainoms – toks dainininkas bus. Kūmai stengdavosi daryti viską, kad geriau būtų ir jų krikšto sūnui ar dukrai persiduotų ta dvasia.

Kūmai, tėvams mirus, privalo padėti užauginti vaiką. Tai buvo kūmo pareiga. Nors kiekvienam krikšto tėvui būdavo sava šeima, sava žmona. Kaip jinai dar pažiūrės į tai. Bet vis tiek – kiek galėdamas paremdavo. Jei tėvai karvės neturi, tai duodavo karvę pasimelžti nors metus, kol vaikas paaugs. Krikšto tėvai rūpindavosi savo krikšto vaikais: aplankydavo juos vardadienio proga, atveždavo dovanėlių per šventes, gražiausių daiktų kiaušinių per Velykas. Krikšto sūnų ar dukrą parsiveždavo pakieminėti pas save, pamokydavo poterių. Ir šiaip krikšto



tėvai atsimindavo savo krikšto vaikus: laukė apsilankant, paruošdavo kokią nors dovanėlę, niekad tuščiomis neišleisdavo – nors obuolių, nors uogų krepšelį, nors ką nors. Vis tiek, krikštaduktei ar krikštasūniui.

Kazimiero ir Valerijos Pauliukų sūnaus Jono krikštytos. Eidminiškių k. Sėdi (iš dešinės): Teklė Pauliukienė, Kazimieras ir Valerija Pauliukai, kūmai Ona Pauliukaitė ir Jonas Pauliukas (K. Pauliuko brolis ir sesuo). 1955 m.

Buvo žinomas paprotys vaiko gimimui pažymėti pasodinti medelį. Medelį sodindavo vaikui suėjus metams, mėnesiui ar per krikštynas. Jeigu laikas tinkamas medžiui sodinti, tai rūpestingas tėvas iškart gimus vaikui pasodina medį. Mergaitėms sodindavo liepaites, eglaites, berniukams – ažuoliukus, klevus, uosius, berželius, vaismedžius. Vaikai žinodavo, kurio kuris medis. Stengdavosi prižiūrėti, palaistyti. Iš augančio medelio išvaizdos spręsdavo apie vaiko sveikatą, ateitį. Jei medelis apdžiūvęs, nelinksmas, tai ir vaikas paliegęs, nesveikas. Jei medelis nudžiūsta ar jo viršūnę nulaužia – tai jau pati liūdniausia pranašystė.

Motinos vaikus stengdavosi maitinti nors metus. Pirmą kartą maitindavo tik iš dešinės pusės, kad vaikas nebūtų kairiarankis, kad iš dešinės dirbtų visus darbus. Maitindavo tada, kai vaikas nori.

Nuo išgaščio vaikus gydė gyvulio ar žmogaus, kurio išsigando, plaukų dūmais. Ir man pačiai teko pauostyti smilkstančių šuns plaukų.

Iki metų nekirpdavo vaikui plaukų ir nagų. Nagus motinos nukramtydavo. Po metų būtinai nukirpdavo plaukus, kad augtų tankesni ir garbanoti.

Jeigu šeimoje vaikas būdavo nebe pirmas, tai jį prižiūrėti padėdavo vyresni broliai ir seserys. Lopšį pakabindavo po sija (*balkiu*) tėvas, iškart gimus vaikui. Lopšiai būdavo mediniai, keturkampės formos, šonuose ir galuose papuošti raižiniais ar piešiniu. Vaikas lopšyje gulėdavo iki tol, kol imdavo atsistėti ir kildavo pavojus persiversti ir iškristi. Dažnai vaikas lopšį turėdavo užleisti gandro atneštam broliukui ar sesutei.

Laidotuvių papročiai

Birutė Imbrasienė

Nuo seno buvo tikima, kad gyvuliai ir paukščiai nujaučia mirtį ar kitokią nelaimę ir apie ją praneša. Todėl žmonės stebėdavo gyvūnus ir iš jų būsenos stengdavosi nuspėti artėjančią nelaimę:

jeigu gegutė sausam medy kukuoja – lauk bėdos;

jei skrenda paukštis ir atsimuša į langą – lauk labai blogos žinios;

jei šuo „verkia“ (loja, loja ir užstaugia) – lauk nelaimės;

Kūčių naktį „kalbantys“ gyvuliai taip pat visų pirma praneša apie artėjančią nelaimę (pavyzdžiui, arklys „sako“, kad jam reiks šeimininką į kapus vežt);

jeigu višta pradeda kaip gaidys giedoti – lauk bėdos. Šios bėdos galima ir išvengti – vištą nukirsk, įdėk į puodą ir suvalgyk. Tada ji bus „*ant savęs nusigiedojsi*“.

Savo likimą žmonės stengdavosi nuspėti ir Kūčių vakarą atliekamais burtais: ištrauktas iš po staltiesės trumpiausias šiaudas reiškė, kad tu pirmas išėsi iš šio pasaulio;

jeigu sėdint prie Kūčių stalo nėra kieno nors šešėlio – tai jau „*jo ir nėra*“.

Visi žinojo, kad sapnuoti, jog tu ar kas kitas lauką aria, mėšlą mėžia, namus šluoja, reiškė, kad iš tos šeimos kažkas mirs. Sapne statai namus, reiškia – statai „naujus namus“ (karstą).

Vyresnio amžiaus žmonės mirtį priimdavo labai natūraliai. Jai iš anksto ruošdavosi: visada namuose turėdavo pašventintų žvakių, *kuparuose* (medinėse, gaubtu viršumi skryniose) atskirai laikė surištus drabužius ir visa, ko prireiks. Kartais pravėdindavo, parodydavo vaikams, anūkams, kur kas padėta, jeigu kas. Karstų iš anksto nedarydavo, tik kiekvienuose namuose būdavo paruoštų ir išdžiovintų uosinių, klevinių ar eglinių lentų. Kartais padarydavo karstą ir anksčiau, pavyzdžiui, silpnas ligonis trumpam pagerėdavo, tačiau karsto tuščio nelaikydavo – tai blogas ženklas. Reikėdavo ką nors į jį įdėti, nors skiedrų įmesti. Praktiški kaimiečiai, jeigu karstas ilgiau stovėdavo, tai ir grūdų pripildavo.

Sunkaus ligonio lankyti eidavo kaimynai, atvažiuodavo vaikai, giminės. Atnešdavo kokio nors skanesnio maisto, pašnekindavo, pakalbindavo. Jeigu labai sunkus ligonis – pasimelsdavo. Mirštantysis stengdavosi atsisveikinti su vaikais, artimaisiais: jų atsiprašo, jeigu kas ne taip buvo, prašo atleisti. Palaimina juos, peržegnoja visus, išsako paskutinę savo valią. Mirusiojo valią šventai vykdė: jeigu

žmona išrinko kurią savo vaikų pamote ir liepė ją vyrui vesti, taip ir darė. Ką liepdavo kam atiduoti ar padaryti – tą darydavo.

Kai pamato, kad *jau leidžias*, dega *grabnyčių žvakę* (šventintą per Kristaus Paaukojimo šventę (Grabnyčias – vasario 2 d.). Stengdavosi, kad tokių žvakių būtų kiekvienuose namuose. Jei neturėdavo, skolindavosi iš kaimynų. Prie mirštančiojo būtinai reikėjo uždegti žvakę. Žvakę stengdavosi įstatyti mirštančiam į rankas, sudėtas ant krūtinės. Po paskutinio atodūsio kas nors iš artimųjų užspausdavo mirusiam akis.

Jeigu šeima, kurioje numiršta šeimnininkas ar šeimnininkė, turi bičių, eidavo jų kelt. Tris kartus kaukšteldavo avilin, sakydami: „*Kelkitės, šeimnininkas miršta*“ arba „*Kelkitės, šeimnininkė miršta.*“

Ažūbrasčio kaimo gyventojas Petras Driskius sako: „*Nuo senų žmonių žinau, kad reikia bites kelt. Vis tiek, jeigu nejudinsi, – mirs.*“ Jis žadino bites, 1957 metais mirus žmonai, sako, kad ir dabar, jeigu jo namuose atsitiksianti tokia nelaimė, taip pat eisias bičių kelti. Nesvarbu, žiemą ar vasarą, rudenį ar pavasarį, dieną ar naktį, – vis tiek reikia kelt, kad jos nemirtų.

Kai žmogus miršta, tai buvo stengiamasi kuo greičiau nešti ar vežti užmokestį varpininkui (*nešti pazvanus*), kad paskambintų bažnyčios varpais. Buvo tikima, kad kol nepaskambins varpai, tol siela klaidžios be vietos. Bet pazvanų neskambindavo, kol saulė neužtekėjus arba jei ji jau nusileidus. Už mirusius buvo skambinama tik su saule, nors šiaip bažnyčių varpais skambindavo ir vakarais, bet ne už mirusius.

Mirusį stengdavosi nuprausti ir aprengti tol, kol jis dar nesustingęs. Tam reikalui kviesdavo vyresnį vyrą ar moterį, žiūrint, kas mirė – vyras ar moteris. Dar šio amžiaus viduryje mirusį prausdavo paguldę ant išskleisto šiaudų kūlio, patiesto ant aslos. Šeštajame dešimtmetyje jau tik aprindavo išmuilintu rankšluosčiu ir nušluostydavo.

Vyrus ir moteris rengdavo išeiiginiais drabužiais, kuriuos nešiojo tik per didžiąsias šventes. Daugelis vyresnių žmonių drabužius turėjo pasiruošę. Jeigu neturėdavo, tai siūdavo siuvėjai, kurie už darbą nieko neimdavo. Vyrus rengdavo tamsiais kostiumais, šviesiais marškiniiais. Moterų įkapės buvo sudėtingesnės: balta palaidinukė, tamsus sijonas, prijuostė ir šviesi skarelė.

Tiek vyrų, tiek moterų įkapinis apavas dažniausiai būdavo šlepetės medžiaginiu viršumi ir kartoniniu padu, kad „*danguje vaikstant nedundėtų*“. Kartais laidodavo tik su kojineėmis. Tik jau apie 1960-uosius pradėta pirkti lengvus batelius.



Būsimosiomis įkapėmis apsirengusi Ona Kavaliauskienė (centre) su dukterimi ir vaikaitiais. Kriaunos. 1950 m.



*Ant lentų pašarvotas
Juozas Kralikas.
Baršėnų k. 1953 m.*



Jaunas merginas laidodavo baltais drabužiais ir su šydais (*vėliumais*), ant galvos uždėdavo rūtų vainiką. Šviesiais drabužėliais laidodavo kūdikius ir vaikus. Jaunų žmonių (vyrų ir merginų) karstų vidų ir išorę puošdavo rūtomis.

Šarvoti stengdavosi geresniame kambaryje, kur daugiau vietos. Mirusį šarvodavo ant lentų. Lentas užklodavo tamsesne lovatiese, padėdavo baltą pagalvę. Uždegdavo dvi žvakes iš abiejų pečių pusių. Šarvodavo visada kojomis į duris.

Antano Bakučio laidotuvės. Bajorų k. Prie karsto stovi (iš kairės): Izidorius Eigminas, Jonas Samavičius, Teofilija Samavičienė, Marytė Bakutytė, Vincas Bakutis, velionio žmona Marijona Bakutienė ir kt. 1929 m.



*Petro Pauliuiko
laidotuovės.
Eidminiškių k.
Prie karsto sūnūs
ir dukterys su
vaikaičiais. 1948 05*



*Antano Ruzgaus
laidotuovės. Bajorų k.
Prie karsto
(iš kairės):
Kazimieras Ruzgus,
Aloyda Vaitkevičienė
(Ruzgutė), Birutė
Drūtienė (Ruzgutė),
Jadvyga Vilčinskienė
(Ruzgutė), Irena
Balaišienė (Ruzgutė),
Julija Šeikuvienė
(Ruzgutė), Venslutė
Januškienė (Gogelytė).
1985 m.*

Karstą darydavo 2–3 kaimo meistrai. Už darbą pinigų neimdavo. Karstadirbius tik pavaišindavo. Užmokėti reikėdavo tik už pakaruokliui darytą karstą.

Karstus anksčiau dažydavo suodžiais. Suodžius atskiesdavo alyva ar vandeniu ir dažydavo. Taip dažyti karstai labai tepdavo ir savitai smirdėdavo. Jeigu spėdavo ilgiau padžiūti, tai jau mažiau tepdavo ir mažiau smirdėdavo. Karstus juodai dažė ir seniems, ir jauniems. Tik pakaruokliams nedažydavo.

Į karstą dėdavo skiedrų. Pagalvėlę prikimšdavo šventų žolelių (Verbų, Devintinių, Žolinės). Karsto vidų išmušdavo drobe ar perkeliu, kas ko turėjo.

Pirktiniai karstai pasirodė tik apie 1960–uosius metus. Sakydavo, kad „*tam tai grabas gražus buvo – pirktinis*“.

Apie mirtį pranešdavo giminėms, kaimynams, pakviesdavo ateiti į pakasynas ir palydėti į kapus.

Ištikus kurią nors šeimą nelaimei, kaimynai stengdavosi pagelbėti: padėdavo pašarvoti, darydavo karstą, reikalui esant siūdavo įkapes, padėdavo šeiminkauti. Visi stengdavosi prisidėti.

Jeigu būdavo vestuvės ir tame pačiame kaime mirdavo kas nors, tai jau menkos išeidavo tos vestuvės, nors ir būdavo joms pasiruošta. Vestuvės nunyk-davo, bet palaidodavo „kaip reikia“. Vestuvininkai gerbdavo laidotuves, nors ir būdavo pasiruošę vaišėms. Aišku, nuvažiavę į kitą pusę „atsiveseliodavo“.

Važiuodami į laidotuves, giminės atsiveždavo kepalą duonos, dešrų, kumpį, sūrio, sviesto arba nors porą vištų nukirtę. Kartais ir kaimynai, ateidami į pakasynas, atsinešdavo kas ką turėdavo: sūrio, sviesto, dešrų, kumpio.

Jau pirmą vakarą ateidavo artimesni kaimynai, pasimelsdavo, pagiedodavo. Jau ir pirmą vakarą duodavo menką *vakarienę*: mėsos kokios išvirdavo, silkės, sausainių padėdavo.

Kitą vakarą susirinkdavo daugiau kaimynų, suvažiuodavo visi giminės, ateidavo daugiau giedotojų (*giedorių*). Tai dažniausiai būdavo *paskutinis vakaras*, nes seniau laidodavo trečią dieną.

Mirusiojo artimieji apsirengdavo tamsiais (*žėlabo*) drabužiais, moterys užsi-rišdavo juodas skareles. Juodos juostelės vyrų atlapuose atsirado tik sovietmečiu. Net ir svetimoms moterims netiko eiti į laidotuves šviesiais drabužiais ir vien-plaukėms.

Artimieji sėdėdavo šalia mirusiojo. Kiti susirinkę meldėsi, giedojo. Vieną posmą giedodavo vyrai, kitą – moterys. Giedodavo, kad „*net lempos gesdavo*“. Tos giesmės ne tik gaudindavo, bet ir ramindavo artimuosius.

Artimieji prie mirusiojo budėdavo ir naktį – nepalikdavo mirusiojo vieno.

Laidodavo trečią dieną. Paprašydavo 3–4 stipresnius vyrus iškasti duobę. Neatsisakydavo. Kartais jau ir iš anksto paties mirusiojo būdavo užprašyta, kad „*gal galėsi ir man iškasti duobę*“. Negalėdavo atsakyti kaimynui paskutinės paslaugos. Duobkasiams duodavo maisto, porą butelių degtinės. Jie nevalgydavo tuose namuose, kur pakasynos, o susirinkdavo kur nors kitur.

Mirusį išlydėdavo trečios dienos rytą. Išlydėti susirinkdavo ir tie, kurie negalėdavo lydėti į kapus: seni, ligoti ir maži, – nes buvo šventai tikima, kad kuo daugiau velionių palydėsi, tuo daugiau tave patį sutiks prie dangaus vartų.

Seniau veždavo arkliais. Vežimą labai paprastai sutvarkydavo: ant ratų uždėdavo dvi lentas, uždengdavo jas lovatiese, vežimo kampuose vasarą įstatydavo keturis berželius, žiemą – keturias eglaites. Paskui tuos berželius ar eglaites įbesdavo kapo kampuose.

Sutikę laidotuvių procesiją, sustodavo, persižegno, vyrai nukeldavo kepures. Mirusį reikėdavo praleisti stovint arba eiti iš paskos, bet jokiū būdu nelenkti, nes „*būsi užskubintas į kapus*“. Lydint giedama visą kelią, kol pasitinka kunigas prie bažnyčios. Moterys „*paima savo punktą*“, vyrai – savo. Moterys gieda tik „*Amžiną atilsį*“. Vyrai *ima punktą* iš giesmyno (*kantičkos*), o moterys atsako tik „*Amžiną atilsį*“, tada vyrai vėl *ima*. Sovietmečiu pradėta laidoti ir su orkestru. Čia giedotojai susitardavo: kada jie giedos, kad orkestras negrotų, kai orkestras groja – giedotojai ilsisi.

Prie karsto ir kapinėse vyrai nusiimdavo kepures. Pastaraisiais metais vis dažniau tenka matyti net vasaros metu vyrus einant paskui karstą su kepurėmis.

Kapinėse prie vartų pasitinka duobkasiai. Jie viską ir tvarko: paaiškina, kur padėti karstą, nuleidžia į duobę, užkasa, sutvarko kapo kauburėlį, išpaudžia kas-



tuvo kotu kryžių, įstato kampuose eglaites ar berželius – ir viskas. Seniau vainikų nebūdavo.

Prie kapo gieda „Viešpaties angelą“. Paskui – ar „Marija, Marija“, ar kokią kitą giesmę. Jei nebaigta užkasti duobė, giedotojai dar sugieda kokią giesmelę.

Artimieji uždega ant kapo žvakių.

Kas nors iš kaimynų šeimininko ar šeimininkės (kuriuose namuose laidotuvės) vardu visus kviesdavo (ir dabar kviečia) *ant gedulingų pietų*. Gedulingų pietų eidavo ne visi. Būdavo, iškart, grįžę iš kapinių, pavalgo vienus pietus, truputį pagieda, pasimeldžia – vėl kiti pietūs. Gedulingiems pietums privirdavo kopūstų su mėsa, dešromis (duodavo daug mėsos). Dabar, kunigų pamokyti, duoda tik vienus gedulingus pietus. Seniau būtinai du kartus patiekdavo.

Gedulą už mirusius buvo priimta nešioti taip: už motiną – metus, už tėvą – pusę metų, už brolių ar seserį – pusę metų. Gedulo metu nešioja tamsius drabužius, neina į šokius, nedainuoja. Taip buvo priimta.

Seniau po laidotuvių mirusį pirmą kartą minėdavo po metų.

Į metines jau būdavo kviečiama. Nekviesti neidavo. Sukviesdavo tuos pačius giesmininkus, karstadirbius, duobkasius, suvažiuodavo giminės. Tada jau taiso visą puotą (*balių*): pridaro alaus, prigamina visokių valgių, prikepa pyragų.

Ateidami į metines, maisto jau niekas nesinešdavo, bet atnešdavo dovanų: rankšluosčių, lėkščių ar ką nors kita: „*Į zekviją reikia nešt. Jau tokia tradicija, kaip tėvai atmena.*“

Per metines (*zekviją*) seniau būdavo dveji pietūs: atvažiuoja iš bažnyčios, pavalgo, pagieda, pasimeldžia. Tada jau duoda *karštą*. Dabar jau vieni pietūs

*Petro Pauliuko
laidotuvių procesija.
Eidminiškių k.
1948 05*



*Kriauniškio Juozo
Bartulio laidotuvės.
Į paskutinę kelionę
velionį palydi
Kriaunų klebonas
Feliksas Zenkevičius.
1960 m. Petro
Vertibavičiaus nuotr.*

duodami, todėl kartu ir karštas maistas. Seniau karšto maisto patiekdavo tik per paskutinius pietus.

Seniau nei per metines, nei per laidotuves negerdavo. Kartais giedotojus pasikviesdavo nuo stalo kamaron ar virtuvėn, įpildavo jiems, bet ne prie stalo. Dabar retai kuris nors mirusių minėjimas apsieina be išgėrimų. O minėjimų dabar padaugėjo. Anksčiau būdavo tik metinės, o dabar jau ir ketvirtinės (*ketturnedėlis*) ir *pusė metų* ir *metai*. Daugelis mano kraštiečių nėra patenkinti šia tradicija. Jie teigia, kad tai ne lietuviška, o svetima tradicija, kurios nežinojo jų seneliai ir tėvai.

Iki metinių stengdavosi pastatyti ir pašventinti kryžių, sutvarkyti kapą.

Kapus tvarkydavo mirusiojo vaikai, artimieji. Pasodindavo medelį: beržiuką, ažuoliuką. Kriaunų kapinėse augantys medžiai visi pasodinti *prie kapo*. Anksčiau buvo laidojama kojomis į vakarus (į bažnyčią), o dabar – jau į vartus. Laidodavo šeimomis. Čia viena šeima, čia kita. Kapai aptverti. Atėjusią į marčias laidodavo ten, kur ji prašo. Jeigu yra vaikų, tai laidodavo prie vyro giminės. Jeigu nėra vaikų ir nori tėvai, tai dažniausiai grįždavo atgal.

Dabar, kai visur aptverta ir išasfaltuota, tai ir ta pati šeima, mirus šeimos nariui, pasirenka kur nors tose pačiose kapinėse kitą vietą.

Kapus anksčiau tvarkydavo pavasarį prieš Motinos dieną (pirmą gegužės mėnesio sekmadienį) ir rudenį prieš Vėlines.

Visų kapinių bendrus darbus dirbdavo visa parapija. Kunigas per pamokslą pasakydavo, kad reikia, pavyzdžiui, akmenų – visi rinko akmenis, vežė, o mūrijo mūrininkas. Aukų kapinėms tvarkyti rinkimu rūpinosi bažnyčios komitetas.

Savo artimųjų kapus tvarkė kiekviena šeima. Apsodindavo samanėlėm, rūtom, mėtom, našlaitėm, nusagstydamo žaliomis saulutėmis (*guzikiukais*). Dabar daug kur tradicines gėles yra pakeitusios naujos, iš kitų kraštų atkeliavusios.

Būdavo ir apleistų, apžėlusiu kapų. Ten, kur partizanai suversti į vieną duobę (Kriaunų kapinėse), kapas visada būdavo aptaisytas, bet kas jį puošė – niekas nematė ir nežinojo.

Seniau į laidotuves, taisyti kapų vesdavosi ir vaikus. Jie viską matė, žinojo. Vaikams būdavo prigrasinta laikytis ramiai, klausyti. Juos nuo mažumės mokė nieko nuo kapinių neimti. Nebuvo ir minties nuo kapinių ką imt. Žemuogės, būdavo, kaimo kapinaitėse prinoksta – nevalgydavo niekas. Kažkaip ir primint nereikėdavo, kad negalima – ir pats suprasi. Nuo seno visi žinojo, kad kapai yra kapai – „čia jau nebe mūsų“.

Dabar, nykstant tradicinei agrarinei kultūrai, keičiasi požiūris ir į kapines, bet ne į gerąją, o į blogąją pusę. Net Kriaunų kapinėse yra pasitaikę, kad nuo kapų buvo pavogtos pasodintos ar pamerktos gėlės.

Pateikėjai

1. Uršulė Driskienė (Vaicekauskaitė), gim. 1904 m. Petrešiūnų k. ir iki 1980 m. rudens ten gyvenusi. Melioracijai sunaikinus sodybą, persikėlė pas dukrą Birutę Žalaliene į Vilnių. Mokyklos visai nelankiusi. Motinos mokyta abėcėlės ir skaityti maldaknygę. Rašyti niekas nemokė. Turėjo gražų balsą (pasak jos: „gedodavam su vyrais, prašydava anys manį vest. Mana stipras altas“). Labiausiai su vyrais ir mėgdavo dainuoti. „Nebūdava ulyčioj kita gera vedėja. Ir svetimas ulyčias vyrai prašydava vest.“
2. Ona Ališauskienė (Marcinkevičiūtė), gim. 1943 m. Rokiškio rajone, Kriaunų apylinkėje, Baršėnų kaime ir iki 1966 metų ten gyvenusi. Nuo 1970 metų gyvena Vilniuje. Ona šeimoje buvo jauniausia.
3. Petras Driskius, gim. 1923 m. vasario 23 d. Rokiškio rajone, Kriaunų apyl., Ažūbrasčio k.
4. Ona Šimanauskienė (Pitrėnaitė), gim. 1922 m. Aleksandravėlės apyl., Kumpuoliškio k. 1942 metais ištekėjo į Pandėlį.



*Metinės Lukštinių k.
1985 m. K. Driskiaus
nuotr.*

Vardinės*

Živilė Driskiuvienė

Vardinės Rōkiškio krašte švenčiamos nuo senų laikų. Apeiginę šio papročio dalį sudarydavo varduvininko sveikinimas jo vardo dieną arba jos išvakarėse.

Anksčiau būdavo švenčiamos tik šventųjų vardų vardinės. Tie, kurių vardai buvo tautiniai, turėdavo antrą vardą – šventą.

Populiariausi moterų vardai buvo: Ona, Emilija, Marytė, Elena, Rozalija, Karolina; vyrų: Jonas, Juozas, Kazys, Stasys, Antanas, Julius, Petras, Vincas.

Varduvių proga sveikindavo jau suaugusius žmones, ypač jaunimą. Vaikų vardo dieną niekas nesveikindavo: „*Kai mergos ar bernai pradeda eiti vakaruoti, tada ir sveikina.*“ Sveikindavo ir netekėjusias merginas ar nevedusius vyrus. Dažniausiai tai būdavo jaunimo pramoga. Samdinių per varduves nesveikindavo: nei šeiminkas samdinio, nei samdiniai vienas kito.

Per vardines apvainikuodavo varduvininko trobos duris. Vainiką išvakarėse pindavo draugai, kaimynai, giminės. Vyrų prilaūžydavo šakelių, o merginos nupindavo vainiką. Vasarą vainikus pindavo iš ažuolo, klevo lapų, rečiau – liepų (merginoms), šermukšnio lapų, bruknių šakelių. Kad vainikas būtų gyvesnis, į jį įpindavo pievų ar darželio gėlių: bijūnų, karklelių, lelijų, levažandžių, jurginų, gvazdikų, t. y. tokių, kokios tuo metu žydėjo. Žiemą vainiką pindavo iš eglių ar pušų šakelių, puošdavo spalvotomis popierinėmis gėlėmis ar spalvotais popierėliais. Garbingiausias iš ažuolo lapų nupintas vainikas. Vainiką pindavo ilgą, kad apriestų visas duris. Iš to paties vainiko dar padarydavo takelį. Būdavo, dar nupina mažą vainikėlį, kurį uždėdavo varduvininkui ant galvos, tik ne tą patį vakarą, kai kaldavo vainiką, o rytojaus dieną, kai varduvininkas ateidavo kviesti visų, kas kalė vainiką. Dažnai prie vainiko prikabindavo atviruką ar kortelę, kurioje parašydavo sveikinimą varduvininkui – linkėjimus daug laimės, džiaugsmo, sveikatos. Kartais surašydavo ir pynėjų vardus.

Vainiką pindavo slapčia ir naktį prieš varduves prikaldavo prie varduvininko trobos durų. Kaldami stengdavosi, kad varduvininkas neišgirstų. Jeigu kalant vainiką varduvininkas išgirdavo, išbėgdavo sugauti vainiko pynėjų ir kviesdavo į vidų. Tačiau pynėjai stengėsi pabėgti nuo varduvininko, kad reikėtų jų ieškoti ir atskirai pakviesti į vardines.

Bet dažniausiai šeiminkas užklupdavo vainiko kalėjus prie durų ir iš karto vesdavosi į geruosius kambarius vaišių. Be to, varduvininko savigarba reikalavo sugauti vainiko kalėjus ir tuojau ar sutartą dieną juos pavaišinti.

Varduvinkas jausdavo, kad gali ateiti vainikuoti jo durų, ir laukdavo. Išgirdęs kalant, iššokdavo pro langą (duris užrišdavo ar užremdavo pynėjai, kad šeiminkas negalėtų išeiti) ir stengdavosi sučiupti juos. Būdavo, kad varduvininkas net atsigula pakrūmėj ir laukia, kada pasirodys vainiko kalėjai. O kai tik jie ateina ir prikla vainiką, šeiminkas juos sučiumpa ir veda į kambarį vaišintis. Kartais varduvininko duris vainikuodavo su dainomis ir muzika,

* Medžiagą apie vardines per Vilniaus universiteto kraštotyrininkų ramuvos ekspediciją 1980 m. rinko Dalia Juozapavičiūtė.



kad jis išgirstų ir pakviestų į vidų.
Kaldavo vainiką dainuodami:

*Vainikėlis plaukte plaukė,
Ir Onutę vardu šaukė.
Vainikėlis visas žalias,
Sugadino tas bezdalis.
Vainikėlis ne kaštaunas,
Tik Onutės vardas slaunas.*

Išgirdęs dainą, varduvininkas išeidavo į kiemą ir padėkodavo kalėjams. Kalėjai jį kilodavo kėdėje, iš anksto papuoštoje ar net apipintoje gėlėmis. Kilodami šaukdavo „*Valio! Valio!*“, giedodavo „*Ilgiausių metų*“. Tada varduvininkas visus kviesdavo prie stalo. Naktį vaišės būdavo mažesnės. Jei varduvininkas neturėdavo paruošęs vaišių ar sunkiai gyveno, tada tik pavaišindavo čia pat merginas saldainiais, o vyrus – degtine ar vynu.

Jei varduvininkas atsikėlęs rytą randa ant durų vainiką, eina kviesti vainiko kalėjų vaišių. Kartais vaišės būdavo nukeliamos net į sekmadienį. Į vaišes kviesdavo dažniausiai tuos, kurie pynė vainiką, kartais dar ir gimines, rečiau – kaimynus.

Kartais per naktį vienam varduvininkui būdavo prikalmi net keli vainikai. „*Mes jau sėdim už stalo, dainuojam ir girdim, kad jau kažkas vėl kala vainiką.*“ Visi būdavo kviečiami vaišintis.

Petrinės pas Petrą Mezginą Bajorų k. Pirmoje eilėje (iš kairės): vaikai Romualdas Balčiūnas ir Rolandas Šelmys, muzikantas Antanas Bagdonas; antroje eilėje (iš kairės): Marijonas Mezginas (leidžia alų), Stefanija Mezginienė, Petras Mezginas, Stasys Krasauskas; trečioje eilėje (iš kairės): Angelė Eigminienė, Viktorija Jasinevičienė, Valerija Mezginienė, Vinslovija Mezginaitė, Vladas Eigminas, Elena Krasauskienė, Alfonsas Muralis, Jonas Mezginas; ketvirtoje eilėje (iš kairės): Zairys, Juozas Balčiūnas, Bronė Muralienė, Albinas Katkauskas, Stasė Balčiūnienė. Iš J. Avižienienės (Mezginaitės) albumo



Jei tame pačiame kaime buvo keli varduvininkai, tai kartais su tuo pačiu vainiku aplankydavo visus varduvininkus; arba – jauniems pindavo vainikus, o vyresnių (vedusių, ištekėjusių) duris papuošdavo tik gėlėmis.

Vieni pateikėjai tvirtino, kad į varduvių vaišes kviestiniai svečiai dovanų nieko nenešdavo: dovana – vainikas; kiti – kad į vaišes eidavo su dovanomis, treči teigė, kad dovanų nešdavo tik pagyvenę žmonės, o jaunimas – ne.

Laikui bėgant papročiai keitėsi. Kaip teigia Petras Driskius, dovanos pradėtos nešti tik po Antrojo pasaulinio karo, „*prie sovietais*“ – seniau, jei turėdavo, varduvininkui dovanodavo tik darželio gėlių. Seniau dovanas dovanodavo kuklias, dažniausiai maisto produktų: sviesto, sūrį, medaus, kiaušinių. Taip pat dovanodavo pačių austus rankšluosčius, indus (*sūdus*), namuose megztas raštuotas pirštines, nosinę, marškinius, kaklaraiščius (*šlipsus*), saldinių. Ant vaišių stalo būdavo pateikiami nekasdieniai valgiai. Jei tai būdavo žiema, žmonės turėdavo daugiau mėsos, tai pavaišindavo

Oninės Bajorų k. Pirmoje eilėje (iš kairės): Eleonora Gasiūnienė, Irena Pašlytė, Marijona Pašlienė, Agota Leščinskienė, Eugenijus Stašelis, Angelė Stašlienė, Jonas Stašelis; antroje eilėje (iš kairės): Juozas Jočys, Juozas Lokcikas, Liudvikas Adamonis, Ona Adamonienė, Ona Jočienė, Ona Adamonytė, neatpažinta, Ona Kišūnienė, Romualdas Balčiūnas, Linas Jočys; trečioje eilėje (iš kairės): Nijolė Lokcikaitė, Jadvyga Kirstukaitė, Julija Lokcikaitė, Birutė Adamonytė, Elovra Pupelytė, Aldona Kišūnaitė, Janina Mezginitė, Elena Krivickaitė, neatpažinta, Petras Pašlys, Antanas Mezginas, Antanas Ezerskas; ketvirtoje eilėje (iš kairės): Petras Krivickas, Jovitas Šeškus, Antanas Krivickas, neatpažintas, Petras Ragauskas, Algimantas Lokcikas, Juozas Eigminas, Jonas Gasiūnas, Edvardas Kišūnas. Iš B. Marozienės (Adamonytės) albumo

kumpiu, dešromis, skilandžiu, šaltiena, o jei vasara, kai mėsa bebaigiama, vaišindavo sūriu, varške, medumi, sviestu, kiaušiniene, avižiniais šustiniais. Iškepavo kvietinių miltų sausainių.

Iš gėrimų – vaišindavosi miežiniu alumi, retai kada būdavo degtinės ar naminio serbentų, obuolių vyno.

Šeiminko neraginami, svečiai nepradėdavo pirmi valgyti ir gerti. Šeiminkas išgerdavo pirmą taure, o paskui gerdavo kiti į jo sveikatą. Primygtinis raginimas buvo laikomas vaišingumo ženklu. Apie gerai parengtas vaišes, tačiau jei šeiminkas svečių pakankamai neragino, buvo sakoma: „*Visko buvo, tik raginimo nebuvo.*“

Švęsdami varduves dainuodavo, šokdavo įvairius liaudies šokius ir žaidimus: polką, valsa, padispaną, olimpiją, krakoviaką, klumpakojį, kadrilį, fokstrota, už kurį kunigai labai bardavo. Dainuodavo dainas:

*Augo rūta tėvo daržely,
Susikrovė sau puikiausią žiedelį.
Rūtītėla gerai žino,
Kurį myli, tą šokdina.*

Muzikantai būdavo iš tų pačių draugų. Atsinešdavo armoniką ir grieždavo, pritardami dainoms ir šokiams.

Populiariausias vardas, kaip pabrėžė pateikėjai, buvo Jonas. Jonines švęsdavo birželio 23 d. Joninių šventimas skyrėsi nuo kitų varduvių šventimo tuo, kad turėjo daug bendrų elementų su tradicine Rasos švente, išlikusia nuo pagonybės laikų.

Ne visi švęsdavo vardines. Būdavo ir taip, kad šeiminkas aprėkdavo vainiko pynėjus, kad jie naktimis vaikščioja ir triukšmauja – geriau eitų miegoti. Karolina Petrauskienė iš Zýbolių kaimo papasakojo tokį atsitikimą. Du berniokai ir mergina apvainikavo vieno ūkininkėlio trobos duris, tai tas supykęs paleido savo vilkinį šunį. Berniokai greitai buvo, tai pabėgo nuo jo, o merginą taip sukandžiojo, kad reikėjo į lignoninę vežti. Tas ūkininkas turėjo apmokėti jai už gydymą ir vaistus.

Gimimo dienos nebuvo švenčiamos. Jos pradėtos švęsti maždaug šeštajame dešimtmetyje, nors iš pradžių gimimo dienas švęsdavo tik jaunimas.

Taip po truputį gimimo dienos išstūmė gražią vardinių tradiciją. Tam turėjo didžiulės įtakos sovietizacija, daugėjantys tautiniai vardai ar net naujadarai, kurie kalendoriuje neturi savo dienos. Vis dėlto dar ir šiomis dienomis tenka išgirsti taukšint plaktuką naktį prieš Petrines ar Jonines – tai vienur, tai kitur vainikas papuošia varduvininko duris. Ar išliks ši tradicija ir trečiajame tūkstantmetyje?

Pasakojo:

1. Pranas Čepukas, gim. 1900 m., gyv. Razalinavos k.
2. Juozas Čerškus, gim. 1894 m., gyv. Šapėlių k.
3. Kostė Didelienė, gim. 1909 m., gyv. Gindvilių k.
4. Liucija Didelienė, gim. 1935 m., gyv. Andriūnų k.
5. Kazys Jucevičius, gim. 1918 m., gyv. Duñdiškių k.
6. Emilija Kligienė, gim. 1909 m., gyv. Senādvarių k.
7. Jonas Klišonis, gim. 1909 m., gyv. Andriūnų k.

8. Emilija Kulienė, gim. 1913 m., gyv. Gālažerių k.
9. Gintautas Kulys, gim. 1930 m., gyv. Stasiūnų k.
10. Emilija Kundelienė, gim. 1918 m., gyv. Gindvilių k.
11. Apolionija Lapienienė, gim. 1924 m., gyv. Zybolių k.
12. Ona Laužadienė, gim. 1921 m., gyv. Gālažerių k.
13. Adomas Lėlys, gim. 1898 m., gyv. Urbōniškio k.
14. Antanas Lungys, gim. 1913 m., gyv. Visdievų k.
15. Jonas Pauliukas, gim. 1927 m., gyv. Visdievų k.
16. Karolina Petkūnienė, gim. 1907 m., gyv. Šileikių k.
17. Karolina Petrauskienė, gim. 1900 m., gyv. Zybolių k.
18. Ona Petrauskienė, gim. 1917 m., gyv. Zybolių k.
19. Juozas Pitrenas, gim. 1891 m., gyv. Dīdeliškio k.
20. Liuda Sakalauskienė, gim. 1917 m., gyv. Gindvilių k.
21. Emilija Skardžiukienė, gim. 1897 m., gyv. Urbōniškio k.
22. Veronika Stočkienė, gim. 1926 m., gyv. Šileikių k.
23. Marytė Šinkūnienė, gim. 1922 m., gyv. Gindvilių k.
24. Ona Trumpienė, gim. 1927 m., gyv. Antānašės k.

Rusų sentikių šeimos papročiai*

Ona Vaičiulytė

Rusai sentikiai, gyvenantys Lietuvoje palyginti uždaramis kolonijomis, apsigyveno čia dažniausiai gelbėdamiesi nuo represijų bangos, kilusios Rusijoje po 1667 m. religijos reformos. Naujojo tikėjimo nepriėmusių žmonių (rus. *старообрядцы, раскольники*) bėgimą į negyvenamas teritorijas (Sibirą, pietinius Rusijos pakraščius), taip pat į užsienį (Lenkiją, Lietuvą, Livoniją, Turkiją ir kitur) liudija daugybė dokumentų ir tyrinėjimų¹.

Masinis sentikių kėlimasis į Lietuvos žemes, pasak V. Nemčenkos, prasidėjo XVII a. pabaigoje ar XVIII a. pradžioje, kai Vitebsko gubernijoje (Lietuvos pasienyje) įsikūrė Fedosijaus Vasiljevo sekta (Федосий Васильев, Федосеевская секта). Atsikėlusieji į Lietuvą rado čia ne tik tikėjimo laisvę, bet ir darbą, nes tuščių, miškingų, neduodančių jokios naudos privačių savininkų ir vienuolynų žemių apgyvendinimas buvo naudingas ir šeiminkams, ir persikėlėjams. Nuomos mokestis buvo menkas. Tik nuo XVIII a. vidurio imtos rašyti abiejų šalių per daug nevaržančios sutartys².

Nemažai rusų atsikėlė į Lietuvą po paskutinio Žečpospolitos padalijimo 1795 m.

Organizuotas rusų perkėlimas į Lietuvą suintensyvėjo po 1831 m. ir ypač po 1863 m. sukilimų, kai po pastarojo tuo reikalu užsiėmė generalgubernatorius Muravjovas korikas, ir tęsėsi iki Pirmojo pasaulinio karo.

Lietuvos rusų senbuvių kalbos tyrinėjimai parodė, kad ta kalba yra artimiausia Pskovo tarmėms³; su šiuo Rusijos regionu Lietuvos rusus senbuvius sieja ir kai kurie materialinės kultūros dalykai, pvz., ūkių pastatų tipas, būdingas Smolensko, Velikije Lukų ir Pskovo sritims⁴, kai kurie kulinarijos dalykai, bendri su Novgorodo ir Pskovo sričių kulinarija (pvz., bandelės su varške – *шанежки*)⁵.

Šeimos papročiai taip pat turi nemažai bendrumų su šiaurės vakarinių Rusijos teritorijų šeimos papročiais, nors pastaraisiais metais daug apeigų jau primiršta, jos papildomos kai kuriomis naujomis apeigomis.

Šiuo metu rusų sentikių uždaramas jau nėra toks, koks jis buvo iki Antrojo pasaulinio karo. Daugėja etniškai mišrių šeimų, stiprėja kontaktai su lietuviais, ir tai palieka savo žymių. Dabar Obėlių apylinkių rusų sentikių vestuvėse deginamas rūtų vainikėlis (iki karo nuotaka sekdavosi tik mirtų vainiką), kariamas piršlys. Tokios vestuvių dalys, kaip piršlybos, nuotakos kasos išpynimas, vestuvių užbaigimas po savaitės (*нахлѣбины*), atliekamos kai

* Medžiagą per Vilniaus universiteto kraštotyrininkų ramuvos ekspediciją 1980 m. rinko Ona Vaičiulytė ir Nijolė Veličkaitė.

¹ Išsami rusų kėlimosi į Lietuvą istorija yra V. Nemčenkos straipsnyje: „Русские старожилы Литвы и их говоры“, *Kalbotyra*, Vilnius, 1963, t. 7, p. 63–86. Apie Pabaltijo rusų šnektas rašyta: Материалы для библиографии по русским говорам в Прибалтике, sud. О. Šulienė, *Kalbotyra*, Vilnius, 1963, t. 8, p. 87–96.

² Виленский временник, Вильна, 1909, кн. IV, с. 3.

³ Немченко В. Мин. стр., p. 79.

⁴ Ганцкая О. А. Материальная культура русского населения северо западных областей России в конце XIX–начале XX в., *Краткие сообщения Института этнографии АН СССР*, Москва, 1955, т. 22, с. 52–53.

⁵ Ганцкая О. А. Некоторые материалы по этнографии старожильского русского населения Литовской ССР, *Труды института этнографии АН СССР*, Москва, 1954, т. 23, с. 88.

kur ir dabar, tik neteko pirmykštės savo reikšmės. Labai pakito ir vestuvių vaišių asortimentas: pasidarė įvairesnis, gausesnis.

Krikštytynų ir laidotuvių papročiuose ne taip gausu apeigų, kaip vestuvių. Šie papročiai išliko, kaip liudijo informantai, nuo XX a. pradžios, tik įgijo kai kurių pasaulietinių bruožų, šiek tiek „sumodernėjo“. Pavyzdžiui, karštą sau senatvėje dabar jau mažai kas daro pats, dažniausiai karstas yra perkamas laidojimo biuruose. Pasikeitė ir mirusiojo aprengimas. Būdingo mirusio vyro aprangos atributo – juodo ilgo apsiausto – jau beveik niekur nebematyti. Rengiama juodu kostiumu.

Aprašysime Obelių apylinkių rusų sentikių šeimos papročius detaliau tokius, kokius prisiminė seniausieji apylinkių gyventojai.

Vestuvės dažniausiai buvo švenčiamos žiemą, tarp Kalėdų ir Užgavėnių (*между Рождеством и Масленицей*), kai iki pavasario darbų likdavo keli mėnesiai, per kuriuos nuotaka galėdavo kruopščiai apgalvoti ir priausti dovanų jaunikio giminėms, kraičiui, o jaunikis pataisyti trobą, susirasti gerą piršlį.

Vestuvės prasidėdavo piršlybomis. Jaunikis su piršliu (kai kada su tėvu), gražiai apsirengę (ilgais, žemiau kelių kailiniais, šiltais batais, piršlys šviesią palaidinę susijuosęs marga juosta), pasikinę gerą arklį, įsidėję degtinės, pavakary važiuodavo pas merginą. Šeimininkai, supratę, kokiu reikalu šie atvažiavo, uždarydavo dukrą kampiniame kambaryje, kad truputį pasipuoštų. Įėjus piršliui su jaunikiu, tėvai žiūrėdavo, kaip jie atrodo. Jeigu apsirengę gražiai, jaunikis solidaus amžiaus (su barzda), tai kviesdavo prie stalo. O jeigu atvažiuodavo kokie apsileidę, palaikėmis striukėmis, tokiems sakydavo, kad jie turbūt ne ten pataikę, čia gyveną žmonės rimti ir neturį laiko gaišti.

Kiek prisimena seniausi žmonės, prieš jaunųjų valią retai tėvai patys rinkdavosi žentą ar marčią. Dažniausiai būdavo susitariama iš anksto, nors išimčių, žinoma, pasitaikydavo.

Toliau piršlybos vykdavo taip. Piršlys (ir jaunikis) apžiūrėdavo, ar gerai sutvarkyti namai, ar neapsileidusi šeimininkė, ir klausdavo, ar neturėtų tėvai parduoti brangių prekių (*дорогого товара*), nes jaunas turtingas pirklys (*кyněу*) turi visko, tik šito jam kaip tik trūksta. Tėvai atsakydavo, kad prekę jie turi, ir labai brangią, tik abejoja, ar bus ji prižiūrima taip gerai, kaip pas juos. Toks piršlio ir jaunosios tėvų dialogas yra būtina piršlybų dalis, išlikusi nuo tų laikų, kai tolesnis nuotakos gyvenimas visiškai priklausė nuo vyro materialinės padėties ir jo dorovinių savybių.

Dėl kraičio derėdavosi piršlys su jaunosios tėvais. Paprastai kraitį sudarė pora pagalvių, keli rietimai drobės (*мóча*), pinigai, karvė; turtingesni duodavo ir kiaulių, arklį su vežimu, avių.

Pasibaigus deryboms, pasirodydavo nuotaka.

Per piršlybas nuotaka keisdavosi su jaunikiu dovanomis. Jis atveždavo žiedelį, auskarus ar laikrodėlį, ji dovanodavo šilkinę pačios išsiuvinėtą servetėlę. Jeigu vestuvės iširdavo, dovanas pasilikdavo arba gražindavo. Pasitaikydavo, kad jaunikis, atsisakius merginai už jo tekėti, sudraskydavo jos dovaną ir pakabindavo kaime ant krūmo, parodydamas, kad nesigaili buvęs atstumtas.

Per piršlybas mergina turėdavo prižadėti piršliui ir jaunikui, kad į pirmąją vestuvių naktį ateis nekalta. Jeigu apgaudavo, tai per vestuves ižestas jaunikis su



*Vestuvių pradžia
jaunosios namuose:
jaunosios pusė
sutinka piršlį ir
jaunąjį su palyda.
Ant stalo vaisės
(хлеб-соль):
kvietinės duonos
kepalas (караваї),
gėrimo butelis*

savo gimine galėjo pasodinti nuotaką vienmarškinę į vežimą ir, mušdamas būgną (ir merginai per nugarą), vežioti po kaimą. Seniausieji apylinkių gyventojai dar prisimena vieną kitą tokią sceną.

Vestuvės vykdavo dažniausiai už 3–4 savaitių po piršlybų (kartais ir anksčiau). Šeštadienį prieš vestuves jaunikis atvažiuodavo su pabroliais (pabroliai – *шаферы*) pas nuotaką; ateidavo ir nuotakos giminaitės ir draugės (*шаферівки*). Gerdavo arbatą iš virdulio (*из самовара*), užkąsdavo sausainiais, obuoliais. Šoko ir dainavo, tik kol būdavo šviesu. (Nusileidus saulei, linksintis ir praustis pirtyje pagal rusų sentikių papročius yra nuodėmė.) Nuotaka po piršlybų (iki vestuvių pabaigos) nešoko ir nedainavo. Vakare jaunikis su pabroliais išvažiuodavo namo.

Sekmadienį pamergės aprengdavo nuotaką balta šilko suknele, ilga, iki žemės, uždėdavo vainikėlį. Vainikėlis būdavo iš vaško gėlių arba pintas iš mirtų. Nuo kaktos vainikėlis nusileisdavo palei smilkinius, už jo būdavo užkabinamas tiulis (*фата*), taip pat ilgas, papuoštas mirtų šakelėmis. Avėdavo nuotaka juodais suvarstomais bateliais (*на шнурочках*). Jaunikis dėvėdavo balta palaidinę kryžiuku išsiuvinėta apykakle. Taip pat išsiuvinėta juostelė prisiūta palei užsegimą iš kairės pusės, ant rankogalių ir palaidinės apačios.

Susijuosdavo ilga marga juosta, avėdavo auliniais batais. Pamergės vilkėdavo šviesiomis suknelėmis, pusilgėmis, žemiau kelių. Pabroliai – panašiai į jaunąjį, tik kukliau.

Apie dvyliktą valandą į nuotakos namus atvažiuodavo jaunikis su pabroliais. Atvažiavusieji turėdavo „išsipirkti“ įėjimą vynu ir saldainiais. Vartai būdavo puošiami žalumynais. Nuotaka su motina ir vyriausia pamerge išeidavo iš namų (*на крыльцо*) ir, žemai nusilenkdamos, pakviesdavo į vidų. Suėjus svečiams į vidų, svočia kviesdavo visus prie stalo. Kiek prisimena senesnieji žmonės, po Pirmojo pasaulinio karo dažniausiai vestuvėse būdavo vaišinama arbata. Ant stalų stovėdavo 6–8, kai kur daugiau, virdulių (*самовары*), prie arbatos – sausainių, bandelių, pyrago, sviesto, obuolių, vaisių, mėsos patiekalų, sūrio. Vestuvėms virdavo kopūstų sriubos (*щу*). Alkoholinių gėrimų vestuvėse, pasak informantų, būdavo labai mažai.

Taurelės stovėdavo tik prie jaunųjų (nors jiems per vestuves nei valgyti, nei gerti daug nebuvo galima), kitiems svečiams užtekdavo 3–4 taurelių, kurios būdavo perdavinėjamos iš rankų į rankas. Gerdavo naminių alų arba degtinę.

Apie pietus važiuodavo į cerkvę. Pakilę nuo stalų, visi apeidavo aplink stalus tris kartus (ką reiškia šis paprotys, nė vienas informantas negalėjo paaiškinti). Nuotakos tėvai laimindavo jaunuosius, nuotaka atsisveikindavo su tėvais, giminėmis. Jaunieji būdavo apipilami avižomis, kad turtingai gyventų.

Arkliai būdavo puošiami popierinėmis gėlėmis, skambučiais. Važiuojant visą kelią grodavo armonika, dainuodavo.

Grįžę iš cerkvės, jaunieji turėdavo išsipirkti sau vietą už stalo: jų vietoje būdavo sodinami vaikai, mergaitei uždėdavo svogūnų vainiką (kad ašarotų akys, lyg jaunosios). „Išpirką“, dažniausiai saldinių, duodavo jaunikis. Į trobą priedavo kaimynių moterų. Jeigu troba būdavo nelabai didelė, tai prisirinkdavo sausakimša. Nekviestųjų už stalų nesodindavo, bet jie rusų sentikių vestuvių apeigose turėjo savarankišką vaidmenį – ne tik stebėtojų, bet ir dalyvių. Pavyzdžiui, susėdus svečiams už stalų, moterys sekdavo visus vestuvių atributus – kaip apsirengę jaunieji, pabroliai, ar gražiai papuošti stalai, ar linksmi svotai (*свѣтлы*), reikalaudavo iš vestuvininkų pyrago. Jeigu gaudavo, sudainuodavo apie davusį vestuvininką linksmą ketureilę dainelę (*частушкы*), o jei kuris prašomas neduodavo, būdavo išjuokiamas tokia pat dainele, dažnai sukurta spontaniškai.

Svečiams užkandus, būdavo apdovanojami jaunieji. Tėvai per vestuves dovanodavo pinigų, pamergės – servetėlių, rankšluosčių, indų, pabroliai – pinigų.

Nakvodavo pas jaunąją. Jaunoji guldavo su pamergėmis, jaunikis – su pabroliais atskirame kambaryje. Rytą svočia vėl kviesdavo užkąsti ir apie pietus išvažiuodavo tęsti vestuvių į jaunojo namus.

Pirmąją dieną pas jaunąjį informantai neprisiminė ypatingų apeigų. Nakčiai jaunuosius guldydavo atskirame kambaryje. Patalą klodavo jaunojo motina. Rytą žadindami belsdavo į jų kambario kampą puodu, kol jį sudaužydavo. Puodą parinkdavo pagal jaunosios „vertę“ – kuo darbštesnė ir turtingesnė jaunoji, tuo geresnį puodą daužydavo. Jauniesiems atsikėlus, svočia sodindavo jaunąją ant apverstos dugnu aukštyn statinės, išpindavo jai kasą ir, supynusi plaukus į dvi kasas, sudėdavo jas ant galvos: merginos kasą pakeisdavo moters šukuosena. Jaunoji keisdavo visas anytos staltieses, servetėles, rankšluosčius savais ir padėdavo padengti stalą. Tą dieną paprastai vestuves užbaigdavo. Šeimnininkai įdėdavo svečiams užkandžių kelionei ir išlydėdavo.

Savaitę po vestuvių jaunieji gyvendavo pas vyro tėvus. Kitą sekmadienį anyta kepdavo pyragą, puošdavo jį uogomis, razinomis, ir jaunieji eidavo su vaišėmis pas jaunosios tėvus. Sukviestas ir artimesnius giminaičius. Toks vestuvių užbaigimas po savaitės vadinamas *нахлѣбины* (*нахлѣбенья*). Jis atliekamas ir mūsų dienomis po kiekvienų sentikių vestuvių.

Apsilankymu pas jaunosios tėvus vestuvės užsibaigdavo.

Rusų sentikių šeimos papročiuose yra ir nuotakos vogimas kaip išimtinė priemonė prieš tėvų valią. Nuotaką jaunikis vogdavo tik griežtai atsakius jos ar jo tėvams. Po savaitės grįždavo namo, tuokdavosi cerkvėje, bet vestuvių tokiais atvejais nekėlė.

Lietuvos rusų sentikių vestuvėse išliko nemažai senųjų apeigų, atsineštų iš savo gimtinės Novgorodo ir Pskovo žemių. Antai puodų daužymas, nuotakos kasos išpynimas, vestuvių užbaigimas po savaitės (*нахлебный*) – tai būdingos rusų vestuvių apeigų detalės⁶.

Sentikių **krikštynos** ne tokios gausios apeigų, kaip vestuvės. Gimus kūdikiui, maždaug po savaitės ateidavo aplankyti kaimynės, giminaitės, atnešdavo vaikui dovanų. Motina jas vaišindavo arbata, sausainiais, vynu. Jeigu būdavo ne pasninko diena, užkandžius įvairindavo mėsos patiekalais. Jeigu atvažiuodavo popas, jis į vidų neidavo, pakalbėdavo su motina pro langą ir išvažiuodavo. Toks kaimynių, giminaičių ir draugių apsilankymas vadinamas *навиды*.

Krikštijo vaiką praėjus maždaug mėnesiui po gimimo. Krikšto dieną krikštatėviai prinešdavo į geldele, skirtą vaikams krikštyti ir maudyti, šalto vandens. Vanduo turėjo būti pasemtas lauke ir šaltas; šiltas (pašildytas) vanduo vaikui krikštyti netiko, nes jis buvo laikomas negyvu, o gyvu – tik šaltas (*живая вода и мёртвая вода*). Popas atvažiuodavo į namus. Krikštijo vaiką tris kartus panardindamas į vandenį. Kai kada krikštydavo ir lauke, upėje ar ežere. Jeigu vaiką krikštijo namuose, po krikšto burdavo – lašino nuo žvakės vašką į vandenį. Jeigu vaškas plūduriavo paviršiuje, tai rodė, kad vaiko gyvenimas bus lengvas ir geras, jeigu vaškas skendo – vaiko laukė vargingas gyvenimas.

Po krikšto vaišindavo popą, kūmus ir artimus giminaičius. Krikštynos paprastai trukdavo vieną dieną, dažniausiai tai būdavo sekmadienis. Kūmais prašydavo tokius žmones, kurie negalėtų susituokti (kad tarp jų nebūtų kivirčų, kitaip tai blogai atsilieptų vaiko likimui). Apie kūmų santykius yra patarlė: „*Кум с кумой как брат с сестрой*“ („Kūmas su kūma kaip brolis su seseria“).

Vardą vaikui skirdavo popas pagal vardų knygą. Jeigu tėvai nesutikdavo, jie galėjo patys parinkti vaikui vardą.

Laidotuvių papročiai ir ypač su laidotuvėmis ir mirtimi susiję tikėjimai išsilaikė iki mūsų dienų.

Mirusį nuprausdavo ir aprengdavo naujais, nė karto nedėvėtais drabužiais, pasiūtais namie. Vyrus rengė baltais marškiniiais, baltomis kelnėmis ir ilgu juodu apsiaustu (*пальто*). Kojas apaudavo trumpais batais. Moterims galvą aprišdavo dviem skaromis – viena šviesia, dažniausiai balta, uždengdavo kaklą, kitą, tamsią, parišdavo po smakru. Aprengdavo baltais marškiniiais ir tamsiu sarafanu. Jaunas mirusias merginas rengdavo ir šviesesniais sarafanais, tik būtinai vienos spalvos ir ne raudonais (buvo tikima, kad mirusiai, aprengtai įvairiaspalviu sarafanu, reikės ilgai stovėti lietuje, kol išplaus ryškias spalvas). Merginoms išpindavo kasą. Kojas apaudavo ilgomis kojineis ir bateliais.

Mirusį guldydavo galva į duris, kojomis į ikonas, kad veidas būtų į Dievą („*ногами к иконам, чтобы лицом был к Богу*“).

Karstą dirbdavo namuose, sukaldavo medinėmis vinimis. Kai kurie seni žmonės patys užsisakydavo sau karstą, kad po mirties giminaičiams būtų mažiau rūpesčių. Prieš uždengiant karstą mirusį apdengdavo balta drobule (*накрывали саваном*). Veždami į

⁶ Lyginama pagal monografiją: Белашов Д. М., Марченко Ю. И., Калмыкова Н. И. *Русская свадьба. Свадебный обряд на Верхней и Средней Кокшенинге и на Уфтюге (Тарногский район Вологодской области)*, Москва, 1985, с. 389.



*Mirusiųjų pagerbimas
per Sekmines
(Трѡица)
Stirniškio k. sentikių
kapinėse. 1986 06 22
K. Driskiaus nuotr.*



*Mirusiųjų artimieji
per Sekmines
Stirniškio k. sentikių
kapinėse.
1986 06 22.
K. Driskiaus nuotr.*

kapines karstą apdengdavo juodu su baltu raštu užtiesalu (*накрывали гўней, чѣрной с белым*).

Laidodavo kojomis į rytus, veidu į saulę. Karstą nuleisdavo į duobę ant plačių baltų rankšluosčių, kurie simbolizuoja platų mirusiojo kelią į rojų. Palaidojus rankšluosčius sukarpydavo ir išdalydavo elgetoms. Visus laidotuvių dalyvius kviesdavo prieš išsiskirstant užkąsti. Būtinai laidotuvių užkandžio patiekalai buvo ryžių košė, kopūstų sriuba (*щи*) ir kisielius.

Mirusįjį paminėdavo po 40 dienų (*сороковина*) ir po metų (*годовина*) nuo mirties. Nė vienos laidotuvės nevykdavo be raudų. Raudodavo ir per mirusiųjų pagerbimo dienas, kapinėse (Sekminės (Трѡица) – mirusiųjų pagerbimo diena).

Ekspedicijos metu pavyko užrašyti keletą tikėjimų, susijusių su mirties pranašystėmis. Tikima, kad moteris prieš mirtį susapnuoja save balta ilga suknia apsivilkusia. Netyčia praleista vaga sodinant bulves taip pat „pranašaudavo“ greitą vieno iš sodinusiųjų mirtį. Jeigu apie namus neįprastai daug rausdavo kurtis, buvo tikima, kad jis „išraus“ (*выроет*) ką nors iš tų namų, t. y. kas nors mirs.

Laidotuvių papročiai ir su mirtimi susiję prietarai gyvi ir šiuo metu. Pasikeitę yra tik tie dalykai, kurie susiję su medžiaginės kultūros pakitimais, pvz.,

mirusiųjų aprengimas (šiuo metu vyrai rengiami juodu kostiumu) ir viena kita detalė, paminėta straipsnio pradžioje.

Pasakojų:

1. Paramonas Afanasjevas, gim. 1894 m., gyv. Šapelių k.
2. Praskovja Beliajeva, gim. 1933 m., gyv. Degučių k.
3. Praskovja Burakova, gim. 1928 m., gyv. Obėliuose
4. Konstantinas Burakovas, gim. 1919 m., gyv. Obėliuose
5. Piotras Diulinas, gim. 1910 m., gyv. Šapelių k.
6. Jelena Fedotova, gim. 1925 m., gyv. Obeliuose
7. Zinaida Fedotova, gim. 1906 m., gyv. Obeliuose
8. Jefrosija Gavrilova, gim. 1906 m., gyv. Obeliuose
9. Marija Gavrilova, gim. 1925 m., gyv. Obeliuose
10. Raisa Grigorjeva, gim. 1927 m., gyv. Stočkų k.
11. Jefrosija Jakovleva, gim. 1905 m., gyv. Pásubatės k.
12. Jerofejus Jakovlevas, gim. 1908 m., gyv. Pasubatės k.
13. Natalija Klyčiova, gim. 1905 m., gyv. Degučių k.
14. Andrijanas Klyčiovas, gim. 1901 m., gyv. Degučių k.
15. Feonija Kuznecova, gim. 1901 m., gyv. Degučių k.
16. Anastasija Makarova, gim. 1910 m., gyv. Stočkų k.
17. Oľga Mateikienė, gim. 1958 m., gyv. Obeliuose
18. Ana Michailova, gim. 1923 m., gyv. Obeliuose
19. Pelagėja Michailova, gim. 1911 m., gyv. Degučių k.
20. Natalija Pavlova, gim. 1892 m., gyv. Degučių k.
21. Varvara Popova, gim. 1926 m., gyv. Šapelių k.
22. Fiodora Timofejeva, gim. 1907 m., gyv. Trūmpiškių k.
23. Maksimas Vasiljevas, gim. 1901 m., gyv. Pasubatės k.

Liaudies medicina*

Alma Vaičiulytė

Nors šiuo metu chemija yra pasiekusi didelių laimėjimų sintetindama vaistus, tačiau apie 40% preparatų gaminama iš augalų. Dar plačiau vaistiniai augalai vartojami liaudies medicinos, nes jie, su kai kuriomis išimtimis, mažai toksiški ir retai sukelia pašalinius reiškinius.

Renkant vaistažoles, reikia atsižvelgti į paros metą – tinkamiausios yra vidurdienio ir popiečio valandos, kai sausas ir giedras oras. Tokiu metu augalai turi mažiau vandens, greičiau džiūsta. Be to, labai svarbu žinoti augalo vegetacijos laikotarpį, nes tada augalas ar tam tikros jo dalys turi daugiausia gydomųjų veikliųjų medžiagų. Žiedai skinami žydėjimo pradžioje, uogos – tik pradėjusios sirpti, sausi vaisiai ir sėklos – prinokę, lapai ir žolės – augalo žydėjimo metu, pumpurai – žiemą, šaknys bei šakniastiebiai kasami bet kuriuo augalo augimo periodu.

Kadangi anksčiau vaistiniai augalai gydymui buvo labai plačiai vartojami, ilgainiui susidarė vaistažolių rinkimo tradicijos. Joninių dieną visoje Lietuvoje einama į gamtą kupoliauti: jaunimui tai pramoga, o vaistažolių rinkėjams – tradicinė darbo diena.

Senieji Obelių ir Kriaunų apylinkių žmonės prisimena daugybę gydymo vaistiniais augalais būdų. Jie žino, pažįsta ir vartoja apie 105 augalų rūšis.

Tarpukario metais vienas gydytojas būdavo beveik tūkstančiui žmonių, todėl visi sergantieji į jį kreiptis neturėdavo galimybių. Be to, kiek prisimena pateikėjai, „priėjimas prie daktaro“ tarpukariu kainuodavo 3 litus, o prie geresnio gydytojo ir 5 litus. Vaistai vėl kainuodavo apie 5 litus. Taigi net lengvų susirgimų gydymas be 10 litų niekaip neapsieidavo. Dar kebliau būdavo tuomet, kai sunkesnė liga užpuola ir reikia gultis į lignoninę. Už gulėjimą lignoninėj reikėdavo mokėti po 2 litus per dieną. Už vaistus ir gydytojui už apžiūrėjimus būdavo mokama papildomai.

Obelių miestelyje tarpukario metais gyveno felčeris, pavarde Pupelis. Jis mirė po Antrojo pasaulinio karo. Kitas felčeris, Klišonis, gyveno Mičiūnų k. (Kriaunų apyl.). Už lignonio apžiūrėjimą ir recepto parašymą pastarasis imdavo 2 litus.

Rōkiškio lignoninėje tais laikais gydydavo visiems gerai žinomas daktaras Žemaitis.

Daugelis Obelių apyl. gyventojų seniau važiuodavo į Latviją. Ten gyvenęs Jurcinas gydydavo lignonius žolelėmis.

Moterys gimdydavo namuose. Pribuvėjomis būdavo dažniausiai to paties kaimo bobutės. Jei kuri moteris gimdydavo sunkiai, tai dažniausiai ir numirdavo, nes tokiais atvejais kreiptis pagalbos į gydytoją retas teišdrįsdavo: tokia operacija kainavo apie 400 litų.

Taigi žmonės, besigindami nuo įvairiausių ligų ir negalavimų, patys prisigalvodavo įvairiausių būdų, kaip

* Medžiaga rinkta per Vilniaus universiteto kraštotyrininkų ramuvos ekspediciją 1980 m.

jų išvengti. Pagaliau, taikydami vienokias ar kitokias priemones, neretai pasiekdavo ir teigiamų rezultatų. Taip ir atsirasdavo liaudiški gydymo būdai ir įvairūs „receptai“.

Deja, ne visuomet žmonės gydydavo racionaliomis gydymo priemonėmis (pvz., vaistažolėmis). Nemaža dalis kaimo žmonių tikėdavo ir maginių priemonių gydomąja galia. Daugelis ir dabar prisimena senovės kaimo „daktarus“, vadinamus *šaptūnais*, *atkalbėtojais* arba *černoknyžnikais* (nuo rus. „*čionnaja kniga* – juodoji knyga“). Tokie „daktarai“, kaip prisimena pateikėjai, sugebėdavo „išgydyti“ šventais žodžiais netgi tokias ligas, kai negalėdavo padėti nei gydytojas, nei jokie vaistai, nei vaistažolės (pvz., bandydavo gydyti lunatikus ir bepročius). Atkalbėtojai dažniausiai *atkalbėdavo* šventais žodžiais duoną, vandenį, grietinę, augalo (dažniausiai pelyno – *Artemisia absinthium* L.) šakutę arba jo nuovirą ir liepdavo sergančiajam tuo daiktu praustis, teptis, pasišlakstyti arba jį suvalgyti, išgerti. Tokios procedūros beveik visuomet būdavo siejamos su saule (jos patekėjimu arba nusileidimu). Čia glūdi ir gili prasmė, nes pas mus „*saulė gimsta gera*“. Dabartiniai kaimo gyventojai maginėmis priemonėmis mažai besinaudoja, tačiau dauguma netgi vidutinio amžiaus žmonių pažįsta vaistažoles ir dažnai jomis gydos. Nemažą patyrimą, kaip rinkti vaistažoles ir ruošti gydomuosius preparatus, jie turi perėmę iš senesnės kartos žmonių, tėvų arba senelių.

Straipsnyje pateikiamos tos liaudies medicinos paslaptys, kurios giliausiai įaugusios į Obelių ir Kriaunų apylinkių gyventojų sąmonę, išvardijama nemažai „receptų“ bei gydymo priemonių, plačiausiai paplitusių ir dažniausiai šiame krašte vartotų XIX a. pabaigoje ir XX a. pradžioje.

Smarkiai peršalę, gerdavo arbatą, paruoštą iš *vosilkų* (rugiagėlė – *Centaurea cyanus* L.), iš ramunėlių (vaistinė ramunė – *Matricaria chamomilla* L.) žiedų, iš čiobrelėlių (*Thymus serpyllum* Fries) ar mėtų (*Mentha* L.) antžeminių dalių. Tokiais atvejais gerdavo ir liepžiedžių (mažalapė liepa – *Tilia cordata* Mill.) arbatą su medumi arba karšto pieno su medumi. Į piena, „*kad labiau mačytų*“, įdėdavo šaukštelį sviesto ar taukų. Kojas šutindavo karštame, stipriai pasūdytame vandenyje. Kiti peršalusiesiems siūlydavo aviečių (paprastoji avietė – *Rubus idaeus* L.) uogų arbatos. Nuo to žmogus smarkiai išprakaituodavęs ir jokios ligos nepuldavę.

Kad peršalusis nesusirgtų plaučių uždegimu, jam duodavo prinokusių erškėčio (paprastasis erškėtis – *Rosa canina* L.) uogų. Žiemai iš jų virdavo uogienę arba džiovindavo, o prireikus iš jų būdavo ruošiama arbata.

Jei nuo peršalimo „*užgula ausis*“, tai į jas lašindavo po keletą lašų kamparo aliejaus arba plaudavo ausis šiltu ramunėlių žiedų nuoviru ir užkišdavo tuo nuoviru suvilgytu skudurėliu. Senesnio amžiaus žmonės, kuriems susilpnėdavo klausa, rinkdavo giedrą dieną paparčių (kelminis papartis – *Dryopteris filix-mas* Schott.) sporas, rišdavo jas į drobės skiautelę ir nešiodavosi tokius mazgelius ausyse. Sako, jog nuo to pradėdavę geriau girdėti.

Jei ligoniui pakyla temperatūra, jam duodavo gerti šaltamėtės (pipirmėtė – *Mentha piperita* L.) antžeminių dalių antpilo arba darželiuose auginamų šalavijėlių arbatos. Iš sudžiovintų aviečių šakelių (su lapais ir uogomis) paruošta arbata gydydavo gripu sergančius. Tam vartodavo taip pat ir *juoduosius aviečius* (juodavaisė gervuogė – *Rubus caesius* L.). Smarkiai sloguojantiems duodavo uostyti

spirito, išgerti jonažolių (paprastoji jonažolė – *Hypericum perforatum* L.) arbatos arba suvalgyti keletą nasturtos (*Trapaecolum majus* L.) grūdelių (sėklų).

Užkime pakaitindavo, pabėrę ant keptuvės, keletą saujų druskos, supildavo kojinen ir apvyniodavo kaklą. Kiti gerdavo karštą virintą pieną su medumi. O jei nepadeda, tai į verdantį vandenį įlašina keletą lašų jodo, apsigaubia marška ir, kvėpuodami pro burną, šutina gerklę.

Nuo gerklės skaudėjimo vartodavo iš šalavijėlių paruoštą arbatą, gerdavo pieną, kuriame virė žalios rūtų (žalioji rūta – *Ruta graveolens* L.) šakelės, arba 3 kartus per dieną prieš valgį išgerdavo po stikliuką mikstūros, pagamintos iš medaus ir denatūrato (0,5 l + 0,5 l). Tokiais vaistais gydydavosi ir nuo kosulio.

Sergantieji angina gerklę skaudavo karštu *mėlynu akmeniuku* (kalio permanganatas) tirpalu, gerdavo juodgalvėlių (paprastoji juodgalvė – *Brunella vulgaris* L.), liepžiedžių arba šalavijėlių arbatą, šuns išmatų (paimtų nuo akmens) nuovirą arba karšto pieno su medum.

Persišaldydavo žmonės gana dažnai, todėl obeliečiai turėjo daugybę gydomo priemonių įvairioms kvėpavimo takų ligoms (pvz., bronchitui) bei plaučių uždegimui gydyti. Šiomis ligomis dažniausiai susirgdavo vaikai.

Labai smarkiai kosintiems duodavo *vosilkų* arbatos su medum arba arbatos iš sudžiovintų juodosios avietės šakelių, iš *naryčniko*, dar vadinamo *saldziakarčiais* (karklavijas – *Solanum dulcamara* L.), antžeminės dalies, iš paprastosios alyvos, vadinamos *bezais* (*Syringa vulgaris* L.), sudžiovintų lapų bei gysločio (plačialapis gyslotis – *Plantago major* L.) lapų. Gerdavo arbatas ir iš liepžiedžių, *raktelių* (pavasarinė raktažolė – *Primula veris* L.), *sraujanosių* (paprastoji kraujažolė – *Achillea millefolium* L.), *raschodnikų* (šliaužiančioji tramažolė – *Glechoma hederacea* L.) antžeminių dalių arba iš čiobrelėlių, ramunėlių ar baltosios akacijos (*Robinia pseudacacia* L.) žiedų, taip pat iš *močeklapių* (ankstyvasis šalpusnis – *Tussilago farfara* L.) lapų bei iš mėtų antžeminių dalių. Kartais kosuliui gydyti užpildavo degtine nuluptą ir susmulkintą *alvaso* (alijošiaus) šakelę. Gerdavo po gurkšni antpilo. Kai kas alijošiaus (*Aloe arborescens* Mill.) lapo minkštąsias dalis sutrindavo su medumi (1:1), užpildavo spiritu ir gerdavo po gurkšnelį antpilo tris kartus per dieną. Jeigu medaus neturėdavo, tai imdavo cukraus. Kosintiems vaikams duodavo šaukštelį medaus, kuriame įmaišyti keli pelyno grūduliai (sėklos) arba sudžiovinti ir smulkiai sutrinti to augalo lapai. Jei nė viena iš minėtų arbatų ar antpilų nepadėdavo, ligoniui liepdavo išgerti šaukštelį ar net šaukštą sveiko vaiko šlapimo.

Nuluptą ir susmulkintą alijošiaus šakelę kartu su medumi sudėdavo į butelį. Užkimštą butelį įminkydavo duonon ir keptavo. Taip paruoštus vaistus, kai ataušdavo, vartodavo džiova ir kokliušu sergantiems gydyti. Nuo kokliušo alijošių ruošdavo taip: susmulkintus augalo lapus lygiomis dalimis sumaišydavo su tarkuotais krienais (valgomasis krienas – *Armoracia rusticana* Gaertn.), morkomis (*Daucus sativus* Roehl.) ir liepų medumi. Be šių receptų, kokliušą bandydavo gydyti ir šuns išmatų nuoviru, o džiovai gydyti vartodavo pavasariinių pušų (paprastoji pušis – *Pinus sylvestris* L.) pumpurų nuovirą.

Jei žmogus susirgdavo skarlatina, tai suieškodavo rupūžę, išimdavo vidurius, o ją pačią, suvyniotą į skudurėlį, išvirdavo. Ligoniui duodavo po šaukštą nuoviro. Nuo to jis pradėdavo atsikosėti ir pasveikdavo.

Susirgusiems plaučių uždegimu duodavo svogūnų (valgomasis svogūnas – *Allium cepa* L.) lukštų nuoviro arba *vosilkų*, dirvinio pentiniaus (*Delphinium consolida* L.), čiobrelių, liepžiedžių bei ramunėlių arbatos. O kai *liga smarkiau suima*, tai ligonį girdydavo žmogaus šlapimu (nuo 1–2 šaukštų iki 1/2 stiklinės). Plaučių uždegimą gydydavo taip pat ir karštomis voniomis, kurias paruošdavo iš pušų pumpurų.

Nuo dusulio gydydavosi *starkanosių* (dirvinis pentinias) bei sraujanosių (kraujažolė) arbatomis, pušų skujų nuoviru, valgydavo bičių duoną bei medų, lygiomis dalimis sutrintą su alijošiumi, arba sykį per dieną gerdavo bičių pikio antpilą (užpildavo spiritu arba degtine). Pradėdavo nuo vieno lašo iki penkių. Po to – atgaline tvarka, iki 1.

Jei imdavo kamuoti galvos skausmai, tai kaktą aptepdavo nesūdytais kiaušėlių taukais, klodavo šalto, stipriai pasūdyto vandens arba išrūgų kompresus. Kiti aprišdavo kaktą raugintais kopūstais (*Brassica oleracea* L.) arba perpjautu pusiau raugintu buroku (runkelis – *Beta vulgaris* L.). Kad skausmas greičiau praeitų, gabaliuką rauginto runkelio laikydavo įsikišę į ausį. Kartais kompresams imdavo supjaustytą česnako (valgomasis česnakas – *Allium sativum* L.) galvučių su degtine antpilą, o prieš miegą išgerdavo liepžiedžių, *vosilkų* arba asiūklių (dirvinis asiūklis – *Equisetum arvensis* L.) arbatos.

Šiltine sergantiems dažniausiai labai skaudėdavo galvą, tai jiems duodavo gerti *amolio*, kurį pirkdavo iš vaistinės.

Sudžiovintų arba šviežių šermukšnio (paprastasis šermukšnis – *Sorbus aucuparia* L.) uogų arbata gydė sklerozę ir hemorojų.

Užėjus danties skausmui, grauždavo svogūno galvutę, jo sultimis gerai ištrindavo dantenas arba iš išorės spiritu patrindavo atitinkamą žandikaulio vietą. Ant skaudamo danties dėdavo sutrintą drigniažolės (juodoji drignė – *Hyoscyamus niger* L.), padžiovintą pelyno arba išilgai perpjautą alijošiaus lapą, o iš išorės, ant skruosto – šilto vandens kompresą. Jeigu skaudėdavo labai stipriai ir būdavo matyti sutinimas, tai dantį šutindavo ramunėlių, baltosios pivonijos (*Paeonia lactiflora* Pall.) arba *raschodnikų* (šliaužiančioji tramažolė) nuoviro garais. Kiti krosnyje įkaitintą akmenį dėdavo ant šlapių šieno pakritų ir, apsigaubę marška, tais garais šutindavo dantį.

Iš pelynų išvirta arbata gydydavo sergančius maliarija.

Gelta sergantiems duodavo gerti epušės (*Populus tremula* L.) žievių ir morkų lapų nuoviro arba arbatos iš žalių *bežų* (paprastoji alyva) žiedų. Be to, rinkdavo ir tamsioje vietoje džiovindavo žydinčias takažoles (*Polygonum aviculare* L.), geltonąsias ramunes (geltonasis bobramunis – *Anthemis tinctoria* L.), dirvines našlaites (*Viola arvensis* Murr.). Iš jų ruošdavo arbatas sergantiems gelta. Be to, ligoniams ruošdavo vonias iš drobinių *matkų* (t. y. verpalų). Truputėlį šio nuoviro sergantis turėdavo ir išgerti. Girdydavo ligonius ir *šunobelės* (gudobelė – *Crataegus* L.) antrosios žievės (*brazdo*) nuoviru. Kiti tikėdavo, kad gelta greičiau praeisianti, jei ilgai žiūrėsi į geltoną spalvą. Todėl didžiulę puokštę geltonųjų ramunių, įmerkta vandenin, pastatydavo ant stalo, o ligoniui įsakydavo žiūrėti į žiedus tol, kol akys ims skaudėti. Jei tai dažnai kartojama, sakydavo, greičiau pasveikstama.

Susirgusiems *drugiu* virdavo arbatą iš žalių paprastosios alyvos lapų.

Apetitui pataisyti vartodavo pelynų, pupalaiškių (trilapis pupalaiškis – *Mentha trifoliata* L.), juodųjų serbentų (*Ribes nigrum* L.) bei erškėtrožių vaisių arbatą, apynių (paprastasis apynys – *Humulus lupulus* L.) spurgų nuovirą. Tačiau tiek pelynų, tiek ir pupalaiškių arbatas stengdavosi gerti nedideliais kiekiais (iš karto – ne daugiau kaip 1/2 stiklinės). Manydavo, kad didesni kiekiai gali pakenkti akims arba net sukelti apsinuodijimą.

Lazdyno (riešutinis lazdynas – *Corylus avellana* L.) riešutus, įvairias miško uogas, šermukšnius, kiškiakopūščius (paprastasis kiškiakopūštis – *Oxalis acetosella* L.), laukinių obelių (miškinė obelis – *Malus silvestris* Mill.) vaisius seniau noriai valgydavo visi, nes žinojo juos turint gausybę organizmui reikalingų medžiagų (vitaminų). Beržo (karpotasis beržas – *Betula pendula* Roth) ir klevo (*Acer platanoides* L.) sulą vartodavo kaip gero skonio gaivinantį gėrimą, bet maistingesne laikė klevo sulą.

Sutrikus skrandžiui, gerdavo arbatas, paruoštas iš sudžiovintų gysločių (plačialapis gyslotis – *Plantago major* L.), močeklapių, pelyno, cintorijos (skėtinė širdažolė – *Centaurium minus* Moench), kraujažolės, jonžolės, vėdryno (nuodingasis vėdrynas – *Ranunculus sceleratus* L.), naryčniko (karklavijas) sudžiovintų antžeminių dalių, taip pat iš cikorijų (paprastoji trūkažolė – *Cichorium intybus* L.) arba pupalaiškio lapų. Jei „valgymo skrandis nepamėgsta“ ar šiaip pradeda skrandį skaudėti, tuomet gerdavo apynių spurgų, linų (pluoštinis linas – *Linum usitatissimum* L.) sėmenų nuovirus, vandenyje ištirpintą sodą arba kreidą, valgydavo česnako, gerdavo pieną, į kurį įlašinta 3–5 lašai jodo.

Vaikai pavasarį eidavo į miškus gyvačiauti. Gyvatė irgi būdavo *didelis vaistas*. Jeigu pagauna gyvatę, kol ji dar neužgriausta (iki pirmos perkūnijos), tai įleidžia ją butelin ir užpila degtine. Antpilą gerdavo nuo skrandžio skausmų.

Skrandžio sulčių rūgštingumui didinti gerdavo arbatą iš sudžiovintų gysločio lapų arba valgydavo medų, sutrintą su alijošiaus lapo minkštąja dalimi. Žinodavo, kad medus, jei jis vartojamas su šaltu tirpalu (pienu ar arbata), padidins skrandžio sulčių rūgštingumą, o jei su karštu – sumažins. Dėl per didelio skrandžio sulčių rūgštingumo dažniausiai susergama skrandžio opalige. Tuomet 3 kartus per dieną prieš valgį valgydavo medaus, lygiomis dalimis sumaišyto su denatūratu. Arba nupjaudavo ir susmulkindavo elvaso (alijošiaus) šakelę, sukimšdavo ją į butelį, paskui įdėdavo truputį medaus ir užpildavo degtine. Po vieną gurkšnį antpilo gerdavo prieš valgį.

Jei susirgdavo *gumbu* (taip vadindavo skrandžio ligas, o kartais – apendicito priepuolius), tai į pieno stiklinę paskusdavo sudžiovintos kiaulės tulžies ir duodavo ligoniui išgerti. Jei gumbu susirgdavo vaikas, tai, paguldę jį ant nugaros, tol spaudydavo po krūtine, kol skausmas praeidavo, o jei suaugęs žmogus suserga, tai, jam atsigulus ant nugaros, užkeldavo ant pilvo mažą vaiką ir liepdavo jam keliais vaikščioti. Tokiu būdu pilvą gerai išmaigydavo ir ligonis pasveikdavo. Be to, sergančiajam dar duodavo išgerti kamparo, valerijono (vaistinis valerijonas – *Valeriana officinalis* L.) šaknų nuoviro ar pelynų arbatos. Vieni manydavo, kad *gumbu* sergama tada, kai valgio kiekio skrandis nepamėgsta, o kiti taip vadindavo apendicitą. Tuomet krosnyje įkaitintą keptuvę suvyniodavo į maršką ir uždėdavo ant skaudamos vietos. Apendicito atveju taip pat valgydavo šermukšnių uogas arba

gamindavo tokius vaistus: į 3 l vandens įdėdą nuluptų bei susmulkintų alijošiaus šakelių, sudžiovintų trūkažolių, kmynų (paprastasis kmynas – *Carum carvi* L.) ir 1 stiklinę medaus. Viską išvirdavo ir ataušinę girtydavo sergantį.

Kasos ligas gydydavo džiovintų rūtų (žalioji rūta – *Ruta graveolens* L.) arbata.

Nuo bevaisės obels (kuri neaugina obuolių) nulupdavo antrą, geltonąją, žievę (brazdą) ir jos nuoviru gydydavo sergančius kepenų ligomis. Be to, tokias ligas gydydavo takažolės, sudžiovintų rūtų arbatomis arba alksnių (juodalksnis – *Alnus glutinosa* Gaertn.) pumpurų nuoviru.

Pavasari nuskintus kaštonų (paprastasis kaštonas – *Aesculus hippocastanum* L.) žiedus sudėję butelin, užpildavo degtine. Antpilą gerdavo nuo skausmo po krūtine, nuo negerumo. Jei turėdavo, tai gerdavo vaistų, kuriuos vadindavo *trejos devynerios*. Šių vaistų pirkdavo iš vaikščiojančių prekyautojų (*vengru*).

Jei žmogus netenka sąmonės (t. y. apalpsta, pvz., persikaitinęs pirtyje), tai jam duodavo jonažolių arbatos su degtine arba *vosilkų* arbatos.

Nuoviru iš žalių rūtos šakelių ir pupalaiškio lapų girtydavo žmones bendro organizmo nusilpimo metu, kai pradėdavo *nykti*, nebegalėdavo valgyti. Tokiais atvejais tikdavo ir *raschodnikų* arbata.

Nuo pilvo skaudėjimo vartodavo šaltmėčių, *čyžmo* (paprastoji bitkrėslė – *Tanacetum vulgare* L.), jonažolių arbatas, mėlynių (*Vaccinium myrtillus* L.) uogas. Gerdavo vandenyje išmaišytą krevaliną arba ant gabaliuko cukraus užlašindavo *anadijaus* (pirkdavo iš vengrų) ir sučiulpdavo.

Vaikams nuo viduriavimo liepdavo valgyti kiškiakopūščius ir duodavo gerti arbatas iš trūkažolės, gysločio grūdelių, pelyno, *babaunyku* (pupalaiškis), ramunėlių, prisirpusių ievos (paprastoji ieva – *Padus avium* Mill.) uogų. Paruošdavo nuoviru iš padžiovintų juodalksnio bei ažuolo (paprastasis ažuolas – *Quercus robur* L.) žievių, nuodingojo vėdryno ar miškinės sidabražolės (*Potentilla erecta* Hampe) šaknų, juodalksnių pumpurų.

Nuo kirmėlių viduriuose vaikai turėdavo gerti *čyžmo* ar kmynų arbatos, keletą lašų žibalo su vandeniu. Jeigu nenorėdavo valgyti česnako (valgomasis česnakas – *Allium sativum* L.), tai patrindavo juo panosę, kaip sako, tam, *kad gautų to kvapo*. Kai kada žibalu patepdavo kaklo ir krūtinės duobutę, duodavo uostyti degančių vištos plunksnų, valgyti *čyžmo* žiedų, sutrintų su cukrumi. Jeigu nė viena priemonė nepadėdavo, pirkdavo vaistinėje *listniko* (citvaro) ir juo gydydavo.

Nuo trūkio vartodavo *baravinkų* (miltinė arkliauoğė – *Arctostaphylos uvaursi* Spr.) šakelių arba cintorijos (skėtinė širdažolė) žiedų *arbatą*.

Seni žmonės rinkdavo ir džiovindavo *starkelius* (dirvinius pentinius – *Delphinium consolida* L.). Iš jų paruošta arbata gydydavosi nuo dieglių.

Sergantieji reumatų sąnarius trindavo įvairiais antpilais: arba spirito ant *smirdančio grybo* (paprastoji poniabudė – *Phallus impudicus*), arba denatūrato ant susmulkintų agavo (*Agavae americana*) šakų, ant kaulažolės (vaistinė taukė – *Symphytum officinale* L.), ant paparčio šaknų. Vanodavosi pirtyje vantomis iš ažuolo šakų, didžiosios dilgėlės (*Urtica dioica* L.) arba *notrių* (gailioji dilgėlė – *Urtica urens* L.), gulėdavo ant patalų, prikimštų paparčio lapų. Skaudančius sąnarius dar pašutindavo garais virš puodo, kuriame verda šieno pabiros arba skruzdėlynas

(su visais spygliais susemtas ir atneštas iš miško). Ant sąnarių klodavo šilto, pasūdyto vandens kompresus, išgerdavo arbatos iš juodųjų serbentų šakelių ir bruknienujų (*Vaccinium vitisidaea* L.). Kartais trynimui gamindavo tokius vaistus: lygiomis dalimis paimdavo supjaustyto česnako, acto esencijos ir sviesto, visa tai gerai išmaišydavo ir ta mase trindavo sąnarius. Kiti tiesiog ant sąnarių uždėdavo pusiau perpjautus česnakus.

Sąnarius trindavo dar ir tokiais antpilais: degtine arba spiritu užpila bičių pikį, susmulkintą musmirę (paprastoji musmirė – *Amanita muscaria*), kaštonų žiedus arba vaisius, *alvaso* (alijošius) šakeles, o odekolonu – smulkiai supjaustytus fikuso (stambialapis fikusas – *Ficus elastica*) lapus.

Jeigu sąnariuose susidarydavo ataugų, tai tuomet sąnarius apklodavo žaliais paparčio arba varnalėšos (*Arctium* L.) lapais ir stipriai aprišdavo. Jei nepadėdavo, tai trindavo mišiniu iš 100 g sviesto, 100 g spirito, 1 stiklinės medaus ir 1 stiklinės druskos.

Spiritu užpiltas juodųjų serbentų šaknis maždaug savaitę laikydavo ant krosnies, o po to duodavo po 1 valgomąjį šaukštą sergantiems radikulitu. Ant nugaros uždėdavo sutarkuoto juodojo ridiko (valgomasis ridikas – *Raphanus sativus* L.). Sutrintus jeronimo (kvapioji pelargonija – kambarinė gėlė) lapus sukišdavo butelin ir užpiltais denatūratu trindavo nugarą. Pirtyje nugarą vanodavosi dilgėlėmis (gailiaja arba didžiaja).

Ant sutrenktos ir sutinusios vietos užklodavo drėgną *močeklapio* ar gysločio lapą arba kompresą iš *arnykos* (kalninė arnika – *Arnica montana* L.) nuoviro.

Skaudančius raumenis apklodavo parafino kompresais arba patrindavo degtinės ir bičių pikio antpilu.

Seniau žmonės manydavo, kad vaikai *mingelcka* (rachitu) susergera nuo peršalimo. Todėl, norėdami juos užgrūdinti, sustiprinti kaulus, iškasę smėlyje duobę, įstatydavo į ją vaiką, apkasdavo kojytes smėliu ir taip palaikydavo keliolika minučių. Paskui smėlį nuplaudavo. Vaikai, kuriems ši procedūra dažnai būdavo kartojama, augdavo sveiki, stiprių kaulų ir *mingelcka* niekuomet nesirgdavo. Nuo rachito vaikus gydydavo kaulažolės šaknų nuoviru, nasturtų arbata, darydavo vonias iš pušų pumpurų.

Susmulkintų ir sudžiovintų valerijonų (vaistinis valerijonas – *Valeriana officinalis* L.) šaknų, užpiltų degtine, antpilo (po 15 lašų) duodavo gerti besiskundžiantiems širdies skausmais. Būdavo vartojamas ir kamparo grūdelių antpilas su spiritu. O kas spirito negalėdavo vartoti dėl jo stiprumo, tai tuomet kamparo grūdelius pamerkdavo šaltame virintame vandenyje. Degtine užpildo bičių pikio antpilą lašindavo vandenin (arbatinis šaukštelis antpilo stiklinei vandens) ir gerdavo nuo širdies skausmų. Kiti vartodavo jonažolių, šaltmėčių (dirvinė mėta), rūtų, čiobrelių arbatas, valerijonų šaknų nuovirą. Tokiais pat būdais gydydavosi ir nuo nemigos bei įvairių nervų ligų.

Jeigu vaikai ko nors labai išsigąsta, tuoj būdavo, *priemėčiu* susergera (pasidaro irzlūs, neramūs, blogai miega). Jiems duodavo medum apipilto *čincibiero*, liepdavo pakramtyti *čertapaloko* (paprastoji durnaropė – *Datura stramonium* L.) grūdelių, darydavo jiems vonias iš sudžiovintų barkūno (baltažiedis barkūnas – *Melilotus albus* Medic.) antžeminių dalių, girdydavo pelynų, dagių (garbanotasis dagys – *Carduus*

crispus L.), mėtų (pakrantinė mėta – *Mentha verticillata* L.) arbatomis. Iš sudžiovintų *durnažolės* (kiti taip vadindavo *durnaropę*) augalų išvirtos arbatos duodavo ne tik *priemėčiu* sergantiems, bet ir sveikiems vaikams, kad jie geriau miegotų. Kai nė viena iš minėtų priemonių nepadėdavo, vaiką vesdavo pas atkalbėtoją – matyt, jisai bus „blogų akių“ nužiūrėtas ir dėl to susirgęs.

Jeigu žmogus susirgdavo nuomariu, tai pirmiausia jam duodavo išgerti nuoviro iš sudžiovintų gailių (pelkinis gailis – *Ledum palustre* L.) ir *notrių* (gailioji dilgėlė) antžeminių dalių. Ligai išgalėjus, ieškodavo rupūžės, ją pagavę, kryžiškai pjaudavo galvą, laikydami virš pieno stiklinės. Pieną su rupūžės krauju duodavo gerti sergančiajam. Kiti dar liepdavo valgyti sudžiovintas pirmą kartą gimdžiusios moters nuovalas. Tokiais atvejais, taip pat epilepsijos priepuolių metu vartodavo mėšlinių vabalų antpilą su spiritu.

Lunatikams, jei juos matydavo naktį bevaikštančius, tai nieko jiems nesakydavo, nes tuomet „*kur jis stovi, ten ir lakia*“ (virsta). Lunatikus pasmilkydavo degančiomis sudžiovintų pelėžirnių (pievinis pelėžirnis – *Lathyrus pratensis* L.) šakutėmis, o jei ir tas nepadėdavo, tai kreipdavosi į atkalbėtoją.

Inkstų, šlapimo pūslės ligoms gydyti būdavo vartojamos arbatos iš *ėglio* (paprastasis kadagys – *Juniperus communis* L.) šakelių kartu su asiūkliais (gegužinis, balinis), iš žalių nasturtų žiedų, džiovintų rūtos šakelių, *kanapėlių* (kiškio ašarėlės – *Briza media* L.), *takažolės* arba iš *pūslyčių* (paprastoji naktižiedė – *Silene cucubalus* Wib.) sudžiovintų antžeminių dalių.

Turintys aukštą kraujospūdį gerdavo jonažolių, rasakilų (spindinčioji rasakila – *Alchemilla micans* Bus.), juoduųjų serbentų, krapų (paprastasis krapas – *Anethum graveolens* L.) arbatas, avižų (sėjamoji aviža – *Avena sativa* L.) grūdų nuovirą arba valgydavo spanguolių (paprastoji spalgena – *Oxycoccus quadripetalus* Gilib.) uogas.

Jei kraujuodavo iš nosies, į nosį įkišdavo nuskintą kraujažolės žiedą.

Vyresnio amžiaus žmonės, norėdami apsisaugoti nuo kraujagyslių kalkėjimo, gerdavo džiovintų *sraujanosių* arba *mėlynukų* (mėlynė – *Vaccinium myrtillus* L.) arbatas, valgydavo nuluptus ir išvirtus kaštonų vaisius (po 1 valgomąjį šaukštą per dieną), o pirtyje vanodavosi dilgėlių (gailioji ir didžioji) vantomis.

Ant žaizdų, kad nekraujuotų ir greičiau gytų, uždėdavo voratinklį, sutrintą *sraujanosio* lapą, šlapime suvilgytą skudurėlį, žalią *močeklapio* lapą, išilgai perpjautą *alvaso* šakutę, kartais – juodalksnio, gysločio arba *notrių* (gailioji dilgėlė) lapų, užbarstydavo sausų kalkių ar kukurdvelkio (ilgakotis kukurdvelkis – *Calvatia saccata*), vadinamo *kubezdaliu*, sporų, užlašindavo žibalo, aptepdavo arklio arba karvės mėšlu, sumaišytu su moliu, plaudavo ramunėlių bei ramunių (paprastoji baltagalvė – *Leucanthemum vulgare* Lam.) nuovirais.

Ant nudegimo uždėdavo *arbatinio grybo* (taip vadinama juodojo galvenio ir bakterijų simbiozė), kurį augindavo stiklainiuose. Kiti nudegimus tepdavo riebia grietine, kiaušinio baltymu ar aliejumi ir uždėdavo gabaliuką nesūdytų lašinių. Kitais atvejais nudegimą nuplaudavo vandeniu, po to – spiritu, o paskui uždėdavo gabaliuką *alvaso* lapo.

Piemenims nuo vaikščiojimo po šlapią žolę dažnai iššusdavo kojų tarpupirščiai. Tuomet pabarstydavo paparčių sporomis, sutrintais džiovintų vingiorykščių žiedais, įdėdavo sutrintą *gyslaniuko* (siauralapis gyslotis) lapą.

Nuo vaikščiojimo basomis kietu pagrindu, būdavo, užkulniai (*ažupinčiai*) suskilinėja. Tokiais atvejais ant degančios balanės šildydavo lajų (avies taukus), vašką arba parafiną ir lašindavo į tuos griovelius (*ravus*), patepdavo kulnus grietine arba nuimtais nuo žarnų (*žarniniais*) taukais. Kiti dar sakydavo, jog kojas reikia ištrinti toje vietoje, kur apsiveršdavusi karvė nusivalė. Suskirdusias rankas (o kai kada ir kojas) plaudavo takažolių arba *eglučių* (gegužinis ir balinis asiūkliai) nuoviru, patepdavo taukais ar glicerinu (gaudavo vaistinėje).

Ant nuospaudos uždėdavo žalią *notrės* (gailioji dilgėlė) lapą, sutrintą su druska.

Jei batai nutrindavo kojas, tai užklodavo žalią nasturtos lapą.

Obelių apylinkės senesnieji žmonės mano, kad niežai Lietuvoje paplito Pirmojo pasaulinio karo metais. Gydymui prigalvodavo įvairiausių būdų. Niežų išbertas vietas tepdavo medumi, siera (*sierka*), kurios gaudavo vaistinėje, taukų ir sierkos mišiniu, nesūdytais kiaulienos taukais, sumaišytais su susmulkintomis debesylu (didysis debesylas – *Inula helenium* L.) šaknimis, raugintų kopūstų rūgštimi arba išrūgusiais *žirnieliais miltais*. Be to, niežams gydyti virdavo tepalą iš senų lašinių, sierkos, mėlynojo akmenėlio ir nuplautų debesylu šaknų. Visko imdavo po lygiai. Susmulkintas išvirdavo, o kai ataušdavo, tepdavo išbertas vietas. Teptis sergantieji turėdavo šiltoje vietoje, prie krosnies, o išsitepę lisdavo krosnin ir ten keletą minučių pabūdavo.

Pavasariį prieš pirmą perkūniją pagautą rupūžę įkišdavo butelin ir užpildavo degtine. Po valgomąjį šaukštą antpilo vartodavo kaip vaistus nuo vėžio. Gerdavo ir sudžiovintų *ožiašaknės* (miškinė sidabražolė – *Potentilla erecta* Hampe) šaknų nuovirą arba tų šaknų antpilą su spiritu. Nuo vėžio vartodavo ir krapo sėklų arbatą, valgydavo bičių pienelį.

Apakusiems duodavo valgyti išvirtos gyvatės ir gerti *gyvatės sunkos*, t. y. degtine užpiltos *neužgriaustos gyvatės*.

Sergantiems akių uždegimu akis plaudavo arbatomis, kurias ruošdavo iš sudžiovintų žliūgių (daržinė žliūgė – *Stellaria media* L.), iš ramunėlių žiedų, kldavo šlapimo kompresus, išrūgose suvilgytus rūtų lapus, užrišdavo į skudurėlių įvyniotą žiupsnelį šlapių žemių ar molio, tepdavo *gyvatės sunka* arba, palindę po vištų laktomis, prausdavosi tuo vandeniu, kur vištos geria.

Miežį ant akies voko gydydavo daugiausia maginėmis priemonėmis: tepdavo rasa nuo lango (imdavo dešinės rankos bevardžiu pirštu), 3 kartus pabadydavo miežio (dvieilis miežis – *Hordeum distichon* L.) grūdu ir jį, 3 kartus paspjaudę, numesdavo, patrindavo akį sijono palanku arba badydavo *miežį* su špyga, sakydami: „*Koks svečias, tokia ir vaišė.*“ Kiti siūlydavo rišti išrūgų kompresus.

Ant tvinkinio dėdavo žalią nasturtos lapą, muilo, sumaišyto su linų pakulomis, *močeklapio* bei gysločio lapus, taukuose pakeptą svogūną (valgomasis svogūnas – *Allium cepa* L.) arba bulvę (*Solanum tuberosum* L.), gabalėlį lašinių arba duonos su druska, žmogaus išmatų, rūkomosios tabokos, sumaišytos su išrūgom, užtepėdavo kiškio arba jenotinio šuns taukų, šutindavo šieno pakritų garais. Kai kada ant tvinkinio pririšdavo rupūžę arba užtupdydavo gyvą varlę. Sakydavo, jog „*varlė nušoka ir skausmą pro duris išsineša.*“

Jei moteris, serganti mėnesinėmis, nueina praustis į pirtį, tai kitos tuo metu ten esančios moterys ir merginos nuo to gali susirgti *padlica* (veidas pasidaro dėmėtas). Gydydavo arbata iš spanguolių lapų.

Varnalėšų (paprastosios ir didžiosios) sudžiovintų šaknų nuoviru šutindavo *kaltūnuotas* (rauplėti, suskilę nagai) rankas.

Ant šunvotės dėdavo svogūną, sutrintą su muilu arba iškeptą pelenuose; pakulų, sumaišytų su muilu; kiaušinio baltymą, išplaktą su cukrumi. Jeigu šunvotės keliasi labai dažnai, tai siūlydavo valgyti mielių arba gerti dagilių (garbanotasis dagys) arbatos. Jeigu votis dar tik pradeda keltis, tai užtepdavo tokio tepalo: lygiomis dalimis ima vaško, eglų (paprastoji eglė – *Picea abies* Karst.) saku (*smalos*) ir alyvos (aliejaus) arba sviesto. Viską sumaišo, išverda, ataušina ir tepa votį. Kiti uždėdavo išvirto liepos brazdo (antrosios žievės), nevirto kiaušinio baltymo arba tiktai pamuilindavo tą vietą. Be to, *kiauniežiams* ir votims gydyti virdavo tepalą iš šviežio (*prėsko*) pieno ir liepos brazdo.

Strazdanotą (*sukregždžiutą*) veidą prausdavo labai stipriai pasūdytu vandeniui ir nesišluostydavo, o pavasarį, prieš pirmą perkūniją, veidą ištrindavo žaliais krieno lapais.

Kad plaukai būtų gražūs, gerai augtų, juos skaludavo varnalėšos, ajerų (balinis ajeras – *Acorus calamus* L.) šaknų nuovirais; beržų (karpotasis beržas – *Betula pendula* Roth) ar topolių (kvapioji tuopa – *Populus balsamifera* L.) pumpurų, liepžiedžių arbatomis, perskaludavo vandeniui, į kurį įlašinta truputis žibalo.

Nuo utėlių plaukus pabarstydavo dustu, trindavo vandeniui su žibalu arba taboka, sumaišyta su išrūgomis.

Kad nebūtų pleiskanų, plaukus trinkdavo pelenų šarmu.

Kad kambariuose neprisiveistų blusų, ant grindų pabarstydavo nuplautų ir sudžiovintų ajerų šaknų arba žalių, susmulkintų lapų.

O jeigu troboje atsirasdavo blakių, tai prie lovos pakabindavo arklio pavalkus. Manydavo, kad „*blakės nepakenčia arklio prakaito kvapo*“, nes nuo to jų nebelikdavę. Kiti, išnešę anksti rytą į lauką paklodę, purtydavo ją kaimynų pusėn ir sakydavo: „*Aš jum bičiuolių duosiu!*“ Tada blakės pereidavusios pas kaimynus. Išpurte patalus, sienų plyšius smilkydavo dūmais. Kad blakių neatsirastų, trobos sienas plaudavo vandeniui, kuriuo buvo praustas lavonas.

Musėms naikinti ant palangės pastatydavo lėkštelę su musmire, kurią užpildavo pienu ir apibarstydavo cukrum. Kiti musmires prieš tai iškepavo. Musės naikindavo dar ir tokiais būdais. Į lėkštelę įpildavo pamuilinto vandens, o jos viduryje padėdavo gabalėlį duonos, užteptos grietine ir apibarstytos cukrumi. Musės, atskridusios pasmaguriauti, dažniausiai prigerdavo vandenyje. O kartais tarpduryje pakabindavo šluotą, kai į ją prilįsdavo daug musių, šluotą panardinavo į vandenį.

Nėščioms moterims, kad neįvyktų persileidimas, duodavo gerti vandenyje išplaktų ruginių miltų arba medetkų (vaistinė medetka – *Calendula officinalis* L.) arbatos.

Senos moterėlės žinodavo daug prietarų ir pamokymų, kurių nėščios moterys turėdavę laikytis, kad pagimdytų sveikus vaikus:

negalima žargstyti per kiaules, nes tuomet gali gimti šeriuotas kūdikis (su šeriais ant minkštų vietų – šlaunų, žasto srityse). Tokį kūdikį maudydavo vandens lelijų (paprastoji vandens lelija – *Nymphaea alba* L.) nuoviru;

negalima nėščiai dėtis agrastų į kišenes, nes gimusį vaiką labai dažnai kels šunvotės;

negalima mindyti kojomis *pušinės* (šluota iš pušų šakelių krosniai šluoti), nes taip pat gali gimti šeriuotas kūdikis;

negalima vaikščioti po degėsius, kur kiaulė buvo svilinta, nes ir tuo atveju gimęs kūdikis gali būti šeriuotas;

gaisrą pamačius arba jo išsigandus, reikia saugotis, kad tuo momentu niekur ranka neprisiliestum, nes toje vietoje, kur nėščia moteris paliečia, kūdikis visą gyvenimą turės raudonos spalvos dėmę;

negalima labai jaudintis dėl kritusio gyvulio, nes ir tuomet, kur nėščia moteris rankomis iš sielvarto paliečia, jos kūdikis turės tamsiai rudos spalvos dėmę;

negalima nėščiai nurišinėti karpų, nes, jeigu ji bandys nurišti karpą, esančią ant piršto, tai gimęs kūdikis gali neturėti visos rankos.

Seniau iš nėščios moters veido bobutės spręsdavo, ką toji pagimdysianti. „*Jei burna negraži, plėmuota, tai gims berniukas, jei burna lygi, graži – mergaitė*“, – sakydavo jos. Jei nėščios pilvas būdavo daugiau į priekį pasidavęs (vos ne smailus), tai sakydavo, kad ji pagimdysianti mergaitę, o jei ji sustorėdavusi vienodai (ir iš šonų), tai – berniuką.

Po gimdymo moterys gerdavo kmynų arbatą, nes žinodavo, kad nuo to pasipildo pieno. Jeigu kuriai po gimdymo viduriuose būna kaip ir koks guzas, tai jas pirtyje stipriai pavanoja, pamaigo – ir praeina.

Nuo baltųjų (*fluor albus*) moterys gydydavosi *baltųjų dilgėlių* (baltažiedė notrelė) arba lelijų žiedų (vandens lelija) arbatomis. O jeigu nepadėdavo, tai taip ir būna visą gyvenimą ir, „*kai baigiasi raudonosios, tai baigiasi ir baltosios*“.

Kad mėnesinės nebūtų labai skausmingos, merginos gerdavo arbatas iš jonažolių, medetkų, asiūklių (gegužinis ir balinis), valgydavo išvirtus rugių (sėjamas rugys – *Secale cereale* L.) skalsiagrūdžius arba stipriai išsivanodavo pirtyje.

Klimakterinio periodo metu moterys gerdavo arbatą iš sudžiovintų kraujazolės antžeminių dalių.

Kiečių (dirvinis – *Artemisia campestris* L. ir paprastasis – *Artemisia vulgare* L.) arbatą moterys gerdavo nuo žaizdų gimdoje.

Bitės įgeltą vietą, kad nesutintų, patrindavo drėgnomis žemėmis arba svalgūno sultimis su druska.

Labai daug būdų Obelių ir Kriaunų apylinkių žmonės žino karpoms nugydyti. Tai ne vien racionalūs gydymo būdai, bet ir įvairiausios maginės

priemonės, atkalbėjimai. Ne veltui liaudies medicinoje išskiriamos dvi sudėtinės dalys – praktinė ir filosofinė. Pirmoji remiasi racionaliomis gydymo priemonėmis, antroji – maginėmis.

Dauguma karpų – tai tam tikras odos susitraukimas dėl nervinių priežasčių. Nukalbėjimai padėdavo jautriems, nervingiems žmonėms. Racionalūs karpų gydymo būdai, labiausiai paplitę tose apylinkėse, yra šie:

- uždėti sutrintą gysločio lapą;
- patepti karpažolių sultimis (*pienu*);
- pamirkyta karbolyje adata pradurti karpą iš apačios;
- patepti ugniažolių sultimis (*sunka*);
- plauti pušų kankorėžių nuoviru;
- gydyti jas *savo ligu*, t. y. patepti mėnesinių krauju;
- patepti vandeniu nuo akmens;
- nurišti iš arklio uodegos ištrauktu ašutu;
- nugramdyti viršūnę ir užpilti rūgštaus pieno;
- uždėti grybo nuo beržo (kempinės);
- nuplauti *liubistro* (blakinė kalendra – *Coriandrum sativum* L.) nuoviru arba užkloti sutrintą jo lapą;

- tepti rasa nuo lango;
- nurišti raudonu arba stipriu šilkinu siūlu.

Seniau manydavo, jog karpos atsiranda tuomet, kai žmogus nusistebi (*nusidyvija*), pamatęs daug kito žmogaus karpų, arba kai katinas beėsdamas apseilėja.

Maginės priemonės, kurios yra žinomos Obelių ir Kriaunų apylinkių žmonių ir kuriomis senovėje būdavo gydomos karpos, tokios:

- patrinti gabaliuku purvo, iškritusio iš bėgančio arklio pasagos;
- surišti siūle tiek mazgų, kiek karpų, padėti tą siūlą po vyriais (*zoviesais*), kad sudiltų, po slenksčiu ar po lašais, kad supūtų, arba numesti siūlą ranka ir neatsigręžus nueiti, arba tą siūlą įminkyti duoną ir atiduoti šuniui suėsti;
- patrinti žirniu (sėjamasis žirnis – *Pisum sativum* L.), atiduoti jį vištoms sulesti;
- patrinti lašinių gabalėliu, pavogtu iš svetimų žmonių;
- paėmus pirmo arba paskutinio vaiko drabužio raudoną siūlą, rišti jame tiek mazgų, kiek yra karpų. Rišant sakyti, kam tas karpas atiduodi, pvz.: „*Vilkui, šuniui, katei ir t. t.*“ Tada siūlą numesti, kad supūtų;
- prieš saulės tekėjimą dešinės rankos smiliumi patepti rasa nuo lango;
- perpjauti bulvę į 4 dalis, kiekviena iš jų patrinti;
- jei, naktį eidamas, pamatai danguje jauną mėnesį, tai sustojęs paimk žemių iš po pado ir patrink jomis karpas;
- duoti įkąsti žaliajam žiogui;
- įpjauti balanoje tiek rėželių, kiek yra karpų, ir balaną numesti atgalia ranka;
- patrinti kășniu, kuris iškrenta iš burnos bevalgant;
- patrinti žiupsneliu žemių, paimtų iš tos vietos, kur šuo nusišlapino;
- dešinės rankos bevardžiu pirštu tepti vandeniu nuo akmens, gulinčio prie geležinkelio;

- patrinti numirėlio kaulu, o paskui jį numesti;
- patrinti karpas į tą vietą, kurią mėnuo senagaly pro langą apšviečia (pvz., stala, palangę);
- kad pranyktų, karpas *nudyvydavo*. Būdavo, pasako: „*Kas gi čia tau auga? Nepadabnas daiktas*“. Ir nuo to karpos išnykdavusios;
- patrinti krosnyje pakaitintu medinio samčio kotu;
- su yla kryžmai karpą pervesti;
- sumazgyti raudonos spalvos skudurėlį į tiek mazgų, kiek yra karpų, pamesti jį kryžkelėje ir sakyti: „*Buvo man, dabar tebus tau*.“ Karpos atsiras tam, kas tokį skudurėlį pačiupinės, o tam, kuris jį numetė, karpos išnyks;
- patrinti karpą į tą daiktą, į kurį kiaulė zulinosi;
- nuplauti lietaus vandeniu nuo sudžiūvusio karvės mėšlo (tepti bevardžiu pirštu);
- senagaly (mėnulio delčia) karpas patrinti dalgio pustykle.

Kaip gydyti dedervines, žmonės taip pat žinojo nemažai receptų. Iš racionaliųjų priemonių paminėtinos šios:

- uždėti sutrintą gysločio (plačialapis) lapą, spanguolių uogų arba *čincibiero ropelyčių* (tablečių), išmirkytų vandenyje;
- patepti karpažolių (dirvinė karpažolė – *Euphorbia helioscopia* L.) sultimis, sudeginto popieriaus degutu, putelėmis, kurios susidaro užpylus vandens ant kepančios krosnyje duonos;
- uždegti kietai išvirtą kiaušinį ir, laikant jį virš dedervinės, lašinti tekantį skystį.

Būdavo gydoma ir maginėmis dedervinių gydymo priemonėmis:

- prieš saulės tekėjimą tepdavo rasa nuo lango, ją imdami bevardžiu dešinės rankos pirštu;
- patvindavo lentoje esančią šaką ir tuo pačiu pirštu patvindavo dedervinę;
- apvesdavo dedervinę peilio smaigaliu, po to – kryžmai;
- eidavo pas atkalbėtoją. Šis duodavo žmogui „stebuklingo“ tepalo ar kokių miltukų, nuo kurių dedervinės išnykdavo.

Jei nuo sunkaus darbo sutindavo riešų sąnariai, tai sakydavo, kad *grizas* įsimetė. Tada jauniausias arba vyriausias vaikas šeimoje paimdavo raudonos spalvos vilnonį siūlą ir jį užrišdavo aplink sąnarį. Nešiodavo tol, kol sutinimas atsileidžia ir skausmas praeina. Kiti maigydavo sąnarius tarpduryje, pereidami kryžmai viso namo duris.

Jei vaikas ko nors išsigąsta ir pasidaro neramus, blogai miega, tai sakydavo, kad *priemėčiu* susirgo. Kartais manydavo, jog taip atsitiko, nes kas nors jį *blogomis*, *škadlyvomis* akimis nužiūrėjo. Tokius vaikus dažniausiai vesdavo pas atkalbėtoją arba bandydavo gydyti patys:

- nuplaudavo vandeniu kryžiškai visus stalo kampus, tris medinius šaukštus ir durų rankeną (*klemką*) ir tuo vandeniu vaiką nupraudavo;
- jei vaikas išsigąsdavo kokio gyvulio (pvz., šuns), tai kuokštelį to gyvulio plaukų sudegindavo ir, subėrę pelenus arbaton, duodavo tam vaikui išgerti;
- parūkydavo degančiomis kadagio šakelėmis.

Jei paaugę vaikai vis dar šlapindavosi į lovą, tai motinos bandydavo juos išgąsdinti pirtyje, užpildamos šalto vandens. Kitos sakydavo, kad tokius vaikus reikia, pasiguldžius ant slenksčio, vadžiomis nuplakti.

Navikaulį (*narykaulį*) trindavo numirėlio kaulu, kurį paskui numesdavo atgalia ranka.

Jei liežuvius pradeda skaudėti ir nušašta, vadinasi, tave kas nors apkalba. Tuomet reikia, pakėlus sau palanką, patrinti į jį liežuvį.

Nuo išgąščio, sakydavo, žmogui „*tuoj rožė puola*“. Rožė – tai toks odos susirgimas, kuris atsiranda nuo stipraus nervinio streso arba dėl infekcinio odos užkrėtimo. Todėl jos būna dviejų rūšių: 1) infekcinės ir 2) isterinės. Pirmojo tipo susirgimai seniau sėkmingai būdavo išgydomi pabarsčius ruginiais miltais arba patepus sudeginto popieriaus degutu. Mat degutas turi dezinfekuojančių savybių, o ruginiai miltai – neleidžia plėstis.

Isterinio tipo rožę pagydydavo atkalbėtojai. Kiti dar sakydavo, kad tokia rožė gali atsirasti dėl *blogų akių* poveikio. Manydavo, jog tokias akis turi žmonės, kurie vaikystėje buvo atžindai (*atžindyviai*) arba kurie turi juodas akis, arba tie, kurie yra labai pavydūs ir vaikščiodami nuolat dejuoja: „*Kiti turi, mes neturim*“. „*Blogų akių*, – sakydavo, – *labiausiai reikia vengti vaikams, gimusiems jaunam mėnesy*“.

Atkalbėtojai seniau pagydydavo ir gyvatės ar pasiutusio šuns įkandimą, bitės įgėlimą ir danties skausmą. Kreipdavosi į juos ir žmonės su karpomis, dedervinėmis, egzemomis, sergantys rože ir t. t. Atkalbėtojai imdavo šioki toki užmokestį, bet tai būdavo nedidelė suma.

Šiuo metu kaimo žmonės atkalbėjimais mažai betiki. Dažniausiai kreipiasi pagalbos į kvalifikuotus gydytojus.

Pasakojo:

1. Ona Abarienė, gim. 1906 m., gyv. Audrónių k.
2. Paramonas Afanasjevas, gim. 1894 m., gyv. Šapėlių k.
3. Adelė Astrauskienė, gim. 1921 m., gyv. Kálniškių k.
4. Praskovja Burakova, gim. 1928 m., gyv. Obėliuose
5. Kostas Burakovas, gim. 1919 m., gyv. Obeliuose
6. Paulina Čiomenienė, gim. 1906 m., gyv. Šapėlių k.
7. Liuda Dilienė, gim. 1906 m., gyv. Obeliuose
8. Emilija Diržienė, gim. 1902 m.
9. Marijona Diržienė, gim. 1907 m.
10. Emilija Dumbrasuskienė, gim. 1914 m., gyv. Lovėlkojų k.
11. Liuda Eigminienė, gim. 1902 m., gyv. Stočkų k.
12. Kazys Garnelis, gim. 1908 m., gyv. Švilpiškio k.
13. Emilija Jasinevičienė, gim. 1913 m., gyv. Želiūnų k.
14. Antanas Jasinevičius, gim. 1899 m., gyv. Želiūnų k.
15. Antanas Kavaliauskas, gim. 1903 m., gyv. Palūgės k.
16. Bronė Kralikienė, gim. 1912 m., gyv. Krapiškio k.
17. Rima Krasauskienė, gim. 1947 m., gyv. Lovelkojų k.
18. Nikolajus Kubanovas, gim. 1903 m., gyv. Trūmpiškių k.
19. Adelė Kulienė, gim. 1918 m., gyv. Andriūnų k.
20. Ona Kulienė, gim. 1895 m., gyv. Stasiūnų k.
21. Izidorius Kulys, gim. 1914 m., gyv. Andriūnų k.
22. Marijona Kupčiūnienė, gim. 1919 m., gyv. Krapiškio k.
23. Stasė Magylaitė, gim. 1926 m., gyv. Krapiškio k.
24. Ona Magylienė, gim. 1892 m., gyv. Krapiškio k.
25. Mykolas Pimpė, gim. 1911 m., gyv. Trūmpiškių k.
26. Juozas Pitrenas, gim. 1891 m., gyv. Dideliškio k.

27. Elena Pitrėnienė, gim. 1921 m., gyv. Lovelkojų k.
28. Viktorija Pukinskienė, gim. 1896 m., gyv. Želiūnų k.
29. Antanas Pumputis, gim. 1904 m., gyv. Audronių k.
30. Agota Rimšienė, gim. 1913 m., gyv. Antānašės k.
31. Karolina Saulienė, gim. 1892 m., gyv. Tilvikų k.
32. Ieva Skvarnavičienė, gim. 1906 m., gyv. Zariškiškių k.
33. Regina Valiaugienė, gim. 1933 m., gyv. Šapelių k.
34. Karolina Verbejienė, gim. 1902 m., gyv. Dagilių k.
35. Teklė Vilimienė, gim. 1911 m., gyv. Lovelkojų k.

Moterų paslaptys

Vytautas Navickas

Algimantė Piliponytė

Kraujas žmogui – neapsakomai svarbus dalykas. Šitai žinota nuo neatmenamų laikų. Akivaizdu, kad netekus kraujo apima silpnumas. Vadinas, kraujas – tai jėga, pati tikroji gyvybės esmė. Kraujas gaivina ir gydo. Todėl nenuostabu, kad žmonės šiam stebuklingam skysčiui suteikia ypatingą maginę vertę. Pavyzdžiui, kelių kraujo lašų pakanka draugystės ir bendradarbiavimo sutarčiai sutvirtinti, brolystės ryšiui užmegzti. Apskritai kraujas – tai amžino ryšio ar susisaistymo simbolis.

Kita vertus, kraujas ne vien gydo ir gaivina. Kartais jis griaua, pavergia ir žudo. Antai mėnesinių kraują supa įvairūs draudimai, perspėjimai, paslaptiniai nutikimai. Gal iš pagarbos, o gal ir iš baimės žmonės mėnesinių atvirai neaptarinėja. Ši tema gėdinga ir slapta.

Apie lietuviškas mėnesinių apeigas, papročius ir tikėjimus Lietuvos kraštotyrininkai ir etnologai žinių surinko itin mažai¹. Blogiausia, kad jau greitai neliks gyvų liudytojų, gebančių papasakoti apie minėtus papročius, tikėjimus ir apeigas, pasidalyti išpūdžiais ir jausmais, kuriuos išgyveno, sulaukusios pirmųjų mėnesinių. Ši informacija labai vertinga. Jos trūksta mokslininkams, siekiantiems pažinti žmogaus gyvybinės energijos lietuviškąją sampratą, išsiaiškinti, kaip Lietuvoje žiūrėta į moterį ir šeimą.

2007 metų vasaros ekspedicijos metu apklausėme vienuolika Obeliųuose, Kriaunosė ir Aleksandravėlėje gyvenančių moterų. Žinodami, kad moterų paslaptimis ne visos norės dalytis, ieškojome tokių, kurios turėtų sukauptos didelę gyvenimo patirtį, būtų atviros ir šnekios. Žinoma, šitokių moterų mūsų aplankytame krašte dauguma, tačiau argi su visomis pasišnekėsi? Juolab kad mūsų pokalbiai trukdavo ne trumpiau kaip valandą, o kartais net ir gerokai ilgiau.²

Šneką pradėdavome nuo atsiminimų apie naujagimių priežiūrą, žindymo papročius, kūdikių globą – kasdienius kaimo ir mažo miestelio moterų rūpesčius. Po šitokios išžangos pereidavome prie paties svarbiausio įvykio moters tapse – pirmųjų mėnesinių, t. y. prie to brendimo įvykio, kuris mergaitei labai įsakmiai praneša

¹ Šaknys Ž. *Jaunimo brandos apeigos Lietuvoje XIX a. pabaigoje–XX a. pirmojoje pusėje*, Vilnius, 1996; Šaknys Ž. Jaunimo iniciaciniai ir kalendoriniai papročiai, *Lietuvos kultūra. Aukštaitijos papročiai*, sud. Ž. Šaknys, Vilnius, 2007, p. 85 ir 116; Račiūnaitė R. *Moteris tradicinėje lietuvių kultūroje. Gyvenimo ciklo papročiai (XIX a. pabaiga–XX a. vidury)*, Kaunas, 2002; Šatkauskienė V. Kai kurie lyčių suvokimo aspektai tradicinėje kaimo bendruomenėje, *Lyčių samprata tradicinėje kultūroje*, Konferencijos medžiaga iš konferencijų ciklo „Būtis, gimtis, mirtis. Pasaulėžiūros ir pasaulėjautos aspektai“, sud. B. Imbrasienė, V. Šatkauskienė, Vilnius, Lietuvos liaudies kultūros centras, 2005, p. 107–117.

² Pateikėjas kalbinome naudodamiesi tam reikalui specialiai sudarytu klausimynu: Balikienė M., Baranauskienė I., Navickas V. *Mėnesinės lietuvių kultūroje. Etnografinių klausimų lapas*, Vilnius, 2006. Pateikėjų pasakojimai, joms leidus, įrašyti į garso juostas. Įrašai ir išrašai saugomi asmeniniame šio straipsnio pirmojo autoriaus archyve. Pateikėjų sąrašą nurodyti būtinausi pašnekovių duomenys: gimimo metai, gimimo vieta. Pateikėjų privatumo išsaugojimo sumetimais jų vardai ir pavardės neskelbiami. Cituodami užrašytus pasakojimus, jų autorės pažymime laužtiniuose skliaustuose ir įrašome pateikėjų sąrašo eilės numerį. Dėkojame Obelių ekspedicijos dalyvei Monikai Balikienei už pagalbą renkant lauko tyrimo medžiagą.

ir leidžia pajauti, kad ji – jau ne vaikas, o gyvybę duoti gebanti moteris. Nė viena kalbinta moteris nebuvo užmiršusi, kada, kaip ir kokiomis aplinkybėmis sulaukė pirmųjų mėnesinių. Septynioms pateikėjoms mėnesinės prasidėjo anksti (dviem – 12 metų, penkioms – 13 metų), vieną pateikėją pirmosios mėnesinės ištiko 14 metų, o likusias tris – 16–17 metų. Kodėl šitaip aiškiai ir tiksliai net labai garbaus amžiaus moterys pamena prieš daugelį metų išgyventą įvykį?

Žinia, Lietuvoje, kaip ir daugelyje pasaulio kraštų, nebuvo įprasta ruošti mergaites pirmosioms mėnesinėms. Gyvavo nerašyta, tačiau labai gerai visiems žinoma taisyklė – apie būsimąjį įvykį mergaitė neturi nieko žinoti. Tiesa, guvesnės ir smalsesnės, ypač tos, kurioms mėnesinės prasidėdavo vėliau, pačios suprasdavo ar bent jau nujausdavo, jog kada nors ir jas *kažkas* ištiks. Būsimasis gyvenimo virsmas mergaites ir domino, ir baugino. Netikėtai pasirodžius pirmajam kraujui, tinkamai ši brandos ženklą sutikti nepasiruošusias mergaites apimdavo siaubas ir panika.

Mūsų kalbintos moterys gana skirtingai pasitiko savo pirmąsias mėnesines. Tos, kurios iš anksto žinojo, kas joms nutiks [2; 4; 5; 11], baimės nejuto. Geriausiai sekėsi tomis mergaitėms, kurias, nepaisydamos tradicijos, būsimajam įvykiui buvo parengusios mamos [2; 4]. Tikrą siaubą ir gėdą jautė visai nieko apie mėnesines nežinojusios merginos. Kelios pateikėjos [1; 9] prisiminė, kad joms tuomet labai padėjo vyresnės seserys: paaiškino, nuramino, pamokė, kaip laikytis higienos.

Mergaitės dažniausiai niekam apie prasidėjusias mėnesines nepasakodavo [7; 8]. Nei dvylikametės, nei septyniolikmetės šia paslaptimi nesidalijo net su motinomis [1; 3; 11]. Kai kurios per visą gyvenimą niekad apie tai mamoms neprasitarė. Kita vertus, motinos irgi nesistengdavo labai išsamiai mėnesinių klausimu dukteris apšviesti. Pasakydavo, kad taip turi kiekvienai būti, kad „čia nieko blogo“. Trumpai paaiškindavo, kaip naudotis to meto liaudiškais higieniniais „paketais“: kaip juos prisitaisyti, kaip saugotis, kad nepamestum, kaip skalbti ir kaip slėpti nuo pašalinių – ypač nuo vyriškų – akių.

Kalbintos moterys teigė nežinančios Lietuvoje seniau gyvavusio papročio pirmųjų mėnesinių sulaukusiai mergaitei ranka sušerti per veidą, tariant sėkmę, vaisingumą, grožį ir sveikatą linkinčius žodžius. Kelios pateikėjos tvirtino kai ką apie tokį paprotį girdėjusios. Viena prisiminė, kad šitaip buvo nutikę jos kaimynei. Ilgai nelaukę, užsukome pas nurodytąją moterį. Ji mums smulkiai apsakė, kaip, kada ir kokiomis aplinkybėmis ją ištiko pirmosios mėnesinės, kokį išpūdį jai paliko tas senovinis, dabar jau labai retai Lietuvoje praktikuojamas vaikystės palydų ritualas.

Šiai merginai pirmosios mėnesinės atsirado, sulaukus 14 metų. Apie būsimąjį brandos įvykį jai niekas nieko nebuvo pasakojęs. Pateikėja tuo metu tarnavo toli nuo namų, todėl, pirmam kraujui pasirodžius, kreipėsi pagalbos į šeimininkę (*gaspadinę*):

„Tai aš nežinojau, kas yra. Tai aš nuvejau, nežinau kam pasakyti. Tai visi dabar žino. Mergaitės visos žino, o tada man niekas neminėjo. Niekada. Aš atėjau ir bijau sakyt. Pas gaspadinę. Suaugusių moterį. Ir du vyrai suaugę buvo. Vyresni. Ana man tiktai pradėjo per veidų šert. Šeimininkė: „Kų padarei, kų padarei?“ Va šitaip. Aš misliu: „Viešpatie mano!? Nieko nepadariau! Bėda. Negaliu pasakyti. Ir dar

jinai man taip šeria per veidą!“ Ana sakė: „Aš tai tyčia taip šeriu, kad būtum visą laiką ružava, nebūtum išblyškus.“ Ana suprato. Ir tada davė man visko. Ir vatos, ir visko. Ir pakomandavojo, kaip ką padaryt. Pamokino. A vat mama, tai nepasakė. O dabar, va, mano anūkėlės visos žino. Be niekur nieko anos visos žino. Mano anūkės jau suaugę. Bet anos ir jaunos, dvylika metų buvo, bet visos žinojo. O man niekas nepasakė. Keturiolikos metų susiderėjau už pusmergę tarnaut. [O kur tarnavot?] Pandėly, Kūpišky. Toli nuo namų. Duonos neįveikdavau užminkyt. Per dvi vietas minkiau duoną. Jauna dar buvau. O nenorėjau ganyt. Pradėjau ganyt nuo aštuonių metų. Aštuonių metų iš karto prie vaiko paliko, a paskui nuo to gaspatoriaus paėmė ganyt. [O už pusmergę?] Keturiolikos metų. Pirmąkart tada susirgau. [O kurioj vietoj tarnavot tada?] Pandėlyjė. Kaime už Pándėlio. Kaimo to neprisimenu, kaip vadinosi. Gal kokia 20 kilometrų už Pandėlio. Tai va: „Kų padarei, kų padarei?“ O kiti sako: „Mama, kų jinai padarė? Juk ji nieko nepadarė. Už kų tu ją muši?“ – „Padarė, padarė. Žinau, kad padarė.“ [Tai čia jos dukte taip sakė?] Sūnai. Tos šeiminkės. O aš sakau: „Ciocia, už kų dabar man šerei? Aš juk nieko nepadariau.“ Sako: „Aš tyčia šeriau. Aš žinau, kad tu nieko nepadarėi. Kad būtum visą laiką ružava.“ Vianan veidan, kitan veidan sušėrė: „Kų padarei, kų padarei?“ Sako jie: „Mama, už kų tu ją muši? Juk nieko nepadarė.“ „Žinau, žinau, kad padarė.“ Aš kaip ir persigundau. Nežinau, kame čia reikalas. Niekas gi nepasakė man“ [10].

Kita pateikėja pirmųjų mėnesinių sulaukė gerokai vyresnė – 16 metų. Iš šios moters pasakojimo labai gerai matyti, kaip smarkiai šis įvykis ją tuomet sukrėtė ir išgąsdino:

„Oi! Aš tai nežinojau. Man niekas nieko neaiškino. Ir kaip aš išsigandau!!! Nežinojau, kas man čia yra. Ir knygas visokias varčiau ir viską. Ir nesusigaudžiau. Bijau pasakyt mamai. Galvojau, kas čia dabar bus? Paliko taip negera. Atsiguliau ant lovos ir pradėjau verkt. Mama tai suprato. Nors man niekada nebuvo sakius. Būt pasakius taip, kaip aš dabar kiekvienam, nuo mažumės viską. A tada niekas nesakydavo nieko. Mama suprato. [Ir ką tada mama jums pasakė?] Nu pasakė, kad „taip turi būt, praeis ir vėl bus, visom taip būna.“ Ir apsiraminau tada. Ką gi darysi?“ [8]

Mėnesinių higiena. Moterys apgailestavo, kad higienai skirtų priemonių anais laikais labai trūko. Vatos sunku būdavo gauti, todėl dažniausiai moterys higienai naudodavo skudurėlius. Juos kaip įmanydamos prisegdavo, prisiūdavo, pritaisydavo. Skudurėlius pasigamindavo iš senų sudėvėtų paklodžių, suplyšusių drobinių marškinių. Kadangi žmonės anksčiau brangino net ir mažiausius audeklo gabalėlius, higienai skirtus skudurėlius moterys taupė – paslapčia išskalbusios

ir išdžiovinusios, vėl naudojo. Visai naudojimui nebetinkamus kur nors vogčia užkasdavo arba sudegindavo. Visos pateikėjos sakė, kad šiandien šiuo požiūriu moterų gyvenimas labai palengvėjo.

Menstruaciniai draudimai. Maisto gaminimas. Moterys išvardijo su maistu, ypač valgių gaminimu, susijusius draudimus. Jie žinomi visoje Lietuvoje, ir daugelis dėl viso pikto jų laikosi iki šiol. Pavyzdžiui, pateikėjos minėjo, kad sergant mėnesinėmis nepatartina konservuoti agurkų, dėti kopūstų, virti uogienių – kopūstai bus minkšti ir neskanūs, nesilaikys marinuoti agurkai, suges uogienės [1; 2; 4; 8; 10; 11]. Taip pat neverta duonos kepti, kimšti dešras [2; 10]. Tačiau ne visos mūsų kalbintos moterys minėtų draudimų laikėsi. Pasitaikė ir tokių, kurios sakė, kad visi tie perspėjimai – tai tik tušti prasimanymai [3; 7; 9].

Daržininkystė. Viena pateikėja paaiškino, kad atėjus mėnesinėms negalima sėti, ypač agurkų. Ji pati šito draudimo laikėsi [4]. Kita moteris aiškino, kad mėnesinėmis sergančios moters sodinti augalai neaugs: „Žyduoliais eis. Augimo nebus“ [11].

Plaukų priežiūra. Moterys žinojo, kad mėnesinių metu sugarbiniuoti plaukai „nestovi“, „nelabai laiko.“ Todėl mėnesinių metu jos į kirpyklą neidavo [1; 2; 4; 5; 6; 8; 10].

Draudimai lankytis viešuose renginiuose ir pirtyje. Kalbintos moterys tvirtino, kad niekas nedraudavo mėnesinėmis sergančiai moteriai ar merginai eiti į bažnyčią, išpažinties, komunijos, dalyvauti laidotuvėse, lankyti gimdyvę ir jos kūdikį, būti pamerge ar kūma. Suprantama, tokiais atvejais reikėdavo tik atidžiau pasirūpinti asmens higiena: „Nu, dabar tai visko prisidedi, visokių įklotų. O anksčiau tai nueisi, tai, žinai ... o jeigu „kamštis“ iškris arba tekės per kojas? Būna gi visko“ [2]. Tik viena pateikėja minėjo, kad mėnesinių ištiktai merginai nelabai dera į pamerges eiti: „Sako, kad jau dėl jaunųjų. Jau kenkia. Sako, kad nesugyvens tada gerai“ [4].

Dauguma moterų gerai žinojo, kad mėnesinėmis sergančiai moteriai draudžiama lankytis bendrose pirtyse [1; 2; 4; 5; 6; 10]. Jai atsidūrus pirtyje vienu metu su kitomis moterimis, gali atsitikti nelaimė: „Užtikš kažkam. Plėmai atsiras kažkokie“ [8]. Ypač kenksmingas užtiškęs mėnesinių kraujas mažoms mergaitėms ir jaunoms moterims. Pateikėjos prisiminė, kaip jas, jaunas mergaites, vyresnės moterys mokė elgesio pirtyje. Ypač patardavo saugotis į pirtį ateinančių mėnesinėmis sergančių moterų:

„Sakydavo: „Neikit pirtin.“ Va, kaip serga moteris, tai jei eis paskui, tai ..., o jeigu pirma, tai gali nutvert tokias raudonas. Tai sakydavo: „Nuo mėnesinių apynešė moteris.“ Net gali kaklą, krūtine. Gali. [Tai jei moteriai mėnesinės, tai ji negali su kitom moterimis pirtin eit?] Jaunesnė. Senesnėm nieko neškadys. [Tai jaunesnei senesnės gali?] Taip. Jaunesnė ne. Ale senesnė jau mergaitėm tai užkrės. Tai tikrai jau taip kalbama. Ar koks nešvarumas, ar plėmai, tai sako: „Mėnesiniais apynešė.“ Sako mergiotėm: „Jeigu ataina tos su mėnesinėm, tai išėik iš pirties visai“ [11].

Draudimas keisti marškinius. Tik viena pateikėja buvo girdėjusi, kad mėnesinių metu negalima keisti marškinių, nes jei keisi, mėnesinės truks ilgiau:

„Sakydavo, kad šitaip, bet kaip tu nekeisi? [O kaip sakydavo?] Nu, šnekėdavo, kad „Nekeisk rūbų.“ Nu bet kaipgi būsi? Iššutęs, susmirdęs būsi. Nu ir kaip ten truks ar netruks ilgiau, bet ant dienos keiti vis tiek. Juk visas oras bus negeras“ [11].

Kita moteris draudimą keisti marškinius aiškino kitaip:

„Nežinau. Argi ten marškinių buvo? Mes iš viso marškinių neturėjom. Nei kelnų nebuvo. Mano mama ausdavo. O kelnų tai nebuvo. Marškinius lininius užsivelki, čia va susisiuvi – tai ir kelnės, ir marškiniai kartu. Tai ką ten keisi? Argi buvo iš ko keičia? Kad ten kokius du turėjom. Bet ir išaugom“ [7].

Mėnesinių kraujo naudojimas gydymui, gydymuisi, priviliojimams. Gydymas ir gydymasis mėnesinių krauju. Obėlių, Kriaunų ir Aleksandravėlės moterys pasakojo, kad mėnesinių kraujas laikytas veiksminga priemone žmonių ir gyvulių ligoms gydyti. Tikėta, kad, patepus mėnesinių krauju, įmanoma išnaikinti žmonių ir gyvulių karpas [1; 2; 5; 10; 11]. Štai pora įdomesnių pasakojimų apie tai, kaip atsikratoma karpų:

„Tai va, man buvo didelė karpa. Didelė, didelė. Sako, kad kai nueisi į bažnyčią ir ten, kur supiltas švestas vanduo, tai vis patrink. Senagaly. Senas mėnuo. Va dabar pilnatis. O kai būna senagalys. Ir pagalvok, kad šita pražūtų: „Dilk kaip šitas mėnuo dyla.“ Nu aš nežinau. Nei aš jos plėšiau, nei aš jos draskiau. Nugį sarmata. Suveina vyrai. Nėra kaip pasisveikint? Vos vos išsigydžiau. Tai čia tikrai tikrai bažnyčioj. Ir dar sakydavo: „Šitais mėnesiniais tepk.“ Ir dar: „Svogūną paimk, perpjauk per pusę, ištrink. Ir vis senagalys. Ir užkask. Kol tas supus svogūnas, ir tau baigsis.“ Ir karvės būdavo, kai mes melždavom. Tai speniai apauga karpom. Dabar daktarai nurišt liepia. O čia ištrini, ištrini. Ryte, vakare. [Su kuo?] A su tuo svogūnu. Ir atapakaliu ranku, kad nematytum, kur anas nulėkė“ [11].

„Mano rankos buvo baisiai karpuotos. Tai mama nuvedė mane prie upės. Perpjovė bulbę. Bulbu ištrynė man runkas, sudėjo vėl atgal tą bulbę ir sako: „Mesk atgal per galvą ir neatsigrįžk.“ Tai numečiau per galvą ir nueėjau. Per kiek laiko pažiūrėjau, kad nei vienos karpos ant rankos nėra. Tai mamos brolis mamai pasakė. Perpjauna žalią bulvę, ištrina, paskui sudeda ir reikia per galvą mesti. [O sakyti nieko nereikia?] Nereikia. O karvių karpas tai gydė su mėnesinėm. Patepi ir nugyja“ [10].

Priviliojimai. Ne visos moterys žinojo, kad mėnesinių kraujas gydo žmonių ar gyvulių ligas. Ne visos tikėjo, kad mėnesinės neigiamai veikia raugintus kopūs-

tus, agurkus, dešras ir uogienes. Tačiau visos, išskyrus vieną, tvirtino girdėjusios kalbas apie tai, kad moterys mėnesinių kraują naudoja vyrams privilioti. Jos pasakojo, kad ši vyrų viliojimo būdą žmonės vadina „apdavimu“ [1; 3], „apgirdymu“ [2]. Kalbama, jog į maistą ar gėrimą paslapčia įlašinti keli mėnesinių kraujo lašai geba stipriai užburti ir pavergti vyriškį: jis esą tik apie tą įlašinusiąją galvoja, dėl jos pameta šeimą ir net norėdamas nepajėgia nuo kerų išsivaduoti. Kelios pateikėjos pareiškė, kad šitokios kalbos – tikra nesąmonė [3; 4; 7]. Jų manymu, tik kvailos ir nedoros moterys galėtų imtis šitokių veiksmų.

Štai kelios įdomių pokalbių ištraukos:

„Tai aš girdėjau. Aš girdėjau. Sako: „Nori bernų prisimonyt prie save, kad jįsai pamylėtų, tai paimk, prisitaikyk – ir gėriman. Kad jis išgertų. [Tai reikia to kraujo?] To kraujo. [O kaip to kraujo gaut?] O kai turi, tai gali įdėt. Vienąkart, kitąkart. Sako, kad taip prisivilioja. [Ir kas tada būna?] Sako, prisivilioja. Greičiau pripranta. [Tai kas tada darosi tam vyrui?] Per ilgų laikų, sako, vyrui tam džiova stoja. Tai kaip apšvedo arba taip suveina, tai argi duos? Bet va pradžioj. Sakydavo, kad tai nesveika. Gali džiova pristot. Dabar tai aš nežinau. Dabar tai niekas nieko nekalba. [O kaip tokį vyrą vėl atburt? Kad jis vėl sveikas būtų.] Užtatai. O ir kaip jį atbursi? Jeigu užgirdytas. [Tai jau iki gyvenimo galo?] Nu taip. Žinai, kai jau apšives, tai jau nebegirdys. Bet pradžioj... Bet negerai. Negeras čia dalykas. Man rodos, kad čia tik nešvara, bet sako, kad ir negerai. Sako, kad negerai“ [11].

„Nu tai sakydavo seniau, kad jau gali. Nu kai mėnesinių metu jau, tai gali. Bet kad man neteko. Aš taip nedariau. [O gal teko girdėti kas tada darosi?] Nu sako, kad prisivilioji vyrų jau. Nu sudegini nešvarius jau. [A, tai reikia sudegint?] Sudegint skuduriukus nešvarius ir sugirdyt. [Tuos pelenus?] Nu nu. Įdėt į arbatą“ [4].

„Šitą tai girdėjau. Ir buvo pas mus kaimynas. Vedęs vyras, su šeima. Ir pradėjo eiti. Jis daug metų ėjo ir ėjo. Būdavo namuose niekas negerai, niekas negerai. <...> Būdavo mergaitė imdavo prašyt: „Tėte, neik iš namų.“ – „Nu neisiu“, sakydavo. Išėina laukan, atsistoja ir žiūri in tą pusę, kur jinai gyvena. Tai sakė, kad Latvijos būdavo atkalbėtojai, burtininkai. Jinai /to vyro žmona – V. N./ nuvažiavo ir davė jai kažkokių tai žolelių. Užgirdė jį. Ir tada jis keikia ją /moterį, kuri jį „priviliojo“ – V. N./ ir sakė: „Nu tikrai jinai mane apgirdė. Nuėjau, kažką pas ją dirbau ir davė kažko tai išgert. Tokio ružavo. Tai kaip išgėriau, tai nuo to karto aš nebegalėjau išeit iš jos.“ Tai va tokia kalba buvo. Tai reiškia, apgirdytas buvo. [O kaip ten apgirdydavo?] Nu tai mėnesinių dėdavo į arbatą ar į koki šnapsą, kad nepažintų. [O kiek ten reikia?] Nu nežinau, nesakė. O daugiau tai nesigirdėjo. [Kaip jūs

pati manote, ar iš tikrųjų galima privilioti vyrus mėnesinių krauju?) *Nu negali šito pasakyt. Nu nežinau.* [Gal teko girdėti apie tai, kaip galima mėnesinėmis priviliotą vyrą vėl atburti?] *Nu tai sako, kad reikia eit pas tą, kuris žino. Tai važiuavo į Latviją, pas tą burtininkę žolelių kažkokių. Nu gal žino kokias tai žoleles? Žodžiu, atbūrė“* [2].

Mėnesinių pabaiga (menopauzė). Kaip žinia, kiekvienos moters gyvenime įvyksta du didieji virsmai. Pirmojo metu mergaitė virsta moterimi – reprodukcinį vaidmenį gebančiu atlikti visuomenės nariu. Vaiko pakilimą į aukštesnę socialinę padėtį žymi svarbus brendimo įvykis – pirmosios mėnesinės. Antrąjį moters gyvenimo virsmą ženkliną menopauzė, arba mėnesinių išnykimas. Mūsų pateikėjos tiksliai prisiminė savo mėnesinių pabaigos laiką. Jos žinojo, kad ne visas moteris šis įvykis ištinka vienu metu. Tiesą sakant, menopauzės temos moterys nesirengė plėtoti, gal net nelabai norėjo apie tai šnekėti. Noriau pateikėjos pasakojo apie tai, kaip jos apsidžiaugė supratusios, jog jau niekada nereikės rūpintis, kaip ir iš kur išigyti anais laikais sunkiai prieinamų higienos priemonių. Tačiau paklaustos, kaip jų kaime ar miestelyje žmonės vadina tas moteris, kurioms jau baigėsi mėnesinės, tvirtino tokių pavadinimų nežinančios. Tik viena pasakė, kad tokias moteris vadina *klimaksinėmis* [8]. Tai pajuokiantis ir pašiepiantis žodis. Jame glūdi neigiamas žmonių požiūris į senėjimą ir senatvę. Kad mėnesinių pabaiga yra artėjančios senatvės ženklas, aiškiai rodo vienos mūsų pateikėjos atsakas į šį opų klausimą: „*Senatvė. Senas žmogus. Baigta*“ [11].

Pokalbiai su paauglėmis dukromis apie mėnesines. Baigiantis pokalbiui, teiraudavomės moterų nuomonės apie tai, ar privalėtų šiais laikais motinos pasišnekėti su dukromis apie svarbų brendimo įvyki, pirmąsias mėnesines, dar iki joms išstinkant. Įdomu, kad moterų nuomonės vienu klausimu sutapo. Visos kaip viena tvirtino, kad šiandien mergaitės pačios jau viską žino, kartais gal net ir per daug. Pateikėjų manymu, dabartinė mokykla, spauda, televizija šiuo klausimu teikia tiek daug informacijos, kad motinoms jau beveik nelieka ką pridurti. Kita vertus, svarstė moterys, dar nežinia, ar dabartinės paauglės norės kalbėtis apie tokius dalykus, kuriuos jos dedasi geriau už savo motinas išmanančios? Žinoma, moterys sutiko, kad mergaitės turi žinoti apie tai, kas joms nutiks. Žinodamos mergaitės nesibaimins, supras, jog reikia rūpintis savo sveikata, išsiugdys higienos įgūdžius.

Devynios mūsų apklaustos moterys pagimdė ir užaugino iš viso keturiolika dukterų. Tik dvi pateikėjos sakė, kad apie būsimas mėnesines su dukterimis kalbėjosi. Keturių moterų manymu, motinos turėtų mėnesinių klausimą su dukterimis aptarti, nepaisant to, kiek daug šių laikų mergaitės pačios visko žino. Kitos pateikėjos tvirtai laikėsi tradicinės pozicijos – nieko dukrai nesakyti, ateis laikas, pati sužinos, juolab kad šiandien tos informacijos per akis. Abiejų nuomonių derinys gerai matyti šioje pokalbio ištraukoje:

„Reikia paaiškinti, kad bus. Aš tai nieko nesakiau. Nu tai dabar nereikia. Dabar žino visos. Dabar gudrios, net per daug gudrios.

Dabar jaunimas gudrus. Dabar, matai, 13–14 metų jau vaikus gimdo. Tai kur tai matyta toks čiūdas? [Tai gal negudrios, kad 13–14 metų vaikus gimdo?] Nu tai kaip čia pasakyti? Vaikai vaikus! Dar ir su suaugusiais vyrais! Nu aš nežinau, kaip čia dabar ir pasakyti?“ [9].

Tiesą sakant, šiandien mažai kas žino, kiek tos mergaitės apie mėnesines iš tikrųjų nusimano. Todėl mokslininkai, gydytojai, pedagogai labai susirūpinę mergaičių menstruaciniu švietimu. Moksliniai tyrimai aiškiai rodo, kad net ir šiuolaikinėms mergaitėms stinga žinių ir mokėjimo pasitikti šį svarbų brandos įvykį³. Tiesa, informacijos paauglės prisigaužo, bet apšvieta įvyksta ne namie, vadinasi, ne ten, kur aplinka patikima, pagalbi ir rūpestinga. Mergaitės, pasirodo, norėtų, kad apie būsimas mėnesines joms papasakotų ir į rūpimus klausimus atsakytų mamos. Vadinasi, reikia siekti, kad kiekviena duktė iš savo motinos perimtų moterų paslaptis.

Pateikėjos:

1. Pākriaunio kaime 1935 m. gimusi pateikėja. Kriaunose gyvena nuo 1980 m. Pasakojimą 2007 m. vasarą Kriaunose užrašė Algimantė Piliponytė.
2. Mičiūnų kaime 1937 m. gimusi pateikėja. 1961–1970 m. gyveno Bajorų kaime. Nuo 1970 m. gyvena Kriaunose. Pasakojimą 2007 m. vasarą Kriaunose užrašė Algimantė Piliponytė ir Vytautas Navickas.
3. Obelių valsčiaus Strepeikių kaime 1923 m. gimusi pateikėja. Nuolatos gyvena Obeliuose nuo 1967 m. Pasakojimą 2007 m. vasarą Obeliuose užrašė Algimantė Piliponytė.
4. Obelių apylinkės Diliūkiškio kaime 1926 m. gimusi pateikėja. Ištekėjusi apsigyveno Aleksandravėlėje. Pasakojimą 2007 m. vasarą Aleksandravėlėje užrašė Algimantė Piliponytė ir Monika Balikienė.
5. Zarasų rajono Sūvieko apylinkės Alkáuokos kaime 1925 m. gimusi pateikėja. Nuo 1964 m. gyvena Aleksandravėlėje. Pasakojimą 2007 m. vasarą Aleksandravėlėje užrašė Algimantė Piliponytė ir Monika Balikienė.
6. Zarasų rajono Būdriškių kaime 1946 m. gimusi pateikėja. Nuo 1964 m. gyvena Vilniuje. Pasakojimą 2007 m. vasarą Aleksandravėlėje užrašė Algimantė Piliponytė ir Monika Balikienė.
7. Obelių valsčiaus Dačiūnų kaime 1942 m. gimusi pateikėja. Obeliuose gyvena nuo 1958 m. Pasakojimą 2007 m. vasarą Obeliuose užrašė Algimantė Piliponytė.
8. Obeliuose 1934 m. gimusi pateikėja. 1965–2001 gyveno Rōkiškyje. Pasakojimą 2007 m. vasarą Obeliuose užrašė Algimantė Piliponytė.
9. Obeliuose 1930 m. gimusi pateikėja. Pasakojimą 2007 m. vasarą Obeliuose užrašė Algimantė Piliponytė.
10. Obeliuose 1925 m. gimusi pateikėja. Ištekėjusi 6 metus gyveno Aleksandravėlėje. Tada atsikėlė gyventi į Obeliūs. Pasakojimą 2007 m. vasarą Obeliuose užrašė Vytautas Navickas ir Monika Balikienė.
11. Obelių valsčiaus Kālnocių kaime 1925 m. gimusi pateikėja. Ištekėjusi gyveno Zarasų rajono Avilių kaime, vėliau Zarasų rajono Padustėlio kaime, Dusetosė. Iš Dusetų 1998 m. atsikėlė gyventi į Obeliūs. Pasakojimą 2007 m. vasarą Obeliuose užrašė Algimantė Piliponytė ir Vytautas Navickas.

³ Koff E., Rierdan J. Preparing Girls for Menstruation: Recommendations from Adolescent Girls, *Adolescence*, 1995, vol. 30, Issue 120, p. 795–812; Chrisler J. C., Zittel C. B. Menarche Stories: Reminiscences of College Students from Lithuania, Malaysia, Sudan, and the United States, *Health Care for Women International*, 1998, vol. 19, Issue 4, p. 303–313; Costos D., Ackerman R., Paradis L. Recollections of Menarche: Communication between Mothers and Daughters Regarding Menstruation, *Sex Roles. A Journal of Research*, 2002, vol. 46, No 1–2, p. 49–59.

Liaudies veterinarija*

Ona Misiūnaitė

Iki Pirmojo pasaulinio karo šiame krašte nebuvo veterinarų. Jie atsirado tik Lietuvos Respublikos laikais. Todėl žmonės dažniausiai patys gydydavo susirgusius gyvulius ar kreipdavosi į savamokslius gyvulių gydytojus. Liaudies gydytojai žinias perimdavo dažniausiai iš savo tėvų, taip pat buvusių savamokslių gyvulių gydytojų. Jie gydė žolelėmis, pačių paruoštais naminiiais vaistais, įvairiais liaudiškais gydymo metodais.

Dažniausiai tekdavo gydyti karves, arklius, kiaules, avis, o kartais ir naminius paukščius.

Peršalę arkliai susirgdavo pažandėmis (*gelažuonimis*). Šia liga susirgusiam arkliui rišo apie kaklą šiltus kompresus. Iššutindavo avižų grūdų ar šieno pabirų (*sinklių*), juos šiltus supildavo į maišelį ir aprišdavo arkliui aplink kaklą. Arba pakabindavo arkliui pakaklėje maišą su šutintomis avižomis, kad arklys kvėpuotų garais. Į maišą pildavo ne vienas avižas, o šutintas kartu su supjaustytais arklio karčiais, o jei arklys sunkiai sirgdavo – tai kartu su *naryčnikais* (karklavijas – *Solanum dulcamara* L.). Daugelis nuo *gelažuonių* arkliams duodavo ėsti *naryčnikų*, žalių ar šutintų, sumaišę juos su avižomis. Be to, *naryčnikais* arklius rūkydavo: apgaubdavo arkliui galvą, o po juo ant angliukų uždėdavo sausų *naryčnikų*, kad jie rūktų. Rečiau nuo *gelažuonių* duodavo *čyžmo* (paprastoji bitkrėslė – *Tanacetum vulgare* L.) arbatos ar *arkliadunčių* (bukalapė rūgštynė – *Rumex obtusifolius* L.) lapų su stiebais ir sėklomis, susmulkintų tujų (vakarinė tuja – *Thuja occidentalis* L.) šakelių ar sausų apynių (paprastasis apynys – *Humulus lupulus* L.) spurgų kartu su avižom, virtos gyvatės, eglė (eglė – *Picea abies* Karst.) pumpurų arbatos, pasaldytos cukrumi ar medumi, nosį tepdavo medumi, uždegdavo sudžiovintą šeško odą ir duodavo pauostyti arkliui. Dvaro arklidėse laikydavo asilą arba ožį, kad arkliai nesirgtų *gelažuonimis*, pakabindavo užmuštą šešką, kad jis smirdėtų.

Nuo niežų arklius gydė tokiais būdais. Įvedę į pirtį, rūkydavo arkliui visą kūną deginama siera. Galva būdavo iškišta į lauką. Arba arklį ištepdavo siera (*sierka*), sumaišyta su taukais. *Sierkos* atsimirkydavo nuo degtukų dėžučių. Nuo niežų dar galima prausti arklius debesylo (didysis debesylys – *Inula helenium* L.) šaknų arbata arba ištepti arklį kreolinu (*krivalinu*).

Arklių ir kitų gyvulių akių valktį gydė taip: gyvatę užpildavo degtine ir ta sunka tepdavo akis. Arkliui į velkamą akį įpurkšdavo cukraus pudros.

Jei gyvuliai apakdavo, tai išvirdavo gyvatę ir girdydavo juos ta sunka. Jei arklys neprasišlapindavo, jam duodavo *pušlelių* (paprastoji naktižiedė – *Silene cucubalus* Wib.) arba varnalėšos (paprastoji varnalėša – *Arctium tomentosum* Mill., didžioji varnalėša – *Arctium lappa* L.) šaknų arbatos, gerai ir iš šaltalankio (paprastasis šaltalankis – *Hippophaë rhamnoides* L.) apatinės žievės dalies išvirta arbata. Kitus gyvulius, kai jie neprasišlapindavo, girdydavo *kanapėlių* (kiškio ašarėlės – *Briza media* L.) arbata.

Diegliais serga ne tik arkliai, bet ir karvės, veršeliai. Žmonės šią

* Medžiaga rinkta per Vilniaus universiteto kraštotyrininkų ramuvos ekspediciją 1980 m.

ligą dar vadina *pelėmis*. Ja suserga gyvuliai, jei juos šeria pakaitusiu pašaru. Kiti mano, kad *pelėmis* suserga gyvulys, tvarte suėdęs pelių gūžtą. Susirgę gyvuliai blaškosi, spardosi, paslėpsniuose ar pakaklėje atsiranda guzų – sutinimų. Arklius, sergančius *pelėmis*, vaikydavo, sutinimus mušdavo aulinio bato (*čebato*) aulu, vyža, spaudydavo arba pradurdavo yla. Karvę parversdavo ir voliodavo, maigydavo jai paslėpsnius. Sergantiems arkliams ir karvėms sugirdydavo žibalo. Kad gyvuliai nesusirgtų *pelėm*, jiems panosę tepdavo žibalu. *Peles* gydydavo ir magija.

Turbūt dažniausiai pasitaikanti karvių liga – išputimas. Išputusią karvę pražiodydavo, pažabodavo šiaudų ryšiu (*kūliaraiše*) ir vaikydavo arba pastatydavo karvę taip, kad jos priekinės kojos stovėtų aukščiau, ir, užkloję maišą, pildavo šaltu vandeniu. Kartais žabodavo degutuota kūliaraiša arba karvę ištumdavo į vandenį ir trindavo jos šonus ir papildvę šiaudais su šaltu vandeniu. Karvei į gerklę pildavo ištirpintos šaltosios druskos, kad atšaldytų vidurius, arba sugirdydavo aliejaus, degtinės, šviežio, tik pamelžto, arba rūgštaus pieno. Kartais į piena įdėdavo česnakų. Pilant žibalą, aliejų ar šildytus taukus, karvę geriau pastatyti taip, kad jos priekinės kojos stovėtų aukščiau. Kartais nuo išputimo girdydavo vandenyje ištirpintos sodos, taukų, pakepintų su kmynais (paprastasis kmynas – *Carum carvi* L.), autolo (variklinės alyvos), sėmenų nuovi, įvairių arbatų: pelynų (pelynas – *Artemisia absinthium* L.), šaltamėčių (pipirmėtė – *Mentha piperita* L.), šaltakšnio (paprastasis šaltakšnis – *Frangula alnus* Mill.) brazdo. Jei išputusiai karvei jokios priemonės nepadėdavo, tada durdavo šoną.

Pametusią gromulį karvę gydė liepos (mažalapė liepa – *Tilia cordata* Mill.) brazdu. Priskusdavo liepos brazdo, sumaišydavo su žaliu kiaušiniu ir duodavo karvei arba suminkydavo su duona ir medumi, padarydavo 3 kamuoliukus ir juos užkišdavo už žando.

Moterims neretai tekdavo gydyti ir karvių tešmens uždegimą. Dažniausiai plaudavo tešmenį išrūgomis ar, nuplovę šiltu vandeniu, išmuilindavo ir palikdavo. Kitos, išmuilinusios tešmenį, jį mazgodavo vandeniu su druska. Rišdavo rūgštaus pieno kompresus. Kad išgydytų uždegimą, tepė taukais, aliejumi, kamparu, kreolinu, o dabar trina degtine. Be to, karvę dažnai melždavo, masažudavo tešmenį, o sutinusį trindavo vestuviniu žiedu.

Karves melžti trukdo ant spenių augančios karpas, todėl moterys stengdavosi jas nugydyti įvairiais būdais. Ilgas karpas nurišdavo ašutu, šilkinu ar koku kitoku plonu siūlu. Mažesnes karpas dažniausiai plaudavo pušų ar eglių kankorėžių nuoviromis, ištepavo taukais arba karpažolių (dirvinė karpažolė – *Euphorbia helioscopia* L.) pienu. Karpas trindavo dar ir kitu augalu – *liubistru* (blakinė kalendra – *Coriandrum sativum* L.) arba nuplaudavo jo arbata. Trindavo juoduoju beržo grybu (*Inonotus obliquus f. sterilis*). Buvo tikima, kad karpas išnyks, jei, pamelžus karvę, spenius nušluostysi sijono palanku (*padalkomis*).

Jeigu speniai suskirsdavo, tada juos tepdavo riebalais: taukais, nesūdytu sviestu ar vištų taukais.

Po žiemos kartais karvėms suminkštėja kaulai. Gydimui pavasarį priskindavo pušų ir eglių šakelių arba tik spyglių, juos sumaldavo ir įmesdavo į edalą, kad stiprintų kaulus. Nuo kaulų suminkštėjimo karvėms duodavo žuvies taukų, kaulamilčių, duonos, sudaigintų rugių ir miežių grūdų. Kiti pateikėjai mano, kad

karvės nesusirgtų, jei jas žiemą laikytų erdvesnėse patalpose. Laikomos ankštosse patalpose, jos neturi kur pasivaikščioti ir dėl to suserga kaulų suminkštėjimu.

Kartais karvės nusilauždavo ragą. Tada jį užverdavo, aptepdavo taukais ar grietine ir aprišdavo skudurėliu. Ragas dažniausiai priaugdavo.

Karvių inkštirus užtepdavo kreolinu, o kai prakiurdavo, tada išspausdavo.

Kaimo žmonės turėdavo rūpesčių karvėms veršiuojantis – reikėdavo prižiūrėti, kad jos neišsimestų, kad apsiveršiavusios nusivalytų. Nuo išsimitimo plačiai paplitęs vaistas – medetkų (vaistinė medetka – *Calendula officinalis* L.) arbata. Dažnai karvėms duodavo ruginių miltų, įplaktų į vandenį, duonos su medumi. Karvei sunkiai veršiuojantis, veršeliui prie kojų pririšdavo virvę ir traukdavo.

Apsiveršiausiai karvei, kad ji būtų stipresnė, duodavo duonos su druska. Tuojau po apsiveršavimo jos negalima girdyti vandeniu. Jei būdavo šalta, karvę vesdavo į trobą. Karvei, o kartu ir veršeliui, duodavo krekenų.

Kad, atsivedusi veršelį, karvė nusivalytų, jai duodavo virtų burokėlių (burokėlis – *Beta vulgaris* L. var. *atrorubra* Krass.), kopūstų (kopūstas – *Brassica oleracea* L.), žalių ar raugintų, ruginių miltų, įplaktų į vandenį, krekenų, sėmenų nuovirų. Dabar dažnai duoda vandenyje ištirpinto cukraus.

Kad ištrauktų nuovalas, kartais prie jų prikabindavo kokį nors sunkų daiktą – geležį, kultuvę arba akmenį. Buvo bobučių, kurios mokėdavo su ranka išimti nuovalas. Nuovalas užkasdavo į žemę ar mėšlą, nes karvei suėdus nuovalas, pienas būsiąs neskanus.

Gydydavo ir kiaules nuo įvairių ligų. Sunkesnė liga yra raudonligė, nuo jos kiaulės kartais dvesia. Žmonės įvairiausiai būdais bandė ją gydyti. Dažnai kiaulei klodavo išrūgų ar rūgusio pieno kompresus arba, nuplovę išrūgomis, aplipdydavo moliu. Kiaulę girdydavo rūgusiu pienu, nupjaukdavo ausų galiukus, uodegos galą, kad nubėgtų kraujas. Dažnai gydymui vartojo nasturtas (nasturta didžioji – *Tropaeolum majus* L.). Susmulkintų jų žiedų įdėdavo į ėdalą, duodavo nasturtų arbatos arba klodavo šios arbatos kompresus, suvilgydavo nasturtas rūgščių pienu ir trindavo jomis kiaulę. Nuo raudonligės gydydavo ir degtine užpiltos gyvatės sunka, kurios įpildavo po šaukštą į ėdalą. Gydė ir šlapimu: juo kiaulę numazgodavo arba duodavo gerti. Be to, trindavo denatūruotu spiritu, duodavo česnako, ropės (*Brassica rapa* L.) grūdų. Jei sergančią kiaulę išberdavo raudonais guzais, tai ji pasitaisydavo, o jei liga puldavo į vidų, tai nudvėsdavo.

Nuo kirminų kiaulėms duodavo *čyžmo* arbatos arba *čyžmo* žiedų, sutrintų su cukrumi, pelynų arbatos, žalių avižių grūdų, silkių, česnako ir skiltelę česnako įkišdavo į nosį.

Nuo utėlių kiaules tepė taukais, plovė tabokos (paprastoji taboka – *Nicotiana tabacum* L.) arbata, maudė vandenyje, pridėję kreolino, tepė žibalu. Pirmiausia žibalu ištepdavo pausius, kad utėlės nelįstų į ausis. Kitus gyvulius nuo utėlių gydė taip pat šiomis priemonėmis. Be to, arklius barstydavo dustu, tepdavo gyvsidabriu su taukais. O veršeliams aplink kaklą aprišdavo vytelę, išteptą taukais ir žibalu.

Kiaulėms, kaip ir karvėms, kartais suminkštėja kaulai. Jos nupuola nuo kojų, nesikelia. Duodavo kaulamilčių, žuvies taukų, kalkių. Kiaulę išleisdavo į lauką, į saulę. Virdavo *kaulažolės* (vaistinė taukė – *Symphytum officinale* L.) šaknis. Jų arbata kartu su virtom šaknim ilgą laiką girdydavo kiaulę, kol ši pasveikdavo.

Kad geriau būtų, kiaulėms duodavo degtinės, nupiltos nuo gyvatės, ir pelynų arbatos.

Kiaules, kad jos nesikeltų tekiuos, girdydavo apynių arbata, į édalą įdėdavo šutintų nasturtų sėklų ir žiedų, įpildavo muilino vandens ir mëllo.

Veršelius, paršelius, karves tekdavo gydyti nuo viduriavimo. Gydydavo įvairiomis arbatomis: ažuolo (paprastasis ažuolas – *Quercus robur* L.) žievės arba gilių, pelynų, sėmenų nuoviromis, juodalksnio (*Alnus glutinose* Gaertn.) žievės ar kankorėžėlių, šaltekšnio žievės, miškinės sidabražolės (*Potentilla erecta* Hampe) arbata. Jei viduriuodavo maži paršeliai, tai jiems į édalą vietoj pieno pildavo ramunėlių (vaistinė ramunė – *Matricaria chamomilla* L.) arbatos. Dabar veršelius gydydami, į édalą įplaka žalių kiaušinių. Karvėms nuo viduriavimo duodavo *arkliadunčių* šaknų arbatos, gysločio (plačialapis gyslotis – *Plantago major* L.) lapų ir žiedynų arbatos, česnako. Karvei neduodavo gerti, ją šerdavo sausu pašaru.

Vasarą, kad gyvulių nepultų musės, juos trindavo *liubistro* lapais, nes jie turi aštrų kvapą. Arba sutrindavo debeslylo šaknų, sumaišydavo su taukais ir ištepavo gyvulius.

Tekdavo gydyti ir avis. Jos sirgdavo liga, vadinama kaituliu (*peteliškėmis*). Žmonės sako, kad peteliškėmis avys susergera tada, kai būna šlapios vasaros. Gydydavo dažnai terpentinu. Jo duodavo aviai su duona arba su vandeniu. Nuo peteliškių girdydavo tabokos, šaltekšnio žievės arbata arba duodavo pagrauzti žalių šaltekšnių stiebų, į édalą įtarkuodavo juodojo ridiko (valgomasis ridikas – *Raphanus sativus* L.). Duodavo ir šlapimo, kreolino su duona arba įlašindavo kreolino į vandenį ir pririšdavo avi prie to vandens, kad ji kvėpuotų. Į lovelį pridėdavo pušies dervos, kad avis graužtų, arba įberdavo druskos.

Žmonės seniau mokėjo sugydyti ir lūžusią avies koją. Dažniausiai ją gydė *kaulažole*. Koją aprišdavo kaulažolės lapais ar aptepdavo su taukais sumaišytomis tarkuotomis šaknimis. Arba priskusdavo apatinės lipnios žievės dalies ir aptepdavo. Tada iš šonų pridėdavo du pagaliukus ir aprišdavo koją, kol ji sugis.

Jei vištai lūždavo koja, tai ją tik aprišdavo, pridėję pagaliukus iš šonų, ir po kiek laiko koja sugydavo.

Pavasariį ar kai būna šlapia, vištos lieja kiaušinius, nes prilesa daug kirminių, varlių, karkvabalių. Todėl, kai šlapia, jų nereikia leisti laukan. Kad nelietų kiaušinių, vištoms duoda lesti žvyro, kiaušinių kevalų, sudaužytų kaulų, lėkščių, popieriaus, sausų grūdų, kreidos, vario drožlių, angliukų iš krosnies. Be to, liejančią kiaušinius vištą uždarydavo į šaltą patalpą.

Įvairių graužų: smëllo, akmenukų, kaulų ir kt. – vištoms duodavo ir tada, kai jos lesdavo kiaušinius. Arba nupjauzdavo vištai snapo galiuką.

Kai višta neišdėdavo kiaušinio, ją lesindavo duona su paraku ar su vario drožlėm arba vištai į uodegą įkišdavo gyvsidabrio.

Tokiais racionaliais gydymo būdais Obėlių ir Kriaunų apylinkių žmonės gydė gyvulius ir paukščius. Be racionalių būdų, šiose apylinkėse buvo plačiai paplitusios, o ir dabar dar pasitaiko, maginės priemonės. Dažnai karvių spenių karpas gydė burtais (*varažbitais*). Ir dabar yra mokačių *nurišti karpas*. Baltu vilnoniu siūlu virš kiekvienos karpas sumezga po mazgelį – tiek mazgelių, kiek karpų. Ką po to nurišėjas daro su siūlu, jis nepasako, nes tai paslaptis. Kiti pasakojo, kad

vilnoniame siūle surišdavo trejas devynerias mazgelių (3 kartus po 9 mazgelius), jais patrindavo karpas ir siūlą pakišdavo po mėšlu.

Karpas gydė ir tokiu būdu: per delčią surasdavo aplytą akmenį arba ant karvės mėšlo likusio lietaus vandens ir tuo vandeniu su bevardžiu pirštu patepdavo karpas.

Kiti sako, kad, pamačius jauną mėnesį, karpas reikia patrinti vandeniu arba žemėmis iš po kojų.

Kai kas karpas trindavo numirėlio kaulu ir sukalbėdavo poterius.

Sako, kad karpos nugyja, ištrintos vogtais lašiniiais.

Ant karvės spenių augančias karpas nuviliodavo (*numonydavo*) – nuplaudavo vandeniu su mėnesinių krauju.

Nuskalbto mėnesinių kraujo pildavo ir kiaulėms į ėdalą nuo raudonligės.

Karvėms nuo išsimitimo duodavo su adata pervertos duonos. Duonos riekę perverdavo su adata į vieną pusę ir atgal arba perverdavo tris kartus adata su siūlu ir, trečią kartą verdamas, siūlą palikdavo duonoje ir apvyniodavo jį aplink gabaliuką. Dar galima verti adatos bukuoju galu 3 duonos pluteles ir sumaitinti jas pagal eilę, pradėdant nuo pirmos. Karvei duodavo ir suminkytus tris duonos kamuoliukus. Nuo išsimitimo saugojo ir taip: sudžiovindavo kiaulės nosį (geriau imti paršingos kiaulės nosį), pro nosį tris kartus perpildavo tą patį vandenį, į jį pridėdavo ruginių miltų, palaikydavo, kol pradės putoti, ir tada sušerdavo karvei.

Arklus ar karves, norint išgydyti nuo *pelnių*, reikia kurmį užkankinti ran-kose arba perplėsti per pusę ir tuo kurmiu arba savo rankomis ištrinti gyvuliui šonus, papilvę, pažandes.

Kiaušinių neišdedančias vištas surištas patupdydavo ant girnų ir apskudavo kelis kartus arba perkišdavo per vyriškas kelnes.

Gyvatės įgeltus gyvulius gydė atkalbėjimu. Dar ir dabar šiose apylinkėse yra atkalbėtojų. Sako, jei įgėlė gyvatė, tai negalima ištarti jos vardo, nes tada gyvulus išpunta ir sprogsta. Reikia eiti pas atkalbėtoją. Atkalba *ant žolelių, druskos ar duonos* ir paskiau juos duoda gyvuliui. Jei *nukalba ant vandens*, tai juo prausia sutinusią vietą. Prausti reikia prieš plauką, nes „*kaip velnio žodis – jis vis prieš ir prieš*“.

Atkalbėtojas mirdamas savo paslaptį perduoda tik vienam savo vaikui – vyriausiam. Kiti sako, kad atkalbėjimo gali išmokyti ir svetimas žmogus.

Viena pateikėja sakė, kad gyvatės įgėlimą galima gydyti ir racionaliū būdu: reikia taboką sumaišyti su rūgščiu pienu ir ištrinti įgeltą vietą.

Pačią gyvatę plačiai vartojo gyvuliams gydyti. Jos duodavo nuo įvairių ligų arba kad gyvuliai geriau ėstų.

Gyvačianti eidavo pavasarį, kol dar nebuvo griaustinio. Sako, kad po griaus-tinio sugauta gyvatė – tai jau ne vaistas.

Žmonės pasakoja, kad seniau Joninių naktį būdavo įvairių burtų. Naktį vaikščiodavo burtininkai (*manelninkai*), apsirengę balta marška, ir šaukdavo „pruš-pruš-pruš“, norėdami atimti iš karvių pieną. Per Jonines karvių nepalikdavo lauke, jas vesdavo į tvartą ir ten su šluota aplink jas apšluodavo ratą, kad „*neprieteliai neprieitų*“. Tikėjo, kad jei kas nors apčiupinėtų karvę, tai jai pradingtų pienas. Karves saugodavo ir prieš Jonines, ypač paskutinę savaitę. Jei kas nors ateidavo pasiskolinti kokio daikto, tai neduodavo, kad neatimtų karvei pieno.

Burtininkai daugiausia būdavo latviai ar rusai.

Viena močiutė papasakojo, kad dar jos bobutė žinojo, kaip iš kaimyno karvės galima atimti piena. Joninių naktį dvyliką valandą reikia su koštuve nueiti ant kryžkelės. Koštuve vėduoti į kaimyno pusę ir sakyti: „*Pusė pieno – tau, pusė – man.*“

Seniau moterys Joninių vakarą eidavo rinkti žolių ir jas šerdavo karvėms, kad daugiau pieno duotų, kad niekas jo neatimtų.

Kad karvės duotų daugiau pieno, burdavo ir kitokiais būdais.

Po apsiveršiavimo pirmą kartą melždami karvę, pirmą pieno čiurkšlę nulmelžia kryžmai ant duonos. Tą duoną duoda suėsti karvei, kad ji tais metais būtų pieninga.

Po veršiavimosi pirmą kartą pamelžus karvę, iš tų krekenų iškepama kiaušiniene. Kiaušiniene pavaišinama kaip galima daugiau žmonių. Kuo daugiau žmonių valgys kiaušiniene, tuo karvė duos daugiau pieno.

Pavasari pirmą kartą varlę reikia pamatyti dideliame vandenyje (pvz., dideliame ežere ar upėje), tada karvė bus pieningesnė. Jei pirmą varlę pamatysi ant kelio, tai bus sausa vasara – karvė visai neduos pieno.

Šių apylinkių žmonės pasakojo, kad seniau dažnai gyvuliai susirgdavo nuo *nužiūrėjimo*.

Pasakojo, kad, melžiant karvę, pro šalį kartą praėjo moteris ir *nužiūrėjo* karvę, – pavydėjo, kad ši labai graži. O karvė tarytum pasiuto, ėmė bėgti ratu. Tada *nuo akių* karvę nuprausė šlapimu kelis kartus – ir praėjo. Niekada nereikia pavydėti ar girti gyvulio, kad jam nepakenktum.

Kiti sako, kad tų žmonių, kurie *nužiūri*, būna *blogos akys*. Dėl *blogų akių* kaltos yra motinos, kurios neteisingai maitino vaiką kūdikystėje. Jos nustoja maitinti, o paskui, pagailėjusios vaiko, vėl jam duoda pieno. Toks vaikas – *atžindas* – ir bus *blogomis akimis*. Taigi pats žmogus dėl *blogų akių* nekaltas.

Reikia, kad motina gražioj dienoj nustotų vaiką maitinti, tada vaikas bus linksmas.

Seniau *nuo blogų akių* gyvulius atkalbėdavo. Dabar jau tokių atkalbėtojų nebėra.

Nužiūrėjimą gydė dar ir taip. Vandeniui kryžiškai nuplaudavo keturis stalo kampus, visų durų rankenas (*klemkas*) ir 3 šaukštus ir tuo vandeniui nuprausdavo arba apšlakstydavo gyvulį.

Kad karves apsaugotų nuo *nužiūrėjimo*, po kaklu parišdavo devyndrekio (skėtinių šeimos augalas – *Ferula Asa foetida*), per Jurgines jas rūkydavo šventintomis žolelėmis.

Pavasari pirmą kartą išgenant rūkydavo visus gyvulius. Dažniausiai šeiminkė tvarte apeidavo gyvulius, laikydama rankose rūkstančias šventintas žoleles ar verbą. Rūkymas turėjo apsaugoti nuo ligų, vilkų, perkūnijos, gyvatės.

Pirmą kartą išgenant ant tvarto slenksčio padėdavo žalią kiaušinių. Stengdavosi padėti taip, kad gyvuliai išeidami jo nenuverstų, tada gyvulių nesuės vilkas.

Kad gyvuliai būtų sveiki, šv. Jurgio dieną (balandžio 23 d.) kunigui nešdavo kiaušinių, per Velykas gyvulius šlakstydavo šventintu vandeniui, per Kalėdas duodavo šieno nuo Kūčių stalo.

Trijų Karalių išvakarėse ant visų durų, net ir tvarto, su šventinta kreida užrašydavo karalių vardų pirmąsias raides KMB ir tris kryželius. Karaliai turėjo apsaugoti nuo vagių.

Dabar žmonės maginėmis priemonėmis daug mažiau tiki. Dauguma sako, kad nei *nuziūrėjimu*, nei burtų jau nepasitaiko. Bet dalis maginių gydymo būdų, tokių, kaip atkalbėjimas nuo gyvatės, karpų *nurišimas* ir kiti, dar nepamiršti.

Pasakojo:

1. Ona Abarienė, gim. 1906 m., gyv. Audronių k.
2. Paramonas Afanasjevas, gim. 1894 m., gyv. Šapelių k.
3. Adelė Astrauskienė, gim. 1921 m., gyv. Kálniškių k.
4. Emilija Bieliūnienė, gim. 1922 m., gyv. Obėliuose
5. Kostas Burakovas, gim. 1919 m., gyv. Obeliuose
6. Paulina Čiomenienė, gim. 1906 m., gyv. Šapelių k.
7. Emilija Diržienė, gim. 1902 m., gyv. Šapelių k.
8. Marijona Diržienė, gim. 1907 m., gyv. Šapelių k.
9. Emilija Dumbrasienė, gim. 1914 m., gyv. Lovėlkojų k.
10. Liuda Eigminienė, gim. 1902 m., gyv. Stočkų k.
11. Kazys Garnelis, gim. 1908 m., gyv. Švilpiškio k.
12. Ona Jankienė, gim. 1891 m., gyv. Mažeikių k.
13. Emilija Jasinevičienė, gim. 1913 m., gyv. Želiūnų k.
14. Antanas Jasinevičius, gim. 1899 m., gyv. Želiūnų k.
15. Antanas Kavaliauskas, gim. 1903 m., gyv. Palūgės k.
16. Nikolajus Kubanovas, gim. 1903 m., gyv. Trūmpiškių k.
17. Ona Kulienė, gim. 1895 m., gyv. Stasiūnų k.
18. Izidorius Kulyš, gim. 1914 m., gyv. Andriūnų k.
19. Marijona Kupčiūnienė, 1919 m., gyv. Krapišškio k.
20. Kostė Laužadienė, gim. 1908 m., gyv. Obeliuose
21. Stasė Magylaitė, gim. 1926 m., gyv. Krapišškio k.
22. Ona Magylienė, gim. 1892 m., gyv. Krapišškio k.
23. Emilija Norkūnienė, gim. 1910 m., gyv. Audronių k.
24. Mykolas Pimpė, gim. 1911 m., gyv. Trumpiškių k.
25. Juozas Pitrenas, gim. 1891 m., gyv. Dideliškio k.
26. Elena Pitrenienė, gim. 1921 m., gyv. Lovelkojų k.
27. Viktorija Pukinskienė, gim. 1896 m., gyv. Želiūnų k.
28. Antanas Pumputis, gim. 1904 m., gyv. Audronių k.
29. Agota Rimšienė, gim. 1913 m., gyv. Antānašės k.
30. Karolina Saulienė, gim. 1892 m., gyv. Tilvikų k.
31. Ieva Skvarnavičienė, gim. 1906 m., gyv. Zariškiškių k.
32. Regina Valiaujienė, gim. 1933 m., gyv. Šapelių k.
33. Emilija Verbejienė, gim. 1908 m., gyv. Obeliuose
34. Karolina Verbejienė, gim. 1902 m., gyv. Dagilių k.
35. Teklė Vilimienė, gim. 1911 m., gyv. Lovelkojų k.

Liaudies meteorologija*

Viktoras Dagys

Obėlių ir Kriaunų apylinkėse oro spėjimai dar gana įvairūs, jais naudojami. Daugiausia spėjama iš atmosferos reiškinių, iš naminių ir laukinių gyvūnų elgesio.

Daug spėjimų, susijusių su saulės patekėjimu ir nusileidimu, tačiau labai mažai žiūrima į debesų formą, spalvą. Nemažai spėjimų pagal rūką, tačiau čia pateikėjai dažnai prieštarauja vieni kitiems – matyt, ar rūkas krinta, ar kyla, dar nepakankamas pagrindas pasakyti, ar bus lietaus, ar giedra, reikia atsižvelgti ir į kitus požymius.

Įdomūs spėjimai iš dalgio spalvos, jo aštrumo pasikeitimo. Daugelis pateikėjų nurodo, jog orui spėti galima naudoti nukirstą su stiebo gabaliuku eglišakį. Kaip ir kitose Lietuvos vietose, gausu spėjimų, susijusių su naminių ir laukinių gyvulių ir paukščių elgesiu. Mažokai beprisimenama spėjimų pagal orą kurią nors dieną, dažniausiai per vieną ar kitą kalendorinę šventę. Bet užtat kone kiekvienas nurodo sapnus, iš kurių gali žinoti, jog keisis oras.

Toliau pateikiame būdingiausius bei įdomiausius oro spėjimus.

Atmosferos reiškiniai

Kai saulė sėda raudona, brenda debesin – bus lietaus.

Jei saulė sėda debesin ir rytai *nešvarūs* (debesuoti), tai bus lietaus ryt ar poryt.

Kai saulė *bliedna* (balzgana), tai nebus *pagados* (giedros), o jei skaidri, tai bus pagada.

Jei po lietaus išlindo raudona saulė, tai bus gražu, o jei balsva, tai bus nepagada.

Jei saulė raudona, tai bus vėjo.

Jei iš vakaro saulė giedra, didelė, tai kita diena bus karšta.

Jei rytą saulė teka raudona, tai nebus pagados.

Žiemą prieš šaltį iš abiejų saulės pusių matyti stulpai.

Jei saulėtekieiai žiemą raudoni, tai bus šalčio, o jei dar matyti ir stulpai, tai bus vėjo.

Kai dangus vakaruose raudonas, tai bus vėjo.

Jeigu žiemą dangus raudonas, tai lauk šalčių.

Prieš pustymą vėjas žviegia.

Jei apie mėnulį pašvaistė, tai bus šaltis.

Prieš didelį šaltį apie mėnulį matyti vienas ar du ratai.

Prieš oro atmainą apie mėnesį ratas būna.

Mėnulis būna skaidrus, raudonas prieš pagadą.

Kai daug žvaigždžių danguj, tai bus šalta ir giedra.

Prieš šaltį žvaigždės labiau mirga.

Jeigu iš vakaro rūkas, tai kitą dieną lis.

Jei vakare kyla rūkas, tai bus pagada.

Jei rūkas krinta žemyn, tai esti pagada, o

kai kyla aukštyn, tai žiemą rodo sniegą, o vasarą lietu.

* Medžiagą per Vilniaus universiteto kraštotyriminkų ramuvos ekspediciją 1980 m. rinko Gražina Dagytė.

Jei rytą didelė rasa, tai bus pagada.
 Jei vėlai vakare ant pievų nėra rasos, tai bus lietaus.
 Rasa rasos laukia, t. y. prieš lietu rasa nuo žolės nenukrinta.
 Jei matyti *laimės juosta* (vaivorykštė), tai vėjo bus.
 Jei po lietaus matyti *drignė* (šviesus ratas apie saulę ar mėnulį), tai gali ir vėl lyti.
 Didelės drignės lietu rodo.
 Vaivorykštė rodo, kad daugiau nebelis.

Reiškiniai, susiję su slėgiu ir drėgme

Prieš lietu labai girdėti, kaip traukiniai važiuoja.
 Prieš lietu labiau sklinda aidas.
 Jei kas dainuoja ir labai toli girdėti, tai rytojaus dieną bus lietaus.
 Prieš oro pasikeitimą svirtys girgžda.
 Kai dūmai krinta žemyn, tai pagados nebus, o jei kyla – bus giedra.
 Jei vanduo šuliny nyslūgsta, tai bus lietaus.
 Prieš oro pasikeitimą akmuo aprasoja.
 Akmenys tamsėja prieš lietu.
 Jeigu lašiniai kabo ant aukšto ir aprasoja, tai bus lietaus.
 Lašiniai laša prieš lietu.
 Žiemą prieš giedrą kalvėje priekalas aprasoja.
 Prieš lietingą orą dalgio ašmenys patamsėja.
 Prieš lietu dalgis rasoja.
 Dalgis prieš lietu neima žolės.
 Prieš šaltį žarijos negęsta.
 Ant ežero prieš lietu būna tamsūs keliai.
 Jei lyjant ant vandens burbulai matyti, tai dar ilgai lis.
 Prieš lietu ant vandens matyti burbulai.
 Kai smarkiai pusto, tai greitai bus atodrėkis.
 Eglės ar kadagio šakutė, prikalta prie sienos, prieš lietu linksta žemyn, prieš giedrą kyla aukštyn.

Augalai

Prieš lietu ant medžių lapų laikosi rasa, ypač ant beržo.
 Prieš lietu nuo žilvičių teka rasa.
 Jei daug uogų ant šermukšnių, tai bus šlapias ruduo.
 Kai daug gilių ant ažuolo, tai bus lietinga vasara.
 Prieš audrą nuvysta daržovės.
 Vandens lelijos susiglaudžia prieš lietu.
 Gvazdikai labiau kvepia prieš lietu.
 Ant kiniškos rožės lapelių prieš lietu lašiukai matyti.
 Ant puplaiškio lapų rasa laikosi prieš lietu.
 Fikusas prieš lietu rasoja.

Naminiai gyvuliai

Prieš lietu katės žolę ėda.
 Jei žiemą katinas ar šuva voliojasi, tai bus oro atmaina.
 Katės prieš lietu voliojasi.
 Prieš šaltį katės lenda ant *pečiaus* (krosnies).
 Prieš lietu katės akių lėliukės pailgos.

Katės su nagais drasko prieš vėją.
 Katinas kai guli ant grindų, tai bus pagada.
 Šuo žolę ėda prieš lietu.
 Jei žiemą šuo voliojasi, tai bus atodrėkis.
 Šunys kartais vemia prieš lietu.
 Karvės prieš lietu zylioja.
 Prieš lietu ar karštį karvės duoda mažiau pieno.
 Prieš lietu karvės pienas putoja.
 Karvės guli prieš lietu.
 Arkliai galvas mataruoja prieš lietu.
 Arklys prieš lietu snaudžia.
 Kiaulės prieš lietu bėga, kvykia.
 Jei kiaulės kasa iš pradžių plona, tai pradžia žiemos bus negili, o
 jei atvirkščiai, tai pabaiga bus negili.
 Kiaulės prieš lietu mauran lenda, maudosi.
 Avys bėga krūmuos prieš karštį.

Naminiai paukščiai

Jeigu gaidys užlipęs ant tvoros gieda, tai bus giedra.
 Gaidžiai prieš lietu kapojasi.
 Jei vakare gaidys gieda, tai keisis oras, bus lietaus.
 Vištos prieš lietu vėlai eina tūpti.
 Vištos prieš lietu krapštosi, utėliaujasi.
 Kai vištos vaikšto lietu lyjant, tai jos rodo, kad dar ilgai lis.
 Vištos su sparnais kai plasnoja ir bėga, tai bus vėjo.
 Žąsys prieš lietu labai maudosi ir plaukdamos vanoja.
 Prieš lietu antys ir žąsys miega.
 Kalakutai prieš pagadą ant tvorų karias.
Kurkės (kalakutės) prieš blogą orą išeina iš namų, sulipa į medžius
 ir tupi tenai.

Laukiniai paukščiai

Jei gandrai lipa ant gubų, tai bus nepagada.
 Gandrai prieš lietu vaikšto laukais.
 Jei *starkai* (gandrai) murzini, tai dar bus lietaus.
 Gandrai prieš audrą klekena.
 Jei atskrenda gegutė ir kukuoja plikuos medžiuos, tai metai bus
 blogi.
 Jeigu gervės pavasarį grįžta aukštai skrisdamos ir anksti, tai bus
 vėlyvas ir ilgas ruduo, o jei žemai ir vėlai, ankstyvas ir trumpas
 ruduo bus.
 Jei gervės ar žąsys rudenį aukštai skrenda, tai bus ilgas ruduo.
 Kai griežlė rėkia: *ki-ri-ki-ri...*, tai bus lietaus.
 Karveliai prieš lietu maudos.
 Kregždės atneša lietu, kada jos pažemėj laiduojas (skraido pažeme).
 Kregždės jeigu žemai pradeda šaudyt, tai lauk lietaus.
 Lakštingalos prieš lietu rėkia: *čirkšt-čirkšt-čirkšt...*
 Pelėda prieš lietu rėkia: *vystyk-vystyk-vystyk...*
Velnio kumelys (perkūno oželis) prieš lietu krinta žemyn ir sako:
du-du-du...

Jeigu *bekasas* (perkūno oželis) sako: *čiku-čiku...*, tai bus pagada, o jeigu sako: *mem-mem...*, tai bus blogas oras.
 Jei žiemą varna tupi aukštai, tai bus šalta.
 Varnos krankia prieš lietu.
 Varnos lenda į vandenį prieš lietu.
 Prieš lietingą, šaltą orą varnos ir kuosos labai skraido, rėkia.
 Varnos kai tik skraido pulkais, tai bus vėjas didelis.
 Jei varnos skrenda pažemiu, tai bus atlydys.
 Jei juodvarniai skrenda prieš vėją, tai bus negeras oro pasikeitimas.
 Volungės prieš lietu švilpauja.
 Kai zylės žiemą landžioja pagal pašales, tai bus šaltis.
 Žvirbliai prieš lietu voliojasi vandeny.
 Prieš šaltį žvirbliai lenda šiaudų stogan.
 Prieš šaltį žvirbliai būna pasipūtę, o prieš šiltesnį orą plonučiai, greičiau skraido.

Vabzdžiai

Bitės prieš lietu piktos.
 Jei bitės lenda į avilius, tai bus lietaus, o jei skrenda medaut, tai bus pagada.
 Musės įkyresnės, piktos prieš lietu.
 Jei pjaunant sieną matyti skruzdėlės, susispietusios į skruzdėlynus, tai bus šlapias ruduo.
 Kai skruzdėlės labai aukštai susikrauna kaupelius, tai žada šlapia vasarą.
 Prieš lietu skruzdėlės vidun gryčios eina.
 Uodai labiau kanda prieš lietu.
 Uodai *šoka kunkulį* (sukasi kamuoliu) prieš pagadą.
 Jei vasarą voratinkliai tiesias, tai bus pagada.
 Vorai pina tinklus prieš pagadą.
 Prieš pagadą žiogai šokinėja, čirškia.

Kiti gyvūnai

Varlės kvarkia prieš lietu.
 Varlės prieš lietu šokinėja.
 Prieš pagadą varlės lenda vandenin.
 Jei rupūžės kvarksi, tai trečion diendon lis.
 Rupūžės daugiau šliaužioja prieš lietu.
 Prieš pagadą sliekai tiesias, lenda iš žemės.
 Gyvatės prieš lietu labiau šliaužioja.
 Prieš lietu gyvatės kelmuose pasislepia.
 Jei pelės gūžtas sukas, tai bus šlapi metai.
 Vilkai staugia prieš blogą orą.
 Žuvys prieš lietu vandenį šumuliuoja.
 Žuvys prieš lietu šokinėja aukštyn.

Žmogus

Prieš lietu žmogų labai slegia.
 Jei kojas skauda, tai bus oro permaina.

Prieš oro pasikeitimą labiau sapnuoja žmonės.
 Kai *nabašnikus* (mirusiuosius) sapnuoji, tai oras keisis.
 Jei sapnuoji, kad žuvis gaudai, tai lauk lietaus.
 Jei sapnuoji žuvis (ypač silkes), tai bus atodrėkis.
 Jei arklius sapnuoji, bus vėjutas oras.

Datų sugretinimai

Jei žiemą būna rūkas, šerkšnas, tai vasarą tuo pačiu metu lis.
 Jeigu gražios Kalėdos, tai bus graži ir šienapjūtė.
 Jei Kalėdos su bradu, tai Velykos su ledu.
 Jei šv. Kalėdos šaltos, tai šv. Jonas giedras.
 Jei per Kalėdas šąla, tai per Velykas bus balta.
 Jei Kūčiose nesninga – blogi metai, jei sninga – geri.
 Jei gražios Kūčios, tai gražus ir šv. Jonas (birželio 24 d.).
 Jei per Grabnyčias (vasario 2 d.) pravėžoj žąsinas atsigers, tai per šv. Kazimierą (kovo 4 d.) atsigers ir jautis.
 Jei per Grabnyčias nuo stogo varva, tai bus vėlyvas pavasaris.
 Jei per Grabnyčias šalta, tai vasara būna griaustinga.
 Jei Septynių brolių miegančių dieną (liepos 10 d.) lis, tai ir vėliau dar lis.
 Jei Septynių brolių miegančių dieną lis, tai lis dar 10 dienų.
 Kad per Jonines lyja, tai rugiapjūtė bus šlapia.

Pasakojo:

1. Alfonsas Araminas, gim. 1927 m., gyv. Dumblių k.
2. Konstancija Balčiūnaitė, gim. 1908 m., gyv. Bajorų k.
3. Marijona Balčiūnienė, gim. 1902 m., gyv. Obeliuose
4. Boleslovas Baltrūnas, gim. 1909 m., gyv. Obeliuose
5. Aksinija Baškienė, gim. 1918 m., gyv. Audronių k.
6. Adelė Bieliūnienė, gim. 1913 m., gyv. Pagriūmelių k.
7. Marijona Braževičienė, gim. 1903 m., gyv. Antanašės k.
8. Antanas Bukeika, gim. 1910 m., gyv. Obeliuose
9. Elena Čičinskienė, gim. 1911 m., gyv. Tilvikų k.
10. Ona Čičinskienė, gim. 1914 m., gyv. Rakališkio k.
11. Jadvyga Čirpienė, gim. 1914 m., gyv. Dumblių k.
12. Jadvyga Čirputė, gim. 1917 m., gyv. Pakriaunių k.
13. Emilija Danienė, gim. 1901 m., gyv. Bajorų k.
14. Stasė Didelienė, gim. 1930 m., gyv. Antanašės k.
15. Akvilė Dijokienė, gim. 1923 m., gyv. Šileikių k.
16. Veronika Driskienė, gim. 1894 m., gyv. Šileikių k.
17. Anelė Dručienė, gim. 1918 m., gyv. Niáukių k.
18. Kazimieras Dručkus, gim. 1886 m., gyv. Vaičėnų k.
19. Emilija Galvelienė, gim. 1905 m., gyv. Dačiūnų k.
20. Antanas Grigalavičius, gim. 1913 m., gyv. Vajeičių k.
21. Marijona Janeliūnienė, gim. 1903 m., gyv. Audronių k.
22. Ona Janeliūnienė, gim. 1892 m., gyv. Audronių k.
23. Feliksas Karpavičius, gim. 1903 m., gyv. Obeliuose
24. Kazys Kašponas, gim. 1909 m., gyv. Zýbolių k.
25. Antanas Kavaliauskas, gim. 1903 m., gyv. Palūgės k.
26. Bronė Kazanavičienė, gim. 1906 m., gyv. Obeliuose
27. Antanina Klabienė, gim. 1920 m., gyv. Baršėnų k.
28. Ona Klabienė, gim. 1892 m., gyv. Baršėnų k.
29. Ona Klabienė, gim. 1901 m., gyv. Baršėnų k.
30. Elena Kralikienė, gim. 1907 m., gyv. Mičiūnų k.
31. Ona Kubilienė, gim. 1905 m., gyv. Audronių k.
32. Mykolas Mackevičius, gim. 1909 m., gyv. Obeliuose

33. Jonas Malcius, gim. 1905 m., gyv. Dačiūnų k.
34. Antanas Maurica, gim. 1903 m., gyv. Rakališkio k.
35. Anelė Mezginienė, gim. 1913 m., gyv. Bajorų k.
36. Katrina Mikienė, gim. 1900 m., gyv. Obeliuose
37. Elžbieta Pagirienė, gyv. Dumblių k.
38. Vladas Petkūnas, gim. 1904 m., gyv. Šileikių k.
39. Karolina Petkūnienė, gim. 1907 m., gyv. Šileikių k.
40. Elena Petronytė, gim. 1923 m., gyv. Pakraunių k.
41. Bronius Pleita, gim. 1910 m., gyv. Audronių k.
42. Elena Pupelienė, gim. 1911 m., gyv. Rakališkio k.
43. Zofija Putrienė, gim. 1928 m., gyv. Audronių k.
44. Ona Ragaišienė, gim. 1913 m., gyv. Mičiūnų k.
45. Marijona Sadauskienė, gim. 1897 m., gyv. Obeliuose
46. Veronika Stočkienė, gim. 1905 m., gyv. Šileikių k.
47. Vladas Strungys, gim. 1896 m., gyv. Obeliuose
48. Vladas Svitojus, gim. 1906 m., gyv. Obeliuose
49. Sabinas Šeškus, gim. 1904 m., gyv. Pakraunio k.
50. Teklė Tavorienė, gim. 1908 m., gyv. Zariškiškių k.
51. Adelė Tumėnienė, gim. 1916 m., gyv. Obeliuose
52. Valė Vainauskienė, gim. 1913 m., gyv. Obeliuose
53. Julė Vasiliauskienė, gim. 1907 m., gyv. Obeliuose
54. Ona Zaukienė, gim. 1906 m., gyv. Obeliuose
55. Nastė Žuklienė, gim. 1900 m., gyv. Bajorų k.

Liaudies etiketas*

Vilija Janušauskienė

Per kelis šimtmečius susiklosčiusio senojo lietuvių etiketo atšvaitai šiandien yra išlikę tik kasdieninio gyvenimo elgesio normose ir sustabarėjusiuose posakiuose – etiketo formulėse.

Saulė atridena rytą su darbais, rūpesčiais, nuolatiniu sukimusi tarp savųjų ir kaimynų. Dažnai girgžda veriamos durys, tariamas žodis... Ne, belstis mados nebuvo – ji radosi palengva po Pirmojo ir Antrojo pasaulinių karų, atnešė šį paprotį svetimieji. Atrodė lyg vaikų žaidimas, todėl dažnai atšaudavo: „*Lįsk pro kamina!*“ arba „*Prašom pro šalį!*“ Tik įėjus svetimam susiprasdavo: „*Dovanokit, manėm, kad vaikai baladojas...*“ Sveikindavosi katalikiškai, pagarbindami Jėzų Kristų, mat „*anksčiau be Dievo nė vieno žodžio nebuvo*“. Būtinai nusiimdavo kepures gryčioje prieš šventuosius paveikslus, tik žydai ir rusai, *kitos vieros žmonės*, likdavo kepurėti. Rūkyti gryčioje neleisdavo – ir dėl šventųjų, ir dėl savųjų – *kirvis kabėtų palubėje*. Pirmą kartą atėjusiam primindavo, kad turi pabučiuoti pečių: „*Sėsk prie pečiaus – būsi svečias*.“ Ne namuose susitikę sveikindavosi paprasčiau: „*Sveiki gyvi!*“, „*Sveikas!*“ „*Laba diena*“, sakydavo, buvęs „*žydų darbas*“, „*Gera diena*“ atkeliavusi po Antrojo pasaulinio karo iš Latvijos – lietuviai pradėję irgi labintis, bet „*tai jau nebe mūsų amžius*“, – pridurdavo XIX a. pabaigos žmonės, anksčiau į „*Gerą dieną*“ atšaudavę: „*Su vištiena!*“, į „*Labą vakarą*“ – „*Duonos bakanas!*“, į „*Gerą vakarą*“ – „*Žydas kaip makaras!*“ Ilgiau nesimatę giminės, artimieji, draugės bučiuodavosi: moterys dažniau viena kitai veidan, vyrai moterims arba jaunesniems žmonėms – petin, jaunesnieji vyresniems – ranką. Ponas kartais gailėdavo duoti rankos biednam pabučiuoti, tai atkišdavo alkūnę. Vyrai moterims rankų nebučiuodavo, o jei kuris viešumoje parodydavo „poniškas“ manieras, būdavo įvertinamas: „*Jau bobai bučiuoja runkų – gatava, po vyru!*“

Prie stalo sėsdavo tradiciškai visi savose vietose – stalo gale sėdėdavo tėvas, jis raikydavo duoną. Visi turėdavo savus medinius šaukštus. Jei valgydavo pirmą kartą tais metais šviežią maistą, galėdavo gauti tuo šaukštu kaktos: „*Navynos!*“ Jei šeimynai valgant išengdavo svečias, jis linkėdavo: „*Skalsų!*“, „*Skalsink, Dieve!*“ Atsakydavo „*Ačiū*“ arba „*Prašom*“, bet atėję prie stalo nesisėdavo. Vėliau, suabejojus dievybių didingumu, nuskambėdavo prie stalo ir komiškų dialogų:

- *Sotink, Dieve!*
- *Prašom. Kai turime – tai neduosime, kai suvalgysime – paprašysime.*
- *Skalsų!*
- *Dangun balsų!*
- *Duos tau Dievas mergiotį!*

Dievo ir moters motyvas kartojasi ir kituose komiškuose palinkėjimais

* Medžiaga rinkta per Vilniaus universiteto kraštotyrininkų ramuvos ekspediciją 1980 m.

muose: „*Ačiū! Kad tau Dievas duotų pačių su vienu dančiu, ir tuo pačiu klibančiu!*“
 Senujų tikėjimų trupiniai išsibarstę ir kituose ironiškuose dialoguose:

- *Ačiū!*
- *Pabučiuok pečių!*

- *Ačiū! Kuo atsilyginsiu?*
- *Po smerties pelenais.*

Jei atėję stoviniuodavo, nesisėdavo, tai šyptelėdavo: „*Sėskit, ba mūsų panos neužmigs!*“ arba „*Gal atėjai mielių skolintis, kad nesisėdi?*“ Iš tikrųjų atėjusi skolintis mielių kaimynė pati pasisakydavo, kodėl nesisėda – pyragai nekiltų... Iš to ir priežodis radosi: „*Atėjai kaip ir ant mielių – nesisėdi.*“ Magijos paslaptimis apraizgyta ir daugiau moteriškų darbų. Jei rasdavo šeimininkę minkant duoną, ši sakydavo: „*Užkepsiu duonų – nebebūsi svečias...*“ – juk duona kasdieninė, tai ir atėjęs liks kaip savas. Nors svečias bandydavo užkalbėti šeimininkę („*Skalsink, Dieve!*“, „*Gera bus duonelė, kad skani rūgštelė koepia!*“, „*Papuoliau unt naujų pyragų, unt šviežios duonelės!*“), būdavo išprašomas: „*Greit greit iškepsiu, tada ateikit svečiuos!*“ Dažnai atėjusi ir pati susiprasdavo: „*Reikia bėgt namo, kad neužkeptum!*“ Sviestą mušančiai palinkėdavo: „*Tegul atvažiuoja šlynas!*“, staklėse sėdinčiai: „*Kų užuspėjau – ataudams!*“, „*Kai aš atėjau, telieka ataudams!*“, „*Prisiausi – kraičio turėsi, be kraičio neištekėsi!*“

Sugriždami prie valgančiųjų duoną kasdieninę, priminsime, kad pavalgius dėkojimų nebuvo, tik persižegnodavo: „*Tik Dievui ačiū, o tau – išgrauš...*“ Nebent šeimininkę paerzindavo (*pašidydavo*):

*Sveika gyva gatavojus,
 Mūsų pilvus ratavojus,
 O kad būtum tu numirus,
 Kita būt geriau išvirus.*

Bevalgančius radęs kaimynas kantriai palaukdavo, kol anie pavalgys, ir tik tada išeidavo, nes „*paliksi valgant, atrasi barantis*“. Įėjęs elgeta (*ubagas*) ir pagarbinęs Aukščiausiąjį sėsdavosi kampe ir poteriaudavo – šeimininkė neprašyta jam nešdavo ko nors valgomo atsidūsėdama: „*Neduok, Dieve, taip kiekvienam gali nutikti...*“

Veriasi trobos durys – „*ankstyvoji varna dantis krapšto, vėlyvoji akis trina*“ – prasideda laukų darbai, kuriuos vėlgi palydi daugybė papročių, vėliau jau vadinant prietarais, burtais. O jų laikytasi ilgai, galbūt iškrentant vienai ar kelioms grandims, nubyrant pirminei prasmei, tačiau išliekant tikėjimui geresne darbų sėkme. Ypatingais ritualais buvo apipinti laukų darbai.

Mėšlavežį lydėdavo „šlapi“ papročiai – vanduo būdavo negailestingai laistomas ir ant žmonių, ir ant gyvulių – kad visi riebus būtų. Apipildavę visus *kaip untis*: vyrai mergaites mėtydavo į kūdras; jos keršydamos išimdavo bernų lovų dugnus, po lovomis pakišdavo vandens lovius ir vėl pataisydavo patalus. Užsiutę bernai galėjo nakčia tyliai iš klėties išnešti kietai įmigusių darbininkę su

visa lova ir palikti prie kūdros... Po darbų mėšlavežiai pradėdavo baubti – tai būdavo ženklas šeimininkei, kad jau turi ruošti jiems sūrį. Ši suprasedavo: „Jau mėšlavežiai bauboja...“

Talkos būdavo dažnos, nors kartais vertinamos kritiškai: „*Tinginys – talkų, smaguris – talkon.*“ Juk kviesdavo savo jėgomis darbų nenudirbęs šeimnininkas (*Molio Motiejus* – vadindavo negyvą, lėtą žmogų). Po darbo talkininkus turėjo pavaišinti, o padieniams darbininkams – užmokėti. Jei samdiniams neduodavo sviesto, o patys šeimnininkai valgydavo, apie tokius sakydavo: „*Šuniui – sviestas, mums – maslionka...*“

Pirmą kartą išeinantį arti iš už kampo apipildavo vandeniu, paskui duodavo virtą kiaušinių: „*Kad derlius būt geresnis!*“ Tokia pati dalia tekdavo ir piemeniui, pirmąkart išgenančiam švęstomis žolėmis aprūkytus gyvulius, jam sakydavo: „*Kad ir avelės būt taukuotos kaip tu vandeningas!*“ Dar jam įteikdavo pašventintą šakelę, kurią turėjo visą dieną nešiotis, kad paskui gyvuliai patys rastų kelią. Prieš sėją žemę peržegno, „*kad Dievas gelbėtų nuo ledų ir šalnų*“. Sėjančiam palinkėdavo: „*Skalsink, Dieve!*“, „*Derink, Dieve!*“, „*Prisėkit ir ant Petriuko, ir ant Joniuko, ir ant mūsų dalios!*“ Piemenukus praeinantys užkalbindavo: „*Vaikeliai, ką gi ganot, parginkit!*“ – „*Da unksti, ne metas!*“ – atsakydavo. Jei žmogus praslinkdavo tyliai, tokio galėjo paklausti: „*Ar nematei kiaulės su zvaneliu?*“ – „*Ne!*“ – „*Ugi vat eina!*“ Kai grįždavo pirmą dieną aręs artojas, vakare jam anksčiau duodavo vakarienę ir nedegdavo žiburio. Nykstančius papročius atspindi toks pasakojimas: „*Mirdamas tėvas prisakė sūnui niekam nesakyti „Padėk, Dieve!“ ir kiekvienais metais siūti po naują apykaklę kailiniams. Tai reiškė: anksčiausiai keltis ir kiekvienais metais po vieną vagą nuo kaimyno žemės nurėžti. Tačiau sūnus suprato tiesiogiai ir visai nubiednėjo.*“

Moterys savo daržuose virsdavo tikromis raganaitėmis: svogūnus pasodinusios, žemę apšluodavo šluota, tada ją įkišdavo; būtų buvę geriau, jei agurkus būtų sodinę vyrai (geriau megsis), bet jei neįkalbėdavo, tai reikėdavo sodinti tada, kai vyrai vanodavosi pirty, sakant: „*Kad augtų, kad būt man, žydams ir kitiems!*“; kopūstus sodinti reikėjo slapta, saugantis bet kokio praeivio, galinčio špygą parodyti (tada kopūstai būtų sulig špyga)...

Laukuose darbus dirbančius visada užkalbindavo, jiems palinkėdavo: „*Padėk, Dieve!*“, „*Derink, Dieve!*“, „*Gero pasisekimo!*“ Tik jei kaimynas medų imdavo, pro šalį einantis stengdavosi nežiūrėti, nes pamačiusį būtinai reikėjo pavaišinti – dėl bičių gerumo. O negi visus pavaišinsi? Todėl mamos ypač drausdavo vaikus, sakė, kad negražu.

Šieną grėbiančiai mergeitei linkėdavo:

*Kad gerai kvepėt šienelis,
Kai atjos bernelis,
Bernelį pagirdysi vyneliu,
O kumelį papenėsi šieneliu.*

Rugių pjovėjams sakydavo: „*Kad paimtumėt gražiai, kad gamta nesukliudytų, kad mums būtų baltas pyragas!*“ Nuskambėdavo ir daugiau žadančių palinkėjimų:

*Kad pripjautumei daug kapelių,
Kad prikultumei tiek pūrelių,
Kiek čia yra grūdelių,
Kad gautum gerą žmonelę,
Kad ji iškept skanią duonelę,
Susilauktumėt dešimties vaikelių!*

Prisimenamas paprotys pirmą nupjautų javų pėdą pastatyti gryčios kampe iki pabaigtuvių.

Gražių žodžių nebuvo gailima linų rovejoms:

*Padėk, Dieve, linelius rauti,
Linelius rauti, kraitelį krauti,
Šiam rudenėly bernelį gauti...*

Nuaidėdavo laukuose ir šmaikštesnių dialogų:

- *Kokia graži merga!*
- *Graži, bet ne lovoj!*
- *Kokie gražūs linai!*
- *Ale ne pundely!*

Į laukus atnešdavo ašotį švaraus vandens, puodelį, nes „*negi arklys – ku gersi iš viedro...*“

Po visų darbų reikėdavo išsiskalbti – šis darbas nutįsdavo daugiau į vakarą, o skalbėjas erzindavo: „*Nebuvo tau dienos rūbai velėt – dabar su laumėm...*“ Bet paskui palinkėdavo: „*Unt skaisčio, unt balčio, unt berniokų padabonės!*“, „*Tebūna tavo žlugtas kaip saulė šviesi!*“

Savaitgaliais laukdavo pirtis, ilgai saugojusi senuosius papročius. Senieji prisimena, kad į pirtį dar buvo nešamasi duonos gabalėlių, kuriuos po pirties suvalgydavo. Tačiau vėliau šis paprotys nunyko, sakydavo: „*Užteks ir šluotos...*“ Įėję palinkėdavo: „*Tegul būna šilta, tegul pila šiluma!*“ Išeidami dėkodavo: „*Ačiū už šilumą!*“ Jiems atsakydavo: „*Į sveikatų!*“, „*Pabučiuok mylimų!*“, „*Unt skaisčio, unt balčio, unt mergelių padabojimo!*“ Švarūs laukdavo šventadienių, šeimos ir kalendorinių švenčių.

Skubėdamos į bažnyčią, mergaitės nešdavosi rankoje gražiausių savo darželio gėlių puokštę, net posakis liko: „*Be gėlių – kaip ir be garbės.*“ Susitikęs jaunimas tardavosi, kieno kieme ruoš vakarėlį. Mergaitės galėjo eiti į šokius tik savo kaimė. Jei kurios nuklysdavo toliau, jas pašaipiai vadindavo *begūnėmis*, negerbdavo. Vaikiniai galėjo eiti, bet kituose kaimuose dažnai įšiveldavo į peštynes, *dvakais*, *griozdais* pavadinti, bet kad „*pasgeřt ir su žeme susijuņgt – nebuvo*“, o „*dabar eina vakaruškon visom keturiom*“... Savo kaimė vieni kitus *tavoriščiais* vadino – visi už vieną stoji. Vakaroti eidavo vyresni, vaikus išvarydavo, nors aniems tikra *ukvata* buvo, o mergaites jaunesnes geriau ir šokino. Atsisakyti šokti, kad ir su nepatinkančiu bernioku, negalėjo – laukė kerštas: vaikus *užleisdavo*, diržu pagrasindavo,

suodžiais ištepavo, skudurą užkabindavo, bulvių pintinėje ar geldoje galėjo iš šokių išvežti, dar blogiau – naktį klėties duris išviete užremti ar degutu ištepti. Jei pakviestoji nemokėdavo šokti, vaikinai sukosėdavo – atsiprašęs draugas jį pakviesdavo, tada nebūdavo gėdos nei jai, nei jam. Pašiepavo senmerges – joms pelenų maišelį ar žuvų kaulų prie sijono užkabindavo. Sako, nuo rusų ši išdaiga atėjusi...

Vestuvių papročių daugybėje išsiskiria keli, susiję su jaunosios paliekamomis seserimis, draugėmis: jaunoji, išvykdama į bažnyčią, truktelėdavo staltiesės kraštą ir vilkdavo (*tįsdavo*) per slenkstį kojas, kad draugės greičiau ištekėtų, o pamergės pačios stengdavosi lipti jaunajai ant kulnų dėl tos pačios priežasties, dėl to ir po jaunųjų vežimu pašluodavo šluota. Pabroliai patys rinkdavosi pamerges, o paskutinei likusiai sakydavo: „*Ant kabliuko!*“ (paskutinė ištekės). Jaunajai linkėdavo:

*Būsi dainų apdainuota,
Neisi pėsčia, vis važiuota,
Šimtą kartų išbučiuota...*

Po vestuvių jaunosius sveikino per skverną ar ant rankų uždėdavo baltą skepetaite, „*kad bagoti būtų – vis ne plika ranka*“.

Prasidėdavo šeimyninis gyvenimas, kai „*vyras išlaiko tik vienu trobos kampu, o moteris – tris...*“ Ypatingo etiketo vyro ir žmonos santykiuose nebuvo: „*Žmonel, vyrel – visas pagerbimas.*“ Nebent vyras pagirdavo savo žmoną prie kitų – apie tokį sakydavo: „*Savo gina kaip kareivis.*“ Besilaukiančiai kūdikio moteriai būtinai reikėjo skolinti tai, ko ji prašo, – „*ba pelėm aplais*“. Jei to daikto neturėdavo, tai įkandin turėjo ką nors mesti – geriau duonos gabaliuką – tą daiktą gimęs vaikas grauš. Nebuvo tinkama tokiai moteriai vaikštinėti po kiemus, sakydavo: „*Ko tokia bloga slankioja...*“, „*Bijok kaip velnias kryžiaus tokios žmogystės!*“ Čigonės tyčia pasistorindavo ir užėjusios į trobas grasindavo. Besilaukiančioji negalėjo rašyti svetimų obuolių – jei gims berniukas, bus nesveikas.

Būdavo burtininkų, kurie prieš metines šventes eidavo pas kaimynus būtinai ko nors skolintis – iš kito dalią atimdavo. Jei atsakydavo, galėjo driežais (*driežlais*) užleisti. Jei prašydavo pieno, tai reikėdavo įberti druskos – tada viso neatims. Jei višta tą dieną eidavo perėti kiaušinių, tada iš viso negalima buvo nieko skolinti – tik atiduoti arba parduoti. Ypač reikėjo slėpti šviežią gyvulį, kad jo bloga akis nenužiūrėtų. Jei nepasisekdavo, turėdavo mesti įkandin nužiūrėtojo akmenį arba tekdavo pagalbos ieškoti Latvijoje pas žinovus, – jie duodavo druskos ir nurodydavo, kaip galima įveikti piktadarį. Aišku, dažniau kaimynai skolindavosi be piktos valios. Štai adatą skolindavo su siūlu, kad geriau sektųsi: jei besiskolinantis turi avių, tai su vilnoniu, jei augina linus – su lininiu. Adatą būtinai reikėjo gražinti – antraip miręs turėsi per adatos skylutę išlįsti. Parduoto gyvulio pavadi perduodavo naujam šeiminkui per skverną – ne plika ranka, kad lydėtų sėkmė. Jei kaimyns susipykdavo, pakeldavo sijonus (*undarokus*) ir viena kitai rodydavo nuogus užpakalius – tokia būdavo žaibiška emocinė iškrova.

Troboje suklikus kūdikiui, ateidavo *bobutės* laikas – ji tykodavo iš atėjusių kaimynų kepurį arba skarelių sakydama: „*Mums šalta!*“ Paskui nukentėję turėjo tuos daiktus išsipirkti. Pirmą kartą vaiką prausiančiai pagalbininkei į geldą įmesdavo pinigą. Į krikštynas kviesdavo tėvas, svečiai nešdavo maisto, tik krikšto mama – medžiagos ar drabužėlių vaikui ir *bobutei* dovaną už *vaiko pagavimą*. Jei krikšto mama nieko nedovanodavo, sakydavo, kad *vaikas bus biednas*. Kūmai turėjo sėdėti susiglaudę, kad vaiko dantys nebūtų reti. Vaikas augdavo paprastai – „*negi unt runkų kaip dabar*“ – jei ilgiau parėkdavo, juokdavosi, kad bus giedorius. Tik krūtimi maitinamam vaikui pieno negalima buvo nutraukti net dienai, „*kad nebūtų blogos akys*“.

Keisdavosi metų laikai, visą kaimą ir kiekvieną šeimą sujudindavo kalendorinės šventės. Per Kalėdas, Naujuosius metus pykšėdavo trobų durys nuo persirengėlių pokštų – tie įjodavo *raiti* į gryčią, atsinešdavo *malūną* ir atidarydavo *pelenų malimo pramonę*, *čigonai žibalą* (vandenį) mainydavo į maistą, šį bei tą *pavogdavo*, *pavaražydavo* kortomis.

Tam tikromis progomis šeimos sulaukdavo ir tolimesnių svečių – giminių, artimųjų. Jų atvykimui ruošdavosi iš anksto, nes „*svečių reikėdavo pamylėti*“. Vaikų vieta viešnagės metu būdavo ant krosnies (*ant pečiaus*). Išleisdami svečiams linkėdavo: „*Dieve, padėk laimingai sugrįžti!*“ Išlydėdavo per slenkstį, pro vartus, takeliu už vartų, „*kad dienos neišneštų*“. Įdėdavo lauktuvių, kad ir paprastos duonos, kuri virsdavo *kiškio pyragu*. Paskui atsidusdavo: „*Svečias kaip žuvis – trečioj dienoj prasmirsta*“, „*Dievas išmislijo dienu, o velnias svečių*.“

Mirtis dažną šeimą užklupdavo netikėtai – visi suprasedavo, kad nelaimės atveju turi padėti. Į laidotuves nebuvo kvietimų, žinią perduodavo vieni kitiems sakydami: „*Gimusį reikia patikt, mirusį – palydėt...*“ Nešdavo maisto, dažniausiai duonos ir druskos: „*Jei jo nėra, tai atiduoda jo dalį*.“ Atsisveikindami mirusįjį bučiuodavo rankon ar kakton. Už motiną gedulas buvo vieni metai, už tėvą – pusė metų. Per metines už mirusiąją draugė nurišdavo gedulo skarytę.

Ir vėl visa šeima sugrįždavo prie kasdieninių darbų: vieni greitesni („*lekia kaip unt pragarų*“), kiti lėtesni („*ateina kaip rugius pasėję*“), bet žinantys, kad „*klaidos nepadaro tas, kas darbo nedirba*“.

Mergaitės ilgais tamsiais vakarais sėsdavo prie ratelio, o atėję berniokai jas kibindavo:

- *Tai dėl ko čia verpiat? Vyrams kelnes?*
- *Ne, gandrams ir starkams! Atskris pliki – reiks apvilkt!*

Verpėjas tyčia erzindavo: „*Kokia tavo verpstis – stora gija ir spaliuota, kaip vyras kelnes nešios, kad gausi? Aš jau tokios neimč vien dėl tokio storo verpimo!*“ Bet mergaitės nesutrikdavo: „*Storas audeklas stipresnis, ilgiau nešiosis*.“ Kitas bernelis meiliau šnekindavo:

*Graži verpstis,
Plona gija,
Bus plona ir drobė.*

Nuobodų plunksnų plėšymą paįvairindavo palinkėjimai: „*Kad būt minkštas pagalvėlis!*“ arba būrimai: „*Aukštai skrenda! Iš toli susilauksit svečių!*“ Kuriai plunksna nutūpdavo ant galvos, toji pirma ištekės...

Netildavo kalbos, juokai, tik mama tyliai klostydavo vaikus ir primindavo: „*Žiūrėkit, Dievulis žiūri... Pakels rytoj Dievulis. Negeri būsit – neaugsit...*“

Pasakojo:

1. Zofija Aukštakojienė, gim. 1907 m., gyv. Aukštakojų k.
2. Konstancija Balčiūnaitė, gim. 1908 m., gyv. Bajorų k.
3. Angelė Baranauskaitė, gim. 1894 m., gyv. Ivoniškio k.
4. Kazimieras Dručkus, gim. 1886 m., gyv. Vaičėnų k.
5. Liuda Eigminienė, gim. 1902 m., gyv. Stočkų k.
6. Teofilija Garuolienė, gim. 1900 m., gyv. Kirkūnų k.
7. Vincas Idas, gim. 1904 m., gyv. Kumpolkos k.
8. Elena Kadakauskienė, gim. 1916 m., gyv. Kirkūnų k.
9. Kazys Kašponas, gim. 1909 m., gyv. Zybolių k.
10. Emilija Kligienė, gim. 1901 m., gyv. Senādvarių k.
11. Stasys Narkevičius, gim. 1908 m., gyv. Ežeriškio k.
12. Juozas Pitrėnas, gim. 1891 m., gyv. Dideliškio k.
13. Barbora Pučinskienė, gim. 1900 m., gyv. Aleksandravėlės k.
14. Ieva Skvarnavičienė, gim. 1906 m., gyv. Zariškiškių k.
15. Elena Širvienė, gim. 1897 m., gyv. Mekšėniškio k.
16. Emilija Širvienė, gim. 1905 m., gyv. Bajorų k.
17. Ona Širvienė, gim. 1901 m., gyv. Aukštakojų k.
18. Leokadija Žagūnienė, gim. 1913 m., gyv. Antānašės k.
19. Nastė Žūklienė, gim. 1897 m., gyv. Bajorų k.

Žaidimai*

Asta Driskiuvienė

Obėlių apylinkėje užrašyta daug ir įdomių žaidimų. Žaidėjai dažnai naudodavosi pagaliukais, lazdomis (užrašyta 8 žaidimai) bei akmenukais (6 žaidimai).

Numušti pagaliuką. Ant dviejų plytų reikia padėti du pagaliukus. Vienas iš žaidėjų sviedžia lazda ir stengiasi numušti pagaliukus, o antras turi saugoti, kad nenumuštų. Jei numuša, metėjas laimi.

Žaidimas su lazdelėmis. Piemenys sukiša keturias lazdeles į žemę kvadratu maždaug 1,5 m atstumu viena nuo kitos. Žaidžia penkiese: keturi vaikai stovi įsitvėrę lazdelių, o penktas viduryje. Tie keturi bėga, keičiasi vietomis, o penktasis tuo metu gauda juos. Gaudyti galima tik tada, kai bėgantieji neliečia lazdelių. Gaudytojas su pagautuoju keičiasi vietomis.

Kurklinas. Vienas sėdi su lazda ir karkutuoja kaip kalakutas (*kurklinas*). Du sėdintys iš šonų žaidėjai turi teisę jį ranka trenkti, o pats kurklinas gali duoti atgal. Tie du turi spėti patraukti ranką. Jei nesuspėjo – daugiau negali šerti.

Pralįsti po lazda. Reikia įremti pagalį į žemę ir, neatitraukiant rankos nuo jo, pralįsti pro susidariusį kampa.

Kavotynės. Gana aiškioje vietoje ant akmenukų vienas padeda pagaliuką, bet kiti turi nematyti, kur deda. Kas randa pagaliuką, tas jį slepia (*kavoja*).

Pagaliuko vogimas. Sviedžia pagalį. Tas, kuris nežiūri, eina jo paimti, bet negalima atsigręžti. Kol paima pagalį, kiti turi pasislėpti.

*Viens, du, trys, –
Ateina pagalys,
Nieko nerado,
Eina ieškot.*

Padeda pagalį matomoj vietoj ir eina ieškoti pasislėpusių. Tiems reikia prisimušti: pačiupti pagalį, patykojus, kad ieškantysis nematytų, stuktelti 3 kartus į žemę – pagalys pavogtas.

Paločka. Panašiai kaip „kavonės“. Tik toj vietoj, kur žaidėjas nežiūri, yra lazdelė, kuria atbėgęs „primuša“ surastą vaiką – stukteli 3 kartus lazdele į sieną, tvorą ar dar ką nors ir pasako vardą arba žaidėjas, greičiau atbėgęs, pats „prisimuša“ – pats stukteli su lazdele ir rikteli:

*Paločka prišla,
Lionių gavno našla.*

Kas pats „neprisimuša“, tas turi nežiūrėti.

Kekšis. Iš 3 pagaliukų sustatomas trikampis (*kekšis*). Vieni pagaliais stengiasi jį numušti, o kiti saugo.

* Medžiagą per Vilniaus universiteto kraštotyrininkų ramuvos ekspediciją 1980 m. rinko Violeta Agurkytė.

Bitinas. Kulnu (*ažupinčiu*) kuris nors žaidėjas išsuka duobelę ir mėto plokščius akmenukus taip, kad esantys akmenukai iš duobelės išlėktų. Taip „bitinas“ gaudo „biteles“.

Grojimas akmenukais. Reikia turėti 5 akmenukus. Vieną paimi nuo žemės ir meti aukštyn. Kol jis nukris, turi suspėti paimti nuo žemės antrą akmenuką. Kai nukrenta į delną pirmas, rankoj jau būna 2 akmenukai. Taip visus penkis akmenukus reikia pagauti. Kiek jų nukrito, tiek pragrojai.

Užrašytas ir kitas šio žaidimo variantas. Žaidimo pradžia tokia pati, tik paskui žaidėjas, sugavęs visus akmenukus, turi vėl mesti visus 5 į viršų ir gaudyti plaštakos viršumi: kiek sugavai, tiek ir laimėjai. Ir taip 3 kartus. Kuris daugiau akmenukų pralošė, tiek kartų kiti jam šeria per delną.

Uklala. Paima kokią virvelę. Į jos vidurį trim mazgais įriša akmenį. Vieną virvelės galą užkabina už piršto ir sviedžia. Kas toliau nusviedžia akmenuką, tas laimi.

Akmenukų mėtymas. Mesti juos aukštyn ir kita delno puse sugauti.

Kiaulė. Žemėje iškasama duobutė. Vienas žaidėjas turi įstumti į ją akmenuką, o kiti neleisti.

Užrašyti du žaidimai ir su akmenukais, ir su pagaliukais.

Kiaulės dvaran varymas. Iš karčių padaro lyg ir vartus. Į juos su lazda reikia įmušti medžio gabalėlį ar šiaip ką apvalaus, o kitas turi stumti, neleisti. Jei įmuša, saugotojas eina mušti.

Rypė. Rypinėdavo piemenys. Dvi komandos sustoja į dvi eiles viena priešais kitą: keturi prieš keturis. Visi turi po lazda ir jomis stumdo akmenį ar ką nors panašaus. Komandas skiria linija. Ta komanda, į kurios teritoriją įstūmė akmenį, turi pasitraukti šiek tiek atgal, o įmušusi eina išėjusios vieton. Pralaimėjusi gali atsilošti ir anuos išstumti. Taip žaidžia tol, kol viena komanda „primuša“ kitą iki sutartos vietos.

Užrašyti 2 žaidimai su rankšluosčiu.

Ševelio eiti. Susiglaudę sėdi ratu, kojos sulenktos. Vienas stovi vidury. Sėdintieji pro sulenktas kojas leidžia rankšluostį ir stengiasi taip sušerti tam, kur vidury, kad kas nematytų. Suduoda ir vėl leidžia rankšluostį sakydami: „Ševely, ševely“. Kai atspėja, keičiasi vietomis.

Žiužis. Žaidėjai susėda ratu, visų rankos už nugarų. Vienas turi susuktą rankšluostį – „žiužį“ ir eina ratu. Visi dainuoja:

*Eina žiužis aplinkas,
nieks nežino, kam užklas.*

Einantysis nepastebimai „žiužį“ įdeda kam nors į rankas. Gavęs „žiužį“ ima mušti kaimyną. Tas bėgt aplink ratą. Kuo greičiau bėgs, tuo mažiau gaus į kailį, kol pasieks tuščią vietą.

Abraką žiebt. Vienas žaidėjas pasilenkęs, rankos ant nugaros delnais į viršų. Kitas žiebia (šeria) per delnus. Reikia atspėti, kas žiebė. Neatspėja – dar kartą.

Kuodelį degti. Susėda visi ratu. Vienas eina aplink ir kuriam nors stukteli. Paliestasis turi gaudyti tą ėjusįjį. Jei nepagauna, turi eiti aplink ratą.

Ropės rovimas. Žemėje apibrėžiamas tam tikras plotas ir į jį reikia pataikyti peiliu. Kas nepataiko, gauna „ropės paskanauti“ – žemės burnon.

Puodynė. Žaisdavo bernai. Vienam užriša akis, apsuka ant vienos kojos ir jis turi šerti į puodynę. Jei pataikei, gausi butelį, jei ne – už jį sumokėsi.

Ylą numušti. Ilga dviguba virvė permetama per kokią kartį ar siją (*balkį*) taip, kad susidarytų ilga kilpa, ant kurios galėtų atsistoti žmogus, o į karančius virvės galus rankom išsikibti. Į tą kartį turi būti išmeigta yla. Žmogus, stovėdamas ant tos kilpos ir laikydamas virvės galus, turi numušti ylą. Tas, kuris rodo, kaip visa tai atlikti, tyčia kelia koją iš lėto, lyg jam būtų labai sunku. Kiti, iš karto smarkiai keldami koją, apvirsta. Būna daug juoko.

Žvaigždes skaičiuoti. Paima rankovę ir liepia pro ją žiūrėti į dangų. Kitas šliūkšt vandens į rankovę – še tau ir „žvaigždės“.

Tetervinas. 1 variantas. Žaidžia trise. Iš šonų sėdintys turi duoti per galvą viduriniam taip, kad numuštų kepurę, o tas turi neleisti. Jei jis spėjo suduoti tiems per ranką, kepurė bus nenumušta.

2 variantas. Žaidžia trise. Vidurinysis su kepure. Jis sėdi ir, lankstydamasis į abi puses, burbuliuoja. Tas, kurio pusėn lenkiamasi, turi numušti kepurę, o ji stipriai užmauta. Jei nenumušė, kol lenkiasi žemyn, pats eini į vidurį.

Ganu, ganu avelės. Vaikai tupi rateliu, „vilkas“ šone, o „piemuo“ vaikšto aplinkui, saugo „avelės“:

*Ganu, ganu avelės,
Lig vakarui – nei vienas,
Tupi vilkas už tvaras.
Aš to vilko nebijau,
Su kačergu nuvijau.*

Piemeniui kiek nususukus, vilkas capt vaiką iš ratelio. Piemuo sugrižęs: „Čia pėdelis, čia lašelis – mano avelės.“

Taip, kol visas išgaudo.

Žašėlė (žašinas). Pulkas vaikų sustoja į vorą ir apkabina vienas kitą rankomis per juosmenį. Pirmasis – „žašinas“. Jis saugo „žašis“ nuo „vilko“. Žaidimas pradedamas dialogu:

– *Kal, kal, kal!*
– *Kų čia kali?*
– *Adatų.*
– *Kų čia siūsi?*
– *Maišelį.*
– *Kų čia dėsi?*
– *Žūsāl.*
– *Iš kieno pulko?*
– *Iš tavo. Kokia ta jūsų tvora?*
– *Stiklinė.*
– *Kokio aukštumo?*

- *Sulig dangum.*
- *Tavo tvora – ciu!*
- *Mano vaikeliai – pur!*

„Vilkas“ puola gaudyt, „žąsinas“, išskėtęs rankas, gina „žąsis“ nuo „vilko“, o „žąsys“ turi neatsikabinti, nedaryti tarpų ir stengtis, kad nepagautų paskutinės.

Pradėjus gaudyti – klyksmas, juokas, net laukai klega. Pagautieji į pulką nebeina.

Gegutėlė pilkoji (vanagėlį gaudo). Poros susitveria rankomis ir sustoja viena paskui kitą. Kas nors sušunka: „Pirma pora bėga!“ Pirmosios poros mergaitė bėga, o vaikinai gaudo. Kiti dainuoja:

*Gegutėle tu pilkoji,
nepasduok, nepasduok
karvelėliui pasigaut.*

Arba:

*Tai netikįs vanagėlis –
Nepagauna gegutėlės.*

Jei papuola šmaikšti mergiotė – šmukšt per porą. Berniokas ir nespėja pamatyti, kur ji išspruko. Taip kartais ir pusvalandis praeina. Kai nusibosta, žaidėjai nebeleidžia slėptis.

Per adventą šokti negalima, tai žaisdavo daug įvairių žaidimų.

Avižų pirkti. Žaidimui būtinais reikėjo sūrmaišio. Nuėjęs jaunimas greitai čiupt, čiupt tai skarelę, tai vėl ką – ir į sūrmaišį. Paskui sūrmaišį turintis apsi-rengia „žydu“, prisiklijuoja barzdą ir sėdi krėsle, o kiti ant suolų. Vaikų net kojos pakištos po suolu – „žydo“ baisu. „Apvogtieji“ turi išsipirkti savo daiktus: kate kniaukti, šunimi loti ar šiaip ką linksmesnio sugalvodavo.

Kavoti daiktus. Vienas paslepia (*pakavoja*) kokį daiktą, kitas spėja, kur paslėpta. Jei atspėja, tas, kuris slėpė, turi duoti „fantą“, o paskui jį išpirkti.

Kūmo žiedas. Visi sėdi ir laiko rankas ant kelių. Vienas eina ir dalija žiedą:

*Še tau kūmo žiedas,
Še tau kūmo žiedas.*

Iš paskos eina kitas, atidžiai žiūri ir stengiasi pamatyti, kam nežymiai įdės į rankas žiedą. Paskui turi spėti. Jei tris kartus neišpėja, žaidėjai jam renka vardą: *paukštytė, negera, nemokša, nedaliopša, šlapiu maišu trenktas, dvakas* ir pan. Tą vardą į ausį pasako dalintojui, kuris juos ištaria garsiai. Spėliotojas vieną vardą išrenka. Kas jį buvo sugalvojęs, turi eiti „sekti žiedą“. Paskui tais vardais ir prasivardžiuodavę.

Žiedą dalyti. Žaidžiama labai panašiai. Tik dalydami sako:

*Te tau žiedas,
Te tau žiedas.*

Kai išdalią, sako: „*Eik, spēk žiedą*“. Jei neišpėja – vėl iš naujo. Po trijų kartų iš tų, kur neatspėjo, renka „fantus“ ir liepia išpirkti: kniaukti, loti ir t. t. Kuris daug kartų neatspėdavo (*griozdu būdavo*), tam vardą išrinkdavo kaip ir anam žaidime.

Sekmadieniais vaikai **supdavosi**. Sūpynės dažniausiai būdavo įtaisytos tarp medžių. Net eidavo varžybų, kas aukščiau išisups, kartais net taip, kad sūpynės per skersinį versdavosi.

Piemenukai virsdavo nuo kalno susikibę po du (*kūlēm*), eidavo imtynių, „žagri“ statydavo – kojom į viršų stovėdavo (mergaitės susirišdavo sijonus – kelnaičių nenešiodavo), po medžius laipiodavo, vaikščiodavo su kojūkais. Vyrai eidavo imtynių, traukdavo virvę, pusberniai ant avinų jodavo, šaudydavo iš lanko ar svaidydavo akmenis iš virvelinių laidynių.

Pasakojo:

1. Liula Eigminienė, gim. 1902 m., gyv. Stočkų k.
2. Teofilija Garuolienė, gim. 1900 m., gyv. Kirkūnų k.
3. Vincas Idas, gim. 1904 m., gyv. Kumpoikos k.
4. Elena Kadakauskienė, gim. 1916 m., gyv. Kirkūnų k.
5. Kazys Kašponas, gim. 1909 m., gyv. Zybolių k.
6. Emilija Kligenė, gim. 1901 m., gyv. Senādvarių k.
7. Eleonora Klišonytė, gim. 1910 m., gyv. Bajorų k.
8. Stasys Narkevičius, gim. 1908 m., gyv. Ežeriškio k.
9. Barbora Pučinskienė, gim. 1900 m., gyv. Aleksandravėlės k.
10. Rožė Ruzgienė, gim. 1907 m., gyv. Pākriaunio k.
11. Ieva Skvarnavičienė, gim. 1906 m., gyv. Zariņkiškių k.
12. Elena Širvienė, gim. 1897 m., gyv. Mekšėniškio k.
13. Leokadija Žagūnienė, gim. 1913 m., gyv. Antānašės k.
14. Nastė Žūklienė, gim. 1897 m., gyv. Bajorų k.

Senovės tikėjimų liekanos*

Dana Vainauskienė

Ekspedicijos metu užrašyta gana daug pasakojimų, perspėjimų, tikėjimų apie saulę, dangaus skliautą, negyvąją gamtą.

Krintanti žvaigždė reiškia, jog miršta koks nors žmogus arba kas iš giminių. Krintančios žvaigždės gali pranašauti karą. Žvaigždžių kritimas, perkūno trankymasis, žaibai dažnai aiškinami, jog tai esanti Dievo bausmė.

Saulės užtemimas reiškia pasaulio galą – „sūdną dieną“. Saulė užtemsta, nes Dievas baudžia. Tikima, kad saulei leidžiantis negalima eiti į pirtį. Jeigu per Grabnyčias (vasario 2 d.) šviečia saulė, bus gera šienapjūtė.

Perkūnija – Dievas važiuoja karieta, žaibuoja – ratai skelia kibirkštis. Apie perkūno trankymąsi dar sakoma, kad tai Alijošius po dangų važinėja, sąveikauja nežinomos galybės, „*ugnys mušasi tarp savęs*“. Perkūnas spiria ten, kur sėdi velnias. Perkūno uždegtą ugnį reikia gesinti rūgusiu pienu, šv. Agotos duona arba šventintomis žolėmis. Gaisro metu moterys turi apeiti su šv. Agotos duona (pašventinta bažnyčioje) aplink gaisrą, ypač toj pusėj, kur linksta ugnis. Kitur apeinama 3 kartus su anglimi, atnešta iš bažnyčios. Petras Prascienius iš Baršėnų kaimo sakė, kad lengvai gali nuspėti, kada ateina perkūnija: radijas terškia ir žinok – ateina perkūnija.

Peržegnojus debesį, gali pradėti lyti.

Ugnis laikoma šventa. Ugnies parnešama iš bažnyčios Didijį šeštadienį prieš Velykas. Ugnį galima lieti tik švariu vandeniu, liejant reikia peržegnoti. Miškuose šviečiančios ugnelės praneša, kad dega paslėptas auksas.

Vaivorykštė – Dievo stebuklas. Vaivorykštė į ežerą traukia vandenį, kiti teigė, kad vaivorykštė kaip tik iš ežero traukia arba geria vandenį. Po jos jau nelyja. Vaivorykštė dar vadinama *drigne* arba *laumės juosta*.

Manoma, kad raudonas dangus reiškia būsiantį karą. „*Du karaliai mušasi, ir vienas prapuola*.“ Tada per dangų eina juodi ir raudoni stulpai.

Į žvaigždes, vandenį negalima rodyti pirštu. Į vandenį, balą negalima spjauti, negalima šlapintis – reikės gerti.

Vanduo reikalauja aukų, pvz.: Šubato ežeras Lātvijoje neužšąla, kol kas nors prigeria. „*Vanduo laukia*“, – sako tiems, kurie labai mėgsta maudytis. Adelė Palivonienė iš Pasarčių kaimo pasakojo, kad būna minučių, kai iš vandens iškyla verpetas ir šaukia žmones maudytis, nori juos paskandinti.

Anksčiau ir žemė buvo laikoma šventa. Tikima, kad žemę reikia gerbti.

Šiaurės pašvaistė reiškia skiriamą bausmę, t. y. aplankys neganda. Kiti aiškino, kad pašvaistė (*saulės šluota*) reiškianti karą.

Gyvi prietarai išskirtiniams gyvenimo įvykiams. Jei vestuvių dieną oras geras, jaunųjų gyvenimas bus geras. Kurio sutuoktinio pusėje santuokos metu pirmiau užgęsta žvakė, tas greičiau mirs. Jei bažnyčioje, krikštijant vaiką, jis išsitiesia, gyvens visą amžių; jei sulenkia koją(-as), gyvens pusę amžiaus. Jei

* Medžiagą per Vilniaus universiteto kraštotyrininkų ramuvos ekspediciją 1980 m. rinko Virginija Balsevičiūtė ir Vida Olindaitė.

kas šeimoje miršta, reikia visus šeimos narius prikelti. Laidojant į duobę pilami pinigai – perkama vieta danguje, be to, numirėliai turi būti laidojami kojomis į vartus.

Statant namą, į pirmąją sąspara dedama pinigų (ypač statant gyvenamuosius namus). Kai kas į sąsparas dėdavo kiaušinių. Kiti į statomo namo pamatą dėdavo auksinį pinigą, o ant slenksčio – pasagą, kad sektųsi prekyba. Buvo tikima, kad negalima statyti namo ant velnio kelio, nes tada medieną ės grybas. Petras Prascienius iš Baršėnų kaimo sakė, jog į statomo namo pamatus dėdavo pinigų, kad namai būtų turtingi, gabalėlį žvakės, kad būtų šviesu, rūtų, kad visi žinotų, jog šis namas lietuvių.

Vos ne kiekvienam gyvenimo atvejui, gamtos reiškiniui turėta nemažai tikėjimų, prietarų, kuriais galima nuspėti arba palengvinti ateityje įvyksiančius įvykius.

Tikima, kad susapnavus kunigą ištiks bėda; rasi pasagą – būsi laimingas. Blogas ženklas pamesti vestuvinių žiedą – išsiskirsi.

Dvilypis riešutas reiškia pinigus, laimę. Tokių riešutų reikia nešiotis pinigineje. Penkialapis dobilas taip pat reiškia laimę. Jį reikia nuskinti, įsidėti į kišenę ir nešiotis arba sukramtyti ir suvalgyti. Jeigu ramunės žiedlapių skaičius bus porinis, tai žmogus bus laimingas, jeigu ne – nelaimingas.

Dvi ant vieno stiebo išaugusios rugių varpos reiškia jas radusio žmogaus vestuves.

Jeigu prie namų peri gandrai, šeimnininkas bus laimingas.

Pirmą kartą girdint gegutę kukuojant, reikia turėti pinigų. Tada visus metus būsi turtingas. Jeigu gegutė kvatojasi sausumoje, t. y. medžiuose apie namus, bus nelaimė – kas nors mirs. Kukuojanti gegutė gali pranešti, jog ateis žinia. Sakoma, kad gegutė iškukuos nelaimę arba dukterį iš namų. Dažnai gegutė vadinama vargų pranešėja.

Tikima, kad šarka rėkia, paukštis muša sparnais į langą pranešdami žinia, šuo kaukia prieš nelaimę, genys, kalantis prie namų, pranašauja mirtį, taip pat ir pelėda ūkauja bėdą. Tačiau daugelis pateikėjų tvirtino, jog ūkianti prie namų pelėda pranašauja, kad mergos sulauks piršlių, moterims pelėdos pranašauja vaiką. Bet jeigu pelėda ūkia vaiko balsu, tuose namuose netekėjusiai merginai gims vaikas.

Višta gieda prieš nelaimę. Kad nelaimė neįvyktų, višta verčiama kūlio nuo stalo kojos iki slenksčio. Jei prie slenksčio atsiduria vištos galva, kertama galva, jei uodega – uodega.

Jei namuose peri kregždės, į namus ateis laimė. Į tokius namus nespiria perkūnas.

Jei agurkus sėja vyrai, agurkai bus nežyduoliai. Arba reikia palaukti, kol vyrai persis pirtyje – tada ir pasėti agurkus.

Jei žmogus žagsi, jį kas nors mini.

Kai mažus gyvulius ima kas labai girti, jie nustoja augti.

Šviesiai raudonas aitvaras neša pinigus.

Išlikę įdomūs tikėjimai apie akmenis. Tikima, kad akmenys auga. Jeigu akmuo su pėda, vadinasi, anksčiau tas akmuo buvo minkštas. Akmeniniu kirvu-

ku patartina trinti karvių tešmenis. Į namus, kur yra senas akmeninis kirvukas, netrenkia perkūnas.

Ypač daug išlikę tikėjimų, prietarų, burtų apie Kūčias, Kūčių naktį. Tai tarsi ateities veidrodys.

Kūčių vakarą į lauką nešamos šiukšlės. Vėliau klausomasi, iš kurios pusės loja šunys, – iš ten atvažiuosią piršliai. Jei kaime labai loja šunys, greitai būsiančios kieno nors vestuvės.

Kūčių vakarą merginos kabina tvorą ir skaičiuoja statinius. Jeigu skaičius lyginis – tais metais ištekės.

Per Kūčių vakarienę po staltiese dedama šieno. Jeigu ant stalo Kūčių vakarą rasta grūdų, buvo tikima, kad bus derlingi metai.

Antanas Marcinkevičius (1888–1962) iš Baršėnų kaimo iki mirties kiekvienais metais per Kūčias taip elgdavosi (pasakojo jo duktė Ona Ališauskienė (Marcinkevičiūtė; gim. 1943 m.): sulaužęs kalėdaitį (*plotkelę*), pakabindavo šaukštą avižinio kisieliaus, prieidavo prie lango ir sakydavo: „*Vėjau, vėjau, te kisieliaus, nekrėsk avižų*“. Pavalgęs Kūčių vakarienę, žiūrėdavo, ar atsirūgs. „*Oi, atsirūgau, kitų metų sulauksiu*“, – sakydavo. Šis prietaras išsipildė – per paskutines Kūčias neatsirūgo.

Kūčių vakarą dvyliką valandą gyvuliai klaupiasi ir kalbasi. Kalbos negalima klausytis, nes tas žmogus mirs.

Per Kūčias šienas nuo stalo nešamas gyvuliams, ypač karvėms, kad būtų daug pieno.

Pasakotojai pateikė daug medžiagos apie prietarus, tikėjimus, kurie susiję su gyvąja gamta – augalais, gyvuliais.

Nepaprastai gražiai ir su meile pasakojama apie bites. Bitės – šventas gyvūnėlis. Kai bitės iš vaško nulipdo įvairius daiktus, šie nešami į bažnyčią šventinti. Bitės turi būti labai mylimos ir gerbiamos, o žmonės, kurie susigiminiavę per bites, vadinami bičiuoliais. Šiems žmonėms reikia draugauti, imant medų pakviesti vienas kitą, pavaišinti. Vaišinant reikia visiems duoti medaus, tada bitės eis rankon. Taip pat bitės eis rankon, jeigu šeimininkas bus nešykštus. Jeigu kas prašo medaus vaistams, negalima imti pinigų. Bitės gali nuspėti nelaimės ir apie tai pranešti savais ženklais. Jeigu avilyje randamas iš vaško nulipdytas karstas, iš tos šeimos kas nors numirs. Mirus žmogui, miršta ir bitės; kad jos nemirtų, reikia pirkti naują avilį. Kitur, mirus šeimos žmogui, kad neišnyktų bitės, buvo pabeldžiama į avilį arba jos perkeliamos į kitą vietą. Tikima, kad blogam žmogui bitininkauti nesiseka.

Labai gausūs ir įdomūs pasakojimai apie gyvates, rupūžes ir kitus gyvius.

Žaltys žmogui nepavojingas. Driežai taip pat nenuodingi, tačiau jie gali pavirsti gyvatėmis. O jau gyvatė nuodinga. Ji gamina nuodus iš akmens. Gyvatė gimdo vaikus pasikabinusi ant šakos, ką tik gimusius, jei jie bėga, stengiasi praryti. Po lietaus, jei šviečia saulė, gyvatės vyniojasi – šildosi saulėje. Žiemoti gyvatės šliaužia eile, vyriausia – priekyje. Gyvačių karalius – gyvatė, už kitas didesnė ir ilgesnė, ant galvos turi lyg kuodelį, lyg baltą karūną.

Geležinė gyvatė – barškanti, marga, nedidelė. Jos negalima mušti. Ji neturi akių. Geležinė gyvatė pavojingesnė už paprastąją – nuo jos įkandimo neišsigydoma. Geležinė gyvatė raudona, labai blizga. Barškanti gyvatė turi gumbuotą odą. Gyvatė

neįkanda per drobinius drabužius. Be to, nuo gyvatės įkandimo apsaugo duona. Todėl einant į mišką, kad neįkastų gyvatė, į kišenę reikia įsidėti duonos.

Gyvatės užpilu gydomas reumatas.

Vladas Čirpus iš Visdievų kaimo pasakojo, kad nuo gyvatės įkandimo buvo užkalbama. Jei gyvulys vaikingas, kalbama tais pačiais žodžiais daug kartų, jei nevaikingas, užtenka vieno karto. Nuo gyvačių galėjo užkalbėti tik tas žmogus, kuris moka paslaptinius žodžius. Tačiau kai gyvatės užkalbėjimo išmokomas kitas žmogus, tas, kuris mokė tų žodžių, pats užkalbėti nebegali.

Vieni pateikėjai aiškino, kad rupūžė – geras ir labai naudingas gyvis. Jos mušti negalima. Rupūžė vartojama vaistams. Ja gydymasi nuo vėžio, difterito. Išdžiovinta, sumalta rupūžė yra vaistas nuo raudonligės, gyva įkišta į krosnį ir ten išdžiovinta rupūžė gydo „kiaurą“ rožę. Tačiau buvo ir tokių pasakotojų, kurie teigė, jog rupūžė – blogas gyvūnas.

Vieni pasakotojai sakė, kad voras neša laimę, kiti atvirkščiai – nelaimę arba mirtį. Buvo manoma, jeigu voras leidžiasi ant stalo – bus svečias. Jeigu pamatai šviesų vorą, sulauksi geros žinios, jeigu tamsų – negeros arba nelaimės. Voras, pasirodęs prieš pietus, reiškia blogą žinią. Marija Pauliukevičienė iš Špulių kaimo pasakojo, kad velnias gali pavirsti į visus gyvius, ugnį, mergą. Būtent voras ir yra velnias, nes jis neša nelaimes.

Miške pasiklydus, orientuojamasi pagal saulę, samanias, medžių palinkimą, apsamanojimą, žiūrima į medžių šakas. Patariama 3 minutes ramiai pasėdėti užsimerkus, tada lengviau bus atrasti kelią. Mažo grybo miške palikti negalima – nebeaugs. Pirmą rastą grybą reikia paspirti koja – jis yra nedalingas. Pamatytas grybas sukirmija.

Pasakojo:

1. Emilija Adomavičienė, gim. 1922 m., gyv. Kálniškių k.
2. Emilija Araminienė, gim. 1921 m., gyv. Pakriaunių k.
3. Antanas Buliukas, gim. 1918 m., gyv. Audronių k.
4. Vladas Čirpus, gim. 1911 m., gyv. Visdievų k.
5. Liucija Didelienė, gim. 1932 m., gyv. Visdievų k.
6. Juozas Didelis, gim. 1911 m., gyv. Visdievų k.
7. Vytautas Didelis, gim. 1930 m., gyv. Visdievų k.
8. Anelė Gredeckienė, gim. 1905 m., gyv. Strepeikių k.
9. Marijona Kirlienė, gim. 1907 m., gyv. Kálniškių k.
10. Ona Klabinė, gim. 1901 m., gyv. Baršėnų k.
11. Ignas Komka, gim. 1906 m., gyv. Baráukos k.
12. Jonas Krasauskas, gim. 1894 m., gyv. Šaltakýnės k.
13. Izidorius Kulys, gim. 1914 m., gyv. Andriūnų k.
14. Kazimira Mikalkevičienė, gim. 1919 m., gyv. Strepeikių k.
15. Pranas Mikalkevičius, gim. 1916 m., gyv. Strepeikių k.
16. Adelė Palivonienė, gim. 1910 m., gyv. Pasarčių k.
17. Povilas Pauliukas, gim. 1928 m., gyv. Andriūnų k.
18. Marijona Pauliukevičienė, gim. 1915 m., gyv. Špulių k.
19. Bronius Pleita, gim. 1910 m., gyv. Audronių k.
20. Petras Prascienius, gim. 1916 m., gyv. Baršėnų k.
21. Elena Pupelienė, gim. 1911 m., gyv. Rakališkio k.
22. Angelė Tavorienė, gim. 1923 m., gyv. Visdievų k.
23. Elžbieta Žemaitienė, gim. 1922 m., gyv. Stočkų k.
24. Jonas Žuklys, gim. 1913 m., gyv. Audronių k.

Bloga akis

Monika Balikienė

Tikėjimą kenksminga akių galia pažįsta visa Europa. Šis tikėjimas itin intensyvus Europos pietuose. Italai, ispanai, graikai, portugalai nuo blogos akies ginasi įvairiais amuletais. Be to, jie vengia įdėmaus žvilgsnio, ypač jei žiūri pašalinis žmogus. Pietiečiai bijo, kad svetimos akys gali pakenkti pasėliams, turtui ir sveikatai. Mokslininkai jau seniai pastebėjo, kad toli vienas nuo kito nutolusiuose kraštuose, kur ir gamtos, ir kultūros sąlygos labai skirtingos, žmonės blogų akių reiškinį aiškina ir nužiūrėjimo saugosi labai panašiai. Vis dėlto pasitaiko ir skirtumų. Pavyzdžiui, vienur manoma, kad blogos akys kenkia kone viskam: augalams, gyvuliams, pastatams, laivams, audeklams, vyrams, moterims ir vaikams. Kitur blogos akys tarsi mažiau pavojingos – jų labiausiai bijo tik naminių gyvulių jaunikliai ir maži vaikai.

Bloga akis – ne vien Europą, bet ir nemažą dalį pasaulio aprėpęs reiškinys. Juo seniai domisi įvairių sričių specialistai – istorikai, psichologai, etnologai, antropologai¹. Tyrinėdami, kokių pasaulio kraštų gyventojai tiki bloga akimi, kokiais būdais ginasi nuo nužiūrėjimo ir kokias apsaugos priemones vartoja, mokslininkai tikisi suprasti, kaip žmonės elgiasi, susidūrę su neišvengiamu blogiu, ką jie daro, kilus didelei grėsmei: pasiduoda ar vienijasi ir kovoja? Nekreipia dėmesio ar puola į paniką? Iš to būna matyti, kaip žmonės apskritai gyvendami jaučiasi, ko iš gyvenimo tikisi, kokiais būdais siekia gyvenimą tobulinti.

Šiandien dar sunku pasakyti, kuo lietuviškoji tikėjimo bloga akimi raiška skiriasi nuo kituose kraštuose susiformavusių tikėjimo bloga akimi ypatumų. Išvadoms daryti dar trūksta duomenų. Todėl kiekvieno Obelių, Kriaunų ir Aleksandravėlės gyventojų šiuo klausimu tartas žodis, prisiminimas, patarimas ar pastaba yra brangus įnašas į šio reiškinio tyrimų bendrą reikalą.

Obelių ir Kriaunų apylinkėse blogą akį tyrinėti teko ne tik 2007 m. ekspedicijos metu, bet ir anksčiau, 2005 metais. Iš viso Obeliuose, Kriaunosė ir Aleksandravėlėje apklausiau 23 įvairaus amžiaus ir išsilavinimo žmones: 21 moterį ir 2 vyrus². Kalbinti žmonės mielai ir išsamiai atsakinėjo į mano klausimus. Su kai kuriais teko kalbėtis net ne po vieną, o po kelis kartus³. Sutikau ir bloga akimi tikinčių, ir netikinčių žmonių. Vieni teigė, kad bloga akių tikrai yra. Kiti aiškino, kad jie girdėję apie nužiūrėtojus, tačiau nėra tikri, ar tokių nužiūrėtojų žmonių yra daug, ar jie tokie pavojingi, kaip apie juos kalbama, aiškino, kad

¹ Dundes A. (ed.) *The Evil Eye: A Folklore Casebook*, Garland Publishing Inc., New York, 1981; Maloney C. (ed.) *The Evil Eye*, Columbia University Press, New York, 1976; Migliore S. Mal'uocchio, *Ambiguity, Evil Eye, and the Language of Distress*, University of Toronto Press, 1997.

² Lauko tyrimų medžiaga rinkta naudojantis straipsnio autorės sudarytu etnografinių klausimų lapu: Balikienė M. *Bloga akis. Etnografinių klausimų lapas*, V., 2005. Pateikėjų pasakojimai, jiems leidus, įrašyti į garso juostas. Įrašai ir išrašai saugomi asmeniniame autorės archyve. Autorė dėkinga Obelių ekspedicijos dalyviams Vytautui Navickui ir Algimantei Piliponytei už pagalbą renkant lauko tyrimo medžiagą.

³ Pateikėjų sąrašė nurodyti būtiniausi mano pašnekovų duomenys: lytis, gimimo metai bei vieta ir pan. Pateikėjų privatumo išsaugojimo sumetimais jų vardai ir pavardės neskelbiami. Cituodama užrašytus pasakojimus jų autorius pažymiu laužtiniuose skliausteliuose įrašydama pateikėjų sąrašo eilės numerį.

gal čia daugiau įsitikinimo, o ne tikrovės dalykas. Tik vieną vienintelę pateikėja galėčiau laikyti bloga akimi visiškai netikinčiu žmogumi [1]. Ilgai su ja bendravusi, kalbėjusi ir daug apie tikėjimą bloga akimi iš jos sužinojusi, įsitikinau, kad ši moteris tikrai nužiūrėjimu netiki. Labai įdomu, kad su pateikėja susipažinau, iš kitų žmonių išgirdusi, kiek daug ji žino apie senovės ir dabarties papročius bei tikėjimus. Kelios moterys mane paskatino nueiti pas ją, kaip šių klausimų žinovę. Ir tai buvo tikra tiesa: iš bloga akimi visai netikinčios moters sužinojau ir apie karvei pieno atėmimą, ir apie kūdikių žindymo ypatumus, ir apie gyvulių smilkymą, ir apie užkalbėjimą nuo gyvatės įkandimo, nuo rožės. Kai paklausiau, ar žiūrėtų į blogas akis turinčio žmogaus nuotrauką, ponia atšovė:

*„Tegul man ateina kokia bobulka ir pasako: „Va, mano akis negera.“
Aš jai žiūrėčiau visur, nes aš netikiu, kad yra blogų akių.“*

Taigi rezultatas šitoks: 18 pateikėjų tvirtino, kad bloga akimi tiki, 4 daugiau ar mažiau abejojo, 1 pareiškė, kad visiškai netiki. Spaudoje, per radiją ar televiziją retkarčiais pasitaiko paskaityti ar išgirsti nuomonę, kad labiau išsilavinę žmonės blogomis akimis ir nužiūrėjimais atseit tiki rečiau, o mažiau išsilavinę atvirkščiai – dažniau. Mano duomenys tokios nuomonės nepatvirtina. Aukštąjį, aukštesnįjį išsilavinimą turinčios pateikėjos, kurių grupėje buvo ir medikių, ir mokytojų, ir veterinarių, gana tvirtai tikėjo blogų akių galia.

Remiantis Obelių, Kriaunų ir Aleksandravėlės gyventojų pasakojimais, pavyko nustatyti šiuos aukštaičių tikėjimo bloga akimi ypatumus:

Nužiūrėtojai

Pateikėjų manymu, dažniausiai nužiūri moterys. Blogaakiai vyrai minimi retai. Kai kurios pateikėjos tvirtino net negirdėjusios kalbų apie nužiūrėtojus vyrus [1; 9]. Kaip teigiama, blogaakės moterys paprastai būna vyresnio amžiaus ar senyvos [5; 17; 18; 22]. Pasakojimų apie jaunus blogų akių žmones teko išgirsti tik retkarčiais. Viena pateikėja prisiminė jaunų dienų draugę – labai mielą, nuoširdžią merginą. Ši tvirtai tikėjo turinti blogas akis ir dėl to labai išgyveno [8].

Nei apranga, nei išvaizda nužiūrėtojai niekuo nesiskiria nuo kitų žmonių. Tik jų akys dažniausiai būna rudos spalvos [17; 18; 20]. Nužiūrėtojų žvilgsnis piktas, stiprus, aštrus, veriantis, pasalūniškas [8; 9; 17; 18; 20; 21]. Blogų akių jėgą patyrusi moteris tą žvilgsnį lygino su žaibu: *„Kaip žaibas tave nutvieskia. Pereina ir nervus visus sukelia“* [16]. Nužiūrėtojai elgiasi ne visai taip, kaip kiti. Jie landūs, smalsūs, pavydūs, savanaudžiai [4; 7; 8; 10; 17; 18; 20]. Tiesa, ne visi. Keli pateikėjai pasakojo apie puikaus būdo, bet blogas akis turinčią kaimynę. Ši moteris labai nuoširdi ir maloni, tačiau jokių būdų nereikia jos išileisti į tvartą. Deja, kaimynė labai mėgsta apžiūrinėti gyvuliukus ir nepaiso visiems gerai žinomų elgesio taisyklių, draudžiančių stebėtis (*dyvytis*) [2; 3].

Pateikėjų manymu, ne visi nužiūrėtojai net žino, kad jų akys tokios negeros. Be to, ne visi jie kenkia sąmoningai [6; 10; 12; 17]. Kita vertus, patys suvaldyti kenksmingą savo akių galią, net ir norėdami, blogaakiai negebėtų [10; 12; 17].

Nužiūrėtojų aukos

Dažniausiai nuo blogų akių nukenčia naminių gyvulių jaunikliai ir maži vaikai. Nužiūrėti gyvuliai darosi labai neramūs, neėda, prastai auga [2; 3; 10; 16; 19]. Karvės duoda mažiau pieno, o būna ir taip, kad visai užtrūksta [5; 15; 16]. Rečiau, bet pasitaiko, kad nužiūrėjimas pakenkia ir suaugusiems gyvuliams [5; 6; 8].

Būna, kad blogos akys labai greitai pražudo gyvulius. Viena ūkininkė prisiminė, kaip vienas po kito išgaišo visi jos gyvuliai [6]. Pirmiausia karvė, netrukus veršiukai, paršiukai ir galiausiai žąšinas. Kreipėsi moteriškė į veterinarus, tačiau, jos teigimu, šie specialistai gyvulių žūties priežasčių nenustatė.

Blogos akys gana dažnai kenkia vaikams. Kuo vaikas mažesnis, tuo blogos akys jam pavojingesnės. Nužiūrėti vaikai labai neramūs. Jie verkia, blaškosi, neužmiega [12; 14; 15; 18; 20].

Nors bloga akis geba pakenkti ir suaugusiems, žala nebūna didelė [1; 16]. Nėščiai moteriai bloga akis kenksminga, tačiau žindančiai motinai pieno neatima. Vyrų lytiniam pajėgumui bloga akis nepavojinga. Tokiems reikalams, moterų manymu, kenkia degtinė [4].

Pieną irgi įmanoma nužiūrėti, todėl, pateikėjų tvirtinimu, pamelžtą pieną dera apdengti. Tai esąs geriausias būdas pienui nuo pašalinių žvilgsnių paslėpti. Nužiūrėjus pieną ar pagyrus jo gausą, pienas nesugenda, bet tokie pagyrimai ir pavydūs žvilgsniai kenkia karvei. Karvė ima duoti mažiau pieno [2; 11]. Negana to, nužiūrėtos karvės piene atsiranda kraujo [19].

Žmonės teigė, kad augalams bloga akis pakenkti gali, bet apie tokius atvejus mažai ką papasakojo. Visai negirdėta, kad blogos akys kada nors būtų pakenkusios negyviems daiktams, pavyzdžiui, pastatams, automobiliams, ūkio padargams.

Diagnostika

Jausmingai ir nesantūriai svetimu turtu (gyvuliais, vaikais, augalais) besidžiaugiantis asmuo – dažniausiai moteriškė – kelia įtarimą. Galbūt kada nors ji bus priskirta galimų blogaakių kategorijai. Žmonės ima atidžiau stebėti jos elgesį. Jie plačiai pagarsina visus tikrus ar tariamus įtartinuosius pasirodymo kurioje nors vietoje sutapimus su bėdomis, kurios užgriūva kaimynus. Iš lūpų į lūpas pradeda skliti žinia, kad tos moteriškės reikia saugotis.

Ypatingų nužiūrėjimo diagnostikos priemonių pateikėjai nepaminėjo. Sprendžiant klausimą, kas nužiūrėjo, vadovaujamosi kitų žmonių nuomone ir asmeniniais pastebėjimais. Bendruomenės nariai dažniausiai žino, kuris kaimynas elgiasi ne visai taip, kaip priimta. Jie jau būna nustatę, po kurios viešnios vizito paprastai paaiškėja, kad šeiminkų vaikas ar gyvulys nužiūrėtas.

Apsisaugojimas

Reikia saugotis ne tik kito žmogaus blogų akių, bet ir pačiam rūpintis, kad ko nors nenužiūrėtum ir kam nors savo akimis nepakenktum. Įdomu, kad pateikėjai, pasakodami apie blogą akį, akcentuoja svarbią nužiūrėjimo sąlygą ir aplinkybę – „blogą minutę“. Tai sakydami jie turi galvoje štai ką: retkarčiais

kiekvieno žmogaus gyvenime pasitaiko tokių akimirų, kai paprasčiausi žodžiai, žvilgsniai ar veiksmai nežinia kodėl įgyja ypatingą jėgą ir stiprybę, virsta tarsi užkeikimais. Tokią akimirką mestas žvilgsnis būna skvarbesnis, veiksmingesnis, pavojingesnis. Peršasi išvada, kad nužiūrėti iš principo geba kiekvienas. Todėl kiekvienam žmogui rekomenduotina atidžiai kontroliuoti savo elgesį ir gerai įsidėti į galvą: kartais kenkia net ir neblogos akys. Dar daugiau, gali pakenkti net ir tavo, žmogau, akys ir žodžiai, nes ir žvilgsnį gali būti metęs, ir žodį taręs „blogą minutę“.

Žmonės aiškino, kad niekada negalima nei nieko girti, nei niekuo stebėtis. Šitoks santūrus elgesys – geriausia apsauga kiekvienam nuo netyčinio nužiūrėjimo. Šis reikalavimas dar kartą primena, kad stengtis nekenkti privalo visi – net ir tie, kurie mano, kad jų akys niekam blogo nedaro.

Nedera ne tik spokсотi į mažus vaikus, landžioti po svetimus tvartus ir apžiūrinėti naujai išgytus gyvulius ar prieauglį. Dar blogiau stebėtis jų gražumu, sveikumu, riebumu. Neatsargu girtis gyvuliais, kviestis net ir geriausius kaimynus jų žiūrėti. Juk nežinia, ar tas kaimynas žinos, kaip apsisaugoti nuo dailaus gyvulio ar gražaus vaiko neatsargaus pagyrimo. Pacituosiu vienos pateikėjos pasakojimą:

„Nu va, nusipirkai paršą. Nu sakai: „Einam pažiūrėt, kokius aš nusipirkau.“ O jei ateis kokia sena močiutė, tai jau pažiūrės ir pasakys: „Tpfu, tpfu, kokie negražūs tavo paršiukai!“ Sakau: „Aš pačius gražiausius išsirinkau.“ Ta sako: „Pamesk šnekėt. Galėjai gražesnius nusipirkt.“ Ir nusispjauna. Tai aš sakau: „Tai kam gi tamsta taip sakai? Va, kokius gražius nusipirkau! Ružavi visi.“ O ji sako: „Pamesk šnekėt. Galėjai gražesnius nusipirkt.“ Ir nusispjauna“ [5].

Viena pateikėja prisiminė, kaip pavydi nuostaba pražudė sveiką ir didelį jos aviną:

„Ta moteriškė pažiūrėjo ir dar pasakė: „Ajėzau!!! Tavo čia avinas didelis. Kaip ne avinas. Kaip karvė!!!“ Ji tik nuėjo, o tas avinas jau ir guli.“

Ši pateikėja man išaiškino, kad pavyduolis iš tiesų negiria vaikų ar gyvulių. Jis „dyvijasi.“ Susidomėjau, kuo skiriasi gyrimas nuo dyvijimo. Man paaiškino, kad „pasidyvijimas – tai nusistebėjimas“. Tada paklausiau, kaip man derėtų elgtis, jei norėčiau nuoširdžiai pagirti gražų gyvuliuką ar mielą vaiką. Kaip pagirti ir nepadyvyti? Mano pašnekovė patarė: „Geriau negirt. Jei kas atsitiks, tai sakys: „Ot tokia buvo, ot nudyvijo“ [8].

Kita gera priemonė, padedanti išvengti nužiūrėjimo nelaimės, irgi paprasta: nerodyti pirmam pasitaikiusiam gyvulių, mažų vaikų ir pieno.

Pateikėjai neminėjo ir nepasakojo apie apsaugos priemones, rišamas gyvuliams, pavyzdžiui, karvėms ant ragų, kaklo ar uodegos. Daugiau pasakojimų išgirdau apie gyvulių smilkymą šventintomis žolelėmis [8; 16]. Į paprastą kibirą

sudėtas smilkstančias žoleles patariama pakišti karvei po nosimi. Smilkymui galima naudoti ir anglinę laidynę (*prosa*) [16]. Keli pateikėjai teigė, jog Joninių išvakarėse karvių tarpurages pabarstęs druska gali būti ramus. Šitaip apsaugotų karvių visus metus niekas neužburs [2; 3].

Gydymas

Obeliuose, Kriaunose ir Aleksandravėlėje vaikų ir gyvulių gydymas nuo nužiūrėjimo beveik nesiskiria. Ir vienus, ir kitus nuo blogos akies gelbsti užkalbėjimas, apipurškimas ar apšluostymas įvairiais būdais apdorotu vandeniu. Gyvuliams nuo blogos akies gydyti tinka ir žmogaus šlapimas [15].

Nustačius ar įtarus, kad vaikas nužiūrėtas, reikia paėmus vandens kryžiškai nuplauti visus keturis stalo kampus. Tada tuo vandeniu sudrėkinti skudurėlį ir juo apšluostyti nužiūrėto vaiko kūnelį [1]. Šitokiu vandeniu tinka apšlakstyti ar apšluostyti ir nužiūrėtus gyvulius [1; 2; 5; 11; 12; 20]. Viena pateikėja prisiminė savo močiutės pasakojimą apie nužiūrėto septynių mėnesių kūdikio gydymą. Nužiūrėto vaiko mama gavo šitokią patarimą:

„Nupiešk ant stalo kryžių iš vandens. Tada šlapiu skuduru tą stalą nuplauk ir tuo vandeniu apiprausk vaiką. Bet būtinai prausk iš savo burnos. Apipuršk“ [5].

Nužiūrėtų vaikų ar gyvulių gydymui galima naudoti ne vien tą vandenį, kuriuo plautas stalas. Šiam tikslui tinka ir vanduo, kuriuo plautas slenkstis ar šaukštai [2]. Apie tokius gydymo būdus pateikėjai girdėjo iš tėvų ir senelių. Kai kuriems ir patiems teko matyti, kaip tokias procedūras žmonės daro. Nužiūrėtą vaiką patartina prausti vandeniu, į kurį įpilta šv. Agotos vandens [16].

Kaip teigia pateikėjai, nužiūrėtus vaikus tenka ir atkalbėti. Įtarus, kad vaikas nužiūrėtas, tėvas ar motina važiuoja tiesiog pas specialistą užkalbėtoją, įgudusį tvarkyti šitokios kilmės ligas ir negalavimus [15; 18]. Užkalbėjimas nuo blogos akies padeda ne tik vaikams, bet ir gyvuliams [5; 11].

Nors man neteko susitikti su žmonėmis, moka mokančiais užkalbėti, tačiau sužinojau, kad jų dar visai neseniai apylinkėse būta. Žmonės juos noriai ir gyvai prisimena. Kita vertus, užkalbėtojų įmanoma surasti net ir šiandien. Jeigu tokių arti nėra, tenka, reikalui ištikus, pavažiuoti toliau.

Blogų akių atsiradimo priežastys

Žmonės linkę manyti, kad blogos akys paveldimos, kad blogaakiais apsigimstama [2; 4; 10; 11; 12]. Kita vertus, blogas akis įgyja kūdikystėje netinkamai žindyti asmenys. Kaip tvirtino ši klausimą išmanančios moterys, jokių būdų negalima iš naujo pradėti žindyti nuo krūties nujunkyto vaiko [1; 8; 11; 12; 14; 15; 19; 20; 23]. Šitaip pasiėmus, vaikas taps atžindu, atžindyviu [5]. Ne visos pateikėjos žinojo, kaip vadinami tokie atžindyti vaikai, ir ne visos atžindymą siejo su blogomis akimis. Vis dėlto moterys patvirtino, kad tokių draudimų anksčiau būta ir kad jos pačios girdėjo, jog nepatartina motinai nuo krūties atjunkytą kū-

dikį vėl pradėti žindyti. Jos žinojo: jei motina nujunkytą vaiką vėl ims žindyti, t. y. jeigu ji bent vieną parą kūdikio nemaitins krūtimi ir, parą praleidusi, ims žindyti, tai tuomet tas vaikas turės blogas akis, apskritai bus nelaimingas, jam nesiseks gyvenimas. Todėl moterys, savo motinų, anytų, kitų reikalą išmanančių moterų išpėtos, stengdavosi laikytis tinkamos žindymo tvarkos.

Kelios pateikėjos papasakojo, kaip elgdavosi žindančios motinos, jeigu joms neatidėliotinai prireikdavo, kūdikį palikus, kuriam laikui iš namų išvažiuoti. Pasirodo, tokiu atveju vaiką nešdavo kitai irgi žinomą kūdikį turinčiai moteriai, kad toji pažindytų išvykusios moters vaiką [1; 17]. Viena pateikėja prisiminė, kad kartą jos giminaitė susiruošė į krikštynas ir paprašė pažindyti jos kūdikį. Toji mielai sutiko. Tačiau, norint išvengti bėdos, sutikimo maža. Kad viskas baigtųsi laimingai, krikštynas švenčianti moteris privalėjo, būdama svečiuose, susirasti kieno nors kūdikį ir jį ten pamaitinti savo pienu. Vadinasi, operacija vyksta šitaip: išvykusios motinos paliktą kūdikį žindo kita motina, o išvykusioji lygia greta irgi žindo kur nors kitur svetimą kieno nors kūdikį. Išpildžius šias sąlygas, ilgiau kaip parą tikrosios motinos nepažindytas kūdikis nenukentės. Pateikėja pridūrė, kad nebuvo lengva šias sąlygas išpildyti. Aštuonių mėnesių giminaitės vaikas visai neketino žįsti:

„O tas žiūri akis išplėtęs ir nė artyn. Nu tai ten buvo ir jos uošvienė. Tai mes kartu šiaip taip. Aš jos skarele galvą apsiuoyniojau ir šiaip taip papenėjau jį gal dukart. Taigi. Nors verk, bet per parą turi papenėt šitą vaiką, o jo motina turi papenėt kur kitur vaiką. Tai tada neškadija“ [1].

Blogaakio padėtis bendruomenėje

Padėtis asmens, kurio akys, kaip įtariama, kenkia kaimynų mažiems vaikams ar gyvuliams, žinoma, nepavydėtina. Aplinkiniai tokių prisibijo ir vengia [5; 9]. Ir šiais laikais nužiūrėjimu įtariamų žmonių stengiamasi neišsileisti į tvartus [5; 7; 8; 9]. Vis dėlto iš pateikėjų pasakojimų matyti, kad žmonės nori būti supratingi ir pakantūs blogaakiams. Keli pateikėjai nužiūrėjimu įtariamus asmenis laikė gerais draugais ir kaimynais [2; 3; 5; 8].

Kalbėjausi su moterimi, kuriai teko būti apkaltintai karvės nužiūrėjimu. Nelabai ji norėjo šiais nesmagiais prisiminimais dalytis. O buvo taip: ėjo kartą toji moteriškė pro lauke pririštą kaimynės karvę. Lyg tyčia ta karvė netrukus apsirgo ir nustojo duoti pieną. Karvės šeimininkė nuėjo *pas varažnykę*. *Varažnykė* pasakė, kad pieną kažkas atėmė. Tada šeimininkė susimąstė. Perkračiusi atmintį prisiminė kaip tik prieš įvykstant tai nelaimei mačiusi greta karvės moterį – mano pašnekovę ir pateikėją. To ir užteko. Moteriškė pagarsėjo kaip nužiūrėtoja.

Sprendžiant iš Obelių ir Kriaunų apylinkėse surinktų duomenų, vietinė bendruomenė pasirengusi atremti blogos akies antpuolius. Kilus įtarimui, kad gyvulys, vaikas ar kitas turtas nužiūrėtas, žmonės turi į ką kreiptis pagalbos. Daug kas aplinkui geba paaiškinti, kokių gydymo ir apsaugos priemonių reikia imtis. Blogiausiu atveju nurodo, kur ir kaip rasti atkalbėtoją. Nelaimės ištikti žmonės nenuleidžia rankų. Pastebėję, kad gyvulys nužiūrėtas, jie neskuba daryti

išvados, kad jau viskas baigta ir belieka gyvulį parduoti. Žmonės nepraranda vilties, imasi gydymo nuo blogos akies priemonių ir tiki, kad nužiūrėtąjį dar įmanoma atitaisyti.

* * *

Ruošdamasi kelionėms į Kriaunas ir Obelius, susipažinau su 1980 m. ekspedicijos metu surinktais ir 1998 m. paskelbtais kitų autorių darbais⁴. Apibendrinusi savo 2005 ir 2007 m. surinktus duomenis, matau, kad mano išvados nesutampa su tose pačiose vietose prieš ketvirtį šimtmečio dirbusių autorių išvadomis. Pavyzdžiui, liaudies veterinariją tyrinėjusi ir daug pateikėjų apklaususi Ona Misiūnaitė teigia: „*Dauguma sako, kad nei nužiūrėjimų, nei burtų jau nepasitaiko.*“⁵ Liaudies mediciną tyrusi Alma Vaičiulytė rašo:

*„Dabartiniai kaimo gyventojai maginėmis priemonėmis jau nebetiki ir jomis nesinaudoja, tačiau dauguma netgi vidutinio amžiaus žmonių žino ir dažnai gydosi vaistažolėmis“*⁶ ir *„Šiuo metu kaimo žmonės užkalbėjimais nebetiki.“*

Mano tyrimų rezultatai visai kitokie. Jie rodo, kad dauguma gyventojų tiki nužiūrėjimais ir kenksminga akių galia. Dar daugiau, apie blogą akį žmonės dažnai kalba kaip apie tikrą pavojų, gresiantį jų turtui, vaikams ar jiems patiems. Jie nemano, kad bloga akis – tai tik senovinis prietaras, kuriuo kažkada tikėjo jų tėvai ir seneliai. Dauguma mano sutiktų ir kalbintų pateikėjų blogos akies nelaiko nei prietaru, nei juoku. Be to, daugelis naudojasi maginėmis apsaugos ir gydymo nuo blogos akies priemonėmis, pasitiki užkalbėtojais ir vertina jų teikiamas paslaugas. Tiesa, žmonės teigia, kad netiki visokiais, kaip jie sako, „ekstrasensais“ [10; 13]. Tačiau iš to negalima daryti išvados, kad jie netiki užkalbėtojais, gebančiais pagydyti nužiūrėtus ar, tarkim, rože sergančius ar gyvatės įgeltus žmones. Atvirksčiai, sakydami „ekstrasensas“, žmonės turi galvoje nesažiningus apsišaukėlius, kurie tik lupa pinigus, o magijos neišmano. Žmonės geru žodžiu mini senuosius geruosius užkalbėtojus. Jie gailisi, kad šiandien tokių gerų specialistų reta. Nors tikrų užkalbėtojų trūksta, girdėjau daug pasakojimų apie sėkmingus užkalbėjimus nuo rožės.

Štai keli kenkiamosios magijos pavyzdžiai, apie kuriuos papasakojo Obelių ir Kriaunų apylinkių žmonės. Pradėsiu nuo kenksmingų burtų, kurių, pasak mano pateikėjų, kartais imasi paršiukus perkantys nedori asmenys. Piktų kėslų turintis pirkėjas, gaudydamas išsirinktą paršiuką, siekia kaip nors nežymiai kartu su paršiuku pastverti dar ir pakrato, dažniausiai šiaudų [5; 11; 18]. Jeigu tai pavyksta padaryti, tuomet nedorėlis išsiveda pas save ir paršiuko pardavėjų dalį, t. y. sėkmę. Kitas, kaip manoma, labai kenksmingas burtas, kuriuo naudojasi piktavaliai žmonės, – tai šlavimas. Pasirodo, šluojant šluota įmanoma ne tik iš savo, bet ir iš svetimo kiemo „iššluoti“ sėkmę bei laimę. Apie tai man išsamiai pasakojau nuo tyčinio šlavimo kelis kartus skaudžiai nukentėjusi pateikėja. Laimė,

⁴ Obeliai. Kriaunos, Vilnius, 1998.

⁵ Ten pat, p. 572.

⁶ Ten pat, p. 540.

yra būdų, kaip apsisaugoti nuo „iššlavimo“. Naminio augalo ar maisto plėšymas ir draskymas – dar vienas kenkiamasis burtas, kurio, pateikėjų manymu, kartais griebiasi pikti žmonės, siekiantys išvesti laimę iš kieno nors namų. Jie elgiasi šitaip: paprašo šeimnininkės paskinti savo darže ir duoti jiems, pavyzdžiui, r-barbarų kotų būtinai su lapais. Gavę ko prašę, eina, lapus drasko ir mėto keliu priešais save – šeimnininkų laimę ir turtą pas save veda. Kartais laimę į save traukti kenkėjai mėgina ir plėšydami blynus. Štai ką apie tai papasakojo moteris, kuriai tai buvo nutikę:

„Aš kečiau blynus. /.../ Ir ana atėjus sėdi. Ir jinai kad tvėrė man iš lėkštės blynų. Aš sakau, gal valgys? O jinai nevalgė. Pro duris – ir išėjo. Aš paskui pažiūrėjau, ką gi ana ten dirba? A jinai takeliu tai nemėtė, ale ant to kelelio nuvejo, tada plėšo ir mėto, mėto blynus /.../ laimę in save traukia.“

Pateikėjai išvardijo ir daug kitokių, nebūtinai kenkiamosios magijos, priemonių, susijusių su įvairiais gyvenimo įvykiais: karvės pirkimu, augalų davimu, elgesiu nėštumo metu, gydymu nuo karpų, gyvatės įkandimo, *grizo*.

Taigi kyla klausimas: gal per 25 metus žmonės „atsivertė“? Vėl ėmė tikėti magija, blogomis akimis, burtais? Kelios pateikėjos man užsiminė, kad sovietmečiu mažai kas tokiomis temomis atvirai šnekėdavo, nors užkalbėjimai nuo akių, nuo rožės, nuo gyvatės, nuo išgąščio ir tuomet būdavo įprastas dalykas. Kadangi anais laikais reikėdavo verčiau apdairiai patylėti, tikėtina, kad 1980 m. klausinėti pateikėjai būdavo linę apie burtus ir nužiūrėjimus pasakoti tarsi apie tolimos praeities įvykius. Suprantama, kad kiekvienas vengė duoti tiesų atsakymą į klausimą: tiki burtais ar ne? Taigi mano pirmtakės, surinkusios labai daug įdomios ir vertingos medžiagos, pateikė pasakojusių žmonių žodžius, bet ne tikrovę atspindinčias išvadas.

Pateikėjai:

1. Kriaunose 1922 m. gimusi pateikėja. Gyveno Lukštų, Juozapavos kaimuose. Ištekėjusi apsigyveno Pavesejų kaime. Į Kriaunas nuolatos gyventi atsikėlė 1958 m. Pasakojimą 2005 m. vasarą užrašė Monika Balikienė.
2. Keležerių kaime 1934 m. gimusi pateikėja. Pasakojimą 2005 m. vasarą užrašė Monika Balikienė.
3. Keležerių kaime 1930 m. gimęs pateikėjas. Pasakojimą 2005 m. vasarą užrašė Monika Balikienė.
4. Vaiskūnų kaime 1946 m. gimusi pateikėja. Kriaunose gyvena nuo 1970 m. Pasakojimą 2005 m. vasarą užrašė Monika Balikienė.
5. Bagdoniškio kaime 1948 m. gimusi pateikėja. Kriaunose gyvena nuo 1981 m. Pasakojimą 2005 m. vasarą užrašė Monika Balikienė.
6. Bajorų kaime 1966 m. gimusi pateikėja. Kriaunose gyvena nuo 1985 m. Pasakojimą 2005 m. vasarą užrašė Monika Balikienė.
7. Kriaunose 1965 m. gimusi ir visą laiką čia gyvenanti pateikėja. Pasakojimą 2005 m. vasarą užrašė Monika Balikienė.
8. Bradesių kaime 1919 m. gimusi pateikėja. Gyvenusi Pasvalyje, Joniškyje, Panevėžyje. 1945 m. grįžo gyventi į Bradesių kaimą. Pasakojimą 2005 m. vasarą Bradesių kaime užrašė Monika Balikienė.
9. Pakriaunio kaime 1966 m. gimusi pateikėja. Kriaunose gyvena nuo 1988 m. Pasakojimą 2007 m. vasarą Kriaunose užrašė Monika Balikienė ir Algimantė Piliponytė.

10. Pakriaunio kaime 1935 m. gimusi pateikėja. Kriaunose gyvena nuo 1980 m. Pasakojimą 2007 m. vasarą Kriaunose užrašė Monika Balikienė.
11. Mičiūnų kaime 1937 m. gimusi pateikėja. 1961–1970 m. gyveno Bajorų kaime. Nuo 1970 m. gyvena Kriaunose. Pasakojimą 2007 m. vasarą Kriaunose užrašė Monika Balikienė.
12. Anykščių rajono Mindrupio kaime 1949 m. gimusi pateikėja. Nuo 1975 m. gyvena Kriaunose. Pasakojimą 2007 m. vasarą Kriaunose užrašė Monika Balikienė ir Algimantė Piliponytė.
13. Obeliuose 1929 m. gimusi pateikėja. Pasakojimą 2007 m. vasarą Obeliuose užrašė Monika Balikienė.
14. Rokiškio rajono Kamajų valsčiaus Salų kaime 1923 m. gimusi pateikėja. Obeliuose gyvena nuo 1946 m. Pasakojimą 2007 m. vasarą Kriaunose užrašė Monika Balikienė.
15. Diliaukiškio kaime 1926 m. gimusi pateikėja. Ištekėjusi apsigyveno Aleksandravėlėje. Pasakojimą 2007 m. vasarą Aleksandravėlėje užrašė Monika Balikienė ir Algimantė Piliponytė.
16. Krapiškio kaime 1925 m. gimusi pateikėja. Aleksandravėlėje gyvena nuo 1965 m. Pasakojimą 2007 m. vasarą Aleksandravėlėje užrašė Monika Balikienė ir Vytautas Navickas.
17. Rokiškio valsčiaus Degenių kaime 1925 m. gimusi pateikėja. 2003 m. iš Petrešiūnų kaimo atsikėlė į Aleksandravėlę. Pasakojimą 2007 m. vasarą Aleksandravėlėje užrašė Monika Balikienė.
18. Zarasų rajono Salinių kaime gimęs pateikėjas. Aleksandravėlėje gyvena nuo pokario laikų. Pasakojimą 2007 m. vasarą Aleksandravėlėje užrašė Monika Balikienė.
19. Pakriaunio kaime 1932 m. gimusi pateikėja. 1955 m. apsigyveno Obeliuose. Pasakojimą 2007 m. vasarą Obeliuose užrašė Monika Balikienė.
20. Kalnočių kaime 1925 m. gimusi pateikėja. Ištekėjusi gyveno Zarasų rajono Avilių miestelyje, vėliau Zarasų rajono Padustėlio kaime, Dusetose. Iš Dusetų 1998 m. atsikėlė gyventi į Obelius. Pasakojimą 2007 m. vasarą Obeliuose užrašė Monika Balikienė.
21. Stasiūnų kaime 1927 m. gimusi pateikėja. Obeliuose gyvena nuo 1950 m. Pasakojimą 2007 m. vasarą Obeliuose užrašė Monika Balikienė.
22. Obeliuose 1989 m. gimusi pateikėja. Pasakojimą 2007 m. vasarą Obeliuose užrašė Monika Balikienė.
23. Obeliuose 1925 m. gimusi pateikėja. Ištekėjusi 6 metus gyveno Aleksandravėlėje. Tada atsikėlė gyventi į Obelius. Rusė. Sentikė. Pasakojimą 2007 m. vasarą Obeliuose užrašė Monika Balikienė ir Vytautas Navickas.

Narvydiškio palivarkas*

Vincas Kazanavičius

Savininkai

Narvydiškį iki 1856 m. liepos 3 d. valdė Marijona Jogailienė ir Julija Biela-
vičienė, po to Brunonas Tomoševskis. Anot tėtės pasakojimo, Tomoševskis buvo
Bagdoniškie dvaro pono Riomerio tarnas – *liokajus*. Kai paseno, už gerą ir sąži-
ningą darbą ponas jam padovanojo Narvydiškio palivarką. Kadangi Tomoševskio
šeima neturėjo vaikų, 1894 m. gegužės 20 d. palivarką padovanojo savo sesers
sūnui Brunonui Vasiliauskui (atitinkamai atsiskaitydami su giminėmis). Architektas
Brunonas Vasiliauskas gyveno Petrapilyje ir vasarą su šeima atvažiuodavo čia
vasaroti. 1921 m. birželio 30 d. Brunonas Vasiliauskas įgaliojimu pavedė savo
žmonai Jadvygai Vasiliauskienei parduoti vadinamąjį Narvydiškio dvarą. 1924 m.
rugpjūčio 4 d. šį dvarą nupirko mano tėtė Vincas Kazanavičius. 1939 m. birželio
20 d. iš Bajorų kaimo gyventojos Raubiškienės (Kišūnaitės) tėtė papildomai prie
Narvydiškio nupirko 2,155 ha žemės. 1940 m. Lietuvą okupavus sovietams, žemė
buvo iš naujo matuojama, ji užėmė 74,8 ha. Sovietinė valdžia tais pačiais metais
nacionalizavo žemę ir paliko tik 30 ha, o kitą išdalijo naujakuriams (Pranui Putrimui,
Antanui Dainiui, Vaclovui Venclovai ir mūsų gyvulių šėrėjui Kaziui Šablinskiui),
kurie ir apsigyveno Narvydiškyje. Pievos buvo išdalintos keturiems mažžemiams
(Gradeckui, Stankevičiui ir kitiems). Kilus Antrajam pasauliniam karui, žemė buvo
grąžinta, tačiau sugrižę sovietai antrą kartą atėmė, vėl palikdami tik 30 ha. Tėtė
paprastai palikti 20 ha, motyvuodamas senatve ir vaikų mokslais, nes jautė, kad
bus dideli mokesčiai (pagal turimos žemės plotą reikėjo pristatyti grūdų, mėsos,
pieno, kiaušinių, vilnos ir pan., visai neatsižvelgiant į tai, ar tie produktai ūkyje
gaunami, ar ne). Nesumokėjęs valstybei duoklės–prievolės, žadėjo griežtai bausti,
grasindami ištrėmimu. Žemė buvo suskirstyta pagal rūšį. Mums reikėjo mokėti
nuo 14,7 ha žemės, už kurią visiškai atsiskaitydavome.

1948 m. gegužės 22 d. visa mūsų šeima, kaip „buožės“, buvo ištremta į
Sibirą, o šeimnininkauti mūsų tėviškėje paliktas naujo Aleksandravelės valsčiaus
deputatas, buvęs mūsų gyvulių šėrėjas Kazys Šablinskas, iki tol gyvenęs kitame
gyvenamajame name. Kiek jis ten šeimnininkavo, nežinau, bet vėliau, sutvėrus ko-
lūkius, Narvydiškį su visa turima technika ir inventoriu prijungė prie kolūkio.
Kolūkis nusigyveno, nors jam vadovavo Komunistų partijos sekretoriaus Petro
Griškevičiaus brolis Albinas. Padėčiai ištaisyti įkūrė valstybinį tarybinį ūkį „Sartai“,
prie jo prijungė ir kitus kolūkius. „Sartų“ tarybinio ūkio centras buvo Kriaunose.
Naujų šeimnininkų padėčiai pagerinti buvo melioruojama žemė. Melioratoriai pa-
keitė Narvydiškio vaizdą: iš buvusių dviejų 17 ha miškų paliktas tik vienas 7 ha,
smėlio ir žvyro ploteliai (0,5, 0,7 ir 0,9 ha) užsodinti pušimis. Trobesiai nugriauti,
sodybos medžiai išrauti ir per sodybos vidurį iškastas melioracijos griovys. Palikti
augti tik du ažuolai.

1995 m. atkūrus Lietuvos ne-
priklausomybę žemė gražinama, bet
pakeistos jos ribos. Dalis pušynėlio

* Perspausdinta iš Vinco Kazanavičiaus, *Narvydiškis*,
Kaunas, 2004, p. 5–19.

ir žemė atiduodama A. Ruzgaus dukrai Julijai, o vietoj to atiduota A. Ruzgaus, Jeronimo Klišonio ir J. Kvedaro pievų. Žemę pasiėmė seserys: Valei Butkevičienei atiteko 30 ha, Vandai Makutėnienei – 44,8 ha. Prieš tai žemė dirvonavo. Nuomoti žemę pasiėmė Kriaunų gyvulininkystės brigada. Už pirmuosius nuomos metus atvežė priekinės kiaulės kojos kumpelį, sveriantį 11 kg. Vėliau sumokėjo 100 JAV dolerių už visą 74,8 ha žemę. Greitai brigada iširo. Niekas nenorėjo nuomotis žemės. Vėliau išsinuomojo Lašų bendrovė, dirbo tik ariamąją žemę ir už ją mokėjo nuomą. Valstybinius žemės mokesčius mokėjo seserys, bet pateikus kvitus, bendrovė pinigų gražindavo. Aš pasiėmiau kitą tėvų žemę – 35,5 ha Zarasų rajone.

Sodyba

Sodyba buvo apaugusi didžiuliais medžiais ir iš tolo nuo pravažiuojamų vieškelių josios nebuvo matyti. Tokia sodybos vieta buvo labai patogi karo ir pokario laikotarpiu, nes mažiau užeidavo neprašytų svečių: kareivių, stribų ir pabėgėlių „biežancų“ (iš Rusijos).

Arčiausias žvyruotas kelias į sodybą buvo už 0,8 km iš šiaurės pusės, kiti du keliukai į pietų ir rytų pusę. Važiuojant iš šiaurės pusės sodyba pasimatydavo pusiaukelėje (pravažius Mikšių sodybą). Privažius prie sodybos, matydavosi keturkampės formos sodas, apšodintas gyvatvore. Važiuojant pasode, lyg savotiška alėja, iš vienos pusės buvo sodo pakraštys, o kitoje pusėje didžiuliai medžiai, atribojantys pievą, už kurios buvo matyti medžiais apaugusi Kriaunos upė. Keliukas ėjo tolyn, bet prie pirmutinės kelio atšakos stovėjo lenta su užrašu „Narvydiškis“. Pro gyvatvores ir alyvų krūmus buvo matyti gyvenamojo namo galas su didžiule veranda. Įsukus į sodybą, reikėdavo važiuoti alyvų ir geltonųjų akacijų alėja ir tik tada sustodavai prie gonkų. Tai pietinė namo pusė. Ten priešais gonkus buvo didžiulis apvalus 25 m skersmens ratas – kelias, o viduryje stovėjo didelis medinis kryžius. Prie kryžiaus buvo takelis, aplink visur prisodinta gėlių. Takeliai sutvarkyti taip, kad neaugtų žolė. Takų pakraščiais išdėstyti vienodo dydžio akmenėliai, kurie retkarčiais būdavo nudažomi baltai. Rate anksčiau augo keturi didžiuliai kaštonai (abipus kryžiaus), bet jie 1940 m. iššalo, liko tik ažuoliukai ir dekoratyviniai krūmai. Namo palangėje vienoje gonkų pusėje augo alyvų krūmas, o kitoje – gėlėmis pasipuošęs darželis. Už kryžiaus rato matėsi pievelė, toliau – dekoratyvinių krūmų eilė, už jų – daržas. Už daržo susodinti vaiskrūmiai, augo ir didžiulių medžių. Tai pietinis sodybos kraštas, už jo buvo matyti kitas gyvenamasis namas. Kairėje pusėje augo dideli medžiai, tarp jų gyvatvorė, už jų matėsi ūkiniai pastatai.

Vakarinėje namo pusėje, iš galo, prieš verandą, buvo apvali klomba, kurios viduryje augo penkios eglės, vidurinė storesnė, o keturiuose kampuose – plonesnės. Priesti prie eglų buvo paliktas takelis, į priešingą pusę taip pat ėjo takelis prie verandos. Visas klombos ratas apšodintas įvairiomis gėlėmis. Nuo eglų rato dar du papildomi takeliai vedė į verandos galus, sudarydami dvi žalias trikampės formos pieveles. Jų viduryje augo po bijūną. Už rato pievelė, toliau – gyvatvorė, įsibrovusi tarp didelių medžių, o už jų atvažiavimo kelias.

Šiaurinėje namo pusėje originaliai suplanuotas sodas, užimantis vieną hektarą. Sodo viduryje augo didžiuliai medžiai, dekoratyviniai krūmai, o nuo vakarų šono

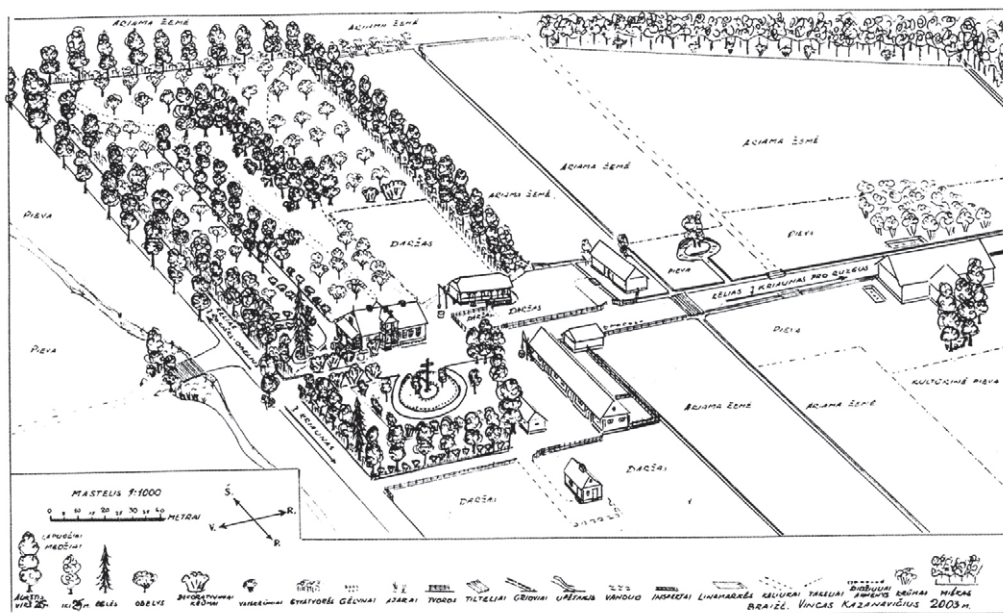

liepų alėja vedė namo link į verandos pusę. Sodo pakraščiai apšodinti medžiais, o tarp jų gyvatvorė (dviejų rūšių). Rytinėje pusėje, arčiau klėties, buvo daržas. Iš gyvenamojo namo į sodą atsiverdavo gražus ramunėlių kiemo vaizdas. *Kazanavičių sodybos Narvydiškyje schema. Sudarė autorius*

Prie rytinio namo galo buvo žvyruotas kiemas, už jo – betoninis šulinys su svirtimi, toliau galu stovėjo klėtis, dar toliau matėsi daržinės priekis. Tarp trobesių buvo daržas, aptvertas tvora – tai kairioji kelio pusė, einanti į rytus pro *gonkus*. Kitoje kelio pusėje galu stovėjo tvartas, šalia šulinys. Visa tai sudarė ūkinį kiemą. Čia buvo ir kitas ilgas pastatas – malkinė, ratinė ir rūsysis. Toliau už tvarto pakelėje buvo kita daržinė, dar toliau – klojimas. Už sodybos ribos, prie Kriaunos upės, stovėjo pirtis.

Sodyboje augo įvairūs dekoratyviniai krūmai, trijų rūšių gyvatvorė (vienų krūmų lapai kaip paparčio), dekoratyviniai ažuoliukai (apie 10 m aukščio). Pastarieji skyrėsi nuo kitų, nes jų šakos augo į viršų, kaip pietuose augančių kiparisų. 1940 metais užėjus dideliems šalčiams, jie iššalo, kaip ir kaštonai bei kiti dekoratyviniai krūmai. Šiuos retus ir brangius augalus XVIII a. pabaigoje įveisė čia pradėjęs šeimininkauti Petrapilio architektas Brunonas Vasiliauskas. Jo žmona buvo lenkė ir labai nekętė lietuvių, vadindavo mužikais. Ji ir prašė savo vyro kuo daugiau apželdinti sodybą, kad nematytų lietuvių. Vyras tenkino žmonos norus, mat su šeima čia leisdavęs vasaras. Taip Narvydiškyje atsirado ši reta augmenija.

Šiandien buvusio sodo vakarinėje ir šiaurinėje pusėje likę tik po ažuolą.

Pastatai

Gyvenamasis namas

Išorė. Gyvenamasis namas, suprojektuotas Petrapilio architekto Brunono Vasiliausko, buvo gražus, aukštas, ypač jį puošė vakariniame gale įrengta didžiulė atvirojo tipo veranda.

Fasadinę pietų pusę gražino gonkai (atvirojo tipo) su dengtu balkonu. Trys stulpai per du aukštus laikė didžiulį balkono stogą. Pirmame aukšte stulpai iki pusės buvo betoniniai šešiakampiai, o aukščiau – apvalūs mediniai. Turėklai ir tvorelės medinės, laiptai į gonkus – betoniniai ir platūs, nuo vieno stulpo iki kito. Grindys iš spalvotų raštuotų keramikos plytelių (30 × 30 cm). Dvivėrės durys abiejose aukštuose iki pusės stiklintos. Iš priekio aštuoni langai, apkalti lamperijomis ir viršuje bei apačioje papuošti išpjaustytais ornamentais (po cinkuotos skardos stogeliu). Viršuje, lamperijų galuose, iš abiejų pusių prikalta po apskritimą. Tokie langai buvo visose namo pusėse.

Vakarinį namo galą, kaip minėta, puošė didžiulė atvira veranda (30 m²) su gražiais aukštais betoniniais laiptais. Laiptų apačioje iš abiejų pusių stovėjo neaukšti keturkampiai stulpai – puskolonės (verandos grindų lygyje – 1,5 m). Vienšlaitį verandos stogą laikė keturi stulpai, kaip ir fasadinėje pusėje iki pusės betoniniai šešiakampiai, o aukščiau – apvalūs mediniai. Stulpų viršuje iš abiejų pusių (ir kampe) prikalti kiek išlenkti dideli trikampiai su išpjaustytais trimis lapeliais, o nuo jų į kitą stulpą ėjo dailūs trikampiai danteliai. Grindys taip pat išklotos spalvotomis raštuotomis keraminėmis plytelėmis. Turėklai ir tvorelė sukalti iš tekintų medinių profiliuotų stulpelių. Durys į pastato vidų dvivėrės, iki pusės stiklinės, o šalia jų dar durų pločio langas. Kitame verandos gale toks pat puošnus langas, tik be cinkuotos skardos stogelio. Virš verandos stogo namo gale taip pat buvo didžiulis langas.

Šiaurinė pusė į sodą nebuvo tokia puošni, kaip tos dvi aprašytosios. Čia buvo paprastas prieangis į virtuvę ir žemas priestatėlis su dvišlaičiu stogeliu, kad būtų galima patekti į rūšį iš lauko pusės. Išorę puošė tokie pat prašmatnūs aštuoni langai (per du aukštus), devintasis – sandėliuko langas buvo mažesnis.



Narvydiškių palivarko gyvenamasis namas. Iš autoriaus archyvo

Rytinis namo galas turėjo vienas vienvėris duris, apkaltas dekoratyvinėmis lentelėmis. Prie durų iš šonų buvo po langą, o antrame aukšte (virš durų) vėl toks pat puošnus langas.

Namas medinis iš apipjautų rąstų, kampai sunerti išpjovomis (be išsikišusių sąsparų). Stogas medinis, dengtas gontais, virš jo kyšojo trys dideli raudonų plytų kaminai, viršuje praplatėjantys (su karnizais). Pamatai iš tašytų akmenų, rytinėje pusėje siekiantys 0,5 m, o vakarinėje – 1,5 m. Iš išorės buvo matyti 24 langai (trys siauresni), trejos dvivėris iki pusės stiklinės durys ir dvejios vienvėris, vienos žemesnės durys į rūšį.

Namo vidus. Įėjęs pro paradines gonkų duris, patekdavai į pailgą koridorių, kuriame į visas puses buvo dvivėris durys. Kampe stovėjo drabužių spinta, priglauta prie kamino (jo nebuvo matyti), o pagal sienas *šaragai* – kabyklos drabužiams kabinti. Į dešinę pusę – tėvų miegamasis, tiesiai – svečių valgomasis, į kairę – svečių kambarys, vadinamas salonu. Kambarių aukštis – 3 metrai.

Įėjus į saloną, pirmiausia į akis krisdavo prie langų stovinti sofa su lenktomis kojomis, o prie jos tokiomis pat lenktomis kojomis stolas ir kėdės. Kairėje pusėje, kampe, stovėjo knygų etažerė, papuošta išsiuvinėtomis servetėlėmis – rankdarbiais (siuvinėjimas „rišelje“). Dešinėje stovėjo komoda, papuošta lenktais, išpjaustytais iš medžio kampais, su kojėlėmis. Virš komodos kabėdavo tų metų rugiapjūtės pabaigtuvių vainikas su juosta. Už komodos kampu į kambario vidurį stovėjo didžiulė baltų koklių krosnis, papuošta išplatėjančiais karnizais. Už jos, kitoje sienoje, buvo dvejios plačios dvivėris durys į svečių valgomąjį ir miegamąjį. Tarp šių durų sienoje buvo įmontuota sieninė spinta su didžiuliu veidrodžiu duryse. Virš spintos kabėjo didžiulis elipsės formos jauno tėtės, apsirengusio viršilos uniforma, portretas. Kampe stovėjo spinta, papuošta inkrustuotomis juostelėmis. Kita siena į verandos pusę su plačiomis dvivėrimis stiklinėmis durimis ir dar siauru ilgu langu pabrėžė kambario simetriją. Dar viename kampe stovėjo žaidimų stolas ir kėdės, prie stalo būdavo žaidžiama šachmatais, šaškėmis, domino, kortomis. Prie langų stovėjo įvairios kambarinės gėlės.

Iš salono patekdavome į svečių miegamąjį, ten dešinėje išsikišusi stovėjo didžiulė baltų koklių krosnis, viršuje ir apačioje papuošta karnizais. Kitame kampe – didelė gražiai išdažyta kraičio skrynja – *kuparas*. Prie lango būdavo pastatytas staliukas su kėdėmis. Ir lovos – medinės, minkštos, su spyruoklėmis, labai puošnios, papuoštos ištekintomis medinėmis detalėmis. Virš lovų ant sienų kabėjo dideli kilimai (lovos ilgio). Viename buvo išsiuvinėtas miške stovintis didžiulis briedis plačiais ragais (siuvinėta ypatinga adata, paliekant vienodo ilgio išsikišusius siūlus). Vaikystėje jis man patiko, nes, pajudinus tą kilimą, briedžio akys atrodė kaip tikros. Virš kitos lovos kabėjo toks pat didelis kilimas, vaizduojantis tarp baltų vandens lelijų plaukiojantis baltas gulbes, tarsi gyvas. Šie kruopštūs darbai buvo mano mamos jaunystės rankdarbiai.

Iš svečių miegamojo pro plačias dvivėris duris patekdavome į valgomąjį. Viduryje stovėjo ilgas stolas su kėdėmis, už jo prie sienos didžiulis bufetas – *krezentas*. Dešinėje – šiek tiek išsikišusi baltų koklių krosnis. Tarp dvejų durų (į saloną ir į koridorių) stovėjo spintelė-staliukas atneštam iš virtuvės maistui laikinai padėti. Du langai, prie jų vešlios kambarinės gėlės. Šalia bufeto vienvėris

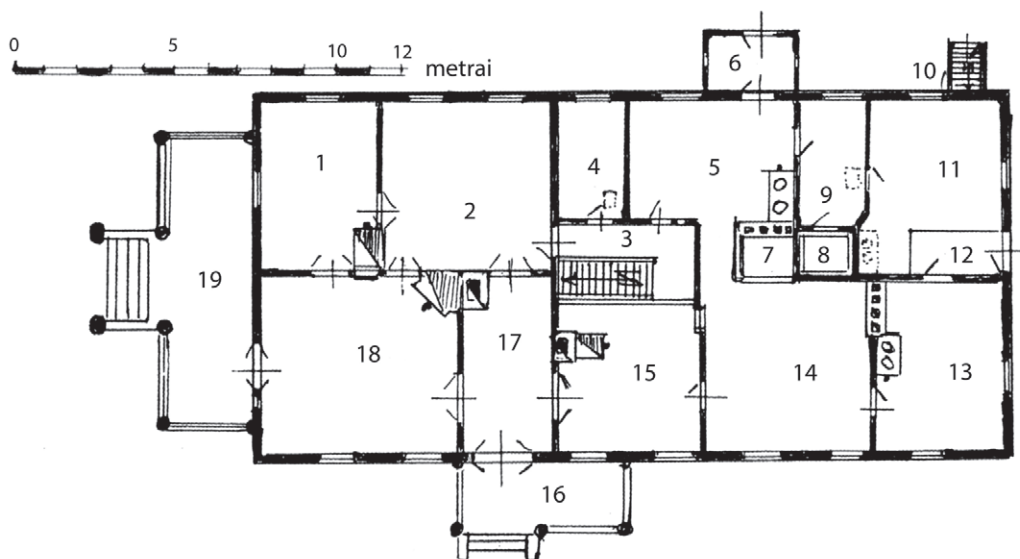

durys (trečdaliu stiklinės) vedė į kitą koridorių, o iš ten į virtuvę.

Iš valgomojo patekdavome į koridorių, iš kur laiptai vedė į antrą aukštą. Dešinėje buvo siauros durelės po laiptais, o kitoje pusėje – durys į sandėliuką. Sandėliukas pailgas, gale langas, po juo – lentynos, kairėje pusėje per visą sieną vėl kelios lentynos maisto produktams, uogienėms laikyti. Priešingoje pusėje sienos be lentynų, bet netoli lubų iškirsti trikampiai, kad būtų galima uždėti karteles su dešromis, skilandžiais, lašiniais ir kumpiais. Po

šiuo sandėliuku buvo gilus (per 2 m gylio) iš raudonų plytų išmūrytas rūsys, jo lubos buvo arkinės, taip pat iš raudonų plytų. Jis visuomet buvo šaltas ir drėgnas, nes žiemą prinešdavo ledų žemai temperatūrai palaikyti vasarą. Į lauką buvo mažas reguliuojamas langelis. Įeidavome į rūšį pro grindyse padarytas dvigubas dureles. Rūsys būdavo šaltas, bet patogus.

Iš koridoriaus, kairėje nuo laiptų, durys vedė į virtuvę. Virtuvėje prie palangės stovėjo ilgas medinis stalas su ilgais mediniais suolais ir taburete. Kairiajame kampe stovėjo spinta indams ir maistui laikyti. Kitam kampe (dešinėje) buvo viryklė (*plyta*) su dviem skylėmis ir orkaite, šalia durys į *indaują*, tarp durų kampe įtaisytas praustuvas (iš apačios paspaudus tekėdavo vanduo), po praustuvu būdavo padėtas didelis dubuo (vadinamas *burnapraustu bliūdu*), kad būtų galima išpilti susirinkusį vandenį. Šalia durys į lauką (sodą) per priemenę (priemenė iš lentų, grindys betono). Kitoje durų pusėje dar buvo suolas su vandens kibirais, o viršuje lentynėlė puodukams pastatyti. Prieš lauko duris stovėjo didžiulė krosnis

Narvydiškių palivarko gyvenamojo namo pirmojo aukšto planas. Sudarė autorius

- 1 – svečių miegamasis; 2 – svečių valgomasis;
 3 – laiptų koridorius; 4 – sandėliukas; 5 – virtuvė; 6 – priemenė; 7 – krosnis duonai kepti; 8 – rūkykla; 9 – indauja; 10 – priestatas virš laiptų į rūšį; 11 – samdinių (vėliau naujakurių) kambarys; 12 – koridoriukas; 13 – samdinių (vėliau naujakurių) kambarys; 14 – darbo kambarys (gryčia); 15 – tėvų miegamasis; 16 – gonkos (fasadinėje namo pusėje); 17 – koridoriukas; 18 – salonas; 19 – veranda

duonai kepti su *priežda* ir *papriežde* puodams laikyti, o apačioje – anga į *papečkį* po visa krosnimi – 60 cm aukščio patalpą. Ten žiemos metu laikydavo jurginų gumbus ir kitas gėles. Kampe sustatytos *kačergos*. Tai toks virtuvės vaizdas.

Iš virtuvės pro duonai kepti krosnį patekdavome į darbo kambarį – *gryčią*. Prie vieno lango stovėjo ilgas stalas, prie sienų – suolai, taburetės, kėdės, prie kito lango pasistatydavo ir audimo stakles. Stovėdavo ir ratelis (*kalvartas*), šeimoms pritrinti. Kartais vietoje audimo staklių stovėdavo kojine siuvamoji mašina. Tarp langų kabojo didelis sieninis laikrodis, mušantis valandas, šalia pusapvalė daili lentynėlė, ant kurios stovėdavo kryželis. Arčiau lango didžiulis veidrodis. Stovėdavo viena ar dvi lovos tarnams miegoti, o prie duonkepės krosnies visuomet būdavo *kanapa* atvykusiems pakeleiviams – ubagams miegoti. Kanapa – pusminkštis, platus suolas, lovos ilgio, o viename gale paaukštinimas galvai pasidėti.

Iš darbo kambario į abi puses durys vedė į tėvų kambarį ir į patalpą, kur kadaise buvo pieninė. Tėvų kambaryje buvo du langai, baltų koklių krosnis, dvi lovos, stalas, kėdės, kambarinių gėlių, medinė sieninė spinta, ant sienos kabojo šventi paveikslai ir kryželis.

Rytinėje namo pusėje du kambarius nuomojo pieninė (1927–1932 m. laikotarpiu). Jai išsikėlus, liko betoninės grindys su grioveliu skysčiams išbėgti į lauką. Mažesnis kambarys (šalia darbo kambario) paskirtas tarnams (miegamasis), o vėliau 1940 m. čia apsigyveno naujakurių Vaclovo Venclovos šeima, buvo pastatyta virtuvinė viryklė su dviem skylėmis. Jiems išsikėlus, čia atėjo gyventi Putrimo šeima, išgyvenusi iki namo sugriovimo. Kitas didesnis kambarys į šiaurę su trimis langais buvo pertvertas, prie virtuvės padarė indaują, o gale įrengė mėsos rūkyklą. Grindyse įtaisė dureles, nes apačioje po visu didžiuoju kambariu buvo didelis rūsys su atskiru įėjimu iš lauko. Rūsys iš raudonų plytų, su tokiomis pačiomis arkinėmis lubomis. Sumažintame kambaryje anksčiau buvo tarnaičių kambarys su išėjimu į lauką. Putrimų šeimai perėjus į gretimą kambarį, tas liko tuščias, virtuvės viryklė buvo sugriauta, ten buvo laikomi seni baldai ir kiti rakandai. Prie lauko durų buvo padarytas koridoriukas, kad, gyvendama gretimame kambaryje, Putrimų šeima galėtų laisvai ir nevaržomai vaikščioti.

Užlipus į antrą aukštą (kiek žemesnį – 2,4 m), patekdavai į koridorių. Durys buvo į visas keturias puses, į palėpes siauresnės vienvėrės, o į kambarius plačios dvivėrės. Dešinėje kambarys kiek mažesnis, bet jaukus, du šviesūs langai. Stovėjo apvali iki lubų graviruotos skardos krosnis su pagražintais karnizais viršuje ir apačioje (krosnis iš plytų, tik skarda apvilktą). Čia kadaise gyveno tarnaitės, o 1940 apsigyveno naujakuriai: Antano Dainio šeima, po jo atsikėlė gyventi siuvėja Marytė Navickaitė su motina ir išgyveno iki sugriovimo. Kitas kambarys kairėje (į pietų pusę) buvo didesnis, su dengtu balkonu. Buvo tik vienas langas, todėl kambarys buvo tamsesnis, vienos stiklinės dvivėrės durys. Prisiglaudusi prie kamino stovėjo krosnis. Čia gyveno seserys, o vėliau jis atiteko man. Čia buvo lova, prie jos spintelė, tarp durų ir lango stovėjo stalas-spintelė, etažerė, *kuparas*, fotelis, kėdės, kampe buvo įrengta fotolaboratorija.

Iš viso name buvo 9 kambariai, virtuvė, sandėliukas, indauja, 4 koridoriai, mėsos rūkykla, 3 rūšiai. Šios patalpos turėjo 10 dvivėrių durų ir 18 siauresnių, 21 didelį ir 3 siauresnius langus.

Kad būtų patogiau, pirminį vidaus suplanavimą tėvai truputį pakeitė. Jie panaikino vonios kambarį ir tualetą, nes nebuvo geros kanalizacijos, susiaurino laiptinės koridorių, atsisakė vienos laiptų pusės ir padidino savo kambarį. Vonios kambario vietoje tėvai pastatydino duonai kepti krosnį, taip pat padidino darbo kambarį bei sumažino didįjį kambarį, jo sąskaita padarydami *indaują* ir rūkyklą.

Mus išvežus į Sibirą, likęs be šeiminių namas po truputį nyko. Kai po trylikos metų grįžome iš Sibiro, nebebuvo gonkų, balkono nei jo stogo, salone lubos nukritusios ant grindų, svečių valgomajame lubas laikė įstrižai įremta sija. Verandoje buvo sukrautos malkos, nes tuomet name dar gyveno kelios šeimos. Mums neleista čia apsigyventi, taip namas liko neprižiūrėtas. Gal to ir siekta, nes, pasak žmonių, jis po truputį buvo ardomas ir naudojamas nuosavoms statyboms. Ilgainiui namas tapo dar baisesnis. Galop jis buvo nugriautas, dalys išvežtos į Kriaunas mokyklai statyti. Mokyklos, suprantama, laiku nepastatė, per porą metų didelė statybinių medžiagų dalis buvo išvogta arba sukūrenta...

Klėtis-svirnas

Klėtis su prieklėčiu – ilgas, trejų durų (trys patalpos) pastatas. Šoninės patalpos platesnės, o vidurinė siauresnė. Prieklėčio plotis daugiau nei 1,5 m. Keturkampius prieklėčio stulpus puošė tokie pat kaip ir verandos trikampiai su išpjaustytais danteliais. Plačios storos durys buvo apkaltos įstrižomis lentelėmis ir sutvirtintos kalvių darbo vinimis su keturkampėmis galvutėmis. Duryse buvo didelės vidaus spynos, rakinamos didžiuliais raktais. Apačioje išpjauta keturkampė skylė katei – taip darė visi ūkininkai. Prie pirmųjų ir vidurinių durų gulėjo po didelę, per 1,5 m pločio, girnapusę, o prie trečiųjų galinių – mediniai laipteliai. Sienos iš apipjautų rąstų, stogas dengtas gontais. Klėties lubos iš kelių sluoksnių nesukaltų tiesių lentų, kurias prireikus panaudodavo. Vidurinės patalpos lubos buvo nevysiškai dengtos, nes to reikalavo kilnojamosios kalvės ventiliacija. Patalpose buvo įrengti aruodai grūdams laikyti ir didelės medinės dėžės su vyriais pritvirtintais dangčiais miltams laikyti. Trečioje (galinėje) stovėjo arpas (kuriuo jau nesinaudojo) ir buvo papildoma įranga perdirbti jį į fuchtelį (išėmus sietus, jų vietoje įstatai surenkamąją grūdų dėžę su tam tikromis pertvaromis). Tą pertvarą laikydavo ant užlų (prieklėčio lubų viršutinės pusės). Vidurinė patalpa buvo skirta daugiau darbui. Stovėjo stalių varstotas su reikiamais įrankiais, šaltkalvio stalas su spaustuviu ir kitais instrumentais, kilnojamosios kalvės žaizdras – židiny su priekalais su kalade. Kampe stovėjo veikiančios, bet nenaudojamos grūdams malti rankinės girmos. Už durų kabojo įvairūs pakinktai, kurių tuo metu nenaudojo. Gale viename kampe aruodas pašariniams grūdams laikyti, o greta (kitame kampe) aruodas pašariniams miltams laikyti.

Šią klėtį, mums būnant Sibire, sako, išsiardęs kažkoks Baršėnų kaimo gyven-tojas ir pasistatęs gyvenamąjį namą. Teiravausi, kas tai per žmogus, nesužinojau, o gal ir nenorėjo pasakyti. Norėjau pažiūrėti, kaip klėtis atrodo dabar. Anksčiau gale klėties (į namo pusę) buvo atvira, tik su stogu, malkinė. Pastačius uždara malkinę, senąją išardė.

Tvartas

Senasis tvartas išliko mano atmintyje iš vaikystės. Tai buvo savotiškas tvartas, tokio niekur nemačiau, todėl trumpai aprašysiu. Keturkampės formos, iš šalies atrodė labai didelis, nes plotis ir ilgis buvo vienodas. Dvišlaitis stogas ant viso pastato, o viduryje tuštuma – kiemas, kokių 8 x 8 metrų, vadinamas lauko diendaržiu. Čia nuo stogų visada būdavo šlapia, nes, matyt, nebuvo atitinkamo drenažo. Diendaržis turėjo dvi dalis: lauko – po atviru dangum, kaip minėjau, o kita dalis – po stogu, įėjus iš kiemo į tvartą. Tvartas buvo patogus. Tik įėjus dešinėje durys arkliams, kairėje kiaulėms (tai po diendaržio stogu), o iš atvirojo diendaržio (šlapiojo) trejos durys karvėms, avims, prieaugliui. Per diendaržį buvo nutiesti lentų takai – liepteliai. Toks senovinis tvartas stovėjo iki 1937 m.

Naujojo tvarto, 40 x 10 metrų, pamatai, kampų stulpai ir durų staktos su arkiniu lenkimu buvo iš betono, sienos iš molio (šiek tiek su šiaudų priemaiša). Stogas skiedrų. Iš fasadinės pusės turėjo trejas plačias dvivėres duris (karvėms, arkliams ir kiaulėms), o kitoje pusėje tokios pat dvejios: karvėms ir kiaulėms į lauko diendaržį. Kapitalinė vidaus molio siena buvo nuo kiaulidės, o tarp arklių ir karvių – medinė pertvara iki lubų. Karvės buvo rišamos prie žlabų po keturias, arkliams vienas didelis karčių pertvaras. Kiaulidės buvo įrengtos moderniškoms, pagal to laiko reikalavimus. Grindys ir gardų stulpai betoniniai. Gardo grindys kiek pasvirusios, kad srutos grioveliu nutekėtų į lauke esančią srutų duobę. Loviai stovėjo tarp betoninių stulpų. Išpilti ėdalą buvo lengva: reikėjo tik pasukti sklendę ir perkelti skydą į kitą lovio pusę, kad kiaulės nepultų, netrukdytų, o po to vėl gražinti į pirminę padėtį. Per vienas duris įvažiuodavai, pro kitas išvažiuodavai, buvo sausa ir švaru, betono grindys buvo švariai užlaikomos. Virš kiaulidės buvo įrengta vištidė, nes buvo pietų pusė. Karvių tvarto viduje buvo atitvertas gardas avims, taip darydavo dėl mažų ėriukų, kad jų nesutryptų.

Daržinės

Šieniui laikyti buvo dvi daržinės iš rąstų. Viena didesnė (20 x 10 m) iš apvalių kreivokų rąstų (kad geriau šienas džiūtų) su dvejomis dvivėremis aukštomis durimis (pro vienas įvažiuoji, pro kitas išvažiuoji). Kita daržinė kiek mažesnė, su vienomis durimis, prisišliejusi prie senųjų tvartų viena šaline (*prėslu*), o antras prėslas buvo buvusios kiaulidės vietoje. Pamatai akmeniniai, sutvirtinti cementu.

Klojimas

Klojimas iš apvalių tiesių rąstų, aukštas (36 x 14 m) ir dar turėjo kitoje pusėje per vidurį priestatą (9 x 9 m) – maniežą. Pamatai akmeniniai su betono mišiniu, stogas dengtas šiaudais. Iš fasadinės pusės dvejios dvivėres aukštos durys. Javų prėsalai buvo kraunami galuose ir šonuose, kad, įvažiavęs pro vienas, išvažiuotum pro kitas duris. Manieže stovėjo senovinė arklinė kuliamoji mašina: arklių sukamas didžiulis metalinis ratas su kartimi, kuri sukdamo didžiulį, medinį 2 metrų skersmens ratą, įmontuotą tarp dviejų betoninių stulpų. Ant rato uždedamas platus 20 cm pločio diržas. Jis sukdamo už 5 metrų stovėjusią kuliamąją mašiną – *bubiną*. Dar prijungdamo šiaudų kratytuvą, kad atskirtų šiaudus nuo pelų.

Atsiradus kuliamažai su dyzeliniu varikliu, su arkline jau nekuldavo. Naują kuliamažą atveždavo su dviem arkliais, trečias atitempdavo variklį. Per 3–4 dienas viską ir iškuldavo. Seniau su arkline iškultus javus reikėjo arpuoti, vargti savaites.

Prie arkliais sukamo rato buvo galima prijungti ir kūliams daryti mašiną, kuri nukapodavo varpas, bei girnas grūdams malti, kurios per valandą sumaldavo beveik maišą miltų. Šią mašiną – malūną mažai naudojo, mat greta buvo dėdės Augaičio malūnas. Nors karo metais ir vėliau retkarčiais susimaldavo pašarinius grūdus.

Rūsysis, ratinė, malkinė

Tai vienas pastatas po bendru stogu. Jį pastatė tėvai. Viename gale didelis rūšysis po žeme bulvėms laikyti, su gera ventilacija. Kitame gale – malkinė be lubų, kad geriau džiotų malkos. Sienos iš rąstų, pamatai iš akmens su betono skiediniu. Vidurinė dalis – ratinė, vadinama *vazaunia*, turėjo plačias dvivėres duris. Ratinėje laikydavo roges, vežimus, kad kieme jų negadintų oro pasikeitimai. Ratinė buvo dengta šiaudais.

Kitas gyvenamasis namas

Kitas gyvenamasis namas buvo iš tokių pat apipjautų rąstų, kaip klėtis ir pagrindinis gyvenamasis namas. Stogas dengtas gontais, pamatai akmeniniai, sutvirtinti betono mišiniu, kambarių aukštis apie 2,3 metro. Namas dviejų galų, su devyniais langais ir dvejomis lauko durimis, dviem kaminais. Viename gale šviesus kambarys, kiek mažesnė virtuvė, kuri šildė dvi patalpas, sandėliukas su rūsiu ir didelis koridorius su laiptais į viršų. Kitame gale – pailgas kambarys be pertvarų. Viduryje stovėjo duonai kepti krosnis ir prie jos prisišliėjusi viryklė. Ši patalpa buvo reikalinga kopūstams ir kitoms daržovėms ruošti žiemai. Tuščioje patalpoje jaunimas dažnai rengdavo šokius – vakaruškas. Kai statė naujus tvartus, pusę to pastato (be kambarių) pardavė. Kitoje dalyje apgyvendino samdomą gyvulių šeriką su šeima – iš pradžių Šulskį, vėliau Šablinską.

Pirtis

Pirtis stovėjo toliau nuo sodybos, prie Kriaunos upės. Medinė, dengta šiaudais. Pirtis dviejų dalių: priemenė ir prausimosi patalpa. Krosnis iš akmenų.

Šuliniai

Gale namo, klėties link, buvo šulinys iš penkių betoninių žiedų, su medine svirtimi. Kartą per metus jį išsėmdavo, kad atsinaujintų vanduo, kuris buvo skanus. Kitas šulinys prie tvartų, skirtas gyvuliams girdyti, taip pat su svirtimi, bet daug Gilesnis. Čia vanduo būdavo šaltesnis, vasarą į šį šulinį įleisdavo pieno bidonėlį, kad atšaltų.

Kazanavičiai – Narvydiškio savininkai

Tėtė Vincas Kazanavičius gimė 1879 m. Pokenėje, Kriaunų parapijoje. Nebuvo baigęs kokių nors mokslų, bet buvo sumanus, gabus, mokėjo prisitaikyti gyvenime, visur jį lydėjo sėkmė. Suaugęs turėjo tarnauti rusų caro armijoje, nuo kurios išsisukti nenorėjo, mat į Ameriką pabėgęs brolis Mykolas pridarė daug nemalonumų šeimai. Daugiau nei penkerius metus tėtė tarnavo Syzranėje, Samaroje ir Penzoje. Armijoje baigė puskarininkių mokyklą ir sugrižo turėdamas viršilos laipsnį. Puskarininkių mokykloje išmoko papildomos specialybės, kurią patvirtino gauti diplomai: vienas didelis (apie 34 x 25 cm), matyt, skirtas pakabinti ant sienos, ir du mažesni, patvirtinti parašais ir storo lako (*sergučio*) antspaudu. Armijoje tėtė buvo drausmingas, užsirekomendavo kaip geras ir sąžiningas karys. 1905-aisiais, revoliucinių bruzdėjimų metu, jam buvo patikėti svarbūs kariniai dokumentai, kuriuos jis turėjo nunešti į kitame miesto gale esantį štabą. Aplinkiniais keliais, apsaugai duotą šautuvą paslėpęs lovoje po čiužiniu, išvengęs revoliucionierių, užduotį sėkmingai įvykdė.

Sugrižęs iš armijos 1905 m., namuose rado brolio Mykolo atsiųstą *šipkartę* (kvietimą su apmokėtomis kelionės išlaidomis), kad atvažiuotų pas jį į Ameriką. Į JAV nusivežė savo diplomą, kad galėtų gauti darbą pagal specialybę, bet rusiškai rašyto diplomo niekas nepripažino, neiškaitė ir nesuprato. Ten nežinojo, kas yra Lietuva, kas yra lietuviai. Pagal tikėjimą manė esant lenku, bet tėtė nesutiko su tuo, tad užrašė pagal guberniją, kuri yra Rusijoje, – rusas. Dirbo prie vagonų remonto, vėliau gamykloje prie metalo štampavimo staklių. Darbe užsirekomendavo kaip geras ir sąžiningas darbininkas. Darbininkų streikuose nedalyvaudavo, nes žinojo, kad gali netekti darbo, o naują būtų sunku rasti. Juk priimant naują darbininką pirmiausia klausdavo apie ankstesnę darbovietę ir, paskambinę telefonu, viską sužinodavo. Streikų dieną eidavo namo, prisipirkdavo laikraščiu, kad galėtų skaityti. Labai ilgėjosi tėvynės, todėl taupė pinigus, kad, sugrižęs į Lietuvą, nusipirktų ūkį ir būtų „ponu ant savęs“ (ši posakį tėtė kartodavo ir vaikams, leisdamas juos į mokslus). Dalyvavo ir lietuviškų draugijų gyvenime, buvo Lietuvių draugijos narys, turėjo jos ženklą. Tai standaus audinio juosta (20 x 10 cm), viršuje metalo virbalas, su sidabriniais kutais, viena pusė balta su auksinėmis raidėmis, o kita juoda su baltomis raidėmis, nešiojama gedulo metu. Apačia papuošta sidabriniais ir auksiniais siūlais. Šį draugijos ženklą parsivežė į Lietuvą ir laikė garbingoje vietoje – komodos stalčiuje.

Amerikoje pragyveno daugiau nei 17 metų, susitaupė apie aštuonis tūkstančius dolerių (tuo metu Lietuvoje 1 doleris buvo lygus 10 litų).

Sugrižęs į Lietuvą, neberado tėvų, jų vietoje gyveno brolis Petras su šeima, todėl reikėjo ieškoti savo namų ir kurti savo šeimą, nes jau buvo 45-erių metų. Sužinojo, kad netoliese, už keturių kilometrų, prie Kriaunos upės, parduoda Narvydiškį. Tėtė jaunystėje ten yra buvęs ir net pagalvojęs, kad tokioje sodyboje būtų galima pradėti gyventi turint „kad ir vienerius marškinius“. Jaunystės svajonės pildėsi, nes Narvydiškį tikrai pardavinėjo: ponia Vasiliauskienė norėjo apsigyventi Panevėžyje ir savo vaikus leisti mokytis į lenkų gimnaziją. Sutarė dėl pirkimo ir ramus vyko aplankyti giminių. Lankydamasis pas pusbrolių Julijų Zauką

Kalėjuose (Latvijoje), rado jį jau vedusį ir besidžiaugiantį gera žmona. Ir kaip jis nesidžiaugs – juk visą ūkio gaspadorystę vedė jo netekėjusi sesuo Stasė, o žmona nereiškė į tai jokių pretenzijų ir augino vaikus. Pusbrolis didžiavosi, kad jo žmona iš geros šeimos, esanti gero būdo, sugyvenama. Sužinojęs, kad tėtė dar nevedęs, patarė vesti savo žmonos jaunesnę seserį. Tėtė pusbrolio rekomendacijos neatmetė ir pats nuvažiavo pasižvalgyti į Laukupėnus, pas Guobas. Prisistatė esąs jų dukros Emilijos vyro pusbrolis. Ten jį priėmė vaišingai, pasiūlė pernaktoti. Netekėjusi dukra (mano mama) skaniai pagamino farširuotą lydeką, kurią buvo sugavęs jos brolis Jonas. Tėtei visa tai paliko gerą išpūdį, bet nebuvo aišku, iš kur tie du vaikai apie ją glaustosi. Paklausęs gavo atsakymą, kad „mano“, bet tai nebuvo tiesa. Tėtei patiko mano mama, o kadangi Amerikoje burtininkė

buvo išbūrusi ateitį, kad paimsiąs žmoną su trimis vaikais, tad nusprendė nesipriešinti likimui ir ją vesti. Nusipirkęs Narvydiškį, tikėjosi pradėti naują gyvenimą. Pirkimo reikalais tėtė kreipėsi į Rokiškio apskrities notarą Urbonavičių. Notaras visko išklausinėjo, į klausimą apie žmoną tėtė atsakė, kad nevedęs, bet numatęs vesti Valeriją Guobaitę iš Laukupėnų. Po tokio atsakymo notaras daugiau nekalbėjo apie pirkimo reikalus, bet nusivedė tėtę į savo butą kitame namo gale ir vaišindamas ėmė nuoširdžiai ją piršti: tai geriausia jo žmonos draugė, labai darbšti, viską mokanti daryti, draugiška ir geros širdies, auginanti paliktus du sesers vaikus. Po tokių Urbonavičiaus piršlybų 1924 m. liepos 15 d. tėtė vedė Valeriją Guobaitę iš Laukupėnų. Sukūręs savo šeimą, apsigyveno Narvydiškyje.

Mama Valerija Guobaitė gimė 1895 m. Laukupėnuose ir ten augo, tvarkydama viso ūkio moteriškus darbus. Nebuvo baigusi jokių didelių mokslų, bet buvo gabi, turėjo gerą atmintį. Išmokti A. Baranausko „Anykščių šilelis“, Krylovo pasakėčios ir kiti eilėraščiai neišblėso ir senatvėje. Buvo atviro būdo, mėgdavo pasakoti. Mama buvo vidutinio ūgio, mėlynų akių ir nuostabiai gražiais didelių garbanų plaukais, kurie tokie pat išliko ir senatvėje, tik pražilę. Mamai buvo būdingas gyvumas, judrumas, niekad „neieškodavo žodžio kišenėje“, mėgo šokius ir dažnai Laukupėnuose, tėvų sodyboje, suruošdavo vakaruškas, kur susirinkdavo gretimų Moškėnų ir Martiniškėnų kaimų jaunimas, gal ir todėl, kad brolis Alfonsas



*Broliai Kazanavičiai
(iš kairės): Vincas –
Narvydiškių palivarko
savininkas,
Mykolas –
Marijampolės
(Dusetų apylinkėse)
vienkiemio savininkas.
Iš autoriaus archyvo*



*Vinco ir Valerijos
Kazanavičių šeima
Narvydiškyje.
1947 m. Iš autoriaus
archyvo*

buvo muzikantas ir turėjo armoniką. Turėjo daug gerbėjų, kurie prašė jos rankos, bet ji nenorėjo. Buvo labai darbšti ir kantri, mokėjo visokius darbus, laisvalaikiu ruošė kraitį. Daug siuvinėdavo ir megzdavo, rankdarbius puošdavo net savo monograma „VG“, darydavo kilimus ant sienų ir grindų bei takelius. Nuostabiai gražiai audė staklėmis drobes su įvairiais raštais bei įdomiais atspalviais, takus, juostas, milą ir kitką. Mokėjo pasisiūti sau lengvuosius drabužius. Mielai ruošdavo svečiams ar šventėms vaišes, mokėjo iškepti tortus, šakočius, „beržo šakas“, įvairius sausainius ir pyragus. Ji buvo draugiška ir savo sugebėjimais pasidalindavo su draugėmis, patardavo, pamokydavo jas, kaip ir ką pasidaryti. Gyvenimas Laukupėnuose bėgo ir jau buvo 29-erių, kai netikėtai atvyko rimtas vyras Vincas Kazanavičius, nulėmęs tolesnį jos gyvenimą.



*Vincas ir Valerija Kazanavičiai Narvydiškyje
prie gyvenamojo namo. 1947 m. Iš autoriaus
archyvo*

Pakriaunio dvaras*

Vincas Kazanavičius

Dvaro savininkai. Pakriaunio dvarą valdė Vaisenhofai – Jūžintų dvara ir bažnyčios fundatoriaus giminė. Po Pirmojo pasaulinio karo atgavus Lietuvos nepriklausomybę dvarams buvo palikta valdyti tik 80 ha žemės. Pakriaunio dvaro žemę išdalijo Lietuvos savanoriams. Daugiausia žemės buvo išdalyta vakarinėje dvaro pusėje, todėl tą atskirtą nuo dvaro žemės dalį pavadino Vakarių kaimu. Dešinėje upės pusėje žemės gavo Strelčiūnas, Balčiūnas, Juodelė, Rimša, Žuklys, Lokcikas, Stankevičius, o kairėje Kublickas, Kvedaras, Mikšys, Stankevičius ir kiti. Dvaro savininkė Vaisenhofienė nebenerėjo sumažintame dvare gyventi, todėl ruošėsi jį parduoti. Apie tai sužinojo tėvai, o mamos sesuo Akvilina, gyvenanti Amerikoje, labai norėjo grįžti

į Lietuvą ir nusipirkti ūkį. Apie dvaro pardavimą buvo pranešta Amerikon ir mamos sesuo panoro jį pirkti. Vaisenhofienė tuo metu gyveno Bagdoniški dvere pas Riomerius (profesoriaus Mykolo Riomerio tėvą), todėl tėtė nuvyko pas ją dvaro pirkimo reikalui. Atseit ji dvarą parduoda tik kilusiems iš bajorų giminės, kad galėtų prižiūrėti Vaisenhofo giminės, kurie palaidoti Pakriaunio šilelyje, kapus. Profesoriaus tėvas K. Riomeris užtikrino, kad šiuos Kazanavičius gerai pažįstas, nes kartu su jo tėvu (mano tėtės) mokėsi gimnazijoje ir jie nesą baudžiauninkai, bet kilę iš garbingos bajorų giminės. Po tokios pono Riomerio rekomendacijos ponai sutiko dvarą parduoti. Derybos buvo ilgos ir sunkios, pagal tėtės pasakojimą, reikėjo „net švarką nusirengti“, bet suderėjo ir nupirko su visais pastatais ir vandens malūnu. Dvarą nupirko mano mamos vardu, bet sugrįžus seseriai Akvilinai iš Amerikos, buvo perrašytas Augaičiams: vienoje Kriaunos upės pusėje žmonai Akvilinai, kitoje pusėje – jos vyrui Vincui Augaičiui. Taigi 1927 metais dvarą pradėjo valdyti nauji šeimnininkai. Dvaro valdos plėtėsi, netoliese už 1,5 km nupirkta dar 10 ha spygliuočių miško Baravkoje. Papildomai nusipirko ir žemės iš buvusio Bajorų pradžios mokyklos mokytojo St. Jarmalos (jį iškėlė į Lygumų miestelį dirbti mokyklos vedėju). 1940 m. okupavus sovietams, dvarui buvo palikta 30 ha žemės. Okupavus vokiečiams, žemė buvo gražinta. 1944 m. antrą



Pakriaunio dvaro savininkų Vaisenhofų kapai. 1984 08.

A. Petrašiūno nuotr.

* Perspausdinta iš Vinco Kazanavičiaus, *Narvydiškis*, Kaunas, 2004, p. 88–91.

kartą okupavus rusams, teisėti šeimnininkai palaipsniui buvo išvaromi. Malūnui vadovauti atsiuntė rusų kariškį leitenantą. Jis priimdavo iš ūkininkų prievolę – grūdus (privalomas kiekis nuo žemės). Juos malė, o miltus išveždavo. Bet Lietuvos partizanai (miškiniai) pagąsdino jį ir jis iš dvaro išvažiavo. Vėliau malūne šeimnininkavo kiti, pramkombinatas, kolūkis, tarybinis ūkis. Atgavus Lietuvos nepriklausomybę, dalį žemės su pastatais gražino Augaičių vaikams, bet jau nebuvo dvaro rūmų, kiaulidžių, klojimo ir kitų pastatų, o tik apleistos malūno sienos. Vaikai žemę išnuomojo Lašų bendrovei, kuri dirba tik ariamąją žemę ir moka kažkokią nuomą.

Dvaro vaizdas iš šalies. Iš rytų pusės važiuojant vieškeliu nuo Obelių, pravažiuojant dešinėje Pakriaunio šilelį, atsiverdavo dvaro panorama. Tarp dvaro ir šilelio plyname lauke vienišas stovėjo didžiulis tašytų akmenų pastatas su durų ir langų angomis, žmonių vadinamas *magazinas*. Prie vieškelio stovėjo didžiuliai tvartai su aukštais akmeniniais pamatais ir *filorais* – stulpais, šalia tokia pat daržinė, toliau nuo vieškelio klojimas, klėtis, kiaulidės ir didžiulis parkas. Šią panoramą papildė tarp pastatų augantys medžiai. Žiemos metu (kai nėra lapų) matydavosi ir dvaro rūmai.

Iš pietų pusės nuo vieškelio buvo pagrindinis įvažiavimas į dvarą: vedė didžiulių medžių alėja, o tolumoje matėsi baltos dvaro rūmų kolonos. Važiuojant alėja į dvarą kairėje buvo gyvenamasis namas, toliau – kalvė. Įpusėjus alėjai, dešinėje galu stovėjo didelis tašytų akmenų gyvenamasis namas (iš galo buvo pieninė), už jos – kelias į ūkinius pastatus. Kitoje alėjos pusėje – kelias į upę (malūną), dešinėje – gyvenamasis namas, skirtas atvažiuojantiems į malūną žmonėms laukti, o kitoje pusėje, arčiau upės, pastatas jų arkliams su vežimais laikyti. Prie pat Kriaunos upės betoninis dviejų aukštų vandens malūnas, toliau du tiltai:

Pakriaunio dvaro sodybos schema. Sudarė autorius

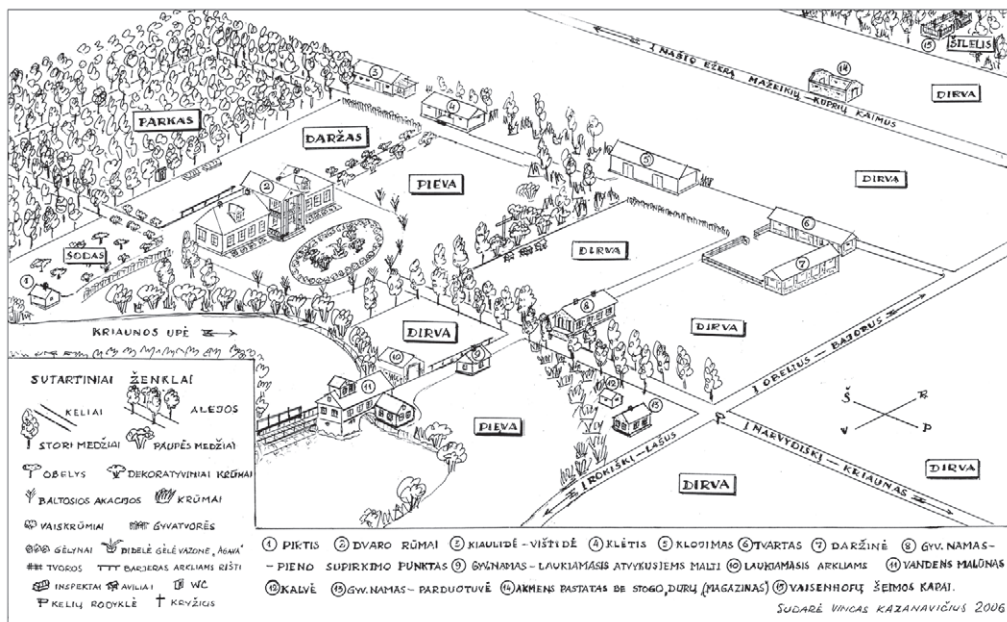



Pakriaunio dvaro tvartai. 1992 11.

A. Petrašiūno nuotr.

Pakriaunio dvaro rūmai. Apie 1965 m.

Iš Julijonos Lokcikienės albumo. Perfotografavo

A. Petrašiūnas



Kulinarijos kursų mokinės Pakriaunio dvare. Kursus organizavo Valerija Augytė. 1939 m.

pirmos turbinos su metalinėmis grotelėmis, kitos – medinės, su užtvaramis, reguliuojančiomis vandens lygį, ir mediniais skydais.

Alėjos gale atsiverdavo plati erdvė su dekoratyviniais krūmais priešais dvaro rūmus. Dešinėje, toliau nuo kelio, tarp alyvų krūmų stovėjo didžiulis medinis kryžius, o kairėje matėsi status upės krantas, pasipuošęs didžiuliais medžiais. Priešais dvaro rūmus – apvalus apvažiuojamas ratas, jo viduryje vasarą ant pakyls didžiulė gėlė – agava, apsupta įvairiais dekoratyviniais krūmais, takais ir žydinčiomis gėlėmis. Dvaro rūmus puošė keturios baltos apvalios kolonos per du aukštus. Už rūmų kiemas ir kelias į abi puses: į dešinę – prie svirno ir kiaulidžių, į kairę prie upės ir į pirtį. Už kiemo daržas ir parkas su alėjomis.



*Pakriaunio malūnas
ant Kriaunos upės.
1960 m. Iš Albino
Eigmino archyvo*



*Griūvantis Pakriaunio
malūnas. 1992 11.
A. Petrašiūno nuotr.*

Važiuojant vieškeliu iš Rokiškio, pervažiavus Kriaunos tiltą, vakarų pusėje matėsi pieva, malūnas ir pastatai prie jo, o žiemos metu – ir rūmai.

Gražiausias dvaro vaizdas būdavo ne nuo vieškelio, bet žiūrint iš pietvakarių iš kitos (dešinės) upės pusės. Matėsi, kaip iš po tilto užtvankos šniokšdamas krinta vanduo, sudarydamas ir paskleisdamas baltas putas po praplatėjančią upės vagą (išplatėja lyg mažas ežeriukas). Atrodė, lyg malūnas stovėtų ant vandens, nes pro apačią dar tekėdavo vanduo iš turbinos. Malūnas iš tikrųjų aukštas, net trijų aukštų, o šalia stovėjo vienaaukštis mūrinis pastatas dyzeliniam varikliui.



Atrodė, lyg tas mažasis laikytų didįjį pastatą, neleidamas jam nukristi į vandenį. Už tilto, už malūno, ant aukšto upės kranto matėsi dvaro rūmai su puošniomis baltomis kolonomis, atspindinčiomis vandenyje.

Nuniokoto Pakriaunio malūno pirmojo aukšto vaizdas. 1984 08.

A. Petrašiūno nuotr.

Pastatai

Dvare stovėjo dvylika pastatų, neskaitant akmeninio, stovinio plyname lauke, vadinamojo *magazinu*. Valdant ponams Augaičiams, pastatai buvo suremontuoti, kai kurie naujai pastatyti (kiaulidės, klojimas, gyvenamasis namas prie kryžkelės).

Vandens malūnas plėtėsi, buvo naujai sumontuoti du *pikliai, kruoparnė* ir *valcai*. Valcams papildomai pastatė trečią aukštą. Didėjant malūno darbų mastams, reikėjo daugiau varomosios jėgos. Vasarą per šienapjūtę turėdavome atidaryti užtvanką, kad gyventojai galėtų (aukštupyje) paruošti ir išsivežti šieną. Padėčiai ištaisyti nupirko stacionarinį dyzelinį variklį (su didesniu nei 2 metrai smagračiu). Jį įtaisė šalia malūno, kai buvo pastatytas naujas mūrinis pastatas. Jėgos užteko, todėl papildomai prijungė pjūklus stogo lentelėms ir lentoms pjauti ir generatorių elektros energijai gaminti. Buvo elektrifikuotas visas dvaras.

1995 m. mačiau šturpų sunykusio malūno vaizdą: užtvankos ir tilto nebebuvo, malūno likę tik mūro sienos.



Pakriaunio malūno likučiai. 2007 08.

A. Petrašiūno nuotr.



Tuomet vandens turbina dar buvo, bet vėliau ir ją kažkas pavogė.

Pakriaunio dvaro svirnas. 1984 08.

Dvaro rūmai suprojektuoti Gačionių dvaro savininko Ražono. Jis pirma tokius rūmus pastatė sau. Nebuvo iš išorės tokie išvaizdūs, kaip Pakriaunio dvaras, nes neturėjo balkono ir keturių puošnių, per du aukštus, apvalių baltų kolonų, buvo tik stogelis su dviem plonais stulpeliais. Kitoje rūmų pusėje prie galinių sienų buvo du flygeliai (priestatai – namo galų pailginimai iš šono), kad atrodytų kaip raidė E (tik be vidurinio brūkšnio). Viena, į upės pusę, ponai Augaičiai nugriovė, nes dvaro rūmuose kambarių užteko. Antrame aukšte buvo du kambariai – *salkos* (be krosnių). Namas medinis, apkaltas lentelėmis, bet kai sovietiniais laikais griovė, pamatė, kad po jomis buvo veltinis apšildymui. 1995 m. rūmų vietoje mačiau krūvą šiukšlių, visur priaugę didžiulių piktžolių – dilgėlių, kiečių.

A. Petrašiūno nuotr.

Klėtis–svirnas savotiškai skyrėsi nuo kitų klėčių: turėjo platų prieklėtį, galuose buvo po patalpą, iš viso penkerios durys. Svirnas medinių rąstų, dengtas gontais. 1995 m. tebestovėjo, o 2001 m. liepos 6 d. buvo padegtas.

Kiaulidės, statytos ponų Augaičių, buvo prie rytinės parko pusės, moderniškai įrengtos – su betoniniu keliu ir srutų nutekėjimo duobe. Pietiniame kiaulidžių gale įrengta vištidė. 1995 m. pastato nebebuvo.

Klojimas medinis, apkaltas stačiomis lentomis, aukštas ir didelis, iš šono dvejios durys. Stovėjo tarp klėties ir tvartų, statytas ponų Augaičių. 1995 m. pastato taip pat nebebuvo.

Tvartai aukštais akmeniniais pamatais ir su stulpais, vadinamais *filiorais*, šalia galu stovėjo tokio pat dydžio daržinė su panašiomis sienomis. Prie šių pastatų buvo užtvartas didelis diendaržis gyvuliams. Iš šios daržinės sovietiniais laikais buvo įrengtas tvartas veršeliams laikyti.

Kai lankiausi 1995 m., jie buvo tušti, stogai dengti šiferiu, daržinės stogas per vidurį įkrięs. 1999 metais viskas sunyko, liko tik pamatai su aptrupėjusiais stulpais.

Kumečių gyvenamasis namas stovėjo tarp tvartų ir malūno galu į įvažiuojamąją alėją. Pastatas didelis, vieno aukšto, iš tašytų lauko akmenų, su vienomis durimis iš šono. Gale, į alėjos pusę, buvo dvejų durys ir paaukštinta betoninė aikštelė, vadinama *rampa*. Ten kadaise buvo parduotuvė ir pieno supirkimo punktas. Iš jo grietinę veždavo į garinę mechanizuotą Lašų pieninę, čia separuodavo rankine centrifuga. 1995 m. iš pastato nebuvo likę nė žymės.

Pirties su patalpa mėšai rūkyti, kalvės ir kitų pastatų 1995 m. jau nebebuvo. Sovietiniais laikais netoli tvartų buvo pastatytas mūro namukas melžėjoms, dabar ir jo nebėra.

Amatininkai*

Vincas Kazanavičius

Įvairiais amatais vertėsi keletas žmonių, su kuriais bendravo tėvai. Tie žmonės suteikdavo mums vienokias ar kitokias paslaugas. Paminėsiu apie juos nors trumpai.

Siuvėjai. Siuvėjai daugiausia buvo kviečiami į namus ir pragyvendavo kelias savaites, kol pasiūdavo vyriškus ir moteriškus drabužius. Retkarčiais nuveždavo į namus siuvėjui vieną ar kitą drabužį pasiūti.

Stankūnas. Iš kur jis atvažiuodavo ir kur gyveno, nežinau, tai buvo vienas geriausių vyriškų drabužių siuvėjų prieš karą. Visuomet atsiveždavo savo medinę lyginimo kaladę, ilgą medinę liniuotę ir didžiulį lenktu kaminu lygintuvą, kaitinamą anglimis. Kojinė siuvamoji mašina tiko ir mūsų. Atvažiuodavo visuomet su mokiniu, vadinamu *učniu*. Pats Stankūnas buvo maždaug 50-ies metų, linksmo būdo, mėgėjas papasakoti įdomių istorijų, storokas, plikas, skusdavosi su skustuvu (*britva*). Visuomet nešiodavo petnešas (vadindavome *šleikos*), nes to reikalavo nemažas jo pilvukas. Siūdavo labai gerai, nusimanė apie įvairias madas, buvo mėgėjas patarti, medžiagas duodavo jam pačias geriausias (brangiausias). Jis to nebijojo, kaip kiti siuvėjai.

Stasys Ruzgus. Tai prieškarinis mūsų siuvėjas (kaimyno sūnus). Siūdavo daugiausia iš milinio audinio (milo), ateidavo kada tik pakviesdavome. Nakvodavo savo namuose (0,7 km), visuomet ateidavo į pirtį išsiprausti (savo neturėjo).

Jonas Jozėnas. Parsiveždavo jį iš Kriaunų miestelio. Tai jaunas, aukšto ūgio, ramus, mandagus ir gražus vaikinąs. Su savimi atsiveždavo lyginimo kaladę (lygintuvą tiko ir mūsų) ir dėklą su smuiku. Prisimenu jį, ypač vakarais, kai prietemoje, dar neuždegus lempos, išsiimdavo smuiką ir gražiai grieždavo. Pirmiausia liūdnas, didingas melodijas, vėliau pereidavo prie dainų, galop baigdavo trankia polka ar nuostabių valsų. Jo likimas labai skaudus. Antrą kartą okupavus sovietams, turėjo išeiti tarnauti sovietinėn armijon, bet nėjo. Kaip Lietuvos patriotas prisijungė prie partizanų miškuose, gavo slapyvardį *Didysis Jonas*. Kiek prisimenu iš žmonių pasakojimų, partizanai buvo pakviesti ūkininko Ragulio ir išduoti sribams. 1947 m. spalio pradžioje iškūreno pirtį visam Balio Bislio būriui (Jonas buvo jo būryje) ir po pirties pakvietė į trobą pasivaišinti. Jie nieko nenujautė, išsiardė ginklus, juos valė, kai staiga pro langą pamatė, kad sribai supa. Šoko bėgti. Jonas Jozėnas tikėjosi pasprukti, nes buvo vikrus, bet priekyje užstojo kito supamo žiedo sribai. Suprato, kad neišbėgs. Atsisėdo ant kelmo, susiėmė galvą rankomis, alkūnes pasidėjo ant kelių. Prišoko sribas, iš jo ginklo ištraukė šovinių apkabą ir nieko nesakęs nušovė. Žuvo visi šeši partizanai, išduoti Lukštinų kaimo Ragulio. Balio Bislio būrio fotografija puošia Kęstučio Kasparo knygos *Lietuvos karas viršelį*. Viduryje priklaupęs Jonas Jozėnas. Toks jautraus muziko ir siuvėjo likimas.

Griškevičius. Kriaunų miestelyje pašto agentūros vedėju dirbo Griškevičius (jo sūnus Petras – vėliau

* Perspausdinta iš Vinco Kazanavičiaus, *Narvydiškis*, Kaunas, 2004, p. 116–126.

buvo Lietuvos komunistų partijos sekretorius). Jis papildomai vertėsi ir siuvėjo amatu. Prireikus darbą nuveždavo jam į namus, bet gero užsienietiško audinio siūti neimdavo, siūdavo tik iš milo ar čerkaso (matmenys lino, o ataudai vilnos). Už darbą pinigų neimdavo, prašydavo atvežti malkų ar žabų kurui, nes turėjo nuosavą namą Kriaunose. Viena Griškevičiaus koja buvo medinė, stipriai šlubavo, todėl kuru aprūpindavo mūsų tėvai. Buvęs 1918 metų Lietuvos savanoris. Vokiečių okupacijos metu laukuose plovė šieną, pustydamas dalgį, persiplovė koją. Negalėjo paeiti, todėl nutekėjo daug kraujo. Nusilpęs mirė.

Marytė Navickaitė gyveno Arlaučiznos vienkiemyje. Sudegus Garolio namui, persikėlė pas mus, Narvydiškin. Tai gera moteriškų drabužių siuvėja. Ji buvo nuolatinė siuvėja Bagdonišio dvare pas ponus Riomerius, bet siuvo ir to krašto kaimuose. Kai atsikėlė pas mus gyventi, siūdavo mūsų šeimai. Tai buvo patogu mums – viskas vietoje.

Sugrižęs iš kalėjimo jos brolis Alfonsas apsigyveno pas ją. Jis taip pat buvo geras siuvėjas, tik vyriškų drabužių.

Genutė, neatsimenu pavardės, taip pat buvo moteriškų drabužių siuvėja. Siūdavo Pakriaunio dvare pas ponus Augaičius ir pas mus. Atsikėlus Marytei Navickaitei gyventi, pas mus ji nebesiuvo.

Batsiuviai. Balys Degutis gyveno Bučelių–Pakriaunio kaime. Tai prieškarinis batsiuovys (tuo metu vadindavo *šaučiūmi*), puikus specialistas. Balys buvo jaunas, gabus, siūdavo naujus įvairius batus, turėdavo prisipirkęs visokios odos, rodydavo ir patardavo, iš kurios geriau siūti. Nusimanė tuo laiku apie batų madas. Siūdavo moteriškus ir vyriškus, su įvairiais papuošimais, nes prieš karą krautuvėse batų mažai būdavo. Jis yra daug siuvęs ir mūsų šeimai, o ypač vaikams. Koks jo tolimesnis likimas, tiksliai nežinau, girdėjau, kad pasitraukė į mišką nenorėdamas tarnauti okupantų armijoje ir ten partizanaudamas žuvo.

Arlauskas karo ir pokario metu gyveno Pakriaunio dvare – prie kryžkelės (kitame gale buvo krautuvė). Mūsų šeimai jis nesiuvo, bet buvo geras specialistas.

Kalviai. Pakriaunio dvare, prie kryžkelės, kairėje pusėje prieš alėją, stovėjo kalvė. Nežinau, ar ją nuomojo, ar buvo ponų Augaičių samdomas kalvis. Tai vidutinio amžiaus aukšto ūgio vyriškis. Jis kaustydavo arklius ir atlikdavo kitus kalvystės darbus.

Šiauriniame Pakriaunio kaimo gale netoli Oklių miško, prie kelio Kriaunos–Obeliai, stovėjo **Zacharevičių** kalvė. Visi trys aukštaūgiai broliai mokėjo kalvystės amatą, bet, atrodo, pagrindinis meistras buvo vyriausias Jasius. Retkarčiais karką ir mums padarydavo.

Anksčiau kalvė buvo Pakriaunio kaime (dešiniajame Kriaunos upės krante), prie kelio į Ažubalius. Kalvę turėjo **Stankevičius** (kitoje upės pusėje – mano tėviškės Narvydiškio žemė). 1940 m. okupavus sovietams ir palikus tėvams 30 ha, likusią žemę išdalijo naujakuriams ir mažažemiams. Stankevičiams buvo išskirta mūsų pievų. Jie labai norėjo gauti pievos ten, kur kitoje upės pusėje buvo jų žemė. Žadėjo pasistatyti kažkokį lieptą, kad nereikėtų aplink per tiltą vežti. Pievą gavo kitoje vietoje, bet dažnai lankydavosi pas mus ir vis su mama ginčydavosi – kalbėdavo įrodinėdamas, kad kalvėje dirbti ir to tėvo amato nenori, kad

žemės nevertina, sakėsi parduosiąs. Mama vis aiškino jam: „*Žemė nesudegs ir neprapuls, neparduok, juk tai nepakeičiamas turtas.*“

Okupavus antrą kartą sovietams, apie jį nieko negirdėjome, matyt, Pakriaunio kaime negyveno. 1962 m. sugrįžusį iš Sibiro mane ištrėmė iš Kauno (neturėjau teisės gyventi Lietuvoje). Tuo metu mamą labai išgąsdino nepažįstamas vyriškis. Gyvenome Kaune, Vilijampolėje, Dotnuvos gatvėje ant kalno. Autobusai tuo metu dar nevažinėjo, ir namus turėjome pareiti nuo Veterinarijos akademijos stotelės. Kelias ėjo Kėdainių gatve, o ties viduriniu kalnu laiptai kilo į Dotnuvos gatvę. Tai buvo pats tiesiausias kelias. Mama ėjo namo į kalną ir ties laiptais sutiko nulipantį įraudusį, atsisegusį švarką vyriškį. Šis užkalbino mamą:

– Tai ką, ponio Kazanavičiene, su žirgais važinėjai, o dabar pėsčia eini. Kur dabar tavo dvarai? Sakei, nesudegs, neprapuls, – ir juokdamasis nuėjo žemyn keliu.

Mama išsigandusi parėjo namo ir suka galvą, kas galėjo ją pažinti, o gal ir ją vėl ištrėms iš Lietuvos? Pradėjome raminti ir spėlioti, kas galėjo ją pažinti. Galų gale nusprendėme iš paskutinių žodžių „*nesudegs, neprapuls*“. Tai turėjo būti Pakriaunio kaimo kalvio Stankevičiaus sūnus, nes taip jam ne vieną kartą yra pasakiusi mama. Atgavus nepriklausomybę, sužinojome, kad Stankevičius dirbo Kauno mėsos kombinato direktoriaus pavaduotoju kadru reikalams ir gyveno Kaune.

Staliai. Juozas Katkauskas iš Pakriaunio kaimo gyveno prie Pokenės miško. Aukšto ūgio labai gražus vyras buvo nevedęs. 1935 m. jis mums padarė virtuvinę spintą indams. Pas mus vasarojo mamos jaunystės draugė Urbonavičienė (Rokiškio apskr. notaro žmona). Ji buvo nustebinta, kad kaime esama tokių gražių jaunų vyrų. Ji buvo sužavėta Juozo, tad nupirko jam gražų kaklaraištį, kad pasipuoštų. Juozo Katkausko likimas nepavydėtinas. Matyt, Urbonavičienės patarimu ir jos rekomendacija, kaip geras specialistas išvažiavo į Kauną, gavo gerą darbą. Kaune gražų vyrą, matyt, suviliojo moterys. Susirgo sunkia venerine liga. Mirė Kaune, ten ir palaidotas.

Laikrodininkai. Trumpa gyveno Bučelių–Pakriaunio kaime, buvo labai geras laikrodžių specialistas. Pagyvenęs žmogus, truputį šlubavo. Gyveno su žmona namelyje, kuriame buvo tik priemenė ir didelis kambarys. Kambario sienos buvo nukabinėtos įvairiais laikrodžiais, stovėjo ir stalių varstotas, bet buvo nepaprasta švara ir tvarka. Trumpa mokėjo visokių amatų, ir visus atlikdavo labai gerai. Tėviškėje Narvydiškyje labai gražiai išstinkavo keturis kambarius, nebuvo jokių priekaištų. Pasirodo, ir partizanai, kad pataisytų jų ginklus. Užvažiavome pas jį 1945 m. ar 1946 m. pavasarį. Jis parodė tėtei revolverį, kurio spyruoklė kiek trumpesnė. Ištempė ją, bet po pirmo šūvio vėl pasidarė tokia pat trumpa. Klausė tėtės patarimo, ką daryti. Tėtė patarė dėti po spyruoklės apačia tarpinę tokio storio, kiek ji trumpesnė, ir turėtų būti gerai. Nežinau, ar toks tėtės patarimas padėjo. Jo likimo nežinau, nes, kai mus išvežė į Sibirą, apie jį nieko negirdėjome.

Vincas Kurklietis gyveno netoli Kriaunų–Obelių kelio, kairėje pusėje už Bajorų kaimo, berods, Zybolių kaime. Jau buvo pagyvenęs žmogus, gyveno su motina. Motina buvo kaime gimusių vaikų priėmėja, vadinamoji „bobutė“, nusimananti

apie akušeriją. Priiminėjo Pakriaunio dvaro Augaičių vaikus, ir pas mus (išskyrus vyriausiąją Marytę). Priėmė ir mane gimusį, bet pasekmės liko visą gyvenimą, nes nudegino iki plikų kaulų užpenčius ir sėdynę, liko randai.

Linų braukėjas. Albertas (pavardės neminėdavo, nežinau) iš Baršėnų kaimo kiekvienais metais braukdavo pas mus linus. Žmogus pagyvenęs, bet nepražilęs, juodbruvys, nors veidas labai raukšlėtas. Man, vaikui (dar prieš karą), atrodė, kad veido raukšlėtumas priklausė nuo pomėgio išgerti. Pamenu, buvo pirmadienis, Albertas labai blogai jautėsi ir prašė tėvų, kad duotų jam išgerti, tai pasveikšias. Davė naminio vyno, išgėrė, bet jam nepadėjo – nepasveiko. Pamatęs denatūratą buteliuką (0,25 l), prisipylė į stiklinę apie 50–70 gramų, užpylė vandeniu, pamaišė, pasidarė kažkoks balzganas kaip pienas skystis, išgėrė. Paglostė krūtinę sakydamas: „Čia visai kas kita“. Todėl vaikiškai galvojau, kad geriant denatūratą, raukšlėjasi veidas.

Linų braukėjas (išvalyti spalius iš linų) buvo geras specialistas (matyt, tuo amatu ir vertėsi), atsinešdavo savo brauktuvę. Brauktuvė – plona, ≈ 20 cm pločio lentelė, į šonus plonėjanti, o gale iš to paties medžio rankena laikyti. Jo brauktuvė skyrėsi nuo mūsų, nes abu šonai buvo papuošti rombiniais grioveliais. Linų braukimo stovų pas mus buvo bent keli, todėl jų neatsinešdavo. Tai apie 1 m aukščio 10 cm pločio prie puskaladės pritvirtinta lenta. Paėmęs saują išmintų linų su spaliais prispausdavo kaire ranka prie stovo, atmesdavo pusę saujos į viršų ir su dešine daužydavo su brauktuve. Po kiekvieno smūgio atmesti linai slinkdavo žemyn išmušdami – atskirdami spalius. Išbrauktus švarius linus surišdavo ne per vidurį, bet daugiau į trumpesniąją galą; suima galus, susuka padarydami lyg galvą, viršuje padaro kuodelį, kad jie neišsiskirtų. Surišto ryšulio skersmuo ne mažesnis kaip 35–40 cm, stipriai suspaustas. Tokius paruoštus linus supirkdavo, tikrindavo tik didesnėje laisvoje pusėje – ar nėra pasilikusių spalijų. Kiek už darbą mokėjo braukėjui, nežinau.

Odų lupėjas. Butkus, prieškarinis odų lupėjas, gyveno Kriaunose. Tai buvo pagyvenęs, liesas, juodbruvys žmogus, bet savo darbo žinovas. Dirbdavo greitai ir, svarbiausia, nesupjaustydavo odos. Jį kviesdavo mūsų tėvai, kai reikėdavo nulupti stambų raguotį.

Kailiadirbis. Bobriškio kaime, prie Sartų ežero, gyveno rusų šeima, kuri vertėsi kailiadirbyste. Pavardės tuo metu neminėjo, vadindavo kailiadirbiu, ir tiek. Buvo labai geras savo darbo specialistas. Pagal pageidavimą kailius nudažydavo. Buvau ir aš su tėte nuvažiavęs pas juos. Namukas prie pat aukšto ežero kranto, didelė priemenė, kurioje jautėsi raugo kvapas, o kambaryje mažyčiai langai į ežerą. Žmona, matyt, lietuviškai nemokėjo, nes su tėte kalbėdavo rusiškai. Mačiau numestą kablį, kuriuo minkštindavo išraugtus kailius. Tai medinė apie 80 cm ilgio lazda, kurios gale pritvirtinta metalinė plokštelė, neaštri, su stačiomis briaunomis. Kitame lazdos gale virvinė kilpa kojai įkišti. Tikriausiai susidomėjau tuo įrankiu, nes, pamatęs susidomėjimą, kailiadirbys pademonstravo savo meną. Pakabino išrūgusį kailį prie lubų balkio ir ant kojos užsimovė kilpą, viena ranka laikė kailį, o kita prispaudęs su tuo kabliu iš viršaus į apačią braukė sulenktą kailį. Jį minkštino, nuskusdamas visas atliekas – riebalus. Kailis pasidarė minkštas ir švelnus. Mūsų šeima veždavo išdirbti avių kailius. Nudažydavo norima spalva (juoda, ruda).

Veltinių meistras. Volkovas gyveno Pakriaunio kaime, prie pat Baravkos miško. Tai irgi buvo geras specialistas, sumanus, sąžiningas, darbštus žmogus. Pasiliko čia po Pirmojo pasaulinio karo kaip buvęs caro armijos kareivis. Susituokė su Daščioraite, sukūrė šeimą. Gerai kalbėjo lietuviškai. Su jo sūnumi Petru mokiausi. Jis buvo geriausias vaikystės draugas, taip pat nuoširdus ir draugiškas. Sako, buvo Lietuvos partizanas, žuvo miške. Mūsų šeimai visuomet veldavo veltinius, vadinamus *vailokais*. Tik reikėjo nuvežti iškarštų vilnų. Pagal mūsų norą nudažydavo reikiama spalva.

Vilnų karšykla. Mičiūnų kaime **Mezgimas** turėjo vilnų karšyklą. Ten ir nešdavo visi jas iškaršti – iškedenti. Tai rankinė mašina su didžiuliais aštriais velenais. Išdėlioja vilnas plonu sluoksniu prieš veleną ant medžiaginio stalo, o šis slinkdamas paduoda jas tarp velenų, kurie sukdamiesi tais aštriais, lenktais vielos galiukais vilnas išdrasko – iškedena, t. y. iškaršia.

Puodžius. Važiuojant iš Kriaunų į Obelius, už Bajorų kaimo, ties Zyboliais, dešinėje, toliau nuo kelio, gyveno puodžius **Sesickas**. Nuostabus, geras meistras, turintis meninių gabumų. Iš molio darydavo ir išdegdavo puodynes, ašočius, puodelius, gėlėms vazonėlius, padėklus, įvairias vazas ir kita. Vidų išdažydavo įvairiomis spalvomis. 1939 m. Bajorų pradžios mokyklos mokytojas Justinas Klimaitis surengė mokinių ekskursiją pas jį (buvau ir aš). Maloniai priėmė mus, tuojau išminkė gabalą molio (sakė, reikia gerai išminkyti) ir uždėjo ant apvalaus, kokių 30 cm pločio stalo, kurio apačioje buvo didelis medinis skritulys, puodžiaus sukamas kojomis. Sukant apatinį skritulį, sukosi ir viršutinis, sujungtas metaliniu strypu. Puodžius rankoje laikė molio gabalą, kuris čia pat darėsi kaip meno kūrinys. Pagamintą kūrinį ties staliuku su siūlu nupjovė ir padavė mokiniams. Buvome nustebinti, kaip iš molio greitai ir gražiai padarė kūrinį. Parodė toliau nuo namų pamiškėje esančią degimo krosnį, sakė, kad pavėlavome, nes tik vakar išėmęs išdegtą. Matėsi šalia sukrypusios nuo karščio, netinkamos puodynės ir kiti gaminiai. Pasirodo, ugnis darė savo, deformuodama tą, kuris netinkamas. Vokiečių okupacijos laiku buvome nuvažiavę su tėte kažkokių gaminių pirkti pas tą patį puodžių. Jis taip pat maloniai sutiko.

Bitininkas. Ažubalių kaime gyveno geras bitininkas **Prascienius**, stambus, pagyvenęs vyras. Jis prižiūrėdavo mūsų bites. Pats turėjo didelį bityną, todėl buvo tos srities žinovas. Mes, vaikai, žiūrėdavome iš tolo, kaip jis kopinėja medų „vaišindamas“ jas dūmais, o jos ropodavo per jo rankas ir negeldavo. Jo rankos buvo didelės, plačios, manydavau, kad jo ir širdis tokia pat didelė. Sakydavo žmonės: kokio dydžio kumštis, tokia ir širdis. Tėvai su juo bendraudavo, vadinavo bičiuliu.

Kaimo advokatas. Aglinskas gyveno netoli Našio ežero, Zybolių ar Galažerių kaime. Vertėsi įvairių dokumentų surašymu (sutarčių, prašymų ir kitų). Tai buvo prieškarinis (iki 1940 m.) raštininkas. Kartais buvo kviečiamas ir pas mus Narvydiškini. Pagyvenęs, vidutinio ūgio, liesokas, bet malonus vyriškis. Pakviestas atsinešdavo aprintą nedidelį odinį portfeliuką su rašymo priemonėmis. Popieriaus atsinešdavo – prašyminio, su vandens ženklų, viduryje Lietuvos herbas (matėsi tik žiūrint į šviesą, į langą, kaip dabar piniguose). Rašalinė su užrašu „Prezidentas“, prie kaklelio griovelis plunksnaočiu pasidėti. Plunksna buvo smaila, be jokio

užlenkimo (be *paduškelės*), sakydavo, kad aštuntas numeris. Rašydavo stačiomis apvaliomis raidėmis, o į apačią stipriai pastorindavo pakreipdamas plunksną, atrodydavo savotiškai gražus ir tvarkingas raštas. Nežinau, kiek už paslaugas jam mokėjo, ir ar jis dalyvavo kur nors teismuose kaip advokatas, negirdėjau. Gal buvo savamokslis gabus žmogus.

Stogo dangos gamintojas. 1937 m. statant tėviškėje naują tvartą, reikėjo lengvo, patvaraus ir gero stogo. Tėvai nusprendė dengti medinėmis skiedromis.

Pakvietė iš Tumasonių kaimo (netoli Lukštų, Obelių valsčiaus) stogo dangos gamybos specialistą **Feliksą Mažeikį**, kuris turėjo įvairių mechanizmų. Aplink stacionarų metalinį ratą buvo įstatomos ir pritvirtinamos drožimui kaladėlės (apie 70 cm ilgio). Virš šio rato buvo kitas ratas su peiliu, kurį suko eidamas aplink pakinkytas arklys. Peilis nuo kaladžių drožė skiedras. Tokiomis skiedromis trimis sluoksniais buvo apdengtas tvartas.

Feliksas Mažeikis buvo jaunas, vikrus, energingas ir sumanus savo darbo žinovas. Dvarai ir stambūs ūkininkai kviesdavo, kad jis pagamintų dėl didelių pastatų lengvą ir patvarią stogo dangą. Feliksas buvo prieškarinis specialistas. Savo vikrumą ir sugebėjimus demonstruodavo įvairiuose kultūriniuose renginiuose, buvo jaunalietuvis, šaulys. Tarnavo nepriklausomos Lietuvos kariuomenėje, dalyvavo grąžinant Vilniaus kraštą. Matė, kaip Lietuvos kariuomenę stengėsi prijungti prie Rusijos armijos. Nepageidautini įtariamai Lietuvos kareiviai nakčia dingdavo. Tarnaujant kariuomenėje, nesumažėjo jo vikrumas, aktyvumas, todėl okupantai tokiais nepasitikėjo. Sumanė, kaip juo atsikratyti. Lietuvos patriotai karininkai perspėjo Feliksą ir šis nakčia pabėgo. Laimingai pasiekė savo kraštą, bet namuose nesirodė, nes ten jo ieškojo. Slapstėsi iki karo pradžios. Antrą kartą okupavus sovietinei Rusijai, jis pasitraukė į mišką, nes nenorėjo tarnauti okupantams. Mūšyje buvo sužeistas, bet į nelaisvę nepaėmė. Gydėsi Rokiškio ligoninėje, pasivadinęs svetima Butėno pavarde. Enkavedistai išaiškino visų trijų sužeistųjų, besigydančių ligoninėje, asmenybes. Rokiškio apskrities partizanus paguldė vienoje palatoje antrame aukšte. Jų palatoje buvo šnipas, prie durų stovėjo stribų apsauga. Feliksas Mažeikis organizavo visų partizanų pabėgimą iš ligoninės. Jo žmona nelegaliai, be atlyginimo dirbo sanitare, kad padėtų ruošti pabėgimą. Ligoninės teritorija buvo aptverta aukšta stačių lentų tvora. Mažeikienė išlupo tvoros lentoje apatinę vinį, kad, praskleidus lentą, būtų galima išlįsti. Pranešė kitų partizanų namiškiams (Kriaunų, Suvainiškių), kad sutartą naktį pasirūpintų pabėgusiais iš ligoninės, taip pat jų saugumu. Gydytojas Vytautas Barkauskas per vizitaciją slapta prašydavo garsiai dejuoti, kad neišvežtų į kalėjimą, nes sargybinis pro duris stebėdavo. Medicinos sesutė Stasė Zaborskienė atnešė virvę nusileisti pro langą. Tai pamatęs, gydytojas Vytautas Barkauskas nepatarė, nes gali pakenkti žaizdoms. Pasiūlė išeiti pro atsargines galines duris. Sargybinis nuo durų nesitraukė, todėl prireikė medicinos sesučių pagalbos. Sesutė Stasė Zaborskienė suleido šnipui migdomųjų vaistų. Sargybinių nuo durų iškvietė į pirmą aukštą prie paradinių durų telefono pokalbio. Atėjęs, rado telefoną išsijungusį, nesutiko palaukti, tuoj grįžo atgal. Ant laiptų dar jį užkalbino graži medicinos sesutė (buvo iš anksto numatyta), ir partizanai spėjo pabėgti. Patamsyje susijaudinęs Feliksas Mažeikis sunkiai atrakino duris, bet laimingai išlindo pro tvoros skylę. Tai įvyko 1944 m.

spalio 10 dieną. Džiaugėsi, kad Dievo pagalba padėjo, nes ryte pasnigo ir pabėgimas būtų sutrukdytas.

Feliksas Mažeikis partizano kelią tęsė toliau, deja, po trejų metų buvo paimtas į nelaisvę. Ilgus metus kalėjo lageriuose ir tremtyje. Po dvidešimt devynerių metų sugrįžo į Lietuvą, bet tuometinė sovietinė valdžia nepriėmė gyventi, apsigyveno Latvijoje. Atgavus Lietuvos nepriklausomybę, sugrįžo į Lietuvą. Apsigyveno Rokiškyje, yra toks pat energingas ir vikrus. Organizuoja įvairius partizanų pagerbimo renginius, stato jiems atminimo paminklus. Dalyvauja politiniame gyvenime, vėl tapo šauliu, aktyviu choristu, visuomenininku. Jau peržengęs 86 metų gyvenimo slenkstį.

Užkalbėtojas. Pakriaunio kaime Beržyno **Prascienius** mokėjo gydyti – užkalbėti „rožę“. Sesuo Valerija susirgo – ant kojos blauzdos atsirado raudona dėmė, gydė vaistais, nepadėjo. Atėjęs pas mus kažkokiu reikalu, Prascienius pamatė seserį, tepančią raudoną dėmę, pasiteiravo apie ją. Iš karto pasakė, kad „rožė“ ir vaistai nepadės, reikia užkalbėti, tada prapuls. Pasakė, kad tuo reikalu gali padėti. Liepė ateiti tokią dieną (gerai neprisimenu), atsinešti mėlyno storoko popieriaus ir miltų. Sutartą dieną nusinešėme liepiamus daiktus. Paėmė juos ir liepė palaukti virtuvėje, o pats išėjo į gretimą kambarį – gryčią. Durys buvo praviros, žvilgtelėjau, ką jis daro. Mačiau, kaip rankomis virš popieriaus kažką darė ir šnibždėjo bei mosikavo (gal bėrė miltus), bijojau žiūrėti, kad nepakenčiau jam, o kartu ir seseriai. Atnešė susuktus užkalbėtus vaistus ir patarė, kad prie „sopuolio“ – raudonos dėmės dėtų mėlyną popierių, o ne miltus. Pagal jo nurodymą buvo viskas tiksliai atlikta. Sesuo pasveiko.

Nežinau, kuo jis daugiau gydė, ar jam mokėjo. Tai įvyko 1940 m.

Degutininkas. Baršėnų kaime gyveno deguto gamintojas, bet nepamenu nei jo pavardės, nei jo namo. Atvažiuodavo pas mus prašyti išsipjauti pievų. Duodavo, kur patys negalėjo su mašina išsipjauti (kimsų, paupių, pamiškių). Atvažiuodavo kiekvienais metais. Už tai duodavo deguto. Mūsiškiai nusiveždavo didesnę už kibirą medinę kokių 15 litrų bačkutę su skylė viršuje. Ten ir pripildavo deguto, užtekdamo ne vieniems metams.

Muzikantai. Artimiausias gerai grojantis mūsų kaimynas – Pranciškus Mikšys. Vakarių kaime geriausias muzikantas buvo Mataušas Juodelė. Po karo jis ardė sprogmenį. Tas sproges nutraukė kelis pirštus, bet Mataušas vis tiek puikiai grodavo armonika. Grojo ir kitas jo brolis Petras (vėliau buvęs Vilniaus muzikos mokyklos direktorius). Baršėnų kaime gražiai armonika grodavo Antanas Kazanavičius (mūsų tarnas, viena koja neišsitiesdavo, buvo sulenkta, eidavo ant kelio pasidėjęs ranką – kumštį). 1947 m. Baršėnų kaimo vestuvėse grojo Pakriaunio kaimo (buvau kviestas fotografuoti vestuvininikus) muzikantai, vienas su armonika, o kiti – su klarnetu, būgnu, labai gražiai, sutardami grojo.

Žiemos kelias Dusetos–Obeliai*

Vincas Kazanavičius



Iš kairės: Justinas Merkys (važnyčioja žirgą), Petras ir Juozas Daščiorai. Apie 1958 m.

Kiek prisimenu iš vaikystės ir pokario, kiek teko gyventi Narvydiškyje, nuo senų laikų žiemos kelias iš Dusetų į Obelius ėjo ežerais, pievomis pro gyventojų sodybas. Tai buvo arklių kelias. Iš Dusetų važiuodavo Sartų ežero ledu, pasukdavo į paskutinę kairiąją ežero atšaką, o ten žemas krantas. Tada tiesiog per laukus pro Rimelio, Driskiaus sodybas į Kriaunų miestelį. Iš Kriaunų miestelio nuo akmeninio pastato (dabar muziejus) sukdamo į dešinę senuoju Obelių keliu, tiesiog, kirsdami dabartinį kelią, tiesiai per pievas į Pakriaunio kaimą. Įvažiuodavo pro Lašo namus, išvažiuodavo pro Jočio, vėl per pievas iki Narvydiškio, tuomet keliu į Pakriaunio dvarą. Nuo dvaro keliu į Kuprius (prie Našio ežero), bet neprivažiavę sukdamo į kairę, tiesiog į Obelius pro Mažeikių kaimą, per pievas, mišką. Išvažiuodavo gale Našio ežero arba pervažiuodavo Kriaunos upę, tada į Obelių ežerą ir ties viduriu miestelio iš ežero įvažiuodavo į Obelius. Tai buvo tiesus kelias, aplenkiantis kalvas. Dabar, kai važinėjama mechanizuotu transportu ir ištiesintais keliais, senasis kelias nereikalingas, su arkliais nevažinėja.

* Perspausdinta iš Vinco Kazanavičiaus, *Narvydiškis*, Kaunas, 2004, p. 142–143.

Pavargėliai*

Vincas Kazanavičius

Dažnai Narvydiškyje apsilankydavo pavargėliai, vadinami ubagais. Prieš karą, A. Smetonos laikais, ateidavo Vaikutis, Labanoras, Karinauskas ir kiti ubagėliai. Jie būdavo gerai priimami, vaišinami ir apnakvindinami.

Vaikutis – nedidelio ūgio senyvo amžiaus žmogus. Iš kur jis ateidavo, nežinojau. Atrodo, buvo benamis. Pasijutęs prastai, ateidavo pas mus sirgti. Gulėdavo darbo kambaryje, gryčioje, prie krosnies ant *kanapkos* (pusminkštės lovos be galų, tik su paaukštiniu galvai pasidėti). Mama slaugydavo, gydydavo įvairių žolelių arbata, bet neišleisdavo jo, kol visai nepasveikdavo (pas mus prabūdavo beveik mėnesį). Vaikutis buvo kuklus, kiek pagerėjus sveikatai, norėdavo tuoj pat išeiti, bet jo neišleisdavo. Tas kartodavosi beveik kiekvieną rudenį arba pavasarį.

Kitas – Labanauskas, vadinamas *Labanoru*, iš Kriaunų miestelio, aukštas, šviesiaplaukis, praplikęs. Savęs nelaike ubagu, o šventų kryželių meistru. Kryželius jis pardavinėdavo. Duodamą išmaldą visada pasiimdavo.

Trečias – Karinauskas iš Baršėnų kaimo. Tai aukšto ūgio juodbruvys, apie 50-ies metų vyriškis. Labai nekenė moterų, todėl, pamatęs jas, spjaudydavosi, kur tik sėdėdamas ar stovėdamas. Jis manė, kad moterys – velnių apsėstos arba velnio padarai. Pripažino tik mano mamą, su kuria pasikalbėdavo. Pasirodo, kai Narvydiškyje buvo pieninė, jis atnešdavo čia pieną. Tada ir su mano mama pasikalbėdavęs, mat tuomet dar buvo sveiko proto. Mama, jo nuomone, buvo vienintelė „velnių neapsėsta“. Tai tokius prisimenu prieškario ubagus.

Po karo pradėjo lankytis Balys Lokcikas (iš Vakarių kaimo), atrodo, jis buvo grįžęs iš Rusijos. Tai nedidelio ūgio, visada rausvo veido vyras. Turėjo priežodį vaikus vadinti „mano lopetytė“. Vieni jį vadino *Lopetyte*, kiti – *Baliuku*. Jis savęs nelaike ubagu, o geru rožančių, grandinėlių meistru. Visada nešiodavosi apvalias replikes, įvairių varinių vielų. Gražiai iš varinės vielos darydavo grandinėles, prireikus, jas pataisydavo, matyt, tą darbą buvo daręs anksčiau Rusijoje. Labai mėgdavo kalbinti mažus vaikus, ypač mergaites, nuo jų tiesiog neatsitraukdavo. Jo kėslai nebuvo blogi, prašydavo, kad jos jam į rieškutes pasisiotų (nusišlapintų), o jis šlapimu prausdavęs veidą. Mačiau taip jį prausiantis, sakė, kad tai „geriausias vaistas nesenti“. Jis neatrodė senas, neturėjo jokių smulkių raukšlių, tačiau visuomet būdavo išraudęs. Gal jis buvo teisus? Kai mus išvežė į Sibirą, daugiau apie jį nebegirdėjau.

Prieš karą apsilankydavo Kamajų žydėlis su *kromeliu* – prekybininkas. Atvažiuodavo kelis kartus per metus su nuosavu vežimu, traukiamu arklio, susidėjęs *kromelį*. Kromelis – tai kokios devynios ar dešimt negilių (50 x 70 cm) dėžučių, lyg stalčiai sudėtų viena ant kitos. Atrodė kaip dėžė, lengvai priekyje savęs nešama. Prašydavo tėtės, kad leistų pernaktoti, klausdavo, kur pririšti arkli, iš kur paimti šieno arkliui pašerti. Vėliau jau neklausinėdavo – žinodavo, kur pririšti, iš kur šieno pasiimti, ir su savo *kromeliu* ateidavo į kambarį. Vaišinom tu, ką patys valgėm, tik žiūrėjom,

* Perspausdinta iš Vinco Kazanavičiaus, *Narvydiškis*, Kaunas, 2004, p. 59–60.

kad nebūtų kiaulienos. Jos žydėlis nevalgė. Rytais ir vakarais ilgai meldavosi, vyniodamas ant kairės rankos ir ant galvos odinį diržą su ragu, tai – „Sandoros skrynios“ kopija. Atrodė juokinga, bet tėvų buvo įsakyta tuo metu neišdykauti, nesijuokti ir būti rimtiems. Jei reikėdavo pereiti per tą kambarį, tai tyliai, kad jam nesutrukdytume. Žydėlis supirkdavo iš gyventojų kiaulių šerius, arklių uodegas, karčius ir kitas atliekas.

KALBA

Kai kurie Obelių ir Kriaunų apylinkių asmenvardiniai vietovardžiai

Kazimieras Eigminas, Marytė Razmukaitė

Šiame straipsnyje norima apžvelgti ir patyrinti Obelių ir Kriaunų apylinkių asmenvardinės kilmės vietovardžius. Tokių vietovardžių apstu ir kitose Lietuvos bei Rokiškio rajono vietose, tačiau apie juos kalbėti ne visada paprasta, norint išskirti visus tris asmenvardžių, esančių vietų varduose, t. y. vardų, pravardžių ir pavardžių, sluoksnius. Reikia turėti galvoje tai, kad mūsų vardyne yra daug iš vardų susidariusių ir pravardinės kilmės pavardžių, tad dažnai ir nelengva nustatyti, ar vietovardis yra iš vardo, pavardės ar pravardės; nors, antra vertus, viename konkrečiame regione tai ir įmanoma išsiaiškinti. Nepaisant to, šiame straipsnyje vietovardžiai nebus diferencijuojami pagal tai, iš kokio asmenvardžio tipo – vardo, pavardės ar pravardės – jie atsiradę, o bandoma tiesiog apžvelgti visus asmenvardinės kilmės nekeliančius abejonių vietų vardus, į dienos šviesą iškeliant juose glūdinčius asmenvardžius.

Apžvalga pradedama Kriaunų ir Obelių apylinkių kaimų vardais, nes kitų toponimų – vandenvardžių bei mikrotoponimų K. Eigmino surinkta medžiaga nėra pilna¹.

Kriaunų ir Obelių apylinkių gyvenamųjų vietų vardai aptariami draugėj, alfabeto tvarka, tik skliaustuose santrumomis (Kr – Kriaunų, Ob – Obelių) nurodoma apylinkė. Po dvitaškio, pažyminčio, su koku asmenvardžiu siejamas vietovardis, rašomas asmenvardis – vardas (v.), pavardė (pvd.) arba pravardė (prav.). Vietovardžio darybos formantas (priesaga, priešdėlis ar kt.) brūkšneliu atskiriamas nuo pamatinės šaknies.

Aguřk-iřkis k. (Ob.): pvd. *Aguřkis*, *Aguřkas*²;

Aleksandr-av-ėlė k. (Ob.): v. *Aleksāndras*;

Ambr-iřkis vs. (Ob): avd.³ **Ambra*, **Ambrys*, plg. pvd. *Uñbras*, *Ìmbra*, *Ìmbras*;

Andrik-avà k. (Ob): pvd. *Añdrikis*;

¹ Vandenvardžių bei kitų mikrotoponimų yra pateikiama iš Kriaunų apyl. Ažubarsčio, Bagdōniškio, Bajōrų, Bradėsių, Baršėnų, Kriaunų, Lukštinių, Mičiūnų, Miėlėnų kaimų ir Obelių apyl. Aleksandravėlės ir Vaičėnų kaimų. Čia dar reikia pridurti, jog K. Eigminas norėjęs šio tipo vtv. nagrinėjimą pradėti nuo miesto, rajono centro, asmenvardinės kilmės vardo *Rōkiškis*, nors šis ir ne Kriaunų ar Obelių apylinkių vietovardis. Iš tiesų *Rōk-iřkis* yra iš krikšto vardo arba iš jo kilusios pavardės *Rōkas* vedinys.

² Palyginimui pavardės teikiamos iš „*Lietuvių pavardžių žodyno*“, Vilnius, 1985, t. 1; 1989, t. 2; vardai – iš K. Kuzavinio ir Br. Savukyno „*Lietuvių vardų kilmės žodyno*, Vilnius, 1987.

³ *avd.* Santrumpa rašoma tais atvejais, kai nerasta atitinkamos šaknies asmenvardžio; jis tik rekonstruojamas (t. y. rašomas su žvaigždute prieš asmenvardį).

- Andriūnai** k. (Ob): pvd. *Andriūnas*;
Apeik-iškis k. ir dv. (Ob): pvd. *Apeikis*;
Arlauskaĩ, sen. *Arlau-čiznà* buv. k. (Kr): pvd. *Arlaūskas*;
Aukštakōjai k. (Ob): pvd. *Aukštakōjis*;
Ažūšiliai k. (Ob): gali būti iš prav. **Ažušilis* (t. y. „gyvenantis už šilo“);
Bagdōn-iškis k. (Kr): v., pvd. *Bagdōnas*;
Bajōrai k. (Kr): pvd. *Bajōras*;
Baran-avà vs. (Ob): pvd. *Baranas*, *Barōnas*, plg. *Baranāuskas*;
Bařk-iškis k. (Ob): pvd. *Bařkus*;
Baršėnai k. (Kr): avd. **Baršėnas*, plg. pvd. *Baršys*, *Barša*;
Bazil-iškis k. (Ob): pvd. *Bazilius*, v. *Bazilis*, *Bazilius*;
Bōbr-iškis k. (Kr): prav. **Bobras* (?), plg. tarm. b. ž. *bobras* „bebras“ arba pvd. **Bobras*, plg. pvd. *Bobr-āuskas*, *Bobr-āvičius*, *Bobr-ėvičius* ir kt.;
Bučėliai k. (Ob): pvd. *Bučėlis*;
Būdr-iškis k. (Ob): pvd. *Budrys*;
Bun-iūškiai k. (Kr): pvd. *Būnius*, *Bunys*;
Būs-iškis k. (Kr): pvd. *Būsas*, plg. pvd. *Bus-ėvičius*;
Dačiūnai k. (Ob): pvd. *Dāčis*, plg. pvd. *Dač-iūlis*;
Dagīliai k. (Kr): pvd. *Dagilis*, *Dagilius*;
Degūčiai I ir II k. (Ob): pvd. *Degūtis*;
Didel-iškis k. (Ob): pvd. *Didelis*;
Diliāuk-iškis (? < **Diliāusk-iškis*): pvd. *Diliāuskas*, dar plg. pvd. *Dilius*, *Dilys*;
Dirdos k. (Ob): pvd. *Dirda*;
Drag-iškis k. (Ob): pvd. *Drāgas*;
Dručkaĩ k. (Ob): pvd. *Drūckus*;
Duñd-iškiai (tarm. *Duñd-iškis*) k. (Ob): pvd. *Dūnda*;
Eidmìn-iškiai k. (Ob): avd. **Eidminas*, plg. pvd. *Eidmanas*;
Gegėl-iškis k. (Kr): pvd. *Gegėlis*, plg. *Gegel-ėvičius*;
Gegūž-iškis k. (Ob): pvd. *Gegūžis*, *Gegužas*;
Gindvīliai k. (Ob): pvd. *Gindvilis*;
Gūrk-iškis k. (Ob): pvd. *Gūrkis*;
Ignōt-iškis k. (Ob): v., pvd. *Ignōtas*;
Ivōn-iškis k. (Ob): pvd. *Ivōnis*, *Ivōnas*;
Jon-avà k. (Kr): v. *Jōnas*;
Jovydžiai k. (Ob): avd. **Jovydis*, plg. v. *Jovydas*;
Jučiaiĩ k. (Ob): pvd. *Jūčius*, *Jučys*;
Junkūnai k. (Ob): pvd. *Junkūnas*;
Juozap-avà k. (Kr): v. *Juōzapas*;
Kačėrg-iškis k. (Ob): pvd. *Kačėrga*;
Kaker-iškis vs. (Ob): pvd. **Kakeras*, plg. pvd. *Kakerutis*, *Kākaras*, lat. *Kākers*;

- Kalamon-iškis** k. (Ob): avd. **Kalamonas*, plg. pvd. *Kalaminskas*;
- Kirkúnai** k. (Ob): prav. **Kirkūnas* (plg. b. ž. *kirkti* „plonu balsu šaukti...“), dar plg. pvd. *Kirkus*, *Kirka*, *Kirkus*;
- Knysà** k. (Kr): pvd. *Knysa* (plg. lat. *Knīss*);
- Krap-iškis** k. (Ob): pvd. *Krāpas*;
- Kriūgiškis** k. (Kr): pvd. *Kriugiškis*, *Krugiškis* arba iš prav. **Kriūgas* (< b. ž. *kriūgas* „dusulingas žmogus“);
- Kubil-iškis** buv. k. (Ob): pvd. *Kubilius*;
- Kupriai** k. (Ob): *Kūpris*, *Kuprỹs*;
- Kūrm-iškiai** k. (Ob): pvd. *Kūrmis*;
- Lašai** k. (Kr): pvd. *Lāšas*;
- Laužādžiai** k. (Ob): pvd. *Laužādis*;
- Lies-iškiai** k. (Ob): pvd. *Liesis*;
- Ling-avà** vs. (Ob): pvd. *Lingỹs*;
- Liudvin-avà** k. (Ob): mot. v. *Liudvinà*, plg. pvd. *Liudvināvičius*;
- Lovelkojai** k. (Ob): prav. **Lovelkojis*;
- Máig-iškiai** k. (Ob): pvd. *Máiga*, *Maigỹs*;
- Matau-čiznà** (< *Matauš-čiznà*) k. (Ob.): tarm. v. *Mataušas* (< *Mātas*, *Motiėjus*);
- Matiėkai** I ir II k. (Ob): pvd. *Matiėkus*;
- Mažeikiai** k. (Ob): pvd. *Mažeikis*;
- Mekšėn-iškis** k. (Ob): pvd. *Mekšėnas*;
- Mičiūnai** k. (Kr): pvd. *Mičiūnas*;
- Mielėnai** k. (Kr): pvd. **Mielėnas*, plg. pvd. *Melėnas*, *Mielėnis*, *Mielis*;
- Mieleik-uškės** k. (Ob): pvd. **Mieleika*, plg. *Mielaikà*, *Melaikà*;
- Mikónys** k. (Ob): pvd. *Mikónis*;
- Mingėliai** k. (Ob): pvd. *Mingėla*;
- Miškiniai** buv. k. (Ob): pvd. *Miškinis*;
- Narkūn-ėliai** k. (Ob): pvd. *Narkūnas*;
- Navikai** k. (Ob): pvd. *Navikas*;
- Niáukiai** k. (Ob): galbūt prav. **Niauka* ar **Niaukys* (< b. ž. *niáuka* „apsiniaukęs“ ir pan.);
- Norkūnai** k. (Kr): pvd. *Norkūnas*;
- Obel-iškis** k. (Ob): pvd. *Obelis*, plg. pvd. *Obeliūnas*;
- Pa-mataučiznà** k. (Ob): - žr. *Mataučiznà*;
- Pasaūs-iškis** k. (Ob): pvd. *Pasaūsis*, dar plg. pvd. *Sausỹs*;
- Pā-subatė** k. (Ob): pvd. *Sūbata*;
- Pėtk-uškis** vs. (Ob): pvd. *Pėtkus*;
- Petrešiūnai** k. (Kr): pvd. *Petrešiūnas*;
- Pinkut-iškis** k. (Ob): pvd. **Pink-utis*, plg. pvd. *Piņkus*, *Piņka*, lat. *Piņka*;
- Pūsl-iškis** k. (Ob): pvd. *Puslis*, *Puslỹs*, *Pūslỹs*;

- Rakal-iškis** k. ir vs. (Ob): pvd. **Rakalas* ar **Rakalys*, plg. pvd. *Rakaĩ-skis* (< v. *Rafal*);
- Ramõn-iškis** k. (Ob): pvd. *Ramõnas*;
- Raudėnai** k. (Ob): pvd. **Raudėnas*, plg. pvd. *Raudà, Raudỹs*;
- Razalin-avà** vs. (Ob): avd. **Razalinas*, **Razalina*, plg. pvd. *Rozalĩnskas*, mot. v. *Rozãlija*;
- Remeĩkiai** k. (Ob): pvd. *Remeĩkis*;
- Rudžiõnys** k. (Ob): pvd. *Rudžiõnis*;
- Rukėliai** k. (Kr): avd. **Rukelis* (prav.?), plg. pvd. *Rũkas, Rũkas, Ruk-ãvičius*;
- Rumšai** vs. (Kr): pvd. *Rũmša, Rumšas*;
- Serbent-iškis** k. (Ob): pvd. *Serbentà*;
- Siman-iškis** k. (Ob): v. *Sĩmanas, Sĩmonas*;
- Sĩnk-iškis** k. (Ob): pvd. *Sĩnka, Sĩnkus*;
- Sipãil-iškis** k. (Ob): pvd. **Sipaila*, plg. pvd. *Sĩpas, Sipãitis*;
- Stasiũnai** k. (Ob): pvd. *Stasiũnas*;
- Stočkaĩ** k. (Ob): pvd. *Stõckus*;
- Strepeĩkiai** k. (Ob): pvd. *Strepeikà*;
- Svõb-iškis** (?< **Švob-iškis*) k. (Ob): pvd. *Švobà*, plg. pvd. *Svab-ãvičius, Svob-ũnas* ir kt.;
- Šapalai** k. (Ob): pvd. *Šãpalas*;
- Šapėliai** k. (Ob): pvd. (ar prav.) *Šapėlis*;
- Šileĩkiai** k. (Ob): pvd. *Šileĩkis*;
- Širv-iškiai** vs. (Ob): pvd. *Široỹs*;
- Špuliai** k. (Ob): pvd. *Špulỹs*;
- Švilp-iškiai** k. (Ob): pvd. *Švilpa*;
- Šliuõt-iškiai** k. (Ob): prav. **Šliuotis* ar **Šliuotys* (< b. ž. *šliuotis* „meilintis“);
- Tilvikai** k. (Ob): pvd. *Tilvikas*;
- Trũmp-iškiai** k. (Ob): pvd. *Trũmpa*;
- Trumpõnys** k. (Ob): pvd. **Trumponis*, plg. pvd. *Trũmpa*;
- Urbõn-iškis** vs. (Ob): pvd. *Urbõnas*, plg. v. *Ūrbonas*;
- Vaičėnai** k. (Ob): pvd. *Vaičėnas*;
- Vaiđag-inė**⁴ vs. (Ob): pvd. *Vaiđagas*;
- Vair-iškis** k. (Ob): pvd. *Vãira, Vairỹs*;
- Vajeĩčiai** k. (Ob) – galbūt iš avd. **Vajeitis*, plg. pvd. *Vajaũskas*;
- Vakãris** k. (Kr): prav. **Vakaris* (?);
- Vertỹb-iškis** k. (Ob): pvd. **Vertyba* (prav.?), plg. pvd. *Vertib-ãvičius*;
- Vesel-avà** k. (Ob) – gali būti asmenvardinis vtv., plg. pvd. *Vėselis, Vesel-aũskas*;
- Vievers-ỹnė** k. (Ob): pvd. *Vieversỹs, Veveris*;

⁴ Šis viensėdžio vardas gali būti ir ne asmenvardinės kilmės, o perimtas iš ten esančios pievos, dirvos vardo *Vaiđaginė*.

Vytėnai vs. (Kr): pvd. *Vytėnas*;

Vyžeičiai k. (Ob): prav. **Vyzeitis*, plg. pvd. *Vyžius, Vyžas*;

Vover-ynė k. (Ob): pvd. *Voverė, Voveris*;

Zablòt-iškis⁵ k. (Ob): plg. pvd. *Zablòckas*;

Zarińk-iškiai k. (Ob): pvd. (?) **Zarinka*, plg. pvd. *Zarĩnskas*,
dar plg. *Azarĩnskas*;

Zelionkà k. (Ob): pvd. (arba prav.) *Zeliónka*;

Zyboliai k. (Ob): pvd. *Zybòlis*;

Želiūnai (senesnė lytis *Žaliūnai*) k. (Ob): pvd. **Želiūnas*, plg.
Želiónis, Žėlys arba pvd. *Žaliūnas, Žalys*.

Peržiūrėta apie 160 Rokiškio rajono Kriaunų ir Obelių apylinkių kaimų ir viensėdžių vardų, iš kurių apie 120 (taigi apie 75%) yra asmenvardinės kilmės.

Toliau bandoma apžvelgti ir paanalizuoti atskiruose Kriaunų ir Obelių apylinkių kaimuose funkcionuojančius asmenvardinės kilmės vietovardžius (iškeliant į dienos šviesą juose slypinčius asmenvardžius) pagal turimą medžiagą.

Kriaunų apyl. Ažūbrasčio k.:

Degut-inė pv.: pvd. *Degūtis*;

Krāliko kálnas kln.: pvd. *Krālikas*;

Rimelio kalnas kln.: pvd. *Rimėlis*.

Kriaunų apyl. Bagdōniškio k.:

Lĩngės sōdas buv. vs.: pvd. *Lĩngė*;

Meškaūskienės (tarm. *Meškaūckienės*) **miškas** mšk.: mot. pvd.
Meškaūskienė (< *Meškaūskas*).

Kriaunų apyl. Bajōrų k.:

Barbar-iškis buv. vk.: mot. v. tarm. *Barbara* (< *Barborà*), plg.
pvd. *Barbarāvičius*;

Narvỹd-iškis dv.: pvd. *Narvỹdas*.

Kriaunų apyl. Bradėsių k.:

Aguřk-inė pvd.: pv., prav. *Aguřkas, Aguřkis* (bet galima ir
kitokia pievos vardo kilmė – iš b. ž. *aguřkas*);

Duōgio daržas pv., rėžis: pvd. *Duōgis*;

Lėka-raistis b.: pvd. *Lėkas* (tačiau balos vardas gali būti ir
kitokios kilmės – iš b. ž. *lėkas* „toks augalas, geltonžiedė
smalka; darželinis kardelis ir pan.“);

Rōdž-bala pv.: pvd. **Rodžius*, plg. pvd. *Rādžius, Rodž-ėvičius,*
Rodzius;

Skĩria-kalnis dirb. ž.: pvd. *Skirỹs*.

Kriaunų apyl. Baršėnų k.:

Bik-inė pv.: pvd. *Bikas*;

Degut-inė mškl.: pvd. *Degūtis*;

Grũnda-bala b.: pvd. *Grũnda*;

⁵ Vtv. gali būti ir apeliatyvinės, ne asmenvardinės kilmės – iš slavizmo *za bloto* ar *za blotem* „už balos“.

Kurlauč-ŷnė (kontrakt. lytis < *Kurlavič-ynė*) sodyba: pvd.

Kurlāvičius;

Selemuōno balà b.: pvd. *Selemōnas* (galbūt tarm. *Selemuōnas*);

Sidābr-inė pv.: pvd. *Sidābras*;

Skaist-inė pv.: pvd. *Skaistys*;

Šėrno bala b.: pvd. *Šėrnas*;

Žiauber-ŷnė b.: (?) pvd. *Žiaūberis*;

Žyda-pievis pv.: prav. **Žydas*, plg. pv. *Žydėlis* ir pan.

Kriaunų apyl. Lukštinių k. užfiksuotas vienas asmenvardinės kilmės vietovardis: **Žyda-pievė** pv., kurios vardas, matyt, siejasi su asmenvardžiu – pravarde *Žydas* arba apeliatyviniu žodžiu – etnonimu *žydas*.

Kriaunų apyl. Mičiūnų k.:

Bagdonų kalnėlis kln.: pvd. *Bagdōnas*;

Makar-āuka k. dalis: pvd. *Mākaras*, *Makāras*;

Šiņkaus girià mšk.: pvd. *Šiņkus*;

Zirzā-vietė buv. sodyba: prav. *Zirza*.

Kriaunų apyl. Miėlėnų k.:

Jasiūčiaus (< *Jasėvičiaus*) **pušynėlis** pušyn.: pvd. *Jasėvičius*;

Krāliko mārėgs pv.: pvd. *Krālikas*.

Obėlių apyl. Aleksandravėlės k.:

Dainiūko ėžeras ež.: avd., prav. *Dainiūkas* (mažybinė pvd. *Dainys* forma);

Dirdos ež.: pvd. *Dirda*;

Kaušeliōčių pieva pv.: mot. pvd. *Kaušeliōtė* „Kaušelytė“ (< prav. *Kaušėlis*);

Kaušėlis ež.: prav. *Kaušėlis*;

Mikul-ŷnė pv.: prav. *Mikūlis* (šalia gyveno Mykolas Ramnauskas), dar plg. pvd. *Mikūlis*;

Pužā-vietė dr.: pvd. *Pūžas*;

Tribūt-inis (of. *Tribūtinis*, *Trebūtinis*)⁶ ež.: pvd. *Tribūtis*.

Obėlių apyl. Vaičėnų k. gali būti tik vienas asmenvardinės kilmės arba iš asmens pavadinimo atsiradęs vietovardis – **Gūd-iškė** pv.: pvd. *Gūdas* arba b. ž. *gūdas*, kurio reikšmė yra įvairi („baltarusis (kartais lenkas ar rusas); kitos tarmės žmogus“ ir kt.).

Peržiūrėjus per 260 turimos Obėlių ir Kriaunų apyl. mikrotoponimų medžiagos, išrinkti 37 mikrotoponimai ir vandenvardžiai, kuriuos galima susieti su vienokiais ar kitokiais asmenvardžiais. Taigi šio tipo toponimai tesurenka vos 14% visų atskiruose apylinkių kaimuose turimų vietovardžių.

Iš visos šios čia turimų vietų vardų apžvalgos peršasi išvada, jog šių

⁶ Tokios oficialiosios ež. vardo lytys yra nurodytos „Lietuvos TSR upių ir ežerų vardyne“, Vilnius, 1963, p. 174; A. Vanago „Lietuvių hidronimų etimologiniame žodyne“, Vilnius, 1981, p. 347–348.

apylinkių žmonės įvairiems žemės ploto objektams, esantiems arti gyvenamosios vietos, kaimo, sodybos, ūkio ir pan., pavadinti tik retais (gal net išimtiniais) atvejais renkasi asmenų vardus; dažniausiai pamatiniais žodžiais čia pasirenkami įvairūs fiziografiniai, geobotaniniai ir pan., su gamta, reljefu ir aplinka susieti terminai. Kitas dalykas – gyvenamųjų vietų (kaimų, viensėdžių, sodybų ir pan.) vardai, kurių įvardijimą dažnai yra suponavęs priklausomybės faktorius – t. y. pabrėžiama žemės priklausomybė šeimai, ūkininkui, net dvarininkui ir pan. Tačiau tai jau įvardijimo motyvacijos dalykas. Svarbiausias straipsnio tikslas buvo išryškinti Kriaunų ir Obelių apylinkių asmenvardžius, davusius pagrindą vietų vardams.

Darbe vartojami sutrumpinimai

apyl. – apylinkė
 buv. – buvęs, buvusi
 b. ž. – bendrinis žodis
 dr. – dirva
 ež. – ežeras
 k. – kaimas
 kln. – kalnas
 lat. – latvių kalba
 mot. – moters, moteriška(s)
 mšk. – miškas
 mškl. – miškelis
 plg. – palygink
 pv. – pieva
 tarm. – tarmiškai
 trump. – trumpinys
 vs. – viensėdis
 vtv. – vietovardis

Sėlos krašto pavardės Obelių Romos Katalikų bažnyčios metrikų knygoje 1651–1914 metais

Jonas Šedys

Tyrinėdamas archyvuose 1942 metų gyventojų surašymo Júodupės, Južintų, Kamajū, Obelių, Panemunėlio ir dalies Rokiškio valsčiuose dokumentus, išlikusius 1895 metų gyventojų surašymo Aluotų¹, Obelių, Pándėlio, Panemunėlio ir Rokiškio valsčiuose dokumentus, daugelio dvarų inventorių ir revizijų dokumentus, susipažinau su daugybe pavardžių. Susimąščiau – būtų įdomu sužinoti, ar seniai šios pavardės vartojamos, kaip jos kito amžiams bėgant. Tuo labiau kad, galima sakyti, po ranka tam reikalingi dokumentai – *Lietuvos valstybės istorijos archyve* saugomos Obelių Romos Katalikų (RK) bažnyčios metrikų knygos (LVIA, f. 1297, ap. 1, bylos 1–45) nuo 1651 iki 1921 metų. Pradėjus šias bylas detaliam nagrinėti, darbų apimtis sumažėjo. Paaiškėjo, kad bylų Nr. 2, 3, 4, 9, 21 fonde nebėra – jos perkeltos į Aleksandravėlės RK bažnyčios metrikų fondą. Byla Nr. 45 (krikštas 1912–1921 metais) man, eiliniam tyrinėtoji mėgėjui, neprieinama pagal Seimo priimtą įstatymą. Byloje Nr. 30 sudėti valstybės valdžios ir Telšių konsistorijos nurodymai. O bylas Nr. 15, 18, 19, 25, 29, 31, 35, 38, kuriose surašytos priešsantuokinės apklausos, tyrinėti nėra prasmės – jos dubliuoja santuokų metrikų duomenis. Papildomai pavyko ištyrinėti F. 669, ap. 1, bylą Nr. 74, apimančią beveik visas XVIII amžiaus metrikas (1697–1796).

Už sudarytas puikias sąlygas tyrinėti minėtas bylas dėkoju Lietuvos valstybės istorijos archyvo direktorei Laimai Tautvaišaiti, ypač šio archyvo skaityklos darbuotojoms ir fondų tvarkytojams.

Kai kurių metrikuose užrašytų pavardžių perskaityti nepavyko – jos arba neaiškiai užrašytos, arba įrašai išblukę. Bet tokių labai nedaug. Neišrašinėju sulenkintų pavardžių – nesu kompetentingas atspėti, kokią lietuvišką (ar sėlišką) pavardę paslėpė sulenkintoji. Aiškiai supratau tik vieną – pavarde *Spiavak* buvo bandoma pakeisti, ir dabar čia gana gausios *Dainio* pavardės. Verčiant metrikų knygų lapus akivaizdžiai matyti, kaip per šį kraštą viena po kitos ritosi lenkinimo bangos, o šio krašto žmonės atkakliai tam priešinosi. Daug šio krašto pavardžių nepavyko sulenkinti net ir trumpam laikui. Atslūgus eilinei lenkinimo bangai, dalis žmonių vėl susigrąžindavo ankstesnes pavardes. Pavyzdžiui, ne kartą ir ne du *Žvirblis* buvo paverstas *Vrublevskiu* ir vėl atgimė *Žvirbliu*. Dauguma sulenkintų pavardžių įgaudavo lietuviškas galūnes. Taip iš *Ivanovskio* atsirado *Ivanauskas* ir *Ivanėlis*, iš *Sadovskio* – *Sadauskas*, iš *Sokolovskio* – *Sakalauskas* ir t. t. (Šiuo klausimu galima parašyti atskirą straipsnį). Bandyta pakeistas pavardes trumpinti: vietoje *Skvarnavičiaus* užrašytas *Skvarnas*, vietoje *Kuveikio* – *Kuvas*.

Keitėsi ir nesulenktos pavardės. Dažniausiai prie jų būdavo pridedamos mažiškos priesagos: *-elis*, *-ėlis*, rečiau *-ukas*, *-ulis*, *-utis* ar *-okas*. Matyt, jau tada buvo ir mano vaikystės metais paplitęs paprotys jauną (vaiką ar jaunuolį) *Kanopą* vadinti *Kanopėliu*, jauną *Raupį* – *Raupeliu* ar *Raupeliuku*. Prie kitų

¹ Valsčius, apėmęs maždaug dabartinę Šimonių seniūniją.

pavardžių kartais buvo pridedamos priesagos: *-ėnas -onas, -ūnas*. Kartais naujos pavardės, ypač sudarytos su mažiųjų priesagomis, po kurio laiko grįždavo į pradinę formą.

Verta keliais žodžiais aptarti metrikuose minima arealą. Laidotuvių metrikuose nurodomi tik mirę parapijos kaimų gyventojai. Išimčių labai reta, vos viena kita. Krikšto metrikuose nurodoma, kad krikštijami parapijiečių vaikai. Pasitaiko ir kitų parapijų vaikų krikštijimo atvejų. Tarp krikšto tėvų kitų parapijų atstovų jau daugiau. Santuokų metrikuose kitų parapijų žmonių dar daugiau – ir tarp besituokiančiųjų, ir ypač tarp santuokos liudininkų (svotų). Jų pasitaiko ne tik iš gretimų, bet ir iš tolimesnių parapijų (Dusetų, Imbrado, Pandėlio, Sălako, Svėdasų).

Kad būtų mažesnė straipsnio apimtis, detaliau nenagrinėjamos visoje Lietuvoje paplitusios pavardės (jos pateikiamos bendru sąrašu). Pavardžių paplitimui nustatyti naudotasi *Lietuvių pavardžių žodynu* (toliau – *Žodynas*), Vilnius, 1985, t. 1, 1989, t. 2.

Adomėnas, Adomonis, Agurkas, Aidukas, Alekna, Aleksiūnas, Andriulėnas, Andriulionis, Andriūnas, Anužis, Augulis, Aukštakojis, Aukštuolis, Aulas, Avinas, Avinėlis, Ažuolas, Ažušilis, Bacys, Bačiulis, Bagdonas, Bagdžiūnas, Bajoras, Bakanas, Bakas, Bakutis, Balčiūnas, Baliulis, Baliūnas, Baltuška, Baltuškonis, Baltušnikas, Baniulis, Bareika, Baronas, Barsiukas, Barštys, Bartašiūnas, Bartkus, Barvydis, Baškys, Batūra, Baublys, Bauras, Bauža, Baužys, Bazilis, Beinorius, Bekeris, Berenis, Bernotas, Bertašius, Beržas, Berželis, Beržys, Bieliakas, Bieliūnas, Bigas, Biliūnas, Bimba, Binderis, Birutis, Bitinas, Blazgys, Blažys, Blynas, Bliūdžius, Bliznikas, Bočys, Bočkus, Bogužas, Brazdys, Brazdžionis, Bražys, Brėdikis, Briedelis, Briedis, Brinkis, Bruveris, Bruzgulis, Bružas, Bublys, Buckus, Bučiūnas, Bučius, Bučkis, Bučkus, Budrys, Buika, Buinys, Bukas, Bunys, Burba, Burbulis, Burokas, Busilas, Buteikis, Būtėnas, Butka, Butkūnas, Butleris, Butvila, Cibulis, Cinka, Čaplikas, Čegys, Čepas, Čeponis, Čepulionis, Čepulis, Čerkelis, Černys, Čerskis, Čičelis, Čikaitis, Čyvas, Čivilis, Čyžas, Dabkus, Dagelis, Dainelis, Dalinda, Danielius, Dapkūnas, Dapšys, Dargis, Daubaras, Daugėla, Daugirdas, Daujotis, Dauknyš, Daukša, Daunys, Dedelė, Degutis, Delinda, Dervinis, Didžiokas, Dijokas, Diktaras, Dilba, Dirda, Dobilas, Dokanas, Dragūnas, Dūda, Dudonis, Dūdonis, Dukas, Dukšta, Dulkė, Dundulis, Duoba, Dzemida, Eglinis, Erminas, Gabrys, Gaidelis, Gaidys, Gaidžiūnas, Gaigalas, Galinis, Gailiūnas, Gapšys, Garnys, Gasiūnas, Gaška, Gavėnas, Gegelis, Gegys, Gelažinis, Genys, Germanas, Gervė, Gervelė, Giedraitis, Giedrys, Gylelis, Gylys, Gindrėnas, Gintautas, Girėnas, Girgždys, Girinis, Glinda, Godelis, Gogelis, Graželis, Gražys, Grigaliūnas, Grigas, Grigelis, Grigonis, Grincius, Griška, Grulys, Gruodis, Gruodis, Gruodys, Gudaitis, Gudas, Gudelis, Gudonis, Gulbinas, Gumbrys, Gužas,

Guželis, Ignotas, Imbrasas, Indriulionis, Išara, Jagminas, Jakelis, Jakštas, Jakubonis, Jakutis, Janėnas, Janeliūnas, Jankus, Janonis, Janukonis, Janulis, Januška, Jaraminas, Jasionis, Jasys, Jasiulionis, Jasiūnas, Jaugelis, Jočys, Jucys, Jukšta, Juodagalvis, Juodeika, Juodelis, Juodikis, Jurginis, Jurka, Jurkonis, Jurša, Juška, Juškys, Juškonis, Kablys, Kačkanas, Kadaras, Kairys, Kalnelis, Kalvelis, Kalvėnas, Kaniauka, Karaliūnas, Karalius, Kardelis, Karka, Karklelis, Karosas, Karpuška, Karvelis, Katinas, Kaupas, Kaušys, Kavaliūnas, Kazimierėnas, Kaziulis, Kėkštas, Kelpša, Keršys, Kibirktis, Kiela, Kirsnyš, Kirša, Kirvelis, Kiška, Kiškelis, Kiškis, Kleiva, Klimas, Klišys, Kmita, Kondrotas, Kontrimas, Korsakas, Kovalėnas, Kozakas, Krapas, Kriaučiūnas, Krivas, Krivelis, Kubiliūnas, Kubilius, Kudla, Kukys, Kuksa, Kukštas, Kukutis, Kulbis, Kulokas, Kumutis, Kūnas, Kunčiūnas, Kundrotas, Kuosa, Kupčius, Kupčiūnas, Kuprelis, Kuprys, Kurdulis, Kurklys, Kurlys, Kurmelis, Kurmis, Kurpys, Kurtinys, Kušlys, Kutelis, Kutka, Kuzelis, Kvedaras, Ladinis, Laguckas, Lakštinis, Lapas, Lapėnas, Latvys, Laucius, Laučys, Laukys, Legionis, Lekešys, Lelys, Levanas, Liepinis, Lingė, Lingys, Liulys, Liutikas, Lukošūnas, Lukošius, Lukša, Lukšys, Mackela, Mackonis, Mackus, Mačionis, Mačys, Maigis, Makaras, Maksimas, Makštys, Maldeikis, Maleris, Margis, Marma, Martinėnas, Maručka, Masalskis, Masionis, Masiulis, Maskolis, Maskoliūnas, Masteika, Mateika, Matulionis, Matulis, Maurys, Mazgelis, Mazgys, Mazuras, Mažeika, Mažeikis, Maželis, Mažukna, Mažutis, Medeika, Medeiša, Medelis, Meiliūnas, Melnikas, Meška, Meškėla, Micka, Mickus, Miežis, Mikailionis, Mikas, Mikelis, Mikėnas, Mikšys, Mikšta, Mikučionis, Mikulėnas, Mikutis, Miliūnas, Mineikis, Mingelis, Minikas, Minsteris, Mironas, Misiūnas, Miškinis, Morėnas, Morkūnas, Morozas, Motieka, Motiejūnas, Motūza, Muraška, Murza, Musteikis, Nadeika, Nakutis, Namikas, Narbūtas, Nargelis, Narkūnas, Narvydas, Navickas, Navikas, Nekrašas, Nemeikša, Nesavas, Nykštys, Norkus, Orda, Oškinis, Oželis, Ožys, Paišys, Pakalnis, Paknyš, Pakštys, Palionis, Paliulis, Palšis, Pasaulis, Pašukas, Paukštelis, Paužas, Pavilionis, Peldžius, Perkūnas, Perminas, Petkūnas, Petkus, Petrašiūnas, Petronis, Petrukonis, Petrulionis, Petruška, Pielys, Piepalas, Pilka, Pilkis, Pilvelis, Pinkys, Pipiras, Pladys, Plikis, Plikonis, Plikūnas, Pliuškyš, Pociūnas, Pocius, Podėnas, Poška, Povilionis, Prakapas, Pranskūnas, Prunskus, Pučka, Puikys, Pūkas, Pūkelis, Pukys, Pumputis, Puodžiukas, Puodžiūnas, Puodžius, Puteikis, Puzinas, Pužas, Račas, Račys, Radvila, Ragaišis, Ragelis, Raila, Ramonas, Ratkūnas, Ratkus, Raudas, Raugelis, Ražas, Reinys, Rėkutis, Remeikis, Riauba, Rimkūnas, Rimkus, Rimša, Rinkus, Roča, Romanas, Romaška, Ropė, Rubikis, Rubinas, Rudamina, Rudys, Rudokas, Rugelis,

Rūkas, Rukša, Rukšėnas, Rupkus, Ruzgas, Samarokas, Samulis, Samuolis, Sarapas, Sargūnas, Sauka, Sauliūnas, Savickas, Savičius, Seikalis, Serapinas, Sereika, Sidabras, Sinka, Skeberis, Skilandis, Skilundis, Skyrelis, Skrebys, Skridulys, Skrimblys, Slapšys, Smeledys, Smuika, Snarskis, Songaila, Sprindžiukas, Sprindžiūnas, Sruogis, Stačiulis, Staigis, Stakūnas, Stalionis, Stančikas, Stanėnas, Stanionis, Stanys, Stankelis, Stankūnas, Staras, Stasionis, Stasiūnas, Stašelis, Staškūnas, Statkus, Staukas, Stimbirys, Stirna, Stočkus, Strazdas, Strielčiūnas, Strolys, Stromila, Strungys, Stukelis, Stulgys, Stundžia, Sturys, Surgautas, Survila, Svaldenis, Svilyš, Svirka, Šadas, Šapalas, Šapelis, Šapoka, Šaulys, Šatas, Šciuka, Šemetas, Šepetys, Šereika, Šermukšnis, Šeškas, Šeštokas, Šiauciūnas, Šydeika, Šileika, Šilingas, Šilinis, Šilys, Šimėnas, Šimkūnas, Šimkus, Šimonėlis, Šimonis, Šimulis, Šinkūnas, Širvelis, Širvys, Šiupinys, Škirpa, Šlajus, Šlapikas, Šlekys, Šležas, Šlikas, Šnekas, Šostakas, Šukelis, Šukys, Šukšta, Šulys, Šurna, Šutinis, Švabas, Švilpa, Talačka, Taliūnas, Talutis, Tamošiūnas, Tarvydas, Tijūnas, Tijūnelis, Tyla, Tilvikas, Tiška, Tiškus, Tomonis, Trakys, Tranas, Trečiokas, Trumpa, Truska, Tubas, Tumas, Tumasonis, Tumelis, Tumėnas, Tumša, Tuskenis, Tuzikas, Umbras, Umbrasa, Umbrasas, Urbonas, Ūselis, Užalis, Užkuryš, Užkuronis, Vadeika, Vaičelis, Vaičiulis, Vaičiūnas, Vaičius, Vainius, Vaišvila, Vaitekūnas, Vaitelis, Vaitiekūnas, Vaitkūnas, Vaitonis, Vaivada, Valeika, Valeiša, Valentas, Valikonis, Valionis, Valys, Valiukas, Valiukonis, Valiulis, Valiūnas, Vanagas, Vargelis, Varkala, Varna, Varnas, Vėdaras, Vegeris, Veikšnys, Veiveryš, Velikonis, Veršelis, Viesulas, Vieversys, Vigelis, Vilimas, Vilkas, Vilkelis, Vilkinis, Viliūnas, Vindašius, Vingelis, Virbalas, Viršila, Vitkus, Vyturys, Zamaras, Zauka, Zaveckas, Zemblys, Zizas, Žadeika, Žagaras, Žagunis, Žalys, Žaliūnas, Žalnieriukas, Žaržojus, Žėkas, Žemaitis, Žydelis, Žiedas, Žiedelis, Žilyš, Žukas, Žukelis, Žvirblis.

Dabartinių ir ypač išnykusių kaimų pavadinimai leidžia manyti, kad kai kurios dabar šalyje paplitusios pavardės gali būti kilusios iš šio krašto. Ypač tos, kurios nagrinėjamu laikotarpiu čia buvo labai gausios: Aukštakojis, Bučiūnas, Butkūnas, Dirda, Stasiūnas, Stašelis, Stočkus, Širvys, Tumėnas.

Toliau straipsnyje aptariamos tik tos pavardės, kurių atstovų dauguma, pagal *Žodyną*, susitelkusi Sėlos plote arba kurios *Žodyne* nenurodytos. Pastarosios pažymėtos žvaigždute *. Pavardės pateikiamos abėcėlės tvarka. Šalia pavardės nurodyta pirmoji jos užrašymo data ir vietovės, kuriose ji nurodyta (visu nagrinėjamu laikotarpiu).

Dviem žvaigždutėmis pažymėtos vietovės, šiuo metu nežinomos straipsnyje nurodytuose valsčiuose ar parapijose. Skliausteliuose pateikiamos dabartinės oficialios vietovardžių formos.

Abaris, 1758 11, Mąigiškiai, Vajeičiai.
Abariūnas*, 1714 01, Kairėliai, Maineliškis**, Zýboliai.
Abarius, 1729 01, Ajočiai, Kumpuoliškis, Maineliškis**.
Abarubė*, 1743 11, Ajočiai.
Advena*, 1794 10, Degučiai, Dručkaĩ, Serviliamiškis**.
Alėjūnas, 1898 12, Sidabriškis (Sabariškiai).
Aleksėnas*, 1736 05, Mičiūnai.
Aleksiejus, 1714 11, Andriūnai, Papiliaĩ.
Alelis*, 1655 05.
Aligena*, 1773 06, Kūršas.
Alsėnas*, 1742 10, Narkūnai (Norkūnai).
Ancinis*, 1760 11, Añčiškis**, Ratāberžė**.
Andriškis*, 1662 10.
Anskėnas*, 1752 10, Beržė**, Vertýbiškis.
Antinis, 1653 02.
Apvalainis, 1762 10, Bučėliai, Dačiūnai, Gindviliai, Obėliai.
Araminas, 1654 09, Bučėliai, Butkūnai, Dačiūnai, Gindviliai, Obeliai, Pakriauniaĩ, Papiliaĩ, Stočkaĩ, Svōbiškis.
Araminėlis*, 1751 01, Aukštakōjai.
Ardukis*, 1659 05, Sniėgiai.
Ardvėnas*, 1815 02, Narkūnai (Norkūnai).
Areška, 1852 11, Gindviliai, Kálnišķiai, Mateikiai (Matiėķai), Obeliai, Zýboliai.
Areškinis, 1654 09.
Arulis, 1785 04, Sūviekas.
Armuzas*, 1883 02, Dignaičiai**.
Aršvila, 1837 11, Dačiūnai, Deksniai**, Ragėliai, Šileĩķiai.
Arūna, 1770 01, Robliaĩ, Rokiškėlės.
Ašys*, 1661 03, Špuliaĩ.
Audinis*, 1791 11, Armónys.
Aukštanamis*, 1754 10, Raĩstiniai.
Aulakys*, 1652.
Aulėnas*, 1713 11, Ežeriškiai (Ežeriškis).
Aulyš*, 1749 03, Jučiai.
Aulūnas*, 1653 03, Stasiūnai, Visdievai.
Autrys*, 1709 09, Sniegiai.
Azaras*, 1787 12, Stasiūnai.
Ažukalnis*, 1758 01.
Ažunarys, 1904 07, Obeliai.
Babiedas*, 1762 10, Kálviai, Kreščiónys, Kriaunėnai.
Bačkulis, 1909 01, Kuršas.
Bagackas, 1763 04, Kaireliai, Krapišķiai (Krapišķis), Obeliai, Stašeliškiai**.
Baidžiūnas*, 1789 10, Kriaunėnai.
Bakatėlis*, 1655 11.

Bakštys*, 1766 06, Gindviliai, Pakriaunỹs.
Balaišis, 1811 10, Andriūnai, Robliai.
Baldonis*, 1656 05.
Baliunėnas*, 1711 07, Ažukalniai**.
Balnas, 1656 04.
Baltrukėnas, 1890 08, Kirkūnai, Kupriai.
Baltrūnas, 1653 10, Butkūnai, Degučiai, Deksniai**, Kirkūnai, Mateikiai (Matiekai), Mažeikiai, Obeliai, Šileikiai, Trumpónys.
Baltušis, 1718 12, Lūkštai, Mykōliškis (Mikōliškiai), Pāeglinė**.
Baltuškis*, 1653 07, Gėdiškės (Gėdiškiai), Tumasónys.
Baltušonis, 1794 07, Narkūnai (Norkūnai).
Baluža*, 1733 04, Obeliai.
Balužis, 1812 01, Antānošė (Antānašė), Duñdiškiai, Ežeriškiai (Ežeriškis), Gālažeriai, Jučiai, Kumpuoliškiai (Kumpuoliškis), Pakriaunia, Rumiškiai (Rūmiškiai), Senādvariai, Šluotiškės (Šliuotiškiai), Švilpiškiai (Švilpiškis), Zariñkiškės (Zariñkiškiai).
Balvonas*, 1756 11, Balvonai**.
Bareišis, 1777 04, Kirkūnai, Navikai, Pagrundžiai (Pagrañdžiai), Rageliai.
Barneika*, 1881 02, Obeliai.
Barozas*, 1834 06, Obeliai.
Baršys, 1732 10, Baršiai, Būtėnai, Narkūnai (Norkūnai), Rageliai, Tarnavà.
Bartušonis*, 1785 03, Degučiai.
Barzdiška*, 1743 06, Rusiai**.
Barzdonis, 1877 02, Minčiūnai.
Bauglys*, 1657 03.
Baukys, 1828 11, Ažūsienis, Gáršvinė, Mateikiai (Matiekai)
Bedrys*, 1698 05, Narkūnai (Norkūnai).
Bėgūnas, 1747 11, Junkūnai.
Beičys*, 1707 10, Zyboliai.
Beilys*, 1708 01, Zyboliai.
Bemanis*, 1706 05, Ažūbaliai.
Beniuška*, 1724 02, Obeliai.
Bepinigis*, 1773 11.
Bernelis*, 1658 07, Bagdōniškis, Skáistinė, Slabadà.
Berniūnas, 1652, Bagdōniškis, Obeliai.
Berunkis*, 1654 04, Ažubaliai, Butkūnai, Duñbliai (Duñblės), Guōtiniai (Guotinės), Mikónys, Narkūnai (Norkūnai), Svobiškis, Šileikiai, Vįgarai.
Bevardis*, 1698 05, Vaičėnai.
Bigelė*, 1753 05.
Bigota*, 1829 11, Bučeliai, Gindviliai, Palazdynė (Palazdinė).
Bindaras*, 1659 07.
Bindulis*, 1796 11, Narkūnai (Norkūnai).

Binkelis*, 1655 03.
Bira, 1761 06, Aknỹsta, Janavà (Jonavà), Montočyzna**, Narkūnai (Norkūnai), Serbentupis**, Skemai, Stasiūnai, Šemetos**.
Biralas*, 1753 02, Pašiliai.
Birbillionis*, 1652.
Birukas*, 1712 05, Dačiūnai, Kalamaniškiai (Kalamoniškis).
Bislys, 1911 08, Antānošė (Añtanašė), Kriukai**, Obeliai, Papiliai.
Bizalas*, 1709 10, Kruvalė**.
Blaugelis*, 1653 08.
Blaugys*, 1657, Dagiliai, Rageliai.
Blaziškis*, 1775 06, Pakriaunys.
Bleškus*, 1699 03, Zyboliai.
Bliskys*, 1711 09, Junkūnai.
Bliūdžiukas*, 1792 10, Tumasonys.
Bliva*, 1760 11, Bebrinė**.
Blizginėlis*, 1698 02, Leliai**.
Blizgys*, 1698 11, Leliai**.
Blusė*, 1765 01, Antanošė (Antanašė).
Borakė*, 1653 12.
Borgeris*, 1779 03.
Bragulis*, 1657 12.
Braudys*, 1710 01, Gyliai.
Braukškė*, 1654 07, Kirkūnai.
Braukškis*, 1659 09, Kreščionys.
Brauktys*, 1652.
Brauškys*, 1655 09, Kreščionys, Rudėliai.
Brauželis*, 1659 09, Stasiūnai.
Braželis, 1655 05, Kálnočiai, Laibgaliai, Lašapievė**, Meldūčiai, Palunkė (Palankỹs), Skemai, Stasiūnai.
Bražiūnas, 1715 09, Pakapė, Rubikiai.
Bredeišis*, Visdievai.
Bremelis*, 1737 04, Gyliai.
Brikutis*, 1653 01.
Brimelis*, 1740 11, Pakriaunys.
Brinklys, 1826 04, Obeliai.
Bryzė*, 1752 08, Laužadžiai.
Bryzonis*, 1739 11, Rubikiai.
Brodauka*, 1654 11.
Brolelis*, 1653 01.
Budreikis, 1654 12.
Budrilka*, 1731 05, Dačiūnai, Liepiniai**.
Būga, 1715 10, Salinė (Saliniai)
Buivėnas*, 1745 11, Kriveliškės**.
Bukeika*, 1813 07, Degučiai, Gumbišķiai.
Bukla*, 1653 02.

Bulavas, 1878 06, Įlgalaukiai, Obeliai, Papiliai.
Bumbizas*, 1829 12, Kreščionys.
Bundela*, 1659 10.
Burokėlis*, 1659 10.
Busys*, 1826 01, Andriūnai.
Butonis*, 1653 05.
Buveinis*, 1836 06, Apuki (Subatės parapija).
Buzelis, 1887 02, Obeliai.
Buzėnas, 1812 02, Trumponys.
Buzoras*, 1734 02, Maigiškiai.
Cingaras*, 1713 07, Dačiūnai.
Cinkelis*, 1655 09, Obeliai.
Cipikis*, 1652, Degučiai.
Čalčiūnas*, 1891 04, Pakriaunys.
Čebilys*, 1907 11, Obeliai, Užūkriaunys (Ažūkriaunis).
Čečys, 1735 07, Narkūnai (Norkūnai).
Čeičys, 1736 08, Alėknos, Čeičiai, Vyžeičiai.
Čelkis, 1716 05, Čelkiai, Gindviliai, Kirkūnai, Lukštiniai, Mikonys, Palazdynė (Palazdinė), Rageliai.
Čeltrečius*, 1707 10, Dirdos.
Čemėnas*, 1889 10, Deksnė (Dėgsnės), Gālažeriai, Niūkės (Niūkiai).
Čepelis, 1814 11, Kovėliai, Lašai, Meldučiai, Rageliai, Rudeliai, Serbentiškis, Skemai.
Čepukas, 1874 11, Jonėliškiai.
Čerka, 1753 05.
Černius, 1653 02, Ažusienis, Raistiniai, Rumiškiai (Rūmiškiai).
Čerškus, 1739 11, Subatė, Vyžeičiai.
Čibniklis*, 1660 11.
Čypaitis*, 1656 03.
Čypas, 1708 04, Pakriaunys, Vabōliai.
Čypka*, 1654 03.
Čirlys*, 1790 11. Trumponys, Vyžeičiai.
Čirliukas*, 1785 11, Aukštakojai.
Čirpa*, 1654 07, Pakriaunys.
Čirpus, 1657 11, Pakriauniai, Pakriaunys.
Čomėnas*, 1893 09, Niaukės (Niaukiai).
Dagys, 1706 05, Čelkiai, Dideliškis, Gindviliai, Pakalniškiai**, Salinė (Saliniai).
Daikutis*, 1655 05.
Dainys, 1728 08, Aleksandravėlė, Dačiūnai, Degučiai, Deksniai**, Gułbiškiai (Gułbiškis), Juodėniai (Juodėniai), Kaireliai, Kreščionys, Mačiūniškis**, Niaukės (Niaukiai), Papiliai, Samāniai, Šileikiai, Zirnajaĩ.
Dakūnas*, 1653 10, Skaistynė (Skáistinė), Trumponys.

- Daliboga***, 1651 11, Stasiūnai.
- Daliekis***, 1830 03, Narkūnai (Norkūnai).
- Dalindis***, 1790 06, Gegeliškiai**.
- Danglelis***, 1655 11.
- Danilionis***, 1654 06, Kaireliai.
- Danys**, 1851 07, Bučeliai, Dačiūnai, Deksniai**, Dumbliai (Dumblės), Galažeriai, Juodėniai (Juodėniai), Narkūnai (Norkūnai), Obeliai, Papiliai, Rakališkis, Stankupiai**, Stasiūnai, Trumponys, Vitėniškis**.
- Danopus***, 1888 06, Gōjus.
- Dapkelis***, 1725 03, Vyžeičiai.
- Darbušis**, 1659 05, Āstravas.
- Darvydis**, 1811 12, Kubiliškis**.
- Daščioras**, 1776 05, Antanošė (Antanašė), Audrà, Bajōrai, Deksniai**, Dumbliai (Dumblės), Gėdiškės (Gėdiškiai), Kaireliai, Narkūnai (Norkūnai), Plytniškės**, Vaičėnai (Vaičėnai), Zyboliai.
- Daškūnas***, 1655 01.
- Datkūnas**, 1886 06, Deksniai**.
- Dauba***, 1766 04, Kaireliai, Mikonys, Visdievai.
- Daubitis***, 1891 11, Baŕkiškis.
- Daudilis***, 1709 06, Leliai**.
- Daugotis***, 1906 07, Antanošė (Antanašė).
- Daukas**, 1839 11, Pėtkuškis.
- Daukniūnas***, 1656 09.
- Daukštys***, 1892 11, Pagiriai**.
- Dauliūnas***, 1736 11, Tumasonys.
- Daužvardis**, 1769 11, Kalniėčiai, Žeimiškiai**.
- Davainis**, 1734 01, Obeliai.
- Davolis**, 1751 11, Kėležeriai, Laibgaliai, Rageliai.
- Degiklis***, 1658 07, Degučiai.
- Deksny**, 1651 09, Armonys, Bajorai, Deksniai**, Gediškės (Gediškiai), Obeliai, Pakriauniai, Rakeliškės (Rakališkis), Rudžionys, Stašeliškiai**, Tumasonys, Vaĩdlonai (Vaĩdlėnai).
- Delibikas***, 1654 03.
- Dervinėlis***, 1748 03, Lesiniai** (Kuršas).
- Dervininkas***, 1766 06, Obeliai.
- Didelis**, 1651 11, Andriūnai, Burokiškis**, Dìdeliškis, Eigminiškis**, Jučiai, Kubiliškis**, Visdievai.
- Didžgalvis**, 1881 10, Kriaunos.
- Dieninis**, 1775 09, Bieliūnai, Pupeĩkiai, Rudžionys.
- Dievelis***, 1748 11, Galažeriai, Keležeriai.
- Dieveris***, 1653 06.
- Diktas ***, 1883 01, Dručkai.
- Dilys**, 1666 06, Aukštakojai, Bajorai, Beičiaĩ, Čivỹliai, Laužadžiai, Naročiai**, Obeliai, Radiškiai**, Rageliai.

Dimanas*, 1659 04, Buniùškiai.
Dimbulis*, 1699 02, Tumasonys.
Dimidas, 1903 08, Obeliai.
Diržys, 1656 12, Audrupiai**, Didėja, Meldučiai, Obeliai, Pagiriai**.
Divobernis*, 1654 02.
Doveta*, 1897 04, Mikonys.
Dragūnėnas*, 1757 03, Vyžeičiai.
Dražiūnas*, 1754 09, Ajočiai.
Drebulė*, 1789 08, Laužadžiai.
Driskius, 1742 09, Baršėnai, Obeliai, Papiliai, Stasiūnai, Zyboliai.
Dručka*, 1653 01.
Dručkus, 1707 03, Dručiai, Kalniškiai, Kalnočiai, Kupriai, Mingėliai, Niaukės (Niaukiai), Pagriäumėlė (Pagriaumelės), Pasaūsiškiai (Pasaūsiškis), Vaičenai (Vaičėnai), Vyžeičiai.
Drugelis*, 1893 05, Mockališkės**.
Dudela*, 1654 06, Tumasonys.
Dūdėnas, 1750 02, Navikai.
Duklys*, 1903 09, Baršėnai.
Dukša*, 1719 04, Mikonys.
Dulaminas*, 1735 05, Janūliškis**.
Dulinis*, 1666 04, Rudeliai.
Dulinka*, 1811 08, Promislava**.
Dulkela*, 1652.
Dumda*, 1752 08, Raistiniai.
Dundelis*, 1772 03, Kalniškiai.
Dundys*, 1652, Antākriaunis, Dvartiškiai, Kalnočiai.
Dundžius*, 1773 10, Kalnočiai.
Dvilionis*, 1665 02, Eigminai**.
Dvorėnas*, 1767 11.
Dzekulis*, 1777 10, Minkūnai.
Dzenys, 1756 12, Šileikiai.
Džiugelis, 1652, Aukštakalniai, Prōčkiai, Rageliai.
Džiukys*, 1654 08, Lukštiniai, Stasiūnai.
Edinis*, 1884 12, Obeliai.
Eigminas, 1731 01, Antanošė (Antanašė), Junkūnai, Kraštaĩ, Kreščionys, Obeliai.
Erslovas, 1910 05, Pasarciaĩ.
Erškėtis*, 1657 02.
Gabanėlis, 1709 06, Utenà.
Gadžionis*, 1656 09.
Gailionis*, 1759 05, Kraštaĩ.
Gaisonis*, 1654 04.
Gaižys, 1709 10, Derviniai, Gumbiškiai (Gumbiškis), Kuliaĩ, Matiekiai (Matiekai), Meldučiai, Pakalniškiai**, Rageliai.

- Gaižius**, 1830 01, Degučiai.
- Galaužys***, 1742 06, Guotiniai (Guotinės).
- Galša***, 1654 02.
- Galvelis**, 1651 07, Andriūnai, Antanošė (Antanašė), Aukštakojai, Bagdoniškis, Budriai**, Jovydžiai, Kalniškiai, Kreščionys, Kriaunos, Kupriai, Ramoniškiai (Ramōniškis), Rūdžiai, Rudžionys, Ulytėlė, Visdievai, Zairiai**, Zyboliai.
- Galvėnas**, 1663 06, Špuliai, Ulytėlė.
- Galvydis**, 1900 11, Inkūnai**.
- Galvonas**, 1898 07, Antanošė (Antanašė), Aukštakojai, Deksniai**, Plytinė**, Stasiūnai.
- Gardelis***, 1756 10, Mikonys.
- Garnelis**, 1710 03, Antanošė (Antanašė), Barkiškis, Dručiai, Jovydžiai, Jučiai, Narkūnai (Norkūnai), Stasiūnai, Strazdiškiai**, Svobiškis, Vertybiškis.
- Garška**, 1906 01, Dideliškis.
- Garunkštis**, 1872 02, Mičiūnai.
- Garuolis**, 1710 02, Bučeliai, Gindviliai, Kirkūnai, Maineliškis**, Meldučiai, Narkūnai (Norkūnai), Petrašiūnai (Petrešiūnai).
- Gasparonis***, 1654 01.
- Gaulė**, 1811 05, Rāikėnai, Malotiškis**.
- Gauronis**, 1822 03, Galiniai (Galinės).
- Gavenėlis***, 1653 04.
- Gediška***, 1651 10, Gediškės (Gediškiai).
- Gedvilonis***, 1657 09.
- Gegelė***, 1854 05, Rumiškiai (Rūmiškiai).
- Geidonas**, 1759 04, Švilpiškiai (Švilpiškis).
- Geiveris***, 1698 05, Narkūnai (Norkūnai).
- Gerla***, 1713 07, Juodagalviai**.
- Gernelis***, 1724 11, Kamariškiai**.
- Giedeika***, 1712 07, Kriaunėnai, Vabōliai.
- Giedriūnas***, 1789 01, Kuršas.
- Giedulis***, 1698 01, Obeliai.
- Gieriūnas***, 1699 05, Trumponys.
- Giermakas***, 1766 09, Ažūšiliai.
- Gievenis***, 1655 07.
- Giezdas***, 1709 07.
- Gyliukas***, 1792 11, Vyžeičiai.
- Gyliulis***, 1709 11, Vyžeičiai.
- Gilteris***, 1698 04, Šluotiškiai (Šliuotiškiai).
- Gindvilis**, 1656 04, Bučeliai, Čelkiai, Gindviliai, Kreščionys, Kurkliėčiai, Maineliškis**, Tilvikai.
- Ginotis**, 1776 11, Ginōtai.
- Ginza***, 1726 12, Skaistynė (Skaistinė).
- Ginzelis***, 1742 11, Mažonys**.

Giparys*, 1913 02, Pakriaunys.
Giplėnas*, 1708 09, Visdievai.
Gipteris*, 1699 09, Visdievai.
Girčys, 1776 12, Dideliškis, Dreviniai**, Sniukštos (Šniukštaĩ).
Giriūnas, 1739 03, Gindviliai, Giriūnai, Kavoliai, Meldučiai, Narkūnai (Norkūnai), Pasausiškiai (Pasausiškis).
Gisilis*, 1743 07, Antázavė.
Gladutis, 1901 02, Antanošė (Antanašė).
Glaudėnas*, 1879 08. Užukriaunys (Ažùkriaunis).
Gogys*, 1712 05, Balčiūnai**, Junkūnai, Kuitiškiei**, Mačiūniškis, Milgedai (Milgėdžiai), Samaniai, Šluotiškiai (Šliuotiškiai).
Gortėnas*, 1909 08, Sùviekas.
Gotinis*, 1652, Bagdoniškis, Guotiniai (Guotinės).
Graudelis*, 1824 02, Kirkūnai.
Greidžys*, 1708 06, Mateikiai (Matiekai).
Grybelis*, 1814 11, Meldučiai.
Griciūnas, 1653 09.
Grikelis*, 1653 10.
Griliūnas*, 1727 05, Papiliai.
Grinciūnas, 1774 04, Dvirėžiai, Kumšiškiei (Kamšiškės).
Griovelis*, 1657 04.
Griškėnas, 1752 09, Jovydziai, Jučiai, Mekšėniškis, Rakeliškis (Rakališkis), Urbėniškis.
Grižas, 1879 12, Kirkūnai.
Grižiūnas, 1810 11, Dvirėžiai.
Grogelis*, 1662 04, Pakriaunys.
Grūdėnas*, 1742 11, Narkūnai (Norkūnai).
Grumbinas, 1786.11, Dumbliai (Dumblės), Lėsiškiai, Obeliai, Rūmiškiai (Rūmiškiai).
Grunda, 1698 02, Apeikiškis, Bagdoniškis, Deksniai**, Gumbiškiei (Gimbiškis), Ignėtiškis, Samaniai, Skemai.
Gugekna*, 1765 10, Obeliai.
Gumaras*, 1759 09, Jovydziai.
Gumbelis, 1657 10.
Gumbys*, 1698 09, Mateikiai (Matiekai), Vaboliai.
Gunkūnas*, 1657 09.
Gurbinkas, 1712 04, Andriūnai, Aukštakojai, Dilaukiškis (Diliáuikiškis), Kraštai, Kumpuoliai, Liesiškiai, Montočyzna**, Pakriaunys, Stasiūnai, Vajeičiai.
Gurelis*, 1767 08, Žaliūnai (Želiūnai).
Gurgėnas*, 1724 02, Dagiliai.
Gurklys, 1663 09, Kirkūnai, Kurkliečiai, Obeliai.
Guzas, 1763 11, Ilukštė (Ìlukštė), Ráišiai, Skemai.
Guzė*, 1733 04, Mikonys.
Gvidas*, 1785 12, Kalnočiai.

Idas, 1698 08, Andriūnai, Apeikiškis, Bajorai, Keležeriai, Kupriai, Miėlėnai, Paveisėjai (Pāveisejai), Stasiūnai, Švilpiškiai (Švilpiškis).
Idelis*, 1651 06, Bajorai, Koveliai, Remeikiai.
Igaunis, 1652, Obeliai, Švilpiškiai (Švilpiškis).
Ilgajonis*, 1742 08, Keležeriai, Vertybiškis.
Ilganosis*, 1740 03, Apeikiškis.
Iliukas, 1741 01, Kalnočiai, Kreščionys, Miegónys, Niaukės (Niaukiai).
Ilkis*, 1743 08, Kalnočiai.
Indonis*, 1772 01, Kuršas.
Indrašiūnas*, 1904 09, Remeikiai.
Indrašius, 1911 01, Barkiškis, Svedasai (Svédasaĩ).
Indrelė, 1856 01, Ažubaliai, Kriaunėnai, Mačedupis, Meldučiai, Narkūnai (Norkūnai)
Indrelionis, 1698 11, Breškiai^{***}.
Indriūnas, 1656 04, Indriūnai, Liepiniai^{**}, Mataučyznà, Stasiūnai.
Inkūnas*, 1653 07, Kalnočiai.
Irlikas, 1744 05, Bučiūnai, Degučiai, Deksniai^{**}, Kreščionys, Obeliai, Palazdynė (Palazdinė), Papiliai.
Išarėta*, 1775 06, Kepinė^{**}.
Ivanėlis*, 1776 04, Narkūnai (Norkūnai), Vanagiškis^{**}.
Izdūna*, 1655 02.
Izdūnis, 1747 09, Didsodė.
Jakanas*, 1887 10, Ramyla^{**}.
Jakubėnas, 1654 02.
Jakubonėlis*, 1775 01, Šilinė.
Jakulis, 1813 11, Padusetos^{**}, Stasiūnai, Visdievai.
Jančys, 1796 06, Gindviliai.
Jankūnėlis*, 1698 01, Junkūnai.
Janulėnas*, 1903 08, Barkiškis.
Janulionis, 1652, Barkiškis, Šileikiai.
Janušėlis*, 1698 11, Kraštai.
Janušys, 1711 04, Maineliškis^{**}.
Jarmaka*, 1778 11, Vaidvanai^{**}.
Jarolis*, 1817 12, Gindviliai.
Jastila*, 1697 09, Stasiūnai (Želiūnai).
Jaudys*, 1698 06, Žaliūnai.
Jaurapievis*, 1796 05, Rudžionys.
Jautukas*, 1765 04, Gudėliai.
Jeligis*, 1813 04, Kupriai.
Jeriga*, 1777 02, Obeliai.
Jermakas*, 1778 02, Mingėliai.
Jolesius*, 1706 05, Zyboliai.
Joselis*, 1659 09, Keležeriai.
Joškelis*, 1787 12, Degučiai.

Jovaras, 1787 05, Pakriaunys.
Jovarėlis*, 1659 01, Pakriaunys.
Jovydis*, 1652, Jovydziai, Kalnočiai, Špuliai.
Jovydzia*, 1651 11.
Jukeliškis*, 1654 07.
Jukštonis*, 1653 01.
Jundas*, 1785 06, Kalnočiai.
Jundė*, 1713 10, Antakriaunis.
Junkūnas*, 1651 08, Dragiškiei (Dragiškis), Junkūnai, Kalnočiai, Mingėliai, Pakynė**, Pakriaunys, Pėtkuškis, Puriūškiai, Vajeičiai, Visdievai, Vyžeičiai.
Junokas, 1909 01, Širviškiai.
Juodakys, 1714 04, Kraštai, Pakriaunys.
Juodelė, 1791 11, Ažusienis, Gumbiškiai (Gumbiškis), Papiliai, Rageliai, Strepeikiai, Šileikiai, Širviai**.
Juodėnas, 1824 12, Gindviliai.
Juodynė*, 1752 05, Mieliūnai.
Juodinyš, 1810 02, Dumbliai (Dumblės), Gōjiškis, Narkūnai (Norkūnai), Obeliai.
Juranas, 1795 03, Kaireliai, Pakriaunys.
Jurelė, 1711 08, Dačiūnai, Obeliai.
Jurgelionis, 1849 01, Obeliai, Stašeliškiai**.
Jurgulėnas*, 1810 01, Mažeikiai, Obeliai, Rakeliškis (Rakališkis).
Jurkelė*, 1654 04, Maineliškis**.
Jurkys*, Dačiūnai.
Jurkštas, 1785 02, Dirdos.
Justelis*, 1708 10, Stasiūnai.
Jušėnas, 1752 11, Juškėnai.
Juvėnis*, 1787 01, Jovydziai.
Kagipanas*, 1888 05, Obeliai.
Kairelis, 1651 12, Kaireliai, Kirkūnai, Rubikiai, Sniegiai, Tumašonys.
Kakarėnas, 1775 03, Antakriaunis, Kuršas.
Kaklelis*, 1788 11.
Kaklėnas*, 1711 10, Juodėgala**.
Kalaminas*, 1708 09, Vaičėnai (Vaičėnai), Zarinkiškis (Zarinkiškiei).
Kalaverka*, 1784 02, Kirkūnai.
Kalnietis, 1729 09, Vajeičiai.
Kalonis*, 1654 04.
Kandroška, 1873 01, Rageliai.
Kanopa, 1743 05. Ginotai.
Kaparėlis*, 1659 04, Degučiai.
Kaparis*, 1657 04, Dačiūnai.
Kaparolis*, 1654 11.

- Kapelis***, 1656 11, Dideliškis, Lukštiniai.
- Kaplys***, 1751 02, Jučiai, Narkūnai (Norkūnai).
- Karapievis***, 1661 10, Mikonys.
- Kardžiukas***, 1768 03, Barkiškis.
- Karkalėnas***, 1810 05, Stašėliškiai**.
- Karlis***, 1737 02, Mikonys.
- Karnas***, 1791 10, Lukštiniai.
- Karnelis***, 1663 10.
- Karnočius***, 1782 11, Andriūnai, Baršėnai, Lukštiniai, Mateikiai (Matiekai).
- Karpočius***, 1852 03, Andriūnai.
- Kaškonis***, 1782 01, Pakriauniai.
- Kašponis**, 1825 06, Antanošė (Antanašė), Aukštakojai, Leuna**, Obeliai, Stasiūnai, Strepeikiai, Zyboliai.
- Katalėnis***, 1658 08.
- Katariūnas***, 1715 06, Obeliai.
- Kaukalas***, 1791 09, Kuršas.
- Kaukelis***, 1655 01, Andriūnai, Jovydziai, Vaboliai.
- Kaukys***, 1770 08, Jovydziai, Šimoniškiai**.
- Kaulas***, 1657 12.
- Kaušakys**, 1715 10.
- Kaušelis***, 1708 11, Kurkliečiai, Rubikiai.
- Kaušėnas***, 1789 09, Skemai.
- Kavolis**, 1652, Obeliai, Šiukštos**.
- Kavoliūnas**, 1795 03, Stašėliškiai**.
- Kazačenėlė***, 1763 02, Jakubštotas (dabar Jėkabpilis).
- Kaziulėnas***, 1712 03, Gediškės (Gediškiai), Kaireliai, Papiliai, Skemai.
- Kazlėnas**, 1907 02, Stanislavava**.
- Kažemėkas**, 1653 10, Narkūnai (Norkūnai), Zirnajai.
- Keistutis***, 1809 10, Audra, Degučiai, Ignotiškis, Obeliai, Rageliai.
- Keitanas***, 1774 04, Babriškės**.
- Kelečius**, 1651 09, Ažusienis, Dačiūnai, DumbLIAI, Kriaunėnai, Mateikiai (Matiekai), Mažeikiai, Obeliai, Šileikiai, Urmoliškis**, Vajeičiai, Vanagiškis**, Vieversynė.
- Keležys***, 1810 06, Šileikiai.
- Kelviryš***, 1708 10.
- Kepalas**, 1754 03, Dideliškis, Rageliai, Strepeikiai.
- Kepalionis***, 1736 11, Papiliai.
- Kepeinė***, 1812 03, Dačiūnai, Mateikiai (Matiekai), Svobiškis.
- Kepenis**, 1791 06, Dačiūnai, Graužiškis, Montočyzna**, Navikai, Papiliai, Rakeliškis (Rakališkis), Svobiškis, Šileikiai, Trumponys, Žvirbliškiai (Žvirbliškės), Žvirgždė**.
- Kerbulis***, 1709 10, Remeikiai.

Keremėnas*, 1888 12, Stasiūnai.
Kesylis, 1772 02, Rageliai.
Kesiūnas, 1655 05.
Ketka*, 1653 06.
Keverta*, 1885 02, Galažeriai, Rudžioniai (Rudžionys), Stasiūnai.
Kiaukė, 1697 06, Jovydziai, Krapiškiei (Krapiškis), Kraštai, Mikonys.
Kibilda, 1653 01, Ažusienis, Degučiai, Dumbliai (Dumblės), Kirkūnai, Narkūnai (Norkūnai), Papiliai, Pāsubatė, Šileikiai.
Kibutis*, 1653 05.
Kiegas*, 1663 11.
Kieklys*, 1824 04, Cakauza**, Kirkūnai.
Kiekorius*, 1791 11, Papiliai.
Kielaušis*, 1660 05, Andriūnai.
Kielinis*, 1741 09, Dačiūnai.
Kiepašiūnas*, 1699 08, Zairiai**.
Kiepšys*, 1740 11, Skaistynė (Skaistinė).
Kiestulis*, 1698 08, Obeliai.
Kiesutis*, 1711 10, Skaistynė (Skaistinė), Švilpiškiai (Švilpiškis).
Kietis, 1795 10, Bajorai, Gindviliai, Papiliai.
Kiežulis*, 1666 06.
Kikys*, 1891 10, Čiviliai (Čivyliai).
Kylas, 1656 05, Šileikiai.
Kinkša*, 1737 10, Kraūpiai.
Kirlys, 1698 06, Baūšiškiai, Narkūnai (Norkūnai), Pakalniškiai**, Rakeliškis (Rakališkis), Rudeliai, Vaičenai (Vaičėnai).
Kirmėliūnas, 1725 07, Kirmėliškis.
Kirstukas, 1724 12, Gyliai, Kervelkiai, Obeliai, Stočkai, Žiobiškis.
Kišūnas, 1653 04, Bajorai, Buniuškiei, Kreščionys, Mičiūnai.
Kišūnėlis*, 1659 06, Bagdoniškis.
Kiukys, 1839 11, Čiviliai (Čivyliai), Kirkūnai, Urboniškis.
Klabys, 1658 03, Antakriaunis, Antanošė (Antanašė), Apeikiškis, Ažubaliai (Užubaliai), Baršėnai, Galažeriai, Guotiniai (Guotinės), Kupriai, Mateikiai (Matiekai), Niaukės (Niaukiai), Obeliai, Rudžioniai (Rudžionys), Rumiškiai (Rūmiškiai), Stasiūnai, Ulytėlė, Vajeičiai, Visdievai, Zyboliai.
Klapčiūnas*, 1706 11, Leliai**.
Kligys, 1724 12, Aleksandravėlė, Antanošė (Antanašė), Aukštakojai, Deksniai**, Galažeriai, Gindviliai, Jučiai, Lovelkos (Lovėlkojai), Obeliai, Paveisėjai (Paveisejai), Rageliai, Razrivkà, Rudžioniai (Rudžionys), Stašeliškiai**, Šapėliai, Šluotiškiai (Šliuotiškiai), Švilpiškiai (Švilpiškis), Tilvikai, Visdievai, Zyboliai.
Klika*, 1654 11.
Klinišius*, 1754 11, Zarvelė**.
Klišonis, 1653 03, Andriūnai, Bajorai, Rudžioniai (Rudžionys).

- Kniežys***, 1816 01, Gindviliai, Obeliai, Palazdynė (Palazdinė), Strepeikiai.
- Knypa***, 1655 08.
- Knisėnas***, 1653 10.
- Kokšys***, 1655 04.
- Komka**, 1734 04, Ažušiliai, Bučiūnai, Obeliai, Pakriauniai, Ruōpiškis, Svobiškis, Šileikiai, Užukriaunis (Ažukriaunis), Visdievai, Zyboliai.
- Konkelis***, 1663 04, Vaičėnai (Vaičėnai).
- Konkis***, 1655 02, Zyboliai.
- Kopa***, 1821 11, Vyžeičiai.
- Korkis***, 1723 01.
- Kotelis***, 1656 12, Kupriai.
- Krakelis***, 1713 08, Vajeičiai.
- Kraklys***, 1653 05.
- Kralikas**, 1730 06, Bučeliai, Deksniai**, Jasiškis**, Kalniškiai, Liesiškiai, Mielėnai, Miškėnai, Rumiškiai (Rūmiškiai), Skaistynė (Skaistinė).
- Kranklelis***, 1654 05.
- Krankšla***, 1654 05.
- Krapalas***, 1744 01, Dagiliai.
- Krapelis***, 1661 10, Deksniai**.
- Krauklys**, 1888 06, Obeliai, Pasausiškiai (Pasausiškis), Visdievai.
- Kreivavėlis***, 1697 10, Širviškiai.
- Krypanas***, 1728 08, Obeliai.
- Krysėnas***, 1833 03, Mekšėniškis (Mekšėniškis).
- Krisiulis***, 1655 09.
- Krisiūnas**, 1790 03, Sniegiai.
- Kriškanas**, 1653 10.
- Kriukelis**, 1834 11, Didėja, Laibgaliai, Meldučiai, Montočyzna**, Narkūnai (Norkūnai).
- Kryvė***, 1812 02, Svobiškis.
- Kryvūnas***, 1767 04.
- Kronkelė***, 1653 03.
- Kruopelis***, 1661 10, Kaireliai.
- Kruopienis**, 1707 04.
- Kudaras***, 1770 02, Jovydziai.
- Kudvelys***, 1788 11, Vertybiškis.
- Kugina***, 1707 05, Obeliai.
- Kuikys***, 1819 11, Čiviliai (Čivyliai).
- Kūkalis**, 1754 08, Ulytėlė, Žaliūnai (Želiūnai).
- Kukla***, 1730 01, Žaliūnai (Želiūnai).
- Kukulėlis***, 1654 09, Bagdoniškis.
- Kulbelis***, 1762 10, Skemai.
- Kuleštas***, 1697 11, Sālos.

Kulys, 1653 10, Andriūnai, Ažubaliai (Užubaliai), Baršėnai, Gindviliai, Senadvariai, Stasiūnai, Šeškiškiai**, Vaičėnai (Vaičėnai), Vajeičiai, Visdievai, Zarinkiškis (Zarinkiškiai).

Kumpanagis*, 1652.

Kumpelis, 1653 06, Meldučiai.

Kundelis, 1838 02, Antanošė (Antanašė), Bučeliai, Mateikiai (Matiekai), Pakapynė (Pakapinė), Rubikiai, Rudžionys, Stašeliškiai**, Tumasonys, Vaboliai, Vyžeičiai.

Kūnelis*, 1708 08, Mažeikiai.

Kuolas, 1823 11, Narkūnai (Norkūnai), Radšiai.

Kupečius*, 1754 04, Šimoniškis**.

Kupetys*, 1776 11, Audra, Obeliai.

Kurelis*, 1659 08.

Kurklelis*, 1694 03, Mažeikiai, Meldučiai.

Kurkietis, 1654 06, Bučeliai, Buniuškiei, Čelkiai, Gediškės (Gediškiai), Gindviliai, Kirkūnai, Kurkliai, Kurkliečiai, Laužadžiai, Maineliškis**, Mateikiai (Matiekai), Montočyzna**, Narkūnai (Norkūnai), Niaukės (Niaukiai), Obeliai, Papiliai, Šileikiai.

Kurlanas*, 1725 05, Obeliai.

Kurliukas*, 1785 09, Skaistynė (Skaistinė).

Kurmėnas*, 1839 06, Strepeikiai.

Kustas*, 1898 09, Barkiškis.

Kuvas*, 1742 01, Rageliai.

Kuveikis, 1698 01, Ažušiliai, Narkūnai (Norkūnai), Obeliai.

Kuzma, 1863 07, Obeliai.

Kviliūnas, 1657 04, Degučiai, Deksniai**, Ignotiškis, Krapiškiei (Krapiškis), Mažeikiai, Navikai, Obeliai, Pakriauniai, Rageliai, Svobiškis, Vanagiškis**, Visdievai.

Labečiūnas*, 1707 11, Visdievai.

Labeikis, 1796 11, Antanotė (Antanašė), Bučeliai, Gindviliai, Kirkūnai, Kurkliečiai.

Labeišis*, 1790 01, Liepiniai**.

Ladys*, 1814 04, Zyboliai.

Ladutis*, 1902 04, Antanošė (Antanašė).

Lakužys*, 1788 11, Zašenėlės**.

Lalonis*, 1666 09, Gediškės (Gediškiai).

Lampelis*, 1660 01.

Lapelis, 1655 07, Bučiūnai, Čelkiai, Deksniai**, Didėja, Dideliškis, Guotiniai (Guotinės), Laibgaliai, Lašapievis**, Rudeliai, Strepeikiai, Vajeičiai.

Lapienė, 1707 01, Pačenė**, Kažemėkiškiai**.

Laskys*, 1725 09, Antanošė (Antanašė), Apeikiškis, Jučiai, Lubanai**.

Lašas, 1698 06, Galiniai**, Kaireliai, Kirkūnai, Lašai, Mateikiai, Narkūnai (Norkūnai), Paupė**, Rageliai, Šileikiai.

- Lašelis***, 1654 06, Degučiai, Derviniai, Obeliai, Rageliai.
- Latovė***, 1715 04, Kuršas.
- Latvelis**, 1654 02, Narkūnai (Norkūnai).
- Latvėnas**, 1698 09, Skemai.
- Laucė**, 1744 03, Audra, Dačiūnai, Gindviliai, Kirkūnai, Kurkliečiai, Narkūnai (Norkūnai), Rageliai, Strepeikiai, Trumponys, Vajeičiai.
- Laukštinis***, 1658 04, Papiliai.
- Lauštinis***, 1829 12, Dačiūnai, Kalniškiai, Obeliai.
- Laužadis**, 1653 07, Čelkiai, Kaireliai, Kirkūnai, Laužadžiai, Maineliškis**, Montočyzna**.
- Laužtaragis***, 1716 05.
- Laužtinė***, 1697 06, Dačiūnai, Kaireliai, Papiliai.
- Legas***, 1833 01, Antanošė (Antanašė), Rageliai.
- Legys***, 1737 05, Visdievai.
- Leikus**, 1744 04, Bučeliai, Dačiūnai, Degučiai, Gumbiškiei (Gumbiškis), Pakapynė (Pakapinė), Rageliai, Stočkai, Šemetos**, Šluotiškė (Šluotiškiai), Zairiai**.
- Leitanas**, 1713 04, Dideliškis, Dručikai, Mateikiai (Matiekai), Mekšeniškis (Mekšeniškis), Rumiškiai (Rūmiškiai), Senadvariai, Šluotiškiai (Šluotiškiai), Užukriaunis (Ažukriaunis), Vaboliai, Vyžeičiai, Zarinkiškis (Zarinkiškiai).
- Lelepėnas***, 1754 10, Rudmuiža**.
- Lelinis***, 1834 10, Gojus**.
- Leliša***, 1742 06, Sniegiai.
- Leliušis***, 1752 11, Degučiai, Dručikai, Lovelkos (Lovelkojai).
- Lepkas***, 1698 01, Kaitvediškės**.
- Ličys**, 1727 10, Obeliai, Petrašiūnai (Petrešiūnai).
- Likys***, 1657 06.
- Likša**, 1657 10, Antanošė (Antanašė), Aukštakojai, Ežeriškiai (Ežeriškis), Galažeriai, Kalniškiai, Kupriai, Laužadžiai, Liesiškiei, Likšos**, Montočyzna**, Navikai, Rumiškiai (Rūmiškiai), Svobiškis, Šapeliai, Šluotiškiai (Šluotiškiai), Špuliai, Urboniškis, Visdievai, Žaliūnai (Želiūnai).
- Linas**, 1653 09.
- Lindapievis***, 1791 03.
- Lingirda***, 1743 01, Aknysta.
- Lipas**, 1892 02, Bagdoniškis.
- Loba***, 1819 09, Lašapievė**.
- Lokcikas**, 1887 03, Antakriaunis, Aukštakojai.
- Lolys**, 1654 11, Obeliai.
- Lukštinis***, 1664 03, Lukštiniai.
- Lungys**, 1712 03, Pakriaunys, Šileikiai.
- Lunka***, 1790 07, Pakriaunys.
- Lurnas***, 1697 01, Bučiūnai.

Lutys*, 1892 01, Pakriaunys.
Maciūnas, 1651 07, Giedraitiškis**.
Macka*, 1730 07, Svobiškis.
Mackūnėlis*, 1658 02, Bagdoniškis.
Magyla, 1651 11, Dačiūnai, Deksniai**, Dilaukiškis (Diliaukiškis), Jučiai, Krapiškiai (Krapiškis), Magylos**, Mingėliai, Obeliai, Rakeliškis (Rakališkis), Stočkai, Svobiškis, Vigarai**.
Mailietis*, 1775 05, Liepiniai**.
Mainelė*, 1709 08, Šileikiai.
Mainelis, 1744 07, Būtėnai, Dambraučyzna**, Deksniai**, Gyliai, Gumbiškiei (Gumbiškis), Meldučiai.
Makšeriukas*, 1757 01, Skaistynė (Skaistinė).
Makšiukas*, 1737 04, Krapiškiai (Krapiškis), Skaistinė, Vanagiškiai**.
Makuška, 1889 06, Bajorai, Rudžiūnai (Rudžiūnys).
Makutėnas, 1810 06, Papiliai, Rageliai, Salos, Skrebiškis (Skrebiškės), Stočkai.
Malačiūnas, 1827 11, Bučeliai.
Malcius, 1754 08, Antanošė (Antanašė), Bagdoniškis, Burokiškis, Montočyzna**, Rukėliai, Veršeliškis**.
Malelė, 1793 03, Montočyzna**, Pašilė, Rakeliškis (Rakališkis), Stašeliškiai**.
Maleta, 1883 10, Papiliai, Vigarai**, Zaduojà.
Marcijonas, 1889 12, Barkiškis.
Margonis*, 1656 08.
Maršonis*, 1659 08.
Martynėlis, 1834 06, Audra, Barkiškis, Rageliai.
Martinonis, 1767 07, Dilaukiškis (Diliaukiškis), Obeliai.
Matiekūnas*, 1653 05.
Matiekus, 1766 08, Bagdoniškis, Butkūnai, Rakėnai**.
Matiukas, 1883 11, Astravas, Bradėšiai.
Matuzonėlis*, 1778 10, Namaniūnai**.
Matuzonis, 1658 02, Beičiai, Dideliškis, Mielėnai, Obeliai, Stočkai.
Maukas*, 1715 02, Trūmpiškiei.
Maurica, 1863 04, Aukštakojai, Mažeikiai, Obeliai, Stasiūnai.
Mažurka*, 1763 12, Obeliai.
Meilus, 1708 05, Kumpuoliai, Montočyzna**, Obeliai, Skemai, Sniegiai, Tumasonys, Vyžeičiai
Mekšėnas, 1655 03, Andriūnai, Antakriaunis, Ažusienis, Dačiūnai, Deksniai**, Dideliškis, Ivoniškis, Kalamaniškiai (Kalamoniškis), Kažemėkiškis**, Montočyzna**, Obeliai, Senadvariai, Širviškiai, Umbrikava**, Urboniškis.
Mekšys, 1737 11, Jučiai.
Mekšonis*, 1657 12.
Meldaris*, 1777 07, Obeliai.

- Mengelis***, 1653 01.
Mėnulis*, 1735 05, Sniegiai.
Mezginas, 1831 08, Baršėnai, Obeliai, Zyboliai.
Mezginis, 1651 11.
Midiškis*, 1736 10, Stasiūnai.
Mieliūnas, 1662 04, Rageliai, Sniegiai, Zyboliai.
Mierys*, 1743 08, Bajorai.
Mierkys, 1778 11, Derviniai, Kaireliai, Mierkiškiai (Mérkiškės), Paklūoniai, Ratokliškis**, Žvirgždė**.
Migelis*, 1663 02, Akmenys (Akmėniai).
Mikalkėnas, 1732 05, Ažusienis, Deksniai**, Gumbiškiei (Gumbiškis), Ignotiškis, Kriaunėnai, Kumšiškiai (Kamšiškės), Kuršas, Mateikiai (Matiekai), Pakriauniai, Papiliai, Rageliai, Svobiškis, Šileikiai, Trumponys.
Mikelė*, 1662 12, Junkūnai, Kirkūnai.
Mikita, 1914 02, Kirkūnai, Maineliškis**.
Mikonis, 1653 06.
Milakna, 1724 01, Dačiūnai.
Milaknis, 1725 01, Bajorai, Dačiūnai, Kirkūnai, Palušniai (Palūšniai), Pusliškiei (Pūsliškis), Rudžioniai (Rudžionys), Skemai, Vaboliai.
Milas*, 1743 09, Papiliai.
Milašonis*, 1757 06, Dagiliai.
Mindrelė*, 1742 11, Vyžeičiai.
Mingė*, 1714 07, Stasiūnai.
Mingėnas*, 1706 05, Deksniai, Leliai**.
Mingumėnas*, 1728 07, Leliai**.
Minkštimas, 1736 11, Skrebiškis (Skrebiškės).
Minsteris*, 1778 03, Vaboliai.
Mogelis*, 1657 06.
Mokikas*, 1763 05, Mateikiai (Matiekai).
Montigaila*, 1657 07, Vilkmėgė, Žaliūnai (Želiūnai).
Morkovka*, 1655 03.
Moškenis*, 1652.
Mozūra, 1850 12, Meldučiai.
Muralis, 1652, Kriaunos, Rageliai.
Murėnas*, 1774 01, Kuršas, Papiliai, Rageliai.
Murka, 1653 07.
Murma, 1894 08, Aidamiškis**, Gindviliai, Mačiūniškis**, Sida-
 briškis**, Skemai, Strepeikiai.
Murzelė*, 1709 11, Meldučiai.
Mušelis*, 1712 02, Visdievai.
Mušyra*, 1636 03, Rakeliškis (Rakališkis).
Nagelė, 1654 02, Strepeikiai, Vaboliai.
Nakas, 1715 01, Armonys, Baršėnai, Mickūnai, Rageliai, Vyžeičiai.

Namajūnas, 1880 03, Obeliai, Stasiūnai.
Namajuška, 1718 04, Dačiūnai, Junkūnai, Narkūnėliai, Obeliai, Pakriaunys, Pinkutiškiai (Pinkutiškis), Šileikiai, Trumponys, Vyžeičiai.
Nančys*, 1896 06, Vajeičiai.
Nanys, 1654 01.
Narbūtis, 1653 03, Pakriaunys, Ramanauskaĩ, Ramonaičiai.
Nartkūnas*, 1699 01, Nartkūnai**.
Nartkus, 1654 06.
Narutis, 1652.
Nasteika, 1786 02, Mikonys.
Našelis*, 1725 06, Petrašiūnai (Petrešiūnai).
Natalkas*, 1878 05, Rumiškiai (Rūmiškiai).
Naujiena*, 1749 08, Salakas.
Nebilys*, 1736 12, Bučiūnai, Subatė.
Neka*, 1654 06.
Neleidžys*, 1725 06, Stasiūnai.
Nemakštys*, 1857 11, Šileikiai.
Neniškis, 1906 04, Urliai.
Nervila*, 1785 12, Niauriūnai**.
Neveikys*, 1813 06, Degučiai.
Nevirdas*, 1727 06, Kumpuoliškiai (Kumpuoliškis), Veiduva**.
Niauka*, 1655 12, Apeikiškis.
Niaukė*, 1652, Apeikiškis, Aukštakojai, Dručikai, Dvartiškiai, Kraštai, Leliai**, Niaukės (Niaukiai), Visdievai.
Niaukys*, 1834 11, Apeikiškis, Aukštakojai.
Nicka*, 1654 01.
Niekela*, 1655 03, Žaliūnai (Želiūnai).
Nikiperas*, 1792 07.
Nikšta*, 1791 10, Juozapava, Lukštiniai, Obeliai, Trumponys.
Niprikis*, 1653 11, Tumasonys.
Norvaišis, 1664 12, Špuliai.
Norvikis*, 1653 07.
Nudalis*, 1655 05.
Nuodeglis*, 1654 08.
Olpa*, 1836 03, Stasiūnai.
Oltmanas*, 1878 02, Beržė**, Palungė**.
Opeikinis*, 1795 11, Dačiūnai.
Orelis*, 1658 01.
Ova*, 1700 01 Pakriaunys.
Ožekas*, 1699 08, Laužadžiai.
Paberžis, 1651 10, Narkūnai (Norkūnai), Papiliai.
Pacionis*, 1655 01.
Padelnikas*, 1653 07.
Padvarotnikas*, 1842 05, Rageliai.

- Pagirys**, 1657 10, Ažubaliai, Bajorai, Kreščionys, Pagiriai**, Rudžioniai (Rudžionys), Strepeikiai, Tilvikai.
- Paišiūnas***, 1698 05, Laibgaliai, Vyžeičiai.
- Pajarskas**, 1826, Obeliai.
- Pakalikas***, 1735 01, Liepiniai**, Stasiūnai.
- Pakapinis***, 1660 12.
- Pakaušis***, 1736 02, Vajeičiai.
- Paktabys***, 1788 01, Narkūnai (Norkūnai).
- Pakusiūnas***, 1765 03, Dačiūnai.
- Palivonas**, 1795 11, Gediškės (Gediškiai), Gegeliškis**, Mateikiai (Matiekai), Mažeikiai, Montočyzna**, Pasarčiai, Plikiškiai, Šciurai (Ščiūriai).
- Pamakštys**, 1742 01, Bikūnai.
- Papaurėlis**, 1809 11, Sedžiūnai (Sėdžiūnai).
- Parapijanka**, 1783 03, Rubikiai, Vaboliai.
- Pasausys**, 1709 02, Pakriauniai.
- Pasviedys***, 1834 06, Kalnočiai.
- Pašilys**, 1707 07, Bajorai, Dirdos, Mičiūnai.
- Patkus***, 1752 12, Ažušiliai.
- Pauliukas**, 1653 03, Andriūnai, Eigminiškis**, Galžeriai (Galažeriai), Jovydziai, Jučiai, Kupriai, Montočyzna**, Visdievai.
- Pauliukėlis***, 1754 02, Ežeriškiai (Ežeriškis).
- Paunksnis**, 1832 03, Diržiškis**.
- Pautienė***, 1732 08, Kirkūnai, Sniegiai, Sodeliai, Stasiūnai, Vyžeičiai.
- Pautienėlė***, 1794 10, Vyžeičiai.
- Pautienis**, 1731 09, Koveliai, Obeliai, Zairiai**.
- Pavarotnikas**, 1907 08, Pakapė.
- Pečiūra**, 1898 01, Antanošė (Antanašė), Barkiškis.
- Peičius***, 1833 11, Meldučiai.
- Peitys***, 1865 10, Rudeliai.
- Pekšys**, 1863 10, Narkūnai (Norkūnai).
- Pelnikas***, 1712 02, Gurbininkai**, Visdievai.
- Pelutis**, 1707 03, Dirdos, Paužuolė (Pāžžuolė), Pelutiškis**, Visdievai.
- Pernavas**, 1900 02, Andriūnai, Obeliai.
- Peslys**, 1903 05, Bučeliai.
- Pestinis**, 1706 11, Guotiniai (Guotinės), Juodėniai (Juodeniai), Kamariškiai, Špuliai.
- Petrašonis***, 1656 07.
- Petrulis**, 1787 11, Audra, Kraupiai, Rageliai, Ramonaičiai.
- Piegulis***, 1767 05, Čipiriai (Čipýriai).
- Pienenys***, 1710 06, Gėrtonys**.
- Piepalis***, 1893 02, Iciūnai.
- Piepys***, 1893 02, Kaupiškis**.

Pilatas*, 1707 10, Aukštakalniai, Pinkeliškės**, Pinkutiškis.
Piliškis*, 1657 12.
Pilkelė*, 1654 05.
Pilnikas*, 1707 10, Visdievai, Vyžeičiai.
Pilutis*, 1653 07.
Pilveliukas*, 1766 02, Šileikiai.
Pimpė, 1659 10, Bučiūnai, Dačiūnai, Deksniai**, Ignotiškis, Kaireliai, Kriaunėnai, Kupriai, Obeliai, Rakeliškis (Rakališkis), Svobiškis, Trumpiškiei, Trumponys.
Pimpenis*, 1655 06.
Pindžiūnas*, 1711 04, Meldučiai.
Pipikas, 1654 08, Dideliškis, Kirkūnai, Laužadžiai, Lukštiniai, Mikonys, Rubikiai, Tumasonys, Vaboliai, Žaliūnai (Želiūnai).
Pipinys, 1652, Dvartiškiai, Jučiai, Meldučiai, Rageliai, Rudeliai, Saktiškiai**.
Pirakas*, 1746 09, Laužadžiai.
Pitrėnas, 1811 07, Aukštakojai, Jučiai, Kumpuoliškiai (Kumpuoliškis), Lovelkos (Lovelkojai), Rageliai, Razrivka, Stašeliškiai**, Švilpiškiai (Švilpiškis), Zyboliai.
Pivorėlis*, 1792 07, Juodėnai (Juodeniai).
Pivoriūnas, 1813 12, Kirkūnai.
Pladelis*, 1653 03.
Plataušas*, 1750 06, Jovydziai.
Pleita, 1654 05, Obeliai, Skemai, Sniegiai.
Plepelė*, 1792 01, Dideliškis.
Plepikas*, 1711 11, Ažubaliai, Deksniai**, Dideliškis, Mingėliai.
Plesežas*, 1698 01, Eitvydiškiai**.
Plikelis, 1697 10, Ežeriškiai (Ežeriškis), Šluotiškiai (Šliuotiškiai) Visdievai, Zarinkiškis (Zarinkiškiai).
Plokšys*, 1653 02.
Plumpela*, 1660 07.
Prascienius, 1823 11, Narkūnai (Norkūnai), Šluotiškiai (Šliuotiškiai).
Prilys, 1902 11, Rumiškiai (Rūmiškiai).
Progas*, 1707 10, Dačiūnai.
Prosenis*, 1860 02, Kriaunos.
Pūčka, 1653 05, Stasiūnai.
Pučkela*, 1656 06, Lašai.
Pūgzlys, 1893 07, Antanošė (Antanašė), Naujadarai**.
Pukėnas, 1901 03, Dumbliai (Dumblės), Stasiūnai.
Pulekis*, 1767 05, Čipiriai (Čipýriai).
Puluikis, 1740 11, Trumpiškiei.
Papelis, 1666 02, Ažusienis, Deksniai**, Dumbliai (Dumblės), Gediškės (Gediškiai), Kalniškiai, Kubiliškis**, Mažeikiai, Obeliai, Palūgė, Papiliai, Ratokliškis**, Skemai, Spingūčiai, Šileikiai, Zairiai**.

- Pupienis**, 1653 03, Dačiūnai, Jučiai, Kaireliai, Kalamaniškiai (Kalamoniškis), Kúosiai, Lašapievē**, Trumponys, Várniškės, Vyžeičiai.
- Puriuškis**, 1709 06, Degučiai, Meldučiai, Mikonys, Narkūnai (Norkūnai), Obeliai, Papiliai, Puriuškiei, Rakeliškis (Rakališkis), Skemai.
- Purpulis***, 1663 02, Stasiūnai.
- Pūslys**, 1775 08, Kuršas.
- Puškelis***, 1697 09, Dručikai.
- Pušlys***, 1771 11, Neršiškiei**.
- Putinas**, 1726 04, Pakriaunys, Šileikiai, Sluotiškiai (Šliuotiškiai).
- Putra**, 1651 10, Bajorai, Kreščionys, Kriaunėnai, Kurkliečiai, Mičiūnai, Obeliai, Stasiūnai.
- Puzelis**, 1886 06, Kalnočiai.
- Radkūnas***, 1697 04, Andženai**, Obeliai, Stasiūnai.
- Raistinis***, 1653 02, Kumpuoliai, Raistiniai, Špuliai.
- Raišis**, 1664 11, Raišiai, Skemai, Tumasonys.
- Rakita***, 1754 01, Antanošė (Antanašė), Bučiūnai, Degučiai, Deksniai**, Narkūnai (Norkūnai), Obeliai, Pakriauniai, Papiliai, Sipáiliškis, Šileikiai, Trumponys, Vigarai**.
- Rakitonė***, 1816 11, Vigarai**.
- Rakūnas**, 1785 02, Kreščionys.
- Ramanėlis***, 1653 10.
- Ramza**, 1770 10, Junkūnai, Kumpuoliai.
- Rapalys***, 1853 12, Obeliai.
- Rasiukas**, 1816 06, Strepeikiai.
- Ratoklis***, 1651 10, Keležeriai, Ratokliškis**.
- Raugas**, 1700 02, Dačiūnai, Kurkliečiai, Montočyzna**, Obeliai, Petrašiūnai.
- Raupys**, 1777 10, Baršiai.
- Rejus***, 1840 04, Antanošė (Antanašė).
- Relys**, 1865 11, Antanošė (Antanašė), Galažeriai, Rudžioniai (Rudžionys), Zyboliai.
- Repšys**, 1904 03, Stočkai.
- Riešanas***, 1698 05, Mažeikiai.
- Rylė***, 1718 01, Juodagalviai**.
- Rimdžiūnas***, 1729 05, Meldučiai.
- Rimelis**, 1654 07, Baršėnai, Visdievai.
- Rytas***, 1655 08.
- Riūka**, 1733 05, Aleknos.
- Rivelis***, 1655 11.
- Romaškonis***, 1658 10, Špuliai.
- Romeikis***, 1658 12.
- Romunis***, 1658 04.
- Rozenalis***, 1763 11, Duburai (Duburiai).
- Rubikonis***, 1654 16.

Rudagalvis*, 1732 04, Duñdiškiai, Tumasonys.
Rudavirknis*, 1749 11, Tumasonys.
Rūdelė*, 1733 05, Rudeliai.
Rudikis*, 1661 10.
Rūkela*, 1656 10.
Rūkelionis*, 1651 12.
Rūkelis*, 1652, Gojiškis.
Rūkėnas*, 1791 04, Dručikai.
Rūkys*, 1652, Bagdoniškis.
Rūkštelė, 1742 10, Lašai.
Rūtelė*, 1756 11, Trumponys.
Rūtenė*, 1714 08, Gyliai.
Rutlinis*, 1666 07.
Ruzys*, 1737 08, Armonys.
Ruželė, 1834 11, Užukriaunis (Ažukriaunis), Vajeičiai.
Sadaunykas, 1775 01, Gyliai, Liepiniai**.
Sakalėlis*, 1652, Zairiai**.
Sakapilvis, 1651 11, Bučeliai, Čipiriai (Čipyriai), Jovydziai, Kupriai, Rudžioniai (Rudžionys), Špuliai, Zyboliai.
Sakopėlis*, 1653 07.
Saladžius, 1656 08.
Saliekis*, 1817 01, Obeliai.
Samulėnas, 1708 09, Aukštakojai.
Sargūnėlis*, 1652.
Sarkanis*, 1652.
Sašila*, 1776 03, Obeliai.
Saulis, 1651 08, Antakriaunis, Aukštakojai, Ažukalniai**, Dačiūnai, Maineliškis**, Sauliai**, Sniegiai, Užukriaunis (Ažukriaunis), Vaboliai, Vyžeičiai.
Sausaragis*, 1785 08, Obeliai, Piepāliai, Skemai.
Seibutis, 1739 02, Apeikiškis, Butkūnai, Degučiai, Gediškės (Gediškiai), Meldučiai, Pabėržiai, Pakalniškiai**, Pužónys, Šileikiai.
Seikalas*, 1815 02, Kaireliai, Narkūnai (Norkūnai).
Seipanas*, 1788 11, Imbradas.
Senavaikis*, 1658 09.
Serbenta*, 1742 11, Rudžioniai (Rudžionys).
Serpėnas*, 1763 02.
Sikilda*, 1709 08, Bajorai, Kreščionys.
Silinis, 1663 02.
Silkis*, 1654 11.
Simėnas, 1659 09.
Sineka*, 1754 11.
Sinica, 1779 12, Babrauskai**, Bebrinka.
Sipelis*, 1654 12.
Sipka*, 1652, Šileikiai, Trumponys.

Sirvydis, 1921 05, Skrebiškis (Skrebiškės).
Sitola*, 1811 12, Kirkūnai.
Sivka*, 1659 10, Šileikiai.
Skaistulis*, 1827 11, Obeliai.
Skardžiukas, 1753 10, Ažusienis, Baškiškis, Juozapavà, Mikonys, Paberžiai, Pagiriai**, Pakriaunys, Pašiliai, Šileikiai.
Skardžius, 1710 02, Kupriai, Laužadžiai.
Skarelis, 1907 01, Antanošė (Antanašė), Kriaunos.
Skeirys, 1914 02, Junkūnai.
Skeivelas, 1708 05, Kirkūnai, Meldučiai, Pakriaunys, Strepeikiai.
Skeivaliūnas*, 1788 03, Kirkūnai.
Skiauterė, 1653 04.
Skidulys*, 1653 01.
Skietelė*, 1659 11, Skemonys (Skiemónys).
Skindulys*, 1734 01, Obeliai.
Skiras*, 1658 06, Jasionys (Jasónys), Junkūnai, Žiobiškis.
Skirbulys*, 1654 04.
Skirdžius*, 1785 09, Aleksandravėlė.
Skirlėnas*, 1711 11, Astravas.
Skrabė*, 1743 01, Burokiškis**, Skrebiškis (Skrebiškės).
Skrabėnas*, 1736 11, Papiliai.
Skradula*, 1733 04, Tumasonys.
Skragys*, 1901 04, Apeikiškis.
Skrebena*, 1740 10, Burokiškis**.
Skreblys*, 1816 04, Mingėliai.
Skrebukas*, 1795 07, Pąžuolė.
Skregždė*, 1795 07, Eigminiškiai**.
Skrimonis*, 1657 12.
Skripakas*, 1786 12, Dideliškis.
Skrudys, 1907 01, Maineliškis**, Skemai.
Skulas*, 1743 11, Maineliškis**.
Skurdulis*, 1736 11, Tumasonys.
Skurla*, 1737 02, Obeliai.
Skuskė*, 1657 03.
Skvarnas*, 1790 03, Sniegiai, Visdievai.
Slepšė*, 1785 05, Apeikiškis.
Sliesoriūnas*, 1659 07, Kriaunos.
Slunka*, 1654 05, Obeliai.
Smalskys, 1817 08, Jungiškiei**, Mateikiai (Matiekai), Mingėliai, Pasausiškiai (Pasausiškis), Rageliai, Tarašiškės**.
Smalstys, 1814 11, Aukštakalniai, Mateikiai (Matiekai).
Snarskys, 1833 04, Dundiškiai, Vaidimiškis**.
Sniegys, 1652, Sniegiai, Stimbiriai**.
Spaičys, 1654 11, Kurkliečiai, Pagrundžiai (Pagrandžiai), Stočkai, Vaboliai.

Spaičius*, 1651 11.
Speičys, 1767 01, Čipiriai (Čipyriai), Obeliai.
Spingutis*, 1662, Žaliūnai (Želiūnai).
Sprindžius*, 1772, Vytėnai.
Sprudė*, 1756 11, Sprudenė**.
Sprungėnas*, 1781 11, Narkūnai (Norkūnai).
Sputra*, 1659 10, Mičiūnai.
Stainys, 1756 05, Gyliai, Stašeliškiai**.
Staliarūnas*, 1719 03, Obeliai.
Stalmėkas*, 1758 09, Pakriaunys.
Stapinas*, 1655 09.
Stapunka*, 1708 09, Dideliškis.
Starinis, 1659 09, Deksniai**.
Starkelis*, 1655 08.
Starlas*, 1655 03.
Starunga*, 1654 02, Obeliai.
Stasiulėnas, 1869 02, Južintų (Jūžintų) parapija.
Stasiulionis, 1653 02, Čiviliai (Čivyliai), Stasiūnai.
Stašys, 1792 02, Buniuškiei, Drisvetos**, Obeliai, Šileikiai.
Stašonis*, 1658 07, Petrašiūnai.
Stavarga*, 1652.
Stavelis*, 1724 02, Aukštakalnai.
Steibutis*, 1733 04, Narkūnai (Norkūnai).
Stelionis, 1863 01, Didsodė.
Stervelis*, 1654 05.
Stipikis*, 1659 01, Stipikiai**.
Stornagis*, 1653 03.
Straželis*, 1714 11, Antanošė (Antanašė).
Stražiūnas*, 1709 05, Špuliai.
Streikus, 1786 01, Maineliškis**, Svobiškis.
Strežiūnas, 1810 10, Mateikiai (Matiekai).
Strielnikas, 1902 03, Stočkai.
Strižas*, 1863 07, Kaireliai, Obeliai.
Strumskys, 1847 08, Strepeikiai.
Strungelė*, 1654 01, Kreščionys.
Stružas*, 1890 05, Kvetkaĩ.
Stukas, 1858 12, Apeikiškis, Dagiliai, Niaukės (Niaukiai), Obeliai, Palazdynė (Palazdinė).
Stulginis*, 1834 11, Šileikiai.
Stulgiukas*, 1785 09.
Stuoka, 1654 02, Tumasonys.
Stvirnas*, 1860 05, Mataučyzna (Mataučiznà).
Subata, 1908 02, Kuršas.
Sumaišys*, 1791 02.
Sunklodus*, 1791 08, Mierkiškiai (Merkiškės).

- Sunkus***, 1834 11, Rageliai.
Sutaras*, 1663 01.
Suveizdys, 1652, Obeliai.
Svaldelis*, 1708 04, Gilėnai**, Papiliai.
Svebras*, 1780 10, Kuršas.
Sviklys*, 1708 01, Laužadžiai.
Svirys*, 1658 04, Bajorai.
Svirplelis*, 1652.
Šadeika, 1809 02, Kaireliai, Obeliai, Šileikiai.
Šajauka, 1779 11, Aleksandravėlė, Mateikiai (Matiekai), Obeliai, Špuliai, Trumponys.
Šakalelis*, 1657 07, Kupriai, Mažeikiai.
Šakalys, 1654 03, Keležeriai, Kupriai, Narkūnėliai, Obeliai, Pakapynė (Pakapinė), Pakriaunys, Sidabriškis**, Šluotiškiai (Šliuotiškiei), Tilvikai, Užukriaunis (Ažukriaunis), Vajeičiai, Visdievai, Vyžeičiai, Zirnajai.
Šaknele*, 1752 10, Degučiai.
Šapokus*, 1836 07, Aukštakojai.
Šarkunas, 1773 06, Vyžeikiai.
Šaukela*, 1766 08, Visdievai.
Šedys, 1651 09, Bliūdė**, Mačiūniškis**, Mitragalys, Papartynė, Rubikiai.
Šeduikis, 1827 07, Dačiūnai, Deksniai**, Dumbliai (Dumblės), Mačiūniškis**, Obeliai, Šileikiai, Užukriaunis (Ažukriaunis), Vaboliai.
Šeikus, 1725 02, Busiškiei (Būsiškis), Jakutiškis, Obeliai, Skeiriaĩ, Skemai, Strepeikiai, Vajeičiai, Zirnajai.
Šepeniška*, 1726 07, Obeliai.
Šešėlgis, 1866 01, Vyžeičiai.
Šešelis, 1666 07, Deksniai**.
Šeškelis*, 1772 10, Rukeliai.
Šileikis, 1657 05, Papiliai, Šileikiai.
Šiliukas*, 1719 06, Mikonys.
Šimpela*, 1666 07, Bagdoniškis.
Šimukas*, 1788 07, Meldučiai.
Šipinelis, 1659 06, Rageliai.
Šyra*, 1789 11, Ažusienis.
Širma, 1776 11, Stasiūnai, Stukoniai (Stukónys).
Širmonis, 1897 02, Obeliai.
Širše, 1738 12, Kuršas.
Šlapelis, 1653 05, Obeliai.
Šlavenas*, 1811 05, Ilgalaukiai.
Šlekas*, 1744 10, Mieliūnai, Obeliai.
Šmeikis*, 1829 11, Rageliai.
Šmielūziukas*, 1749 11, Ažušiliai.

Šnioka, 1732 07, Armonys, Ažuežeriai**, Ažusienis, Bučeliai, Gindviliai, Kalnočiai, Niaukės (Niaukiai), Rageliai, Rudeliai, Serbentiškis, Vajeičiai.
Šnipele*, 1653 03.
Špuras, 1904 07, Antanošė (Antanašė).
Šrutikas*, 1654 04.
Šukirka*, 1776 02, Kamariškiai**
Šulele*, 1729 09.
Šurma*, 1748 07, Samaniai.
Šutas, 1735 01, Dručikai.
Šutpetris, 1904 11, Kreščionys.
Švedelis*, 1653 04.
Švirka*, 1763 11, Raistiniai.
Švogeris*, 1657 01.
Talius, 1662 07, Talučiai**.
Tamaliūnas*, 1905 06, Bajorai.
Tamtis*, 1706 11, Antakriaunis.
Tamulėnas, 1711 11, Ežeriškiai (Ežeriškis).
Taninis*, 1775 11, Kuršas.
Tanonis*, 1700 01, Kuršas.
Tarakanas*, 1707 11, Skiemonys.
Tarkanas*, 1710 06, Gertonys**.
Tarkonis*, 1709 07, Skemai.
Taučkus*, 1781 04, Degučiai.
Taukėla*, 1652.
Taukelis, 1873 09, Narkūneliai.
Tauškutis*, 1654 11.
Taukštinis*, 1654 12.
Taurelė, 1735 07, Narkūnai (Norkūnai), Radišiai.
Tauška*, 1810 01, Degučiai.
Tauškus*, 1795 01, Degučiai, Dumbliai (Dumblės), Mateikiai (Matiekai), Rakeliškis (Rakališkis).
Tauškutis*, 1698 05, Degučiai, Pakriaunys.
Tavoras, 1654 07, Andriūnai, Kreščionys, Pakriauniai, Stravai, Subatė, Šluotiškiai (Šliuotiškiai).
Tavorėlis*, 1653 02
Telys*, 1728 11, Vyžeičiai.
Teliūnas*, 1697 05, Kuršas.
Tenėnas*, 1868 05, Narkūnai (Norkūnai).
Tererė*, 1658 07, Kurkliečiai.
Tervydis, 1816 10, Apeikiškis, Rageliai.
Testoris*, 1657 07.
Tėtušis*, 1699 04, Dideliškis.
Tigrūdis, 1852 02, Rageliai.
Tilindis, 1783 06, Mielėnai.

- Tirštimas***, 1712 12, Bagdoniškis, Pakriaunys.
Tonktunis*, 1660 12.
Tošelis*, 1662 02, Tošeliai**.
Totorėlis*, 1713 07, Obeliai.
Traukinis*, 1658 08
Trembilys, 1832 10, Meldučiai, Obeliai.
Tridas*, 1895 05, Stasiūnai.
Trilapis*, 1699 01, Krabakuntiškės**.
Trilūpis*, 1652, Galažeriai, Guotiniai (Guotinės), Kraštai, Lukštiniai.
Trivelis*, 1651 11.
Trumpys*, 1717 01, Montočyzna**.
Trupkus*, 1764 01, Baršėnai.
Tūbelis, 1810 11, Beičiai, Južintai (Jūžintai), Obeliai.
Tukeris*, 1833 09, Papiliai.
Tumalėnas*, 1728 09, Aukštakojai.
Tumelionis, 1915 05, Minkūnai.
Tumonis, 1660 05, Bebrinė**, Rageliai, Špuliai, Vaboliai.
Tupas, 1810 07.
Turkelis*, 1794 06, Stašeliškiai**.
Turkys*, 1841 01, Meksėniškis.
Tūska, 1820 02, Narkūnai (Norkūnai).
Tuskėnas, 1838 02, Meldučiai.
Tututis*, 1785, Raistiniai.
Tveronas*, 1888 02, Obeliai.
Ubelis*, 1708 01, Jakoniai**.
Ucinas*, 1730 07, Antanošė (Antanašė).
Ucys*, 1729 02, Apeikiškis.
Udenis*, 1791 06, Butkūnai.
Ulanas, 1734 06, Aleksandravėlė.
Uldukis, 1652, Dačiūnai, Guotiniai (Guotinės), Jovydziai, Kraštai, Lašai, Narkūnai (Norkūnai), Papiliai.
Ungulėlis*, 1659 10.
Urbakonis, 1887 07, Laužadžiai.
Urkila*, 1706 05, Paškonyš**.
Urlys, 1852 05, Laužadžiai.
Urmania*, 1724 06, Kumpuoliai, Laužadžiai.
Urvelis, 1883 12, Apeikiškis.
Urvinis*, 1785 12, Dirvėnai**, Zarasų parapija.
Utenėnas*, 1718 09, Antanošė (Antanašė).
Užalas*, 1862 07, Kirkūnai, Narkūnai (Norkūnai), Obeliai.
Užkurėnas*, 1748 03, Lesiniai (Kuršas).
Vabolis, 1651 10, Audra, Tumasonys, Vaboliai.
Vadys*, 1658 06.
Vagrė*, 1698 03, Antanošė (Antanašė).

Vaičenas, 1663 06, Antanošė (Antanašė), Aukštakojai, Kalnočiai, Niaukės (Niaukiai), Pakriaunys, Stočkai, Vaičėnai (Vaičėnai).
Vaičiulėnas, 1900 05, Obeliai.
Vaidminis*, 1718 05, Kreščionys.
Vaidvinis*, 1653 07.
Vaijukas*, 1803 12, Mičiūnai.
Vaikutis, 1712 03, Bučeliai, Gindviliai, Kirkūnai, Kraštai, Likšos**, Varaščinà.
Vaira, 1728 11, Narkūnai (Norkūnai), Širviškiai, Urboniškis.
Vairys, 1892 04, Mažeikiai.
Vaitonis, 1653 01, Aukštakalniai, Bajorai, Degučiai, Narkūnai (Norkūnai), Zyboliai.
Vajeika*, 1706 07, Vajeikiai**.
Vajeitis*, 1663 01, Vajeičiai.
Vakarėlis*, 1697 11, Ažubaliai (Užubaliai).
Valainis, 1737 03, Dačiūnai, Ilūkštė (Ilūkstė), Lašai, Meldučiai, Narkūnai (Norkūnai), Obeliai, Rageliai, Rudeliai.
Valakonis*, 1653 10.
Valmus*, 1881 10, Kalniškiai.
Vaprys*, 1666 01, Pakriauniai.
Vareilis*, 1657 09.
Varekalvis*, 1653 08.
Vargšėlis*, 1652.
Varpelis*, 1652.
Varpis*, 1769 02, Krapiškiai (Krapiškis), Kulbatiškės (Kálbutiškės), Stočkai.
Varvinis*, 1763 07, Ajōčiai.
Varža, 1652, Meldučiai.
Vašyra*, 1713 09, Obeliai.
Vatėnis*, 1818 10, Meldučiai.
Vava*, 1710 07, Pakriaunys.
Vazgėliūnas*, 1699 09, Jovydziai.
Veblys*, 1653 02.
Vėbra, 1889 02, Obeliai.
Vedeika, 1817 01, Bučeliai, Gindviliai, Kirkūnai.
Vedriūnas*, 1663 10, Laužadžiai.
Veiknys, 1716 01, Dačiūnai, Degučiai, Gindviliai, Kirkūnai, Obeliai, Papiliai, Rakeliškis (Rakališkis).
Veikšys, 1860 01, Narkūnai (Norkūnai).
Vekūnas*, 1651 12.
Velbasys, 1832 12, Rageliai.
Velniaragis*, 1652.
Verbėjūnas*, 1711 06, Dagiliai.
Verbelis*, 1891 10, Alizavà.

Verbiejus, 1742 09, Alizava, Dačiūnai, Dagiliai, Degučiai, Galažeriai, Lašapievė**, Rudžioniai (Rudžionys), Ruzgaĩ, Senadvariai.
Verlekys, 1714 04, Keležeriai.
Verslovas, 1835 05, Sniegiai.
Vertybis*, 1651 12, Ilgamiškiai**, Niaukės (Niaukiai), Vertybiškis.
Vertinonis*, 1656 03.
Viburėlis*, 1653 08.
Vickienis*, 1665 11, Obeliai.
Viduolis, 1788 07, Galažeriai, Meldučiai.
Vidžys*, 1893 04, Apeikiškis.
Vilkonis*, 1657 03.
Vilnoragis*, 1658 03, Kreščionys, Kriaunos.
Viludonis*, 1654 08, Papiliai.
Vilušonis*, 1653 11.
Vilutis, 1657 01, Kaireliai, Laužadžiai, Papiliai, Rageliai.
Vindulys*, 1750 03, Narkūnai (Norkūnai), Zairiai**.
Vingelionys*, 1657 02, Skemai.
Vingieris*, 1709 11, Skemai.
Vinginyš*, 1656 12.
Vipas, 1897 09, Skemai.
Virbalėlis*, 1656 01.
Virgienis*, 1708 02, Skemai.
Vyskuponis*, 1656 01.
Visdievas*, 1653 08, Visdievai.
Vištagerklis*, 1767 05, Kirkūnai.
Vištagurklis*, 1758 05, Zyboliai.
Vištelis*, 1775 02.
Vizbaras, 1652.
Voldminonis*, 1661 05, Kreščionys.
Zabulis, 1728 07, Burokiškis**, Dundariškiai**, Dundiškiai, Galažeriai, Zairiai**.
Zairys, 1651 06, Antakriaunis, Antanošė (Antanašė), Mažeikiai, Obeliai, Užukriaunis (Ažukriaunis), Zairiai**.
Zakarka, 1821 11, Papiliai.
Zamarys*, 1821 11, Samaniai.
Zeirys, 1784 05, Andriūnai, Kupriai, Kurkliai, Mateikiai (Matiekai), Mažeikiai, Navikai, Stasiūnai, Užukriaunys (Ažukriaunis), Vyžeičiai, Zeiriai**.
Zereitis*, 1728 02.
Zybolis, 1651 06, Andriūnai, Antanošė (Antanašė), Aukštakojai, Galažeriai, Ignotiškis, Jučiai, Senadvariai, Sniegiai, Spingučiai, Stasiūnai, Šileikiai, Šluotiškiai (Šliuotiškiai), Tilvikai, Vajeičiai, Visdievai, Vyžeičiai, Zyboliai.
Zidas*, 1750 03, Jučiai, Šluotiškiai (Šliuotiškiai).
Zimbrys*, 1652.
Zyritis*, 1752 11, Ramonai**.

Zlatkus, 1651 08, Dagiliai, Ignotiškis, Maigiškiai, Obeliai, Skemai, Stasiūnai, Strepeikiai, Šluotiškiai (Šliuotiškiai), Vaīriškiai (Vairiškis), Verksniónys, Zeniškiai**.

Zlejus, 1724 02, Raistiniai.

Zoluba, 1903 06, Apeikiškis.

Zulonas, 1779 11, Laužadžiai, Obeliai.

Zumka, 1785 03, Rageliai.

Zunda*, 1740 02, Švilpiškiai (Švilpiškis).

Zunka, 1698 08, Aukštakojai, Dačiūnai, Degučiai, Meldučiai, Obeliai, Papiliai, Pasubatė, Rageliai, Rakeliškis (Rakališkis), Stočkai, Šileikiai.

Zuoza, 1651 11.

Zvonka*, 1653 07 .

Žabelis*, 1653 05, Kreščionys.

Žabys*, 1789 11, Rageliai.

Žagulionis*, 1652.

Žaibas, 1763 04, Obeliai.

Žalavyris*, 1725 02.

Žalunėlis*, 1711 05.

Žeimulėlis*, 1664 02, Dručikai.

Žeižys, 1843 06, (Jakiškis) Jakiškiai, Meldučiai, Obeliai, Rokiškėlės, Skemai, Strepeikiai.

Žementėlis*, 1657 12, Obeliai.

Žementis*, 1849 05, Gumbiškiai (Gumbiškis), Obeliai.

Žibailis*, 1659 05, Zairiai**.

Žydėnas*, 1747 12, Gurbininkai**, Jučiai.

Žydulėnas*, 1767 11, Ajeičiai**, Janava (Jonavà).

Žiedeliūnas*, 1785 04.

Žilelis*, 1754 02, Dručikai.

Žiliukas, 1811 01, Mikonys.

Žindulis, 1662 02, Kaireliai, Mikonys, Pakapynė (Pakapinė), Rubikiai, Stašeliškiai**.

Žinka, 1920 09, Dagiliai.

Žiobinys*, 1666 11.

Žitelis*, 1653 07.

Žiurkelis, 1788 10, Aukštakalniai, Kreščionys, Narkūnai (Norkūnai), Puriušiai, Sniegiai.

Žuklėnas*, 1716 09, Žaliūnai (Želiūnai).

Žuklys, 1651 10, Degučiai, Dideliškis, Kirkūnai, Narkūnai (Norkūnai), Senadvariai, Stasiūnai, Širviškiai, Veikniškiai**.

Žumbakys, 1744 02, Dačiūnai, Dikonys**, Jonėliškiai.

Žurelis*, 1654 05.

Žvemblys*, 1664 10, Laužadžiai.

Žviglys*, 1657 12.

Žvikelė*, 1657 03.

Tikiuosi, kad straipsnyje pateiktos pavardės ne tik paskatins šio krašto skaitytojus labiau susidomėti savo protėviais, bet ir sudomins kalbininkus profesionalus kaip medžiaga lietuvių pavardžių kilmės ir raidos tyrinėjimui.

Kalbininko komentaras

Jono Šedžio atliktas didelis ir labai naudingas darbas: iš Obelių Romos katalikų bažnyčios metrikų knygų išrinkti ir pagal abėcėlę sudėti vienos parapijos 370-ies metų laikotarpį apimantys asmenvardžiai (pavardės). Darbas bus įdomus vietos gyventojams, pravers ir kalbininkams. Ypač vertingos tos pavardės, kurių nėra „Lietuvių pavardžių žodyne“ (jos autoriaus pažymėtos žvaigždute). Jos įdomios formos, kai kurios retos, plg. *Niauka, Niaukė, Niprikis, Leliša, Latovė, Buveinis* ir daugelis kitų. Gerai, kad autorius pavardes pateikia taip, kaip jos užrašytos – su tarmės atspindžiais, plg. *Bundela, Niekela* ir kt.

[...] Labai gerai, kad nurodytos vietovės, kuriose gyveno nurodytą pavardę turintys žmonės. Kalbininkams būtų naudinga, jeigu būtų tiksliai nurodyti kiekvienos pavardės rašybos variantai ir kiekvieno jų pavartojimo data. Nežinau, ar tai įmanoma padaryti dar šiame straipsnyje, bet rengiant kitus darbus siūlyčiau susirasti panašių kalbinių publikacijų ir tiesiog pasinaudoti jų medžiagos pateikimo tvarka.

Straipsnyje teisingai atsisakyta nagrinėti pateikiamų pavardžių kilmę, nes tam reikia specialaus pasirengimo ir daugiau gretinamųjų duomenų [...].

Jono Šedžio straipsnį, be abejo, siūlau spausdinti. Taip pat noriu atkreipti autoriaus dėmesį (nors jam ir pačiam tai gerai žinoma), kad ištirtose metrikų knygose yra ir kitų labai vertingų kalbos bei istorijos duomenų – vardai, vietovardžiai, jų skaičius, pirmasis paminėjimas ir pan. Norėčiau paraginti autorių pratęsti pradėtą darbą ir paskelbti likusius vertingus duomenis.

Doc. dr. Artūras Judžentis,
Vilniaus universiteto Lietuvių kalbos katedros vedėjas

TAUTOSAKA

Obeliškių tautosaka: faktai, pasamprotavimai, tekstai

Parengė ir komentarus parašė

Povilas Krikščiūnas

Šis tas apie šaltinius

Nelengva būtų keletu žodžių įvertinti obeliškių tautosakos fiksavimo, publikavimo ir ištirtumo būklę. Tik paminėjus šią vietovę iš karto prisimenama jau keletą kartų apėmusi dainininkės Elenos Zaukienės dinastija, jos dukters Emilijos Kuzavinienės ir vaikaitės Editos Meškuotienės perimtu repertuaru rengtos folklorinio ansamblio „Sadauja“ programos. Didžioji dalis senųjų, ne vėlyvojo klodo dainų paskelbta atskiru leidiniu¹, bent 40 jų pakartota muzikinių dialektų studijoje „Aukštaičių melodijos“². Šių moterų gyvenimai ir repertuaro bruožai aptarti autobiografiniuose rašiniuose³, populiariuose⁴ ir moksliniuose straipsniuose⁵.

Ne vieną kartą užrašinės ir pačios dainos. Pirmąsyk, paskatinta mokytojo Antano Vanagaičio, 1923 m. 70 tekstų ir 12 melodijų iš savo motinos Elenos Zaukienės užrašė dukra Emilija. Vėliau, apie 1934 m., pasikvietusi motiną į Šėduvą, ši darbą ji pratęsė. Užrašyta jau ne 70, bet 170 tekstų⁶. Visas savo motinos dainas dukra jau mokėjo pati, todėl po kiek laiko buvo pakviesta į Lietuvių tautosakos archyvą įdainuoti šių dainų melodijų. Jas 1937 m. fonografu į plokšteles įrašė Zenonas Slaviūnas⁷.

Dar kartą prie šios Obelių krašto dainininkės sugrįžta 1976–1977 m. Zofijos Puteikienės iniciatyva. Tuometiniame Lietuvių kalbos ir literatūros institute, atmetant jau turimus kūrinius, iš jos į magnetofono juostas įrašyta dar 411 dainų su melodijomis, 30 ratelių ir žaidimų, 35 sakytinės prozos kūriniai, 9 burtai, tikėjimai ar prietarai. Stengtasi apimti visas dainininkės mokėtas dainas, neignoruoti



*Emilija Kuzavinienė
(Zaukaitė) apie 1934 m.
Nenurodyto fotografo nuotr.
LTRFt 186*

¹ *Oi oi oi matula*: Obelių krašto dainos, parengė Ž. Ramoškaitė, Vilnius, 1987.

² *Aukštaičių melodijos*, parengė L. Burkšaitienė ir D. Krištopaitė, Vilnius, 1990.

³ Kuzavinienė E. *Emilijos Kuzavinienės autobiografiniai bruožai*, LTR 986 įvadas. Saugoma Lietuvių literatūros ir tautosakos instituto Lietuvių tautosakos rankraštyne. Ženkliai išplėtotą šio rašinio variantą žr.: Kuzavinienė E. Alenos Zaukienės gyvenimo nuotrupos, *Aš išdainavau visas daineles*, I, Vilnius, 1985, p. 289–313. Taip pat žr. Meškuotienė E. Senosios Obelių krašto dainos atgimsta naujam gyvenimui, *Obeliai. Kriaunos*, Vilnius, 1998, p. 669–689.

⁴ Kelmickaitė Z. Palikimas vaikų vaikams, *Aš išdainavau visas daineles*, I, Vilnius, 1985, p. 81–90.

⁵ Ramoškaitė Ž. Dainos tapatybė ir kaita moderniojoje kultūroje. *Tautosakos darbai*, t. XVIII(XXV), Vilnius, 2003, p. 56–62.

⁶ Vėliau rankraštis pasiekė Lietuvių tautosakos archyvą. Dabartinis jo šifras – LTR 986.

⁷ LTRF pl. 539–562.

tada nevertingais laikyti vėlyvosios ir literatūrinės kilmės kūriniai. Šių įrašų tekstus ir pasakų dainuojamųjų intarpų melodijas iššifravo pati užrašinėtoja⁸, dainų melodijas – Živilė Ramoškaitė⁹.

Panašiai E. Kuzavinienės dainos užrašinės ir Lietuvos muzikos ir teatro akademijos folkloristų. Tuo 1972 m. užsiėmė Danutė Krištopaitė, taip pat parengusi tekstų rankraštį¹⁰.

Neabejotina, kad šių moterų dainuotos dainos gan tiksliai atspindi Obelių apylinkėse gyvavusią dainavimo tradiciją. Tačiau būta susidomėjimo ir kitais pateikėjais¹¹, tik čia dažniausiai dirbta ne taip nuodugnai. 1937 m. tris įvairių žanrų tautosakos rinkinukus Lietuvių tautosakos archyvuvi pasiuntė Vytautas Bakšis¹², 1959 m. nedidelį (14 dainų tekstų, 11 mįslių) rankraštį parengė vietinės mokyklos-internato mokiniai¹³. Jiems vadovavo mokyt. A. Lukšytė. Po gero dešimtmečio, 1970–1972 m., obeliškių vakarojimų tradicijomis domėjosi vidurinės mokyklos moksleiviai, vadovaujami mokyt. Eleonoros Šilinienės. Jų laimikis – per 320 dainų tekstų, ratelių ir žaidimų, burtų, tikėjimų, prietarų, papročių¹⁴. Didžioji rinkinio dalis – tikėjimai ir papročiai.

Gimtųjų vietų tautosaką savo praktikų darbų objektu dažniausiai pasirinkdavo Vilniaus pedagoginio universiteto studentai lituanistai. Tokių darbų šios aukštosios mokyklos Tautosakos kabinetui pristatyta bent keletas. Paprastai tai ranka, be magnetofono užrašyta tautosaka. Mums rūpimų vietovių tautosaką rankiojo Liucija Komkaitė¹⁵ (1951 m.), Janina Navikaitė¹⁶ (1953 m.), Ramunė Gavėnavičiūtė¹⁷ (1991 m.), Jūratė Tylaitė¹⁸ (1995 m.), Solvita Samuolytė¹⁹ (1996 m.), Lina Lungytė²⁰ (1997 m.), Sigita Ruželytė²¹, Neringa Ragelienė²² (1998 m.). Anksčiau metų praktikų darbų apimtis nebūdavo didelės, todėl ir dauguma šių rankraščių nėra stambūs. Pokario



Emilija Kuzaviniene prieš „Sadaujos“ ansamblio koncertą. 1972 m. Nenurodyto fotografo nuotr. LTRFt 5049

⁸ LTR 4759.

⁹ LTR 5989.

¹⁰ KTR 136.

¹¹ Toliau apžvalgoje kalbama tik apie šaltinius, saugomus Lietuvių literatūros ir tautosakos institute. Lietuvos muzikos ir teatro akademijos muzikinio folkloro archyvo ir Vilniaus universiteto bibliotekos Rankraščių skyriaus turima medžiaga peržiūrėti nespėta.

¹² LTR 3338–3340.

¹³ LTR 3252.

¹⁴ LTR 4395, 4396.

¹⁵ VPUITR 165.

¹⁶ VPUITR 12.

¹⁷ VPUITR 701.

¹⁸ VPUITR 819.

¹⁹ VPUITR 879.

²⁰ VPUITR 906.

²¹ VPUITR 979.

²² VPUITR 993.



*Pasakotojas Vladas
Tumėnas su
žmona prie savo
namo. 1967 m.
K. Grigo nuotr.
LTRFt 4027*

metais praktikantais rūpindavosi prof. Zenonas Slaviūnas, vėliau ilgus metus tą darbą tęsė prof. Stasys Skrodenis.

Sunkiai surastume vietovę, neaplankyta garsaus tautosakos rinkėjo Jurgio Dovydaičio. Apie 1932 m. jo daugiausia pasidarbuota Zariñkiškių kaime. Šis užrašinėtojas surado Oną Skvernavičienę su dukra, Karoliną Sparnavičienę, Emiliją Pranciškienę ir visą pulką kitų dainininkų, iš viso padainavusių 375 dainas²³. Net 190 užrašyta iš Onos Skvernavičienės. Neatsitiktinai ji 1935 m. buvo pakviesta Lietuvių tautosakos archyvan. Čia Zenonas Slaviūnas į plokšteles įrašė jos 84 dainas ir 2 pasakas²⁴.

Beje, šio rinkėjo rankraščiuose tautosaka dažnai sugrupuota pagal kelionių maršrutus. Kartais didžiuliame rinkinyje konkrečios vietovės tekstų būna tik keletas, todėl beieškantiems daugiau obeliškių tautosakos reiktų peržiūrėti visus stambesnius jo parengtus aukštaičių tautosakos pluoštus²⁵. Po vieną kitą tekstą taip pat galima rasti Pānevėžio gimnazistų, vadovautų Petro Būtėno, rinkiniuose²⁶.

Obelių apylinkėse dirbo bent dvi stambesnės ekspedicijos. 1967 m. Rōkiškio rajone ir lietuviškose Latvijos paribio sodybose lankėsi Lietuvių kalbos ir literatūros instituto tautosakininkai. Mums rūpimas vietoves pasirinko Kazys Grigas²⁷. Ekspedicijos dalyviai jau turėjo magnetofonus, todėl užrašinėtojui nesunkiai pavyko surasti ne tik dainininkų, bet ir pasakotojų. Ypač minėtinas Gindviliuose gyvenęs septyniasdešimtmetis Vladas Tumėnas. Jo pasektas pasakas skaitytojas ras toliau dedamuose tautosakos tekstuose.

Kur kas gausnė buvo Vilniaus universiteto kraštotyrininkų ramuvos kompleksinė ekspedicija, organizuota 1980 m. Tautosaką rinkę studentai taip pat turėjo magnetofonus, jų būta per 10 grupių. Įspūdingas šios ekspedicijos derlius – per 3700 įvairių rūšių ir žanrų kūrinų²⁸. Džiugu, kad gerokai sušvelnintos skirtingų tautosakos rūšių sukaupties

²³ LTR 1829(2797–3171).

²⁴ LTRF pl. 333–342.

²⁵ Pvz., LTR 776, 1829, 3977, 3978.

²⁶ LTR 182–1828, 1831, 3083–3113.

²⁷ LTR 3905, I pluoštas.

disproporcijos: atskirai dirbusios ir vien trumpųjų pasakymų tautosaką rinkusios G. Krušaitė ir G. Kulakauskaitė jos užrašė per 1350 vienetų. Smagiai padirbėta renkant pasakas, pasakojimus ir ypač sakmes. Dalį šios tautosakos galima rasti pirmajame monografijos apie Obelių ir Kriauną leidime²⁹. Ten pat paskelbti 65 instrumentinės muzikos kūriniai³⁰ ir straipsnis apie liaudies muzikantus³¹.

Obeliškių tautosakos galima rasti ne tik toje monografijoje. Keletas kūrinių su iššifruotomis melodijomis ir garso įrašais skelbiama leidinyje „Aukštaitijos dainos, sutartinės ir instrumentinė muzika“³², bent 90 dainų išsibarstė po abi „Lietuvių tautosakos“ penkiatomio dainų knygas³³, dvidešimt jau išleistų „Lietuvių liaudies dainyno tomų“³⁴. Kai kuriose Lietuvos liaudies kultūros centro išleistose liaudies choreografijos publikacijose esama obeliškių ar kriauniškių ratelių ir šokių³⁵. Tai vis muzikinis folkloras. Tačiau pavartę visas čia minėtas knygas nerandame sakytinės tradicijos atspindžių. Juk net E. Zaukienė ir E. Kuzavinienė leidiniuose pristatytos tik kaip dainininkės, nors pasakas abi sekė tikrai gražiai ir išmoningai. Todėl šiuo kartu apsispręsta nebekartoti gausių jau parengtų dainų publikacijų ir paskelbti daugiau pasakojamosios tautosakos. Tikimasi, kad dainų skaitytojas susiras jei ne asmeninėse, tai viešosiose bibliotekose.

Pasakos, sakmės, anekdotai, pasakojimai

© Lietuvos literatūros ir tautosakos institutas

Publikacija nepretenduoja apimti visą Obelių apylinkėse užrašytos pasakojamosios tautosakos panoramą. Skelbiami tekstai užrašyti iš dviejų bene ryškiausių apylinkės pasakotojų: Rumiškio viensėdyje gimusios Emilijos Kuzavinienės (Zaukaitės) ir gindviliškio Vlodo Tumėno.

Grupuojant tekstus ir nustatant jų žanrinę priklausomybę naudotasi Bronislavos Kerbelytės sukurta lietuvių pasakojamosios tautosakos klasifikavimo sistema. Pasiremta spausdintu tritomu šio katalogo variantu³⁶. Kadangi mūsų leidinys skiriamas plačiajai auditorijai, pasakų metrikose teikiama ne elementariųjų siužetų (ES) nuorodos, o kol kas labiau įprasti Antti Aarne' s ir Stith'o Thompsono katalogo tipų numeriai³⁷. Tačiau tai nereiškia, kad minėtu katalogu nesinaudota. Jis padėjo pasitikslinti lietuviškus pasakų atitikmenis ir jų kontaminacijos atvejus. ES nuorodos dedamos prie

²⁸ LTR 5200, 5216, 5234, 5247, 5248, 5256, 5257, 5274, 5310, 5470.

²⁹ Tautosakos tekstai, tekstus parengė P. Krikščiu-nas, melodijas atrinko A. Žičkienė, melodijas spaudai parengė R. Ambrzevičius, *Obeliai. Kriaunos*, Vilnius, 1998, p. 689–779.

³⁰ Instrumentinė muzika, parengė E. Vyčinas. *Ten pat*, p. 779–835.

³¹ Vyčinas E. Obelių krašto muzikantai. *Ten pat*, p. 637–656.

³² *Aukštaitijos dainos, sutartinės ir instrumentinė muzika*, 1935–1941 metų fonografo įrašai, sudarė ir parengė R. Žarskienė ir A. Nakienė, Vilnius, 2004, nr. 44, 67.

³³ *Lietuvių tautosaka*, t. I, Vilnius, 1962, nr. 256, 342, 528; *Lietuvių tautosaka*, t. II, Vilnius, 1964, nr. 142, 143, 329, 416.

³⁴ *Lietuvių liaudies dainynas*, t. 1–20, Vilnius, 1980–2007.

³⁵ *Šokiai ir rateliai*, sudarė E. Venskauskaitė, Vilnius, 1989, nr. 2, 52; *Šoks broliukai šokinį*, sudarė A. Vakariniene, Vilnius, 2001, p. 20, 38–39.

³⁶ Kerbelytė B. *Lietuvių pasakojamosios tautosakos katalogas: Pasakos apie gyvūnus. Pasakėčios. Stebuklinės pasakos*, Vilnius, 1999, t. 1; *Pasakos-legendos. Parabolės. Novelinės pasakos. Pasakos apie kvailį velnią. Buitinės pasakos. Melų pasakos. Formulinės pasakos. Pasakos be galo*, Vilnius, 2001, t. 2; *Etiologinės sakmės. Mitologinės sakmės. Padavimai. Legendos*, Vilnius, 2002, t. 3.

³⁷ Skelbta: The Types of Folktales. A Classification and Bibliography, Antti Aarne's Verzeichnis der Märchentypen. Translated and Enlarged by Stith Thompson, *Folklore Fellow Communications*, nr. 74, Helsinki, 1928; nr. 184, Helsinki, 1961 (toliau – AT).

sakmių siužetų. Nurodžius aukštesnius klasifikacijos lygmenis (mitologinė saktė, jų skyriai) rašoma ES nuoroda (pvz., Mitologinė saktė/Namų dvasios/Aitvaras, kaukas, 1.2.1.16).

Ketvirtasis minėto katalogo tomas, apimantis anekdotus ir pasakojimus, rengiant publikaciją buvo dar spausdinamas. Kadangi jų čia skelbiama nedaug, nustatinėti konkrečių ES nesiimta. Tekstai surikiuoti taip, kaip išdėstyti rankraštyje.

Emilijos Kuzavinienės tekstai redaguoti labai menkai. Įpratusi sekti pasakas ne tik vaikams ar vaikaičiams, bet ir scenoje, ji siužetus dėsto aiškiai, logiškai, be ilgesnių nukrypimų ar parazitiskai besikartojančių žodelių. Dėl visa ko iššifruoti tekstai perklaudyti dar kartą, pataisyti pasitaikę netikslumai. Tarmės lemtos morfologinės formos ir sintaksinės konstrukcijos nekeistos, palikta ir tarmiška fonetika. Netgi tada, kai esama akivaizdžių tų pačių formų svyravimų. Pateikėja ilgai gyvenusi ne savo tarmės aplinkoje ir Vilniuje, dirbusi mokytoja. Natūralu, kad jos kalba paveikta bendrinių normų. Tai, kaip tarmė kinta tokiomis sąlygomis, neabejotinai svarbu jos istorijos tyrinėtojams. Dėl to nepabijota palikti minėtųjų nevienodumų, autentišku tekstu laikant būtent tokį pavidalą. Išimtis – tekstai, pasakoti matyt įrašinėjimo pradžioje. Tikriausiai dėl jaudulio nesugebėta pasijausti pakankamai laisvai ir pabėgti nuo bendrinės kalbos. Dirbtinai tarminti nenorėta, todėl negausiai pasitaikę tarmės fonetikos bruožai iš jų pašalinti.

Klausantis įrašų rengtos ir Vlado Tumėno pasakos. Čia būta daugiau nukrypimų, nereikalingų pakartojimų, pasikartojančių žodelių. Redaguojant jie pašalinti, o fonetika, morfologija ir sintaksė tvarkyta remiantis jau aptartais principais.

Nekeista ir leksika, tik kai kurie svetimžodžiai, archaizmai ar rečiau pasitaikantys tarmiški žodžiai paaiškinami išnašose.

Apie devyniabrolę, ožio sūnų Adomą ir nevykusias piršlybas

Iš Emilijos Kuzavinienės repertuaro

Emilija Kuzavinienė (Zaukaitė) gimė 1903 m. Rumiškio viensėdyje, vėliau netrumpai gyveno Radviliškio rajone. Įrašinėjant tautosaką ji jau buvo atsikėlusį į Júdšilius (Vilniaus r.). Visus kūrinius į magnetofono juostą įrašė Zofija Puteikienė 1976–1977 m. Ji pati vėliau iššifravo tekstus ir dainuojamųjų intarpų melodijas.

Katinėlis ir gaidelis

Pamiškėlėj, nedidelėj grytelėj, gyvena senelis i senela. Anys turėja katinėlį i gaidelį. Senela labai mylėja katinėlį. Katinėlis buva gražus, juodas, net žalsvai. A gaidelis tai buva paprastas, pilkai kanapėtas. Ale ažtat kai užgedodava, tai kaip vargamistra unt viškų, kaip iš natų. Kiekvienų rytų:

Laisvai



- Gas - pa - do - riau, lai - kas kelt!

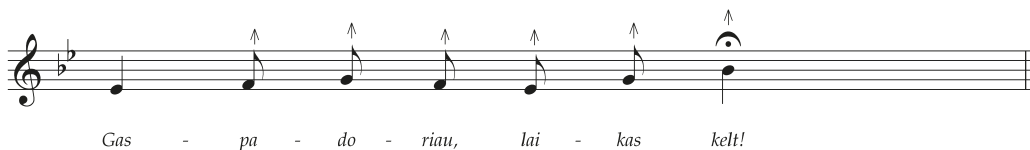

Teip senelis ir girdėdava ja žodžius. Senelis su senela atsikeldava rytais ir aidava miškan, ką anys ti darydava. Uogas rinkdava ar grybus.

A kartų katinėlis saka:

– Ainam ir mudu, gaideli, pasivaikštinėt pa miškų. Aš gal kaki žvirblį sugausiu, a tu slekų pasirunkiosi.

Ir išeja anys. Sukinas sukinas pa miškų, vienas žvirblia ieškodamas, kitas sliekus rinkdamas, ir susisuke jiem galva. Aja aja ir ažbludija. Nuveja anys par miškų talyn. Pavakariais jau priaja grytelytį, mažutį mažutytį takių. Raikia nakvot jiem. Įeja anys ti nakvot, žiūria – unt sienas kaba sermėga, lazda, tarba, a unt lunga ylala ir kūlala³⁸. Aukštai kartela, a pa karteli lavela nedidela. Katinėlis atsigula lavelan, gaidelis užskrida unt kartelas. Ir auštunt gaidelis ažmirša, kur anas, ir pradėja gaspadorių kelt:



Katinas išsigunda, saka jam:

– Nelabai tu čia rėkauk, žiūrėk, kur mes esam – miški. Lape galia atait. Skrisk graičiau unt dungčia, o aš aisiu pamedžiot.

Užskrida gaidys unt dungčia, vaikštinėja, žiūria – ir lape čia pat. Matai, ažgirda. Ir pradėja ana tų gaidelį girt:

– Ajagi, kakias tava plunksnelas gražias, kad tu kaip karalaitis.

Gaidys mislia, kaip čia dabar yr, kad giria, kad anas gražus. Gaspadorius visad sakydava, kad negražus. Susisuke gaidžiui galva na pagyrų, ir nulake žemen. Lape sučiupa gaidį ir bėgt sava namā. Gaidys rėkt:

– Katinėli, katinėli, gelbek!

Katinėlis atbėga, a ką gi padarys, na lapės gaidį negi atims. Įeja vidun, apsilvilka sermėgu, užsidėja tarbų unt peties, pasijeme ylaį, kūlaį, ir nuveja ti, kur buva plunksnų pribarstyta. Nuveja pre lapės urva ir girdžia, lape saka sava vaikam:

– Jūs čia labai nešėveliokit, neužkamuokit šita gaidžia. Tegul anas mala. Matai, jūs pinki, a anas vienas. Va kaip sumals miežius, tai ragaišia sugrižus jum iškepsiu. A dabar žiūrėsiu, gal vištytį kur kakių nustversiu.

Katinas paskavoja už medžia, kai lape išlindus nubėga. Anas atsisėda pre medžia ir ažtrauke:

³⁸ Kūlė – medinis įrankis kalti, tvoklė.

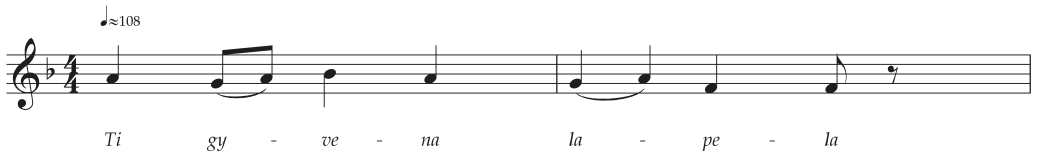

Išlinda vienas lapiokas pasižiūrėt, kas čia gieda. Katinas tiktai ylaši šmaukšt, kūlaši paukšt, lapiokas keberiokšt, katinas jį maišan šmukšt, ir vėl gieda:

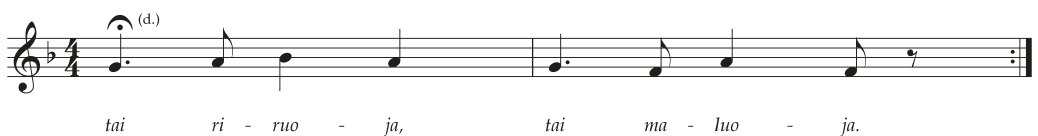
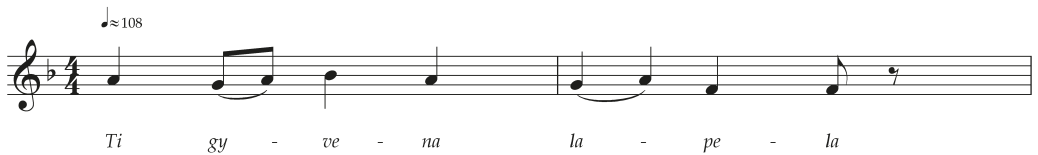

Išlinda untras lapiukas, katinas ir tų ylaši šmaukšt, kūlaši paukšt, lapiokas keberioškšt, katinas maišan jį šmurkšt, ir vėl gieda. Išlinda paskui ir trečias lapiokas, paskui ketvirtas ir pinktas. Ir teip visus lapiokus katinas sukiše tarbon, ažuriše ir pakabina unt medžia šakās. A pats įlindis urvan greit atlaide na girnų gaidelį, ir abudu parbėga namā. Tadu jau nebepaklyda, atrada namus. Ir daugiau miškan anys nebevaikščiaja.

LTR 4759(465), LTRF mg. 1873(15). Pasaka apie gyvūnus. AT 61 B.

Ožka ir septyni ožiukai

Gyvena miški nedidelėj trobelėj ožka su septyniais ažkeliais. Ožka palikdava sava vaikus ir išeidava pasišenaut, žalās paėst ir sava vaikam atnešt. Ir saka:

– Jūs, vaikai, tik nieka neįlaiskit, kai manį nebus. Kai aš grįšiu, tai aš jum padainuosiu:

♩ ≈ 108 (laisvai)

A - ti - da - rai, vai - ke - liai, du - re - las, du - re - las!

A - žu ra - ge - lių ža - lia šie - na,
a - žu spe - ne - lių bal - ta pie - na!

A jegu kas teip prašys įlaist arba kiteip dainuos, tai nelaiskit, ba vilkų galit įlaist.

A kai šiteip ožka sava vaikam sake, kaip tik vilkas buva netoli ir girdėja. Kai tiktai ožka nuveja talyn, kiek palaukįs ataina vilkas i ažgedoja:

Laisvai

A - ti - da - rai, vai - ke - liai, du - re - las, du - re - las!

Ter - pu ra - ge - lių ža - lia šie - na,
ter - pu spe - ne - lių bal - ta pie - na!

* Dainuojama oktava žemiau.

– Ooo! – vaikai saka, – čia tai jau ne moma! Tai vilkas, matai, kaip anas starai gieda. Mūsų mamas planutis balsas.

– A jau, – mislia, – jėgu šiteip, tai reikia padaryt planutį balsų.

Nuveja anas un kavolį ir papraše, kad jam ležiuvį suplonintų. Saka, tadu ir balsas bus planesnis.

Kavolis saka:

– Iškišk ležiuvį un priekala.

Kaip iškiše ležiuvį, suploja jam. Vilkas pasprabavoja – aha, balsas tai planesnis, nars ležiuvį labai sopa. Kų gi darysi. Nuveja anas vėl ir ažgedoja:

♩ ≈108 (laisvai)

A - ti - da - rai, vai - ke - liai, du - re - las, du - re - las!

A - žu ra - ge - lių ža - lia šie - na,
a - žu spe - ne - lių bal - ta pie - na!

– Va, – saka, – moma sugriža! Moma sugriža, laiskim!

Kai tik atadare duris, vilkas kaip puole ir pradėja vienų paskui kitų ryt ažkiokus čielus. Tiktai vienas mažučiuokas ažlinda ažu pėčiadungtes ir paskavoja. A paskui vilkas parijis išėja. Sunku jam buva su septyniais ažkiokais. Pilvas sunkus. Ir atsigula pa medžiu netoli upes.

Paraina namā ožka, žiūria – durys atadarytas, nieka nebēr. Tik išlinda iš ažu pėčiadungtes mažutis ažkeliukas, saka:

– Mamyt, vilkas buva. Pirma anas starai gedoja, a pasku teip planai, kaip tu, pagedoja, mes ir įlaidem. Ir visus prarija.

Pasijeme ožka tų ažkiukų až rankytes, vedasi. Ieškāt aina vilka. Gi žiūria – vilkas gulia. Gulia i miega, knarkia. Tadū ana pajeme, ana vis žirklas nešiodavas su savim, šienų kirpdava vaikam parnešt. Tom žirklam perkirpa pilvų, ažkeliokai visi iššoka. A tan pilvan pridėja akmenų, ažusiuva. Vilkas nubuda, jam labai narėjas gert. Aja upelin atsigert, kai pasilinke, tie akmenys sunkūs, i vilkas upelin įgriuva, prigėre.

A ožka su ažkeliais parėja namā ir iškirta lungelį, kad ažkeliai ne tiktai girdėtų, kaip močia ataina, bet ir pasižiūrėt galėtų, pamatytų.

Mamas pasaka. LTR 4759(464), LTRF mg. 1873(14). Pasaka apie gyvūnus. AT 123.



*Būta kam sekti
pasakas: Emilija
Kuzavinienė su dukra
Edita Meškuotiene,
vaikaičiais Gėliūne
ir Žilvinu. 1972 m.
Nenurodyto fotografo
nuotr. LTRFt 5050*

Ožia sūnus Adomas

Vienas karalius neturėja vaikų. A teip jam reikėja įpėdinia. Paskelbe, kad jagu kas žina, kaip gaut vaikų, kaip išigyt, kad pas jį atait. Ir vienu dieną ataja moteriške un karalieni. Saka:

– Jagu jau tu nori vaikų, įpėdinia, tai va ten už trijų kalnų yra trys ažerai. Tai iš ta ažera, katra unda ažvis mėlynėsnis, raikia sugaut žuvi. Nusiušk sava žmones, ale tik tegu nuvažiuoja ar nujoja su šilkų tinklu. Tegu ažumeta šilkų tinklų, ir kai ištrauks žuvi su auksinim striuogom³⁹ ir auksiniais pelekais, tegul anys tau jų pristata. Ir tu viena, viena jų suvalgyk, niekam kitam nei paragaut neduok. Tadu gims tau toks sūnus, kad visi stebėsis ja ir gudrumu, ir tvirtumu.

Nu karaliene teip ir padare. Ale kaip jai ataveže žuvi, negi ana pati, karaliene būdama, virs jų. Atadave virėjai ir pasake, kad nevalgytų, kad visų žuvi karalienei atiduotų. Negi virėja neskustų žuvi karalienei išvirs ar iškeps. Ana pajeme žuvi, nuskute striuogas, nujeme pelekus ir žarnas taip pat išskrode, ir tas visas šiukšlas išmete unt šiukšlyną, ti pat, dvara kiemi. A šitų žuvi išvire. Ale negi ana duos karalienei neparagavus, nors sunkelytes paragava, kad druskas užtektinai būt, kad nebūt be druskas. A kitų visų žuvi karaliene suvalge. Ir, žinama, kaulus da teip pat išmete į šiukšlyną.

A dvari karalius laike ožį. Nu kad arkliai gėlažinėm⁴⁰ [nesirgtų], tai anas tinai arklių stonėse ir būdava. Ale dienu išeidava pasivaikščiat pa atšlaimų⁴¹. Ir karaliui labai patikdava, kad ta ožia dvara ponias bija, ba ažys pribėga pre jų, aplink padalkas ir pirsčioja. Tai ponias bėga rėkdamas. Karaliui juokas. Tai va šitas ažys vaikštinėja aplink šiukšlynų, bevaikštinedamas surada tas striuogas, žarnas ir kaulus, ir sulapnava, suvalge.

Nu, praaja tam tikras laikas raikalingas. Karaliene pasijuta, kad jau jai raiks gimdyt. Virėja irgi pilna, ir juta, kad jai raiks gimdyt. A ožys vis aja staryn, staryn ir

³⁹ *Striuogos* – žvynai. Taip paaiškinta pasakotojos.

⁴⁰ *Geležinės* – geležuonys, tokia arklių liga.

⁴¹ *Atšlaimas* – kiemas; klojimo asla.

staryn. Ir kai jau ataja gimdyma laikas, pagimde karaliene, pagimde virėja, a ažys rėkia, pa dvarų begiodamas:

– Nepraplėšk, nepraplėšk, nepraplėšk!

Karalius liepe ožį papjaut ir pasižiūrėt, kas ti yr ožia viduriuos, ka anas toks drūtas lika. Kai papjove ožį, atrada viduriuos berniukų. Gražų gražų berniukų, tiktai ja pačias kojytes, pedeliai buva kaip ožia. Karaliene suprata, kad čia visa iš tas pačias žuves. Virėja tai prisipažina, kad ana sunkas ragava.

Nu ir pajeme visus tuos tris berniukus un sau dvaran. Pakrikštija. Karaliene sūnui dave vardų Jonas, o tas virėjas sūnui vardų davė Petras. A ožia sūnų pakrikštija vardu Adomas. Ir auga visi trys berniukai. Karalienės sūnus buva labai lentas⁴². Gražus berniukas, ale jau toks lentas, toks jau ramus. Virėjas sūnus buva vikresnis, žvalesnis, negu karalienės. Nu ale jau ožia sūnus Adomas tai aidava par sienas, par suolus, visur ja pilna būdava.

Nu kai paauga bent kiek didesni, tai ožia sūnus Adomas pasirode až visus gudresnis. Ir stipresnis. A šite tai... Jau karalienės sūnus visiškai ir sveikatas neturėja, ir nedaug ką sumesdava.

Kai užauga dideli, anys užgirda, kad venoj karalystej asanti labai graži karalaite. Ale niekas negali prieit pre jas artyn, negali jas apsiženyt. Ba šitų karalystį sauga trys smakai: vienas trim galvom, untras – šešiom galvom ir trečias – devyniom galvom. Jagu jau katram pasiseka praait pra pirmuosius du, tai ažkliūva až trečia. Ir karalius teip negali žinta gaut.

Ožia sūnus Adomas sugunde šituos ait sava laimes ieškat. Žinama, anys išėja ne pėsti – raiti išjoja. Išjoja visi trys. Ilgai joja. Matai, par kelias karalystes, ir vis nieka, vis ramu, gerai. Vienių visų naktį budėdava Jonas, untrų naktį Petras, a trečių naktį Adomas. Tiktai jau paskui priaja anys tokių vietų, miškų, kur pamate žmanių kaulus. Jau Adomas mislija: čia nebegerai kažkas. Nu ir prieja tų pirmų naktį nemiegot Jonui. Jonas buva nuvargis taip pat kaip visada, ir anas labai greit ažmigdava.

Nu Jonas budėdamas tuoj ažmiga. Ažmiga ir Petras. A Adomas klausas, kas gi čia bus. Tik nusilaide nusilaide, atskrida su didžiausiu triukšmu, net medžiai sulingava, smakas. Ir džiaugias:

– O, – saka, – seniai bevalgiau žmagienas, tai gardžiai pavalgysiu. Matas, kad nemažai jų bus, da ir arkliai girdis.

A Adomas atsake:

– Nesidžiauk iš unksta, kažna katras katrų valgysma.

– Nu, – saka, – mani tai niekas nenugalās, jagu tik ožia sūnus Adomas!

– A galgi, – saka, – aš ir esu tas pats Adomas?

– Iš kur čia anas, kelintoj karalystej. Čia ja nei šarka, nei varna i šūda neatneš.

– Nu tai, – saka, – pabandykim! Pasigalinėsma, katras stipresnis.

A Adomas saka:

⁴²Lentas – lėtas, tylus, ramus, nedrąsus.

– Tai va, kad čia labai nešvaru, čia labai daug kaulų, negalima.
 – Nu man tas nieka, jagu tau kaulai kliuda, tai surink.
 – A, – saka, – jagu jau tu galvoji, kad tu toks stipras, tai papūsk tiktai, ir kaulai nušvilps.

Papūte smakas, tai kaulai ir suredėja krūvon.

Anys pradėja kautis. Adomas, matai, kai anas buvo ašys, mažom kajytēm, ale batus tai nešiodava didelius, kaip vyras. Kai pradėja kautis, nukirta vienu galvų, untru, a paskui iššoka iš sava čebatu. Pamate tas su trečiu galvu, kad ja pedai tai ožia, i suprata, kad čia ir bus tas ožia sūnus Adomas. I pasidave. Trečių galvų jau visiškai lingvai nukirta. Paskui atsigula anas sava vietan. Pirma sutvarke tų aikštį, nuvilka smakų, paslėpe toliau po medžiais, a iš tų galvų išpjove ležiuvius tris ir susilaide sau batų auluos. Pats nuvejįs atsigula.

Kaip rytą nubuda Jonas, klausia Adomas:

– Nu kaip naktis praaja, gerai?
 – Gerai, – saka, – spakainiai.
 – Nu, jagu spakainiai, tai keliaujam taliau.

Keliava keliava, vakari prieja jiem naktigultas. Ir vis kū talyn, tū daugyn žmanių kaulų. Čia jau teka Petruai budēt tų naktį. Petras da teip greit neažmiga, da anas iškinte ligi vidurnakčia. A paskui ažmiga ir Petras. A Adomas tik vienas laukia, kas gi čia bus. Pradėja vėl, vėjas pakila, medžiai svyruot linguot pradėja. Ir nusilaide, net dribtelėja sunkus sunkus toks smakas su šešiom galvom. Ir tas nudžiuga:

– Ot, – saka, – tai bint pavakareniausiu šindei: trys žmones, trys arkliai, och tai turėsiu bolii!

A Adomas atsilepe:

– Kažna katram čia bus bolius.
 – Nu kas gi, mani tai niekas nenugaļēja, ir lig šiol nenugalās.
 Jagu tik ožia sūnus Adomas.

– A galgi, – saka, – aš ir esu tas ožia sūnus Adomas?
 – Kur čia, už kelių karalysčių, kur nei šarka, nei varna ja nei šūda neatneš.

– Nu, pažiūrėsma, – saka, – pasigalynėkim.

Pradėja kapot Adomas, bet kų gi čia jam ilgai su tuo smaku. Iššoka anas iš čebatu, kaip tiktai smakas pamate, kad ožia kojas, kad čia ožia sūnus Adomas, ir pasidave. Nukapoja tadu visas galvas, išeme visus ležiuvius, susidėja batuos, sulaide, paslape patį smakų ir ja galvas, aikštį užlygina ir nuveja gult.

Rytą atsikėla, dairas visi.

– Nu kaip, – saka Adomas, klausia Petra, – kaip naktis praaja?
 – Nieka, – saka, – spakainiai. Matas, kad čia nieka ir nėra.
 – Nu, gerai, jagu spakainiai, tai ainam taliau.

Nukeliava. Joja joja par visų dienu, vakari vėl kū talyn, tū daugyn kaulų. Ir vėl anys sustoja naktavot tokioj vietoj, kur daug daug žmanių kaulų. Adomas saka:

– Dabar jau jūs megokit spakainiai, ši naktis man priklausa.

Šite ažmiga, a Adomas laukia. Pakila da didesnis vėjas ir atskrida su dvylika galvų smakas, nusilaide ir džiaugias:

– Oi, tai gerai, oi, tai gerai – ne vienas, a bent trys žmones, trys arkliai. Tai bent sočiai pavalgysiu vakarieni!

Nu, Adomas tą patį saka:

– Palauk dar, pirma žiūrėsma, katras katrų nugalėsme.

– Nu, kas čia man gali nugalėt, tik vienas ožia sūnus Adomas man' galia nugalėt.

– Agi, – saka, – gal aš čia ir esu?

– Nu, kur anas, toli, čia nei šarka, nei varna ja ir šūda neatneš.

Ir vėl liepe nupūst, jagu jau anas toks tvirtas, tą aikštį nuvalyt. Nuvale tą aikštį, nupūte kaulus un šalis, ir ožia sūnus Adomas pradėja kovų. Nukirta vienu, kitų galvų. A paskui, kaip tik iššoka iš tą sava čebatų, kai pamate šitas ožia kojas, išsigunda, pradėja drebėt, ir ožia sūnus Adomas nukapoja visas devynias galvas. Išeme visus ležiuvius, sulaide į batų aulus, patį nuvilka, paslape i galvas visas, aikštį vėl, išmėte kaulus, kad lyg niekur nieka nebūtų, ir rytą saka:

– Agi žinat, broliai, kad ir aš nieka nemačiau, viskas ramu.

Pasilaide anys kelionen taliau. Keliava keliava, gi žiūria – čia pat ir dvaras. Ir nukeliava un karalių dvaran. Karalius nusteba: kaip čia anys atvyka, kas atsitika su šitais smakais, kurie ja karalystį saugaja ir nieka neprilaide?

– Nu, – saka, – klausk Jona, pirmų naktį kas?

Tas saka:

– Nieka nebuva, ramiai parnakvojau.

Paskui Petras saka:

– Ir aš ramiai parnakvojau.

A Adomas tadu ištrauke visus ležiuvius iš sava čebatų aulų ir padave karaliui.

– Va, – saka, – štai, trys ležiuviai Jona nakties, šeši ležiuviai Petra nakties ir devyni ležiuviai mana nakties. Kai anys ažmiga, aš juos nugalėjau. Bet Jonas karalaitis, a jau mes su Petru tiktai ja, nu takie kaip broliai.

Bet ožia sūnus Adomas buva ne tik tvirčiausias ir vikriausias, bet ir gražiausias až visus. Karalaitei patika labiausiai Adomas, ana nekreipe dėmesia į ja tas ožia kojas: anas taks tvirtas! Ir karalius teip pat sutika tik už Adoma atiduot sava dukterį. Tam, katras nugalėja smakus, ir atidave dukterį.

Apsiženija. A šite abu sugriža atgal tėva dvaran. Motinas, taip sakunt. Tėvas tai žuvis buva.

Tėva pasaka. *LTR* 4759(468), *LTRF* mg. 1874(2). Stebuklinė pasaka. AT 300.

Alenyte ir Aliksiukas

Venam žmogui mire pati. Ir liko du vaikai: Alenyte didesne ir mažiutis Aliksiukas. Tai paskui anas vede untrų pačių, ir toj untra pati pasirode ragana. Ana labai nekinte tų povaiškių sava. Ir kai mire ir tėvas, ragana išvare juos iš namų ir, pripenėjus sūriai, užkeike: jagu atsigers iš kokia pedelia, tai pavirs takiuo gyvučeliu.

Aina Alenyte, vedas Aliksiukų. Aliksiukas saka:

– Sesyt, noriu gert, labai noriu gert. Va, jaučia pedelis, atsigersiu aš iš ja.

Alenyte atsaka:

– Negerk, braliuk, negerk, pavirsi jauteliu.

Aina taliau, žiūria – pedeliai arklia. Aliksiukas vėl saka:

– Alenyt, sesyt, atsigersiu aš iš arklia pedelia!

– Negerk, braliuk, negerk, pavirsi kumeliuku!

Paskui palika Aliksiukas, aina iš užpakalia, pamate – avių ginta, ir avių pedaį pilni undenėlia. Aliksiukas ir atsigėre tylam iš pedelia. Aina Alenyte taliau, atsisuka, žiūri, kur Aliksiukas – nebėr, a tiktai avinėlis seka paskui ją. Suprata tadu Alenyte, kas atsitika.

Aja anys taliau. Aina keliu. Važiuoja karalius. Važiuoja karalius ir žiūria – aina mergyte, ir avinėlis paskui seka. A toj mergyte buva tokia graži, tokia graži, kad karalius paprašė jų atsisėst karietan. Atsisėda Alenyte, ale saka:

– Aš negaliu viena, raikia pajimt ir šitų aviniukų.

– Nu gerai, pasijimk.

Atsiveže karalius Alenyti sava dvaran su tuo aviniuku. Aptaise jų gražiai, Alenyte pasdare da gražesne. Ir ana teip jau tų sava aviniukų mylia, teip mylia, peni dabičeliais, visur kartu vaikšta su juo. Karaliui patika labai mergaite, ir anas apsiženija.

Ir kai nugirda toj pamote ragana, kad Alenyte karaliaus dvari ir jau karaliaus pati, ataja dvaran. A karaliaus tuokart nebuva namie, buva išjojis unt vainas. Apsimete neturtingu moteriški, paprašė, kad jų priimt. Alenyte gera buva, prijeme tų moterėlį. Saka:

– Aš jum galiu pabūt tarnaiti, patarnaut.

Ir toj ragana pamote tarnava.

Kai Alenyte išeja pasivaikščiāt, ragana iškase duobį pa slinksčiu, pripyla žarijų, ir kaip Alenyte grįža atgal, įlake ton dabėn. Ir išskrida iš dabės untis. Nuskrida ažeran ir netoli nusilaide.

Netrukus grįža karalius iš vainas. To ragana apsilka Alenytes rūbais, pasiverte Alenytes tu išvaizdu ir pasitika sava vadinamų vyrų karalių, džiaugias. Karalius ir nepažina, kad čia kita, a ne Alenyte. Tiktai toj ragana pradėja prašyt, kad karalius papjaut aviniukų, lieptų papjaut. Karalius nusteba – kaipgi Alenyte pirma teip jau tų aviniukų glaboja, dabar noria papjaut. Bet ką padarysi, jagu jau noria pjaut, tegul pjauna, jas aviniukas. Ir liepe anas sava tijūnam papjaut aviniukų. Aviniukas atsiprašā, praša žmagaus balsu:

– Nepjaukit, nepjaukit. Aš atsigersiu undenėlia, bus daugiau kraujelia.

– Nu aik, atsigerk, avinėl, undenėlia.

Kaip nuveja anas ažeran, ir nuseke tijūnas, kad nepabėgt aviniukas. Aviniukas undenėlia negėre, tiktai ažgedoja:

♩ ≈ 120

– A - le - na, se - se, a - ja - ja - (jai), ke - tin ka - ra - liū - nas ma - ni p̄jau - (ti).

Sar - gės gel - de - las jau maz - go - ja, ti - jū - nai pei - la - lius jau ga - lun - (da).

A ažeri plauke untis, ir atsake:

♩ ≈ 126

– A - lik - siuk, bra - liu - kai, ne - bi - jo - (ki), te - gul nu - ka - la auk - sa kriū - kus,
Pa - sa - ky - ki po - nui ka - ra - liū - nui, te - gul pa - dir - ba šil - kų tink - lus,

rit.

te - gul su - gau - na ma - rių un - tį.

Pareina atgal'. Jau šitas tijūnas nebepjauna aviniuka. Saka, kad anas kalba žmogaus balsu, ir papasakoja karaliui, kaip anas dainava. A ragana rėkia, valiojas, kad ana nebegalia: susirga, kad tiktai jų gali pagydyt ta aviniuka mėsa ir kraujas. Nu ką padarysi, karalius liepia tadu kitam tijūnui p̄jaut aviniukų. Ale ir kitas tijūnas... Kaip tik narėja p̄jaut, vėl aviniukas saka:

– Nepjauk manęs, tijūnėli, laisk man ažerėlin atsigert. Atsigersiu undenėlia – bus daugiau kraujelia.

– Nu aik, atsigerk, ką gi padarysi.

Nusteba, kad tas kalba žmogaus balsu. Nuveja ir tas pasiklausyt, pasižiūrėt, kaip geria ir pasklausyt. Ir išgirda tų patį, kad vėl aviniukas padainava unčiai, ir untis, untela jam atidainava. Ir karaliui papasakaja sugrižis, nepjove.

Trečiąkart kai narėja p̄jaut, kai aviniukas vėl praše laist undenėlia, nuveja pats karalius pasiklausyt. Ir kai jau anas pats išgirda, tai patikėja. Ir tadu liepe padaryt auksa kriukius, ir padaryt šilkų tinklus, ir sugaut margų untį. Kaip sugava margų untį, tai pradėja tų untį mušt tinkli, ir toj untis pradėja verstis unt visokius gyvius. Iš karta pasiverte didele lydeka, paskui pasiverte visokiais gyvūliais: ir šunioku, ir kačioku. Ir vertes vertes, ir unt gala pasiverte

verpstis, medine verpstis. Karalius sučiupa tų verpstį, perlauže, ir iš jas išlinda Alena. A toj ragana, jas pamote, tik sureke ne savu balsu ir plyša par pusį. Tadu karalius pamate, tik žiūria, kur tas aviniukas, agi žiūri – ne aviniukas, a Aliksiukas stovi greta.

Ir tadu teip šitoj pasaka baiges.

Motinos pasaka. LTR 4759(466), LTRF mg. 1873(16). Stebuklinė pasaka.

AT 450.

Devyni broliai ir sesuo Alena

Gyvena devyni broliai. Anys turėja seserį, vienu seserį, Alenu. Ir kiekvienas turėja pa žirgų, ir tų žirgū buva viena ta pati močia. Kartų sumislija broliai ir išjoja laimes jieškat pasibalnoji visi pa žirgų. A tų kumelį, tų žirgū močių, palika seseriai Alenai. Sesuo palydėja brolius ir grįždama susigava mažutį kiškeli. Ana tų kiškeli prisipratina, kad jai nebūt taip nabodu be brolių. Visur, kur tik ana aidava, ir anas, kiškeliukas, striksėdava. Kaip maldava, pasisadin-dava jį unt girnų.

Ale praaja vieni metai, untri metai, nežinau, kiek praaja. Alenai buva teip jau ilgu, teip nabodu, ir teip ana pasiilga brolių. Sumisle važiuot jų jieškat. Apsivilka pačiais gražiaisiais sava rūbais, pasikinke kumelį kalamaškan, apsimaušte žiedais, katruos buva broliai davanoji jai, pasijeme ana ir tų kiškeli (a jau nebe kiškelis buva – kiškis užaugęs) ir išvažiava ton pusen, kur broliai nujoja.

Važiava važiava ana keliu ir privažiava upį. Nebežina, kur važiuot, ba vienas kelias aina paupiu, a untras par upį brasta. Tai ana ir užgedoja:

♩₁₀₈ (Laisvai)



– Su - žving, ku - me - la juod - be - rė - la, kur y - ra ta - va de - vy - ni žir - gai,



ti y - ra ma - na de - vy - ni bro(liai).

Kadgi sužvinga kumela, sužvinga! Ir iš tola ažgirda Alena, toli toli, kaip iš pa žemių, anojpus upes, devynių žirgų žvingimų. Ana paragina kumelį, kumela peršoka par upį ir nuvažiava. Važiava važiava vėl ir privažiava untrų upį. Ir vėl nebežina, kur važiuot, ba vėl vienas kelias paupiu, a kitas par upį. Ir vėl Alena užgedoja tų pačių giesmį. Ir vėl sužvinga kumela, ir žirgai atsiliepe jau arčiau, truputį arčiau. A kai privažiava trečių upį ir kaip ana užgedoja, kumela sužvinge, a jau žirgai atžvinga ažu upes, nebe teip jau labai toli. Kaip Alena narėja paragint kumelį peršakt, užgirda ažu jas sakunt:

– Nesiskubink, Alen, nesiskubink. Va, žiūrėk, kokia visa purvina, apdulkęjus. Nusimaudyk čia va, čianaj piena upe teka, maudykis!

A kiškelis saka:

– Neklausyk, Alen, neklausyk, čia krauja upe teka, ti taliau, – saka, – piena upe tekės.

Alena atsisuke atgal, žiūri, kas gi čia unt jų kalba. Agi ragana, ne ragana, babeliote takia sėdi skrebučiais apsilvilkusi. Geldaj sėdi. A toj gelda pakinkyta kiaula, žarnom pavadelota. Nu pasižiūrėja un sau – iš tiesų gi ana labai dulkina. Mislia:

– Nusimaudysiu, ir gana.

Jau Alena nusvilka ait maudytis, a da to boba saka:

– Nusmauk ir žiedus, ba įlaks upen, tai nebesurasi.

Nusimove ir žiedus. Kai įbrida vidurin upes, tai šito boba (kaip vilkas Alena sava rūbus, ana teip pat vilkas – saka, ir aš aisiu maudytis) nusivilkus puola prie Alenas rūbų, grait apsilvilka, susimauste žiedus. Tiktai vienu žiedų geguže atskridus capt, sučiupa ir nuskrida. Šito ragana išmete kiškelį iš kalamaškas, pati suragina kumelį, grait peršoka kumela par upį ir nuvažiava.

Išbrida Alena iš upes nuoga. Kų gi jai daryt? Apsikabina kiške-
lį, paverke, paverke. Ale negi ais plika? Tai apsilvilka tas raganas suplyšusiais marškiniiais, sustirusiu undaroku ir šitais kailiniokais nubrizgintais, apsniurglėtiais, atsisėda geldan, paragina kiau-
lį ir važiuoja paupiu. Negi perais kiaula par upį? Važiava važiava paupiu ieškat seklesnes vietas.

Pradėja timt. Privažiava miškų, atrada ana seklesnį vietų, parsikėla kiton pusen upes ir važiuoja mišku. Agi žiūria – kad ataina, kad ataina smakas! Galvas devynias, kaklai ilgi, kabalduoja unt šonus. A tas galvās duntys iškišti, dideli kaip grėbliai, a iltys kaip kabliai, akys žaižaruoja. Išsigunda Alena ir įlipe abelėn. Ti abelės būta senās, starās. Įlipe abelėn. Kiškelis nustraksėja krūmuos. Ateja smakas, kiau-
lį suėde, sutraiškina besidžiaugdamas.

– Nu, – saka, – tai gardžių vakarieni turėjau. Ale pusryčiai bus da gardesni. Alena išlips iš medžia, a jagu neišlips, tai medį nugraušiu, vis tiek išlaks.

Atsigula tas smakas pa obelį ir užmiga. A ragana nuvažiava un brolius. Nuvažiava un brolius ir pasake, kad jų sesuo. Broliai ir teip žiūri, ir teip žiūri, kad ne tokia sesuo jų buva. Tiktai rūbai seseries. Kumela tai toj pati. A šitoj roda:

– Va, žiūrėkit, žiedai, kur man davanajat, visa kas par mani.

– A gal ana, – saka, – iš ta nabaduma, iš ta sielvarta teip jau atsimaine.

Sukvete anys tadu svečius ir padare bolių. Pasisadina seserį ažu stala, patys susisėda, ir dainava, ir šoka lig aušrai. A Alena tupėja medy ir verke pernakt. Verke, bijoja: kas dabar bus?

Ir pradėja aušt. Smakas pakėla vienu galvų, pakėla untru:

– Nu, – saka, – Alen, – lipk iš medžia, aš valgyt noriu.

– Nelipsiu, – saka, – galgi da atjas da mana broliai, kalai tu obelį nugrauš.

Nu, smakas pradėja, grauže grauže vienu galvu, paskui untru, trečiu, ir visom galvom. Duntys atšipa. Tadu anas atsigula pa obei. Ir jam girdžias, kaip miškas užia, kad gal jau tie broliai ir atjoja. Pakėla galvas ir klausia Alenu:

$\text{♩} = 96$

- Ar gi - re - la trin - ka, ar me - de - liai vir - pa,
ar at - jo - ja bra - ly - tē - liai ta - vi ra - ta - vo - tų?

Alena apsidaire – nieka nesimata, ir saka jam:

$\text{♩} = 84$

- Nei gi - re - la trin - ka, nei me - de - liai vir - pa,
nei at - jo - ja bra - ly - tē - liai ma - ni ra - ta - vo - tų.

A kiškėlis iššoka iš krūmų ir ažgedoja:

$\text{♩} \approx 120$ (laisvai)

Až - rie - tu rie - tu a - be - lė - tį,
Až - rie - tu rie - tu sa - du - lė - tį,
de - vy - nia - gal - via iš - grau - žio - tų!

Abela ir užretėja, ir pasdare da stairesne ir kietesne, ne kaip buva. Supyka smakas, kadgi čiupa bėguntį kiškėlį, ale sučiupa tik až venās kojas, ir nukunda. Ir vėl pradėja anas graužt obei. Iš nauja grauže vienu galvu, grauže untru galvu, grauže trečiu. Atšipa jam duntys visi, a abelās nugrauže nu bent kiek daugiau negu pusį. Alenai striokas.

A auštunt atskrida geguže unt brolius. Apsitūpe unt lunga ir pradēja kukuot. Lungas buva praviras, šilta buva ti jiem bešokunt. Pradēja kukuot:

♩=156



*Ku - kū, jūs bra - lai - čiu - kai,
Ku - kū, jūs rai - tu - čiu - kai,
Ku - kū, lau - me ra - ga - na,*



*Ku - kū, a - žu sta - la sé - di,
Ku - kū, vy - nu mi - du ge - ria.*



*Ku - kū, jū - su se - siu - la,
Ku - kū, a - be - ly sé - di.*



Ku - kū, de - vyn - gal - vis grau - žia.



*Ku - kū, a - gi kiš - ke - lis,
Ku - kū, a - žu - re - tuo - ja.
Ku - kū, bal - no - kit žir - gus,*



*Ku - kū, pa - lais - kit kur - tus,
Ku - kū, jo - kit se - siu - las,
Ku - kū, jūs ra - ta - vo - tu!*

Ragana užgirdus išsigunda ir saka:

– Vykite jūs tu paukštį, argi nematate, kad aš jūsų sesuo? Argi nematate, kad čia jūsų žiedai, argi netikit?

Broliai išvija paukštį. Paukšte nuskrida. Nuskrida, žiūria, kad vėl jau nugrauzta puse abelės, a kiškeliui nukūsta ir untra koja, ir trečia koja, kad čia jau bus blogai. Ir vėl geguže sugrižus pradėja kukuot. Ir ne tik kukuot, ale da ana imete žiedų jaunia brolia sklenyčian. Tas pamate žiedų ir suprata tadu, kad geguže nemeluoja. Ale anys susitare teip tarp savy ir saka:

– Sesiul, aik jau pasilsėtų. Matai, iš kelionės pavargai, pamiegok, a rytoj tai vėl pabaliavosma.

A raganų tų paguldį greit pasbalnoja žirgus, palaide kurtus ir joja sesiulas ratavotų. A geguže juos vede. A devyniagalvis jau buva kiškeliui nukundįs ne tiktai kojas, ale ir galvų. Ir jau viškiai nebe- daug buva obelās belikį nugraužt. Da užgirda tadu anas trinksint, vėl sustoja graužt ir ažgedoja:

♩=84

- Ar gi - re - la trin - ka, ar me - de - liai vir - pa,
ar at - jo - ja bra - ly - tē - liai ta - vi ra - ta - vo - tų?

A Alena pamate atjojančius brolius ir linksmai ažgedoja:

♩=96

- Ir gi - re - la trin - ka, ir me - de - liai vir - pa,
ir at - jo - ja bra - ly - tē - liai ta - vi ra - ta - vo - tų.

Puola broliai un devyniagalvia, sukapoja jam visas devynias galvas, patį un šmotus sukapoja, Alenų iškėla iš abelās, pasisadina unt arklia jauniausias brolis ir atjoja dvaran. Ragana da megoja. Alenų anys paslape, a sumisle, kų raganai padaryt, kaip jai atkeršyt. Kumeļi ištepe smalu, pririše netoli durų, ir rytų un taka pastate, a rytų vyresnis brolis išsiveda, saka:

– Ainam, sesut, pasivaikščiāt, pasižiūrēt, kaks mūsų dvaras, ba gi da nematei.

Nu, kumela stovi unt taka Saka ragana:

– Pastumk gi tų kumeļi na taka.

– Nieka, – saka, – sesiul, čia gi tava kumela. Matai, kaip ana blizga, kaip gražiai jų iššveitem? Paglostyk!

Kaip tiktai ana glose kumeļi, runka ir prilipa.

– Ajagi, braliukai, ajagi, runka prilipa!

– Nieka, šerk kitu, šitoj atšaks.

Kaip šere kitu, tai ir kita prilipa.

- Ajagi, braliuk, ir untra prilipa!
 – Spirk koju.
 Kaip spyre koju, ir koja prilipa.
 – Ajagi, braliukai, ir koja prilipa!
 – Spirk untru, atšaks ir runkas, ir kojias.
 Kaip spyre untru, ir untra prilipa.
 – Ajagi, braliukai, ir untra prilipa!

Saka:

- Duok pilvu, visa atšoksi.

Kaip dave, ir pilvas prilipa. A kumelai anas saka:

– Bėk, kumela juodberela, nusivaliok žalioj pievaj, sumaigyk tas raganas kaulalius!

Bėga kumela par miškus, par laukus, ir sudraske belandžiodama par medžius. A broliai su Alenu laimingai gyvena.

LTR 4759(462), LTRF mg. 1873(13). Stebuklinė pasaka. AT 451 A.

[Apie piršlius ir gudrią mergą]

[Piršliai]* girdėja, kad yra viena merga labai gera, spritni toj pačioj ulyčiaj. Ažvažiava anys unt jų pasižiūrėt. Kai tiktai tėvai buva išvažiavį unt kermošių. Ana viena sėdi staklās i audžia. Nu kad audžia, kad audžia! Labai spritniai audžia. Inejį vidun žiūri, kad visur švaru, gražu, stalas ažutiestas, tiktai šuo jų neloja. A šita iššoka iš staklių ir saka:

– Davanokit, sveteliai, lungas be sakāla, kiemas be kunkāla, šarka be vadegās!

Tie nieka nesuprata, ką ana čia pasake. Klausia:

– Iš kur jūs? Ar iš toli? Ka jum raikia?

Tai paskui:

– Gal alkani? Sušilkit, pavaišinsiu. Ale ką jum duot? Ka jūs labiau mėgstat: ar iš rūras smukusį, ar terpu rietų šutusį?

Piršlys su jaunikiu pasižiūrėja vienas un kitų, pečiais patrauke, narėja jau išeit. Ale ana greit ataneše kiaušinių:

– Va, štai iš rūras smukį!

Atneše sviesta:

– Va, štai, terpu rietų šutį**.

Pavaišina, pasikalbėja, ir paskui labai patika jiem šitoj. Kad ir negraži, ale matas, kad gera gaspadine. Vat jie šitų ir prisipirša.

Kiemas be kunkāla – tai šuns nebuva kieme. Lungas be sakāla – nebuva vaika, niekas nemate. A kad šarka be vadegās, tai ana buva be undaroka. Buva undarokų nusisegus. Vienas dalykas, kad šiltai pakūrinta, šilta buva, antras dalykas, jai buva gaila ja trint. Ale marškiniai tai buva balti, gražūs.

LTR 4759(453), LTRF mg. 1873(3). Novelinė pasaka. AT 876.

* Pasakos pradžia kupiūruota. *Sk. red. pastaba.*

** Jei sviestas mušamas sėdint, sviestamušė laikoma tarp koju. *Sk. red. pastaba.*

Linai ir vagis

Labai taks didelis, ne tiek jau sunkus, bet ilgas ir nabodus linų darbas. Daug visokių linų darbų yra, ale moterim daugiausia tenka su tuo verpimu. A verpdava seniau tai kaipgi. Prie balanėlas, prietamsėlaj tokioj. Tai labai imdava miegas. A kad teip miega neimt, susirinkdava moterų vienan kieman daugiau. Tai anas kai susirinkdava daugiau su kalavartais, teip pasakas pasakadava ir dainas dainuodava, ir mįsles mindava.

Nu tai va teip vienoj ulyčij susirinka venon gryčian daugiau moterų. A jau kur susirenka daugiau moterų, ilgiau renkas, ne visas kartu, ilgiau durų neuždara, neužušauna. Tai vat tas gryčias mergiote labai pravorna buva, graita, greit pabaige ana sava kadeli ir išbėga kamaran pasijimt kita. A kadeliai buva sukrauti pasuolan. Ana išbėga patumsy – drūsi. Tiktai pasilinkus capt už kadelia ir sučiupa ažu barzdās, šiurkščias barzdās. Ana išsigunda, žinama, ir greit suprata, kas ti galia būt. Ale nebėga i nerėke.

– A, čia tas šiurkštus kadelis, tegul anas palieka rytdienai. A šindei man raikia švelnučia kadeliuka. Matai, va ruošiu plonai drabelytei verpalus. Matai, greit ištekėsiu, sūneliukų turėsiu. Kol bus mažas, tai šauksiu „Matejukas, Matejukas, Matejukas“. Ir šokdinsiu. A kai paūges, tai raiks jau sakyt „Matejeli, Matejeli, Matejeli...“ A kai jau užaugs didelis, tai šauksiu: „Matiejau! Matiejau! Motiejau!“

Atbėga brolis Matiejus iš gryčias:

– Kas tau, – saka, – čia plėša? Ka gi tu dabar taip rėki?

– Va, – saka, – čiupk! Vagis pasuolaj!

A Matiejus buva didelis vyras, sučiupa tą vagį. Matai, anas įlinda tadu, kai durys da buva neažušautas, įlinda ir atsigula. Misle, kai suguls, tai anas atšaus duris ir sulais kitus.

Tai būta maskolia!

LTR 4759(449), LTRF mg. 1800(39). Novelinė pasaka. AT 956 A.*

[Apie šveplas mergas]

Venoj ulyčioj, venoj šeimynoj buva trys labai gražias dukterys. Labai jau gražias. Ale vat piršliai unt jas tai beveik ir nevažinėdava. Visi žinoja, kad anas šveplas, ir niekas nenarėja šveplas žmanas turėt. Saka:

– Bus švepla žmona, bus švepli ir vaikai.

Tai teip, kad visi apylinkiniai kad žinoja, tai niekas ir nebeatvažiuodava. A tas visas gražuoles buva išlepintas motinas iš pat mažens, tai anas net gryčias neapsišluodava, tingėdava dirbt, a močia visur negalėdava suskubt. Gryčia nešluota, stalas juodas, bulvių lupynam aplipis.

Vienų rytų unkti atsikėlus močia minka duonų. Atsikėlį dukterys bindzinėja. Viena pasižiūria pra lungų – užgirda suskambant žvangalus. Įvažiava kažna kas kieman. Nudžiugus:

– O, pysiai, pysiai atvažiava!

A untra žiūria, kad nešluota gryčia:

– Kui suota, kui suota, kui suota?

A trečia:

– Papistry, papistry, pamakaliais!

Sučiupusios šluotą, ištraukė iš papečia, iš pa šakalių šluotą, šiukšlas nubaiše šonais tiktai pasuolas... Pačias nesišukavusias, susivėlusias. Griebe skarelas susirišt. A močia pamete duonų minkius, ištrauke, bint kiek apsišluoste tešluotas runkas ir bėga svečių sutikt jau. Įėja svečiai, dairas, mata, kad čia viskas teip netvarkoj. Nu kų gi. Svečius vadina ažu stala, vaišina. Tie kalbina mergiotes. Tik močia da pasake jom:

– Jūs žiūrėkit man', né žodžia neprasitarkit, jau kų reiks, tai visa aš pasakysiu.

Tie kalbina mergiotes, anas tylam. Močia saka:

– Matai, nedrūšias, nepripratį. Ale kai įpranta, tai tada čiułba kai lakštingalas. Jau, – saka, – net nenutilsta.

A kaip trauke šluotų iš papečia, išlaide ir vištų vienu. To višta vaikštinėja, vaikštinėja pa gryčių, paskui tiktai užskrida un duonkepės ir pradėja (duonkepės kaip neuždinge iš strioka močia) tų tašlį tepėt. Viena ir nebeiškinte, saka:

– Mom, mom, vista tašlį tepeja!

Kita:

– Tylėk, tylėk tu, nepatintuole!

A trečia:

– I tu pati tiotia!

– A, – saka šitie, – matam, kakias lakštingalas! Nu, mum takių bilbasių neraikia.

LTR 4759(452), *LTRF* mg. 1873(2). Buitinė pasaka. AT 1457.

Apie čigonus

Toj ulyčij in gaspadorių ažeja čigonų pulkas: čigonių ir čigonų. Ir anys pradėja dainuot, šokt, ir čiganiukai šokt. A viena čigone pradėja dainuot:

– Steponai, lipk, lipk,
 Steponai, nenudribk,
 Steponai, aukštai pjauk,
 Steponai, nenutrauk! (4 × 2)

Ana tų patį dainava dainava kelius kartus, a paskui čigonai, gavį da kų, anys tinai išėja. Agi užlipe gaspadorius un gryčias, pažiūri, kad lašiniai nupjauti. Tadu anys suprata, kad to čigone liepe Steponui lipt drūšiai, lipt, kad niekas nepamatys.

LTR 4759(30), *LTRF* mg. 1780(7). Buitinė pasaka. AT 1525 Q*.

Gudrus baudžiauninkas

Vienas ponas baudavo sava baudžiauninkus už kiekvienų prasikaltimų. Ale pirma duodavo jam apsimislyt ir pasiteisint. Jeigu baudžiauninkas gudriai pasiteisindavo, ponas bausmę davanodavo – nebaudavo. Ir anas pastebėja, kad vienas baudžiauninkas visadu gudriai pasiteisina, nikadu ja netenka nubaust. Tai anas ir saka:

– Jagu jau tu taks gudrus, tai tu ataik šindien unt man' par pietus ir padalink dvi žūsis šešiem mūsų šeimas nariam: aš su pačiu, mana du sūnūs ir dvi dukterys.

Nu baudžiauninkas ataja padalint tų žūsu. Žūsys iškeptas gražiai, bet visas, čielas iškeptas. Nupjauna anas žūsim galvas ir paduoda ponui. Saka:

– Ponas asi dvaro galva, tai pridera galvas. Tai va, dvi galvas ir ponas – esat trys.

– Trys, – ponas saka.

Paskui nupjauna uodegas žūsu abeju ir paduoda poniai. Saka:

– Ponia visur seki ponų kaip vadega. Tai dvi vuodegas ir ponia – esat trys.

– Trys!

Paskui anas nupjauna kojas. Nupjauna na venas žūses abi kojas, paduoda venam sūnui, a na kitas žūses kojas paduoda kitam sūnui i saka:

– Va jum tai tinka kojas, kad jūs aitumet tėva pedom. Dvi kojas, – saka sūnui venam, – ir tu, tai trys.

Ir kitam duoda ir saka:

– Dvi kojas ir tu, tai irgi trys.

– Trys.

Visi po tris. Paskui nupjauna sparnelius. Du sparnelius paduoda venai dukteriai:

– Va, – saka, – du sparneliai ir pati, tai esat trys.

Kitai dukteriai:

– Du sparneliai ir tu, tai esat trys. A jum sparneliai ažtat, kad jūs graičiau iš dvara išskristumet kitan dvaran.

A paskui pasijeme dvi žūsis likusias tas, be sparnų, be galvų.

– Va, – saka, – dvi žūsys ir aš, tai irgi trys. Nu vat, visiem padalijau teisingai, visi pa tris esam.

Nu ponui pikta pasidare, bet saka:

– Gerai padalijai tai gerai, teisingai. Ale va ažu tat da rytoj vienu daiktų padarysi, aš tau duosiu. Nulupk va na šita akmenia, kur galu soda yra, skūrų. Ir žiūrėk, aš nuvažiuosiu ar nujosiu pasijimt tas skūrās. Kad man kokių untrų valundų būt gatava.

Seniui jau baisu daras – kaip čia dabar na akmenia skūrų nulupt. Rytą ataina anas pre akmenia, atsineša dalgį ir vaikšta aplink akmenį – aina ir aina ratu. Aina ir aina, pasižiūri, pačiupinėja ir vėl aina ratu. Atjoja ponas nebiškintįs ir klausia:

– Kų tu čia dabar darai? Ka gi tu aini aplink tų akmenį?

– Tai gi va, ponai, bumbas ieškau, nežinau, na katras vietas pradėt. Kai parodysi, kur bumba, tai aš nulupsiu skūru.

– Nu, – ponas saka, – ir čia gudriai išsisukai. Pasakyk, ar tu pats, ar tavi kas pamoka teip?

– Teip, – saka, – man pamoka, aš turiu gudrių dukterį. Man dukte pamoka.

– Tai, – saka, – ataik un man' dvaran.

Nuaina anas dvaran – duoda virtų kiaušinių dvidešimtį. Ir saka:

– Nunešk dukteriai, tegul ana iš tų kiaušinių išperina viščiokus.

Nuneša anas dukteriai tuos kiaušinius ir pasaka, ką ponas liepia jai padaryt. Dukte išverda miežių sklenyčių ir saka:

– Nunešk ponui, pasakyk, kad anas tuos miežius paset. Kai miežiai užaugs, tegu iš jų padara kruopas viščiokam penėt. Tai tadu tik aš viščiokus perinsiu.

– Nu tai va, – ponas saka, – kas gi išaugs iš virtų miežių?

– Nu – saka, – teip pat iš virtų kiaušinių niekas neišsisir.

– Nu, tai jei teip, – saka, – tai tegul tava dukte pati pas man' dvaran, ale nei pėsčia, nei raita, nei važiuota atvyksta, ir nei apsi-rengus, nei nuoga.

Nuveina seniokas pas dukterį ir saka, kad ponas liepia teip.

– Gerai, – saka, – tik man sugauk porą kiškelių, atnešk.

Atneša dukteriai porą kiškelių. Ant rytojaus, kaip liepe, aina. Ana pajeme tinklų, apsilvilka tinklu, pajeme senų ožį, apžerge, ir tuos kiškelius pažastin pasispraude, ir aina su tuo. Nei ana pėsčia, nei raita, pasistumdama kojom, unt ožia.

Ponas laukia. Pamate pra lungų, kad ataina, atjoja su ožiu. Ir pėsčia aina kartu. Palaide šunis. Kai palaide, šunys kai atbėga, ana palaide kiškelius, ir šunys nusivija kiškelius. Ana taip dvaran, ir įėja pakajuos su ožiu, apsi-rengus tinklu.

A ponas, tiesa, sake, kad jagu ana teip sugebes ateit, tai tadu aš jų ženygiuos. Nu va, ir ataja ana pakajun, ir ponas pamate, kad iš tesų ne tiktai gudri merga, bet ir graži. Ir anas tų mergų apsiženija.

Tėvo pasaka. LTR 4759(467), LTRF mg. 1873(17), 1874(1). Buitinės ir novelinės pasakų junginys. AT 1533 + AT 875.

Apie pakaruoklį

Venam kaime, pas vieną gaspadorių pasikore bernas. Pasikore anas klaimi, un balkia. Tai va paskui pradėja vaidintis. Kai tiktai jau sutemdava vakare, ir saka, aina na klaima dejuodamas:

Parlando

Ba - ra - nauc - kien! De - dien! Ra - ta - vok ma - ni!

Pirmų naktį anas ataja, parymoja unt vartų kiema i vėl dejuodamas šiteip sugriža atgal.

Untrų vakarų jau anas ataja un gonku, atsisėda ir dejava:

Parlando

Ba - ra - nauc - kien! De - dien! Ra - ta - vok ma - ni!

Baranauckiene išigunda, nubėga un kunigų paklaust, kas daryt. Tai kunigas saka:

– Paimk grebnyčias ir padaryk iš grebnyčias kryželius, ir prilipdyk pre durų, visų durų. Ba, – saka, – jau dabar ais gryčian.

Da jis buva, tiesa, ir namelin – prieangin inejįs, jau tema, trečių vakarų.

Tai uždėja un visų durų šituos kryželius. Tai atajįs dejuodamas teip pat:

– Baranauckien! Dedien!..

Įėjįs prieangin, i paskui saka:

– Tfu! Visas durys apšiktas, apšiktas!

Išeja atgal ir daugiau nebeataidava.

LTR 4759(441), LTRF mg. 1800(31). Mitologinė sakmė/Vėlės. Numirėliai. Vampyrų/1.1.1.3.

Apie vaiduoklį*

Buvo išimtetės ir Žigaičių bažnyčioj didelis bildesys. Bildesys buvo anksti rytą arba vėlai vakare, kai nebebūdavo daug žmonių. Ėmė bijot ir kunigas, ir zakristijonas. Tai vienai davatkėlei, tik norinčiai užmigti, pasirodė baltas vaiduoklis, stovintis už lovos galo, ir sako:

– Pasakyk kunigėliui, kad mes nesam verti, kad mūsų kaulus arkliai mindžiotų. Tegul mūsų kaulus padeda, kur pridera, tuomet ir mes nebesibaldysime.

Moterėlė pasakė kunigui. Kunigas liepė iškast kaulus iš arklių rinkos (mat, toj vietoj anksčiau buvusios kapinės, o paskui buvo arklių rinkla) ir palaidot juos kapuose. Kai šitaip padarė, tai ir bildesys bažnyčioje pražuvo.

LTR 4759(439), LTRF mg. 1800(29). Mitologinė sakmė/Vaiduokliai/1.1.2.9.

Kaip išperint aitvarą

Noriant išperint aitvarų, raikia išigyti gaidį, juodų juodų juodų gaidį, kad nebūt nei plunksnelas kitokias, ir išlaikyti jį dvidešimties metų. Pa dvidešimties metų taks gaidys sudeda kiaušinį. Tadu raikia išperint. Iš ta kiaušinia išsiperės aitvaras.

LTR 4759(445), LTRF mg. 1800(35). Mitologinė sakmė/Namų dvasios/Aitvaras, kaukas/1.1.2.15.

* Šiame tekste tarmiškos fonetikos likę tik pėdsakai, todėl skelbiama bendrine kalba. Sk. red. pastaba.

Apie aitvarą

Vienas gaspadorius labai labai gerai gyvena. Matai, jau aitvaras nešdava. Buva par jį bernas. Anas mata, kad vis gaspadine prikepa bliūdų kiaušinienes kas vakarų ir neša kažna kur. Jam parūpa sužinot, kur ta gaspadine neša kiaušinieni. Nuseka – agi klaiman. Pastate vidury klaima bliūdų kiaušinienes. Žiūria bernas, kas gi atais tas kiaušinienes valgyt. Atskrida du aitvarai ir pradėja tų kiaušinienių tepėt. Ir lase lase, ir išlase visų kiaušinienių.

Žiūria – ir kitų vakarų kepa vėl kiaušinienių gaspadine. Ir vėl nunešė. Bernas nuveja, išvalge tų kiaušinienių, a bliūdan prišike. Ir žiūria, kas gi bus. Atskrida aitvarai, nusilaide. Du gaidžiai takie juodi. Anys kai neskrenda, tai juodi, a kai skrenda, tai raudoni būna, jeigu pilni, jei neša. Jeigu neneša, tai juodi. Nusilaide, ir vienas tuoj atsitūpe un bliūda krašta, paragava, nosį nupurte ir atsitrauke. Untras klausia:

– Čiaučiniene?

Tas atsaka:

– Čiūdas!

Untras paragauna vėl. Pirmas klausia:

– Čiaučiniene?

Tas nosį papurta:

– Čiūdas!

Da jie ir untruškart paragava ir galų gale įsitikina, kad iš tiesų ne „čiaučiniene“, o „čiūdas“. Paskėla aukštyn, spyre klaiman, šelmenin, koju, ir užsidege klaimas, ir sudege. Ir daugiau aitvarai tie nebegriža.

LTR 4759(442), LTRF mg. 1800(32). Mitologinė sakmė/Namų dvasios/Aitvarai, kaukai/1.2.1.16.

Kaip vaidenosi grybaujant

Nedėlėj negalima ait grybaut. Griekas. A jagu da par mišias, tai tuo labiau, ne tik griekas, ale ir pasiroda kas nars. Va, vienas žmogus išeja grybaut. Aina par miškų – grybų tai nasimata. Tik paskui atsiranda preš jį vaketukas. Turia runkaj baravykus ir šaukia:

– Šampin Jurgi, Šampin Jurgi, še tau gryybų!

A tas grybautojas i buva Jurgis, tik ne Šampinas. Da jam Šampin pridėja. Ir kur tik tas vaketukas aina, ti žiūria, vis grybai, grybai, grybai. Nu aina gilyn miškan. A tas vis veda:

– Šampin Jurgis, Šampin Jurgis, še tau gryybų!

Pasižiūria anas paskui in tų vaketukų, agi žiūria, kad ta vaketuka nosis tai be skylalių. Įsigunda žmogus. Jau buva visų krepšių grybų prisirinkis. Nusigunda anas, peržegnoja anas tų vaketukų, ir vaketukas išnyka. Ir žiūria, kad anas krepšy ne grybus turia, a visokių tošių, ževių prisirinkis, malkagalių.

LTR 4759(460), LTRF mg. 1873(10). Mitologinė sakmė/Velnias/3.2.0.8.

Apie gaspadorių ir pinigus

Vienas gaspadorius buvo labai turtingas. Pinigų daug turėjo. Ir anas tuos pinigus vis skaičiuodavo, skaičiuodavo. Bernas nusižiūrėjo, kad gaspadorius vis pinigus skaičiuoja. Paskui gaspadorius susirgo, jau mata, kad jau raiks mirt, tai susidėjo tuos pinigus puodan, ir šaip teip nuveja, kad ir negalėdamas, tų pinigų kavot. A jau ti buvo dabe iškasta klaimi, matas, jau jis unksčiau buvo pasiruošęs. Įdėjo tuos pinigus klaimi dabėn, ažukase juos žemem ir užkeike:

– Kas nares tuos pinigus pasijimt, tures dvylika galvų padėt.

Bernas ir klausia:

– Kena?

– Žmogaus.

Gaspadorius misle, kad velnias klausia ja. Bernas saka:

– Žvirblių!

Gaspadorius:

– Žmogaus!

– Žvirblių!

– Žmonių!

– Žvirblių!

– Nu ka jau tu misli, ka geriau žvirblių, tegul būva ir žvirblių.

Kai gaspadorius numire, bernas nusmauge dvylika žvirblių ir išsijeme tuos pinigus.

LTR 4759(443), LTRF mg. 1800(33). Mitologinė sakmė/Lobiai/3.1.0.9.

Davatkos išpažintis

Davatka, aidama išpažintės, kamendoriui pasake:

– Aš nusidėjau, aš žmogui tukimą parodžiau. Kamendorius saka:

– Aš nežinau, kas tas tukimas.

Ana tik makt špygų kamendoriui panosen. Kamendorius susijake, saka:

– Aš negaliu duot išrišima.

Pamate, kad klebonas jį mata. Saka:

– Aik, parodyk klebonui tukimą.

A ne, dave išrišimą.

– Tik už pakūtą, – saka, – aidama pro kleboną parodyk jam tukimą.

Tai ta aidama klebonui tukimą tiktai parode. Klebonas ėme juoktis.

Ir paskui susikalbėja, ko abu juokėsi.

LTR 4759(447), LTRF mg. 1800(37). Anekdotas.

Mergos išpažintis

Viena merga, nuvejus išpažintės, kunigui saka:

- Kunigėli, sunkiai nusidėjau.
- A kas gi atsitika tau?
- Kelnes užkrita unt mani gulinčias.
- Nu tai kas, kad užkrita, tai raike numest.
- Kad sunkias buva, kunigėl, negalėjau.
- Tai kas gi tos kėlnės buva?
- Agi su cibuliais anas buva.
- Nu ir kas, kad su cibuliais? Tai kur tie cibuliai buva? Kišenes’?
- Nu, – saka, – nežinau, gal kišenes’, gal kur kitur.
- Ir kas gi na tų cibulių atsitika?
- Pučia, kunigėl, pučia, jau mani išpūte!..

LTR 4759(461), *LTRF* mg. 1873(11). Anekdotas.

Kaip čigonė apgavo

Papasakosiu dabar tikrų atsitikimų, kaip mana momų čigone apgavo.

Nu, mana tėvai visų laikų gyvena neturtingai, jiems nesiseke. Nes ir gyvena vienu laikotarpiu ūky, bet tai gyvuliai krisdavo, tai karvės pienu neduodavo. A seniau gi žmonės tikėjo, kad kokie nors yra padaryti burtai, kena užkeikta, kaimynų iš pavyda.

Ataja čigone. Kur tai miški stovėjo čigonų abazas⁴³. Ir pradėjo sakyti, kad va, tau karvės pienu mažai duoda, tava karvės kažna kas gadina. Mama pagalvoja, iš kurgi ta čigone žina (čigone tai mate, kokias karvės, kad liesas, kad pienu neduoda). Saka:

– Duok man kiaušinių, aš pavaražysiu, aš sužinosiu, kas tų karvių pienu gadina.

Mama padave kiaušinių. Ta čigone nuvejus pavaražija, saka:

– Man reikia prieš saulę pažiūrėt.

Pažiūrėjo ana, paskui atneša kiaušinių ir ištraukia iš ta kiaušinia, pramuša ir ištraukia tą didelį kirminų.

– Va, – saka, – tai va, šitas kirminas tava karvem pienu gadi-na. Duok man staltiesį, skotertį, kaip vadina, ir undarokų, tai aš nuveisiu ažu klaimų, padarysiu burtų, kad daugiau ta pienu niekas negadins. Tiktai man reikia saulai sėdunt padaryt tų burtų. Tiktai kad niekas ja nematyti. Tu nežiūrėk, paskui aš ataisiu, tau atnešiu sijonų tava, tų undarokų, ir tų staltesį.

Nu nuveja ana. Dave gi patį sava gerąjį undarokų ir gražių servietinį staltesį. Nuveja čigone ažu klaima, a jau moma laukia, kad gi ana padarius tų burtų grįš. Lauke lauke i nesulauke. Aina žiūrėt – nieka. Nei čigones, nei undaroka. Tadu nuspjove, pamisle da, kad griekas ir nuveja spavedin spavedotis.

LTR 4759(444), *LTRF* mg. 1800(34). Pasakojimas.

⁴³ *Abazas* – vežimas.

Apie vaidenimąsi*

Mano mama, kai buvo maža, jos tėvas buvo eigulys Petkuškės palivarko. Gyveno jie pamiškėj, mažoj mažoj grytelytėj. Grytelytės viduj buvo iškasta duobė. Toj duobėj laikydavo jie bulves, ir duobėj padarytos lentynos, laikydavo ir duoną iškeptą. Buvo jiem ten kaip rūšys. Iš viršaus duobę užklodavo lentom.

Tai va, kai tiktai jau visi atsiguldavo, kai sutemdavo, tai toj duobėj pradėdavo barškėt. Sako, taip lyg tyčiomis, lyg pagaliokais – tuk tuk tuk, tuk tuk tuk... Ir bijodavo labai vaikai. Bet labai buvo alkani, norėdavos duonos jiem. Ir tėvai sakydavo, kad ten vaidenasi, kad ten yra dūšia, gyvena. Tai vis tiek jie lipdavo duobėn. Bet kai įlipdavo, tai tas barškėjimas aptildavo. Atsilauždavo duonos žiauberį ir lovoj įlindę grauždavo tą duoną.

Tai va aiškina, kad būk tai, kai ton grytelėn atėjo gyvent, tas Smalinskas Motiejus, mano motinos tėvas, norėjo ta duobę pagilint, išvalyt. Jau ten duobė buvo. Tai gilindami duobę radę kaulus žmogaus. Anksčiau dar grytelėj gyvenęs toksai maskolis. Sako, gal tas maskolis ką nors nusmaugė ir ten palaidojo. Tai užtai labai bijodavo, sakė, kad vaidendavosi.

O ten turbūt žiurkės irgi eidavo duonos ir barškindavo.

LTR 4759(440), LTRF mg. 1800(30). Pasakojimas.

Buva seniau takie laikai...

Vlado Tumėno pasakos

Skelbiamas pasakas 1967 m. Lietuvių kalbos ir literatūros instituto tautosakininkų ekspedicijos metu užrašė Kazys Grigas. Pateikėjas surastas Gindviliuose, jam tada būta 70 metų. Tačiau labai abejotina, ar tai visas jo mokėtos pasakojamosios tautosakos repertuaras. Kaip jau minėta įvade, ekspedicija buvo apėmusi didžiulę teritoriją – kone visą Rokiškio rajoną ir kai kuriuos Latvijos paribio kaimus. Vargu ar taip dirbant buvo galima vienam pateikėjui skirti pakankamai laiko. Gal dėl to dabar rinkinyje pasigendame sakmių ir anekdotų? Ir ar tikrai pasektos visos mokėtos pasakos?

Kaip bebūtų, čia skelbiama visa, kas užfiksuoti spėta.

Kondikio senelio pasaka

Buva seniau takie laikai, kad žmogus sugyvena šimtą metų, tai jį kur nori, tin ir padėk. Jeigu nepadėsi, tai uždeda valstybe dideį pabaudų, kad žmogus nebegalia užsimakėt. Vienas sūnus labai mylėja sava tėvų. Nu i suveja jam šimtas jau metų. Tai raikia anas nuvežt kur nebūt ir padėt. Tai anas nuveže su sava sūnum miškan. Su ragutytėm nuveže. Dabar saka sūnui:

– Raikia dabar senelis mum palikt miški.

Sūnus saka:

– Tai iškelkim, – saka, – žemen, ir raikia man ragutytes pasiimt.

Tėvas klausia:



Vladas Tumėnas
seka pasaką apie
Kondikį.
K. Grigo nuotr.
1967 m.
LTRFt 4029

– Kam tau reikia ragutyčių?

– Nu, – saka, – man' neberaiks dirbt, kai tau raiks vežt.

Tai šitas sūnus labai mylėja tėvų. Anas pajeme, parsiveže namā šitų Kondikį senelį. Dabar laikyt namie nebegalima. Tai anas pajeme, ažbudavoja užu sienas, kad niekas nežinat ir niekas nematyt.

Užėja takie metai, bada metai. Nebebuva nei ka sėt, nei ka valgyt. Tai dabar anas sava tėvų labai mylia, klausia:

– Teveli, dabar blagai, priaina bada metai. Mes neturiam nei ka valgyt, nei ka tau duot. Tai kas mum dabar daryt?

– Ot, – saka, – dirbk, sūnau, ark laukų, pūdymų. Ir kai raiks rugiai sėt, aš tau pasakysiu, kas daryt.

Nu gerai, šitas sūnus ir aria. Dirba laukų, sėja. Žmones kiti juokias, ka čia bus. Priseja laikas jau sejimui. Saka:

– Lipk, nuplėšk stogus senus ir iškulk.

Tai šitas sūnus saka:

– Taigi nieka nebus, pelai tik bus. Kų gi ti sėt?

– Nu, – saka, – aš pasakiau, kad teip ir būtų.

Tai šitas užlipe unt stogų, plėšia. Žmones važiuoja, saka:

– Kų tu dirbi?

Nu, ans dirba sava. Kas jam pasakyta tėva, teip ir dirba. Nuplėše šituos stogus, iškūla. Šituos pelus liepe supilt maišan. Supyla maišan, paskiau, kai prisėja laikas sėt rugiai, tai anas saka:

– Sūnau, pajimk arklį sava geriausį ir sėsk unt arklia. Ir jok apie visus laukus. Kiek apjosi par tų pusį valundas, tai tiek bus, ir gerai. A jeigu kitą, tai bus niekai.

Tai šitas teip ir padare. Užsėda unt arklia, šituos maišus jėme pilt, sėt. Apjoja visų laukų aplink. Paskiau žmones mislia, kas čia bus gi, kų čia anas dabar dirba?

Pradėja dygt. Dygsta rugiai gražūs, kaip reikia. Nu dabar tuoj pasklysta pa visų pasaulį, kas čia teip yra, kad čia takie rugiai gražūs labai sužėję.

– Iš kur anys yr? Iš kur sėklas gavai?

Tuoj atvažiuoja karalius.

– Nu, – saka, – Kondiki, kaip čia, kur tu gavai takių sėklų? Ir iš kur?

– Tai, – saka, – kas tu esi taksai, kad klausinėji?

– Ai, – saka, – esu karalius.

– Kai karalius, teisybės tai bijai sakyti. Meluot irgi negaliu.

Tai karalius saka:

– Sakyk teisybę. Nemeluok.

– Tai vat, – saka, – tep. Sava tėvų labai miļėjau. Nuvežiau miškan, prieja jam šimtas metų, kad jau reikia palikt. Tai atsivežiau namā ir aţbudavojau aţ sienas.

– Tai, – saka, – ar anas čia tebėr?

Saka:

– Tebėr.

– Išlaisk, – saka, – parodyk man jį.

Nu tai gerai. Tai dabar išlaidžia.

– Tai, – saka, – ką tu?

– Tai, – saka, – žinojau.

– Tai dabar, – saka, – būk laisvas, gyvink laisvi.

Karalius tadū jau apţiūrėja: rugiai baisiai graţūs suţelį. Tai dabar karalius pavasarį vėl vaţiuoja tan kraştan, kaip tas Kondikis senelis. Dabar šitas Kondikis senelis sėja vasarojų – aviţas, kų. Sėja sėja, bėga bėga, kad bėga smagiai, paskiau sustoja ir stovia. Privaţiuoja artyn un tų Kondikį senelį.

– Tai, – saka, – kodėl teip, seneli Kondiki, teip bėgi bėgi? Sėji sėji, skubi, kai sustoji, nustoji? Tai kų gi tu žinai, kaip kas ti?

– A vat, – šitas Kondikis saka karaliui, – aţ tą žinau. Kai gera minute, tai sėju, a kai bloga, tai nesėju. Nenoriu darmā grūda ųemen pilt.

Tai karalius saka:

– Tai kų gi tu žinai?

Saka:

– ųinau.

– Tai gal žinai, kadu tu ir mirsi?

Kondikis saka:

– ųinau.

– Tai gal žinai, kadu ir kitas mirs?

Anas saka:

– ųinau, su kuo kalbu.

– Nu tai kadu gi tu mirsi? – karalius klausia.

– Aŗei tai, – saka, – mirsiu Kūčių vakari.

Karalius saka:

– A kadu aŗ?

– A karalius, – saka, – Velykų ryti.

Tai karalius saka:

– Taigi gal galima išsipirkt kaip nors nuo tas mirtes?

Kondikis senelis saka:

– Man tai priseina jau pabaiga. Aš nebegaliu. A kai karalius, tai gali.

– Tai kakuo būdu?

Anas saka:

– A vot, – saka, – teip. Kad prieš Velykas, Velykų naktį aisi vogt, tai liksi, išsipirksi. A jeigu neisi, tai mirsi.

Nu tai gerai. Dabar karalius parvažiuoja nama. Ir prieš Kūčias laidžia sava du palydovus ištikimus. Ti ais ti jau ton valstyben, tan rajonan: kas atsitika, kas užgime, kas numire. Tie palydovai nueina, netoli ta Kondikia senelia apsinakvoja. Dabar įaina viena moteris ir saka:

– Žinat, mūsų senelis laidžias, miršta. Tai, – saka, – ataitkit.

Nueja. Ir tie palydovai kartu atsistojį nueja. Kakras⁴⁴ tas senelis ir numire Kūčių vakari. Šitie palydovai ataneša raštus, kad teip ir teip, tas užgime, tas numire. Dabar ataina nebetoli ir Velykas. Anas su sava palydovais susitare, kad reikia išeit, naktį žūt⁴⁵.

Palydovas ažujeme butų tinai. A su palydovu karalius kada nori išeina ir pareina, a rytą, a vakarą. Gava jam sermėgų takių suplyšusių, maišų, puntį. Dabar karalius pėrsivilka sava rūbus ir palika tan buti. A šitam palydovui pasake:

– Tu lauk čianai, aš ataisiu, sugrįšiu.

Karalius išeja. Pasijeme maišelį zuparinį⁴⁶, unt runkas užsidėja ir aina. Nuveja priemiestin. Jau sutema, vakaras. Mislia: kas čia gi pavogt? Un tvaras kaba pienu puodynų takių. Tai mislia: puodynų porą, pienpuodžių bint įsidėsiu maišan. Čia anas tiktai jau tyka įsidėt nuo tvoros, čia gi kitas tiktai draugas šmakš!

– A, – saka, – ka tu čia dairais? Gal tykai ka žūt?

– Nugi, – saka, – teip.

– Tai, – saka, – dabar būsma draugai.

– Tai kur mes aisma?

Tai šitas karalius saka:

– Aisma pas karalių.

A šitas saka:

– Nieka pas karalių tinai nēr. Nieka mes tenai negausma. Ar žinai kų, karaliaus visas lobas gubarnatoriaus kanceliarijoj. Aisma tinai, pas gubarnatorių.

– Nu gerai, tai aisma.

Nu tai dabartėlas nuveina abudujanai. Šitas saka:

– Užlipk trečian, ketvirtan aukšti su žiburiu.

Šitam karaliui liepia užlipt šitas draugas ja.

– Užlipk, – saka, – pažiūrėk, kas tinai dedas kanceliarijaj.

– Aik tu, kurgi, – saka, – aš užlipsiu tinai teip aukštai? Kurgi takias kopėčias gaut?

Šitas saka:

– Tfu, joptvai, tai tu šitaks?

Par ausį jam taukšt! Saka:

⁴⁴ *Kakras* – kaip tik, kaip sykis.

⁴⁵ *Žūti* – čia vogti, prasimanyti turto.

⁴⁶ *Zuparinis* maišas – maišas nuo superfosfato.

– Žiūrėk! Tik niekur neik, stavėk čianai!

Tik šitas išsijeme, nagas užsidėja unt runkų, unt kojų. Kap kap kaip katinas, užlipe viršun, pasklause, pasklause.

– Tik, – saka, – nenuveik, stavėk.

Šitas bija – jau ausin jam dave rozų. Nu, šitas vėl nulipe žemen.

– Einam, – saka, – šonan. Dabar girdėjau visa ką. Ai, kaip man gailu karaliaus, toks geras žmogus. Nu, taria jį nužudyt. Rytoj pakviest svečiuos ir nužudyt.

Tai šitas saka karalius:

– Ainam pas karalių dabar.

– Ne, – saka, – pas karalių nieka ti nēr. Ainam gubernatoriaus kanceliarijan. Anys išais visi, išvaikštinės. Ti visas auksas.

Tai dabartėlas anys išvaikštinėja, šitieji visi ministrai. Karalius nebenaret eit jau. Šitas ausinen dave, saka:

– Raikia klausyt!

Nuveja, pasijeme maišelį karaliaus, užsineše kanceliarijan. Pripyla auksa unt sykelia vienan maišelin. Pliaukš, numete karaliaus maišelį, paskiau kitų maišelį sava numete. Ir anas pats – kap kap – nulipe.

– Ainam daba, – saka.

– Nu tai, – karalius saka, – aisma pas mani dabar.

– Ne, – saka, – aisma pas mani.

Tai nuveina in šitų draugų ja. Gyvena takiaj grytelėj. Tai anas užsiraše un sienų numarų ja, pažymėja kreidu. Raudonų turėja, pažymėja, kur anas gyvena.

– Tai dabar, – saka, – rytoj tu pas mani atvažiuosi. Aš šįvakar jau par tau buvęs.

Nu gerai, pareina. Karalius įaina tinai, palydovas kur laukia. Rūbus nusvilka, savais rūbais apsivilka, su palydovu pareina namā.

Unt rytojaus ryta, karalius da tebegulia, ataina jau paslas⁴⁷ iš gubernatoriaus.

– Kviečia, – saka, – karalių atvažiuot svečiuos.

Karalius nieka nesake. Paslas paklause. Saka:

– Nieka nesake.

Kitų paslų atlaidžia. Ir kitam nieka. Ataina trečias paslas. Karalius saka:

– Nuvažiuosiu kaip karalius.

Karalius, būdava, nuvažiuoja su dviem palydovais. A tadu nuvažiava jau su šešiais ar su ašaniais. Pastate ties langu. Įeidava su dviem, a tadu įėja su keturiais.

Dabar jau sutaisyta visa meila, visa kas. Tinai jau laukia karaliaus atvažiuojunt gubernatorius, visi. Tai dabar sėda, duoda visiem sidabrinės kupkas, a karaliui auksine. Kėde karaliui pataisyta gražesne. Susėda. Susėda ir šneka. Karalius saka:

– Vot, kad aš, – saka, – prašyč gubernatorių ponų, až mani ką padaryt, ar jis galātų atsisakyt, ar ne?

Tai visi saka:

⁴⁷ *Paslas* – pasiuntinys.

– Ne, negalia.

– Tai va, – saka, – dabar teip. Šitų kupkų va dabar gubernatorius išgersi už mani, a šitų kupkų tava aš.

Pakėla:

– Prašom!

Tai gubernatorius kaip išgėre tų kupkų, ir nuvirta kaip nukirstas kapūstas. A buvo nusakyta, kad jau gubernatorių statys karaliaus vietaj. Tadu šituos visus ministrus sujeme, sukiše kalėjimuos juos. Ir tadu pakvete šitų sava draugų unt rytojaus. Tas labai nusimine.

– Nenusimink, – saka, – va gi, atsimeni, kaip praeitų naktį vogem iš gubernatoriaus pinigų kanceliarijos? Tai štai tas maišelis.

Tadu gėre bent tris dienas, baliavoja. Ir nupirka jam tris dvarus karalius, ka neberaikt ait jam naktim žūt. Tadu buvo draugai, ir gyvena. Ir dabar gal tebegyvena.

Na ta laika panaikina šitų baudžiovų, kad žmogus kiek gyvena – nors ir pusontra šimta metų ar du šimtu metų – nebėr jam nužudyma.

LTR 3905(96), LTRF mg. 615(6). Novelinė pasaka. AT 951 B.

Velnius ir boba

Buva seniau takie laikai, kad nebuva nei traukinių, nei autobusų. Negalėdava žmones nuvažiuot, raikdava ait pėstiem. Būdava nustatyta tokia švinta vieta, kur yra atlaidai. Tai susitardava būreliais.

Vieną sykį susitare vyrų būrelis ir iškeliava į tą švintą vietą. Bet vyram bekeliaujant pre jų prisidėja ir viena moteris. Vyr'ai keliava keliava, prikeliava takį upelį, kad ti nebuva nei tilta, nei liepta. Tai vyrai kaip vyrai: kelnes nusimove, užsidėja unt pečių ir pėrlipa. Bet moteriške, priejus pre upelia... Jai nepatogu sijonas pasikelt. Tai moteris vaikštinėja pre ta upelia ir šneka. Saka:

– Kad nors velnius mane perneštų per tą upelį...

A velnia tin ir būta, maudytas. Velnius prieja.

– Ka tu, saka, raikalauji iš mani?

Boba buvo drūsi, velnia nenusigunda. Saka:

– Raikalauju, kad man' pėrneštum par upelį.

Velnius pagalvoja, saka:

– Sėskis.

Boba užsisėda, įsitvėre až ragų. Velnius par du žingsniu upelį ir pėržinge. Liepia bobai nulipt. Boba nė negirdžia. Velnius riebus, minkštas. Pradėja boba snaust ir pradėja sapnuot. Mata, kad jas vaikas, namie paliktas, peilį turėdamas rankaj, bežaisdamas įsipjove pirštą. Kraujas teip ir teka. Tai ana surėke:

– Motina Švinčiausia, gal vaikas pirstelį visai nusipjove?

Velnius išgirda tokius žodžius, kaip karštu vandeniū apipiltas pradėja bėgti. Boba pradėja viškai megot, užmigta, ir pradėja visai sapnuot. Mata, kad kitas jos vaikas įlpe medžian ir iš ta medžian

krita žemen – plump! Ir išsiganda to boba, mislia, kad vaikas jas visai užsimušė. Surėke:

– Jėzau, Marija, Motina Švinčiausia, visai vaikelis užsimušė!

Velnias kai išgirda tokius žodžius, kaip karštu vandeniu apipiltas, kaip laides bėgt! Bėga bėga, privarga visas, sušila, sušlapa, a boba sėdi ir miega, kaip erke išikabinus unt velnia nugaras. Pamate takį tankų aglynų. Mislia:

– Aisiu tan aglynan. Ar nenutrauks aglių šakas bobas.

Bet velnia ragai platūs buva, kėsti. Aidamas par miškų ir išlauže tuos aglynus. Boba ta sėdi, nekliude jas, ir niekas jas nenutrauke. Paskui velnias ledva⁴⁸ išsimušė iš ta aglyna. Išėja un vieškelia ir aina. Vargiai beina, kojas bevelka, visas šlapias, suraižytas. Sustinka puodžių važiuojunt su puodų vežimu.

– Žinai, – saka, – puodžiau, būk toks geras. Ar nenuimtum man šitas bobas? Ana man' praše pėrnešt par upelį, a dabar pradėja takius žodžius šnekėt, kad aš nebegaliu gyvint. Visas privargau, pribuvau.

Puodžiui pagaila ta velnia, kad visas šlapias, suraižytas, kruvinas. Anas atkėla bobai sjonų ir, kaip turėja runkoj botagų, kaip apisuke tuo botagu, kaip rėže bobai par pasturgalį! Boba, turėjus ragus velnia, klept tuoj vietoj. Velnias pasijudina, ir boba šmakšt ir nulake. Tadu velnias kaip išsigundis bėga, tuoj nubėga, pamate ažerų. Tan ežeran pasinėre, pabuva kakį pusvalandį. Iškiše galvų, pasiklause: bobas nesimata. Išėja visai iš ta ažera, užlipe un kalnalia, pradėja maliotis, un ta kalnalia ir pradėja suktis. Saka:

– Tralala, tatata, esu liuosas kaip paukštelis – bobas nematy!

Tai tadu sugalvoja velnias, kad aš neatsilyginau tam puodžiui, kaip anas man padare gerai. Anas pasivija tų puodžių ir saka:

– Žinai, puodžiau, aš tau neatsilyginau. Tai aš padarysiu, tau kiti užmakės už mani. Žinai, čia nepartoli yra kunigaikštis. Turia vienų dukterį ir ans jų labai mylia. Aš nubėgsiu, tų dukterį apsėsiu, ir niekas be tavęs neišgydys. Tai tujanai nuvažiuok tinai ir apsiimk jų išgydyt.

– Ir kakiuo būdu?

– Vat kaip turi šitakį botagų runkaj. Liepk dviem vyram iškelt iš lovas. Viens tegu turia až galvās, kitas až kojų. Tu apeik, vieną syk sušerk tuo botagėliu, kitąsyk, a trečiąsyk ataisi, aš jų aplaisiu, i ana liks sveika.

Teip važiava puodžius vieną dieną, važiava kitą dieną, pamate iš tola kunigaikščia rūmus baltus. Kumelaitį sava nukinke pakrūmej ir nuvejā pėščias. Nusineše sava tų botagėlį pažūsty ir pasisake:

– Aš esu daktaras. Galiu išgydyt jūsų dukterį.

Tuoj ataja kunigaikštis.

– Te prašam, prašam.

Tuoj kaip įveja, velnias pamate, kad tas puodžius atėja. Tai dabar puodžius liepia vyram iškelt tų mergaitį. Iškėla, palaike až

⁴⁸ *Ledva* – vos.

kojų, až rankų. Anas apeja vienąkart, kitąkart, trečiąkart apeja, tuo botagėliu kirpšt, velnias fukt pre kvartkų ir išskrida. To kunigaikščia dukte tuojau pradėja atsiblaivat, tuoj pradėja prašyt gert, pradėja valgyt, vadinas, pasveikėja. Ir tadu tris dienas da laike tą puodžių tasai kunigaikštis, kad neatsikartat ta liga. Tai dabar jam saka:

– Dabar turiu tau ažsimakėt.

Tai nuveja, įsivede, kur ja pinigai stovia supilti skrynion. Tai jam pasėme sykėlį auksinių ir maišelin supyla zuparinian. Saka:

– Neškis, kad tau nebareikt važinėt su puodžiais. Kad tu galėtum gyvint ir be ta amata.

Tai puodžius nuveja, sava kumelaitį surada, tuos puodus išverte griavin, pinigus pasdėja po pasėstam, parvažiava namā.

Saka:

– Kadėl tu nelaukei, teip anksti atvažiavai? Teip greit išpardavei puodus?

Tada saka:

– Žinai, dūšėl, da nigdi tiek neuždirbau, kiek dabar. Žiūrėk!

– Su tais pinigais kų gi mes darysma?

Šitų gryteļį sava dovanoja kitiems, apsiklause tin kur dvarų, didelį dvarų takį, pairusį. Nuvāžiava, suderėja su tuo ponu, nusipirka tų dvarų. Tam dvari pradėja statyt, pastate ligonines, paskiau pastate seneliam prieglaudas, pastate bažnyčių. Kaip tas jau aina puodžius, tai moterys galvų palinkia, a vyrai kepures kelia.

Tas velnias valkiojas valkiojas pa pasaulį. Viena švintadienį užėja tan miestelin, kur tas puodžius gyvena. Pamate, kad anas aina, ti žmones kelia kepures. Anas paskiau palocių prieja.

– A, – saka, – sveikas, puodžiau! Matai, kaip tu iš mana gera... Dabar tau kepures kelia, visa ką. Pastatei ligonines, pastatei seneliam prieglaudas, pastatei ti kakius nebūt vėl namus. Kodėl tu man nė vienas karčemas nepastatei? Aš tau dabar atlyginsiu.

Sušvilpe tik velnias, nubėga, tuoj karaliaus dukterį apsėda. Tai karalius palaide visus ti, kviečia daktarus. Niekas nemačija. Atvažiuoja ir tas kunigaikštis, katra duktė sirga tais metais tadu.

– Vat, – saka, – ir mana dukte teip sirga anais metais.

– Tai kas tau išgyde?

– Vat tin buvįs puodžius. Bet dabar ja nér.

Tai karalius tuoj surada, kur anas buva, ataveže tų puodžių. Saka:

– Tu daktaras, išgydei šita kunigaikščia dukterį?

Anas gynes iš sykia, ka neišgyde.

– Nu, – saka, – neišgydysi mana dukteres, par tris valandas bus galva žemen.

Tai dabar puodžius turėja tokių kalytį pakajavų. To kalyte su juo vis sykiu važiuoja. Dabar įėja. Velnias pamate, kad ataina tas puodžius. Jį tik juokas jama... Sustaise botagėli, liepe iškelt tų dukterį.

Iškėla tų dukterį. Anas aina vienukart, kitąkart. A šito kalyte lika už durų. Kalyte šito, supranti, ažuode, kad čia anas įėja. Tiktai kalyte atsistojus un durų, skrebi skrebi skrebi durys. Šitas tiktai:

– Ai, boba, ar čia tu? – saka. – Aikš, štai kur tas pats velnias! Jam sėsk vėl unt nugaras ir jok!

Kai tik velnias išgirda, kad čia to boba, tai kaip šava, su visu kaminu išeja, ir tiesiai pragaran nubėga. Ir tas puodžius lika gyvas. A karalius jam nupirka vėl du dvarus. Ir gyvena. Ir dabar, ir lig šiol.

LTR 3905(98), LTRF mg. 615(8), 616(1). Pasaka apie kvailą velnią. AT 1164 A.

Mana nuotyčiai

Vieną sykį mes išėjam Utenon arklių pirkėt susitarį bint keturiuos. Mana draugai nuveja taliau, o aš vienas atsilikau. Paskiau ainu, vejuos juos – niekaip negaliu pasvyt. [...] Neberundu kelia. Nu tai pamačiau – žiburiai dideli. Ažeinu. Sakau:

– Maž čia pėrnakvat man mažnės?

Saka:

– Nėra vietas. Čia, – saka, – vestuves, yra man svečių, pajaunių, pamergių. Nėr, nėr kur pėrgulat čia. Jeigu nori, tai aik klaiman, ti un šiena kur. Tai gal, – saka, – pėrnakvosi.

Nu gerai, kad jau prijeme, tai aš nuejau klaiman. Žiūriu – šienas sukrautas. Didelis pėrslas⁴⁹. Viršun užlipiau palei liesvas⁵⁰, ir liesvas užsitraukiau. Nu jau atsigulau, pradėsiu kaip ir miegot – durys girkš, atsidara, įeina pamergys su pajauniu. Narėtų užlipt viršun – nėr kopėčių, tai šiena pasipeše. Saka:

– Gulsma čia, pėrgulėsma.

Nu, sugula ateji. Štukavoja štukavoja, pešiojas pešiojas. Pajaunys jau kaip ir pamergį užsi puola, kad pamylat jau. Tai šitas pamergys saka:

– Nu, pamylat tai pamylat, a jeigu kas man atsitinka, kas gi penės?

A pajaunys saka:

– Taigi penės tas, kur aukštai!

Aš kaip užgirdau šitai, misliu: anas dirbs, a man penėt? Kaip aš surėksiu:

– Jūs dirbsta, a man penėt?

Kaip anys išsigunda! Misliu, kad ty vaidenas kas nebūt. Kai bėga pra duris pajaunys su pamergiu, ir išbėga. Aš misliu dabar: atsives daugiau pajaunių, užlips unt šiena, atras, tai man galia pirmušt labai smagiai. Tai aš pajemiau, nuvejau pavietin⁵¹, un kūlių tinai ir atsigulau. Kūlių sukrauta buvo. Rytą, jau apyaušry, ataina šeiminyke. Šaukia:

– Vaikel, kurgi tu guli? Atanešiau blynų, tau sniedanias.

Aš atsiliepiu:

– Paviety, tinai un kūlių.

Ana man' siekia, saka:



„Vieną sykį mes išėjam Utenon arklių pirkėt susitarį bint keturiuos...“ Vladas Tumėnas 1967 m. K. Grigo nuotr. LTRFt 4025

⁴⁹ Pėrslas – javų ar šieno prikrauta šalinė.

⁵⁰ Liesvos – kopėčios.

⁵¹ Pavietis – pašiūrė ūkio padargams, malkoms, šiaudams pasidėti.



*Jurgis Dovydaitis
kalbina neatpažintą
obelį. 1932 m.
Nuotr. gauta
iš J. Dovydaičio.
LTRFt D 193*

– Paimk blynų!

Aš ranku siekiu, mat un kūlių užsirėmiau, tai šitie kūliai kaip virta, tai un šeiminykes. Šeiminyke pradėja rėkt, aš vėl tuoj išbėgau. Misliu: suveis čia dabar veselnykai, tai man galia labai smagiai primušt arba viškai galia ažmušt. Tai aš ir nubėgau.

Bėgu par laukų, dar vis sutemį. Tai dabartėlas atsisėdau pre akmena. Lynoja... Čia šilta teka man až kaunieriaus. Aš atagaliu runku pačiupinėsiu, kas. Žiūriu, kad čia myža kaks gyvulys unt mani. Matai, būta vilko. Vilkas gal pripratįs buva pre žmanių. Kaip ejau arklių pirkt, turėjau kamanas. Aš tuoj kamanas užsimoviau unt ja, išizabojau, užsėdau ir joju. Joju. Joju venan vienkemin – žiburiai dideli. Tik šunys visi pre kiemų, išbėga laukan skalydami. Išėina šeiminykas:

– Kas čia taks? Kur tu joji? Kur tu gavai šitų takį gyvulį?

– Čia, – sakau, – zagraničnas avinas.

– A kur tu jį gavai?

Sakau:

– Kas tau bėda, kur gavau, bile aš turiu.

Saka:

– A man neįlaistum unt avelas?

– Nu, – sakau, – galiu laist, ka gi.

– Nu tai gerai, – saka, – įlaisk.

A pas šeiminykų avelių buva daug, pulkas didelis, tvartas. Atadarem tvartų, kamanas numoviau, įlaidžiau „avinų“ un avelas.

Tai dabar man' išivede gryčion, čia pastate da buteliokų. Mes čia geriam, jau mylia mani, kad čia jau labai gerai, zagraničnas avinas. Pemeniokui saka:

– Išbėk, pažiūrėk, – saka, – kaip avelas, ar te anas burbias su tuo avinu?

Pemeniokas išbėga, pažiūrėja, saka:

– Net unt sienų lipa, kad burbias!

– O tai, – saka, – gerai.

Išgėriam dabartėlas. Tai saka:

– Aik, pagužėsi, rytą atsikelsi, pasijimsi sava avinų ir nujosi, kur tau raikia.

Man' pagulde klėty. Atsigulau, bet man' miegas jau neįjama.

Misliu: čia jau negerai. Užgirdau, saka:

– Agi visas avelas išpjautas!

Šeiminykas:

– Nu kas jam daryt?

– Nieka, – saka, – tylam tiktai. Dabar ažmušma, ir baigta. Aš įlipsiu, – tėvas saka, – pre skliautų, a jūs, sūnai, stokit čia tes durim. Kaip tik bėgs, tai tuoj kaip duosta jam basliais, ir gatava bus.

Aš užgirdau – įlipa senis. Nu, aš atsikėlau. Kas čia? Degtukų užsidegiau, žiūriu – aviliukas, avilys bičių, rūštinis avilys. Aš avilį tuoj lovan, ir apklojau. Pats palovin palindau. Kaip tiktai senis įlipe, kaip reš, baslį įsinešis, avilin, tik bites šir-r-r viršum senia! Senį ir apipuola. Tik anas atabulas duris apsgraibe, ažušavų atrada, atsišava ir pra duris tuoj. Kaip tiktai pra duris bėga, šitie sūnai tik žakt žakt su dalbam, senį tuoj ir ažumuše. Ir įėja gryčion. Saka:

– Gatava, ažumušem!

Paskui išeina, žiūria, kad tėvas ažumuštas. Tai aš mat, kaip jau bėga tas tėvas, sūnai suveja gryčian, aš iš klates tuoj ir nuvejau miestan, Utenon. Dairaus, kas ti bus. Paskiau atvažiuoja sūnai, saka:

– Ažumuše sūnai tėvų, milicijas tuoj kviečias.

Nu kų gi, niekas nebuva. Sūnai prisipažina, ka teip buva. Saka:

– Ažumušem mes patys, i gatava.

A man' tai niekas, nesisakiau gi lig šiol, ir niekas mani neieškaja...

LTR 3905(106), LTRF mg. 621(3). Buitinė pasaka. AT 1542 B.*

Apie pasakinykų

Seniau būdava tokie laikai, kad iš pasakų žmones galėdava pragyvint. Aidava, pasakas pas ponus sakydava, a ponai klausydava. Vieną sykį susitarė trijuos. Pasakinykas saka:

– Aš nuveisiu, ponam pasakas sakysiu. A jūs atakit tam laikai, kai aš pasakas sakysiu, tai jūs pona iš spintas viską iškraustysta ir išsinešta. Ir kai nuveisma, katrie pirma až klajima, tai jeigu aš pirma ataisiu až klajima, tai aš palauksiu, a jeigu jūs pirma ataista, tai jūs mani palauksta.



VU studentai po darbo dienos grįžta iš kaimų. 1980 m. Nuotr. gauta iš G. Meilutytės. LTRFt 6210

Nu, nuveja visi trys až klaima. Laukia jau šite. Išneše iš pona spintas laikradžius, ti žiedus išsikrauste, ką. Ir pona pajeme geras meškenas takias. Gražias, brungias meškenas. Tai pasakinykas saka:

– Man anas priklausa.

A šitieį, katrie jas išneše, saka:

– Man priklausa.

Išeina ginčas. Dabar anys susipyksta. Tai šitas pasakinykas saka:

– Vyrai, ka čia mum pykt, aš nuveisiu, patį ponų paklausiu. Tai ponas kam paskirs šitas meškenas, tai tam bus. Sutinkat?

– Sutinkam.

– Nu tai, – saka, – aš dabar ainu pas ponų, a jūs nuveista, palungėį klausysta.

Ataja vėl, brazdy brazdy į duris. Išeina tarnaitė:

– Kas čia?

– Pasakinykas, – saka. – Dar vienu pasakų užmiršau pasakyt.

Įėja tarnaitė, ponų paklause:

– Da pasakinykas sugriža. Ar laista?

– Inlask.

Ponas užsikėla. Atsikėla vėl, susėda ažu stala.

– Nu, prašom sakyt.

– Va, – saka, – buva toks atsitikimas, kad vienas pasakas sake, a dvejuos pona visa išneše iš spintas. Ir visa pasidalija, a meškenu negalia pasidalyt. Tai nuveja tas pasakinykas, paklause patį ponų. Tas ponas pasake, kad pasakinykui priklausa. Tai pasakinykas nuveja tadu jau, ir jam atidave tas meškenas, ir parsiskyre visi gražiai.

Paskiau unt rytojaus atsikelia ponas, žiūria, kad ja visa iš spintas iškraustyta. Tai dabar anas ir tylia, nieka anas. Suseidava su popu. Draugai buva. Ataina popas.

– Labas!



*Navikų k.
dainininkė
Emilija Čerauskienė
nusifotografavo su
vaikaičiais. 1980 m.
J. Švambarytės
nuotr. LTRFt 6162*

– Labas!

– Nu, kas girdėt?

– Nu, – saka, – nelabai gerai girdėt. Man' apčystija šiunakt.

– Nu, kas?

– Pasakinykas sake pasakas, a šite išneše visa. Paskiau sugriža anas ir pasake, kad išnešta teip ir teip. Ir atajis buva runkan, ir aš ja nepatvėriau.

Tai popas saka:

– Taigi tu durnas!

Kai šiteip pasake, ponas ažpyka.

– Ai, – saka, – jeigu man atsirastų taksai žmogus, kad popų galėt pavadint durnium, tai dovanoč ir tas meškenas, ir tu, kų išneše, ir da pridėč ben du šimtu rublių.

Užgirda tas pats pasakinykas ir aina un ponų. Saka:

– Girdėjau, kad ponas nori popą durnium pavadint.

– Tai, – saka, – jeigu mažnėt, tai aš dar du šimtu rublių pridėč. Kad ir tas pats ataitų, tai aš jam dovanosiu tas, kų anas išneše, ir meškenas, visa.

– Gerai, – saka, – galiu padaryt. Padarysiu, kad tu galėsi pavadint bent du sykiu popų durnium.

– Nu gerai, – saka, – padaryk tai, aš tau ažmakėsiu.

Anas nuveja, paprašė vaikų, sugaude vežių upelėj. Paskiau žvakelių nuspirka, šitu, kur dega. Rudenia česi apie cerkvį su vaikais apstate šitas žvakelas. Kaip tiktai vėži pastata, virš sulenkia šituos nagus, žvakeļį įdeda ir suspaudžia. Paskiau su vaikais ataja ir ažudege. Ir pasiuva

⁵² Želmuo (šelmuo) – stogo viršūnė, kraigas, gūbrys.

jam siuvėjas angela rūbus ir baltų maišų. Tai anas kaip uždege un cerkves visas, ties durim labai daug sustate šitų žvakelių. Labai šviesa didelė.

Vidunakty pradėja daužyt gonkų. Popas kaip šoka nuogas iš lovas – šviečia un cerkves kas. A šitas angelas moja, saka:

– Siuda, siuda! Tujenai užsitarnavai dangų. Un žemes tu nebegali būt. Vat Dievas atlaide iš dungaus. Maišų įdave. Sėsk maišan šitan, tau nunešiu dungun.

Popas tuoj tiesiai šitan maišan įlipe. Šitas maišų ažuriše, un pečių, nuneše pona klaiman ir užtrauke, kur sėmenus traukia, po želmenim⁵², klaimi. Paskiau nuveina šerikas liuobtis, saka:

– Mūsų vaidenas klaimi!

– Kas ti yr?

Saka:

– Paželmenėj kažin kas tinai kruta, maskatuoja maiši.

Tai ponas pavolge pusryčia, vaikus priskėla. Pasijeme šautuvų.

– Nu, ainam pažiūrėt, kas ti yr.

Nulaidžia, mata, kad ti gyvas daiktas. Nulaidžia, atariša, žiūria – popas šitas!

– Nugį tu, – saka, – kas gi tau čia, durniau o durniau, ataneše dabar nuogų mana klaiman?

Saka:

– Užtrauk tinai.

– Tai, – saka, – matai, kaip tu durnas. Tai daug durnesnis už mani.

Ir na ta čėsa su popu supyka, nebebuva zgadaj.

LTR 3905(101), LTRF mg. 620(13). Buitinė pasaka. AT 1525 L + AT 1740.

Apie popą jaščike

Seniau buva tokie dalykai, kad katras buva meistras. Jis turėja žmonų gražių. Tai dabartėlas popas įsimylėja ja žmonų ir pradėja unt jų ataiti. Ataidava vandeniam simt tenai šulnin. Tai anys teip susitari:

– Kai jau vyra mana nebus, tai tu vandenį simdamas sužvink. A ašei pra lungų žiūrėdama atsiliepsi.

Tai dabar anas ataina, popas sema vandenį.

– I ha ha ha! – sužvinge.

A ana, pre langų žiūrėdama, atsiliepia:

– I ha ha ha!

Nu tai tadu ataina. Jau vyra nėra namie... Tai tadu popas, žinai... Anys tuoj paima, nusivelka visa, ir jau atsigult aina. Tai anys tiktai spėja nusivilktt, čia tiktai brazdy brazdy į duris subrazdina.

– Kas čia?

Saka:

– Vyras ataina, anas tuoj išeis. Abliukų, – saka, – pasiims. Anas ty meistravoja.

– A kur mum dėtis?



Bronius Abromavičius iš Šapelių VU studentams pagrojo smuiku. 1980 m. V. Leonavičiaus nuotr. LTRFt 6202

– Aik, saka, – va šitan namelin.

Skrynina buva tinai – suodžius supildava ton skrynion, šiukšlas.

Saka:

– Pabūsi. Anas išeis, tai tadu vėl aš tau išlaisiu.

Anas ataja tuoj, tinai brazdy brazdy, tuoj aždėja spynų, ažraki-na šitų jaščikų⁵³. Ataja, atsigula. Rytą atsikėla, kaip visad atsikelia, papusryčiava, pajeme šitų jaščikų su žmonu, un drungų⁵⁴ aždėja, arklį pakinke ir važiuoja vieškeliu. Važiuoja vieškeliu ir dainuoja važiuodamas.

Atvažiuoja ponas. A seniau ponam reikdava kelias duot. Rėkia iš tola kurmonas⁵⁵:

– Suk, suk šonan!

A šitas nesuka, važiuoja tiesiai. Klausia:

– Kas tu, ka tu kelia man neduodi? Šūdvežys, šūdus vežioji ir man kelia neduodi!

Saka:

– Aš ponas didesnis až tau.

– Kaži tiš... šiukšlavežys, kas tu do ponas!

– A vot, – saka, – didesnis aš.

– Tai kų tu čia veži?

– A, – saka, – velnius gyvus gaudau ir vežu.

– Ir dabar turi, veži?

– Vežu.

– Tai maž parodytum man?

– Parodyt tai, – saka, – galiu, ale šimtas

rublių kainuos.

Ponas pagalvoja, pagalvoja:

– Tikrai gyvas?

– Tikrai gyvas!

⁵³ *Jaščikas* – dėžė, skrynina.

⁵⁴ *Drungos* (drangos) – vežimas mėšlui ar šiaip sunkiems daiktams vežioti.

⁵⁵ *Kurmonas* – vežikas.



*G.Meilutytei ir
D. Matulionytei dai-
navo Ona Veršeliene
iš Ščiurių k. 1980 m.
G. Meilutytės nuotr.
LTRFt 6211*



*Baršėniškė Ona Klapiene: „Dainų? Ai,
senybinių kiek aš makėjau, tai dideliam maiši
nepaneštumėt...“ 1980 m. G. Meilutytės
nuotr. LTRFt 6215*

*Nuo Obelių kilusią Emiliją Kligienę Jurgis
Dovydaitis kalbino Zarasų senelių namuose.
1983 m. J. Dovydaičio nuotr. LTRFt 3033*

– Nu tai, – saka, – šimtą rublių... Te tau šimtas rublių. Parodyk.

– Nu, – saka, – aš kur visadu juos palaidžiu, tai ir dabar tina važiuojam, ir palaisiu.

Pavažiava ti kakian pagriavin, šitų jaščikų dėja, nuverte na drungų. Jaščikas kuldun kuldun, pakalnan nuredėja su šitom suodim.

– Nu aik, – saka, – aš tau dabar parodysiu.

Nuaina popas. Atadara šitų jaščikų – strikt iš jaščika popas. Visas suodinas, juodas.

– A, – saka popas, – rikt kaip mūsų, va gi šitas... popas, kaip mūsų miesta! Kaip toks patsai!

Tai tas popas kuldy kuldyš ir nubėga unt miestų. Šitas jaščikų vėl pasijeme, užsikėla ir parvažiava nama. Žmona saka:

– Nu kaip, ar aždირbai gi ben kiek šindie?

– Nu, – saka, aždірbau, na pona pajemiau šimtų rublių.

– Nu, – saka, – ir gerai.

Paskiau, kiek jau metų... Šitas popas aždyka un tas gaspadoriaus žmanas. Tris metus neatąja ni akin. Paskiau, pa trijų metų... Labai šulnys buva geras. Ataina šulnin, pasisemia vandeniam tylam ir bėga – guri guri... Vieną sykį šita moteris pre langų. Juokas jai pajame: sema ir tylom bėga. Pre langų žiūrėdama:

– I ha ha ha!

Šitas kad atsigriža, kad pagrase:

– Ja tiebie, – saka, – i ha ha ha! – kumščiu.

Rakunda, tu vėl nori mani apmonyt. Jau rozą apmonijai, nebeapmonyti daugiau. Ir tadū, na ta roza nebeataidava anas.

LTR 3905(102), LTRF mg. 620(14). Buitinė pasaka. AT 1725.

Žymesni obeliečiai ir kriauniškiai

Parengė Venantas Mačiekus

Ališauskas Povilas (1910 04 24 Lukštinėse – 1982 01 25 Niujorke), ekonomistas, visuomenininkas.

Balčiūnas Balys (1923 02 10 Pakriaunyje), veterinarijos gydytojas; daktaras.

Balčiūnas Ignas (1925 10 02 Obeliuose), veterinarijos gydytojas mikrobiologas; habilituotas daktaras.

Bagdonienė (Žuklytė) Irena (1942 11 30 Degučiuose), dailininkė, pedagogė.

Busilas Antanas (1889 05 02 Aukštakajuose – 1951 08 31 Kaune), pedagogas, poetas, vertėjas.

Čerškus Evaldas (1936 03 30 Šapeliuose), inžinierius mechanikas; daktaras.

Dambrauskas Antanas (1911 02 10 Norkūnuose – 1995 11 21 Druskininkuose), vertėjas.

Danys Alfonsas (slp. A. Banys) (1924 09 16 Trumpiškiuose), prozininkas.

Danys Jurgis (1924 04 05), gydytojas terapeutas; habilituotas daktaras.

Driskius Klaudijus (1959 05 29 Ažubrastyje), fotografas, žurnalistas.

Eigminas Pranciškus (1936 09 14 Bajoruose – 2006 01 04 Plikiškėse, Vilniaus r.), ekonomistas, sportininkas imtynininkas.

Genevičius Juozas (1945 03 27 Obeliuose), skulptorius.

Griškevičius Petras (1924 07 19 Kriaunose – 1987 11 14 Vilniuje), SSKP ir sovietinis veikėjas.

Gruodis Antanas (1900 01 24 Bradėsiuose – 1993 04 24 Vilniuje), teisininkas, pulkininkas.

Jozėnas Antanas (1927 05 17 Kriaunose), choro dirigentas, pedagogas.

Juknaitė Vanda (1949 11 28 Papiliuose), prozininkė.

Juodelė Petras (1924 05 20 Pakriauniuose), birbynininkas, dirigentas, pedagogas.

Kavoliūnas Jonas (1932 12 18 Papilyje – 2007 10 29 Utenoje), režisierius, mokytojas.

Kazanavičius Vilius Antanas (1936 08 06 Kriaunose), sovietinis veikėjas.

Kazanavičius Vincas (1928 12 25 Norvidiškyje), tremtinys, atsiminimų autorius.

Kęstutis Antanas (1929 05 04 Ignotiškyje), inžinierius žemėtvarkininkas.

Kęstutis Juozas Vytautas (1930 05 20 Ignotiškyje), inžinierius hidrotechnikas.

Kšyžanovskis Bronislavas (1876 02 22 Obeliuose – 1943 01 17), advokatas, visuomenės veikėjas.

Kurlavičius Petras (1952 05 05 Ažubaliuose), miškininkas, ekologas, ornitologas; habilituotas daktaras.

Kurmytė (Mazurkevičienė) Ona (1901 04 02 Kirkūnuose – 1952 05 31 Kaune), teatro aktorė.

Kuzavinienė (Zaukaitė) Emilija (1903 Rūmiškiuose – 1992 02 19 Vilniuje), mokytoja, tremtinė, folkloristė.

Lapienis Ignas (1891 11 13 Antanašėje – 1960 11 16 Biržuose), prozininkas.

Laucė Jonas (1917 10 18 Lašuose – 2003 05 01 Rumšiškėse), prozininkas.

Laužackas Rimantas (1950 06 26 Obeliuose –), edukologas; habilituotas daktaras.

Likša Petras (1920 07 29 Liesiškiuose), aktorius, režisierius.

Macijauskas Jonas (1900 06 13 Obeliuose – 1981 03 27 Vilniuje), sovietinis karinis veikėjas; generolas majoras.

Mačys Juozas Juvencijus (1941 03 16 Aleksandravėlėje), matematikas; habilituotas daktaras.

Makštutis Artūras (1964 Obeliuose), skulptorius.

Matviekienė (Jakutytė) Laimutė (1934 11 19 Obeliuose – 2001 01), žurnalistė.

Mikėnaitė Irena (1937 07 07 Bradesiuose), filologė; daktarė.

Milaknis Valentinas (1947 10 04 Obeliuose), inžinierius, verslininkas, politinis ir visuomenės veikėjas.

Narkevičiūtė Irena (1944 03 13 Obeliuose), gydytoja pediatrė; daktarė.

Navalinskienė (Makutėnaitė) Meletėlė (1942 07 27 Svobiškyje), botanikė; habilituota daktarė.

Nemeikšis Antanas (1931 05 05 Bagdoniškyje), inžinierius; daktaras.

Norkūnas Napoleonas (1926 10 01 Narkūneliuose – 1984 Reškutėnuose, palaidotas Obeliuose), kunigas, lituanistas, teologijos licenciatas.

Pagirys Julius (1929 07 28 Ažubaliuose), veterinaras; habilituotas daktaras.

Paknys Algimantas (1934 01 18 Kriaunose), inžinierius mechanikas; daktaras.

Parulskis Sigitas (1965 02 10 Obeliuose), poetas, dramaturgas, kritikas.

Pauliukaitė Rasa (1969 06 11 Stasiūnuose), chemikė; daktarė.

Pauliukas Kazimieras (1943 11 15 Tilvikuose), veterinarijos gydytojas; daktaras.

Petkevičius Mykolas (1797 Obeliuose – 1834 09 22 Paryžiuje), 1831 m. sukilimo dalyvis.

Petrašiūnas Aloyzas (1950 11 25 Bajoruose), istorikas, kraštotyrininkas, fotografas.

Purėnienė (Vienožinskaitė) Liuda (1884 01 25 Mataučiznoje – 1972 11 17 Kaune), visuomenės veikėja, advokatė.

Ramanauskas Alfonsas (1929 02 02 Aleksandravėlėje – 1998 02 23), teisininkas, valstybės veikėjas.

Ravickienė Eleonora (1916 01 24 Junkūnuose – 2004 01 06 Plungėje), germanistė, kraštotyrininkė.

Riomeris Eduardas Jonas (1806 05 14 Vilniuje – 1878 05 13 Vilniuje, palaidotas Obeliuose), dailininkas tapytojas, visuomenės veikėjas.

Riomeris Mykolas (1880 05 17 Bagdoniškyje – 1945 02 22 Vilniuje), teisininkas, visuomenės veikėjas.

Savickas Pranas (1777 05 18 Užnemunėje – 1864 03 18 Aleksandravėlėje), kunigas, poetas.

Seibutis Algirdas (1927 09 23 Obeliuose), biologas; daktaras.

Sirvydis Jonas (1936 02 04 Barkiškyje), inžinierius mechanikas, verslininkas.

Slovas (Slavenskas) Džo (1926 Obeliuose – miręs), Pietų Afrikos Respublikos politinis veikėjas.

Smalinskas Donatas (1963 02 02 Mingėliuose), lituanistas kalbininkas.

Stankūnas Jonas (1949 04 10 Pokenėje), inžinierius, habilituotas daktaras.

Stankūnienė Vlada (1949 06 12), sociologė; habilituota daktarė.

Šaknienė (Grabauskaitė) Mikalina (1934 11 02 Skemuose), dailininkė.

Širvys Paulius (1920 09 06 Padustėlyje (Zarasų r.) – 1979 03 24 Vilniuje), poetas.

Tavoras Vytautas (1930 12 11 Pakriauniuose), bibliotekininkas.

Tičkus Edvardas (1879 11 28 Pakriaunyje – 1918 12 31 Rokiškyje), mokytojas, bolševikų veikėjas.

Varnienė (Laguckaitė) Aldona (1931 04 15 Vyžeičiuose), bibliotekininkė, tautodailininkė.

Veinsehofas Henrikas (1859 07 26 Pakriaunyje – 1922 07 23 Varšuvoje), dailininkas tapytojas, grafikas.

Vienožinskis Justinas (1886 06 29 Mataučiznoje – 1960 07 29 Vilniuje), dailininkas tapytojas, dailėtyrininkas.

Zauka Alfonsas (1914 11 27 Obeliuose – 1979 04 18), aktorius, režisierius.

Zauka Antanas (1898 01 24 Rūmiškiuose – 1985 07 31 Vilniuje), režisierius, pedagogas.

Zauka Juozas (1862 02 23 Baisogaloje – 1943 12 03 Obeliuose), knygnešys, meno saviveiklos organizatorius.

Žilinskas Antanas Gintautas (1950 04 04 Adomynėje), pedagogas, literatas.

Žuklys Julius (1932 01 06 Degučiuose), gydytojas; daktaras.

Žuklys Leonas (1923 03 19 Lingavoje), dailininkas skulptorius.

Žuklys Lionginas (1927 02 01 Degučiuose), agronomas; daktaras.

Žuklys Vladas (1917 12 15 Sankt-Peterburge), dailininkas skulptorius.

English summaries of the papers
approved by the „Lietuvos valsčiai“
Monograph Series Commission
For Scientific Works

The vegetation in Obeliai
and Kriaunos area

Daiva Patalauskaitė

Institute of Botany

The investigations of the vegetation in Obeliai and Kriaunos environs have been performed in the summer of 2007 by a route method. The natural communities have been described by applying French-Swiss principles of the vegetation study and classifications and related methodology.

The picturesque hilly landscape of Obeliai and Kriaunos is greatly cultured with cultured grass pastures and arable land prevailing in the area. The plots of natural vegetation remained are small and distributed unevenly. The most valuable, in biological variety, areas are located in some parts of river valleys and lake environs, which avoided the draining programme. The natural meadows remained only in the wet parts of the river valleys. The biggest variety of the mowing meadows is observed in the Kriauna valley at Obeliai. Here the class *Molinio-Arrhenatheretea* R. Tx. 1937 (*Alopecurion pratensis*, *Calthion palustris*, *Arrhenatherion elatioris*) association communities and the class *Phragmitetea australis* R. Tx. et Prsg 1942 *Magnocaricion* Koch 1926 association communities have been detected. Some small plots of natural vegetation can be observed in the non-ameliorated parts of the Akmenė, Apeikė and Šaltoja river valleys, although now there is mowing here and the meadows are overgrowing with shrubs.

Lakes make a great value of Obeliai environs. There are not so much cases in Lithuania with so many lakes in a small area. They differ in age and development stages, and are mainly at their maturing stage. Separate species have been episodically investigated in some of these lakes, but there was no comprehensive research on lake vegetation done yet. It is very important to avoid acceleration of the lake aging process by human activities and pollution in order to conserve the lakes to remain natural for the future generations.

Institute of Botany, Žaliojų ežerų St. 49, LT-08406 Vilnius,
Phone +370 5 269 7066, fax +370 5 272 9950,
daiva.patalauskaite@botanika.lt

The unearthed past of Kriaunos and Obeliai environs

Gintautas Zabiela

The Lithuanian Institute of History

The first data about the antiquities in the environs of Obeliai and Kriaunos come from the first half of the 19th century, but their systematic investigation began only at the end of the same century. Among the most successful studies, the excavations of Petrešiūnai hill-fort done by Liudvikas Kšywickis [Ludwik Krzywicky] (1859–1941) in 1909–1910, as well as investigations of Velykuškiai and Mielėnai hill-forts carried on by Petras Tarasenko (1892–1962) in 1933 should be mentioned.

The oldest traces of human life in the area of Obeliai and Kriaunos reach the end of the Neolithic (beginning of the 2nd millennium BC). These are the boat-shaped axes, majority of which come from the Bronze Age (1500–500 BC) or even Early Iron Age (500–0 BC) and are related to the hill-forts of the prospering Culture of Brushed Pottery, where even 51 such axes have been found. There are eight such hill-forts in the area of Obeliai and Kriaunos. The hill-forts of the Brushed Pottery Culture existed by the 3rd century. Later some of them were abandoned, but others remained populated by the historical times (13th c.). In this case, the most abundant material has been obtained during the investigations of the Velykuškiai mound. In the Iron Age (1st–13th centuries) people lived also in non-fortified settlements. From the middle of the 1st millennium, the dead were buried in the mounds, only very few of which remained by now. In some cases, as the Degučiai findings, it is even difficult to determine the burial type. The distribution of the Iron Age archaeological monuments in the area of Obeliai and Kriaunos, if compared to the neighbouring areas, indicates the regional centre had been situated here. It was obvious in the 1st half of the millennium, but later, due to a sharp decrease in population in a wide region of NE Lithuania, its presence is more difficult to be detected. Nevertheless, the ethnical type of the population makes no doubts—this is the land of Sėliai (the Selonians).

The area deserted during the wars with the Livonian Order was repopulating from the beginning of the Modern Era (16th–18th c.). Some old cemeteries, manor places, coin treasures—sparse and less investigated—are attributable to this period. The material obtained contributes to the adjustment of some specific moments in the history of the area, less reflected in historical sources.

The Lithuanian Institute of History, Kražių St. 5, LT-01108 Vilnius,
Phone +370 5 261 4935, gzabiela@takas.lt

The St. Ann Church in Obeliai: history and art

Povilas Spurgevičius

In mid-16th century, the town of Obeliai in Rokiškis District had already been represented by a church. Local archives upheld present a rather early view of the wooden church in the 17th century. Later, in 18th century, a new church had been built in Baroque style with splendour and magnificence and of its interior and exterior.

The architecture of the new stone church reflected the ideals of the Romanticism. It was built in 1861–1868 and burnt in 1899. The priest Vincentas Birutavičius with parish people had rebuilt it and added two lateral chapels. This two-tower church of cross-structure evidences free interpretation of the Gothic style traditions taken from the Old Gothic steeple forms. The inverse in the interior is formed by Neo-Gothic altars, which interpret directly olden traditions. A high two-tower facade fades into a wide panorama and becomes a dominant of the town and its environs.

The archives conserved present a culture valuable not only of this church and the town, but also of all Lithuania.

Taikos St. 84–34, LT-05218 Vilnius, Phone +370 5 241 7218

Santrumpos ir sutrumpinimai

- AB – akcinė bendrovė
 ABA – Aleksandravėlės bažnyčios archyvas
 ALF – Atviros Lietuvos fondas
 AT/AS – Aukščiausioji Taryba – Atkuriamasis Seimas
 ATL – Archeologiniai tyrinėjimai Lietuvoje (knyga)
 ATv – vietinės reikšmės architektūros paminklas
 BS – bendras skyrius (LVIA archyvas)
 CK – centro komitetas
 D – darbo daina (Lietuvių liaudies dainų kataloge)
 DV – vietinės reikšmės dailės paminklas
 DŽDT – Darbo žmonių deputatų taryba
 ES – Europos Sąjunga
 G – daina apie gamtą (Lietuvių liaudies dainų kataloge)
 IIES – Lietuvos istorijos instituto Etnologijos skyriaus rankraštynas (darbai)
 IP – Istoriniai padavimai (Chicago, 1949)
 JAV – Jungtinės Amerikos Valstijos
 JŪR – Jaunųjų ūkininkų ratelis
 K – karinė istorinė daina (Lietuvių liaudies dainų kataloge)
 KAM – Krašto apsaugos ministerija
 KBA – Kriaunų bažnyčios archyvas
 KF – Lietuvos muzikos akademijos Muzikologijos instituto Etnomuzikologijos skyriaus fonoteka
 KGB – SSRS valstybės saugumo komitetas (Комитет государственной безопасности)
 KKI – Kauno kūno kultūros institutas
 KI – kalendorinių apeigų daina (Lietuvių liaudies dainų kataloge)
 KPCA – Kultūros paveldo centro archyvas
 KTR – Lietuvos muzikos akademijos Muzikologijos instituto Etnomuzikologijos skyriaus rankraštynas
 KTU – Kauno technologijos universitetas
 LAA – Lietuvos archeologijos atlasas
 LCVA – Lietuvos centrinis valstybės archyvas
 LDK – Lietuvos Didžioji Kunigaikštystė
 LDM – Lietuvos dailės muziejus
 LE – Lietuvių Enciklopedija
 LYA – Lietuvos ypatingasis archyvas
 LIAS – Lietuvos istorijos instituto Archeologijos skyriaus archyvas
 LIIR – Lietuvos istorijos instituto rankraštynas
 LIŠ – Lietuvos istorijos šaltiniai (knyga)
 LKA – Laisvės kovų archyvas; Lietuvių kalbos atlasas
 LKKA – Lietuvos kūno kultūros akademija
 LKMA – Lietuvių katalikų mokslo akademija
 LKP(b) – Lietuvos komunistų partija (bolševikų)
 LKPMCA – Lietuvos kultūros paveldo mokslinio centro archyvas
 LKT – Liaudies komisarų taryba
 LKŽ – Lietuvių kalbos žodynas
 LLA – Lietuvos laisvės armija
 LLD – Lietuvių liaudies dainynas (Vilnius, 1980–2000, t. 1–15)
 LLDK – Lietuvių liaudies dainų katalogas
 LM – Lietuvos Metrika
 LMA – Lietuvos muzikos akademija
 LNM – Lietuvos nacionalinis muziejus
 LR – Lietuvos Respublika
 LSSR – Lietuvos Sovietų Socialistinė Respublika
 LTR – Lietuvių tautosakos rankraštynas
 LTRF – Lietuvių tautosakos rankraštyno fonoteka
 LTRV – Lietuvių tautosakos rankraštyno videoteka
 LVIA – Lietuvos valstybės istorijos archyvas
 LVOA – Lietuvos valstybės organizacijų archyvas (dabar – Lietuvos ypatingasis archyvas (LYA), LKP dokumentų poskyris)
 LZŪ KT – Lietuvos žemės ūkio konsultavimo taryba

LŽV – Lietuvos žemės vardyno anketa
 M – meilės daina (Lietuvių liaudies dainų kataloge)
 MA – Mokslų akademija
 MAB – Lietuvos mokslų akademijos Centrinės bibliotekos Rankraščių skyrius
 MADA – Lietuvos mokslų akademijos darbai, serija A
 MGB – SSRS valstybės saugumo ministerija (Министерство государственной безопасности)
 MTI – mokslinio tyrimo institutas
 MVD – SSRS vidaus reikalų ministerija (Министерство внутренних дел)
 NČDM – Nacionalinis M. K. Čiurlionio dailės muziejus
 NKVD – SSRS Vidaus reikalų liaudies komisariatas (народный комиссариат внутренних дел)
 OBA – Obelių bažnyčios archyvas
 PA – Tarasenka P. „Pėdos akmenyje“
 PR – pietryčiai
 PS – politinis skyrius (LVIA archyvas)
 R – rytai
 RKM – Rokiškio krašto muziejus
 SKD – smulkaus kredito draugija
 SLŠA – Senosios Lietuvos šventvietės
 SSRS – Sovietų socialistinių respublikų sąjunga
 STD – skolinamoji-taupomoji kasa
 ŠV – šiaurės vakarai
 TLE – Tarybų Lietuvos enciklopedija
 TSRS – Tarybų Sovietinių Respublikų Sąjunga
 UAB – uždaroji akcinė bendrovė
 V – vestuvinė daina (Lietuvių liaudies dainų kataloge)
 VAK – Valstybės archeologijos komisija
 VDA – Vilniaus dailės akademija
 VDKM – Vytauto Didžiojo karo muziejus
 VGTU – Vilniaus Gedimino technikos universitetas
 VĮ – viešoji įmonė
 VISI – Vilniaus inžinerinis statybos institutas
 Vk – vaikų dainos (Lietuvių liaudies dainų kataloge)
 VLE – Visuotinė lietuvių enciklopedija
 VLIK – Vyriausiasis Lietuvos išlaisvinimo komitetas
 VPI – Vilniaus pedagoginis institutas
 VPU – Vilniaus pedagoginis universitetas
 VRM – Vidaus reikalų ministerija
 VU – Vilniaus universitetas
 VUB – Vilniaus universiteto bibliotekos Rankraščių skyrius
 VVG – vietos veiklos grupė
 VVS – Vilniui vaduoti sąjunga
 ŽŪB – Žemės ūkio bendrovė; Žemės ūkio bankas
 ŽŪKD – Žemės ūkio kredito draugija

a – aras
 a. – amžius, aikštė
 adm. – administracija, administracinis
 akad. – akademija
 al. – alėja
 ap. – apyrašas, apr. – aprašas
 apyl. – apylinkė
 apskr. – apskritis
 asist. – asistentas
 ats. – atsakingasis
 aukšt. – aukštuma; aukštaičių
 aut. – autorius
 b. – byla
 bal. – balandžio (mėnuo)
 bendr. – bendradarbis
 birž. – birželio (mėnuo)
 b-ka – biblioteka

brėž. – brėžinys
 brus. – baltarusių (kalba)
 buv. – buvęs
 b-vė – bendrovė
 b. ž. – bendrinis žodis
 bžn. – bažnyčios, bažnytinis
 bžnk. – bažnytkaimis
 cit. – cituojama
 cm – centimetras
 cnt – centneris
 d. – diena
 dab. – dabartinis
 dail. – dailininkas
 dbr. – duburys
 dėst. – dėstytojas
 deš. – dešimtinė
 dienr. – dienraštis

d-ja – draugija
 dr. – daktaras
 drp. – durpynas
 dš. – dešinysis (intakas)
 dv. – dvaras
 egz. – egzempliorius
 eig. – eiguva
 eil. – eilėraštis; eilutė
 eil. Nr. – eilės numeris
 etn. sr. – etninė sritis
 ež. – ežeras
 f. – fondas
 fak., f-tas – fakultetas
 filol. – filologas, filologijos
 filos. – filosofas, filosofijos
 g – gramas
 g. – gatvė; giminė (gram.)
 geg. – gegužės (mėnuo)
 geogr. sr. – geografinė sritis
 gim. – gimęs
 gimn., g-ja – gimnazija
 gyv. – gyvenantis; gyvenvietė
 glž. st. – geležinkelio stotis
 gub. – gubernija
 ha – hektaras
 habil. dr. – habilituotas daktaras
 hebr. – hebrajų k.
 hibr. – hibridas
 ide. – indoeuropiečių
 il. – įlanka
 iliustr. – iliustruotas
 inst., i-tas – institutas
 int. – intakas
 inž. – inžinierius, inžinerinis
 išn. – išnykęs
 išsp. – išspausdinta
 įv. – įvadinis; įvairūs
 įž. str. – įžanginis straipsnis
 j. – jūra
 k. – kaimas; kalba; kursas
 kg – kilogramas
 kil. – kilęs, -usi
 k-ja – komisija
 kl. – klasė
 kln. – kalnas
 klv. – kalva
 km – kilometras
 kn. – knyga
 kol. – kolūkis
 kp – kapeika
 kp. – kapinės
 kr. – kraštas
 kt. – kiti
 k-tas – komitetas
 kun. – kunigas
 kv. – kvadratinis
 l, L – litras
 l. – lapas (popieriaus); laipsnis
 laikr. – laikraštis
 lapkr. – lapkričio (mėnuo)
 leid. – leidinys, leidimas, leidėjas
 lent. – lentelė
 liet. – lietuvių, lietuviškai
 lit. – literatūra

l-kla – leidykla
 Lt – litas
 ltn. – leitenantas
 m – metras
 m. – metai; miręs; mokslų (prie mokslo laipsnio);
 moteriškoji giminė (gram.)
 mėn. – mėnuo
 mg – magnetofono juosta
 m-ja – ministerija
 mjr. – majoras
 m-kla – mokykla
 mln. – milijonas
 mm – milimetras
 mln. – milijonas
 m. m. – mokslo metai
 mok. – mokinys
 mokytt. – mokytojas
 moksl. – mokslinis, -ė, mokslo
 mst. – miestas
 mst. d. – miesto dalis
 mstl. – miestelis
 mšk. – miškas
 mškl. – miškelis
 n. – naujasis
 n. d. – nėra duomenų
 Nr., nr. – numeris
 nuotr. – nuotrauka
 nusip. – nusipelnęs
 org. – organizacija, organizacinis
 orig. – originalas, originalus
 p. – puslapis; pietūs (pasaulio šalis); ponas,
 ponia, panelė
 pab. – pabaiga
 pagr. – pagrindinis
 pan. – panašiai
 par. – parapija
 pav. – paveikslas (ilustracija); pavietas
 pavad. – pavaiduotojas
 ped. – pedagoginis, pedagogas
 pėst. – pėstininkų
 pieš. – piešinys
 pil. – pilietis
 piliav. – piliavietė
 pirm. – pirmininkas
 pkp. – pilkapynas
 plg. – palygink
 plk. – pulkininkas; pelkė
 plkl. – piliakalnis
 plv. – palivarkas
 ppr. – paprastai
 pr. – pradžia; prospektas; prieš; prūsų
 pr. Kr. – prieš Kristų
 pr. m. e. – prieš mūsų erą
 prad. – pradinis, pradžios
 prof. – profesorius; profesinis
 progimn. – progimnazija
 provd. – pravardė
 pv. – pieva
 pvd. – pavardė
 pvoz. – pavyzdžiui
 r. – rajonas
 rb – rublis
 red. – redakcija, redakcinis, redaktorius
 reprod. – reprodukcija

| | |
|---|---|
| <i>rezist.</i> – rezistentas, rezistencinis | <i>t. y.</i> – tai yra |
| <i>rež.</i> – režisierius | <i>t. p.</i> – taip pat; ten pat |
| <i>rink.</i> – rinkinys | <i>tts.</i> – tautosaka |
| <i>rugpj.</i> – rugpjūčio (mėnuo) | <i>tūkst.</i> – tūkstantis |
| <i>rusg.</i> – rugsėjo (mėnuo) | <i>tv.</i> – tvėnkiny |
| <i>rus.</i> – rusų, rusiškai | <i>up.</i> – upė |
| <i>s, sek.</i> – sekundė | <i>upl.</i> – upelis |
| <i>s.</i> – sūnus; sala | <i>u-tas</i> – universitetas |
| <i>sav.</i> – savaitė | <i>užr.</i> – užrašė |
| <i>savaitr.</i> – savaitraštis | <i>užus.</i> – užsienis |
| <i>sen.</i> – seniūnas; seniūnija; senasis, senovinis | <i>v.</i> – vardas; vyriškoji giminė (gram.); vakarai (pasaulio šalis) |
| <i>sen. sl.</i> – senoji slavų kalba | <i>vad.</i> – vadovas; vadinamasis |
| <i>s-ga</i> – sąjunga | <i>vait.</i> – vaitystė |
| <i>s-ja</i> – seminarija | <i>val.</i> – valanda |
| <i>sl.</i> – slavų | <i>valst.</i> – valstybė |
| <i>soc.</i> – socialinis; socialistinis | <i>vas.</i> – vasario (mėnuo) |
| <i>sov.</i> – sovietų, sovietinis | <i>v-ba</i> – valdyba |
| <i>sp.</i> – spauda; spaustuė | <i>vyr.</i> – vyriausias, vyriausiasis |
| <i>splv.</i> – spalvotas, -a | <i>vyresn.</i> – vyresnysis |
| <i>sr.</i> – sritis | <i>vls.</i> – valsčius |
| <i>str.</i> – straipsnis | <i>vnk.</i> – vienkiemis |
| <i>š.</i> – šiaurė (pasaulio šalis); šalis | <i>vns.</i> – viensėdis |
| <i>š. m.</i> – šių metų | <i>vnt.</i> – vienetas, vieneta |
| <i>šnek.</i> – šnekamosios (kalbos) | <i>vtv.</i> – vietovardis |
| <i>šv.</i> – šventas | <i>žmn.</i> – žemynas |
| <i>Švč.</i> – Švenčiausiasis, -ioji | <i>žr.</i> – žiūrėk |
| <i>t</i> – tona | <i>ž. ū.</i> – žemės ūkis |
| <i>t.</i> – tomas | <i>žurn.</i> – žurnalas, žurnalistas |
| <i>teol.</i> – teologijos | |

Apie straipsnių autorius

Adamonienė Anastazija, mokytoja, pensininkė.

Ališauskienė Ona, ūkininkė.

Balčiūnienė Gražina, biologė, kraštotyrininkė.

Balikienė Monika, etnologė, doktorantė.

Baliulis Algirdas, istorikas, daktaras, Istorijos instituto mokslo darbuotojas.

Baltrušaitis Vingaudas, istorikas, Lietuvos liaudies buities muziejaus vyr. muziejininkas.

Blazarėnienė Stasė, ekonomistė, kraštotyrininkė.

Buchaveckas Stanislovas, istorikas, monografijų serijos „Lietuvos valsčiai“ istorijos skyriaus straipsnių redaktorius, monografijos „Musninkai. Kernavė. Čiobiškis“ vyr. redaktorius sudarytojas.

Dagys Viktoras, matematikas, kraštotyrininkas.

Deksnienė Gražina, vyr. bibliotekininkė.

Driskius Klaudijus, žurnalistas, fotografas.

Driskiuvienė Asta, matematikė, kraštotyrininkė.

Driskiuvienė Živilė, ekonomistė, kraštotyrininkė.

Dručkus Andrius, Lietuvos pasipriešinimo sovietinei okupacijai dalyvis, Obelių istorijos muziejaus direktorius.

Eigminas Albinas, ekonomistas, pensininkas.

Garškaitė Rita, kultūrologė. Lietuvos žemės ūkio universiteto docentė.

Gernienė Ritė, vyr. bibliotekininkė.

Giniūnienė Asta, meno istorikė.

Grėbliauskaitė Vilija, psichologė, kraštotyrininkė.

Gruzdus Gytis, kultūros darbuotojas.

Idienė Stasė, mokytoja, Kriaunų pagrindinės mokyklos direktorė.

Imbrasienė Birutė, etnografė, Liaudies kultūros centro darbuotoja.

Janušauskienė Vilija, lituanistė, kraštotyrininkė.

Kagan Berl, Lietuvos žydų istorikas.

Kašėtienė Rasa, lituanistė, kraštotyrininkė.

Kavaliauskienė Lidija, kartografė, VU mokslo darbuotoja, „Lietuvos valsčių“ serijos monografijų žemėlapių parengėja.

Kavoliūnas Jonas, mokytojas, režisierius.

Kazanavičius Vincas, tremtinys, atsiminimų knygų autorius.

Kazlauskaitė Elena, fizikė, daktarė.

Kazulėnas Algis, istorikas, Lietuvos Seimo narys.

Kirstukas Valentinas, agronomas, pensininkas.

Kodienė Danutė, matematikė, kraštotyrininkė.

Krikščiūnas Povilas, lituanistas, Lietuvių literatūros ir tautosakos instituto mokslo darbuotojas, šios ir kitų „Lietuvos valsčių“ serijos monografijų tautosakos skyriaus sudarytojas ir redaktorius.

Krivilevičienė Onytė, vyr. bibliotekininkė.

Kunskas Rimvydas, geografas, daktaras, Valstybinės J. Basanavičiaus premijos laureatas.

Mačiekus Venantas, ekonomistas, kraštotyrininkas, Vilniaus universiteto dėstytojas, serijos „Lietuvos valsčiai“ vienas monografijų vyr. redaktorių sudarytojų, autorių, Valstybinės J. Basanavičiaus premijos laureatas.

Matuliauskienė Rūta, chemikė, kraštotyrininkė.

Mekšėnienė Alma, vyr. bibliotekininkė.

Misiūnaitė Ona, biologė, kraštotyrininkė.

Misius Kazys, inžinierius, istorikas, kraštotyrininkas, šios ir kitų „Lietuvos valsčių“ serijos monografijų istorijos skyriaus redaktorius.

Nauburaitis Valdas, istorikas, mokytojas, Obelių vaikų globos namų direktorius.

Navickas Vytautas, psichologas, VU docentas.

Novikova Stanislava, pensininkė.

Patalauskaitė Daiva, botanikė, daktarė, Botanikos instituto mokslo darbuotoja.

Petrašiūnas Aloyzas, istorikas, fotografas, Kultūros paveldo departamento darbuotojas.

Potašenko Grigorijus, istorikas, daktaras, VU Istorijos fakulteto docentas.

Poligienė Svetlana, meno istorikė.

Ramanauskienė Rita, bibliotekininkė, kraštotyrininkė.

Raugienė Algimanta, etnografė, muziejininkė, Kriaunų muziejaus direktorė.

Razmukaitė Marytė, lituanistė kalbininkė, daktarė.

Rudinskas Arvydas, Kriaunų seniūnas.

Rupeikienė Marija, architektė, humanitarinių mokslų daktarė.

Skukauskaitė Jolanta, bibliotekininkė, kraštotyrininkė.

Skvarnavičius Kęstutis, Obelių girininkas.

Spurgevičius Povilas, menotyrininkas, Vilniaus pedagoginio universiteto dėstytojas.

Stanišauskas Saulius Petras, inžinierius, pensininkas.

Šedys Jonas, agronomas, daktaras.

Šilinienė Eleonora, lituanistė, mokytoja.

Širvinskienė Ramunė, Kriaunų seniūno pavaduotoja.

Šlėvienė Liumina, mokytoja, Obelių gimnazijos direktoriaus pavaduotoja.

Terleckas Vladas, ekonomistas, socialinių mokslų daktaras, Kovo 11-osios Akto signataras.

Tupalskis Bronius, ūkininkas, tremtinys.

Vaičiulytė Alma, biologė, kraštotyrininkė.

Vaičiulytė Ona, filologė, kraštotyrininkė.

Vaitkevičius Vykintas, archeologas, Istorijos instituto mokslo darbuotojas.

Vainauskienė Dana, lituanistė.

Vainauskienė Danutė, vyr. bibliotekininkė.

Vanagienė Zofija, visuomenininkė, pensininkė.

Varnienė Aldona, bibliotekininkė, tautodailininkė.

Zabiela Gintautas, archeologas, daktaras.

Žalalienė Birutė, Mokslo ir enciklopedijų leidybos instituto darbuotoja.

Žėkienė Aldona, Obelių seniūno pavaduotoja.

Monografijų finansavimas

Petras Jonušas

Šiomet išleidžiama jau 4-oji „Lietuvos valsčių“ serijos monografija „Obeliai. Kriaunos“, jos 2-oji laida, pasirodo nepraėjus ir mėnesiui nuo ankstesnės Šiaulių rajono „Gruzdžių“ monografijos I dalies sutiktuvių. Džiugu: nepaisant darbų lėtinusių netikėtai užklupusios vis gilėjančios pasaulinės ekonomikos krizės bei nuolatinio lėšų stygiaus, suskubome obeliečius ir visus Rokiškio krašto žmones pasveikinti Obelių 500 metų jubiliejaus bei didingo Lietuvos Tūkstantmečio proga.

Kiekvienos monografijos parengimas ir išleidimas yra kruopštus daugiau kaip 100 (!) specialistų daugiametis darbas, reikalaujantis didelių intelektualinių ir finansinių sąnaudų. Vienai 1 000 puslapių viršijančiai sudėtingai monografijai parengti ir išleisti reikia per 100 tūkst. Lt, todėl labai svarbi yra neatlygintina parama, nes iš šių nekomercinių knygų pardavimo į leidyklą sugrįžta tik apie 10 tūkst. Lt.

Likusias lėšas reikia gauti, arba tiksliau, jas kažkas turi aukoti, dovanoti.

Gaila, bet be „Versmės“ leidyklos verslo partnerės uždarnosios akcinės bendrovės „Magnolija“ (direktorius Jonas Dubickas), tradiciškai paslaugomis paremiančios visas išleidžiamas „Lietuvos valsčių“ serijos monografijas ir šiai knygai tokiu būdu suteikusios paramos už maždaug 20 tūkst. Lt, kitais „Obelių. Kriaunų“ monografijos rėmėjais pasigirti negalime. Finansuoti vien savomis lėšomis teko pačiam leidėjui, maloniai tikintis, kad Rokiškio rajono savivaldybė, verslininkai ir tikri savo krašto patriotai ras būdų ir galimybių vėliau prisidėti prie šios ir kitų Rokiškio krašto monografijų išleidimo.

Nuolatinio lėšų nepritekliaus, kuris lydi ne tik pastaruosius sunkmečio paženklintus, bet visus jau 15 metų rengiamos ir leidžiamos, neperdėsiu pasakęs, svarbios valstybinės reikšmės monografijų serijos „Lietuvos valsčiai“ metus, kontekste labai pasigendame ir pačios valstybės atstovų valstybinio požiūrio.

Nors nuolat susirašinėjame, teikiame paraiškas ir dalyvaujame bemaž visuose Kultūros ministerijos, Lietuvos tūkstantmečio minėjimo direkcijos prie Lietuvos Respublikos Prezidento kanceliarijos, kitų valstybės institucijų skelbtuose atviruose leidybos finansavimo ir viešojo pirkimo konkursuose, kvietimuose, finansavimo negauname (visą informaciją apie dalyvavimą konkursuose skelbiame leidyklos interneto svetainėje www.versme.lt).

Neapsikentę nuolat pasikartojančiais, mūsų manymu, akivaizdžiai neteisingsiais minėtų konkursų rezultatais, su Lietuvos tūkstantmečio minėjimo direkcija nuo 2005 metų bylinėjomės visų instancijų teismuose, siekdami, kad būtų pripažinti minėtos institucijos, nuo pat jos įsteigimo 1997 m. gruodžio 31 d. daugiau kaip 10 metų vadovaujamos dar Prezidento A. M. Brazausko paskirto nepakeičiamojo direktoriaus Gedimino Ilgūno, patariamo E. Ulčinitės, L. Truskos, D. Kauno ir kitų nuolatinųjų vertintojų, padaryti jos organizuotų leidinių viešųjų pirkimų pažeidimai, dėl kurių, mūsų manymu, ir prarandame dalį pelnyto finansavimo. Deja, atrodo, šiame procese savo vaidmens neatliko ir teismai, metų metus tęsę nesudėtingas bylas, bet taip ir neužtikrinę teisingumo, teisingo valstybės lėšų paskirstymo ir panaudojimo.

Minėtos Lietuvos Respublikos Prezidento kanceliarijos įsteigtos institucijos, jos vadovo ir kitų jo kolegų – konkursų rengėjų nusižengimus tikruoju – įstatymo pa-

žeidimo – vardu tik 2008 m. lapkričio 24 d. savo rašte įvardijo Viešųjų pirkimo tarnyba prie Lietuvos Respublikos Vyriausybės (toliau – Tarnyba), pagal kurią daugelį metų visuose Lietuvos tūkstantmečio minėjimo direkcijos prie Lietuvos Prezidento kanceliarijos pagal tokias pačias šablonines sąlygas rengtuose viešuosiuose leidinių pirkimo konkursuose, kaip ir Tarnybos įvertinto 2007 m. konkurso (pirkimo numeris 59306), sąlygose

„<...> nurodyti ekonominio naudingumo pasiūlymo kriterijų „Mokslinė vertė, monografiškumas“, „Mokslinis ir kultūrinis aktualumas bei naujumas“, „Pagrįstumas ir įgyvendinimo realumas“, „Leidinio parengimo būklė“ pavadinimai ir lyginamieji svoriai, tačiau jie konkurso sąlygose aiškiai neapibūdinoti, neaprašyta šių kriterijų vertinimo metodika, kad tiekėjai galėtų disponuoti informacija, kokių charakteristikų paslaugos perkančiajai organizacijai yra ekonomiškai naudingesnės ir tinkamai aprašyti siūlomų paslaugų savybes pasiūlymuose, o perkančioji organizacija turėtų pakankamą informaciją objektyviam pasiūlymų įvertinimui ir jų palyginimui. Konkurso sąlygose nenustatyta, pagal kokias formules bus apskaičiuojami ne tik šiu, bet ir kainos kriterijaus balai. Tuo neužtikrintas Įstatymo [Lietuvos Respublikos viešųjų pirkimų įstatymas – P. J.] 3 straipsnio 1 dalyje nustatyto skaidrumo principo laikymasis ir pažeistas Įstatymo 101 straipsnio 1 dalies 13 punktas.

*Atsižvelgdama į **nustatytus Įstatymo pažeidimus** [paryškinta cituojant – P. J.], Tarnyba, vadovaudamasi Įstatymo 8 straipsnio 3 dalies 4 punktu, **įpareigoja** Lietuvos tūkstantmečio minėjimo direkciją prie Lietuvos Respublikos Prezidento kanceliarijos **nutraukti** supaprastinto atviro konkurso „Lietuvos istorijos ir kultūros sričių leidinių išleidimas“ (pirkimo numeris 59306) pirkimo procedūras ir raštu pranešti Tarnybai apie šio įpareigojimo įvykdymą“.*

Ir tik artėjant prie pabaigos Lietuvos Tūkstantmečio minėjimo metams „Versmės“ leidyklai pagaliau pavyko laimėti Lietuvos Aukščiausiojo Teismo grąžintą pirmosios instancijos teismui nagrinėti iš naujo daugiametę civilinę bylą prieš Lietuvos tūkstantmečio minėjimo direkciją prie Lietuvos Respublikos Prezidento kanceliarijos.

Vilniaus apygardos teismo, patenkinusio „Versmės“ leidyklos ieškinį, 2009 m. birželio 29 d. sprendime (civilinė byla Nr. 2–2498–585 / 2009, teisėjas Vytautas Zelianka) rašoma:

*„<...> neteisėti visi atsakovo [Lietuvos tūkstantmečio minėjimo direkcijos – P. J.] veiksmai, kuriais buvo vykdomos ieškovo [„Versmės“ leidyklos – P. J.] atžvilgiu **neteisėtai** [paryškinta cituojant – P. J.] paskelbto viešojo pirkimo procedūros <...>“.*

Ką čia bepridursi: įstatymo pažeidėjai įvardyti, teisingumas triumfuoja, tačiau laiko atgal nesugrąžinsi – beveik 10 metų trukęs nuolatinis įstatymo pažeidinėjimas įvyko, pelnytų valstybės lėšų „Lietuvos valsčių“ serijai neskirta. Tam kelio neužkirto

nei teismai, nei kontrolieriai, nei bevaisės mūsų, kaip visuomenės atstovų, pastangos, nei įstatymus pamynusios institucijos steigėjai ir globėjai.

Deja, pati Lietuvos tūkstantmečio minėjimo direkcija, Valstybės kontrolės vertinama arba neigiamai, arba patenkinamai, visus tuos metus savo darbo ir bendravimo nekeitė, dirbo prastai, elgėsi pabrėžtinai nedraugiškai ir arogantiškai, nesileido į jokiais diskusijas, bendravo tik teismuose, o juose vilkino bylas ir sąmoningai darė viską, kad finansavimo negautume. Dar 2005-aisiais, kai dėl direkcijos veiksmų kreipėmės į teismą, iš karto sulaukėme šios atsakovu patrauktos institucijos ir jos konkursų komisijos atsakomojo kerštingo veiksmo: iš daug metų naudoto leidinių pirkimo konkursų sąlygų tipinio teksto buvo išbraukta konkursams teikiamų leidinių eilutė „Regionų istorija“, kitaip sakant, paminant visuomenės interesus buvo pasirūpinta, kad negalėtume net teikti konkursams būtent skirtingų Lietuvos kraštų istorijai ir kultūrai skiriamų „Lietuvos valsčių“ serijos monografijų, todėl nei „Versmės“ leidykla, nei kitos leidyklos nuo 2005 m. nebegalėjo gauti valstybės biudžeto finansavimo regionų istorijos leidiniams, o visuomenei tuo buvo trukdoma šiuos leidinius turėti ir skaityti. O nepakeičiamasis direktorius G. Ilgūnas, einantis jau 74-uosius metus ir direkcijoje dirbantis tik pagal autorinę sutartį (!), nes tokio samdomo darbo dėl amžiaus cenzo jam negalima dirbti pagal įstatymą, tų pačių nematomų jėgų už savo daugiametį patikrintą elgesį vertinamas ir pasodintas net į atsakingą ir svarbią Lietuvos nacionalinio radijo ir televizijos tarybos pirmininko kėdę, ir paskutiniame teismo posėdyje 2009 m. birželio 15 d., patenkinusiam „Versmės“ leidyklos ieškinį, teisėjo paklaustas nieko negalėjo pasakyti dėl Viešųjų pirkimų tarnybos prie Lietuvos Respublikos Vyriausybės įvardytų jo vadovaujamos institucijos padarytų įstatymo pažeidimų, elgėsi pabrėžtinai priešiška, o „Lietuvos valsčių“ serijos knygas menkinamai vadino Pilviškių seniūno atsiminimais...

Rėmėjai, „Lietuvos valsčių“ serijai skyrę 2 proc. savo metinės pajamų mokesčio sumos

Atsižvelgdamas į tai, kad „Lietuvos valsčių“ serijos istorijos ir tradicinės kultūros knygų leidyba yra nepelninga, valstybės, įstaigų ir asmenų remtina veikla, 2004 m. balandžio 7 d. Lietuvos Respublikos juridinių asmenų registro tvarkytojas viešajai įstaigai „Versmės“ leidykla yra suteikęs paramos gavėjo statusą.

Remiantis Lietuvos Respublikos gyventojų pajamų mokesčio įstatymo 34 str. 3 dalimi ir finansų ministro 2002 m. rugsėjo 25 d. įsakymu Nr. 305, gyventojai gali iki 2 procentų savo metinės pajamų mokesčio sumos skirti savo pasirinktoms įstaigoms ir organizacijoms, kurios pagal Labdaros ir paramos įstatymą turi teisę gauti paramą.

Apgailestaujame, kad čia negalime paskelbti atskirų rėmėjų skirtų sumų, nes valstybinė mokesčių inspekcija neteikia paramos gavėjams jokios informacijos nei apie konkrečius juos remiančius rėmėjus (vardus, pavardes), nei apie konkrečias atskirų rėmėjų 2 proc. sumas: metų gale mokesčių inspekcija paramos gavėjui vienu mokėjimu perveda visą visų jo rėmėjų paramos sumą, todėl kiekvieno konkretaus rėmėjo indėlis, priklausantis nuo jo gaunamų pajamų dydžio, lieka nežinomas.

2008 metų gruodį „Versmės“ leidyklos raštai su prašymais „Lietuvos valsčių“ serijai skirti iki 2 proc. savo 2008 m. pajamų mokesčio sumos buvo išsiųsti iš viso 640-iai asmenų. Šios paramos prašymas Sveikatos apsaugos bei Užsienio reikalų ministerijų iniciatyva išplatintas jų vidinio naudojimo intraneto tinkle ir taip paskelb-

tas visiems darbuotojams. Leidykla dėl šios asmeninės paramos „Lietuvos valsčių“ serijai raštu kreipėsi į visus LR Seimo narius (išsiųstas 141 prašymas, atsiliepė 4, parėmė 1), LR Ministrą Pirmininką (neatsiliepė, neparėmė), visus LR Vyriausybės narius (išsiųsta 13 prašymų, atsiliepė 2, neparėmė), Lietuvos tūkstantmečio minėjimo direkcijos darbuotojus (neatsiliepė, neparėmė), rajonų savivaldybių merus, seniūnijų seniūnus, įvairių kitų valstybės institucijų, įstaigų ir kt. vadovus (išsiųsti 52 prašymai, parėmė 16), samdomą darbą dirbančius „Lietuvos valsčių“ serijos knygų redaktorius (išsiųsti 33 prašymai, parėmė 2) ir serijos knygų autorius (išsiųsti 267 prašymai, parėmė 19), ankstesnius rėmėjus. Kartu su paramos prašymais buvo siunčiamos parngtos pildyti paramos skyrimo prašymo formos, apmokėto atgalinio siuntimo vokai, informacija apie „Lietuvos valsčių“ seriją ir „Versmės“ leidyklą.

2007 metų savo 2 proc. pajamų mokesčio sumos dalimi seriją parėmė 56 asmenys (bendra paramos suma 10 754,97 Lt):

„Versmės“ leidyklos bendradarbiai – Vingaudas Baltrušaitis, Violeta Barkauskaitė (1 proc.), Stanislovas Buchaveckas, Gabija Juščiūtė, Rasa Kašėtienė, Aloyzas Pranas Knabikas, Zita Kutraitė, Venantas Mačiekus, Aloyzas Petrašiūnas, Daiva Ramanekaitė, Donatas Rinkevičius, Vidas Sutkus; *„Lietuvos valsčių“ serijos autoriai* – Nijolė Andrejevienė, Algirdas Baliulis, Nerija Bartkutė, Rasa Bertašiūtė, Renata Endzelytė, Zenonas Garška, Rita Garškaitė, Ona Kažukauskaitė, Audronė Kiršinitė, Lilija Kudirkienė, Virginija Kvasaitė, Aurelija Malinauskaitė, Elona Mikučiauskaitė, Bronius Puzinavičius, Zosė Radžiuvienė, Antanas Rupeika, Marija Rupeikienė, Povilas Spurgevičius, Asta Steikūnienė (1 proc.), Jantina Stuokaitė, Jonas Šedbaras, Airina Šulskienė, Dana Tomkutė, Albinas Vaitonis, Ernestas Vasiliauskas, Saulius Žilinskas, Brigita Žuromskaitė (1 proc.); *kiti rėmėjai* – Evaldas Bernotas, Irmantas Bernotas, Rimutė Bernotienė, Gražina Drėmaitė, Aniceta Garšvienė, Juozas Jundulas, Margarita Kazakevičiūtė, Gintaras Lansbergas, Edita Lansbergienė, Jurgis Pakalka, Livija Joana Pakalkienė, Jūratė Rinkevičienė, Goda Rupeikaitė, Gerda Sutkuvienė, Jonas Šiaulys, Regina Vaitkevičienė, Vitolda Verikaitė.

2008 metų savo 2 proc. pajamų mokesčio sumos dalimi seriją parėmė 34 asmenys (bendra paramos suma knygos išleidimo metu dar nėra žinoma – ją sužinoti ir paramą gauti turėtume tik 2009 m. gale):

„Versmės“ leidyklos bendradarbiai – Giedrė Užumekaitė (1 proc.), Aloyzas Pranas Knabikas, Vidas Sutkus, Aivas Ragauskas, Aloyzas Petrašiūnas, Žilvytis Šaknys, Zita Kutraitė, Juozas Banionis, Henrikas Jasiūnas, Violeta Barkauskaitė (1 proc.); *„Lietuvos valsčių“ serijos autoriai* – Zenonas Garšva, Antanas Rupeika, Marija Rupeikienė, Algirdas Vaitonis, Jonas Šiaulys, Algirdas Baliulis, Julius Kanarskas, Audronė Kiršinitė, Elvyra Elena Straševičienė; *kiti rėmėjai* – Sigutė Gailienė, Ina Budrytė, Bronius Puzinavičius, Rimutė Bernotienė, Edgaras Kanapienis, Irena Kanapienienė, Gediminas Orlonas, Edmundas Mazėtis, Vitolda Verikaitė, Nijolė Andrejevienė, Gražina Drėmaitė, Vera Šedienė, Jonas Budreckas, Kazimieras Kuzmickas, Jūratė Sabeckienė, Almutė Armonavičienė.

Asmenvardžių rodyklė

4 687 vnt.

A

Abakevičiūtė Zosė 466
 Abarienė Ona 988, 1004
 Abariūtė Albina 456
 Abromavičius Bronius 1152
 Adamkienė Alma 544, 556
 Adamkus Valdas 556
 Adamoniai 390
 Adamonienė 347
 Adamonienė (Lokcikaitė) Emilija 390
 Adamonienė Aldona 347
 Adamonienė Anastazija 6, 11, 266, 338, 391, 547, 1166
 Adamonienė Bronė 363
 Adamonienė Eleonora 350
 Adamonienė Emilija 348
 Adamonienė Marijona 351
 Adamonienė Ona 337, 347, 965
 Adamonis 394
 Adamonis Aloyzas 213
 Adamonis Alvydas 347
 Adamonis Antanas 64, 348, 390
 Adamonis Balys 337, 392
 Adamonis Baliukas 381
 Adamonis Gintaras 347
 Adamonis Gintautas 364
 Adamonis Ignotas 876
 Adamonis Juozas 352, 361, 363
 Adamonis Karolis 346
 Adamonis Liudvikas 346, 347, 348, 360, 381, 389, 390, 965
 Adamonis Petras 329, 348, 350
 Adamonis Pranas 347
 Adamonis R. 828
 Adamonis V. 65, 68, 324, 337, 338
 Adamonis Vincas 350
 Adamonis Vytautas 334, 338, 547
 Adamonis Vytautas Jonas 6, 11, 392
 Adamonytė Alytė 329
 Adamonytė Birutė 348, 965
 Adamonytė Elena 338
 Adamonytė Julija 333, 338
 Adamonytė Karolina 346
 Adamonytė Ona 346, 965
 Adamonytė Valerija 325, 338, 348
 Adamonytė Viktorija 341
 Adomaitytė (Šaduikienė) 551
 Adomavičienė Emilija 1026
 Adomavičius Gintaras 535, 855
 Adomoniai 387
 Adomonienė Bronė 384
 Adomonienė Marijona 304
 Adomonienė Ona 303
 Adomonis Antanas 304
 Adomonis Balys 387, 388
 Adomonis Boleslovas 304
 Adomonis Jonas 448
 Adomonis Juozas 302, 384
 Adomonis Liudvikas 303, 389
 Adomonis Petras 304, 432, 433, 437
 Adomonis Romualdas 437
 Adomonis V. 393
 Adomonis Vytautas 681
 Adomonytė Aldona 437
 Adomonytė Antanina 437
 Adomonytė Janina 437

Adomonytė Marija 437, 467
 Adomonytė Ona 458
 Adomons Liudvikas 388
 Afanasjev D. 94
 Afanasjevas Paramonas 974, 988, 1004
 Agejevaitė Aleksandra 451
 Agejevas Fedoras 451
 Aglinskas 1061
 Aglinskas Stasys 433
 Agurkytė Violeta 1018
 Aidukas Česlovas 393, 546, 548, 553, 575
 Akramavičius Zenonas 267, 269, 271
 Alejūnas Romas 213
 Aleknaitė (Gaudzienė) Bronislava 531
 Aleknaitė Liusė 615
 Aleksandras II 99
 Aleksandrova V. D. 28, 34
 Aleksejevas Perfenas 475, 477
 Aleksiejeva Vasilisa 475
 Aleksiejus Konstantinas 520, 521
 Aleksiejus Kostas 157, 467, 479, 481, 490, 493, 513
 Aleksiejus Pranas 450
 Aleksiejūtė Danutė 467, 469
 Aleksišūnas Dominykas 534
 Aleksišūnienė Ona 589
 Ališauskaitė Aldona 469
 Ališauskaitė Valerija 448
 Ališauskas Andrejus 447
 Ališauskas Juozapas 340
 Ališauskas Petras 511
 Ališauskas Povilas 1155
 Ališauskas Vincas 459
 Ališauskas Vytautas 448
 Ališauskienė (Marcinkevičiūtė) Ona 962, 1025
 Ališauskienė Ona 6, 11, 282, 1166
 Ališauskienė Renė 680
 Altmanaitė Nesė 466
 Altmanas Abraomas 469
 Altmanas Boruchas 467, 469
 Altmanas Zalmantas 467
 Ambrazas A. 427
 Ambrazevičius R. 1112
 Ambrozaitis Pijus 597
 Amosejeva Matrona 475
 Amosejevas Michailas 475
 Anastazija Idaitė 338
 Andersenas H. K. 632
 Andrejeviėnė Nijolė 1172
 Andriejeva Luka 172
 Andrijanovaitė Uljana 451
 Andrijanovas Vasilijus 451
 Andrijauskaitė Marytė 315, 316
 Andrijauskienė Emilija 885, 889
 Andriūnaitė Ona 527
 Andriūnas 254
 Andriūnas Vladas 468
 Andriuskevičius Vytautas 467, 469
 Andriuskevičiūtė Teklė 213, 225
 Andriuskevičiūtė Valė 225
 Andrušonytė Janina 530
 Antanavičius Vladas 477
 Antanavičiūtė Jadvyga 468
 Antonovna Ulita 199
 Anužytė L. 87
 Aputis J. 633
 Araminaitė A. 645
 Araminaitė Dovilė 401
 Araminaitė I. 675
 Araminaitė Justina 560
 Araminaitė Rimgailė 650
 Araminas Alfonsas 1009
 Araminas Juozas 920
 Araminas Petras 444
 Araminas Povilas 920
 Araminas Vincentas 443, 469
 Araminas Petras-Žalgiris 212
 Araminas Vincas-Šermukšnis 212, 213
 Araminas Petras-Varnas 213
 Araminienė Emilija 885, 1026
 Araminienė Kastė 796, 920
 Arcimavičius Petras 437
 Ardišauskaitė Viktė 465
 Ardišauskas Jonas 465
 Ardizjauskas Leonas 491
 Areškienė (Zdanevičiūtė) Genė 597
 Arlauskaitė Valerija 360
 Arlauskas 1058
 Arlauskas Vladas 357
 Arminas Vytautas 329, 330
 Arminienė Julija 329
 Armonavičienė Almutė 1172
 Artiņomova S. 431
 Arulienė Leokadija 446
 Astratovas Jerofiejus 134, 135
 Astrauskaitė Emilija 467
 Astrauskaitė Marija 469
 Astrauskas Albinas 467, 469
 Astrauskas Antanas 255
 Astrauskas Jonas 448
 Astrauskienė Adelė 988, 1004
 Ašmega 895
 Ašmega Kazys 171
 Augaičiai 265, 386, 389, 1054
 Augaitienė 238, 239
 Augaitis 239
 Augaitis Albinas 468
 Augaitis Vincas 265, 265, 266, 354, 385, 390
 Augienė Akvilina 354
 Augytė Valerija 1052
 Augulaitė Elena 288
 Augulis Antanas 491
 Augulis Lionginas 288
 Augulis Romualdas 288
 Augulius Kazys 288
 Augustas II 91
 Augustas Žygimantas 87, 88
 Augustinaitis Andrius 560
 Aukštakojienė Zofija 1017
 Aukštakojytė Agota 465
 Aukštakojytė Albina 465
 Aukštakojytė Anelė 466
 Avizienienė (Mezginaitė) Julija 320, 323, 324, 964
 Avyžius J. 597, 635

B

Babilūtė J. 590
 Bacevičiūtė Regina 797
 Bacionienė Janina 948
 Bagdanova 524
 Bagdonaitė Anelė 351, 353
 Bagdonaitė E. 82
 Bagdonaitė Elena 437, 441
 Bagdonaitė Ona 341, 389
 Bagdonaitė Teofilė 442
 Bagdonas Antanas 469, 964
 Bagdonas Balys 459

- Bagdonas Juozas 172
 Bagdonas Steponas 322
 Bagdonas Vincas 142
 Bagdonienė (Žuklytė) Irena 1155
 Bagdonienė Laima 680
 Bagdžiūnas Motiejus 135
 Bajoraitė Bronė 458
 Bajoraitė Eleonora 560
 Bajoraitė Janina 652
 Bajoraitė Ona 458
 Bajoras A. 170
 Bajoras Gintautas 680
 Bajoras Povilas 170, 177
 Bajoras R. 155
 Bajoras Vilius 640
 Bajorienė (Miniotaitė) B. 423
 Bakanas 386
 Bakanavičienė Vilhelma 655
 Bakanavičius Egidijus 657
 Bakanavičius Stasys 655, 661
 Bakšys 562
 Bakšys Alfonsas 433
 Bakšys Jonas 224
 Bakšys Vytautas 443
 Bakšys Jonas-Dėdė 213
 Bakutienė (Andrijauskaitė) Marytė 392
 Bakutienė (Eigminaitė) Emilija 919, 941
 Bakutienė Emilija 309, 315
 Bakutienė Marijona 957
 Bakutienė Marytė 266
 Bakutis Albinas 389
 Bakutis Antanas 380, 389, 941, 957
 Bakutis Vincas 957
 Bakutis Vytautas 315, 316, 919
 Bakutytė Antanina 314
 Bakutytė Elena 319
 Bakutytė Marytė 957
 Bakutytė-Mackonienė V. 426
 Balaišienė (Ruzgutė) Irena 958
 Balaišienė Nijolė 405
 Balčikonienė 518
 Balčikonytė Irena 465
 Balčiūnaitė (Tamoliūnienė) Ona 320
 Balčiūnaitė Adelaida 458
 Balčiūnaitė Akvilė 456
 Balčiūnaitė Apolonija 343, 437
 Balčiūnaitė Bronė 469
 Balčiūnaitė Emilija 342, 458
 Balčiūnaitė Janina 275
 Balčiūnaitė Karolina 343, 389, 390
 Balčiūnaitė Kastutė 334, 391
 Balčiūnaitė Konstancija 1009, 1017
 Balčiūnaitė Malvina 436
 Balčiūnaitė Rožė 438
 Balčiūnaitė Stefa 458
 Balčiūnaitė Valerija 343
 Balčiūnas Albinas 343, 433, 458
 Balčiūnas Andrius 437, 469
 Balčiūnas Antanas 302, 304, 343, 384, 387
 Balčiūnas Balys 342, 343, 1155
 Balčiūnas Ignas 1155
 Balčiūnas J. 50, 318
 Balčiūnas Jočys 254
 Balčiūnas Jonas 361
 Balčiūnas Juozas 304, 317, 357, 381, 383, 387, 919, 964
 Balčiūnas Kazys 213
 Balčiūnas Petras 305, 447, 473
 Balčiūnas Romualdas 964, 965
 Balčiūnas Vytautas 166, 358
 Balčiūnas Vladas 342
 Balčiūnienė Bronė 948
 Balčiūnienė Emilija 304, 317
 Balčiūnienė Gražina 8, 13, 833, 1166
 Balčiūnienė Marijona 1009
 Balčiūnienė Monika 305
 Balčiūnienė Stasė 363, 795, 919, 964
 Baleišis Gerardas 467
 Balevičienė J. 34
 Balikienė Monika 8, 14, 677, 997, 1027, 1034, 1035, 1166
 Balyš J. 60, 64, 77
 Balytė Juzefa 493
 Baliūkaitė Valerija 477
 Baliulis Algirdas 5, 10, 17, 86, 87, 1166, 1172
 Balkevičienė Dalia 62
 Balnanosis J. 71
 Balnanosis Juozas 454, 455
 Balsevičiūtė Virginija 1023
 Baltakys Darius 224
 Baltmanis Janis 226
 Baltrukėnaitė Anelė 450
 Baltrukėnas Jonas 437
 Baltrukėnas Petras 437
 Baltrūnaitė Aldona 547
 Baltrūnaitė Elena 458
 Baltrūnas Boleslovas 1009
 Baltrūnas Juozas 458
 Baltrūnas Vytautas 458
 Baltrušaitis Vingaudas 8, 13, 873, 1166, 1172
 Baltruškaitė A. 841
 Baltušis Juozas 681
 Baltušis Kazimieras 213
 Baltušis Vladas 213
 Baltuškaitė A. 274
 Baltuškienė (Strungytė) Valentina 635
 Balužis Juozas 142, 807
 Balužytė Teofilija 311
 Balužytė Valė 447
 Banevičiūtė Stefanija 75, 79, 156, 434, 435, 467, 480, 493, 520, 521
 Banionis Juozas 1172
 Banytė (Kesylienė) Ermina 532
 Baradinskienė Jūratė 18
 Baralkinas Mauša 467
 Baranauskaitė (Čelkienė) Genė 213
 Baranauskaitė Angelė 1017
 Baranauskaitė Elena 442
 Baranauskaitė Emilija 441, 530
 Baranauskas 671
 Baranauskas A. 1047
 Baranauskas Antanas 158
 Baranauskas Apolinaras 248
 Baranauskas Balys 441
 Baranauskas Bronius 447
 Baranauskas Izidorius 142
 Baranauskas Juozas 657
 Baranauskas Kazimieras 911
 Baranauskienė Elena 256
 Baranauskienė Venslovija 665
 Baranovaitė Agripina 469
 Baranovas Petras 199
 Baranovienė Alina 616
 Baranovskij V. 730
 Barauskaitė Laima 530
 Barauskas A. 166
 Barauskas Juozas 172
 Baravikas Elijas 467
 Baravikas Tuvjė 467
 Barčienė Genė 535
 Barilkinas Šneiris 467
 Barkauskaitė Ona 467
 Barkauskaitė Stasė 467
 Barkauskaitė Violeta 18, 1172
 Barkauskas Vytautas 1062
 Barkovskytė S. 675
 Baronaitė Salomėja 442, 443
 Baronas J. 63
 Baronas Jonas 474, 494
 Barsukovas Petras 526
 Baršauskas J. 472
 Bartkaitė Marija 449
 Bartkutė Nerija 1172
 Bartulis Juozas 961
 Barzdaitė (Masilionienė) Liucija 524
 Basalykas A. 26, 34
 Baškienė Aksinija 1009
 Baubonis Z. 48
 Baukienė 202
 Baukys Juozas 467, 468
 Baukytė Valerija 467
 Beinartas Berelis 469
 Bekintis Vaclovas 213
 Belanoška Jonas 925, 931
 Belazarienė Vincenta 560
 Beliajeva Praskovja 974
 Beliauskas Pranas-Komendantas 213
 Beliūnas Augustas 57
 Benyamin-Gotel Zak 186
 Benotaitė Marija 457
 Benzalauskaitė Zita 275
 Berilkanaitė Taibė 466
 Bernotas Evaldas 1172
 Bernotas Irmantas 1172
 Bernotavičius Vladas 213
 Bernotienė Rimutė 1172
 Bertašienė Emilija 692
 Bertašius A. 490
 Bertašius Julius 252, 871
 Bertašiūtė Rasa 1172
 Bialozoras Kristoforas 89
 Bialozorienė (Giedraitytė) Jadvyga 89
 Bičer A. 641
 Bielavičienė Julija 1036
 Bielavičius Andrius 91
 Bieliauskaitė Marytė 655
 Bieliauskas P. 228
 Bielinis Kipras 173
 Bieliūnaitė Antanina 438
 Bieliūnaitė Elena 437
 Bieliūnaitė Germa 564, 565
 Bieliūnaitė Monika 467
 Bieliūnas 198, 562
 Bieliūnas Algimantas 666
 Bieliūnas Andrius 92, 402, 431, 796, 807, 911
 Bieliūnas Ignas 298
 Bieliūnas Jonas 437, 458, 525, 666
 Bieliūnas Povilas 466
 Bieliūnas Zacharas 92
 Bieliūnienė Adelė 1009
 Bieliūnienė Emilija 1004
 Bieliūnienė Ina 633, 635
 Bieliūnienė Marijona 803
 Bieliūnienė Ona 665
 Bieliūnienė Valė 807

- Biliūnienė Z. 403, 675
 Bigota Antanas 467
 Bigotaitė Emilija 467
 Bylienė Dana 652
 Biliūnaitė Janina 469
 Bimba Zenonas 447
 Bimbienė Rasa 535
 Bimbienė Stasė 213
 Binkauskienė B. 664
 Binkevičiūtė Klementina 444, 447, 490
 Binkis 620
 Binkis Kazys 396, 537, 538, 570, 585, 586
 Bira Vladas 450
 Biraitė L. 675
 Biraitė Stefanija 437
 Biriene St. 664
 Birkus Antanas 200
 Birutavičius Vincas 428, 604
 Birutavičius Vincentas 95
 Birutienė Judita 553–555, 560
 Biržis P. 673
 Bislys 386
 Bislys Jonas 213
 Bislys-Tūzas Balys 213
 Bislytė (Norkūnienė) Antanina 524
 Bislytė Antanina 494, 524
 Bitinaitė Stasė 547
 Blauzdavičiai 607
 Blauzdavičius Vytautas 469, 525
 Blauzdavičiūtė Nijolė 525, 527
 Blazarėnienė Stasė 8, 13, 913, 1166
 Blaževičius 252
 Blaževičius Balys 252
 Blaževičius Mykolas 437
 Blaževičius P. 192, 725, 730
 Blaževičiūtė 598
 Blaževičiūtė Emilija 437
 Blaževičiūtė Valerija 437
 Blažys 872
 Blažys P. 560
 Blažytė Baužienė Danutė 4
 Blynas G. 79
 Bliūdžius Antanas 452
 Bliūdžius Jonas 452
 Bliūdžiūtė Antanina 452
 Bliūdžiūtė Birutė 525
 Bliūdžiūtė Kostė 452
 Blumentalis Oskaras 95
 Bliznikas Tomas 399
 Bliznikienė (Malalaitė) Regina 551, 553, 559
 Bloškis Vidmantas 557, 560
 Bluzma Gunaras 224, 225, 231
 Bobinaitė Agafja 451
 Bobinaitė Eugenija 468
 Bobinas Grigorijs 451
 Bobinas Jonas 451
 Bobulienė K. 675
 Boguševičius Jonas 467
 Bojaras Juozas 141
 Bolužytė Kazimira 467
 Borunovaitė Agripina 467
 Borunovaitė Zina 466
 Borunovas Petras 465
 Borunovas Vasilijus 466
 Brakauskaitė (Didelienė-Vaičiulienė) Janina 668
 Brakauskas Antanas 156
 Brakauskas Bronius 668
 Brakauskienė Anastazija 668
 Braknienė 424
 Braknienė (Kirkšnelytė) Petronėlė 424
 Braun-Blanquet J. 34
 Brazaitis Dž. 41
 Brazauskas Algirdas 558
 Brazauskas Mykolas Algirdas 1169
 Brazdžionis B. 635
 Brazdžiūnaitė Stanislava 494
 Braziūnas Juozas 493
 Braželytė Ona 346
 Bražėnienė (Tumėnaitė) Odetta 399
 Braževičienė Marijona 1009
 Braževičius Antanas 447, 469
 Bredikis Motiejus 90
 Breivė Adolfas 770
 Brirėtonaitė Valė 465
 Broniušas Bronius 213
 Bruzgienė Irina 477
 Bruzgis Adolfas 476
 Bruzgytė Gabija 9, 14, 18
 Bružas A. 564
 Bružkys 252
 Bružkienė Karolina 692
 Bubnys Arūnas 4
 Bubnys Vytautas 590, 626
 Bucevičienė Ona 302
 Buchaveckas Stanislovas 7, 12, 18, 478, 486, 488, 493, 1166, 1172
 Bucininkienė (Kvedarėlytė) Ona 833
 Bucininkienė A. 833, 834, 835, 836, 837, 839
 Bucininkienė O. 840
 Bučiūnaitė Adelaidė 444
 Bučiūnaitė Aelė 443
 Bučiūnas Petras 465
 Bučiūnienė 420
 Bučiūnienė Viktorija 420
 Budreckas Jonas 1172
 Budrevičiūtė Regina 469
 Budrienė Julijona 335
 Budrys 386
 Budrys A. 326, 328
 Budrys Jonas 378, 392
 Budrys Juozas 377
 Budrys Zakarijus 335
 Budrytė 334
 Budrytė Akvilina 433
 Budrytė Elena 335, 378
 Budrytė Ina 1172
 Budrytė Karolina 327
 Budrys Alfredas 334
 Budzilienė E. 892
 Budzilienė Elena 892
 Budzilienė Emilija 890
 Būga K. 71, 81
 Bugailiškytė Nastė 456
 Buidovaitė Lilija 650
 Buidovienė Liolė 650
 Buinickis Jonas 90
 Buinickis Stanislovas 91
 Bukauskaitė Aldona 467, 469
 Bukauskas Romualdas 469
 Bukeika Antanas 1009
 Bukelskis E. 824, 825, 826
 Bulavas Jonas 625
 Bulavienė Mikalina 172
 Buliukas Antanas 1026
 Bulka A. 211
 Bulka Jeronimas-Gintaras 212
 Bulka Juozas-Skraijūnas 211
 Bulovas Jonas 535, 544
 Būnas Iršelis 431
 Bunas Rachmilas 469
 Bunevičiūtė Nijolė 653
 Buninas 225, 226
 Buninas M. 225
 Bunys Vilius 661
 Burakova Praskovja 974, 988
 Burakovas Konstantinas 974, 988, 1004
 Burkšaitienė L. 1109
 Burlandas Markas 100
 Burneikienė Milda 534
 Burokaitė J. 426
 Burokas Albinas 771
 Busilas 895
 Busilas A. 422
 Busilas Antanas 399, 662, 1155
 Busilas Apolinaras 810
 Busilas Juozas 213
 Busilienė 547
 Bušelevičius 518
 Bušelevičius Mordchelis 466, 493
 Buteikai 560
 Buteikienė Agota 796
 Butėnaitė Sofija 494
 Butėnas Audrius 657
 Butėnas Gintautas 653
 Butėnas Jonas 469
 Būtėnas Petras 1111
 Butėnienė Zita 399, 635, 662
 Butkevičius Jurgis 244, 263, 264
 Butkevičius Justinas 245, 263
 Butkevičius Vilhelmas 263
 Butkevičiūtė Ona 441
 Butkus Petras 664
 Butkus Jonas 437
 Butvilaitė Rasa 4
 Buziliauskas J. 587
 Buzorius Antanas 433

C

- Calytis 225
 Cesleckaitė Vanda 495
 Chaimavičiūtė Baseivė 466
 Chaimovičius Michelis Davidas 469
 Chainauskaitė Bronė 455, 456
 Charikas O. 153
 Charita Abraomas 469
 Chmelevskis 606
 Chmieliauskas Mykolas 489
 Chroščiskos 100
 Chšanavičius Eugenijus 469
 Cibulskas Albinas 267
 Cibulskytė Marija 361
 Cijunėlytė Filomena 456, 492, 493
 Cinauskas V. 625
 Cirtautienė Dana 652
 Cronquist 31
 Cveigornas Jakovas 153
 Cveigornas Jokūbas 155
 Cvetkovas Petia 205
 Cvirka Petras 266, 631, 641

Č

- Čarkauskas Martynas 424
 Čebilienė Kotryna 480, 481
 Čebilius Jonas 213
 Čebilius Steponas 445, 465, 480, 518–520
 Čebilytė Jadvyga 464

- Čebilytė Marija 466
 Čebilytė Monika 466
 Čechovas A. 587
 Čėčėnaitė Malvina 489
 Čėgytė Genovaitė 467, 469
 Čėičėnė 554
 Čėičėnė Janina 395
 Čėičėnė Joana 553, 580
 Čėida Bronius 562, 598, 602, 603
 Čėlakis Alfonsas 214
 Čėlakis Antanas 214
 Čėlakis Jonas 450
 Čėlakis Vytautas 450
 Čėlakis Vladas 214
 Čėlkytė Germa 526, 527, 528
 Čėlkytė Nastė 450
 Čėlkytė-Skeivėlienė Juvencija 466, 492
 Čėlkytė Sofija 445
 Čėlkytė Stefanija 450
 Čėlkytė Veronika 450
 Čėlkytė Vincenta 451
 Čėpas Andrius 492
 Čėpas Danielius 433, 434
 Čėpas Mindaugas 873, 881
 Čėpelis Jonas 214
 Čėpėnaitė Rožė 813
 Čėpėnas Kazys 813
 Čėponis Jonas 265
 Čėpukaitė-Matiukaitė Zofija 477
 Čėpukas Pranas 803, 966
 Čėrauskienė Emilija 1150
 Čėrbulėnas K. 853
 Čėrnogolovėnaitė Dalia 508, 510, 512, 873, 877, 880, 881, 883
 Čėrškus Aleksas 170
 Čėrškus Alfonsas 525
 Čėrškus Evaldas 1155
 Čėrškus Jonas 803
 Čėrškus Juozas 966
 Čėrškus P. 178
 Čėrškus Pranas 803
 Čėrškus Robertas 873, 874
 Čėrškutė Marija 525
 Čėrškutė Stefanija 526
 Čėtkauskas V. 171
 Čėibilis Steponas 140, 153
 Čėibiras Juozas 211
 Čėibirienė Paulina 212
 Čėičelis Jonas-Tėvas 211
 Čėičėnskaitė (Guzėlienė) Adelė 640
 Čėičėnskaitė A. 641
 Čėičėnskienė Elena 354, 1009
 Čėičėnskienė Ona 1009
 Čėinėkaitė Bronė 442
 Čėiomenienė Paulina 988, 1004
 Čėiominas Antanas 803
 Čėypaitė Aldona 608, 652
 Čėiplis-Vijūnas K. 585, 587
 Čėyrpas Baltramiejus 90
 Čėyrpas Mykolas 92
 Čėirpienė Jadvyga 1009
 Čėirpus Jonas 214, 465, 666, 807
 Čėyrpus Mykolas 91
 Čėirpus Vladas 1026
 Čėirputė Jadvyga 1009
 Čėirputė Lionė 465
 Čėiurlionis M. K. 591
 Čėiurlys Antanas 460
 Čėižėkaitė Bronė 464
 Čėižėkaitė Lionė 465
 Čėižėkas P. 488, 489
 Čėižėkas Stasys 465
- D**
 Dagys J. 669
 Dagys Viktoras 8, 13, 1005, 1166
 Dagytė Elena 490
 Dagytė Gražina 1005
 Daimienė Regina 673
 Dainienė Zita 404
 Dainys Antanas 1036
 Dainys Gintautas 224
 Dainys Vladas 468
 Dainys Antanas-Barzda 214
 Dainytė Birutė 254
 Dainius Andrius 466
 Dakanis B. 50
 Dambrauskaitė 551
 Dambrauskas Antanas 1155
 Dambrauskas Dominykas 782
 Dambrauskas Jonas 302, 341, 385, 404, 405
 Dambrauskas Petras 341, 386, 919
 Dambrauskienė (Bagdonaitė) Ona 488
 Dambrauskienė Viktorija 302
 Daminauskaitė Marija 465
 Daminauskas Ignas 466
 Daminauskas Pranas 214, 465
 Daminauskas Vladas 214, 466
 Danienė Dalia 405
 Danienė Emilija 1009
 Danienė Jurgita 650
 Danienė Teklė 940, 941
 Danienė Zofija 948
 Danilovaitė (Balčiūnienė) Genė 678
 Danys 214
 Danys Alfonsas 399, 590, 631, 672, 673, 676, 1155
 Danys Jonas 214
 Danys Juozas 444, 458
 Danis Jurgis 399, 1155
 Danys Kazys 940, 941
 Danys Petras 443
 Danys Vytautas Bronius 444
 Danytė Kazimiera 444
 Danytė Marytė 920
 Danytė Ona 466
 Danytė Veronika 444
 Darius S. 724
 Daščioraitė Alma 329, 372, 374, 790
 Daščioraitė Elena 256
 Daščioraitė Eleonora 448
 Daščioraitė Jūra 329, 952
 Daščioras 198
 Daščioras Antanas 794
 Daščioras Jonas 248, 255 Juozas
 Daščioras Juozas 255, 256, 267, 310, 1064
 Daščioras Petras 1064
 Daščioras Pranas 371, 387
 Daščiorienė 380, 387
 Daščiorienė (Dulkytė) Anastazija 256
 Daščiorienė (Lokcikienė) Zofija 795
 Daščiorienė Anastazija 256
 Daščiorienė Regina 255, 256, 310
 Daščiorienė Zofija 327
 Daudžvardis Flarijonas 214
 Daugėla A. 428
 Daugėla Aleksas 931
 Dauginytė Birutė 621
 Daugudis V. 48
 Dauguvietis B. 537
- Daukantas S. 923
 Daukšas Antanas 491
 Daunys S. 42, 52, 68, 70
 Daunys J. 83
 Davaina 87
 David R. 186
 Degteriovas Vasilijus 189
 Degutis Balys 1058
 Degutis V. 675
 Degutis Vytautas 792
 Degutytė Eleonora 790, 792
 Degutytė Valerija 327
 Deksnienė (Katinauskaitė) G. 631
 Deksnienė Gražina 7, 12, 18, 580, 590, 591, 594, 604, 618, 628-632, 637, 1166
 Deksnienė Zofija 336
 Deksnys 562
 Deksnys Algirdas 770
 Deksnys Apolinaras 336
 Deksnys Jonas 304, 336, 384, 388
 Deksnys Pranas 156
 Deksnys Vincas 450, 508
 Deksnytė Emilija 304
 Delbrauskas Vilhelmas 165
 Didėlienė Kostė 803, 966
 Didėlienė Liucija 966, 1026
 Didėlienė Rozalija 368
 Didėlienė Stasė 1009
 Didelis Albertas 442
 Didelis Antanas 441
 Didelis Balys 466
 Didelis Izidorius 465
 Didelis Jonas 82, 441
 Didelis Juozas 465, 1026
 Didelis Petras 140
 Didelis Pranas 441
 Didelis Vytautas 1026
 Didėlytė Anelė 441
 Didėlytė Emilija 464
 Didėlytė Judita 469
 Didėlytė L. 65
 Didėlytė Malvina 469, 527
 Didėlytė Marija 441
 Didėlytė Mika 465
 Didėlytė Milda 527
 Didėlytė Viktė 165
 Didžiokaitė Regina 672
 Didžiokas Edvardas 464
 Dieninis Bronius-Antaniokas 214
 Digaitytė Gražina 873
 Dijokienė Akvilė 1009
 Dikensas Č. 606, 620
 Dilienė Liuda 988
 Dilys Algirdas 525
 Dilytė Genovaitė 438
 Dimbelis Jonas 90
 Diržienė Emilija 988, 1004
 Diržienė Marijona 988, 1004
 Diržys Juozas 426
 Diržytė D. 605
 Diržytė Julija 437
 Diulinas Piotras 974
 Domijonaitienė Palmyra 399
 Dominaitienė Valė 653
 Dominauskas Vladas 224
 Dorondovas Grigorjevičius Jevsejus 192
 Dovydaitis Jurgis 1111, 1147, 1153
 Drazdovskis Voldemaras 224
 Dreizeris 606
 Drejerytė Irida 873, 879
 Drėmaitė Gražina 1172

- Drilingas Antanas 467
 Driskienė (Driskiūtė) Antanina 823
 Driskienė (Mezginaitė) Elena 891
 Driskienė (Vaicekauskaitė) Uršulė 962
 Driskienė Aldona 293
 Driskienė Elena 293, 334, 386, 389
 Driskienė Emilija 335
 Driskienė Rima 692
 Driskienė U. 872
 Driskienė Veronika 1009
 Driskius 381
 Driskius Alfredas 334, 335
 Driskius Algis 293
 Driskius Antanas 156, 214
 Driskius B. 871
 Driskius Eugenijus 334, 335
 Driskius J. 871
 Driskius Jonas 302, 305, 318, 334, 335, 393
 Driskius Klaudijus 7, 8, 13, 41, 42, 44, 46, 50, 68, 72, 228, 229, 230, 268–273, 293, 367, 368, 382, 412, 497, 498, 501, 502, 677, 684, 688, 689, 690, 691, 692, 738, 739, 742, 743, 773, 780, 808, 871, 872, 892, 893, 894, 922, 962, 973, 1155, 1166
 Driskius P. 832
 Driskius Petras 290, 293, 295, 368, 828, 830, 831, 939, 947, 956, 962, 965
 Driskius Romualdas 290, 298
 Driskius Valentinas 289
 Driskius Vladas 214, 334
 Driskiūtė Adelė 292
 Driskiūtė Juzefa 290
 Driskiūtė Liucija 352
 Driskiūtė Marijona 290
 Driskiuvienė Asta 8, 13, 1018, 1166
 Driskiuvienė Elena 790
 Driskiuvienė Živilė 7, 8, 13, 637, 797, 963, 1166
 Drivackaitė Sora Musė 467
 Dronseikaitė Regina 470, 471
 Dručkienė Anastazija 885
 Dručkienė Anelė 1009
 Dručkienė Angelė 341
 Dručkienė Asta 341
 Dručkienė Daiva 342
 Dručkus Albinas 447
 Dručkus Andrius 6, 11, 18, 207, 211, 213, 224, 230, 233, 367, 399, 549, 581, 592, 593, 622, 623, 637, 677, 682, 683, 1166
 Dručkus Balys 207, 214
 Dručkus Jonas 342
 Dručkus Juozas 208, 215
 Dručkus Kazimieras 803, 912, 1009, 1017
 Dručkus Andrius-Kerštas 214
 Dručkus Martynas 341
 Dručkus Petras 215, 448, 633
 Dručkus Povilas 341
 Dručkus Pranas 215, 339, 341
 Dručkus Saulius 341
 Dručkus Vytautas 448
 Dručkus Albinas-Sünus 214, 226
 Dručkus Vytautas-Šernas 211, 212, 215
 Dručkutė Aldona 215
 Dručkutė Anelė 469
 Dručkutė Marijona 375
 Dručkutė Ona 447
 Dručkutė Sofija 448
 Dručkutė Stasė 458
 Dručkutė Zina 652
 Dručkutė Virginija Antanina 215
 Dručkuvienė (Mezginaitė) Daiva 389
 Dručkuvienė Daiva 405
 Dručkuvienė Jeroslava 885
 Drūtienė (Ruzgutė) Birutė 958
 Dubiauskas Chaimas 467
 Dubickas Jonas 1169
 Dubrindis Alfonsas 524
 Dubrindis Vytautas 492
 Dūdaitė L. 841
 Dudavičius Arūnas 684
 Dugnas J. 171
 Duklienė (Kazlauskaitė) Marijona 950
 Duklytė Karolina 290
 Duklytė Ona 370
 Duklytė Rozalija 290
 Duklytė Verutė 290
 Dumbrasukienė Emilija 988, 1004
 Dumbris Alfonsas 224
 Dundulienė P. 923, 928
 Dundulis B. 87
 Duogys Vincas 67
 Dzekonskis Tadas 753
 Dzidas Izidorius 381
 Dzimida Jonas 466
- ## E
- Efimova O. 553
 Eidukas V. 422
 Eigminai 199, 206, 308, 381, 387, 388
 Eigminaitė Angelė 307
 Eigminaitė Bronė 458
 Eigminaitė Eleonora 458
 Eigminaitė Karolina 448
 Eigminaitė Ona 447
 Eigminaitė Valerija 458
 Eigminaitė Veronika 357
 Eigminas 198, 384, 385
 Eigminas A. 302, 308–311, 382, 386, 387, 389
 Eigminas Albinas 6, 11, 18, 241, 261, 274, 302, 308, 381, 390–392, 677, 1053, 1166
 Eigminas Antanas 303, 307, 308, 309, 380, 382, 386, 389, 919, 941
 Eigminas Benjaminas 458
 Eigminas Edvardas 307, 309, 941
 Eigminas Izidorius 957
 Eigminas Jonas 308, 310, 311, 360, 385
 Eigminas Julius 447
 Eigminas Juozas 6, 11, 267, 308, 360, 384, 965
 Eigminas Kazimieras 9, 14, 1067
 Eigminas Kęstutis 308
 Eigminas Pranciškus 308, 1155
 Eigminas Stasys 458
 Eigminas Viktoras 267
 Eigminas Viktoras 448
 Eigminas Vincas 308
 Eigminas Vytautas 308, 309
 Eigminas Vladas 254, 265, 361, 362, 952, 964
 Eigminienė 383
 Eigminienė (Eigminaitė) Angelė 941
- Eigminienė (Vasiliauskaitė) A. 310
 Eigminienė Aleksandra 6, 11, 389
 Eigminienė Angelė 308–310, 381, 382, 919, 941, 964
 Eigminienė Elena 307
 Eigminienė Eleonora 362, 792
 Eigminienė Liuda 792, 796, 920, 988, 1004, 1017
 Eigminienė Liula 1022
 Eigminienė Veronika 307, 309
 Einoris V. 689
 Eismontas Antanas 704
 Eitmanavičius Jonas 267
 Elizarovičius Venalijus 203
 Elniošis Albinas Antanas 437
 Endzinas A. 422, 423
 Engelsas 667, 678
 Erbredaitė Zofija 457
 Erbreideris Petras 298
 Ermanaitė Hana 467
 Ermanaitė Mina 467
 Ermanaitė Sara 467, 468
 Ermanas Heisachas 468
 Ermanas Henachas 467
 Ermanas Šajelis 467
 Ermanienė 520
 Erminaitė Chaja 466
 Erslovas Aleksandras 467
 Erslovas Balys 467
 Erslovas Vladas 469
 Esmaitis 483
 Ezerskai 355
 Ezerskaitė Petronėlė 355
 Ezerškas Antanas 353, 965
 Ezerškas Balys 354
 Ezerškas Jonas 355, 356
 Ezerškas Juozas 302, 354, 355
 Ezerškienė Ona 355
 Ezerškienė Stanislava 355, 356
 Ezerškienė Stasė 354
- ## F
- Farberis Izraelis 467
 Fedotova Jelena 974
 Fedotova Zinaida 974
 Fedotovas Filimonas 451
 Ferdinandas Elzasas 57
 Finlandskis 769
 Fiodorovas Michailas 188
 Flaksmanaitė Taibė 466
 Fleišerytė Basė 466
 Fleišerytė Frumė 469
 Fleišnytė Fruma 467
 Frezė A. 421
 Frezė Aleksandras 135
 Fričas J. 225, 226, 228
 Fridmanaitė Beilė 467
 Fridrichas III 56
 Fronckus 90
- ## G
- Gačioniai 386
 Gačionienė (Kulytė) Marytė 941
 Gačionis Alfonsas 941
 Gafn Jaakov R. 186
 Gaidamavičius Stasys 215
 Gaigalas Algirdas 4
 Gaigalas Leonas 446
 Gailienė Sigutė 1172
 Gailiūnas Bronius 472, 494
 Gaižutis Algirdas 4
 Galferis Ickas 467

- Galinis V. 26, 27, 34
Galinskas Pranas 531, 532, 534, 541, 542, 588
Galinskienė Malvina 531, 534
Galvanauskienė Aldona 534
Galvelienė Bronė 948
Galvelienė Emilija 889, 1009
Galvelienė Ona 363
Galvelienė Snieguolė 631
Galvelis 381, 382, 386
Galvelis Algimantas 316, 380, 919
Galvelis Antanas 74
Galvelis Bronius 383
Galvelis Juozas 256
Galvelis Petras 140, 141, 215, 315, 380, 382, 383
Galvelis Povilas 466
Galvelis Steponas 653
Galvelytė Elena 447, 525
Galvelytė Janina 447, 469
Galvelytė Marijona 345
Galvelytė Ona 380, 919
Galvydis Antanas 547
Galvonaitė Stasė 441
Galvonaitė Zofija 318
Garbaskas Antanas 468
Garbaskas M. 172
Garbaskas Mykolas 172
Garnelienė Marytė 664
Garnelis Arnoldas 395, 664
Garnelis Kazys 988, 1004
Garnelis Norbertas 482, 486, 488, 495
Garnelis Alfredas-Čigonas 211, 212, 215
Garnelis Petras-Pitrėnas 455
Garnelis Edvardas-Šarkiukas 215
Garnelytė Adelė 456
Garnelytė Teklė 455
Graška Zenonas 1172
Garškaitė Rita 8, 13, 841, 1166, 1172
Garšva Virginijus 741
Garšvienė Aniceta 1172
Garunkštienė Jolanta 580
Garunkštis A. 31, 34
Garunkštytė (Tarvydienė) 551
Garuolienė Adelė 920, 948
Garuolienė Teofilija 1017, 1022
Garuolis Bernardas 441
Garuolis Juozas 450
Garuolis Kazys 245
Garuolis Pranas 215
Garuolis Vincas 431
Garuolis Vladas 459
Garuolytė (Murauskienė) Aldona 527
Garuolytė Adelė 450
Garuolytė Aldona 528
Garuolytė Elena 334, 392
Garuolytė Rožė 450
Gasiūnaitė Eleonora 469
Gasiūnaitė Laima 352
Gasiūnas Balys 469
Gasiūnas Jonas 252, 350, 352, 965
Gasiūnas Pranas 256
Gasiūnienė Eleonora 352, 965
Gaščenkovaitė Marija 467
Gaška Alfonsas 79
Gaučienė Bronė 554, 560
Gaučys Ksaveras 449
Gaudžė Alfredas 635
Gaudzienė (Aleknaitė) Bronislava 532
Gaulienė Leonorija 371
Gaulytė Rozalija 370
Gavelis A. 73
Gavėnaitė Birutė 527
Gavėnavičienė Janina 534
Gavėnavičiūtė Ramunė 1110
Gavrilova Jefrosija 974
Gavrilova Marija 974
Gavrilova Regina 585
Gediminas Steponas 540
Gedvilas Mečislovas 529
Gedžiūtė Ona 172, 204
Gegelevičienė (Čepėnaitė) Rožė 892
Gegelevičienė Anastazija 948
Gegelevičienė R. 891, 892
Gegelevičienė Rožė 890, 891
Gegelis Petras 288
Gegelytė Liudvika 363
Gegelytė Ona 447
Geidonaitė I. 675
Geišė Rapolas 603
Geležauskas Albinas 531, 533, 566, 600, 601
Genevičius Juozas 1155
Gentvilis Danielius 469
Gentvilis Romualdas 467
Gerikaitė (Stabulevičienė) Eugenija 527, 528
Germanas Simonas 467
Gernienė 658
Gernienė Ana 664
Gernienė Ritė 7, 12, 18, 652, 655, 657, 659–662, 1166
Gernys Ričardas 585, 664
Gernytė Modesta 664
Geršon R. 184
Gerulaitis Fridrichas 449
Gerulaitis Virginijus 4
Gervys Bronius 280, 281
Giedraitis Daumantas Martynas 89
Giedraitis Juraha Stanislovas 88
Giedraitis Marcelijus Martynas 89
Giedraitis Merkelis 89
Giedraitis Stanislovas 92
Giedraitytė Jadvyga 89
Gilyš 134
Gilyš Alfonsas 215
Gilyš Antanas 156
Gilyš Leonas 127, 131, 134, 135, 136
Gimbutas J. 731
Gimbutienė Zinaida 658
Gimžauskas Silvestras 426
Giniūnienė Asta 7, 12, 782, 783, 784, 785, 786, 1166
Giparas Jurgis 441
Gipiškis P. 73, 78
Girčys Jonas 252, 285, 810, 946
Girčys Juozas 298
Girčys Motiejus 171
Girčytė Julija 297
Girdvainienė (Starkutė) Birutė 373
Girdvainis Andrius 373
Girdvainis Edmundas 373
Girdvainytė Teklė 448
Girėnas S. 724
Girininkas A. 48
Girininkienė Vida 4, 127
Giriūnas Pranas 468
Girvydytė 547
Glaveckas 238
Gogolis 639
Gorkis 639
Gorovniovaitė Eufrosinja 115
Gorovniovaitė Irina 115
Gorovniovaitė Marfa 115
Gorovniovaitė Melanija 115
Gorovniovaitė Tatjana 115
Gorovniovas Andrijejanas 115
Gorovniovas Filipas 115
Gorovniovas Georgas 115
Gorovniovas Ivanas 115
Gorovniovas Karpas 115
Gorovniovas Loginas 115
Gorovniovas Savelijus 115
Gorovniovienė Anna 115
Gorovniovienė Stepanida 115
Gorovniovienė Vassa 115
Gorovniovytė Zinaida 115
Gotvaldas Detlefas 556
Grabovskis Vladas 810
Gradeckaitė Valerija 437
Graebn. Et Hueck 29
Graibus Rimgaudas 633
Gražys Antanas 98
Gražys Jonas 98, 219, 299
Grėbliauskaitė Vilija 8, 13, 886, 1166
Gredeckienė Anelė 1026
Gregorauskas M. 180
Greisaitė Henė Pasė 467
Greisaitė Hesė 468
Greisaitė Musė Ivche 466
Greisas Aronas 431
Greisas Šaelis 468
Grevelytė Ona 466
Gricius Jonas 166
Grigalavičius Antanas 796, 1009
Grigalavičiūtė Gėlė 652
Grigalūnas-Glovackis V. 138, 910
Grigas Kazys 1111, 1138, 1139, 1146
Grigas Romualdas 4
Grigėnas Jonas 424
Grigola A. 741
Grigorjeva Ilarionovna Janafa 189
Grigorjeva Raisa 974
Grigorjevas Andrejus 810
Grigorjevas Ankudinas 809
Grigorjevas Jonas 456
Grigorjevas Vasiljevičius Petras 204
Grimailovas Afanasas 458
Grimalovaitė Ona 458
Grimas J. A. 426
Grincevičiai 101
Grinevičius Alfonsas 448, 491
Grinskytė Janina 492
Griškevičienė Nijolė 547
Griškevičius 1057
Griškevičius Albinas 266, 654, 681
Griškevičius Petras 469, 1155
Grizas G. 54
Grizas Jonas 434
Grockytė Marijona 367
Grunda V. 190, 191, 198
Grunda Vidas 503
Grundas Aleksas 172
Guodienė U. 64, 77
Guodys Izidorius 64
Guodis Antanas 1155
Guodis Juozas 427
Guodytė Leokadija 467, 468
Guodytė Marija 468

- Gruodytė Regina 490
 Grušas J. 537, 673
 Gruzdas Gytis 5, 10, 58, 62, 63, 69, 70, 74, 77, 80, 82, 83, 85, 666, 1166
 Gruzdienė Raimonda 666
 Gubanovas E. G. 192
 Gudžinskas Z. 28, 34
 Gulevičius Vladas 558
 Guobaitė Valerija 367, 1047
 Guogis Antanas 770
 Gurbininkaitė Stefa 447
 Gurbininkas Balys 455
 Gurbininkas Mataušas 215
 Gurbininkas Povilas 455
 Gūrėnas Jonas 475
 Gurevičius Šeiba Girša 466
 Gurkevičiūtė Valerija 467
 Gustavas II 57
 Gustojus Vladas 876
 Guščenkovaitė Dunia 469
 Gutkauskaitė Janina 475
 Guzas Bonifacas 547
 Guzevičius A. 568
 Guzevičius Pranas 440, 441
 Gužaitė Olga 466
- H**
 Haidnas J. 426, 596
 Haimas R. 184
 Heinė 615
 Hintzas Mykolas 90, 731
 Hitleris 483
 Hoffm 29
 Hovaitė Beilė 466
 Hovaitė Ida 466
 Hovaitė Lorė 466
 Hugo 606
- I, Y**
 Yalish Zvi Jaakov 184
 Ickisonas Benjaminas 155
 Idai 352
 Idaitė 352
 Idaitė Adelė 678
 Idaitė Anastazija 329, 334, 338
 Idaitė Elena 448
 Idaitė Eleonora 350
 Idaitė Marija 352
 Idaitė Marytė 530
 Idaitė Ona 352, 448
 Idaitė Valerija 352, 448, 792, 796
 Idas Antanas 252
 Idas Juozas 441
 Idas Justinas 352
 Ydas Matas 64
 Idas Petras 448
 Idas V. 250
 Idas Vincas 789, 796, 920, 1017, 1022
 Idas Vytautas 678
 Idienė Stasė 548, 1166
 Idienė (Milaknytė) Antanina 890
 Idienė (Širvienė, Seibutytė) Marytė 666
 Idienė Apolonija 352
 Idienė Ona 889, 948
 Idienė Stasė 7, 12, 546, 549, 550, 890
 Ignatavičiūtė Kazė 466
 Ignatavičiūtė Ona 466
 Ignatjevas Georgijus 252
- Ilarionovna Janefa 204
 Ilčiukas Antanas 156
 Ilgūnas Gediminas 1169, 1171
 Imbrasienė Birutė 8, 13, 949, 955, 1166
 Imelinskaitė Renata 668
 Imelinskienė Regina 672
 Indrelienė (Saulytė) Elena 80
 Indrelytė Valerija 437
 Indriūnaitė Kastė 165
 Irlakis Juozas 140, 144
 Isodas Adolfas 215
 Isodas Albinas 664
 Ivanauskaitė J. 633
 Ivanauskas E. 57
 Ivanauskienė D. 494
 Ivanovas Dimitrijus 809, 819
 Ivanovas Michailas 451
 Ivanovas Trofimas 192
 Ivanovičius Ivanas 190
 Ivaškevičienė Marija 438
- J**
 Jablonskis K. 89
 Jäger E. 34
 Jagminas 420
 Jagminas J. 426
 Jagminas Vaclovas 426
 Jakimovaitė Agafja 452
 Jakimovaitė Pitalina 452
 Jakimovaitė Polina 452
 Jakimovas Grigorijus 452
 Jakimovas Petras 452
 Jakovleva Jefrosija 974
 Jakovlevas Jerofėjus 974
 Jakštas Ferdinandas 590
 Jakštas Mangirdas 534, 547, 560, 566, 568, 589, 590, 599, 600, 603
 Jakubčionis Algirdas 4
 Jakubėnas Pranas 466
 Jakubonytė O. 642
 Jakutevičius Jankus 86
 Jakutienė Agota 82
 Jakutienė Viktorija 82
 Jakutis Petras 82
 Jakutytė Genovaitė 442
 Jakutytė Laima 530
 Jalnionis Jonas 438
 Janavičius Kazimieras 90
 Janeliūnienė 611
 Janeliūnienė Marijona 1009
 Janeliūnienė Ona 1009
 Jančžauskaitė Eugenija 492
 Jankauskaitė (Siniauskienė) Albina 644
 Jankauskaitė K. 675
 Jankauskaitė R. 675
 Jankauskas Br. 402
 Jankauskas Pranas 666
 Jankauskas Vincas 361, 362, 516–518, 527
 Jankauskienė (Pučinskaitė) Elena 254
 Jankauskienė G. 675
 Jankauskienė Magdalena 304, 361
 Jankauskienė R. 403
 Jankevičienė R. 34
 Jankienė Ona 1004
 Jankūnaitė Ona 442
 Jankūnas Jonas 441
 Jankūnienė Roma 534, 567
 Janonienė Evalda 655
- Jansonas Povilas 873, 880
 Janušauskienė Vilija 8, 13, 1011, 1166
 Januškevičius Jonas 468
 Januškienė (Gogelytė) Ven Slutė 958
 Janušonienė J. 675
 Janušonienė Janina 665
 Janušonienė Ona 832
 Janušonis 671
 Janušonis Eugenijus 666
 Janušonis Kazys 215
 Janušonis Remigijus 666
 Janušonytė (Namajūnienė) Valerija 564
 Janušonytė V. 597
 Janušonytė Valerija 527, 530
 Jarmala Stasys 7, 12, 380, 440, 442, 439, 514, 515
 Jarmalajėvas Grigorijus 252
 Jarmalavičius Adolfas 215
 Jarmalavičius Valentinas 215
 Jarmalienė Bronė 515
 Jarmolajėvas Grigorijus 199, 201
 Jarmolajėvas Ivanas 201
 Jarmolajėvas Leontijus 201
 Jarmolajėvas Piotras 201
 Jarmolajėvas Vasilijus 201
 Jasevičius 895
 Jasevičius Jonas 678
 Jasikevičiūtė (Jakobūnienė) Alė 643
 Jasikevičiūtė Elena 652, 653
 Jasinevičienė (Aleknaitė) Liucija 669–671
 Jasinevičienė (Pagirytė) Karolina 327
 Jasinevičienė Emilija 988, 1004
 Jasinevičienė Marcelė 912
 Jasinevičienė Viktorija 964
 Jasinevičius Alfonsas 465
 Jasinevičius Antanas 530, 988, 1004
 Jasinevičius Juozas 282, 284
 Jasinevičius Petras 437
 Jasinevičius Povilas 465
 Jasinevičiūtė 254
 Jasinevičiūtė Aušra 550
 Jasinevičiūtė Monika 468, 469
 Jasinevičiūtė Ona 475
 Jasiulionytė R. 68
 Jasiūnaitė Leontina 434
 Jasiūnas Henrikas 1172
 Jasiūnas Saulius 535
 Jasiūnas Vladas 256
 Jasiūnienė Anelė 931
 Jaškevičius Vladas 524
 Jaujininkienė Marija 434, 480, 491
 Javicovas Viktoras 337, 789, 792
 Javicovienė 792
 Jazgevičiūtė 547
 Jegorovaitė Lukerja 452
 Jegorovas A. 402
 Jegorovas Aksentijus 200
 Jegorovas Jakovas 452
 Jegorovas Vladimiras 201
 Jegorovičius Ivanas 193
 Jermalajėvas Gerasimas 142
 Jezerskai 381, 382
 Jezerskas Juozas 380, 385, 389
 Jocys Vitalijus 399, 581, 592
 Jočiai 360
 Jočienė Emilija 375
 Jočienė Jadvyga 358, 360, 376
 Jočienė Marija 431
 Jočienė Marijona 376

- Jočienė Ona 376, 790, 792, 952, 965
 Jočienė Stasė 446–469
 Jočys Algirdas 447, 469
 Jočys Bronius 456
 Jočys Ignas 253
 Jočys Izidorius 377
 Jočys Juozapas 375
 Jočys Juozas 952, 965
 Jočys Linas 356, 358, 360, 952, 965
 Jočys Mykolas 255
 Jočys Petras 158, 375, 376
 Jočytė Danutė 377
 Jočytė Elvyra 560
 Jočytė Irena 455
 Jočytė Jeronima 363, 790, 792
 Jočytė Laima 360
 Jočytė Marija Albina 456
 Jočytė O. 639
 Jočytė Stasė 455, 790, 792
 Jodelis Pranas 399
 Jogailienė Marijona 1036
 Jokšas Juozas 471, 495
 Jonaitytė Donalda 560
 Jonėnas Andrius 92
 Jonėnas Pilypas 92
 Jonušas Petras 4, 9, 14, 18, 637, 1169
 Jonušienė Aušra 18
 Jonuška Juozas 741
 Joselovičiūtė Josefą R. 184
 Josmanaitė Mara 469
 Josmanas Abė 467
 Jovaiša Marius 635
 Jožėnas A. 688, 692, 1155
 Jožėnas Jonas 254, 1057
 Jožėnas Jonas-Didysis Jonas 215
 Jucevičius Kazys 803, 966
 Judžentis Artūras 4, 1108
 Jukna Bronius 444
 Jukna Feliksas 469
 Jukna Jonas 457, 465
 Jukna Petras 467
 Jukna Povilas 443
 Jukna Pranciškus 444
 Juknaitė Birutė Ona 444
 Juknaitė Bronė 465
 Juknaitė Emilija 467
 Juknaitė Liudvika 444
 Juknaitė Sofija 458, 469
 Juknaitė Stefanija 444
 Juknaitė Vanda 399, 560, 590, 618, 625, 626, 632, 633, 1155
 Juknienė Veronika 547, 625
 Jukonienė I. 28, 34
 Julija Lokcikaitė 330
 Jundulas Juozas 1172
 Junevičius Steponas 51, 52, 53, 54, 55, 68, 90
 Juodelė Algimantas 830
 Juodelė Antanas 436
 Juodelė Petras 1155
 Juodvalkis P. 178
 Juodvalkis Petras 432, 445, 446, 466, 468, 479, 481, 493, 520
 Juozakaitė Ona 453, 492
 Juozapaitytė Sigrida 4, 18
 Juozapavičius Vladas-Papartis 211
 Juozėnas 386
 Juozėnas B. 36
 Juozėnas Jonas 367
 Jurahaitė Marina 89
 Jurėnaitė Janina 529
 Jurėnaitė Liudvika 443, 449
 Jurevičienė Marija 644, 796, 920
 Jurevičienė O. 621
 Jurevičius G. 510, 512
 Jurevičius Gediminas 508, 873
 Jurevičius Kazimieras 233
 Jurevičius Kostas 469
 Jurevičius Pranas 684, 687
 Jurevičiūtė Ona 455
 Jurevičiūtė Teklė 455
 Jurevičiūtė Valerija 455
 Jurgaitis M. 95
 Jurgaitis Robertas 4
 Jurgelėnaitė Elena 441
 Jurgelionis Balys 441
 Jurgelionis Kleofas 137
 Jurgelionis Petras 441
 Jurgelionytė Emilija 494
 Jurgelionytė Ona 517
 Jurgelionytė Valė 447
 Jurginis J. 88
 Jurkevičius Antanas 467, 469
 Jurkevičius Bronius 468
 Jurkevičius Jonas 128, 131, 135, 136, 466, 468
 Jurkevičius Juozapas 134, 468
 Jurkevičius Jurgis 468
 Jurkevičius Vytautas 666
 Jurkevičius Vladas 468
 Jurkevičiūtė 609
 Jurkevičiūtė (Kepėnienė) Janina 652
 Jurkevičiūtė Bronė 468
 Jurkevičiūtė Stasė 469
 Jurkštaitė Akvilė 471, 472
 Jurkštas V. J. 426
 Jurbūnaitė Teklė 441
 Jurbūnas Povilas Eugenijus 442
 Juronienė Anelė 377
 Juščiūtė Gabija 18, 1172
 Juška A. 922
 Juškaitė Janina 612, 613, 615
 Juškauskas Artūras 741
 Juškevičius Mykolas 437
 Juškevičiūtė Aušra 649
 Juškytė J. 428
- K**
- Kabaila Antanas 175
 Kac Becalė R. 186
 Kacaitė Efa 469
 Kacaitė Eta 468
 Kacas Chaimas 468
 Kadakauskienė Elena 1017, 1022
 Kagan Berl 5, 10, 17, 184, 1166
 Kairelis 285
 Kairelis Stasys 452
 Kairelis Vladas 452
 Kairelytė Kostė 452
 Kairevičius 769
 Kairevičiūtė Ona 527, 528
 Kalačiovienė Julija 527, 540, 602
 Kalanta Romas 628
 Kalašauskienė O. 832, 934, 939
 Kalinauskaitė Virginija 881, 882
 Kalkytė A. 455
 Kalninis J. 483
 Kalpokaitė R. 473
 Kalpokaitė Regina 494
 Kaluševičius B. 94
 Kalvaitis Saulius 400
 Kalvinys Jokūbas 436
 Kamenskis Vasilijus 101, 102, 104–109, 111
 Kaminskaitė Ina 204
 Kanapienienė Irena 1172
 Kanapienis Edgaras 1172
 Kanarskas Julius 1172
 Kancevičius Antanas 626, 629, 675, 677
 Kančienė Diana 18, 399
 Kanopa Vidmantas 560
 Kantauskaitė Bronė 469
 Kantauskas Jonas 469
 Kanzerkaitė Zofija 371
 Kapitkova Ana 226
 Kapitkovaitė Klaudija 477
 Karaliūnas Jeronimas 90, 91, 92
 Karaliūnas Laurynas 90
 Karaliūnas Mikalojus 90
 Karalius Linas 263
 Karaliūtė Paulė 807
 Karava Marijonas 468
 Karaveckienė Adelė 803
 Kareckas Česlovas 469
 Kareniauskas Albertas 669
 Kareniauskienė Anelė 912
 Kareniauskienė Jolanta 535
 Karinauskas 671
 Karkaitė Elė 468
 Karkaitė Reisė 468
 Karlavičius Jonas 912
 Karolčiukas Saulius 741
 Karolis X 57
 Karpavičienė Valerija 526
 Karpavičius 389
 Karpevičienė Valerija 527
 Karpevičius Feliksas 447, 527, 528, 531, 568, 620, 1009
 Karpovas Povilas 379
 Kasperaitis Mikalojus 90
 Kasperavičius Antanas 172
 Kasponis Antanas 451
 Kašėtienė L. 403
 Kašėtienė Rasa 4, 7, 13, 1166, 1172
 Kaškaitis Jonas 129
 Kašponaitė Elena 890–893
 Kašponas Kazys 1009, 1017, 1022
 Katalynas Ignas 472
 Katelė 200
 Katelė Petras 493
 Katinauskaitė Bronė 525
 Katinauskaitė Gražina 616
 Katinauskas Kazys 443
 Katinauskienė (Samavičiūtė) Emilija 520
 Katinauskienė Genė 654
 Katinauskienė Liucija 796, 803, 885, 920
 Katinienė (Pauliukaitė) Genutė 249, 251, 945
 Katinienė Genė 454, 490, 793
 Katkauskas Albinas 964
 Katkauskas Bronius 466
 Katkauskas Juozas 1059
 Katkauskas Petras 215
 Katkauskas Vladas 368
 Katkauskienė 950
 Kaulakytė G. 277
 Kaunas Domas 1169
 Kavaliauskas Balys 339
 Kavaliauskaitė Angelė 339
 Kavaliauskaitė Antanina 459
 Kavaliauskaitė Ona 468

- Kavaliauskas Albinas 810, 811, 818, 820, 828, 830
 Kavaliauskas Antanas 252, 931, 988, 1004, 1009
 Kavaliauskas B. 511
 Kavaliauskas Balys 509
 Kavaliauskas Bronius 809
 Kavaliauskas Jonas 441, 469
 Kavaliauskas Juozas 441
 Kavaliauskas Kostas 459
 Kavaliauskas Povilas 442
 Kavaliauskas Vytautas 810, 830
 Kavaliauskienė 254
 Kavaliauskienė Bronislava 920
 Kavaliauskienė Karolina 299
 Kavaliauskienė Lidija 9, 14, 15, 1166, 1205, 1207, 1209
 Kavaliauskienė Liucija 263, 807
 Kavaliauskienė Ona 956
 Kavaliauskienė Teresė 339
 Kavaliauskienė Valerija 399
 Kavoliūnas Jonas 7, 12, 532, 562, 564–570, 572, 578, 579, 589, 596–599, 612, 621, 1155, 1166
 Kavoliūnas Pranas 216
 Kavoliūnas Kazys-Tarzanas 215
 Kazakevičius 258, 607
 Kazakevičius Vladas 619, 620
 Kazakevičiūtė Margarita 1172
 Kazanas Mykolas 98, 227
 Kazanavičiai 199, 254, 389, 1047
 Kazanavičius Vilius 382, 1155
 Kazanavičius Vincas 1156, 1167
 Kazanavičienė (Galvelytė) Elena 256
 Kazanavičienė Aldona 444
 Kazanavičienė Anelė 256
 Kazanavičienė Bronė 1009
 Kazanavičienė Jurgita 681
 Kazanavičienė Teklė 912
 Kazanavičienė Valerija 1048
 Kazanavičius 199, 895
 Kazanavičius Albinas 290
 Kazanavičius Antanas 809, 811
 Kazanavičius Balys 216
 Kazanavičius Boleslovas 216
 Kazanavičius Edvardas 254
 Kazanavičius Feliksas 216
 Kazanavičius Ignas 216
 Kazanavičius Jonas 216, 455
 Kazanavičius Juozapas 141
 Kazanavičius Juozas 252
 Kazanavičius Mykolas 174
 Kazanavičius Motiejus 288, 298
 Kazanavičius Petras 216, 299
 Kazanavičius Povilas 895, 912
 Kazanavičius Pranas 449
 Kazanavičius Vilius 688, 830
 Kazanavičius Vincas 6, 7, 8, 11, 12, 14, 206, 238, 248, 264, 367, 378, 438, 439, 461, 468, 513, 514, 1036, 1046, 1048, 1049, 1057, 1064, 1065
 Kazanavičiūtė Elena 448
 Kazanavičiūtė Janina 546, 678, 833, 836, 838
 Kazanavičiūtė Marija 437, 469
 Kazimieras Jonas 57
 Kazlauskaitė (Morozienė) O. 642
 Kazlauskaitė Elena 7, 12, 682, 1167
 Kazlauskaitė Miglė 403
 Kazlauskaitė Valerija 436
 Kazlauskaitė Zofija 458, 492
 Kazlauskas Aleksandras 770
 Kazlauskas Antanas 829
 Kazlauskas Izidorius 443
 Kazlauskienė Ksavera 461
 Kazokaitė Stasė 678
 Kazulėnas Algis 6, 11, 18, 223, 224, 399, 1167
 Kazulėnas Tomas 224
 Kažamėkas Kostas 233
 Kažanovas Anatolijus 469
 Kažponaitė Elena 256
 Kažukauskaitė Ona 1172
 Kažukauskaitė Rožė 287, 807
 Keidošius Petras 624
 Kelečiai 312, 387
 Kelečienė Danguolė 398
 Kelečienė Irena 312, 669
 Kelečienė Karolina 311
 Kelečienė Liucija 948
 Kelečienė Teofilija 311, 377, 384, 387, 388
 Kelečytė Genovaitė 312
 Kelečius A. 387
 Kelečius Antanas 311, 312, 672
 Kelečius Jonas 437, 469
 Kelečius Juozapas 311
 Kelečius Kęstutis 311, 312
 Kelečius Petras 437
 Kelečius Povilas 437
 Kelečius Romualdas 311, 312
 Kelečius Vidas 398
 Kelečiūtė Genovaitė 437, 475
 Kelečiūtė Valerija 437
 Keliuočius A. 625
 Keliuočius J. 625
 Keliuočius Juozas 635
 Keliuotis J. 4
 Kelmckaitė Z. 1109
 Kemeklytė Gražina 552
 Kepalaitė Emilija 450
 Kepalaitė I. 675
 Kepalaitė Ineta 401
 Kepalaitė Leonora 450
 Kepalaitė Ona 450
 Kepalaitė Vincenta 450
 Kepalas Aleksas 450
 Kepalas Jonas 450
 Kepalas Juozas 216
 Kepenys 244
 Kepenis 264
 Kepenis Algirdas Jokūbas 444
 Kepenis Antanas 464
 Kepenis Petras 216, 466
 Kepenytė Adelė 443
 Kepenytė Irena 469
 Kepenytė R. 645
 Kesylienė Ermina 18, 274, 534, 545, 566, 567, 601
 Kesylis 551
 Kesilis Kęstutis 68
 Kesylis Valentinas 555, 560
 Kesilius Antanas 469
 Kesilius Jonas 469
 Kesiuonas P. 537
 Kesiūnienė Genė 534, 585, 589
 Kęstutis Antanas 525, 1156
 Kęstutis Juozas Vytautas 1156
 Keturakis A. 537
 Keturka Alfonsas 487
 Kevalienė (Mezginaitė) I. 900
 Kevalienė (Mezginaitė) Irena 795
 Kėvalienė Stanislava 395
 Kiaulėnaitė Aleksandra 455
 Kiaušienė (Lokcikaitė) Danutė 372
 Kiela Kazys 459
 Kijauskienė (Busilaitė) Danutė 692
 Kilbauskas Kostas 289
 Kilienė Elena 554, 560
 Kiliulienė 547
 Kilius Antanas 452
 Kilius Linas 353
 Kilius Ramūnas 560
 Kiliūtė Adelė 452
 Kiliūtė Danutė 353
 Kirejevas Aleksiejus 574
 Kirilovas Ksenofontas 456
 Kirlienė Marijona 1026
 Kiryls Petras 148
 Kirlytė Marija 465
 Kirstukaitė Jadvyga 356, 965
 Kirstukas 386
 Kirstukas Bronius 467
 Kirstukas Edvardas 360, 383
 Kirstukas Jonas 466
 Kirstukas Juozas 469
 Kirstukas Petras 466
 Kirstukas Povilas 465
 Kirstukas Pranas 280
 Kirstukas Romualdas 467, 469
 Kirstukas Stepas 469
 Kirstukas Valentinas 6, 11, 275, 276, 279, 1167
 Kirstukas Vincas 178
 Kirstukienė Emilija 358, 360
 Kirstukienė Olga 279
 Kirstukienė Sigita 332, 360
 Kiršninaitė Audronė 1172
 Kiseliovaitė M. 675
 Kiseliovaitė Marija 401
 Kiseliovas Jonas 444
 Kiselioviėnė A. 80, 675
 Kišienė Ona 381
 Kišūnas Advardas 381
 Kišonas Stasys 443
 Kišūnaitė 616
 Kišūnaitė Albina 437
 Kišūnaitė Aldona 346, 349, 444, 653, 965
 Kišūnaitė Birutė 333, 613
 Kišūnaitė Bronė 436
 Kišūnaitė Genovaitė 442
 Kišūnaitė Giedrė Elena 438
 Kišūnaitė Ingrida 672
 Kišūnaitė Jaronima 529, 541
 Kišūnaitė Joana 304
 Kišūnaitė Paulina 351
 Kišūnaitė Petrusė 937
 Kišūnaitė Rima 529
 Kišūnaitė Uršulė 305
 Kišūnaitė Zofija 305
 Kišūnas 387
 Kišūnas Antanas 332
 Kišūnas Balys 912
 Kišūnas Bronislavas 305
 Kišūnas Bronius 444
 Kišūnas Darius 349, 350
 Kišūnas Edvardas 332, 387, 965
 Kišūnas Jonas 305, 458
 Kišūnas Julius 332, 462
 Kišūnas Juozas 304, 349
 Kišūnas Kazys 305, 365
 Kišūnas L. 141
 Kišūnas Marijonas 305, 792
 Kišūnas Marijonas
 Kišūnas Marinas 364
 Kišūnas Mataušas 897

- Kišūnas Valentinas 457
 Kišūnas Viktoras 349, 350
 Kišūnas Vytautas 364, 669
 Kišūnienė Aldona 350
 Kišūnienė Angelė 305, 364
 Kišūnienė Danutė 669
 Kišūnienė Darata 349
 Kišūnienė Julijona 302, 304, 305
 Kišūnienė L. 536
 Kišūnienė Ona 332, 345, 787, 789, 796, 948, 965
 Kišūnienė Vera 18, 505, 534, 535, 545
 Kišūnienė Veronika 792
 Kišūnienė Zofija 349
 Kiukytė Adelė 442, 473
 Kiukytė Marytė 321
 Kiziienė B. 34
 Klabiai 290
 Klabilienė (Verzaitė) Ona 285, 927
 Klabilienė Antanina 1009
 Klabilienė Ona 932, 1009, 1026
 Klabys 386
 Klabys Adolfas 290
 Klabys Adomas 284, 289
 Klabys Alfonsas 290
 Klabys Antanas 289, 290, 298
 Klabys Izidorius 216, 254, 289, 290, 298
 Klabys Jonas 284, 285
 Klabys Juozas 289, 290
 Klabys Kazys 298
 Klabytė Antanina 298
 Klabytė Julė 298
 Klabytė Marytė 290
 Klabytė Ona 254, 290, 298
 Klasaitė Basė 468
 Klasaitė Chaja 466, 467
 Klasaitė Sara 467
 Klasas Borancas 469
 Klasas J. 808, 809
 Klasas Joselis 469
 Kleivienė Anastazija 789, 920
 Klepackaitė Jadvyga 527, 528, 541
 Kliackin Mendel R. 186
 Kiaugienė Birutė 644
 Klyčiova Natalija 974
 Klyčiovaitė Agafja 452
 Klyčiovas Andrijanas 974
 Klyčiovas Gavrila 452
 Klyčkovas Ilarionas 201
 Kligienė E. 541
 Kligienė Emilija 803, 948, 966, 1017, 1022
 Kligienė Eugenija 526–528, 531, 532, 534
 Kligienė Ona 216
 Klīgys 895
 Klīgys Alfredas 437
 Klīgys Algirdas 523, 524, 526–528, 531, 533, 534, 538, 566, 568, 569, 587, 600–603
 Klīgys Antanas 216, 467, 469
 Klīgys Bronius 216, 455
 Klīgys Jonas 135, 142, 666
 Klīgys Kazys 447
 Klīgys Petras 469
 Klīgys Stasys 208
 Klīgys Vladas 466
 Klīgys Stasys-Ažuolas 208, 216
 Klīgytė Emilė 465
 Klīgytė Marija 469
 Klīgytė Nijolė 529
 Kligytė Ona 216, 607
 Klimaitis Petras 226
 Klimanskienė Ekena 753
 Klimanskienė Konstancija 753
 Klimašauskaitė Ona 319
 Klimčickis Pranciškas 735
 Klišienė (Matiekutė) Uršulė 344, 345, 351
 Klišionienė Marijona 305
 Klišionis Jeronimas 305
 Klišionis Pranas 305
 Klišys Juozas 452
 Klišytė Bronė 360, 919
 Klišytė Kostė 452
 Klišionienė Anastazija 367
 Klišionienė Elena 585
 Klišionienė Ona 349, 792
 Klišionienė Tamira 319
 Klišionienė Zofija 320
 Klišionis 252, 387
 Klišionis Albinas 365, 792
 Klišionis Antanas 252, 318, 319, 386
 Klišionis Izidorius 141
 Klišionis Jeronimas 365, 367, 792, 1037
 Klišionis Jonas 318, 320, 340, 803, 966
 Klišionis Pranas 302, 304, 318, 380, 381, 792
 Klišionytė Birutė 492, 513
 Klišionytė Eleonora 330, 350, 1022
 Klišionytė Emilija 330
 Klišionytė Julija 448
 Klongevičius Andrius Benediktas 501, 777
 Kmieliauskaitė Ramunė 873
 Knabikas Aloyzas Pranas 4, 1172
 Knezys Povilas-Genys 216
 Koch W. 29
 Kochankienė Ksavera 492
 Kochankienė Marija 492
 Kodienė Danutė 8, 13, 913, 1167
 Koff E. 997
 Kogas Antanas 467
 Kokanas Jonas 219, 299
 Kokinas Jonas 98
 Kolosova L. 675
 Kolosova T. 675
 Kolosovai 202, 203
 Kolosovaitė Nina 202
 Kolosovaitė Zina 202
 Kolosovas Elizaras Aleksandrovičius 202
 Kolosovas Andriejus 290
 Kolosovas Feoktistas 202, 203
 Kolosovas G. 675
 Kolosovas Ivanas 200, 201, 202, 203, 256
 Kolosovas Jefimas 669
 Kolosovas Venalijus 202, 203
 Kolosovienė Darija 202
 Kolosovienė Gita 580, 626, 627, 633, 635
 Kolosovienė Otilija 669
 Komka Ignas 1026
 Komka Jonas 475
 Komka Petras 475, 477
 Komka Vytautas 469
 Komkaitė Anelė 475
 Komkaitė Danė 469
 Komkaitė Liucija 1110
 Komkaitė Viktė 475
 Komkienė-Macijauskaitė Janina 63
 Kondraitė Julija 356
 Kondrataitė Valerija 467
 Kondratas E. 245, 263
 Kondratienė Ina 580
 Kondrotas Juozas 302
 Kopeč J. 782
 Korbmanas 518
 Korbmanas-Ziskandas Simchė 470
 Koržinovas Jefremas 200
 Koržinovas Radionas 201
 Kostiuokovas Jėpifanijus Jakovlevičius 193
 Kotovaitė Irina 476
 Kovorovičius Rokas 92
 Kozela Adomas 753
 Kozlovaitė Irina 452
 Kralikai 285
 Kralikaitė Anastazija 368
 Kralikaitė Angelė 318
 Kralikaitė J. 65
 Kralikaitė Jūratė 536
 Kralikaitė Ona 365
 Kralikas Albinas 295, 298, 368, 369
 Kralikas Antanas 298
 Kralikas Jonas 287, 833, 912
 Kralikas Julius 298
 Kralikas Juozas 289, 290, 299, 957
 Kralikas Kazimieras 299
 Kralikas Norbertas 141, 142
 Kralikas Petras 298
 Kralikas Vytautas 289
 Kralikienė (Driskūtė) Marijona 290, 833, 890
 Kralikienė (Idaitė) Veronika 894
 Kralikienė (Kvilūtė) Genovaitė 290, 890
 Kralikienė (Sabaliauskaitė) Antanina 891
 Kralikienė Antanina 932
 Kralikienė Bronė 807, 988
 Kralikienė Elena 1009
 Kralikienė G. 892
 Kralikienė Genutė 892
 Kralikienė M. 833, 834, 835, 836, 837, 840
 Kralikienė Marytė 254
 Kralikienė Stasė 290
 Kralikienė V. 892
 Kralikienė Veronika 369, 894, 933
 Krankalis Antanas 216
 Krankelytė Kristina 664
 Krapas Steps 216
 Krasauskaitė Elena 458, 468
 Krasauskaitė Genovaitė 458, 468, 469
 Krasauskaitė Laima 657
 Krasauskas 383, 562
 Krasauskas A. 51
 Krasauskas Alfonsas 458
 Krasauskas Algis 653
 Krasauskas Antanas 919
 Krasauskas Ignotas 912
 Krasauskas Jonas 319, 320, 321, 383, 465, 919, 1026
 Krasauskas Juozas 895
 Krasauskas Stasys 319, 321, 340, 382, 383, 443, 919, 964
 Krasauskas V. 225
 Krasauskas Vladas 225, 467, 468
 Krasauskas Vladas-Kukutis 216
 Krasauskienė 607

- Krasauskienė (Bakutytė) Elena 380, 445
 Krasauskienė Adelė 948
 Krasauskienė Bronė 321
 Krasauskienė E. 316, 321
 Krasauskienė Elena 6, 11, 315, 919, 964
 Krasauskienė Genė 80
 Krasauskienė Ona 320, 807
 Krasauskienė Rima 988
 Krasauskienė Valė 653
 Krasauskienė Z. 80
 Kraskas Vladimiras 389
 Krasnobajavienė Ona 6, 11
 Krasnobajavienė (Adamonytė) Ona 389, 390
 Krasnovas Jonas 451
 Krasnovas Petras 451
 Kraujalis R. 65
 Krauziai 113
 Kreizienė (Grigalavičiūtė) Rima 669, 673
 Krėvė V. 75
 Kriaučiūnas Augustas 559
 Kriškčiūnas Povilas 4, 9, 14, 1109, 1112, 1167
 Kriškčiūnienė (Daščioraitė) Jūra 372
 Kripaitytė Sandra 401, 403
 Kryspenas Mykolas 91
 Krištopaitė D. 1109
 Kriugiškis 198
 Kriukelytė Emilija 444
 Krivickai 382
 Krivickaitė Elena 357, 965
 Krivickaitė R. 68
 Krivickas Antanas 965
 Krivickas Jonas 389
 Krivickas Petras 302, 352, 965
 Krivickienė Liucija 354
 Krivickienė Marija 547, 553
 Krivienė Bronė 531, 541, 600
 Krivilevičiai 672
 Krivilevičienė Onytė 7, 12, 18, 665, 670, 672, 673, 675–677, 1167
 Kronkaitis Jonas 686
 Kručaitė (Namavičienė) St. 602
 Kručaitė Joana 442, 489
 Krukauskaitė Ona 349
 Krukauskaitė Zofija 349
 Krušaitė G. 1112
 Kšivickis Liudvikas 39, 43, 47
 Kšyžanovskis Bronislavas 1156
 Kubanovas Nikolajus 988, 1004
 Kubiliai 560
 Kubilickas Ignas 363
 Kubilienė A. 676
 Kubilienė Eliūnė 655
 Kubilienė Ona 1009
 Kubiliūnas A. 426
 Kubilius Kostas 553
 Kubilius P. 654
 Kubiliūtė Marija 437
 Kubiliūtė Marytė 436
 Kubiliūtė Snieguolė 656
 Kubiliūtė Zofija 469
 Kublickas Ignas 363, 364
 Kublickas Jonas 389
 Kublickas Linas 353, 363, 364, 792
 Kublickas Stasys 216
 Kublickas Valentinas 353
 Kudirka V. 618
 Kudirkienė Lilija 1172
 Kudriašovas A. M. 193
 Kudriašovas Aleksandras Maksimovičius 189
 Kukulas Valdemaras 626
 Kulakauskaitė G. 1112
 Kulešovas Motvejus 191
 Kuliai 664
 Kulienė (Pupelytė) Ona 894
 Kulienė (Umbrasaitė) Adelė 606–608, 613, 614, 636, 653, 988
 Kulienė Emilija 889, 966
 Kulienė Genė 279
 Kulienė Irena 585, 603, 612
 Kulienė Jolanta 580, 633
 Kulienė Ona 885, 912, 988, 1004
 Kulus Andrius 441, 466
 Kulus Antanas 468
 Kulus Apolinaras 447
 Kulus Bronius 278, 441, 488
 Kulus Gintautas 967
 Kulus H. 664
 Kulus Izidorius 442, 466, 988, 1004, 1026
 Kulus Jonas 436, 912
 Kulus Julius 278, 441, 468
 Kulus Juozas 466
 Kulus Jurgis 442
 Kulus Kostas 865
 Kulus Mykolas 441
 Kulus Petras 441, 465, 488
 Kulus Stasys 216
 Kulus Vytautas 441
 Kulus Zenonas 529, 684
 Kulytė 551
 Kulytė Akvilė 441
 Kulytė Albina 527
 Kulytė Aldona 441, 468, 803
 Kulytė Bronė 316, 447
 Kulytė Liuda 442
 Kulytė Ona 437
 Kulytė Stasė 441
 Kulytė Valerija 441, 447
 Kunčiūnas Jonas 395, 551, 560, 579, 603
 Kunčiūnienė Elena 534
 Kundeliai 560
 Kundelienė Daiva 399, 557, 559, 580
 Kundelienė Emilija 527, 803, 967
 Kundelienė Rita 560
 Kundelis Antanas 156
 Kundelis Jonas 803
 Kundelis R. 554, 556, 581
 Kundelis Rimas 592
 Kundelis Romas 399, 552, 581, 592, 593, 637
 Kundelis Tomas 592
 Kundelis Vytautas 547
 Kundelytė 607
 Kundelytė E. 608
 Kundelytė Raminta 536
 Kundrotas Izidorius 466
 Kundrotas Julius Valentinas 437
 Kunskaitė Aldona 564, 565
 Kunskas Rimvydas 5, 10, 19, 1167
 Kuodys Juozapas 559, 591, 592
 Kuodytė Roma 561–563
 Kuosienė (Lukšytė) Alfonsa 597
 Kupčiūnaitė Bronė 475, 477
 Kupčiūnaitė Ona 475
 Kupčiūnas Antanas 475
 Kupčiūnas K. 483
 Kupčiūnienė Marijona 988, 1004
 Kupermanas 518
 Kupermanas Mykolas 469, 470
 Kurczewski J. 97
 Kurčevskis Jonas 426
 Kurganovas 620
 Kurklietienė B. 676
 Kurklietienė Br. 403
 Kurklietienė Inga 633
 Kurklietienė Lilija 535
 Kurklietienė Ona 506
 Kurklietis Antanas 568
 Kurklietis Benediktas 140, 141
 Kurklietis Jaroslavas 450
 Kurklietis Jokimas 450
 Kurklietis Jonas 216, 666
 Kurklietis Juozas 216, 450
 Kurklietis Matas 216
 Kurklietis Pranas 166, 216, 469
 Kurklietis Vincas 1059
 Kurklietytė Elena 590, 626
 Kurklietytė Ieva 450
 Kurklietytė Karolina 153
 Kurklietytė Nastė 527
 Kurklietytė Ona 450, 561
 Kurklietytė Valė 450
 Kurklietytė Veronika 450
 Kurlavičiai 285
 Kurlavičius Marijonas 248
 Kurlavičius Marinas 254
 Kurlavičius Petras 1156
 Kurlavičius Vytautas 267, 289, 810
 Kurlavičiūtė J. 68
 Kurlianskaitė Ona 471
 Kurmytė (Mazurkevičienė) Ona 1156
 Kutraitė Zita 1172
 Kuveikis Juozas 233
 Kuzavinienė (Zaukaitė) Emilija 1109, 1110, 1112, 1113, 1118, 1156
 Kuzavinis K. 1067
 Kuzma Vladas-Užburtuolis 216
 Kuzmickas Kazimieras 1172
 Kuzmickas S. 78
 Kuzmienė Salomeja 564
 Kuzminaitė Eleonora 343
 Kuznecova Feonija 974
 Kvasaitė Virginija 1172
 Kvedaraitė Dalia 535
 Kvedaras J. 1037
 Kvedaras Juozas 216
 Kvedaras Justinas 363, 365, 389
 Kvedaras Napoleonas 459
 Kvedaras Vytautas 364, 365, 792
 Kvedaravičienė M. 403
 Kvedarienė Janina 547, 548
 Kvedarienė Liudvika 365
 Kviklys Bronius 86, 148, 704, 731, 751, 775, 810
 Kviliūnaitė Bronė 319
 Kviliūnas Juoza 441
 Kviliūnienė Anelė 885
 Kviliūnienė Salomeja 579, 580
 Kvilius Jonas 817
 Kviliūtė (Karpavičienė) Elvyra 216

L

- Labanauskaitė (Plytnikienė) Danutė 562, 564, 565
 Ladyga Alvydas 4
 Lanaukas Petras 465
 Landsbergis V. V. 582
 Landsbergis-Žemkalnis G. 569

- Lankauskas Leonardas 178
 Lansbergas Gintaras 1172
 Lansbergienė Edita 1172
 Lapašinski 206, 299
 Lapašinskas Jonas 79, 299, 457, 458, 461, 480, 492, 513
 Lapašinskienė (Benotaitė) Marija 299, 461, 492
 Lapelis Stasys 140
 Lapelytė Julė 450
 Lapėnienė Apolionija 803, 967
 Lapienis Ignas 615, 633, 1156
 Lapienytė Domicėlė 453, 474, 476
 Lapienytė Elena 447
 Lapinskas 199
 Lapinskas Juozas 217
 Lapinskas Kazimieras 424
 Lapinskas Vytautas 217
 Lapkauskas Edvardas 361
 Lasauskas Jonas 532, 598
 Lasinskas 133
 Lasinskas Juozapas 128, 131, 134–136
 Lasinskas Kazimieras 128, 132, 134–136
 Lasinskienė 293
 Lašaitė D. 554
 Lašas Juozas 267
 Lašienė 541
 Latatujeva Ingrida 560
 Latočka Povilas 140
 Latėnas Juozas 248
 Latvys Augustas 876
 Laucė Jonas 1156
 Laucė Kazys 450
 Laucė Konstantinas 142
 Laucienė Veronika 885
 Laucytė Adelė 450
 Laucytė Nastė 450, 451
 Laucytė Stefa 451
 Laucius Jeronimas 633
 Laurinavičius Mykolas 165, 166
 Laužackaitė Irena 653
 Laužackaitė Stasė 529
 Laužackas Antanas 248, 249
 Laužackas Ignas 249
 Laužackas Juozas 248, 249
 Laužackas Rimantas 1156
 Laužackas Vladas 249
 Laužadienė Fortunata 534
 Laužadienė Jadvyga 534, 567
 Laužadienė Kostė 1004
 Laužadienė Lukija 534
 Laužadienė Ona 967
 Laužadis A. 399
 Laužadis Adolfas 217
 Laužadis Boleslovas 451
 Laužadis Petras 451
 Laužadis Pranas 153, 154
 Laužadis V. 553
 Laužadis Viktoras 451
 Laužadytė Akvilė 451
 Laužadytė Bronė 451
 Laužadytė Danutė 153, 154
 Laužadytė Karusė 451
 Laužadytė Kostė 451
 Laužadytė Leonora 451
 Laužadytė Marytė 451
 Lazdauskaitė Ž. 34
 Lazdynų Pelėda 615
 Lebedys J. 419
 Lebednykas Juozas 310
 Lebednykienė Ona 310
 Legaitė (Balužienė) 311
 Legenytė 420
 Leibovičius Elijas 466
 Leikas Mataušas 942
 Leikienė Ieva 942
 Leikus Mataušas 942
 Leitonaitė Marija 468
 Leitonas Antanas 465
 Leitonas Jonas 819, 820, 828
 Leitonas Petras 828
 Lekavičius A. 28, 34
 Leleika K. 425
 Leleika Vincas 372, 387
 Leleikienė Albina 373
 Lelenė Veronika 889
 Lėlis 876, 877
 Lėlys Adomas 967
 Lendzina Jokūbas Kazimieras 732
 Leninas I. 203, 480, 573, 667, 678
 Leonavičius V. 1152
 Leonas Redas 37
 Leonavičiūtė (Kublickienė) Valė 667
 Lermontovas 620, 639
 Lesieckis Jurgis 177, 179
 Leščinskienė Agota 965
 Leščiovas Artamonas 172
 Leščiovas Fedotas 475
 Leščiovas Grigorijus 475
 Levickis K. 831
 Levinaitė Elka 466
 Levinas Abė 469
 Levinas Lazaris 468
 Levinas Haimas-Natanas R. 184
 Liagas Jonas 303
 Liaudanskas Algis 504
 Liaudanskas Ignas 450
 Liaudanskas Vaclovas 217, 504
 Liaudanskienė Ieva 885
 Liaudanskienė Nastė 920
 Ličius 872
 Liekus Mataušas 666
 Liepinaitė Aldona 466
 Likša Petras 1156
 Likšaitė Danutė 599
 Likšienė (Kazanavičiūtė) Ona 891
 Linartas Bronius 532
 Linartas Petras 178
 Lindgren A. 635, 649
 Lingys Alfredas 528
 Lingytė 382
 Lisas Vladas 547
 Lisenka-Koničius I. 427
 Lisnevskis Dementijus 452
 Lisnevskytė Eufrosinja 452
 Lisnevskytė Matriona 452
 Litvinovas Darius 650
 Liubertaitė Jūratė 559
 Liubovičius Šmuelis 467
 Liugailienė Ona 4
 Lokcikaičė Anelė 302, 356, 381
 Lokcikaičė Barbora 302, 325
 Lokcikaičė Bronislava 302
 Lokcikaičė Danutė 952
 Lokcikaičė Julija 360, 448, 965
 Lokcikaičė Marijona 304
 Lokcikaičė Nijolė 965
 Lokcikaičė Ona 332
 Lokcikaičė Rozalija 304, 305, 306
 Lokcikas 381
 Lokcikas Algimantas 306, 919, 965
 Lokcikas Antanas 327, 329, 381, 469, 789
 Lokcikas Balys 388
 Lokcikas Baliukas 937
 Lokcikas Bronius 217, 326, 327, 372, 383, 387, 389
 Lokcikas Ignotas 302
 Lokcikas Jeronimas 333, 360, 385
 Lokcikas Jonas 306, 329
 Lokcikas Julius 329, 357
 Lokcikas Juozapas 306
 Lokcikas Juozas 965
 Lokcikas Justas 831
 Lokcikas Justinas 305
 Lokcikas Kazimieras 304, 305, 309, 380, 382, 385, 387–389, 900, 916, 937, 938
 Lokcikas Kostas 304
 Lokcikas Rimvydas 328
 Lokcikas Vilius 356, 357, 358
 Lokcikas Vincas 305, 327, 328, 789
 Lokcikienė (Driskiuvienė) Elena 335
 Lokcikienė (Makuškaitė) Barbora 937, 938
 Lokcikienė Aldona 328
 Lokcikienė Anelė 357
 Lokcikienė Barbora 916, 937
 Lokcikienė Julija 306, 317, 357, 358, 787
 Lokcikienė Julijona 1051
 Lokcikienė Karolina 328
 Lokcikienė Ona 790
 Lokcikienė Stefa 329
 Lokcikienė Stefanija 546
 Lokcikienė Uršulė 950
 Lokcikienė Zofija 372, 391, 952
 Lotočka Povilas 427, 428
 Lukaševičius Jurgis 90
 Lukoševičiūtė Regina 611
 Lukošūnaitė Albina 437
 Lukošūnaitė Anelė 437
 Lukošūnaitė Elena 437
 Lukošūnaitė Eleonora 327
 Lukošūnaitė Emilija 527
 Lukošūnaitė Ona 437
 Lukošūnaitė Regina 612
 Lukošūnaitė Stasė Ona 438
 Lukošūnaitė Viktorija 217
 Lukošūnas Antanas 217
 Lukošūnas Apolinaras Jonas 438
 Lukošūnas Jonas 217
 Lukošūnas Justinas 217
 Lukošūnas Povilas 217
 Lukošūnas Viktoras 217
 Lukošūnas Vladas 813
 Lukošūnas Juozas-Danukas 217
 Lukošūnienė Džiuginta 535
 Lukošūnienė Jartinė 813
 Lukša Juozas-Daumantas 223
 Lukšytė Alfonsa 527, 528, 529, 531, 532, 541, 566, 567, 599–602
 Lukštaraupis Jonas 494
 Luneckaitė V. 653
 Lungienė Olga 948
 Lungienė Zita 669
 Lungys Antanas 278, 803, 967
 Lungys Benediktas 465
 Lungis Jokūbas 91
 Lungis Jurgis 92
 Lungytė Janina 468
 Lungytė Lina 1110
 Lunytė Bronė 527–529
 Luomanas Petras 534

M

- Macevičius Mečislovas Stanislovas 477
 Macijauskai 251
 Macijauskaitė Bronė 467, 475
 Macijauskaitė Genovaitė 525
 Macijauskas A. 689
 Macijauskas Antanas 458
 Macijauskas Jonas 251, 252, 458, 568, 573, 669, 1156
 Macijauskas Petras 475
 Maciulevičienė (Celkytė) Germa 539, 551, 560, 597
 Maciulevičius Bronius 657, 658, 664
 Mackevičienė Viktorija 889
 Mackevičius Bronius 466
 Mackevičius Jonas 741
 Mackevičius Juozas 465
 Mackevičius Mykolas 741, 1009
 Mackevičius Zenonas 467, 468
 Mackevičiūtė Audronė 598
 Mackutė Elena-Eglė 217
 Macukas Leontijus 574
 Mačernis V. 673
 Mačiekienė Margarita 4. 18
 Mačiekus Venantas 4, 8, 9, 13, 14, 15, 18, 193, 545, 637, 677, 895, 1155, 1167, 1172
 Mačys Jonas 431, 432
 Mačys Juozas Juvencijus 1156
 Mačiulienė Vita 404, 415, 416, 679
 Magyla Alfonsas 477
 Magyla Balys 217
 Magyla Bronius 467, 469
 Magyla Motiejus 254, 431
 Magylaitė Bronė 477
 Magylaitė Elena 477
 Magylaitė Julija 438
 Magylaitė Marija 477
 Magylaitė Stasė 649, 650, 989, 1004
 Magylienė Adelė 275
 Magylienė Ona 885, 989, 1004
 Magylienė Uršulė 796, 920
 Mainelienė J. 640
 Mainelytė Vaiva 590
 Maironis 615, 635
 Majauskai 560
 Majauskaitė Kazė 467
 Majauskas Vladas 469
 Makarova Anastazija 974
 Maknys V. 428
 Makselienė D. 78
 Makselis 547
 Maksimaičiai 692
 Maksimaitienė Elvyra 637
 Maksimovičius A. 126, 132
 Makštutis Artūras 1156
 Makugonis Juozas 110
 Makuška 267
 Makuška Antanas 937
 Makuška Jonas 151
 Makuška Juozas 937
 Makuška K. 74, 75
 Makuškaitė Barbora 305
 Makuškaitė Irena 217, 469, 603, 620, 621, 625, 635
 Makuškaitė Ona 375
 Makuškienė (Matijošiūtė) Adelė 938
 Makuškienė Petronėlė 377, 938
 Makuškienė Rima 342, 343, 360, 362
 Makutėnas Algirdas 218
 Makutėnas Almantas 535
 Makutėnas Kazimieras 177, 179
 Makutėnas V. 495
 Makutėnas Vytautas 218
 Malachova Marija 571
 Malca Antanas 475
 Malcaitė Anelė 475
 Malcienė D. 268
 Malcienė Ona 796, 920
 Malcius Antanas 438
 Malcius Bronislovas 437, 468
 Malcius Ignas 465
 Malcius Jonas 895, 1010
 Malcius Julius 438
 Malcius Juozas 437, 465
 Malcius Mykolas 912
 Malcius Petras 218
 Malcius Vladas 437
 Malciūtė Apolonija Konstancija 436
 Malciūtė Bronė 361
 Malciūtė Julija 437
 Malciūtė Ona 437
 Malciūtė Vladislava 437
 Malczewska M. 97
 Maldeikytė Eleonora 468, 469
 Malinauskaitė Aurelija 1172
 Malinauskaitė Felicijona 437
 Malinauskas Ig. 483
 Mališauskienė Jadvyga 79
 Maračinskaitė Eugenija 469
 Maračinskaitė Lina 401
 Maračinskienė V. 63
 Marašinskaitė Danutė 680
 Marcinka Petras 218
 Marcinkevičienė (Gėgelytė) Anelė 891
 Marcinkevičienė Ona 692
 Marcinkevičienė Uršulė 286
 Marcinkevičius Antanas 285, 286, 290, 297, 1025
 Marcinkevičius Boleslovas 98, 219
 Marcinkevičius Jonas 288, 289
 Marcinkevičius Juozas 424, 472
 Marcinkevičius Steponas 288, 299, 830
 Marcinkevičius Vincas 218
 Marcinkevičius Vytautas 828
 Marcinkevičiūtė Antanina 290
 Marcinkevičiūtė B. 624
 Marcinkevičiūtė Emilija 337
 Marcinkevičiūtė Leonarda 447
 Marcinkevičiūtė Veronika 290, 298
 Marčiulis Martynas 423
 Mardosaitė (Eglinė) Joana 642
 Marikonis Ignotas 767
 Markauskaitė Alvyda 533, 600
 Markevičienė Uršulė 889
 Markevičius Vytautas 491
 Markos Ivanas 105, 108–113
 Markovas 671
 Markovas Vitalijus 672, 673
 Markovienė O. 675
 Markovienė Žaneta 672
 Marksas K. 666, 667, 678
 Markuckas Antanas 560
 Marozaitė Stasė 465
 Marozas Leonas 433
 Marozienė (Adamonytė) B. 965
 Marozienė (Adamonytė) Stanislava 390
 Marozienė B. 348
 Marozienė Birutė 344
 Marozienė Birutė Stanislava 6, 11
 Martinaitis M. 633
 Martinėnaitė Bronė 443
 Martinėnaitė Laura 672
 Martinėnas Petras 465
 Martinėnienė Genė 640, 641, 643, 669
 Martinkus Vytautas 613
 Martinonis Saulius 873
 Masaitis Albinas 18
 Masalskis I. 419
 Masiulienė Regina 415, 550
 Masiulis Jonas-Kiškis, Ponas 218
 Maslauskas Jonas 267
 Mateika A. 174
 Mateika Albinas 475
 Mateika Jonas 218, 475
 Mateika Petras 475
 Mateika Vytautas 475
 Mateikaitė Ona 475
 Mateikaitė Valė 475
 Mateikienė Olga 974
 Matioka Vytautas 524
 Matiekienė Anelė 920
 Matiekienė Olga 634
 Matiekienė Teofilija 351
 Matiekus Matas 467
 Matiekus Petras 469
 Matiekus Pranciškus 351
 Matiekutė Jadvyga 351
 Matiekutė Marijona 350
 Matiukaitė Stasė 524, 580
 Matiukas Balys 267
 Matiukas Ignas 267
 Matiukas Juozas 252
 Matiukas Matas 469
 Matiukas Vincas 267
 Matiukas Vytautas 336, 525
 Matiukienė (Raugaitė) Janina 547
 Matiukienė Janina 336
 Matjošaitis S. 482
 Matulėnas Tautvydas 650
 Matulevičius Vladas 404, 405
 Matuliauskienė Rūta 8, 13, 884, 1167
 Matulionytė Anelė 317
 Matulionytė D. 1153
 Matulis Adolfas 524, 525, 527, 528, 531, 532, 541, 561, 563, 564, 577, 600, 608
 Matulis K. 128
 Matutis A. 611
 Matuzonienė Emilija 302
 Matžeikienė (Jakutytė) Laimutė 1156
 Maurica Antanas 516, 517, 807, 1010
 Maurica Vytautas 534, 589, 599
 Mauricaitė Adfelė 807
 Maurikas Antanas 174
 Mazėtis Edmundas 1172
 Mažeika Marijonas 164, 165
 Mažeikienė A. 275
 Mažeikienė Aldona 275, 279
 Mažeikienė Alma 560
 Mažeikienė M. 664
 Mažeikis Feliksas 218, 1062, 1063
 Mažeikis Jonas 565
 Mažeikis Vladas 279
 Maželiene Jadvyga 793, 796, 921
 Maželis Jonas 666
 Mažiulis A. 60, 61, 71, 78
 Mažvydas Martynas 548

- Medelis Romualdas 488
 Medikas D. 67
 Medikis Augustas 218
 Medišauskienė Zita 4
 Meierovič Avraham R. 186
 Meierovič Meir-Jose R. 186
 Meilus Albinas 948
 Meilus Elmantas 774
 Meilus Juozas 36, 182
 Meilus Vladas 452
 Meilutė Bronė 455
 Meilutė Vanda 456
 Meilutytė G. 1149, 1153
 Mekas Jonas 594
 Mekšėnaitė Adelė 447
 Mekšėnas Antanas 254
 Mekšėnas Ignas 254
 Mekšėnas Petras 218, 254, 771, 849, 853
 Mekšėnas Stasys 433
 Mekšėnienė Alma 7, 12, 18, 650, 651, 1167
 Mekšėnienė G. 641
 Mekuška 52
 Mekuškienė Jadvyga 532, 534
 Mekuškienė Regina 395
 Menžavičius Kazimieras 751
 Merkienė Irena Regina 4
 Merkys 518
 Merkys Justinas 1064
 Merkys V. 94, 420, 424
 Meškauskas Juozas 465, 466, 518, 519
 Meškauskienė (Vienažinskaitė)
 Melanija 518
 Meškauskienė Diana 395
 Meškauskienė Melanija 466, 519
 Meškėnas Julius 668
 Meškuotienė Edita 1109, 1118
 Mežginai 324, 387, 388
 Mežginaitė Anelė 302
 Mežginaitė Elena 329, 360, 367, 368, 790, 792, 947
 Mežginaitė Genovaitė 324
 Mežginaitė I. 253
 Mežginaitė Janina 346, 965
 Mežginaitė Julija 324
 Mežginaitė Ona 304, 328
 Mežginaitė Stasė 317
 Mežginaitė Veronika 329
 Mežginaitė Vinslovija 318, 323, 324, 792, 964
 Mežginas Antanas 302, 346, 347, 363, 965
 Mežginas Arvydas 324
 Mežginas Ignas 252, 253, 304, 317, 318, 386
 Mežginas Izidorius 304, 392
 Mežginas Jonas 254, 302, 322, 345, 964
 Mežginas Julius 322, 329, 368, 814, 830
 Mežginas Juozas 304
 Mežginas Justinas 304
 Mežginas Kazys 302
 Mežginas Marijonas 324, 325, 338, 386, 792, 807, 964
 Mežginas Matas 305
 Mežginas Mataušas 366, 368
 Mežginas Petras 248, 254, 265, 305, 323, 964
 Mežginas Romukas Mataušas 367
 Mežginas Vincas 305, 323
 Mežginienė (Jaraminaitė) Ona 833
 Mežginienė Anelė 346, 363, 795, 1010
 Mežginienė Genė 347
 Mežginienė O. 833, 834, 835, 836, 838, 839
 Mežginienė Ona 304, 317
 Mežginienė Stefanija 964
 Mežginienė Valerija 324, 790, 964
 Micevičienė (Karvelytė) Ona 471
 Michaels Feru 630
 Michailova Ana 974
 Michailova Pelagėja 974
 Michailovaitė Liubov 442
 Michailovas Afanasas 458
 Michailovas Jefimas 441
 Michailovas Jonas 457
 Miloševičius Petras Vladislovas 773
 Mikaila Juozas 469
 Mikaitė Valerija 469
 Mikalauskaitė Aušra 660
 Mikalionytė D. 645
 Mikalkėnaitė Adelė 458
 Mikalkėnaitė Genovaitė 527
 Mikalkėnas Rimvydas 829, 830
 Mikalkėnienė (Petrauskaitė) Marytė 609
 Mikalkėnienė M. 610
 Mikalkėnienė Marijona 531, 533, 534
 Mikalkėnienė Marytė 580, 636
 Mikalkevičienė Kazimira 1026
 Mikalkevičius Pranas 1026
 Mikalkevičiūtė Genė 468, 469
 Mikašienė Valerija 653
 Mikašius Algirdas 547, 653
 Mikėnaitė Irena 289, 1156
 Mikėnas Jonas 493, 912
 Mikėnas Vladas 487
 Mikienė Katrina 1010
 Mikienė Ona 885, 921
 Mykolaitis-Putinas Vincas 589, 606
 Mikolajaitis Povilas 90
 Mikšienė Zina 795
 Mikšys Jurgis 248
 Mikšys Pranas 364, 366, 389, 789, 792
 Mikšys Steponas 527, 528, 531–534, 589, 600, 602, 620
 Mikšytė A. 65
 Mikšytė Eleonora 361
 Mikuckienė Laima 535
 Mikučiauskaitė Elona 1172
 Mikučionis Povilas 447
 Mikučionytė Anelė 345
 Mikulėnaitė Bronė 458
 Mikulėnaitė Ona 458
 Mikulėnas Algimantas 399
 Mikulėnas Pranas 650
 Mikulėnas Romualdas 458
 Mikulėnas Vladas 458, 469
 Mikulėnienė Vita 649
 Mikulionis P. 63, 71
 Mikulionis Pranciškus 436, 487, 489
 Mikulkaitė Stefanija 463, 473
 Mikutienė B. 611
 Milaknienė Ursulė 299
 Milaknienė R. 274
 Milaknis A. K. 402
 Milaknis Petras 524
 Milaknis V. 681
 Milaknis Valentinas 1156
 Milaknis Vladas 284, 895
 Milaševičius Pranas 252
 Miliauskaitė Elena 467
 Milius Vacys 4, 841, 923
 Milikienė D. 250
 Milkienė Dangira 415
 Mindaugas 2
 Minecaitė Nina 467
 Minecas Jurgis 467, 468
 Miniotaitė B. 423
 Minkėnaitė G. 554
 Minkevičiūtė Ona 274, 516, 531, 567
 Misiūnaitė Ona 8, 13, 998, 1167
 Misiūnas Jonas 467
 Misiūnas Žilvinas 592
 Misiūnienė M. 560
 Misius Kazys 4, 5, 6, 10, 12, 18, 57, 86, 89, 94, 95, 97, 126, 161, 419, 516, 604, 704, 713, 719, 731, 741, 751, 775, 1167
 Miškinis J. 77, 83
 Miškinis Juozas 432, 462, 488
 Mitalauskaitė Aušra 658
 Mitalauskienė 554
 Mitalauskienė Alė 580, 630, 632
 Mitrofanovas S. 190
 Mocartas A. V. 426, 600
 Mockutė Elena 208
 Moench 31
 Moljeras 615
 Moniuška Stanislovas 429
 Montvila Vytautas 615, 641
 Morkūnienė Regina 535
 Moskaliova Klaudija 475
 Moskaliova Marfa 475
 Moskaliovas Jonas 475
 Moskaliovas Kuzma 475
 Mościcki H. 428
 Moše R. ben 186
 Moše-Zeev ben R. Šaul
 Hakohen R. 184
 Motiejūnaitė Jurga 4
 Motiejūnaitė Valė 532
 Motiejūnas Jonas 494
 Motiekienė Stasė 561, 562
 Mozūriūnas 615
 Mrangovicai 102, 107
 Multiolis Elisas 469
 Müller Th. 31
 Muralienė Bronė 964
 Muralis Alfonsas 964
 Murauskaitė Elen 436
 Murauskas Juozas 218
 Murauskienė (Garuolytė) Aldona 527, 539, 540, 602
 Muravjovas N. 94, 420
 Murnikovas G. S. 192, 193
 Musteika 386
 Musteika Petras 385
 Musteikis Petras 218
 Muštavinskas Eduardas 536
 N
 Nagulevičius Jonas 95, 719
 Naikauskienė Reda 535
 Nainys Edvardas 267
 Nakiienė A. 1112
 Namajūnas Jonas 467
 Namajūnas Petras 468
 Namajūnienė (Janušonytė) Valerija 566, 567, 597

- Namajuška Jonas 458
 Namajuška Juozas 469
 Namajuška Nikodemus 458
 Namajuškaitė Valė 458
 Namajuškienė Janina 560
 Naprys Ričardas 603
 Narbutas Teodoras 53, 57, 86, 922
 Nargėlienė Miranda 535, 555
 Narkevičius 133
 Narkevičius Mykolas 142
 Narkevičius Stasys 830, 1017, 1022
 Narkevičius Vincas 98
 Narkevičiūtė Elena 256, 459
 Narkevičiūtė Irena 1156
 Narkevičiūtė Valerija 466
 Narkūnas Eugenijus 399, 400, 403, 581, 584, 637
 Naruševičius Mikalojus 88
 Nasonas-Chaimas 186
 Nasteika Juozas 218
 Natkevičaitė-Ivanauskienė M. 28, 34
 Nauburaičiai 560
 Nauburaitis Valdas 7, 12, 551, 556, 558, 560, 1167
 Naujalytė R. 507, 511
 Naujalytė Regina 506, 873, 880
 Navadnicėnienė Laima 18, 613, 617, 618, 623, 626, 629, 633, 637
 Navalinskienė Meletėlė 399, 1156
 Navickaitė Elena 165
 Navickaitė Julija 433, 527
 Navickaitė Kristina 873, 878
 Navickaitė Marytė 385, 1058
 Navickaitė Ona 256
 Navickaitė R. 68
 Navickaitė Veronika 330
 Navickaitė Zita 332
 Navickas Adolfas 330, 331, 952
 Navickas Alfonsas 385
 Navickas Jonas 218, 330
 Navickas Leonas 952
 Navickas Petras 255, 256
 Navickas V. 693
 Navickas Valentinas 467
 Navickas Vytautas 8, 13, 677, 691, 948, 990, 997, 1035, 1167
 Navickienė Eleonora 391
 Navickienė Leokadija 790
 Navickienė Marijona 56, 330, 331
 Navickienė Ona 256
 Navickienė Palmira 948
 Navidauskas Audrius 873
 Navikaitė Janina 527, 1110
 Nemčenka V. 968
 Nemeikšis Antanas 1156
 Nemickaitė Stefanija 432
 Nemickas Bronius 399
 Nemickas Jonas 459
 Nemickas Liucijus 465, 468, 517–521, 459
 Nenartavičius Č. 688
 Neniškis Bronius 575
 Nevronytė Veronika 532
 Nikitina Maksimovna Ana 189
 Nikitinas Jakovlevičius Ivanas 192
 Nikitinas Jurijus 672
 Noreikis Adolfas 493
 Norkūnaitė Emilija 606
 Norkūnaitė Lilė 524
 Norkūnas Antanas 154, 912
 Norkūnas Napoleonas 1156
 Norkūnienė Emilija 1004
 Norvaišienė Janina 531
 Novikas Algirdas 810, 830
 Novikas Jonas 809, 810, 811
 Novikienė Zofija 912, 921, 948
 Novikova (Šatkutė) Stanislava 198, 1167
 Novikova Agafija Anisimovna 190
 Novikova Stanislava 6, 11, 189, 190
 Novikovas Archipovičius Venalijus 189
 Novikovas Jokimas 199
 Novikovas Modestas 190
- O**
 Obolenskis Mykolas 88
 Oginskaitė-Tiškevičienė Ona 733
 Olindaitė Vida 1023
 Olkinas Noachas 153
 Orlonas Gediminas 1172
 Orlovas 199
 Ostrovskis A. 561
 Ostrovskis N. 568
 Oželytė Elena 473, 494
- P**
 Paberžienė Stasė 322
 Paberžys Antanas 182
 Paberžis Matas 254
 Paberžis Pranas 254, 322
 Pachomovas Fiodoras 824, 829
 Pachomovas Isajus 824
 Pachomovas Semionas 256
 Pachomovas Simonas 811, 812, 829, 830
 Pagiriai 386
 Pagirienė (Kelečiūtė) Ona 311
 Pagirienė Barbora 325, 357, 790, 792
 Pagirienė Diana 375
 Pagirienė Elžbieta 1010
 Pagirienė Marytė 322
 Pagirienė Ona 320, 326
 Pagirienė Valė 404, 405
 Pagirienė Valerija 322, 326
 Pagirienė Vanda 325, 364
 Pagirys 385, 389
 Pagirys Alfonsas 389
 Pagirys Alius 389
 Pagirys Aloyzas 326
 Pagirys Antanas 256, 320, 383
 Pagirys Gediminas 322
 Pagirys Ignotas 305
 Pagirys Jonas 77, 320, 322, 327, 357, 363, 383, 388, 389
 Pagirys Julius 437, 1157
 Pagirys Juozas 305, 325, 326, 327, 383, 569
 Pagirys Petras 326, 327, 385, 386, 796
 Pagirys Ričardas 274
 Pagirys Romualdas 311, 321, 322
 Pagirys Vincas 318, 320, 383
 Pagirys Vladas 326, 385
 Pagirytė Akvilina 469
 Pagirytė Eleonora 320
 Pagirytė Justina 322
 Pagirytė Karolina 326
 Pagirytė Marija 458
 Pagirytė Ona 366
 Pagirytė Paulina 451
 Pagirytė Vanda 458
 Pagrontas Kalmanas 153
 Pajadienė Neringa 535
 Pajeda Feliksas 467
 Pakalka Jurgis 1172
 Pakalkienė Livija Joana 1172
 Paketūras Vytautas 395
 Paketurienė Aldona 560
 Paknys Algimantas 1157
 Pakštas Vytautas-Vaidotas 218
 Pakulienė Konstancija 948
 Pakulyš Benediktas 467
 Pakulytė Birutė 469, 524
 Palionis Algimantas 830
 Palionytė Marija 493
 Palionytė Veronika 368, 369
 Paliunytė 292
 Palivanas Boleslovas 142
 Palivanas Bronius 140
 Palivanas Jonas 218
 Palivanas Vincas 141
 Palivanas-Karvelis Romualdas 218
 Palivonas Gytis 401
 Palivonienė (Kvedaraitė) Zofija 891
 Palivonienė (Palivonaitė) Elvyra 891
 Palivonienė Adelė 1026
 Paltarokas Kazimieras 238, 713
 Palžys Petras 344
 Panavaitė Eugenija 468
 Panavaitė Vanda 468
 Pancekauskas Jonas 395
 Paplaukskaitė Felė 464
 Parapijankienė Alma 535
 Pašukovienė L. 403
 Parulskis Sigitas 399, 590, 620, 622, 633, 1157
 Paškevičiūtė Z. 81
 Paškevičiūtė Zigfrida 455
 Paškonis A. 139
 Paškovas Dmitrijus 111, 112
 Pašlienė Adelė 657, 885
 Pašlienė Marija 345
 Pašlienė Marijona 363, 390, 795, 921, 939, 965
 Pašlys Adomas 345
 Pašlys Benediktas 303, 345
 Pašlys Petras 345, 363, 382, 390, 965
 Pašlytė Apolonija 345
 Pašlytė Irena 965
 Pašlytė Veronika 345
 Patalauskaitė Daiva 5, 10, 26, 34, 1159, 1167
 Paukštaitė Giedrė 658
 Paukštaitė Rasa 657
 Paukštienė Emilija 790
 Paukštienė Regina 664
 Paukštis Antanas 656, 659
 Paukštytė Austra 660
 Paukštytė Daiva 657
 Paukštytė Neringa 626, 628
 Paukštytė Vanda 447
 Paulauskai 425
 Paulauskas Jonas 425
 Pauliukaitė 551
 Pauliukaitė Adelė 447
 Pauliukaitė Elena 447, 468
 Pauliukaitė Elžbieta 447
 Pauliukaitė Janina 534, 567
 Pauliukaitė Rasa 1157
 Pauliukaitė Ona 954
 Pauliukaitė Salomeja 518
 Pauliukaitė Stefanija 441
 Pauliukaitė Valerija 467, 468

- Pauliukaitė Veronika 443
 Pauliukas A. 658
 Pauliukas Antanas 218, 441
 Pauliukas Ignas 466
 Pauliukas J. 36
 Pauliukas Jonas 172, 218, 441, 620, 954, 967
 Pauliukas Julius 447
 Pauliukas Kazimieras 245, 250, 954, 1157
 Pauliukas Petras 249, 441, 456, 958, 960
 Pauliukas Povilas 603, 1026
 Pauliukas Tadas 507
 Pauliukas Vladas 441
 Pauliukevičienė Marijona 1026
 Pauliukienė Irena 602
 Pauliukienė Teklė 954
 Pauliukienė Valerija 954
 Paulius Jonas II 557
 Paurienė Liucija 885
 Pausovskis 615
 Pautienius Antanas 156
 Pautienius Povilas 77
 Pavlova Natalija 94
 Pavlovas F. 191
 Pavlovas Timofejus 451
 Pawłowski 30
 Pažeraitė Kristina Aušrelė 184
 Pčiolinas Ananijus 178
 Pečelina Ivanovna Agafija 189
 Pečiūraitė Bronė 446, 490
 Pečiūraitė Valė 600
 Pečiūraitė Valerija 533
 Pedišytė Veronika 465
 Pelėda 606
 Pestinis Juozapas 218
 Petkauskas Vladas 255
 Petkauskienė Ona 932
 Petkevičaitė-Bitė G. 633
 Petkevičius 94, 128
 Petkevičius Benediktas 768
 Petkevičius L. 736
 Petkevičius Liudvikas 94
 Petkevičius Mykolas 1157
 Petkevičius Vytautas 616
 Petkūnas Petras 218, 466, 1010
 Petkūnienė Karolina 967, 1010
 Petrašiūnaitė Eleonora 318, 944
 Petrašiūnaitė Ona 338
 Petrašiūnas Aloyzas 5, 6, 10, 11, 380, 381, 384, 387, 389, 460, 488, 499, 503–505, 509, 519, 521, 525–529, 531–533, 545, 677, 769, 771, 772, 1157, 1167, 1172
 Petrašiūnas Algirdas 340
 Petrašiūnas A. 43, 45, 138, 143, 145, 149, 153, 154, 160, 188, 190, 193–196, 209, 210, 236, 242–244, 246–248, 250, 252, 255, 257, 259, 261, 262, 264, 265, 274, 305, 339, 340, 342, 500, 503–505, 509, 646, 655, 663, 685–687, 738, 743–749, 755–758, 760–765, 842, 843, 845–847, 854–867, 869, 870, 944, 1049, 1051, 1053–1055
 Petrašiūnas Ignotas 303, 338, 339
 Petrašiūnas Jonas 339, 340
 Petrašiūnas Mindaugas 340
 Petrašiūnas Vytautas 340
 Petrašiūnienė Agota 338, 339
 Petrašiūnienė Angelė 339
 Petrašiūnienė Elena 340
 Petrauskas Kipras 399, 427, 523, 591
 Petrauskas Mikas 399, 426, 427, 523, 591, 621
 Petrauskas Povilas 83
 Petrauskienė Dalia 268
 Petrauskienė Elžbieta 807
 Petrauskienė Karolina 803, 967
 Petrauskienė Ona 967
 Petrauskienė Valerija 591, 612, 618, 619, 624, 628, 637
 Petrokaitė Birutė 527
 Petrokas Rimas 530
 Petronytė Elena 1010
 Petrovas A. 190, 191
 Petruchinas Teofinas 193
 Petrulienė (Puodėnaitė) Valerija 473
 Petrulytė Ksavera 461
 Petukauskaitė Daiva 508, 510, 512, 873, 877, 880, 883
 Piestinis Antanas 438
 Piestinis Julius 438
 Pilchovskis Dovydas 734
 Piličiauskas G. 41
 Pilipavičius Jonas 561
 Piliponienė Jadvyga 546
 Pilponytė Algimantė 8, 13, 677, 990, 997, 1035
 Pilkauskas A. 689
 Pilkauskas Aleksandras 471, 477
 Pilkauskas Algimantas 546
 Pilkauskienė (Baliukaitė) Valerija 471, 477
 Pilkauskienė Liucija Vida 546
 Pilščikovaitė Katerina 451
 Pilščikovaitė Natalija 451
 Pimpė Mykolas 989, 1004
 Pipinys J. 26
 Pipinytė Marija 469
 Pipinytė Vincė 469
 Pyragienė Danutė 680
 Piskarskas B. 664
 Piskarskas Steps 433
 Pitrėnaitė Elena 455
 Pitrėnaitė Eleonora 455
 Pitrėnaitė Emilė 456
 Pitrėnaitė Ona 455
 Pitrėnaitė Stasė 458
 Pitrėnaitė Teklė 455
 Pitrėnaitė Valerija 456, 458
 Pitrėnas Jonas 455, 456, 664
 Pitrėnas Juozas 803, 967, 989, 1004, 1017
 Pitrėnas Petras 219, 455
 Pitrėnienė Elena 989, 1004
 Pitrėnienė Gražina 658–661, 664
 Pitrėnienė S. 658
 Pivoras P. 490
 Pivoriūnas Rimantas 333
 Pivoriūnas Valentinas 280
 Pivoriūnienė Birutė 332, 333 345
 Pivoriūnienė Rima 547
 Platonas 597
 Plaušinytė 551
 Pleita Bronius 1010, 1026
 Pleita Svajūnas 559, 560
 Plepys Petras 597
 Plepytė Ona 442
 Plepsas 225
 Plikelienė (Pumputytė) 950
 Plikelienė Emilija 225, 288
 Plikelis Jonas 284, 288
 Plikelis Petras 297
 Plytnikienė Danutė 562, 564
 Pliuskevičienė J. 71
 Pocevičiūtė Birutė 467
 Pocevičiūtė Stasė 466
 Pocevičiūtė-Pociūtė Marija 467
 Počkajus Ilja 211, 212
 Podžiukas Vytautas 530
 Pogrundas Berelis 155
 Pogundaitė Chenkė 465
 Pogundaitė Libė 469
 Pokrovskis Fiodoras 39, 57
 Poligienė Svetlana 7, 12, 774, 1167
 Poligienė Svetlana
 Polivonaitė Lijana 672
 Polonskaitė Ona 468
 Polonskas Jonas 467
 Polonskienė Vlada 274, 534
 Popova Varvara 974
 Popovas 689
 Poškaitė Elena 463
 Potašenko Grigorijus 5, 11, 17, 193, 730, 1167
 Pott 34
 Povilaikienė A. 172
 Povilaitienė Irena 535, 560
 Povilaitis 643
 Povilavičienė Birutė 609
 Povilavičius 562
 Povilavičius Antanas 451
 Povilavičius Kostas 462
 Povilavičius Pranas 451
 Povilavičius Valentinas 467, 469
 Povilavičiūtė Birutė 469, 525
 Povilavičiūtė Faustina 469
 Povilavičiūtė Juozapota 467
 Povilavičiūtė Paulė 451
 Požela Kazys 456
 Prakienė Ona 510
 Prancūnaitė Elena 528
 Prancūnas A. 68
 Prancūnienė Eglė 535
 Pranskūnaitė Paulina 165, 166, 318
 Prascėvičienė Regina 590
 Prascėnienė Ieva 512, 889
 Prascėnienė Stasė 939
 Prascėnienė Virginija 547, 550
 Prascėnienė 1061, 1063
 Prascėnienius P. 678
 Prascėnienius Petras 525, 1026
 Prascėnienius Rimantas 200
 Prascėnienius Vytautas Juozas 447
 Prascėniūtė Albina 372
 Prascėniūtė Lucija 530
 Prascėniūtė Marijona 374
 Prascėniūtė Marytė 200
 Prascėniūtė Ona 534
 Prascėniūtė Veronika 436
 Prašmantaitė A. 94
 Presl J. 31
 Pročkienė Ona 339
 Prusakovas Genadijus 672, 675
 Pšeničnis Ivanas 574
 Pšezdzeckiai 396
 Pšezdzeckienė Marija 95
 Pšezdzeckis 244
 Pšezdzeckis Aleksandras 258
 Pšezdzeckis Jonas 95, 96, 256–258, 260, 517, 712
 Pšibilskis Z. 427
 Pučinskaitė Bronė 433
 Pučinskaitė Elena 432, 433
 Pučinskaitė Teofilė 465

- Pučinskaitė Veronika 433
 Pučinskas Aloyzas 526
 Pučinskas G. 645
 Pučinskas Gintautas 224
 Pučinskas Juozas 200
 Pučinskas Jurgis 465
 Pučinskienė Barbora 1017, 1022
 Pučinskienė Dovilė 650
 Pučinskienė L. 638, 643
 Pučinskienė Veronika 256
 Pudanaitė Audronė 657
 Pudanaitė Danutė 657
 Pudanai Juozas 441
 Pudanai Stasys 653
 Pudanienė Aldona 664
 Pudanienė Elena 664
 Pūgžlys Alfonsas 450, 467
 Pūgžlys Kostas 450
 Pukinskaitė Konstantina 375
 Pukinskaitė Stefa 456
 Pukinskaitė Valerija 456
 Pukinskaitė Veronika 455
 Pukinskienė Viktorija 989, 1004
 Pumputis Antanas 42, 219, 989, 1004
 Pumputis Blažys 871
 Pumputis Kazimieras 871
 Pumputis Petras 252, 472
 Puodėnaitė Valerija 473
 Pupeikis Marius 592
 Pupeikis Povilas 219
 Pupeikis Balys-Tauras 219, 227
 Pupeikytė Valė 219
 Pupeikytė-Birutė Bronė 219
 Pupeliai 378
 Pupelienė A. 77
 Pupelienė Elena 885, 1010, 1026
 Pupelienė Janina 534
 Pupelienė Uršulė 948
 Pupelienė Veronika 885
 Pupelis Adolfas 444
 Pupelis Albertas 524
 Pupelis Alfonsas 444, 464
 Pupelis Andrius 444, 477
 Pupelis B. 156
 Pupelis Grigas 219, 378, 678
 Pupelis Jonas 140, 141, 216, 219, 378, 444, 788, 796, 807
 Pupelis Narimantas Juozas 444
 Pupelis Petras 219, 437, 441, 469
 Pupelis Rimvydas 399, 582, 586, 593, 626, 630
 Pupelis Stasys 444, 469
 Pupelis Steponas 921
 Pupelis Vincas 219
 Pupelis Vytautas 469
 Pupelis Vladas 620
 Pupelis R. 274
 Pupelytė 524
 Pupelytė A. 70
 Pupelytė Adelė 433
 Pupelytė Anastazija 444
 Pupelytė Apolonija 444
 Pupelytė Bronė 444
 Pupelytė Elena 441
 Pupelytė Elvyra 965
 Pupelytė Eugenija 467, 469
 Pupelytė Ieva 890
 Pupelytė Konstancija 444
 Pupelytė Ona 467
 Pupelytė Stanislava 444, 469, 493
 Pupelytė Valerija 466, 609, 668
 Pūras Petras 477
 Purėnienė (Vienožinskaitė) Liuda 1157
 Puriuškis Feliksas 465
 Puriuškis Izidorius 465
 Puriuškis Vladislovas 444, 468
 Puslys Antanas 98, 219, 299
 Puškinas A. 568, 620, 639
 Puteikienė Zofija 1113
 Putra Antanas 305
 Putra Juozas 458
 Putrienė (Zakarevičiūtė) Birutė 361
 Putrienė Zofija 1010
 Putrimaitė Alvyra 375
 Putrimaitė Indra 375
 Putrimaitė Leokadija 330, 331
 Putrimas Nerijus 375
 Putrimas Pranas 385, 1036
 Putrimas Steponas 372, 374, 375, 385, 789, 790, 792, 952
 Putrimas Vytautas 375
 Putrimienė Alma 6, 11, 322, 372, 375, 377, 380, 391, 790, 952
 Putrimienė Stasė 375
 Putrimienė Uršulė 372, 952
 Puzinavičius Bronius 1172
 Puzinkevičiūtė Aldona 612, 613
 Pužaitė Janina 171
- R**
 Rabačiauskaitė A. 129
 Rabikauskas P. 94
 Račiūnaitė R. 990
 Račkauskienė Antanina 172
 Radaitė Chaja 467, 469
 Radė Icikas 467
 Radė Leiba 469
 Radė Peresas 469
 Radeckaitė Eleonora 469
 Radkevičius Kostas 171
 Radvila Jurgis 774
 Radvila Mikalojus 86, 97, 774
 Radvilas Jonas 86
 Radženaitė Ona 465
 Radžiuvienė Zosė 1172
 Radžiūnas Motiejus 128, 132, 134, 136
 Ragaišienė Ona 932, 1010
 Ragauskas Aivas 4, 1172
 Ragauskas Petras 469, 965
 Ragauskienė Ž. 560
 Ragelienė Aldona 560
 Ragelienė Neringa 1110
 Ragelienė Ona 560
 Ragelis Antanas 288
 Ragelis Izidorius 444
 Ragelis Jonas 288, 444, 465
 Ragelis Motiejus 424
 Ragelytė Apolonija 444
 Ragelytė Birutė 469
 Ragelytė Marija 466
 Ragelytė Veronika 465
 Ragelytė Vida 560
 Raguckaitė Adelė 435, 436
 Raguohtienė G. 604
 Rakauskas Aleksandras 553
 Rakauskienė Audronė 560
 Rakickaitė Janina 458
 Ramanauskaitė (Šajaukienė) Genovaitė 642
 Ramanauskaitė Adelė 491
 Ramanauskaitė Irena 493
 Ramanauskaitė Monika 433
 Ramanauskaitė Teklė 477
 Ramanauskaitė Valerija 433, 525
 Ramanauskaitė Viktorija 433
 Ramanauskas 517
 Ramanauskas Alfonsas 433, 640, 1157
 Ramanauskas Alfonsas
 Ramanauskas Jonas 948
 Ramanauskas Petras 433
 Ramanauskas Kazys-Barzda 219, 227, 228
 Ramanauskienė 769
 Ramanauskienė Adelė 433
 Ramanauskienė Irena 649
 Ramanauskienė Ona 353
 Ramanauskienė Rita 8, 13, 940, 1167
 Ramaneckaitė Daiva 1172
 Ramonienė Dalia 581, 583
 Ramoškaitė Živilė 1109, 1110
 Rapcevičienė Ieva 165
 Raščius P. 238
 Raščius Pr. 756, 933
 Rašomavičius V. 34
 Raudonytė Teofilė 471
 Raugai 336
 Raugaitė Janina 336
 Raugas Juozas 336, 388
 Raugienė Algimanta 7, 8, 12, 13, 689, 693, 831, 890, 933, 1167
 Raugienė Emilija 336
 Raugienė Zofija 336
 Rauschert 29
 Ravickienė Eleonora 1157
 Razmukaitė Marytė 9, 14, 1067, 1167
 Reinienė Elena 339
 Reinyš Edvardas 443
 Rekašius Liudvikas 428
 Rekeckas Jurgis 465
 Rekus S. 138
 Remeikis Juozas 142
 Repsevičius Juozas 451
 Repšys Balys 267
 Repšys Jonas 219
 Riaubiškienė-Klišonytė Uršulė 317
 Rierdan J. 997
 Rimantienė R. 41
 Rimavičienė (Kalnatskytė) Marija 443
 Rymavičius Mykolas 91
 Rimelienė (Balčiūnaitė) Malvina 823, 891
 Rimelis Norbertas 828
 Rimeris Jakobas 466
 Rimerytė Ida 467
 Rimkevičius Stasys 504
 Rimkevičius Vytautas 537, 569
 Rimša Jonas 787, 796
 Rimšaitė Anelė 447
 Rimšaitė Liucija 464, 465
 Rimšienė (Tubelytė) Agota 949
 Rimšienė Agota 921, 989, 1004
 Rinkauskaitė Marija 477
 Rinkevičienė Jūratė 1172
 Rinkevičius Donatas 1172
 Rinkevičius Ed. 688
 Rinkevičius Stasys 219
 Rinkevičius V. 568
 Riomeriai 25, 97, 104, 106, 108-114, 428
 Riomerienė (Bialozorovaitė) Sofija 778

- Riomerienė Teresė 753
 Riomeris 386
 Riomeris Alfredas 97, 428, 429, 591
 Riomeris Alfredas Izidorius 745
 Riomeris Eduardas Jonas 428, 429, 778, 1157
 Riomeris Eduardas Matas 429
 Riomeris Mykolas 429, 754, 759
 Riomerytė Elena 745
 Riškienė Julija 493
 Rodčenkova Polina 547
 Roginskis Vladislavas 91
 Roličienė R. 675, 676
 Rolitis 671
 Romanovaitė Darija 458
 Romanovaitė Praskovja 458
 Romanovskiai 107
 Rothmaler W. 28, 34
 Rozovas J. 537
 Rožděstvenskis R. 574
 Rubavičius Vincas 424
 Rudamina Jonas 97, 774
 Rudamina Petras 774
 Rudamina Zigmantas 97
 Rudaminienė E. 97
 Rudinskas Arvydas 6, 11, 404, 405, 1167
 Rudokaitė Lucija 670
 Rudokaitė Marija 437
 Rudokas Alvydas 556
 Rudominas Jurgis 752
 Rudominienė Elžbieta 752
 Rugelienė Emilija 244
 Rulis Martynas 244
 Rupeika Antanas 695, 697, 699, 704, 706, 713, 714, 719–721, 725, 726, 728, 1172
 Rupeika B. 689
 Rupeikaitė Goda 1172
 Rupeikienė Marija 7, 12, 18, 694, 696, 698, 700–703, 705, 707–712, 714–718, 721–724, 727, 729, 730, 1167, 1172
 Ruzgas Vincas 6, 219
 Ruzgiai 238, 371
 Ruzgienė 238, 239
 Ruzgienė (Prascieniūtė) Emilija 370, 371
 Ruzgienė Julija 371
 Ruzgienė Rozalija 371
 Ruzgienė Rožė 1022
 Ruzgys Bronius 371
 Ruzgis Janis 224, 225
 Ruzgys Kazimieras 371
 Ruzgis Valentina 225
 Ruzgus A. 1037
 Ruzgus Antanas 238, 239, 370, 371, 789, 958
 Ruzgus Izidorius 370
 Ruzgus Kazimieras 958
 Ruzgus Stasys 1057
 Ruzgus Vincas 238, 239, 240
 Ruzgutė Alvyda 371
 Ruzgutė Birutė 371
 Ruželytė Sigita 1110
- S**
 Sabaitytė E. 71
 Sabaliauskas 895
 Sabaliauskas Antanas 910
 Sabaliauskas Edvardas 171
 Sabaliauskas Tadas 133
 Sabaliauskas Tomas-Volodka 172, 206, 219
 Sabaliauskienė Ona 792, 796, 921, 948
 Sabeckienė Jūratė 1172
 Sabeckienė Laima 741
 Sabinskaitė Elžbieta 92
 Sabukonis Jonas 166
 Sadauskai 489
 Sadauskaitė Adelaida 444
 Sadauskaitė Aldefona Ona 444
 Sadauskaitė Bronė 442
 Sadauskaitė Eleonora 444
 Sadauskaitė Janina 441
 Sadauskaitė Konstancija 443
 Sadauskaitė Ksaverija 437
 Sadauskaitė Ona 436
 Sadauskaitė Valerija 444
 Sadauskas Benediktas 278
 Sadauskas Juozas 466
 Sadauskas Kazys 465
 Sadauskas Kostas 444
 Sadauskas Stasys 444
 Sadauskas Vytautas 441
 Sadauskienė (Kasulytė) Ona 924
 Sadauskienė Marijona 1010
 Sadauskienė Ona 912, 932
 Saja Kazys 537, 598
 Sakalauskaitė Albina 447
 Sakalauskaitė Ona 803
 Sakalauskaitė Stefanija 458, 468, 469
 Sakalauskas Antanas 458, 525
 Sakalauskas Jonas 171, 178
 Sakalauskas Juozas 178
 Sakalauskas N. 462
 Sakalauskas Petras 438
 Sakalauskas Tadas 98
 Sakalauskienė Liuda 803, 889, 967
 Sakapilvis Albinas 441
 Sakapilvytė Elena 441
 Sakapilvytė Liucija 442
 Sakavičienė Danutė 553, 560
 Sakavičienė Konstancija 921
 Sakavičius Antanas 437
 Sakavičius Petras 437
 Sakavičiūtė Birutė Ona 437
 Sakavičiūtė Ona 438, 465
 Salatkienė Gražina 554, 560
 Samarokovas Isakijus 201
 Samarokovas Ivanas 256, 809
 Samavičienė Teofilija 957
 Samavičius Jonas 320, 957
 Samavičius Vilhelmas 74
 Samorokovas Isakijus 201
 Samorokovas Vasilijus 201
 Samuilovičius Ilarionas 204
 Samulis Antanas 304, 350
 Samuolytė Solvita 1110
 Sapožnikovaitė Nina 608
 Sargūnas Kazimieras 90
 Sargūnas Petras 90
 Sargūnas Steponas 90
 Sargūnas Valentas 90
 Sasnauskaitė Natalija 475
 Sauka 200
 Sauka L. 83
 Saulienė Karolina 989, 1004
 Saulis Vytautas 584
 Saulius Povilas 648, 665, 666
 Savickaitė Emilija 489
 Savickaitė Sofija 466
 Savickas Alfonsas 252
 Savickas Antanas 156
 Savickas Jonas 425, 450, 477, 510
 Savickas Jonas
 Savickas Jurgis 466
 Savickas Kasparas 511
 Savickas Ptranas 1157
 Savickas Pranciškus 773
 Savickienė 345
 Savukynas Br. 1067
 Schubert R. 34
 Sedelskytė A. 277
 Segalis Zalmanas R. 184
 Seibučius Andrius 560
 Seibučius Gvidas 560
 Seibutienė Janina 328
 Seibutis Algirdas 399, 468, 469, 1157
 Seibutis Antanas 153, 252, 441
 Seibutis Ignas 912
 Seibutis Jonas 810, 830
 Seibutis Petras 468
 Seibutis Vladas 441
 Seibutytė Adelė 458
 Seibutytė Jatroslava 441
 Seibutytė Marytė 666
 Seibutytė Monika 458
 Seibutytė Ona 458
 Seibutytė Valė 447
 Sekmokas J. 164
 Semaškaitė A. 622
 Semaškaitė J. 383, 673
 Semionovaitė Rasa 401
 Senkutė Rasa 18
 Serikaitė Ona 457
 Serva Antanas 494
 Sesickaitė Genė 611
 Sesickaitė Stefa 469
 Sesickas 386, 1061
 Sesickas Feliksas 527
 Sesickas Juozas 253
 Sesickienė Ursulė 527
 Shohet Menahem David 186
 Sidabraitė Birutė Ona 442
 Sidabras Vladas 140
 Sidaravičius Juozas-Sakalas 211
 Siderkevičiūtė J. 624
 Siesickis F. 94
 Silickaitė Justina 559
 Silickienė Julė 464
 Silinis Arvydas 224
 Silveris Bunemas-Zemahas R. 184
 Simniškytė A. 47, 50, 51, 55
 Simonaitytė I. 635
 Siniauskaitė 553
 Siniauskaitė K. 83
 Siniauskas Alfonsas 433
 Siniauskas Feliksas 912
 Siniauskas Vladas 219
 Siniauskienė Elžbieta 948
 Siniauskienė Gitana 650
 Siniauskienė Ona 83
 Sinica J.
 Sinica Jonas 266, 308–311, 330–332, 341, 357, 789, 790, 792, 795, 919, 938
 Sinica Onisiforas 809
 Sinkevičienė Irena 395
 Sinkevičienė Z. 34
 Sinkevičiūtė Marija 456
 Sinkevičiūtė Rita 395
 Sirvydaitė Ona 458
 Sirvydas Povilas 303
 Sirvydis Algis 567, 599, 600, 602
 Sirvydis Jonas 1157

- Sirvydytė Birutė 458
 Sirvydžius Jonas 588
 Skačkauskaitė Nijolė 528
 Skamarauskaitė Lucija 475
 Skamarauskaitė Ona 475
 Skamarauskaitė Teklė 475
 Skarčinskas Antanas 470
 Skardžiukaitė Monika 458
 Skardžiukas Vytautas Albertas 458
 Skardžiukienė Emilija 967
 Skeirienė Dalia 633, 635
 Skeirys Izidorius 447
 Skeirys Jurgis 658
 Skeirys Vytautas 455
 Skeirytė Adelė 447
 Skeirytė Ona 456
 Skeivelaitė Domicėlė 466
 Skeivelaitė Monika 458
 Skeivelaitė Vladislava 450, 492
 Skeivelas Antanas 791, 796
 Skeivelas Jonas 248, 265
 Skeivelas Vincas 450
 Skeivelienė Marijona 921
 Skeivolos V. 178
 Skinulytė Ona 448
 Skirelis Jonas 770
 Skirka 562
 Skorochodaitė Chaja Lora 466
 Skrebys Bronius 465
 Skrebys Pranas 165
 Skrodenis Stasys 4, 922
 Skukauskaitė Jolanta 8, 13, 940, 1168
 Skuminas Juozapas 92
 Skvarnavičiai 382, 489
 Skvarnavičienė 524
 Skvarnavičienė A. 277
 Skvarnavičienė Aldona 395
 Skvarnavičienė Bronė 531, 534
 Skvarnavičienė Ieva 989, 1004, 1017, 1022
 Skvarnavičienė Janina 585
 Skvarnavičienė O. 675
 Skvarnavičienė Olga 535, 580
 Skvarnavičienė Salomeja 490, 494
 Skvarnavičienė Zita 399, 579, 580, 581, 585, 593
 Skvarnavičius 244
 Skvarnavičius Alfonsas 441, 452
 Skvarnavičius Algimantas 441, 468, 595
 Skvarnavičius Algirdas 278, 395
 Skvarnavičius Algis 579, 580
 Skvarnavičius Antanas 82, 263, 441, 465
 Skvarnavičius Apolinaras 441, 469
 Skvarnavičius Bronius 441
 Skvarnavičius Juozas 354, 357, 452
 Skvarnavičius Kazys 441
 Skvarnavičius Kęstutis 5, 10, 35, 37, 38, 1168
 Skvarnavičius Kostas 250
 Skvarnavičius Steponas 442, 452
 Skvarnavičius Vincas 263
 Skvarnavičius Vytautas 452
 Skvarnavičius Vitoldas 278
 Skvarnavičius Vladas 452
 Skvarnavičiūtė 609
 Skvarnavičiūtė Adelė 441
 Skvarnavičiūtė B. 82
 Skvarnavičiūtė Česlava 598
 Skvarnavičiūtė Danutė 590, 591, 618, 619, 621, 622, 624
 Skvarnavičiūtė Elena 452
 Skvarnavičiūtė Ernesta 652
 Skvarnavičiūtė Kostė 452
 Skvarnavičiūtė Leonora 452
 Skvarnavičiūtė Magdalena 932
 Skvarnavičiūtė Teofilė 442
 Slapšys Mykolas 704
 Slaviūnas Zenonas 1111
 Sleževičius M. 95
 Slovas (Slavenskas) Džo 1157
 Smalevičiūtė P. 71
 Smalevičiūtė Petronėlė 455
 Smalinskaitė Genovaitė 442
 Smalinskaitė Ona 442
 Smalinskas Alfonsas 442
 Smalinskas Andrius 441
 Smalinskas Antanas 220
 Smalinskas Balys 458
 Smalinskas Bronius 455
 Smalinskas Donatas 1157
 Smalinskas Jaroslavas 278
 Smalinskas Jeronimas 441
 Smalinskas Julius 220, 441
 Smalinskas Juozas 442
 Smalinskas Kazys 178
 Smalinskas Petras 441, 456
 Smalinskas Povilas 441
 Smalinskas Pranas 220
 Smalinskas Račius 253
 Smalinskas Stasys 441, 467
 Smalinskas Valentinas 441
 Smalinskas Vincas 442
 Smalinskas Alfonsas-Sernas 220
 Smalinskienė Anelė 932
 Smalinskienė G. 277
 Smalinskienė V. 277
 Smalsčienė Aldona 672
 Smalsčius Juozas 672
 Smalskas Antanas 469
 Smalskys Vytautas 469
 Smalskytė Adelė 468, 450
 Smalstienė Aldona 669
 Smalstys Juozas 669
 Smalstys-Smolkskis Jurgis 238
 Smetona A. 95, 1065
 Smetona Antanas 386, 480
 Snarskis P. 28, 34
 Sodeika Antanas 815
 Solomončikaitė Irena 469
 Solovjova Aleksenija 200
 Solovjova Vera 200
 Solovjovas Aleksandras 200
 Solovjovas Ivanas 200
 Solovjovas Jefimas 200
 Speičys Kazys 459
 Spundzevičiūtė Sandrika 560
 Spurgevičius Povilas 7, 12, 18, 677, 731, 751, 767, 1161, 1168, 1172
 Sruoga B. 538, 633, 673
 Sruogienė Genė 580
 Stabulevičius Pranas 528
 Staigienė Julija 632
 Stakauskas 516
 Stakėnaitė Adelė 437
 Stakėnas G. 65
 Stakėnas Kazimieras 437
 Stakėnas Kazys 547
 Stakėnas Stasys 546
 Stakėnas V. 531
 Stakėnienė Leonarda 546
 Stakienė Rita 415
 Stakuckis Stanislovas 92
 Stalauskiene Veronika 494
 Stalinas J. 237, 480, 596, 667
 Stalnionis Romualdas 492
 Stanaitis A. 31, 34
 Stanevičius Mykolas Kazimieras 92
 Stanišauskas Petras 396
 Stanišauskas Saulius Petras 6, 11, 395, 397-403, 580, 582, 583, 584, 585, 590, 676, 1168
 Stankevičienė 792
 Stankevičius 1058
 Stankevičius Algirdas 467
 Stankevičius Bronius 803
 Stankevičius Ignas 255
 Stankevičius Jonas 566, 569, 603
 Stankevičius Petras 527, 530, 588
 Stankevičius Pranas 469
 Stankevičius Romualdas 467
 Stankevičius Vincas 789, 792
 Stankevičiūtė Janina 530
 Stankevičiūtė Leonora 466
 Stankūnas 1057
 Stankūnas Jonas 1157
 Stankūnienė Vlada 1157
 Stanulis Antanas 773
 Starkienė Barbora 373
 Starkienė Emilija 373
 Starkus Antanas 373
 Starkus Mykolas 252, 371, 373, 380, 387, 389
 Starkus Stasys 373
 Stasiūnas 523
 Stasytis Adomas 493
 Stasiulevičius Jonas 467
 Stasiulevičiūtė Leokadija 444
 Stašeliene (Kligytė) Ona 390
 Stašeliene Angelė 965
 Stašeliene Ona 950
 Stašelis Eugenijus 965
 Stašelis Gintautas 261
 Stašelis Jonas 349, 650
 Stašelis Juozapas 390
 Stašelytė Agota 220
 Stašelytė Ona 348, 390
 Stašelytė Valerija 444
 Stašienė (Bielūnaitė) Birutė 673
 Stašienė F. 556
 Stašys Antanas 254, 372
 Stašys Juozas 372
 Staškevičienė (Putrimaitė) Danutė 375
 Staškevičius Augutis 375
 Staškevičius Juozas 220
 Staškevičius Petras 438
 Staškevičiūtė Emilija 437
 Staškevičiūtė Sandra 375
 Staškevičiūtė Šarūnė 375
 Statulevičius N. 77
 Steffen 31
 Steikūnienė Asta 1172
 Stelmėkas P. 52
 Stelmėkas Petras 849
 Stelmokas Antanas 206
 Stelmokas Petras 468
 Stelmokas Povilas 468
 Stemberskis Danielius 90
 Stenfeldaitė Itė 466
 Stepanovičius Ivanas 192
 Steponaitytė 523
 Steponaitytė Agota 463, 476, 494
 Steponavičius Mykolas 94
 Stipinas Vytautas 466
 Stočkienė Veronika 967, 1010
 Stočkus Albertas 465

- Stočkus Jonas 245
 Stočkus Juozas 156
 Stočkus Leonas 444
 Stočkus Lionginas 444
 Stočkus Liudas 178
 Stočkus Liudvikas 140
 Stočkus Povilas 458, 469
 Stočkus Vincas 444
 Stočkus Vytautas 466
 Stočkutė Bronislava 444, 458
 Stočkutė Karolina 458
 Stočkutė Ona 465
 Stočkutė Stefanija 464
 Stočkuvienė Zuzana 921
 Straševičienė Elvyra Elena 1172
 Stratijčičuk Rita 415
 Strazdas Antanas 412, 413, 429
 Strazdas Viktoras 467
 Strazdienė Zigfrida 467, 493, 520
 Stražinskaitė Joana 438, 440
 Streikienė Sigita 650
 Streikus 225
 Streikus A. 227
 Streikus Albinas 220
 Streikus Antanas 220, 223, 770
 Streikus Edvardas 158
 Streikus Izidorius 208, 220
 Streikus Juozas 220, 224, 225, 228
 Streikus Orestas 650
 Streikus Petras 220
 Streikutė Ona 220
 Streikutė Valė 220
 Strelčiūnienė Veronika 665
 Strelnikienė Bronė 344, 351
 Strijkovskis Motiejus 88, 923
 Strikas Albertas 465
 Striungienė Ona 849
 Striungys Albinas 458, 468
 Striungytė Stasė 458
 Strodas Jonas 342
 Strungienė 640
 Strungys J. 640
 Strungis Jakubas 862
 Strungys Vladas 932, 1010
 Stučinskaitė Jadvyga 467
 Stukas Kazys 473
 Stukas Vidmantas 669
 Stungys Antanas 527
 Stungys Stasys 153
 Stuokaitė Janina 1172
 Sukauskas Vladas 443
 Sulistrovskaitė Elbieta 774
 Sulistrovskiai 97
 Surkevičius V. 517
 Surkevičiūtė Eugenija 469
 Surkevičiūtė Valerija 467
 Survila 424
 Survilaitė Stanislava 491, 678
 Sutkus Vidas 1172
 Sutkuvienė Gerda 1172
 Svarinskas Alfonsas 684
 Svarnavičienė Leokadija 507
 Sventickienė-Prascevičienė (Stakėnai-
 tė) Regina 628
 Svidinskas Algirdas 393, 394, 618
 Svilienė Elena 560
 Svitojus Vladas 1010
- Š**
 Šablevičius B. 26, 34
 Šablinskaitė D. 664
 Šablinskaitė Ona 457, 458
 Šablinskas D. 664
 Šablinskas Kazys 370
 Šablinskas V. 664
 Šajauka Ignas 431
 Šajauka Povilas 171
 Šajaukaitė Apolonija 433
 Šajaukaitė Aušra 536
 Šajaukienė Elena 803, 948
 Šajaukienė Genovaitė 69
 Šajaukienė Stefanija 932
 Šakalienė (Gruodytė) Stefanija 926, 932
 Šakalienė (Saulytė) Monika 667, 665
 Šakalienė Zosė 67, 890
 Šakalys Aleksas 65, 68
 Šakalys Jonas 252, 609
 Šakalys Juozas 437
 Šakalys Viktoras 68
 Šakalytė Kazė 442
 Šakalytė Rožė 327
 Šakevičius Vytautas 469
 Šaknienė (Grabauskaitė) Mikalina 1157
 Šaknys B. 689
 Šaknys Žilvytis 4, 990, 1172
 Šalčius P. 176
 Šalčiūtė Neringa 506, 873, 879, 881
 Šaldis L. 182
 Šalkauskaitė Ona 468
 Šalkauskas Juozas 626
 Šaltytė Filomena 468, 469
 Šaltytė Vanda 532
 Šapira Folia 467
 Šapkauskaitė Bronė 447
 Šapkauskas Karolis 140
 Šapkauskas Povilas 447
 Šapokienė Julija 664
 Šarakauskas Dalius 506, 507, 511, 873, 878, 882
 Šaraninas P. 675
 Šarkaite Stanislava Genovaitė 437
 Šatas Romualdas 437
 Šatkutė Stasė 364
 Šatrijos Ragana 635
 Šaučiūnas Eligijus 559
 Šcetilnikovaitė Agafja 452
 Šcetilnikovaitė Katerina 452
 Šcetilnikovas Esifnėjus 254
 Šcetilnikovas Fedoras 452
 Šcetilnikovas M. 244
 Ščerbickienė Milda 579, 580
 Šedbaras Jonas 1172
 Šedienė Vera 1172
 Šedys Jonas 5, 6, 9, 10, 12, 14, 17, 18, 99, 115, 430, 479, 1074, 1168
 Šedytė Adelė 469
 Šedytė Valerija 467
 Šeduikytė (Krasauskienė) Zina 641
 Šeikus Vincas 79
 Šeikuvienė (Ruzgutė) Julija 239, 371, 560, 680, 958
 Šeikuvienė Jūratė 522, 535, 591
 Šelmys Rolandas 964
 Šemeta Bronius 531, 567, 598, 602
 Šemetaitė Elena Idalija 865
 Šemetienė Liucija 531, 541
 Šepka Lionginas 624, 625, 635
 Šeraitė Chana Peizė 466
 Šeraitė Eta 469
 Šeraitė Pesė 466
 Šeraitė Rifka Eta 468
 Šerepka Petras 437
 Šerepkaitė Ksaverija 437
 Šeršniovaitė Aleksandra 451
 Šeršniovaitė Ona 477
 Šeršniovaitė Vasilisa 451
 Šeršniovos Danila 451
 Šeršniovos Petras 452
 Šeršniovos Simas 451
 Šeškaite Bronislava 438
 Šeškaite Joana 438
 Šeškaite Konstancija 436
 Šeškaite Stefanija Stanislava 437
 Šeškas Petras 437
 Šeškienė 82
 Šeškovas Jonas 451
 Šeškus Antanas 469
 Šeškus Boleslovas 436
 Šeškus Bronius 438
 Šeškus J. 36
 Šeškus Jonas 437
 Šeškus Jovitas 965
 Šeškus Juozas 438
 Šeškus Petras 256
 Šeškus Pranciškus 437
 Šeškus Povilas 252
 Šeškus Sabinas 374, 803, 1010
 Šeškus Vladas 374
 Šeškutė Julija 346, 363
 Šeškutė Genovaitė 438
 Šiaulys Jonas 1172
 Šidlauskas A. 88
 Šidlauskas Vytautas 529
 Šileika J. 755
 Šileikaitė Bronė 475
 Šileikaitė Marcijona 489
 Šileikaitė Marytė 206
 Šilgalytė Aleksandra 466, 467
 Šilininė Eleonora 7, 12, 18, 399, 541, 533, 534, 545, 551, 566, 575, 576, 577, 589, 599, 600, 603, 616, 625, 636, 920, 1168
 Šilinis Vytautas 529, 534, 541, 542, 588, 599, 600
 Šimanauskienė (Pitrėnaitė) Ona 962
 Šimėnas Kazys 142, 156, 459
 Šimkevičienė E. 620
 Šimkevičius 736
 Šimkūnaitė Barbora 440, 442
 Šimkūnaitė E. 923
 Šimkūnas I. 621
 Šimkūnas Vladas 220
 Šinkūnaitė Janina 442
 Šinkūnas Genrikas 473
 Šinkūnas Romualdas 89, 94, 95, 704, 713, 719, 731, 741, 751, 775
 Šinkūnienė Marytė 803, 885, 967
 Širmulis A. 853
 Širvaitė Emilija 155
 Širvienė Elena 1017, 1022
 Širvienė Eleonora 339
 Širvienė Emilija 318, 330, 1017
 Širvienė Marytė 665, 672
 Širvienė Ona 932, 1017
 Širvinskienė Ramunė 6, 11, 404, 405, 415, 1168
 Širvinskienė Renė 405
 Širvys Antanas 330, 932, 952
 Širvys Bronius 254
 Širvys Jonas 82, 459, 789, 792, 919, 952
 Širvys Julius 441
 Širvys Matas 792, 796

- Širvys Paulius 81, 399, 626, 638, 640, 642, 647, 648, 668, 681, 852, 1157
 Širvys Petras 944
 Širvys Pranas 849
 Širvytė Akvilė 441
 Širvytė Birutė Marija 447
 Širvytė Malvina 442
 Širvytė Ona 447, 569, 573, 952
 Širvytė Stasė 441
 Širvytė Valė 447
 Šiukšta Albinas 456
 Šiukšta Antanas 92, 253
 Šlamos 252
 Šlapelytė Marija 430, 431
 Šleivytė V. 553
 Šlekaitė A. 65
 Šlekaitė Marytė 296
 Šlekas Antanas 254
 Šlekienė Elena 296
 Šlekas Petras 437
 Šlėvienė Liumina 7, 12, 516, 535, 536, 543, 544, 1168
 Šlėvys Vytautas 532, 542, 543
 Šlėvytė Ilma 536
 Šlėvytė Inga 536
 Šlezingeris Tobija-David R. 184, 186
 Šliakas Adolfas 448
 Šliakas Antanas 448
 Šlikas V. 403
 Šliupas J. 428
 Šloma R. 184
 Šmergelytė 551
 Šnioka Albertas 653
 Šnioka Albinas 525
 Šnioka Mindaugas 657, 658
 Šnioka Petras 469
 Šniokaitė Genė 569
 Šniokienė Birutė 395
 Šniokienė Elena 654
 Šniokienė Zosė 527
 Šo B. 538
 Šoblinskas Kazys 385
 Šohetas Chaima 186
 Šohetas Chaimas Šabtajus R. 184
 Štaraitė Jurgita 550
 Šterenfeldaitė Keilė Meilė 467, 468
 Štetilnikovas Jevstignejus 809
 Šubertas 615
 Šukevičius Vytautas 467
 Šukienė Barbora 371
 Šukytė Barbora 371
 Šukys Pranas 467
 Šukys V. 561
 Šulmanė Indra 372, 375
 Šulnys P. 172
 Šulskienė Airina 1172
 Šuminas Karolis 536
 Šutas Petras 425
 Šutinienė Irena 4
 Šutoraitė Emilija Bronė 420
 Švalkauskas Jonas 424
 Švambarytė J. 1150
 Švaplys Petras 466
- T**
 Taliunevičienė Marija 493
 Tallat-Kelpša J. 393
 Talmantas J. 483
 Taločka Adomas 113
 Taločka Petras 469
- Talutienė Vilija 796, 921
 Talutis Antanas 441
 Talutis Petras 441
 Talutytė Adelė 441
 Talutytė Emilija 441
 Talutytė Ona 441
 Talvest Maja 568
 Tamašauskas Leonardas 714
 Tamauskas M. 274
 Tamoliūnai 387
 Tamoliūnaitė Emilija 303
 Tamoliūnaitė Ona 303
 Tamoliūnaitė Tamira 303, 318
 Tamoliūnas 303, 388
 Tamoliūnas A. 355
 Tamoliūnas Alfonsas 314, 319, 349
 Tamoliūnas Antanas 303, 318, 388, 807, 919
 Tamoliūnas Bronislavas 303
 Tamoliūnas Bronius 141, 142
 Tamoliūnas Dzidas 388
 Tamoliūnas Ignatas 303, 314, 388
 Tamoliūnas Jonas 220, 303
 Tamoliūnienė Angelė 303
 Tamoliūnienė O. 303, 362, 365, 366, 514
 Tamoliūnienė Teklė 345
 Tamoliūtaite Elena 303
 Tamoliūtaite Emilija 303
 Tamoševičius Andrius 89
 Tamošiūnaitė Adelė 443, 444
 Tamošiūnas Jonas 467
 Tamulis Leonas 704
 Tarasenska P. 47–50, 73
 Tarvydas Ignatas 766
 Tarvydavičienė Ona 885
 Tarvydavičius Gintaras 543
 Tarvydavičius Tomas 592
 Tautavičius 19
 Tauteris A. 402
 Tauterys Algirdas 669
 Tautkevičienė Nijolė 546
 Tautkevičius Vaclovas 546, 549
 Tavoraitė (Vasiliauskiene) Nijolė 668
 Tavoraitė Adelė 467
 Tavoraitė Bronė 469
 Tavoraitė Valerija 525
 Tavoras 386
 Tavoras Leonas 741
 Tavoras Povilas 467
 Tavoras Vytautas 1158
 Tavorienė Angelė 1026
 Tavorienė E. 554
 Tavorienė Teklė 1010
 Tebelškis P. 53
 Tereškevičius Juozas 530
 Terleckas Vladas 5, 10, 17, 173, 1168
 Tervydaitė Marija 431
 Tervydis Balys 561, 562, 563
 Tička Vaclovas 680
 Tičkienė Aušra 405, 416, 680
 Tičkus Edvardas 543, 569, 1158
 Tidikienė V. 541
 Tidikis Rimantas 528, 529, 541, 551, 554, 599
 Tikūnas Edmundas 467
 Tikūnas Jonas 468
 Tyla Antanas 4, 126–128
 Tylaitė Jūratė 1110
 Timaševas 100
 Timofejeva Fiodora 974
- Tindziulis Antanas 494
 Tininiene Emilija 932
 Tininis Jurgis 741
 Tininytė Zofija 336
 Tiškevičiai 90
 Tiškevičienė (Pociejūtė) Ona 92
 Tiškevičienė Oginskaitė Ona 92
 Tiškevičienė Ona 750
 Tiškevičius Benediktas 810
 Tiškevičius Juozapas 91, 92
 Tiškevičius Jurgis 90, 91, 92
 Tiškevičius Kazimieras 91
 Tiškevičius Skuminas Juozapas 92
 Tiškovaitė Jurga 658
 Tyzenhauzai 25
 Tyzenhauzas 94, 426
 Tyzenhauzas Reinoldas 94
 Tokareva Irina Jakovlevna 204
 Tokarevai 203
 Tokarevas Ilarionas 190, 192, 203, 204
 Tokarevas Jemeljenas 203
 Tokarevas Kondra 201
 Tokarevas Samuilas 203
 Tokarevas T. 190
 Tokarevas Vasilijus 201, 203
 Tokariova Aleksandrija 202
 Tolstojus A. 564, 565, 639
 Tolutis Albinas 254
 Tolutis Bronius 254
 Tomaševičius Andrius 89
 Tomaševičius Benediktas 163
 Tomkutė Dana 1172
 Tomoliūnas Izidorius 379
 Tomoševskis 1036
 Tomoševskis Brunonas 1036
 Tovaras Steponas 90
 Tovarėlis Povilas 90
 Trakutis Stanislovas 91
 Tranas Juozas 252, 256
 Trasevičius Eduardas 741
 Trečiokaitė Olga 546
 Trimailovas P. 191
 Trimakaitė Sigutė 590
 Trimakas D. 176
 Trimonienė Rūta 224
 Trimonytė 547
 Trinkūnaitė Ona 547
 Trinkūnas J. 483
 Triškienė Agafija 200
 Trofimovas Timofejus 477
 Trojanas Henrikas Vytautas 525
 Trojanas Vladas 147, 339, 340
 Trojckis Eugenijus 560
 Troščenka Eufrosinja 475
 Troščenka Semionas 475
 Troščenka Sofija 475
 Trumpa 1059
 Trumpa Albinas 477
 Trumpa Antanas 585, 664
 Trumpa Aurelijus 658
 Trumpa Vincentas 477
 Trumpaitė Kristijana 658
 Trumpas Vytautas 655
 Trumpienė Danutė 664
 Trumpienė Ona 655, 967
 Truska L. 419, 1169
 Truskauskienė Valerija 550
 Tubelis Antanas 466
 Tubelis Laimontas 584
 Tubelis L. 274
 Tučienė A. 34
 Tulaba Kostas 448, 493

- Tumelionis Juozas 467
 Tumėnaitė Genė 346
 Tumėnaitė Ona 678, 885, 890, 892
 Tumėnas Gintautas 567, 575
 Tumėnas Izidorius 895
 Tumėnas Jonas 437, 469
 Tumėnas Juozas 465
 Tumėnas Petras 448
 Tumėnas Romas 562
 Tumėnas Vladas 1111, 1112, 1138, 1139
 Tumėnienė Adelė 1010
 Tumėnienė Elena 553, 554, 560
 Tumėnienė Emilija 796, 921
 Tumėnienė Uršulė 932
 Tuminaitė Erminacija 472
 Tumonis Adomas 655
 Tunaitis Antanas 653
 Tupalskis Bronius 6, 11, 235, 1168
 Tupalskis Vilius 245
 Tupalskis Zigmantas 455
 Turčinskas Vytautas 629
 Turkevičiai 382, 385
 Turkevičienė Paulina 353, 921
 Turkevičius Antanas 252
 Turkevičius Julius 353
 Turkevičius Juozas 252
 Turkevičius Jurgis 220, 351, 384, 389
 Turkevičius Petras 252
 Turkevičius Pranas 221
 Turkevičius Vytautas 353
 Turkevičius-Bagdonas Kseveras 221, 384, 389
 Turkevičiūtė Emilija 363, 364
 Turkevičiūtė G. 446
 Turkevičiūtė Ona 354
 Turkevičiūtė Paulina 448
 Turlavičius Severas 465
 Tuskevičienė Paulina 948
- U**
 Ubeika Antanas 290
 Uborevičius K. 645
 Ulčinaitė E. 1169
 Ulevičienė Ksavera 458, 493
 Ulevičius Juozas 458, 492
 Ulevičius Vincas 515
 Ulienė N. 553
 Umbrasaitė Adelė 488
 Umoraitė (Vainienė) Aldona 642
 Upnickas Kristupas 89, 90
 Urbakonis Izidorius 140
 Urbakonytė Ona 451
 Urbanas S. 227
 Urbanavičienė Regina 680
 Urbanavičius Juozas 252
 Urbanavičius V. 57
 Urbanavičienė S. 57
 Urbanienė J. 82
 Urbonaitė Ona 474
 Urbonas Algimantas 531
 Urbonas Antanas 469
 Urbonas Balys 456
 Urbonas Jonas 480, 481
 Urbonas Vytautas 395
 Urbonavičienė Regina 404, 405, 416
 Urbonavičius Juozas 831, 832, 939
 Urbonienė A. 481
 Urbonienė Antanina 480
 Urbonienė Genė 885
- Urbonienė Joana 482, 486, 531, 534
 Urbutienė (Lapienytė) Domicėlė 454, 492
 Urnevičius 606
 Urtāns J. 61, 84
 Urvinis Stasys 73
 Užumeckaitė Giedrė 1172
- V**
 Vaicekauskaitė Uršulė 387, 388
 Vaicekauskas Jonas 424, 465
 Vaicekauskas Petras 447
 Vaicekauskas Steponas 317
 Vaicekauskas Vincas 447
 Vaicekauskas Vladas 248
 Vaicekauskas Vladislavas 361
 Vaicekauskienė Zinovija Archipov-na 189
 Vaicekauskienė Elžbieta 950
 Vaicekauskienė Ona 302, 304
 Vaicikauskas Kazys 252
 Vaičekauskas Povilas 233
 Vaičėnas Edvardas 384
 Vaičėnaitė Adelė 447
 Vaičėnaitė Anastazija 323
 Vaičėnaitė Emilija 221, 622
 Vaičėnas Antanas 469
 Vaičėnas Balys-Liubartas, Pavasaris 207, 208, 210–212, 221, 223, 224, 227, 228, 384, 399
 Vaičėnas Boleslovas 466
 Vaičėnas Ignas 467, 469
 Vaičėnas Juozas 221
 Vaičėnas Vincas-Centas 221, 367, 448
 Vaičėnas Edvardas-Edzka 221, 224
 Vaičėnas Bronius-Sakalas 208, 221, 384, 443
 Vaičėnienė Rozalija 921
 Vaičėnienė-Marti Ona 208, 221, 367, 494
 Vaičys Petras 494
 Vaičiulytė Alma 8, 13, 975, 1168
 Vaičiulytė Ona 8, 13, 968, 1168
 Vaičiūnaitė Germa 547
 Vaičiūnaitė J. 635
 Vaičiūnas Henrikas 569
 Vaičiūnas Ipolitas 69
 Vaičiūnas Jokūbas 90
 Vaičiūnas Kasparas 90
 Vaičiūnas P. 537, 538
 Vaidakevičius Petras 233
 Vaikutis Bronius 98, 219, 299
 Vaikutytė Akvilė 466
 Vaikutytė Elena 469
 Vainauskaitė Marija 448
 Vainauskas Jonas 72, 221
 Vainauskas Lioginas 467
 Vainauskas Pranas 715
 Vainauskas Romualdas 222, 448
 Vainauskienė Dana 7, 8, 13, 14, 787, 1023, 1168
 Vainauskienė Danutė 7, 12, 18, 405, 678, 1168
 Vainauskienė Ona 678
 Vainauskienė Valė 1010
 Vainienė Regina 535
 Vainiūnaitė Stefanija 323
 Vainoras K. 53
 Vaitekūnas Pranas 609
 Vaitiekauskas Petras 92
 Vaitiekienė Eleonora 912
- Vaitiekus 90
 Vaitiekutė Aldona 433
 Vaitiekutė Ona 477
 Vaitkevičienė 547
 Vaitkevičienė (Ruzgutė) Alvyda 958
 Vaitkevičienė D. 58, 60
 Vaitkevičienė Daiva 631
 Vaitkevičienė Regina 1172
 Vaitkevičius Juozas 546
 Vaitkevičius Vyktintas 5, 10, 58, 62, 63, 66, 67, 69, 70, 72, 74, 76, 81, 83, 1168
 Vaitkevičiūtė Regina 441
 Vaitonienė (Čepėnaitė) Apolonija 813
 Vaitonis Albinas 1172
 Vaitonis Aleksandras 171
 Vaitonis Algirdas 1172
 Vaitonis Algis 830
 Vaitonis Antanas 338
 Vaitonis V. 21
 Vaižgantas-Tumas Juozas 391, 543, 589, 631
 Vajega Vytautas 597, 598
 Vakarinienė A. 1112
 Valainytė Stefanija 475
 Valančius Motiejus 94, 97, 419, 736, 922
 Valašimaitė Agnė 664
 Valavičius Eustachijus 87
 Valavičiūtė Stasė 459, 460
 Valeckaitė Pranė 477
 Valentinavičienė J. 172
 Valentukevičiūtė D. 688
 Valiuga Adomas 468
 Valiaugienė Regina 989, 1004
 Valiukaitė Janina 458, 469
 Valiukas Pranas 458
 Valiukienė Anelė 921
 Valiulienė Elena 912, 921, 948
 Valiulienė Marė 508
 Valiulis Adolfas 809
 Valiulis Antanas 458
 Valiulis F. 178
 Valiulis Jonas 252, 912
 Valiulis Petras 72
 Valiulis Vincas 142
 Valskis Albinas 469
 Valteriai 105
 Valteris Karolis 52, 98
 Vanagaitė Adelė 470
 Vanagaitė E. 625
 Vanagaitė Elena 465
 Vanagaitė Ksavera 489
 Vanagas A. 1072
 Vanagas Antanas 60, 75, 79, 465
 Vanagas Kazys 494
 Vanagas Kostas 465
 Vanagas Vidmantas 395
 Vanagas Vladas 469
 Vanagienė (Bartkaitė) Marija 435, 453, 476, 480, 491
 Vanagienė Zofija 6, 11, 395, 1168
 Varnaitė Milda 337
 Varnas (Javicovas) Rimantas 337
 Varnauskas Stasys 350
 Varnauskas Vidas 319, 320, 336, 347, 350, 351
 Varnauskienė Anelė 921
 Varnauskienė Eleonora 349, 350
 Varnienė (Laguckaitė) Aldona 7, 12, 18, 561, 562, 564, 565, 596, 609, 610, 637, 1158, 1168

- Varnienė (Mitrikaitė) Ona 473
 Varnienė B. 631
 Vartibavičienė Aldona 222
 Vartibavičius Jonas 222
 Vartibavičius Petras 385
 Vartibavičius Vladas 222
 Vartibavičius Antanas-Tėvas 222, 226
 Vasilevičius Antanas 252
 Vasilevskis Janis 224
 Vasiliauskaitė Aleksandra 310, 311
 Vasiliauskaitė Antanina 467
 Vasiliauskas 483
 Vasiliauskas Bronius 171
 Vasiliauskas Ernestas 1172
 Vasiliauskas Petras 467, 486, 493
 Vasiliauskas Povilas 432, 433
 Vasiliauskienė (Tavoraitė) Nijolė 669, 673
 Vasiliauskienė Aldona 535
 Vasiliauskienė Julė 1010
 Vasiljevas Maksimas 974
 Vasiulis 383
 Vasiulytė-Aguonėlė 211
 Vaškėlis J. 153
 Vaškevičiūtė (Damijonaitienė) Palmira 562
 Vaza Zigmantas III 57, 89
 Vaškevičiūtė Ingrida 349
 Vėbraitė Aurelija 873
 Vėbrienė Agota 302
 Vedeikaitė Bronislava 450
 Vedeikaitė Ona 450, 468
 Veinsehofas Antanas 779
 Veinsehofas Henrikas 1158
 Veinsehofai 104, 265
 Velbasys K. 459
 Velička 199
 Veličkaitė Nijolė 968
 Vėlius N. 43
 Velžytė Vincenta 4, 18
 Venckus R. 538
 Venckus Z. 34
 Venckutė Vanda 602
 Venclovaitė Vida 575
 Venclovas 1036, 1042
 Venclovas Vaclovas 206
 Vencovičiūtė Elžbieta 372
 Venediktova Irena 535
 Venediktovai 560
 Venediktovaitė Zina 364
 Venediktovienė Onutė 560
 Verbejienė Emilija 1004
 Verbejienė Karolina 989, 1004
 Verbiejus Kazimieras 853
 Verbiejūtė 564, 565
 Verbiejūtė Nijolė 598
 Verbiejūtė Teklė 314
 Verbiejūtė Uršulė 365
 Verikaitė Vitolda 1172
 Verslovai 254
 Veršelis Algirdas 469
 Veršelytė Irena 526
 Vertibavičienė (Stasiškytė) Pranciška 891
 Vertibavičienė (Zakarevičiūtė) Ona 808
 Vertibavičius Justinas 895
 Vertibavičius Vytautas 810, 830
 Vertibavičius Vladas 447
 Vertibavičiūtė Elena 889
 Vertibavičiūtė Z. 65
 Veržbickas Vaclovas 465
 Veselovaitė Agafija 115
 Veselovaitė Anastasija 115
 Veselovaitė Irina 115
 Veselovaitė Marija 115
 Veselovaitė Matriona 115
 Veselovaitė Staciana 115
 Veselovas Ausiejus 115
 Veselovas Foma 115
 Veselovas Jegoras 115
 Veselovas Karpas 115
 Veselovas Lazaris 115
 Veselovas Pavelas 115
 Veselovas Vasilijus 115
 Veselovienė Aksenija 115
 Veselovienė Tatjana 115
 Veselovienė Zinaida 115
 Vyčinas E. 1112
 Viduolis Zenonas 405
 Vienažindienė Zofija 512
 Vienažindys Antanas 127
 Vienažindys Apolinaras 127
 Vienažindys Justinas 127, 583
 Vienažindys Vincas 71
 Vienažindys Vytautas 127
 Vienažindytė Marija 127
 Vienažindytė Melanija 127
 Vienažinskaitė 523
 Vienažinskaitė Melanija 464, 465
 Vienažinskis 518
 Vienožindis 133
 Vienožinskiai 427
 Vienožinskis Justinas 127, 129, 131, 132, 135, 140, 399, 417, 581, 633, 1158
 Vienožinskis Liudvikas 135
 Vienožinskis Vincas 127
 Vienožinskytė Liudvika 127, 135, 136, 399, 427
 Vienuolis A. 75, 537, 606
 Vilčinskienė (Ruzgutė) Jadvyga 958
 Vilhelmas Georgas 57
 Viliamaitė Antanina 465
 Viliamas Vladas 399
 Vilimaitė (Drevinskienė) Ona 665, 666
 Vilimienė Teklė 989, 1004
 Viliūtė Kastanauskienė Julojona 547
 Vilkickienė Daiva 631
 Vilutytė Sofija 492
 Vingeliai 560
 Vingelis Šarūnas 592
 Virkutis Leonas 140, 153, 156, 719
 Viršylienė Manuela 650
 Visockaitė Stefa 469
 Visockaitė Vincenta 466
 Visockas Kazys 466
 Visockas Povilas 467, 522
 Visockas Vladas 466
 Visockytė Stefanija 467
 Vyšniauskaitė Uršulė 491
 Višniauskas Vincas 73, 77, 222, 444, 491
 Vyšniauskas Vytautas 553
 Vitkevičienė Aldona 526, 531, 534
 Vitkevičius P. 161
 Vitkūnienė Aldona 692
 Vitolė Ausma 226
 Vizbaras Br. 684
 Volkovas 1061
 Volskas Albinas 467
 Volskienė Julija 664
 Volskis Oskaras 560
 Volskytė Elena 653
 Vošteriai 560
 Vošteris Virginijus 400, 581, 629
 Vošteris Vitalis 224
 Vrublevskis Tadas 131–133
 Vrubliauskaitė Ona 467
 Vrubliauskaitė Valerija 469
 Vrubliauskas Jonas 466
- W**
 Werner K. 34
 Wierzbowski T. 97
 Wigg F. H. 30
- Z**
 Zabiela Gintautas 4, 5, 10, 39, 41, 46, 48, 54, 55, 56, 59, 86, 1160, 1168
 Zabieliene A. 45, 50, 55
 Zablackas 222, 252
 Zablackas Vilius 98, 219, 299
 Zablackas Vytautas 98, 219, 299
 Zaborskas 483
 Zaborskienė Stasė 1062
 Zacharevičiai 1058
 Zacharevičius Jasius (Jonas) 126–137, 206, 377–389, 378
 Zagurskaitė Ona 423
 Zagurskas Ignas 450
 Zagurskienė Irena 579, 580
 Zaičėnkovas Ananijus 452
 Zaičėnkovas Asigniejus 452
 Zairys 964
 Zairys Juozas 447
 Zakarauskas Jonas 98
 Zakarevičienė (Kelečienė) Teofilija 389
 Zakarevičius Antanas 133
 Zakarevičius Izidorius 377
 Zakarevičius Vincas 377, 388
 Zakarevičiūtė Marijona 377
 Zakarevičiūtė Valerija 438
 Zakšteinas Mauša 155
 Zakšteinas Mošė 184
 Zalagėnas Gintaras 874
 Zaloga Jonas 467
 Zalogaitė Elena 398, 399, 469, 504, 534, 553, 594, 636, 725
 Zaluga Jonas 469
 Zamaliauskaitė Emilija 444
 Zamarys Jonas 222
 Zamarys Vincas 222
 Zamarytė Ieva 942
 Zameris Motiejus 174
 Zarakauskas Jonas 178, 179, 219, 299
 Zarakauskas Juozas 178
 Zarskis Jurgis 90
 Zauka 938
 Zauka Alfonsas 596, 621, 1158
 Zauka Antanas 75, 222, 653, 1158
 Zauka Julius 1046
 Zauka Juozas 428, 433, 589, 615, 618–621, 625, 631, 635, 1158
 Zauka Petras 253, 562, 876, 877, 932, 948
 Zauka Rimantas 618, 619, 625
 Zauka V. 402, 403
 Zaukaitė E. 675
 Zaukaitė Janina 468
 Zaukienė E. 1112
 Zaukienė J. 403
 Zaukienė Ona 889, 932, 1010

- Zavackas Jonas 256
 Zaveckienė J. 560
 Zdanevičienė V. 657
 Zdanevičiūtė (Arašienė) Genė 527
 Zdanevičiūtė Stanislava 546
 Zdaniūtė Ona 420
 Zelianka Vytautas 1170
 Zelikmanas Joselis 459
 Zenkevičius Feliksas 961
 Zenkovičius Jonas Mukolas 753
 Zibolienė 277
 Zibolienė Eugenija 664
 Zibolis Antanas 441, 444
 Zibolis Bronius 447
 Zibolis Jonas 436, 438, 526, 528, 530
 Zibolis Kastulis 252
 Zibolis Liudvikas 441
 Zibolis Povilas 466
 Zibolytė Aldona 441
 Zibolytė Genovaitė 442
 Zibolytė Konstancija 437
 Zibolytė Valerija 447
 Zibolytė Vanda 448
 Zibolytė Vinclova 465
 Zienkovičius Jonas 92
 Zigmantas III 750
 Zilver Eliezer R. 186
 Zinbovičiūtė Beilė 466
 Zinger Hanokh-Zundel R. 186
 Zizaitė Birutė 553–555, 560
 Zulonienė Ona 796, 921
 Zunka Jonas 444
 Zunka Juozas 444, 592
 Zunkaitė Valerija 444
- Ž
- Žagūnas Povilas 652
 Žagūnienė leokadija 1017, 1022
 Žalalienė Birutė 8, 13, 871, 962, 1168
 Žaldokaitė 551
 Žalkauskaitė Vera 450
- Žarskienė R. 1112
 Žaržojienė Vida 557
 Žaržojus Juozas 222
 Žaržojus Juozas 447
 Žaržojus Mykolas 469
 Žaržojūtė Viktorija 466
 Ždanovas 655, 657
 Ždanovičius-Krukovskis 101
 Žebrauskaitė Albina 787
 Žeižytė Gražina 569, 615
 Žeižytė Ona 451
 Žeižytė Rožė 525
 Žeižytė Stasė 442
 Žeižytė Zofija 451
 Žėkas Zenonas 399, 581, 584, 593
 Žėkienė Aldona 6, 11, 18, 396, 397, 400, 566, 593, 581, 585–587, 621, 625, 628, 631, 1168
 Žemaitaitis Juozas 815
 Žemaitė 606
 Žemaitienė Elžbieta 1026
 Žemaitis Alfonsas 524, 525
 Žemaitis Jonas 684
 Žemaitis K. 153
 Žemaitytė Monika 431, 454
 Ževeliauskas Adomas 285
 Ževeliauskienė (Kišūnaitė) Rožė 891
 Žičkienė A. 1112
 Žydeliūnaitė Liucija 200
 Žydeliūnaitė Ona 200
 Žygaitė Janina Laima 466
 Žygelis Dalius 224
 Žilinskas Antanas 395, 399, 536, 560, 590, 594, 625, 629, 634, 1158
 Žilinskas Saulius 1172
 Žilys Antanas 741
 Žilys Eduardas 704
 Žindulienė Irena 653
 Žiogas J. 51
 Žitkus K. 483
 Žiukelienė Elena 506
 Žiurkelis Alfonsas 452
- Žiurkelis Antanas 453
 Žiurkelis Juozas 453
 Žmuidzinavičius A. 633
 Žukaitė Kazimiera 491
 Žukauskaitė Ieva 458
 Žukauskas Adolfas 222, 458
 Žukauskas Jonas 222
 Žukauskas Ričardas 415, 416, 546, 549
 Žukauskienė Danguolė 550
 Žukelis B. 155
 Žukelis Pranas 52
 Žukytė Akvilė 488, 491
 Žuklienė (Ališauskaitė) Anastazija 927
 Žuklienė (Širvytė) Ona 852
 Žuklienė Anastazija 322, 932
 Žuklienė Nastė 1010, 1017, 1022
 Žuklienė Ona 506
 Žuklienė Veronika 851
 Žuklys 351, 770
 Žuklys Albertas 851
 Žuklys Alfonsas 464
 Žuklys Jonas 1026
 Žuklys Julius 1158
 Žuklys Leonas 638, 648, 684, 851, 1158
 Žuklys Lioginas 1158
 Žuklys Pranas 851
 Žuklys Vincas 849
 Žuklys Vladas 635, 648, 684, 771, 1158
 Žuklytė 609
 Žuklytė (Jankauskienė) Janina 640
 Žuklytė (Vaičiulėnienė) Irena 645
 Žuklytė Alva 678
 Žuklytė J. 641
 Žuklytė Ona 433
 Žuklytė Valerija 320, 322
 Žuromskaitė Brigita 1172
 Žusinas Albertas 469
 Žvinienė Joana 461
 Žvirblis Juozas 245

Vietovardžių rodyklė

877 vnt.

A

Adomynė, k. 1158
 Añčiškis, k. 1078
 Aguřiškis, k. 216, 1067
 Aguřiškis, mš. 36, 216
 Aidamiškis, vns. 114
 Ajočiai, k. 1078
 Akmenytė, k. 446
 Akmėnė, upl. 30, 34
 Aknystà, apyl. 224
 Aknystà, mst. 175, 212, 228, 431
 Aknystà, r. 221, 684
 Aknystà, vls. 139, 146
 Aleksandravėlė, apyl. 253, 424
 Aleksandravėlė, dv. 150, 648
 Aleksandravėlė, mstl. 7, 12, 18, 20, 36, 42, 114, 138, 147, 148, 150, 158, 170, 171, 177, 207, 213, 216, 218, 250, 252, 253, 254, 383, 389, 398, 462, 484, 488, 489, 609, 638, 639, 643, 644, 646, 647, 651, 653, 1156, 1157
 Aleksandravėlė, par. 159, 286, 288, 639, 664, 687, 694, 695, 696, 697, 698, 699, 700, 701, 703, 705, 767–769, 782, 783, 784, 785, 786, 796, 830, 860, 861, 862, 865, 866, 885, 920, 921, 937, 948, 1017, 1022, 1035, 1067, 1074
 Aleksandravėlė, k. 397
 Aleksandravėlė, vls. 389
 Alytūs, apskr. 448
 Alytūs, mst. 87, 184
 Alkáuka, k. 997
 Altėjus, kr. 299
 Ambriškis, k. 1067
 Amėrika, žmn. 184, 284
 Anàpolis, k. 78
 Andriūnai, vnk. 442
 Andriūnai, k. 803, 966, 988, 1004, 1026, 1068, 1078, 1079
 Andrikavà, k. 252, 511, 854, 1068
 Angarà, mst. 235
 Angarà, up. 378, 379
 Ànglija, vlst. 388
 Anykščià, mst. 158, 164
 Anykščià, r. 44, 188, 273, 1035
 Antàkriaunis, dv. 145
 Antàkriaunis, k. 40, 53
 Antàlieptė, apyl. 420
 Antàlieptė, mstl. 138, 139, 501, 777
 Antànašė, dv. 145, 465, 652, 654
 Antànašė, ež. 31
 Antànašė, k. 7, 12, 185, 216, 218, 221, 222, 397, 398, 402, 429, 652, 653, 655–663, 796, 803, 885, 920, 921, 989, 1004, 1009, 1017, 1022, 1156
 Antànašė, mš. 126
 Antanavė, k. 213
 Antàzavė, apyl. 424
 Antàzavė, mstl. 139, 170, 171, 202, 216, 220, 227, 241, 383, 417, 609
 Antàzavė, par. 286, 288
 Antàzavė, sen. 41, 512, 890
 Antàzavė, vls. 165, 424

Antipolė, mstl. 184
 Apeikė, up. 31, 34
 Apeikiškis, ež. 19, 31
 Apeikiškis, k. 115, 216, 1068
 Apušotas, mš. 36
 Apušynė, mš. 31
 Arlaučizna, k. 874, 879
 Àsarė, apyl. 224
 Àsarė, vls. 218, 230, 232
 Àstravas, ež. 78
 Àstravas, k. 248, 283, 412
 Àstravas, sen. 142
 Astrovkà, k. 451
 Ašmenà, apskr. 97
 Audrà, up. 21
 Audrònyš, k. 219, 609, 671, 796, 845, 920, 921, 988, 989, 1004, 1009, 1010, 1026
 Aukštaitijà, etnogr. sr. 26, 233, 418, 478, 598, 689, 853, 878, 883
 Aukštakójai, k. 88, 106, 382, 383, 932, 1017, 1068, 1155
 Aulėliai, k. 463
 Àustrija, valst. 136, 878
 Aušrėnai, k. 543, 820, 828
 Ažubaliai, ež. 33
 Ažubaliai, k. 40, 220, 414, 1156, 1157
 Ažubrastis, k. 98, 282, 283, 289, 295, 830, 891, 947, 962, 1067, 1155
 Ažudievis, par. 164
 Ažukriauniai, dv. 145
 Ažukriaunis, k. 666
 Ažuolynė, k. 120
 Ažusienis, užus. 100
 Ažūšiliai, k. 36, 40, 103, 251, 252, 474, 475, 1068

B

Bačkiškis, k. 397, 609, 1068
 Bagdòniškis, dv. 115, 142
 Bagdòniškis, k. 40, 41, 104, 115, 149, 252, 283, 413, 414, 422, 429, 430, 436, 482, 547, 609, 895, 897, 902, 905, 909, 912, 1034, 1067, 1068, 1156, 1157
 Baisògala, mstl. 164, 1158
 Bajòrai, apyl. 389
 Bajòrai, k. 6, 11, 40, 41, 54, 55, 104, 149, 151, 157, 206, 217, 220, 252–254, 360, 264–266, 302–305, 318, 328, 329, 338, 340, 345, 364, 373, 283, 380–393, 414, 438–441, 489, 508, 514, 547, 586, 587, 606, 640, 678, 796, 807, 848, 900, 916, 919, 932, 941, 944, 957, 958, 964, 965, 997, 1009, 1010, 1017, 1022, 1034, 1049, 1061, 1067, 1068, 1157
 Bajòrai, sen. 142, 378, 1155
 Bajòriškės, k. 876
 Baltarusija, valst. 48, 164, 223, 277
 Baranavà, vns. 1068
 Baràuka, k. 694, 1026
 Barbariškis, vnk. 380, 1071
 Barbòriškis, užus. 107
 Barboriškis, vnk. 302, 373, 385, 387
 Barkiškis, dv. 145, 1157
 Baršėnai, k. 6, 11, 40, 41, 98, 105, 112, 149, 214, 216, 218, 219, 254, 266, 267, 282–284, 288, 289, 290,

297–299, 301, 302, 386, 414, 547, 831, 833, 847, 890, 895, 905, 912, 927, 932, 950, 957, 962,
 Baršėnai, sen. 142
 Baziljiskis, k. 1068
 Belgija, valst. 273
 Bebrinė, mš. 208
 Bebrinė, r. 213
 Berlynas, mst. 34, 184
 Beržė, k. 1078
 Beslānas, gelež. st. 538
 Betýgala, mstl. 175
 Bikūnai, k. 420
 Birštonas, mst. 87
 Bìržai, mst. 473, 587, 769, 1156
 Bìržai, r. 268, 273, 410, 417
 Bìržupis, upl. 813
 Bobrinka, k. 109
 Bòbriškis, gyv. 413
 Bòbriškis, k. 5, 11, 17, 111, 142, 187–199, 203, 252, 256, 414, 503, 694, 726, 727, 729, 808, 905, 1068
 Borovkà, k. 109
 Bostonas, mst. 605
 Bradėšiai, il. 44, 49
 Bradėšiai, gyv. 413
 Bradėšiai, k. 40, 44, 252, 254, 266, 391, 392, 413, 497, 598, 803, 925, 931, 932, 1034, 1067, 1071, 1155, 1156
 Brastà, upl. 282
 Breslaujà, apskr. 187
 Breslaujà, mst. 87, 175
 Bubuliai, ež. 19
 Buciūnai, k. 150, 197, 473, 854, 858
 Bučėliai, k. 803, 880, 895, 905, 1059, 1078
 Bùdriškis, k. 1068
 Bùdriškis, užus. 109
 Bùdriškis, vns. 101
 Bumbliai, k. 425
 Buniūškiai, ež. 808
 Buniūškiai, k. 105, 112, 149, 220, 252, 283, 414, 812, 901, 902, 903, 905, 910, 912, 1068
 Buniūškiai, sen. 142
 Buròkiškis, k. 440, 442, 480, 484, 489, 490
 Bùsiškis, k. 220, 944, 1068
 Bùtiškiai, k. 875
 Butkūnai, k. 11, 17, 112, 113, 193–197, 694, 730, 1078
 Butkūnėliai 462

C

Cegėlnė, vnk. 116
 Chotinecas, mst. 163

Č

Čedasai, dv. 17
 Čedasai, mstl. 453
 Červonka 232
 Čikagà, mst. 184

D

Dačiūnai, k. 102, 148, 436, 442, 443, 449, 480, 490, 878, 879, 882, 889, 1010, 1068, 1078

Dagiliai, k. 40, 56, 142, 149, 252, 283, 414, 755, 855, 856, 857, 895, 905, 907, 911, 925, 989, 1004, 1068
 Dānija, valst. 263, 273
 Daugai, mstl. 87
 Daugpilis, apyl. 187, 224
 Daugpilis, apskr. 684
 Daugpilis, mstl. 22, 35, 81, 87, 95, 97, 191–193, 219, 241, 257, 275, 276, 425, 587
 Dauguvà, up. 22, 86
 Dauliūnai, k. 473
 Degėniai, k. 881
 Degsniai, k. 88, 110
 Degučiai I, k. 895, 902, 912, 1155
 Degučiai I, vns. 103
 Degučiai II, vns. 103
 Degučiai, ež. 214, 226, 808, 816
 Degučiai, k. 40, 41, 52, 53, 56, 88, 102, 109, 116, 139, 151, 218, 253, 254, 399, 432, 643, 849, 851, 853, 895, 974, 1068, 1078, 1158
 Degučiai, mst. 139
 Degutinė, pv. 1071
 Dideliškis, dv. 145
 Dideliškis, k. 185, 803, 967, 989, 1004, 1017, 1068
 Dideliškis, užus. 112, 117
 Didžprūdžiai 472
 Dėgsnė, mš. 36
 Dėksnės, vns. 103
 Dilaukiškiai, k. 111
 Diliaukiškis, k. 101, 104, 643, 1035
 Dirdos, ež. 1072
 Dirdos, k. 40, 101, 216, 895, 897, 912, 1068
 Dirdų, ež. 44, 83
 Dotnuvà, mst. 542
 Dragiškis, k. 1068
 Dragiškis, vnk. 442
 Dručkaiai, k. 113, 117, 1068, 1078
 Dručkaiai, vnk. 442
 Dūkštas, mstl. 202, 392
 Duñblės, k. 885, 948, 1009, 1010
 Duñblinis, ež. 32
 Duñblis, vns. 102
 Duñdiškiai, k. 40, 56, 280, 803, 807, 966, 1068
 Dubingiai, mstl. 438
 Dubūžė, kln. 80
 Dubūžis, ež. 808, 812
 Dumblynė, k. 40, 506, 510
 Dūnava, apyl. 224
 Dundūriškis, užus. 117
 Duobė, up. 19
 Duokiškis, k. 178, 459
 Dūsetos 8, 14, 812, 822, 829, 830, 1064
 Dūsetos, apyl. 79, 128
 Dūsetos, ež. 20
 Dūsetos, kr. 425
 Dūsetos, mst. 46, 78, 166, 168, 171, 184, 241, 248, 277, 300, 424, 575, 586, 598
 Dūsetos, par. 288
 Dūsetos, vls. 138
 Dvartiškiai, k. 105
 Dviētė, mstl. 227
 Dzūkijà, etnogr. sr. 515

E

Eidminiškiai, ež. 33
 Eidminiškiai, k. 245, 249–251, 954, 958, 960, 1068
 Elkšniai, mš. 227
 Emsiniai, k. 228
 Ėstija, valst. 187, 263, 553, 575–577
 Europà, žmn. 22, 592, 1027
 Ežerėnai, apskr. 138, 139, 146
 Ežerėnai, mst. 139, 768
 Ežerė, apyl. 19
 Ežeriškis, k. 40, 1017, 1022
 Ežeriškis, vnk. 438, 442

G

Gaduškiai, k. 88
 Gaižiūnai, k. 543
 Gālažeriai, k. 104, 245, 383, 444–446, 490, 966, 967, 1061
 Galiniai, k. 36, 80
 Gastėlas, gyv. 314
 Gātčina, mst. 428
 Gėdiškiai, k. 110, 121, 198, 199, 245, 397
 Gegėliškis, k. 142, 1068
 Gegūžiškis, k. 1068
 Gegūžiškis, vns. 101
 Gegužynė, užus. 118
 Generališkis, k. 472
 Gerasimai, vns. 111
 Gėdiškiai 849, 850
 Gindviliai, k. 796, 803, 807, 885, 889, 966, 967, 1068, 1078, 1079, 1138
 Ginotai, k. 463
 Gipėnai, k. 512
 Giraitė, k. 448
 Girià, k. 187, 188
 Gōjiškis, užus. 112
 Gōjiškis, vnk. 118
 Gulbėnė, mst. 586
 Gumbiškiei I, vns. 102
 Gumbiškiei II, vns. 103
 Gumbiškiei IV, vns. 114
 Gumbiškiei, k. 88, 109, 197, 222
 Guotinė, k. 245
 Gūrkiškis, k. 1068

I

Iñbradas, vls. 540
 Igar̄ka, mst. 235
 Ignalinà, r. 213, 268, 273
 Ignōtiškis, k. 40, 107, 434, 435, 480, 488, 491, 803, 920, 1068, 1156
 Ilgėlis, ež. 808, 812
 Ilgys, ež. 808, 812
 Ilūkstė, apyl. 224
 Ilūkstė, mst. 227
 Ilūkstė, r. 212, 221, 684
 Isājevka, mst. 235
 Ispānija, valst. 57
 Ivōniškis, k. 213, 1017, 1068

J

Jakiškis, k. 770
 Jakūtija, RF resp. 155
 Jaroslāvlis, mst. 423
 Jaskoniškės, vnk. 217
 JAV, valst. 268, 689

Jėkabpilis, apskr. 224
 Jėkabpilis, r. 212, 221
 Jėkabpilis, mstl. 407, 575
 Jonavà, k. 1068
 Jonavà, r. 281
 Jōniškis, mst. 901, 1034
 Jovydžiai, k. 100, 105, 110, 215, 222, 1068
 Jučiai, k. 100, 1068
 Jučiai, vnk. 442
 Judrėnai, k. 234
 Junkūnai, dv. 145
 Junkūnai, k. 40, 111–113, 216, 1068, 1157
 Jūodšiliai 1113
 Jūodupė, mst. 103, 125, 139, 494, 542, 575, 601, 712, 1074
 Jūodupė, vls. 146
 Juozapavà, k. 37, 252, 254, 266, 283, 407, 447, 448, 547, 796, 885, 920, 921, 1034, 1068
 Jūrbarkas, r. 815
 Juřkupiai, k. 880
 Južintai, mstl. 20, 21, 78, 125, 179, 201, 202, 240, 265, 417, 455, 871, 1074
 Jūžintai, apyl. 424
 Jūžintai, sen. 41, 506, 510

K

Kačėrgiškis, k. 1068
 Kairėliai, k. 197, 398, 1078
 Kaišiadōrys 610
 Kakeriškis, vns. 1068
 Kalamaniškiai, užus. 118
 Kalamoniškis, k. 118, 1069
 Kālbutiškės, k. 78
 Kalkūnai, mstl. 425
 Kálnas, mš. 36
 Kālniškiai, k. 40, 932, 988, 1004, 1026
 Kālniškiai, užus. 106
 Kālniškiai, vns. 102, 103
 Kálnočiai, k. 40, 45, 102, 214, 216, 226, 885, 912
 Kálnočiai, plk. 31, 43
 Kálnočiai, senk. 500
 Kalvarijà, mst. 513
 Kamajai, mstl. 103, 165, 184, 286, 936, 1065, 1074
 Kamajai, par. 286
 Kamajai, sen. 891
 Kamajai, vls. 139, 233, 480
 Kamajėliai, k. 494
 Kamariškis, dv. 147
 Kanadà, valst. 186, 215, 268, 594
 Karalināvas, vns. 429
 Karnočiai, pv. 284
 Kaūnas, gub. 39, 161, 173, 188
 Kaūnas, mst. 34, 48, 49, 54, 81, 128, 130, 131, 135, 137, 160, 161, 176, 177, 179, 180, 183, 184, 206, 215, 221, 249, 253, 421, 422, 429, 471, 515, 534, 538, 542, 543, 620, 828, 990, 1036, 1057, 1065, 1156, 1157
 Kaušėlis, ež. 1072
 Kavoliai, k. 812, 874
 Kavoliškis, dv. 249
 Kazachstānas, valst. 191

- Kaziškiškis, mstl. 420
 Kazliškis, k. 586
 Kazliškis, mstl. 447
 Kazliškis, sen. 881
 Kazliškis, vls. 146
 Kėdāiniai, mst. 184
 Kelčerai, k. 88
 Kernavė, mstl. 732
 Kėležeriai, k. 107, 149, 252, 266, 267, 283, 391, 392, 407, 414, 447, 448, 483, 491, 678, 885, 889, 895, 897, 902, 910, 912, 948, 1034
 Kėležeriai, sen. 142
 Kėležeris, ež. 19, 26, 32, 808, 812
 Kėnis, ež. 19
 Kirkūnai, k. 40, 56, 140, 151, 214, 215, 217, 219, 245, 448, 450, 453, 476, 483, 491, 492, 1017, 1022, 1069, 1156
 Kirkūnėliai, k. 451
 Klaipėda, mst. 392, 593
 Klaipėda, r. 234
 Knysā, k. 104, 1069
 Korėja, valst. 594
 Kotrinkalnis, k. 56
 Krākės, mstl. 166
 Krapiškis, k. 796, 807, 833, 885, 988, 989, 1004, 1035, 1069
 Krasnogorskojė, k. 175
 Krasnojārskas, sr. 203, 390
 Kraštaĩ, k. 454, 479, 481, 492, 652
 Kraštaĩ, apyl. 389
 Kraštaĩ, dv. 235, 236, 245
 Kreščionys, k. 111, 150, 456, 457, 480, 492, 609, 864
 Kriaunā, up. 21–23, 26–29, 33, 36, 80, 93, 263, 265, 275, 302, 396, 407, 808
 Kriaunos, apyl. 5, 7, 9, 18, 26–28, 32, 39, 40, 41, 44, 47, 52, 54, 114, 160, 248, 267, 389, 393, 422, 694, 797, 813, 820, 907, 924, 925, 927, 985, 1005, 1067, 1071
 Kriaunos, bžnk. 252, 254
 Kriaunos, dv. 105, 142, 240, 248, 283, 286, 429, 925, 935
 Kriaunos, kr. 18, 48, 137, 219, 271, 299, 416, 808, 896
 Kriaunos, mstl. 2–8, 10–15, 17, 19, 25, 33, 35, 40, 41, 46, 56, 57, 83, 84, 86, 97, 98, 105, 126, 142, 153, 156, 159, 170–172, 178, 187, 206, 207, 215, 238, 239, 248, 256, 260, 264–266, 272, 282, 283, 287, 295, 299, 379, 383, 387, 388, 393, 406–410, 412–416, 418, 421, 422, 429, 430, 458, 460, 461, 480, 484, 492, 500–502, 513, 545–547, 550, 575, 609, 678, 679, 681, 688, 689, 702, 704, 706–711, 726, 751, 754–758, 764–766, 774–776, 778, 796, 807, 809, 811, 822, 828, 830, 831, 833, 848, 852, 863, 865, 890–893, 895, 897, 902, 905, 908, 912, 920, 921, 932, 948, 956, 994, 997, 1033–1035, 1059, 1061, 1062, 1067, 1112, 1155, 1157
 Kriaunos, par. 97, 150, 158, 159, 286, 299, 933
 Kriaunos, sen. 6, 9, 37, 254, 256, 302, 404, 405, 414, 417, 503, 841, 846, 853, 874, 879, 880, 895
 Kriaunos, vls. 9, 28, 39, 141, 142, 144, 147–149, 152, 283, 478
 Kriaunākampis, il. 78
 Kriaunėlis, ež. 19, 20–24, 28, 32, 36, 808, 812
 Kriaunėnai, k. 101, 111, 150, 279, 477, 659, 1079
 Kriaunėnai, upl. 30
 Krygiškiai, k. 111
 Kriugiškis, gyv. 413
 Kriugiškis, k. 142, 198, 199, 200, 905, 1069
 Krōkuva, mst. 136, 429
 Kubliškiai, k. 219
 Kubliškiai, užus. 107
 Kubliškis, k. 40, 51, 216, 813, 1069
 Kubliškis, vnk. 442
 Kudros, mš. 213, 217
 Kulautuva, mst. 575
 Kumpolkā, k. 1017, 1022
 Kumpuoliai, k. 218
 Kumpuoliškis, k. 100, 213, 218, 658, 659, 1078
 Kumpuoliškis, užus. 100
 Kumšai, ež. 808, 812
 Kumšai, užus. 118
 Kunigiškiai, k. 471
 Kunigiškiai, pv. 89
 Kuokšiai, k. 891
 Kúosiai, k. 462
 Kūpiškis, mst. 87, 93, 249, 540, 575
 Kūpiškis, r. 47, 54, 273, 592
 Kupriaĩ, k. 40, 42, 217, 340, 382, 443, 507, 511, 514, 807, 1069
 Kuprėliškis, mst. 171
 Kučumas, k. 87
 Kūrmiškiai, k. 1069
 Kūrmiškiai, užus. 113
 Kuřšas, gub. 93, 184, 186, 187, 425
 Kuršėnai, mst. 184, 515
- L**
 Laūkupėnai 1048
 Laičiai, k. 434
 Laibgaliai, k. 407, 664
 Lašai, k. 56, 88, 201, 248, 265, 267–271, 386, 412, 413, 417, 547, 871, 916, 1069, 1156
 Lātgala, istor. sr. 227
 Latvėnai, k. 411
 Lātvija, valst. 6, 11, 19, 22, 35, 47, 84, 139, 146, 160, 164, 172, 187, 208, 213–232, 265, 277, 393, 396, 407, 425, 431, 506, 532, 553, 557, 575, 586, 684, 685, 687, 1015, 1046
 Laureniškis, k. 451, 475
 Laužādžiai, k. 1069
 LDK, buv. valst. 87, 88, 91, 93, 161, 187, 396
 Leņskas, r. 155
 Leivenhau, mstl. 184, 186
 Leningrādas, mst. 34, 191
 Lėnkija, valst. 57, 129, 223, 224, 256–258, 263, 265, 419, 425, 968
 Lenkimai, mstl. 455
 Lesiškiai, užus. 106, 107
 Lėvuō, up. 21
 Lyduōkiai, mstl. 490
 Liepāja 172, 175, 297
 Liesiškiai, k. 106, 107, 896, 912, 1069, 1156
 Lietuvā, valst.
 1, 2, 4–6, 9, 10, 14, 15, 21, 22, 26, 27, 31, 32, 34, 39, 41, 44, 46–48, 51, 53–57, 84, 86–89, 93–100, 115, 126, 133, 134, 136, 138, 139, 141, 142, 145, 148–150, 153, 155, 156, 159–161, 163, 164, 166, 167–170, 173, 175, 176, 180, 182–184, 187, 190–192, 202–204, 206–208, 210–212, 219–221, 223, 224, 227, 231–233, 236, 237, 240, 241, 253, 257, 258, 260, 262, 263, 266–268, 280, 281, 283, 289, 299, 302, 395, 396, 398–401, 414, 417, 419, 420, 422–425, 427, 429, 430, 446, 447, 474, 478–481, 483, 484, 486, 492, 495, 496, 513, 515, 521, 549, 553, 556, 557, 559, 573, 574, 580, 581, 592, 605, 613, 617, 620, 627, 638, 674, 682–689, 692, 704, 713, 719, 720, 731, 732, 741, 751, 763, 775, 776, 780, 782, 808, 810, 813, 841, 850, 853, 867, 893, 901, 922, 923, 928, 968, 1036, 1046, 1049, 1062, 1074, 1108–1110
 Liginiškis, k. 187
 Lingavā, k. 770, 1069, 1158
 Lipnikai, k. 108, 385, 422
 Liřgaris, vnk. 497
 Liudvinavā, k. 1069
 Livanai, vls. 227
 Livōnija, buv. valst. 17, 54, 57, 87, 968
 Līzgaris, mš. 810
 Lūgalaukiai, k. 217, 219
 Lūgumai, mstl. 514
 Lovelkai, k. 100, 104
 Luokojai, k. 100, 215, 988, 989, 1004, 1069
 Lūgariškis, mš. 35, 36, 38
 Lūgariškis, vns. 475
 Lūkiškiai, k. 881
 Lūkštai, apyl. 30, 422
 Lūkštai, bžnk. 253
 Lūkštai, dv. 462
 Lūkštai, k. 214, 245, 402, 430, 462, 463, 478, 609, 694, 712, 713, 714, 715, 716, 717, 718, 1034, 1062, Lūkštai, mš. 31
 Lukštėiniai, k. 106, 142, 213, 215, 218, 221, 266, 414, 816, 817, 924, 948, 1067, 1155
- M**
 Mačiūniškis, k. 451
 Magadānas, sr. 314
 Magazinas, užus. 118
 Māigiškiai, k. 280, 1069, 1078
 Maineliškis 1078
 Māišiagala 732
 Majokas, kln. 42
 Māлта, valst. 408, 550, 556
 Māmontovka, gyv. 235
 Maniūliškiai, k. 220, 223, 770
 Margėnai, k. 252, 255–267, 412–414, 498, 794
 Margavōnė, užus. 118

Marijampolė, mst. 440, 463, 470, 520
 Martiniškėnai, k. 1047
 Maskvā, mst. 238–240, 427, 613
 Mataučiznā, k. 119, 512, 889, 912, 924, 932, 1069, 1157, 1158
 Matiškai, k. 102, 434, 442, 449, 925, 931, 1069
 Mažeikiai, k. 110, 221, 379, 514, 516, 807, 1004, 1069
 Mažeikiai, užus. 104, 122
 Mažeikiai, mš. 37, 42, 302, 439
 Mažionys, k. 471
 Mekšėniškis, k. 1017, 1022, 1069
 Melaikiškiai, k. 217
 Meldučiai, k. 88, 609
 Mėlyniokas, ež. 808, 812
 Mėlynėlis, ež. 282, 284
 Mėlynis, ež. 33, 282, 284, 808, 812
 Mičiūnai, apyl. 389
 Mičiūnai, gyv. 413
 Mičiūnai, k. 40, 42, 46, 51, 56, 105, 213, 248, 252, 254, 266, 282–284, 302, 387, 414, 796, 830, 831, 896, 897, 908, 932, 1010, 1035, 1067, 1069, 1078
 Miegónys, k. 469
 Mieleikuškės, k. 1069
 Miėlėnai, plk. 44
 Miėlėnai, k. 40, 47, 51, 100, 219, 248, 254, 283, 284, 296, 378, 413, 414, 890, 1067, 1069
 Miėlėnai, k.
 Mikónys, k. 113, 244, 1069
 Mikulynė, pv. 1072
 Milgėdžiai, k. 218
 Miliūnai, k. 431
 Mingėliai, k. 932, 1069
 Mingėliai, pv. 253
 Mingėliai, vnk. 442, 1157
 Minkūnai, k. 459
 Mintaujā, mst. 427
 Miškūnai, k. 388
 Miškiniai, k. 221, 222, 1069
 Miškėnis, ež. 32
 Mitragalys, k. 449
 Miunchenas, mst. 429
 Moškėnai, k. 1047

N

Narkūnai, k. 105
 Narkūnėliai, k. 433, 844, 896, 912, 1069, 1156
 Nartkūnai, k. 88
 Narvėdiškis, k. 248, 264
 Narvėdiškis, plv. 8, 1036, 1038, 1039, 1041, 1046, 1047, 1048
 Narvėdiškis, vnk. 14, 206, 514, 1071, 1057, 1064, 1065
 Nastera, mst. 559
 Našys, ež. 19, 22, 24, 28, 37, 396, 397, 808, 812, 823
 Naujādvaris, k. 164
 Navikai I, k. 102
 Navikai II, vns. 103
 Navikai, k. 30, 40, 103, 119, 217, 430, 878, 1069
 Nemunėlis, up. 165
 Neršionys, k. 609
 Nevėriai, k. 471

New Yorkas, mst. 34, 184
 Niūkiai, k. 101, 218, 221, 222, 885, 1069
 Nikėpolis, mst. 184
 Niujėrkas, mst. 186, 1155
 Nyderlandai, valst. 57, 418, 594
 Noreikiai, k. 36, 170, 172, 493, 606, 609
 Noreikiai, m. 36
 Norilskas, mst. 390
 Norkūnai, k. 40, 56, 1069, 1078, 1155
 Norvėgija, valst. 263
 Norvėdiškis, plv. 302
 Norvėdiškis, vnk. 302, 1156
 Novapolis, užus. 104
 Nėvgorodas, gub. 424

O

Obėliai, apyl. 5–7, 9, 18–22, 25, 26, 28, 31, 32, 34, 39–41, 44, 47, 52, 54, 114, 160, 163, 256, 419, 420, 423–425, 573, 589, 593, 604, 694, 813, 907, 924, 925, 927, 929, 968, 985, 1005, 1067, 1072
 Obėliai, dv. 17, 87, 89, 91, 93, 96, 102, 145, 241, 253, 256
 Obėliai, ež. 19, 22, 24, 26, 27, 30, 57, 159, 277, 396, 397, 499, 571, 572, 808, 812, 905, 1064
 Obėliai, grnk. 35–37
 Obėliai, kr. 18, 48, 137, 213, 241, 271, 275, 279, 396, 592, 621, 682, 808, 815, 896, 1109, 1112
 Obėliai, mst. 2–8, 10–14, 17, 19, 22, 26, 27, 29–31, 33–37, 40–42, 46, 56, 57, 79, 83, 84, 86–95, 102, 128, 135, 139, 140, 143, 149, 150, 153–156, 158, 160–186, 198, 206, 207, 209, 214, 217, 221, 230, 235, 241–246, 248–250, 253, 256–263, 265, 267, 274, 275, 277, 279–281, 283, 286, 301, 359, 379, 380, 386–388, 396–398, 400, 401, 419–424, 426–428, 430, 435, 446, 447, 455, 461, 463, 464, 468–481, 484, 485, 493, 499, 501, 504, 505, 516–525, 527–545, 551, 552, 555, 557–560, 562, 563, 566, 567, 570, 571, 574–579, 581, 582, 584, 585–588, 590, 592–598, 600, 601, 603–616, 619, 621–624, 626, 628, 630, 632, 634, 636, 637, 653–655, 658, 664, 666, 667, 677, 682–686, 689, 702, 712, 713, 718–723, 725, 731, 732, 735, 737, 738, 742, 797, 809, 830, 842, 843, 858, 865, 866, 876, 889, 891, 912, 920, 925, 931, 932, 948, 974, 988, 994, 1004, 1009, 1010, 1033, 1035, 1059, 1061, 1074, 1078, 1112, 1153, 1155–1158
 Obėliai, mš. 383
 Obėliai, par. 81, 93, 150, 158, 286, 288, 419, 591, 724, 845
 Obėliai, r. 275, 526, 527, 539, 561, 565, 741
 Obėliai, sav. 247
 Obėliai, sen. 9, 35, 79, 87, 90–92, 193, 217, 246, 247, 302, 396–398, 400–402, 584, 682, 841, 847, 852, 853, 877–880, 882, 895

Obėliai, vls. 5–7, 9, 28, 30, 39, 82, 83, 87–99, 103, 115, 126, 128, 129, 132, 134, 139–141, 144, 146–148, 150–152, 157, 172, 422, 423, 427, 430, 478–482, 484–488, 495, 496, 539, 997, 1062
 Obėliškis, k. 213, 340, 380, 383, 1069
 Obėliškis, mš. 302, 386
 Obolė, up. 86
 Ōkliai, eig. 36
 Ōkliai, ež. 282
 Ōkliai, mš. 37, 206, 282, 283, 285, 302, 378, 1058
 Ōkliokas, ež. 808
 Ōklis, ež. 37, 808, 812
 Ōnuškis, k. 402
 Ōnuškis, mstl. 186
 Opeikiškis, k. 113
 Ožėliškiai, kln. 51
 Ožiškis, ež. 33
 Ožkynė, mš. 37

P

Pāžuolė, k. 113, 120
 Pābiržė, mstl. 417
 Padustėlis, k. 1157
 Pagiriaĩ, k. 381, 430
 Pagriūmelės, k. 40, 119
 Pagriūmelis, užus. 119
 Pagriūmelių, mš. 51
 Pailgiai, k. 216
 Pajūodupis, k. 88
 Pajūostis, k. 250
 Pajaurė, pv. 282, 285
 Pakalniškės, k. 472
 Pakapinė, k. 244, 246
 Pākeležerė, k. 142
 Pakėnė, ež. 808, 812, 813
 Pakėnė, k. 286
 Pakėnė, mš. 37
 Pakriauniaĩ, dv. 104
 Pakriauniaĩ, k. 57, 80, 150, 213–215, 218, 222, 397, 398, 401, 403, 420, 434, 509, 665, 666, 668, 670, 672, 673, 675–677, 796, 807, 844, 847, 859, 885, 896, 905, 907, 911, 920, 948, 997, 1009, 1010, 1026, 1155, 1158
 Pakriaunys, dv. 8, 142, 149, 248, 265, 266, 302, 379, 380, 386, 389, 390, 1049, 1050, 1051, 1052, 1055, 1058, 1060, 1155, 1158
 Pakriaunys I, k. 414
 Pakriaunys II, k. 414
 Pakriaunys, k. 7, 12, 14, 40, 42, 79, 80, 149, 151, 213, 238, 252, 254, 265, 266, 267, 283, 302, 378, 388, 407, 413, 430, 547, 665, 803, 876, 946, 1010, 1022, 1035, 1053, 1054, 1059, 1061, 1079
 Palazdinė, vnk. 451
 Palėpieiai, k. 489
 Palūgė, k. 510, 877, 931, 988, 1004, 1009
 Pamataučiznā, k. 1069
 Pandėlys, apyl. 139
 Pandėlys, k. 881, 962
 Pandėlys, mst. 417, 445, 542, 543, 575, 616, 628
 Pandėlys, sen. 41

Pandėlys, vls. 146, 424
 Panemūnis, mstl. 125, 1074
 Panemūnis, vls. 146
 Panemunėlis, mstl. 51, 179, 459, 460, 586
 Panemunėlis, sen. 54, 874, 880
 Panevėžys, apyg. 171
 Panevėžys, apskr. 410, 442, 446, 456, 471, 472
 Panevėžys, mst. 81, 132, 133, 250, 262, 268, 391, 443, 455, 471, 477, 517, 534, 540, 542, 592, 769
 Panevėžys, vysk. 93, 95, 158, 700, 704, 713, 715, 719
 Papiliai, k. 40, 41, 45, 46, 88, 151, 165, 213, 214, 216, 245, 288, 517, 599, 921, 949, 1034, 1046, 1078, 1155
 Papilys, mst. 1155
 Paržius, mst. 429, 1157
 Pasauiškis, k. 1069
 Pasarčiai, k. 142, 1026
 Pasiulpys, ež. 19
 Pastoviai, k. 164
 Pásubatė, k. 114, 160, 170, 172, 974, 1069
 Pasubatė, užus. 108
 Pasvalys, mst. 901, 1034
 Pasvalys, r. 540
 Paštys, ež. 19
 Paužolė, vns. 113
 Paužolka, užus. 120
 Paužolka II, vnk. 120
 Peterbūrgas, mst. 177, 428
 Petre iūnai, k. 8, 13, 40, 41, 46, 142, 248, 252, 413, 414, 843, 865, 871, 950, 962, 1069
 Petre iūnai, plk. 39, 43
 Petrogrādas, mst. 425
 Pieniūns, k. 87, 88
 Pinkutis, k. 1069
 Pyrāgiai, k. 54
 Pėtku kis, k. 1069
 Pėtku kis, užus. 120
 Pyvesā, up. 21
 Plāteliai, mstl. 184
 Plimbala, mš. 221
 Plungė, mst. 1157
 Plūtnyčia, k. 267
 Pogūrkiai, užus. 108
 Pokėnė, k. 37, 1157
 Pōlockas, mst. 22, 275
 Pōrtlendas, mst. 184
 Poznānė, mst. 97
 Prūsija, buv. valst. 57
 Pramislavā, vnk. 122
 Prancūzija, valst. 260
 Prūdūpys, up. 160
 Prūdė, mš. 226
 Prūdė, vls. 226, 228
 Prutkoniai, k. 88
 Pūslis, k. 896, 912, 1069
 Pušcia, k. 726

R

Raūdinė, mš. 219
 Raistas, mš. 36
 Radšiai, k. 51
 Radvilis, mstl. 165, 241, 275, 424
 Radvilis, r. 1113
 Ragavā, k. 201, 824

Ragėliai, k. 88
 Ragėliai, par. 288
 Rāikėnai, k. 471
 Rakališkis, k. 803, 807, 942, 948, 1009, 1010, 1026, 1070
 Ramōniškis, k. 1070
 Rasėiniai, mst. 87, 575, 732
 Rašys, ež. 19
 Ratāberžė 1078
 Ratuōkliškis, ež. 808
 Ratuōkliškis, k. 47, 678
 Raudėnai, k. 84, 1070
 Razalinavā, k. 803, 966, 1070
 Rekestynė, k. 111
 Remeikiai, k. 1070
 Reškutėnai, k. 1156
 Rietāvas, mst. 540
 Rygā, mst. 57, 198, 217, 231, 430, 587
 Rōkiškis, apyl. 39, 138–140, 142, 144, 146, 148, 153, 163, 164, 172, 183, 233, 239, 389, 425, 478–489, 493, 494, 495
 Rōkiškis, apskr. 605
 Rokiškis, dv. 17
 Rōkiškis, kr. 42, 47, 51, 53, 79, 150, 159, 192, 197, 223, 244, 245, 274, 453, 488, 682, 685, 688, 730, 812
 Rōkiškis, mst. 4, 17, 20, 21, 25, 35, 39, 51–54, 56, 57, 95, 132, 138, 139, 145, 149, 159, 165, 168, 171, 172, 175, 182, 186, 191, 192, 206, 220, 222, 238, 240, 256, 263, 279, 283, 390–393, 402, 410, 419, 420, 425, 426, 431, 433, 442, 443, 446, 455, 456, 459, 464, 465, 468, 470, 471, 473, 489, 513, 539, 542, 546, 550, 561, 564, 570, 586, 587, 594, 596–599, 600, 601, 603, 606, 630, 638, 648, 655, 667, 670, 672, 712, 769, 770, 809, 830, 948, 1053
 Rōkiškis, par. 288
 Rōkiškis, r. 4, 27, 39, 47, 84, 187, 188, 193, 220, 223, 219, 268, 269, 273, 274, 396, 402, 404, 417, 418, 539, 551, 577, 589, 590, 592, 593, 598, 616, 671, 682, 684, 692, 695, 726, 797, 808, 825, 878, 883, 916, 962, 1035, 1138
 Rōkiškis, vls. 146, 424, 426, 463, 1074
 Rokiškėlių, ež. 808, 812
 Rōmnai, mst. 175
 Rubikiai, k. 122, 218
 Rudžiūns, k. 140, 220, 340, 658, 662, 882, 948, 1070
 Rukėliai, k. 142, 218, 1070
 Rūmiškiai I, k. 861, 862
 Rūmiškiai II, k. 864
 Rūmiškiai, k. 245, 263, 264, 507, 807, 845, 1156, 1158
 Rūmiškiai, užus. 106
 Rumšai, vns. 1070
 Rumšis, mst. 1156
 Ruopiškis, k. 277
 Rūpetos, k. 40, 113, 142, 188, 198, 199, 414, 498, 808, 823, 824, 830
 Rūsija, valst. 94, 96, 99, 136, 160–162, 165–187, 206, 233, 238, 239, 251, 256, 257, 421, 430, 495, 574, 594, 683, 1062

S

Sėla, istor. sr. 9, 14, 55, 1074
 Sėliai, kr. 213, 228
 Sėlpilis, sen. 407
 Salā, k. 198, 199
 Salagalys, k. 877, 881
 Sālakas, mstl. 139, 248
 Saldūtiškis, mstl. 213
 Saliniai, k. 890
 Salinis, ež. 26, 2, 7808
 Sālos, k. 11
 Samāniai, apyl. 389
 Samāniai, k. 35, 36, 79, 80, 113, 214, 222, 422, 460, 470, 494
 Sankt Peterbūrgas, mst. 57, 1158
 Sartai, ež. 7, 13, 19, 20, 26, 27, 31, 32, 44, 50, 78, 198, 248, 254, 289, 299, 393, 497, 498, 787, 808, 809, 812, 818, 822, 825, 828, 829, 902, 1060
 Sėlynė, k. 432, 473
 Semiatičius, mstl. 184
 Senādvariai, k. 803, 948, 966, 1017, 1022
 Senādvaris, k. 140
 Serbentiškis, k. 1070
 Serbentiškis, užus. 120
 Serviliamiškis 1078
 Sibiras, geogr. sr. 193, 233, 235, 262, 263, 299, 378, 384, 386, 387, 588, 741
 Sidabriškis 1078
 Šiliniai, vnk. 230
 Šimoniškiai, k. 51, 55
 Šimoniškis, k. 36, 40, 219, 643, 1070
 Sinkiškis, k. 895, 896, 912, 1070
 Sipāiliškis, k. 110, 196, 244, 430, 475, 694, 728, 729, 870, 1070
 Skāpiškis, mstl. 179, 433, 434, 443, 447
 Skemaĩ, dv. 145
 Skemaĩ, k. 626, 1157
 Skifsnemunė, mstl. 87
 Skrūdaliena, mstl. 227
 Slabadā, k. 175, 451
 Slātė, k. 228
 Smālvos, mstl. 139
 Smoleškas, mst. 89
 Sniėgiai, k. 452
 Sodėliai, k. 460
 Spingūčiai, k. 88
 Sriubiškiai, k. 41
 SRSR, buv. valst. 160, 180, 183, 223, 481
 Stasiūnai, gyv. 281
 Stasiūnai, k. 36, 40, 41, 42, 46, 47, 213, 216, 397, 627, 803, 895, 896, 905, 906, 967, 1004, 1035, 1070, 1157
 Stasiūnai, vnk. 442
 Stašeliškės, k. 197, 472, 473, 494
 Stelmužė, k. 20
 Stepanovka, gyv. 235, 236, 237
 Stirmiškis, k. 142, 190, 192, 198, 199, 201, 256, 973
 Stočkaĩ, k. 140, 796, 920, 974, 988, 1004, 1017, 1022, 1026, 1070
 Stramyliškis, k. 475
 Strāvai, k. 40, 42, 111, 192, 248, 266, 267, 379, 414, 787, 869, 868
 Strāvas, dv. 142

Strazdiškiai, k. 100, 219
 Strepeikiai, k. 30, 450, 508, 868, 1026, 1070
 Šubatė, apyl. 224
 Šubatė, mstl. 19, 20, 88, 160, 168, 213, 217, 218, 228, 424, 428
 Šubatės, ež. 19
 Sudeikiai, mstl. 20
 Sulpys, ež. 32
 Susejė, up. 19
 Suvainiškis, k. 1062
 Suvajevas, k. 203
 Suvalkai, gub. 161
 Suvalkai, mst. 184
 Šuviekas, apyl. 422
 Šuviekas, mstl. 87, 88, 586, 609
 Šuviekas, vls. 139
 Svėdasai, mstl. 165, 477, 586
 Svobiškis, k. 107, 148, 218, 453, 473, 484, 494, 609, 1070, 1156
 Svobiškis, užus. 109
 Svobiškis, vns. 107

Š

Šaltakynė, k. 1026
 Šaltója, up. 34
 Šaltokynė, vns. 475
 Šapalai, k. 1070
 Šapalai, vns. 475
 Šapėlė, up. 30
 Šapėliai, ež. 253
 Šapėliai, k. 148, 72, 213, 216, 275, 277, 280, 284, 803, 850, 966, 974, 988, 1004, 1070, 1155
 Ščiūriai, k. 142, 830, 889, 891
 Šetėkšnis, ež. 32
 Širviškiai, vnk. 442
 Šiauliai, apskr. 442
 Šiauliai, mst. 47, 165, 182, 241, 262, 428, 440, 434, 442, 901
 Šilas, mš. 36
 Šileikiai, k. 40, 79, 88, 103, 641, 921, 967, 1009, 1010, 1070
 Šilinė, k. 214
 Šilutė, r. 515
 Šimkiškis, vns. 101
 Širviškiai, k. 1070
 Šiuočiškiai, k. 108, 280, 895, 896, 905, 907, 912, 1070
 Šiuočiškiai, vnk. 442
 Špuliai, k. 109, 151, 280, 471, 476, 477, 493, 1026, 1070
 Šukionys, k. 417
 Švėdija, valst. 263, 559
 Švenčionys, mst. 429
 Švenčionys, r. 273
 Šventoji, up. 19, 21
 Švilpiškis, k. 100, 895, 896, 988, 1004, 1070

T

Taurėgnai, mstl. 420
 Telšiai, vysk. 419
 Tiškai, k. 430
 Tilvikai, k. 79, 506, 989, 1004, 1009, 1070, 1157
 Tilvikai, vnk. 442
 Tīmšaniai, vnk. 227
 Tindžiūliai, k. 51
 Trakai, apskr. 438

Trākas, mš. 37
 Trūmpiškiai, k. 40, 79, 88, 101, 107, 109, 433, 459, 491, 668, 848, 869, 920, 941, 974, 988, 1004, 1070, 1155
 Trumponys, k. 643, 803, 932, 948, 1070
 Tulā, mst. 177
 Tumasonys, k. 40, 51, 110, 123, 151, 160, 216
 Tūrkija, valst. 968
 Turukta, gyv. 155

U

Ukmergė, apskr. 438, 461, 769
 Ukmergė, r. 57
 Ukrainā, valst. 223, 232, 574
 Uliūnai, k. 471
 Undriūnai, k. 108
 Upytė, istor. sr. 89, 90
 Urboniškis, k. 803, 967
 Urboniškis, vns. 1070
 Utenā, apskr. 461, 684, 1155
 Utenā, mst. 87, 216, 244, 632, 890, 891, 1146
 Utenā, r. 44, 273, 592
 Užalinė, užus. 120
 Užkriaunis, k. 177
 Užnemunė 420
 Užpaliai, apyl. 424
 Užpaliai, dv. 88
 Užpaliai, mstl. 87, 88, 202
 Užkriaunis, k. 35, 36, 79, 80, 85, 430
 Užkriaunis, mš. 36
 Užūšiliai, k. 430

V

Vaidaginė, k. 1070
 Vaišniškiai, k. 220, 434
 Vairiškiečiai, vnk. 442
 Vairiškis, k. 1070
 Vabaliai, k. 425
 Vaboliai, k. 451, 868
 Vāduvos, k. 434
 Vaičėnai, k. 101, 207, 209, 210, 214, 215, 221, 253, 445, 796, 803, 895, 896, 901, 902, 912, 920, 1009, 1017, 1070, 1072
 Vaiskūnai, k. 1034
 Vajeičiai, k. 106, 111, 120, 220, 1009, 1070, 1078
 Vakāriai, k. 547, 833, 949
 Vakāris, k. 1070
 Valentiškiečiai, užus. 88
 Valiūliškiečiai, k. 455
 Vānagiškės, k. 460
 Vānagiškis, k. 380
 Varšavka, užus. 121
 Vāršuva, mst. 88–91, 95, 256
 Vāsaknas, ež. 19
 Vāsaknos, k. 19
 Vaškaĩ, mstl. 175
 Veņgrija, valst. 136
 Veņšpilis, mst. 275
 Vedėta, užus. 125
 Veduviškis, k. 436, 448
 Veiveriai, mstl. 422
 Velikuškės, k. 40, 47–49
 Velikuškiai, plk. 43

Vendrovas, mstl. 184
 Vėngrija, valst. 878
 Ventā, gelež. st. 425
 Vertýbiškis, k. 81, 112, 1070, 1078
 Veselavā, k. 1070
 Veselavā, užus. 113
 Vilkmėrgė, mst. 89, 93, 734, 735, 767, 768
 Vieversynė, k. 931, 932, 1071
 Vieversynė, užus. 121
 Vieversynė, vns. 102
 Vīgarai, užus. 108
 Vilkaviškis, apskr. 455, 472
 Vilkaviškis, vysk. 783
 Vilkėliai, k. 456
 Vilkmėrgė, apskr. 94
 Vīlnius, gub. 188
 Vīlnius, kr. 165
 Vīlnius, mst. 3, 4, 17, 28, 34, 39, 41–49, 51, 53–57, 83, 86–88, 91, 92, 94–96, 100, 127, 129–131, 133, 135, 136, 138, 158, 159, 161, 163, 173, 177, 183, 191, 193, 239, 240, 259, 274, 392, 397, 417, 419–422, 424, 426, 427, 429, 438, 464, 479, 488, 501, 532, 534, 540, 542, 543, 581, 583, 584, 587, 592, 604, 605, 609, 611, 619, 627, 628, 667, 684, 688, 700, 731, 732, 753, 775, 776, 777, 782, 787, 797, 804, 808, 810, 824, 825, 826, 873, 875, 884, 913, 922, 923, 940, 962, 963, 968, 975, 990, 997, 998, 1005, 1018, 1023, 1033, 1063, 1108, 1109, 1110, 1112, 1156–1158
 Vīlnius, r. 1113
 Vīlnius, vaiv. 187
 Vīlnius, vysk. 774
 Vipadokas II, užus. 106
 Vipadokas, užus. 106
 Vyrū, mst. 575
 Visdievai, k. 81, 82, 108, 803, 967, 1026
 Visdievai, vnk. 442
 Vytėnai, k. 40
 Vytėnai, vns. 1071
 Vītebskas, sr. 164
 Vyžeičiai, k. 156, 420, 609, 895, 896, 948, 1071, 1158
 Vyžinis, ež. 32
 Vladikaukāzas 538
 Vojaičiai II, užus. 111
 Vojaičiai, užus. 106
 Vokietijā, valst. 160, 206, 257, 271, 273, 394, 408, 481, 485, 550, 556, 573
 Volodinas, k. 187
 Vologda, gub. 429
 Vorkutā, mst. 299
 Vosgėliai, k. 446
 Voverynė, k. 1071

Z

Zabičiūnai, k. 420
 Zablōciškis, vns. 101
 Zablōtiškis, k. 83, 101, 1071
 Zacharovka, gyv. 235
 Zagačė, mstl. 164
 Zālvė, ež. 808, 812
 Zamatinas, k. 202

Zarasaĩ, apskr. 126, 128, 134, 135,
166, 171, 223, 233, 420, 421, 423,
429, 432, 446, 456
Zarasaĩ, ež. 277
Zarasaĩ, kr. 35, 78, 138, 223, 685, 812
Zarasaĩ, mst. 39, 87, 130, 138, 165,
175, 189, 220, 238, 392, 610, 769,
890, 891
Zarasaĩ, r. 36, 84, 219, 220, 221,
268, 273, 275, 417, 422, 586, 592,
659, 684, 808, 875, 924

Zariñkiškiai, gyv. 278, 280,
664
Zariñkiškiai, k. 36, 40, 57, 250,
275, 277, 279, 280, 281, 658, 664,
793, 989, 1004, 1010, 1017, 1022,
1071, 1111
Zariñkiškiai, vnk. 442
Zelionkà, k. 1071
Zirnajys, ež. 808, 813
Zyboliai, k. 109, 383, 803, 967,
1009, 1017, 1022, 1061, 1071, 1078

Ž

Žagārė, mst. 473
Želiūnai, k. 101, 219, 988, 989,
1004, 1071
Žemaitkiemis 262
Žemaitijà, etnogr. sr. 263, 419, 901
Žiobiškis, k. 423, 586
Žiūkeliškės, k. 40, 41
Žvėriñčius, mš. 38
Žvirgždė, vns. 103

Rokiškio valsčius

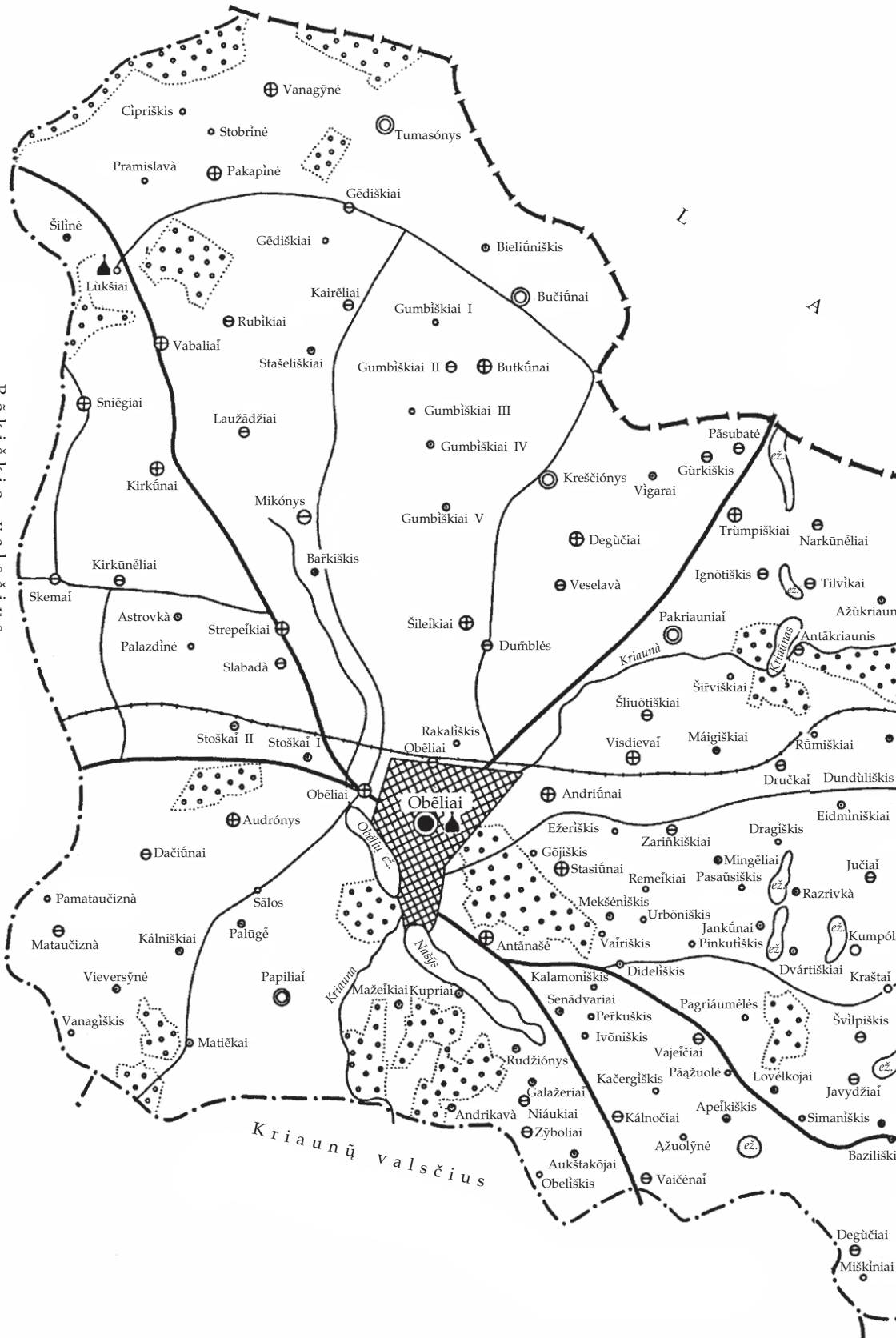

Kriaunų valsčius

A

L

Degučiai

Miškiniai

Baziliškis

Javydžiai

Švilpiškis

Kraštai

Dvartišiai

Kumpolė

Razrivka

Jučiai

Eidminiškis

Dragiškis

Mingėliai

Pasausiškis

Remeikiai

Zarinkiškiai

Ežeriškis

Andriūnai

Obėliai

Rakališkis

Obėliai

Obėliai

Obėliai

Obėliai

Obėliai

Obėliai

Obėliai

Obėliai

Obėliai

Obėliai

Obėliai

Obėliai

Obėliai

Obėliai

Obėliai

Obėliai

Obėliai

Obėliai

Obėliai

Obėliai

Obėliai

Obėliai

Obėliai

Obėliai

Obėliai

Obėliai

Obėliai

Obėliai

Obėliai

Obėliai

Obėliai

Obėliai

Obėliai

Obėliai

Obėliai

Obėliai

Obėliai

Obėliai

Obėliai

Obėliai

Obėliai

Obėliai

Obėliai

Obėliai

Obėliai

Obėliai

Obėliai

Obėliai

Obėliai

Obėliai

Obėliai

*Buvusio Obelių
valsčiaus žemėlapis.
Sudarė Lidija
Kavaliauskienė*

Gyventojų skaičius
pagal 1923 m. gyventojų surašymą

- | | | | |
|---|----------------|--|----------------------------|
| ○ | mažiau kaip 20 | | miškai |
| ● | 21–50 | | keliai |
| ⊖ | 51–100 | | geležinkeliai |
| ⊕ | 101–200 | | buvusių valsčių ribos |
| ⊙ | 201–400 | | dabartinė rajonų siena |
| ⦿ | 900–1000 | | Lietuvos Respublikos siena |
| | | | katalikų bažnyčios |
| | | | sentikių cerkvės |





Dūmblės – skaitmuo prie kaimo pavadinimo
15 reiškia gyventojų skaičių 2006 metais

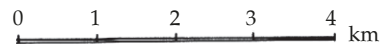

Obelių seniūnijos
žemėlapis.
Sudarė Lidija
Kavaliauskienė

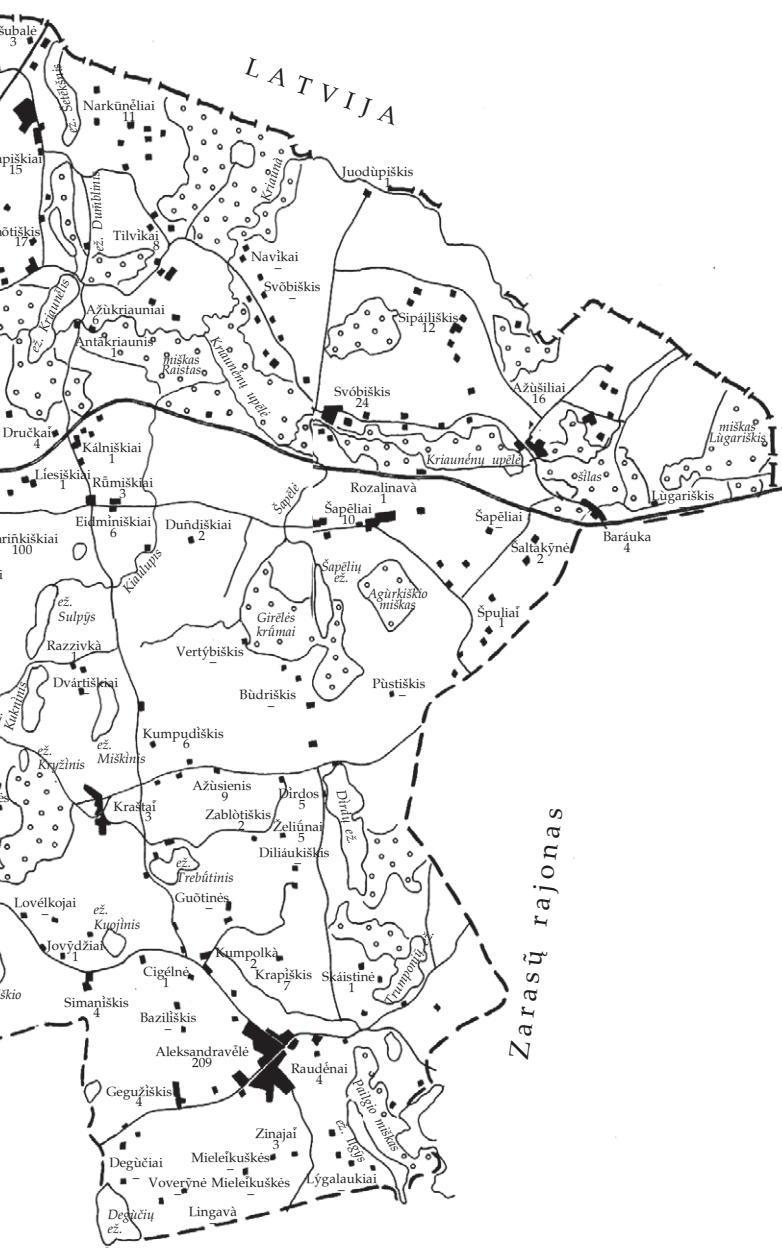



Buvusio Kriaunų
valsčiaus žemėlapis.
Sudarė Lidija
Kavaliauskienė



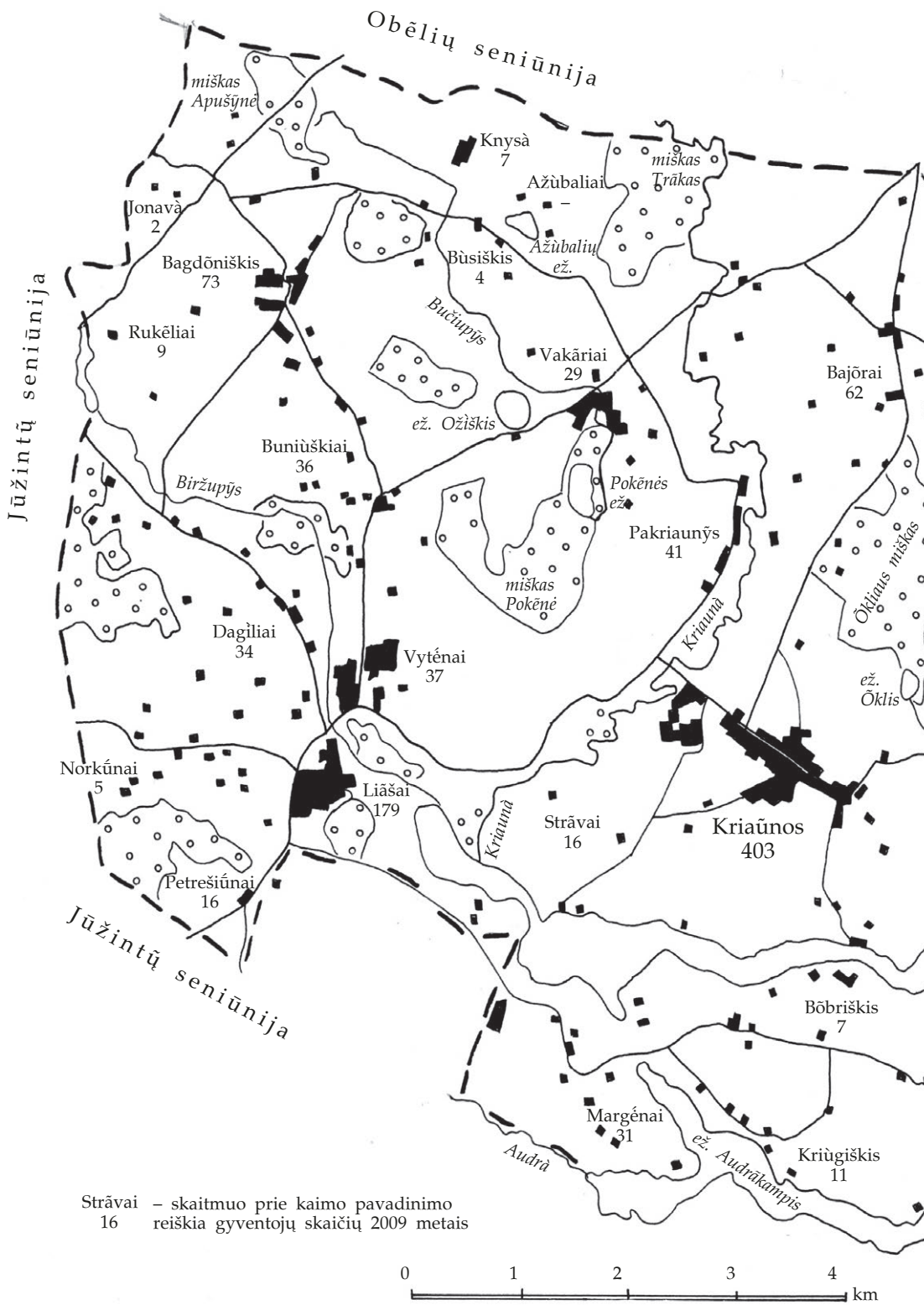

Strāvai – skaitmuo prie kaimo pavadinimo
16 reiškia gyventojų skaičių 2009 metais

Kriaunų
seniūnijos žemėlapis.
Sudarė Lidija
Kavaliauskienė

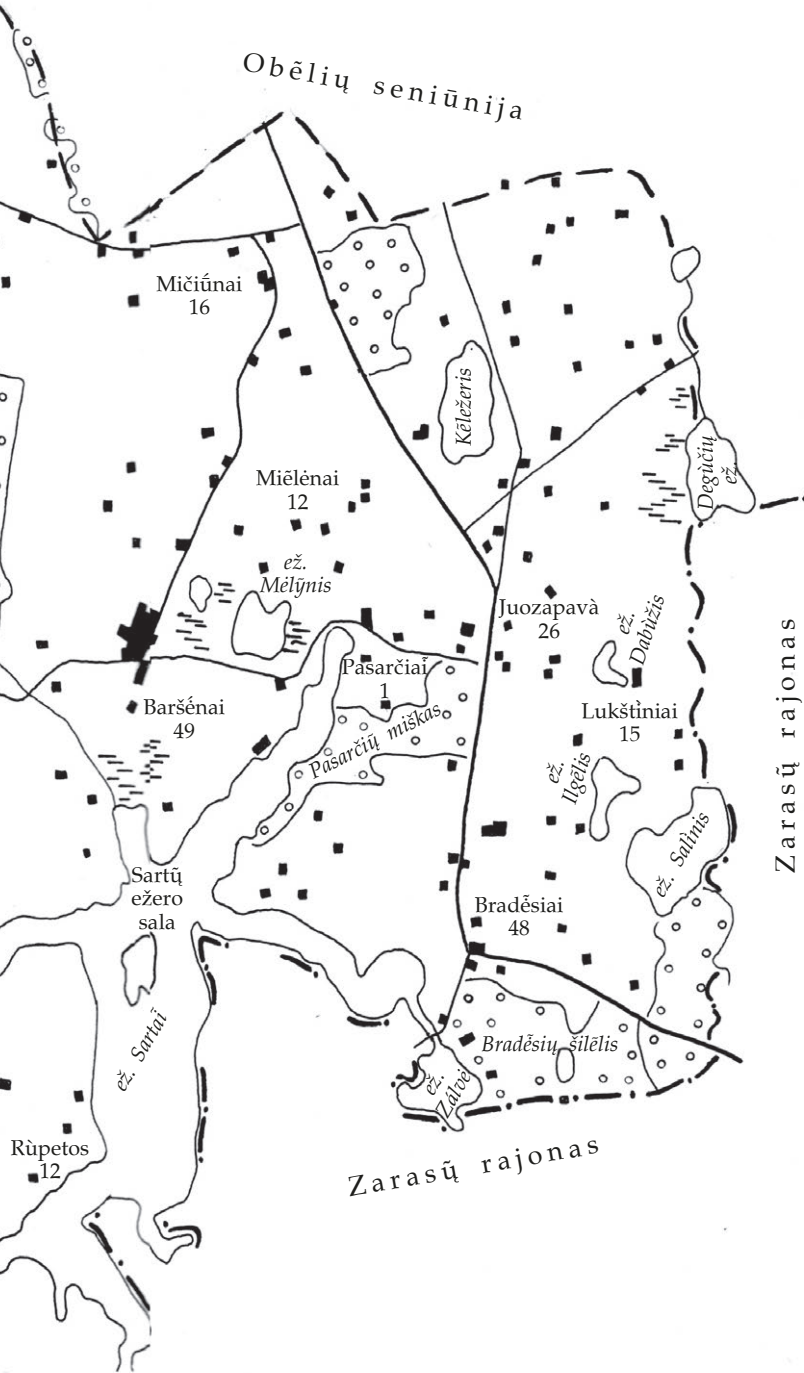



Administracinės ribos 1945 06 23

- apskričių
- - - - - valsčių

Buvusių Lietuvos valsčių abėcėlinis sąrašas

| | | | |
|-------------------|-------------------------------|---------------------|-----------------------|
| Adutiškis | Gelėžiai | Klėvainiai | Molėtai |
| Akmėnė | Gelgaudiškis | Krākės | Mósėdis |
| Alantà | Gėlvonai | Krāžiai | Mūsinkai |
| Aleksandravėlė | Giedraičiai | Krekenavà | Natkiškiai |
| Alytùs | Giřkai | Kretingà | Naujamiestis |
| Álovė | Gižai | Kretingalė | Naujoji Vılnia |
| Alsėdžiai | Graziškiai | Kriaunos | Nedzingė |
| Alvitas | Griņkiškis | Krinčinas | Nemajūnai |
| Andrioniškis | Griřkabūdis | Kriuukai | Nemakščiai |
| Anykščiai | Grūšlaukė | Kriūkai | Nemenčinė |
| Antalieptė | Gruzdžiai | Krókialaukis | Nemunaitis |
| Antanavas | Gudėliai | Krosnà | Nemunėlio Radviliškis |
| Antazavė | Gudžiūnai | Kruonis | Nevarėnai |
| Ariogala | Gulbinai | Kruopiai | Obėliai |
| Ašmintà | Igliškėliai | Kučiuņai | Ōnuškis |
| Aukštadvaris | Ignalinà | Kuktiškės | Pabaiřkas |
| Aukštoji Panemūnė | Ylakiai | Kudirkos Naūmiestis | Pabėržė |
| Aukštupėnai | Ilgiziai | Kuliai | Pabiržė |
| Bābtai | Ilguvà | Kūpiškis | Pabradė |
| Baisogala | Imbradas | Kuprėliškis | Padovinys |
| Balbiėriškis | Inturkė | Kurkliai | Padubysys |
| Bálninkai | Janapolė | Kursėnai | Paežerėliai |
| Barstyčiai | Janavas | Kurtuvėnai | Paežeriai |
| Bařtninkai | Janka | Kvėdarna | Pagėgiai |
| Barzdai | Jařiuņai | Kvetkai | Pagiriai |
| Batakiai | Jiėznas | Kvietiškis | Pagramantis |
| Baziliūnai | Jonavà | Laižuva | Pajejonys |
| Berčiuņai | Joniškėlis | Lankėliškiai | Pajūris |
| Betogala | Joniškis | Lāpės | Pakaļniai |
| Birštonas | Joniškis (<i>Molėtų r.</i>) | Laūksargiai | Pakapė |
| Biržai | Josvainiai | Laūkuva | Pakruojis |
| Būblėliai | Juknaičiai | Lazdijai | Pakūonis |
| Būdvietis | Juodaičiai | Leckavà | Palangà |
| Butrimonys | Juodupė | Lėipalingis | Pandėlys |
| Ceikiniai | Jurbarkas | Lekėčiai | Panemunėlis |
| Čedasai | Jūzintai | Leliūnai | Panemunis |
| Čekiškė | Kabėliai | Lenkimai | Panevėžys |
| Čypėnai | Kaiřiadorys | Leņtvaris | Panoteriai |
| Darbėnai | Kalesniņkai | Lyduoķiai | Papilė |
| Daūgai | Kaļtanėnai | Lygumai | Papilys |
| Daūgailiai | Kaļtinėnai | Liņkmenys | Parovėja |
| Daujėnai | Kalvarijà | Linkuvà | Pasvalys |
| Debeķiai | Kamajai | Lioliai | Pařiaušė |
| Degūčiai | Kāpčiamiestis | Liřkiavà | Pařuřvys |
| Dėltuva | Karklėnai | Liubavas | Pařvitinys |
| Dievėniškės | Karmėlava | Liudvinavas | Paupinė |
| Dotnuvà | Karřena | Lukřiai | Pažaislis |
| Dovilai | Katyčiai | Luoķė | Perloja |
| Drūskininkai | Kaūnas | Maiřiagala | Pėnarava |
| Dūkřtas | Kaūpiškiai | Marcinkonys | Petrařiuņai |
| Dūsetos | Kavarskas | Marijāmpolė | Piktupėnai |
| Eiřiškės | Kazlų Rūdà | Mažeķiai | Pilviškiai |
| Endriejāvas | Kėdainiai | Mėdininkai | Piniavà |
| Eřžvilkas | Keļmė | Merķinė | Pivařiuņai |
| Gadūnavas | Ketūrvalkiai | Meřkuičiai | Plateliai |
| Gaidėliai | Kybartai | Meteliai | Plokščiai |
| Gargždai | Kiduliai | Mickūnai | Plungė |
| Garliavà | Kietaviškės | Mielagėnai | Priekulė |
| Gasčiuņai | Kintai | Miežiškiai | Prėnai |
| Gaurė | Klebiškis | Mikalīškiai | Pūmpėnai |
| Gegužinė | Klyķoliai | Mirolāvas | Punià |

| | | | |
|---------------------------------|---------------|--------------|--------------------------------|
| Pušalotas | Smaliniškai | Truskavà | Žaiginys |
| Radviliškis | Smálvos | Trušėliai | Žalióji |
| Ragėliai | Smiġgiai | Turgėliai | Žarėnai |
| Raguvà | Stačiūnai | Turžėnai | Žasliai |
| Raitiniškai | Stákliskės | Tvėrai | Žeimėlis |
| Ramýgala | Stóniškaiai | Tverėcius | Žeimiai |
| Rasėiniai | Strúnaitis | Ūbiškė | Žėlva |
| Raudėnai | Stuńbriškis | Ūdrija | Žemaičių Kalvarijà |
| Raudėnis | Subáčius | Ukmergė | Žemaičių Naúmiestis |
| Raudondvaris | Súostas | Upýna | Žemaítkiemis |
| Raudonė | Surdėgis | Utenà | Židikai |
| Riešė | Surviliškis | Užpaliai | Žiezmàriai |
| Rietavas | Svėdasai | Ūžventis | Žygáičiai |
| Rimšė | Šakiai | Vabalniškas | Žvirgzdáičiai |
| Rókiškis | Šakýna | Vadókliai | |
| Rozalimas | Šalčininkai | Váiguva | |
| Rudaminà (<i>Lazdijų r.</i>) | Šáukėnai | Vainútas | |
| Rudaminà (<i>Vilniaus r.</i>) | Šeduvà | Valkiniškai | |
| Rūdiškės | Šešuoliai | Vandžiógala | |
| Rūdnia | Šėta | Varėna | PASTABA. Šiame |
| Ruńšiškės | Šiaulėnai | Vaňniai | saraše neįrašyti už |
| Sálakas | Šiauliai | Vaškaí | dabartinių Lietuvos |
| Salantai | Šilalė | Vegėriai | sienu atsidurę |
| Saldutiškis | Šilavótas | Veisiejai | valsčiai (11): |
| Salóčiai | Šilutė | Veiveriai | |
| Sangrūdà | Šiluva | Veiviržėnai | <i>Aknystà (Latvija)</i> |
| Sasnavà | Šimkáičiai | Veliuonà | <i>Beržiniškai (Lenkija)</i> |
| Saúgos | Šimónys | Velžys | <i>Būdbergis (Latvija)</i> |
| Sedà | Širvintos | Vėpriai | <i>Gervėčiai (Baltarusija)</i> |
| Seirijai | Šumskas | Vidėniškiai | <i>Krasnàvas (Lenkija)</i> |
| Semeliskės | Šunskai | Viduklė | <i>Pūnškas (Lenkija)</i> |
| Sėndvaris | Švėkšna | Viekšniai | <i>Rodūnià (Baltarusija)</i> |
| Serėdžius | Švenčionėliai | Viešintos | <i>Seinaí (Lenkija)</i> |
| Sidabràvas | Švenčionys | Viešvilė | <i>Subatė (Latvija)</i> |
| Siesikai | Šveńtežeris | Vievis | <i>Varanàvas (Baltarusija)</i> |
| Simnas | Taujėnai | Vilkaviškis | <i>Vižainis (Lenkija)</i> |
| Sintautai | Tauragė | Vilkijà | Taip pat šie valsčiai, |
| Skaistgirys | Tauragnai | Vilkyškiai | neturėję centrų (4): |
| Skápiškis | Telšiai | Virbális | |
| Skaudvilė | Tirkšliai | Višakio Rūdà | <i>Alótų valsčius</i> |
| Skiemónys | Týtuvėnai | Vištýtis | <i>Ańtnemunio valsčius</i> |
| Skįrsnemunė | Trákai | Výžuonos | <i>Galsdonų valsčius</i> |
| Skudutiškis | Traūpis | Zapýškis | <i>Javaràvo valsčius</i> |
| Skuódas | Trýškiai | Ziniūnai | |
| Slavikai | Troškúnai | Žagārė | Iš viso 408 valsčiai. |

Buvusių Lietuvos valsčių teritorinis sąrašas

| | | | |
|-----------------------|---------------------------------|------------------------|-----------------------|
| ALYTAUS apskr. | Lāpės | <i>Skuodo r.</i> | Gražiškiai |
| <i>Alytaus r.</i> | Pažaislis | Barstyčiai | Kaūpiškiai |
| Alytūs | Petrašiūnai (<i>Kauno m.</i>) | Ylakai | Keturvalakiai |
| Ālovė | Raudondvaris | Lenkimai | Kybartai |
| Butrimōnyis | Vandžiojala | Mōsėdis | Lankėliškiai |
| Daūgai | Vilkijā | Skuōdas | Paežeriai |
| Mirolāvas | Zapýškis | | Pajejonys |
| Nemunāitis | | <i>Šilutės r.</i> | Pilviškiai |
| Pivašiūnai | <i>Kėdainių r.</i> | Gaidėliai | Vilkaviškis |
| Puniā | Dotnuvā | Juknāičiai | Virbālis |
| Raitiniškai | Gudžiūnai | Katýčiai | Vištýtis |
| Šimnas | Jōsvainiai | Kintaĩ | Žaliōji |
| Ūdrija | Kėdāiniai | Nātkiškiai | |
| | Krākės | Pagėgiai | PANEVĖŽIO apskr. |
| <i>Lazdijų r.</i> | Pagiriaĩ | Piktupėnai | <i>Biržų r.</i> |
| Būdvietis | Pėrnarava | Saūgos | Biržai |
| Janāvas | Surviliškis | Stōniškiai | Čypėnai |
| Kāpčiamiestis | Šėta | Šilūtė | Gulbinaĩ |
| Krosnā | Truskavā | Švėkšna | Kvetkaĩ |
| Kučiūnai | | Vainūtas | Nemunėlio Radviliškis |
| Lazdijai | <i>Prienų r.</i> | Vilkyškiai | Pābiržė |
| Lėipalingis | Ašmintā | Žemaičių Naūmiestis | Papilys |
| Meteliaĩ | Balbiėriškis | | Parōvėja |
| Rudaminā | Birštonas | MARIJAMPOLĖS | Sūostas |
| Seirijai | Jiėznas | apskr. | Vabalniškai |
| Švenžezeris | Klebiškis | <i>Marijampolės r.</i> | |
| Veisiejai | Nemajūnai | Antanāvas | <i>Kupiškio r.</i> |
| | Pakūonis | Gudėliai | Aukštupėnai |
| <i>Varėnos r.</i> | Prienai | Igliškėliai | Kūpiškis |
| Drūskininkai | Stākliškės | Kalvarijā | Kuprėliškis |
| Kabėliai | Šilavōtas | Kazlų Rūdā | Skāpiškis |
| Liškiaivā | Veiveriaĩ | Kvietiškis | Subāčius |
| Marcinkōnyis | | Liubāvas | Šimōnyis |
| Merkinė | <i>Raseinių r.</i> | Liudvināvas | |
| Nedzingė | Ariōgala | Marijāmpolė | <i>Panevėžio r.</i> |
| Perlojā | Betýgala | Mikališkiai | Berčiūnai |
| Rūdnia | Giřkalis | Padovinys | Gelėžiai |
| Valkiniškai | Ilgiziai | Raudėnis | Krekenavā |
| Varėnā | Nemākščiai | Sangrūdā | Miežiškiai |
| | Rasėiniai | Sasnavā | Naujāmiestis |
| KAUNO apskr. | Šiluva | Šunskai | Panevėžys |
| <i>Jonavos r.</i> | Vidūklė | Višakio Rūdā | Piniavā |
| Jonavā | Žaiginys | | Raguvā |
| Panoteriaĩ | | <i>Šakių r.</i> | Ramýgala |
| Turžėnai | KLAIPĖDOS apskr. | Barzdaĩ | Smilgiai |
| Žėimiai | <i>Klaipėdos r.</i> | Būblėliai | Stuñbriškis |
| | Dovilaĩ | Gelgaudiškis | Vadōkliai |
| <i>Kaišiadorių r.</i> | Endriejāvas | Grīskabūdis | Velžys |
| Gegužinė | Gargždaĩ | Ilguvā | |
| Kaišiadōryis | Kretingālė | Jankaĩ | <i>Pasvalio r.</i> |
| Kietāviškės | Priekulė | Kiduliaĩ | Daujėnai |
| Krūonis | Sėndvaris | Lekėčiai | Joniškėlis |
| Ruñšiškės | Trušeļiai | Lukšiaĩ | Krinčinas |
| Žāsliai | Veiviržėnai | Paežerėliai | Pasvalys |
| Žiezmāriai | | Plōkščiai | Pūmpėnai |
| | <i>Kretingos r.</i> | Sintautai | Pūšalotas |
| <i>Kauno r.</i> | Darbėnai | Slavikāi | Salōčiai |
| Aukštōji Panemūnė | Grūšlaukė | Šakiai | Vaškai |
| Bābtai | Kārtena | Žvirgždāičiai | |
| Čėkiškė | Kretingā | <i>Vilkaviškio r.</i> | <i>Rokiškio r.</i> |
| Garliavā | Palangā | Alvitas | Aleksandravėlė |
| Karmėlava | Salantai | Baršninkai | Čedasaĩ |
| Kaūnas | | Gizai | Jūodupė |
| | | | Jūžintai |

| | | | |
|-----------------------|--------------------|----------------------|--------------------|
| Kamajai | TAURAGĖS apskr. | Skiemónys | Švenčionėliai |
| Kriaūnos | <i>Jurbarko r.</i> | Surdėgis | Švenčionys |
| Obėliai | Eržvilkas | Svėdasai | |
| Pandėlys | Juodaičiai | Traūpis | <i>Trakų r.</i> |
| Panemunėlis | Jurbarkas | Troškūnai | Aukštadvaris |
| Panemunis | Raudonė | Viešintos | Leñtvaris |
| Ragėliai | Serėdžius | | Onuškis |
| Rokiškis | Skirsnemunė | <i>Ignalinos r.</i> | Rūdiškės |
| ŠIAULIŲ apskr. | Smaliniškai | Ceikiniai | Semeliskės |
| <i>Akmenės r.</i> | Šimkaičiai | Dūkštas | Trakai |
| Akmėnė | Veliuonà | Ignalinà | Vievis |
| Klykoliai | Viešvilė | Liñkmenys | |
| Kruopiai | | Mielagėnai | <i>Ukmergės r.</i> |
| Papilė | <i>Šilalės r.</i> | Rimšė | Dėltuva |
| Vegėriai | Kaļtinėnai | Tverėčius | Lyduokiai |
| Vieksniai | Kvėdarna | | Pabáiskas |
| | Laūkuva | <i>Molėtų r.</i> | Šiesikai |
| <i>Joniškio r.</i> | Pajūris | Alantà | Šėsuoliai |
| Gasčiūnai | Šilalė | Bálninkai | Taujėnai |
| Joniškis | Upyna | Giedraičiai | Ukmergė |
| Kriukai | | Iñturkė | Vėpriai |
| Skaistgirys | <i>Tauragės r.</i> | Jōniškis | Žėlva |
| Ziniūnai | Batakliai | Molėtai | Žemaitkiemis |
| Žagārė | Gaurė | Skudūtiškis | |
| | Laūksargiai | Vidėniškiai | <i>Vilniaus r.</i> |
| <i>Kelmės r.</i> | Pāgramantis | | Máišiagala |
| Karklėnai | Skaudvilė | <i>Utenos r.</i> | Mėdininkai |
| Kelmė | Tauragė | Daūgailiai | Mickūnai |
| Krāžiai | Žygaičiai | Kūktiškės | Naujōji Vilnia |
| Lioliai | | Leliūnai | Nemenčinė |
| Pašiaušė | TELŠIŲ apskr. | Pakaļniai | Pabėržė |
| Šaukėnai | <i>Mazeikių r.</i> | Saldūtiškis | Riešė |
| Tytuvėnai | Laižuva | Taurāgnai | Rudaminà |
| Užventis | Leckavà | Utenà | Šumskas |
| Vaiгуva | Mažeikiai | Užpāliai | |
| | Sedà | Výžuonas | BALTARUSIJA |
| <i>Pakruojo r.</i> | Tirkšliai | | Gervėčiai |
| Klōvainiai | Židikai | <i>Zarasų r.</i> | Rodūnià |
| Linkuvà | | Antālieptė | Varanāvas |
| Lýgumai | <i>Plungės r.</i> | Antāzavė | |
| Pakrūojis | Alsėdžiai | Degučiai | LATVIJA |
| Pašvitinys | Kuliai | Dūsetos | Aknystà |
| Rozalimas | Plāteliai | Iñbradas | Būdbergis |
| Stačiūnai | Plūngė | Paupinė | Subatė |
| Žemėlis | Rietāvas | Sālakas | |
| | Tvėrai | Smālvos | LENKIJA |
| <i>Radviliškio r.</i> | Žemaičių Kalvarijà | | Beržiniškai |
| Baisógala | | VILNIAUS apskr. | Krasnāvas |
| Griñkiškis | <i>Telšių r.</i> | <i>Šalčininkų r.</i> | Pūnskas |
| Pašuvsys | Gadūnāvas | Dievėniškės | Seinai |
| Radviliškis | Janāpolė | Eišiškės | Vížainis |
| Šidabrāvas | Luokė | Jašiūnai | |
| Šeduvà | Nevarėnai | Kalesniškai | |
| Šiaulėnai | Telšiai | Šalčininkai | |
| | Trýškiai | Turgėliai | |
| <i>Šiaulių r.</i> | Ūbiškė | | |
| Baziliōnai | Vařniai | <i>Širvintų r.</i> | |
| Gruzdžiai | Žarėnai | Gėlvonai | |
| Kuršėnai | | Mūsninkai | |
| Kurtuvėnai | UTENOS apskr. | Širvintos | |
| Meškūičiai | <i>Anykščių r.</i> | | |
| Padubysys | Andriōniškis | <i>Švenčionių r.</i> | |
| Pakapė | Anykščiai | Adūtiškis | |
| Raudėnai | Debeikiai | Kaļtanėnai | |
| Šakyna | Kavārskas | Pabradė | |
| Šiauliai | Kurkliai | Strūnaitis | |

1) Srašas sudarytas pagal Lietuvos teritorinį suskirstymą, buvusį prieš 1999 m. savivaldybių reformą.
2) Srašė neįrašyti šie valsčiai, neturėję centru: Alótų valsčius Añtnemunio valsčius Galsdonų valsčius Javarāvo valsčius

Iš viso 408 valsčiai.

Apie seriją „Lietuvos valsčiai“

Vienos knygų serijos „Versmės“ leidykla nuo veiklos pradžios 1994-aisiais rengia ir leidžia tik lokalinių monografijų seriją „Lietuvos valsčiai“, skiriamą Lietuvos Tūkstantmečiui, minimam 2009-aisiais – tais pačiais, kaip ir šios knygos išleidimo – metais, o kartu dedikuojamą ir kitoms reikšmingoms valstybės, jos miestų ir miestelių bei kitų šaliai svarbių įvykių sukaktims.

„Lietuvos valsčių“ serija įtraukta į Lietuvos Tūkstantmečio programą, kuriai 1999 m. gruodžio 2 d. pritarė Lietuvos vardo tūkstantmečio valstybinė komisija.

Serijos pavadinimas pasirinktas neatsitiktinai: XIX a. viduryje susiformavę valsčiai iki jų panaikinimo 1950 m. buvo mažiausi ir palyginti stabilūs administraciniai-teritoriniai vienetai, jungę tapačios etninės kultūros žmones (pvz., valsčių ribos paprastai atitiko ir parapijų ribas, kartu ir šnektų ribas).

Remdamiesi žmonių atsiminimais, archyvų duomenimis, mokslo studijomis, kitais rašytiniais šaltiniais bei medžiaga, kiekvieną serijos knygą rašo dideli – iki 115 autorių kolektyvai: žinomi Lietuvos istorikai, archeologai, etnologai, folklorininkai, kalbininkai, sociologai, gamtininkai, kraštotyrininkai, kraštiečiai ir kiti autoriai. Iš viso serijai jau yra rašę per 1 500 autorių, iš kurių daugiau kaip 300 turi mokslo vardus (žr. www.versme.lt).

„Lietuvos valsčių“ serija – tai daugiatomis vienodos struktūros leidinys apie Lietuvos miestus ir miestelius, kaimus ir vienkiemius, apie jų apylinkių kraštovaizdžio raidą bei istoriją nuo seniausių laikų iki mūsų dienų, kovas už Nepriklausomybę, apie tradicinę kultūrą, verslus, kalendorinius ir šeimos papročius, papročių teisę, liaudies išmintį, bažnyčias, išymius žmones, tarmių ir vietos šnektų ypatumus, tautosaką, tautines mažumas, jų papročius ir kt.

„Lietuvos valsčių“ serijos 2-osios monografijos „Obeliai. Kriaunos“ 2-oji papildyta laida dedikuojama Obelių (sukanka 2009 m.) ir Kriaunų (2005) 500 metų jubiliejams (2009, 1 224 p.). Anksčiau išleistos: „Žagarė“ (1-oji serijos monografija; dedikuota Žagarės 800 metų jubiliejui, 1998, 912 p.) – 1-oji knyga Lietuvoje išleista su oficialiu Lietuvos Tūkstantmečio ženklu-logotipu, „Obeliai. Kriaunos“ (2-oji; Obelių 480 m. sukakčiai, 1998, 864 p.), „Plateliai“ (3-ioji; Platelių 550 m. jubiliejui, 1999, 800 p.), „Žiobiškis“ (4-oji; Žiobiškio parapijos 200 m. jubiliejui, 2000, 1 024 p.), „Širvintos“ (5-oji; Širvintų 525 m. sukakčiai, 2000, 776 p.), „Lygumai. Stačiūnai“ (6-oji; Stačiūnų parapijos 90-mečiui, 2001, 896 p.), „Veliuona“ (7-oji; Magdeburgo teisių suteikimo Veliuonai 500 m. jubiliejui, 2001, 1 176 p.), „Raguva“ (8-oji; Raguvos 500 m. jubiliejui, 2001, 1 128 p.), „Seredžius“ (9-oji; Seredžiaus 710 m. sukakčiai, 2003,

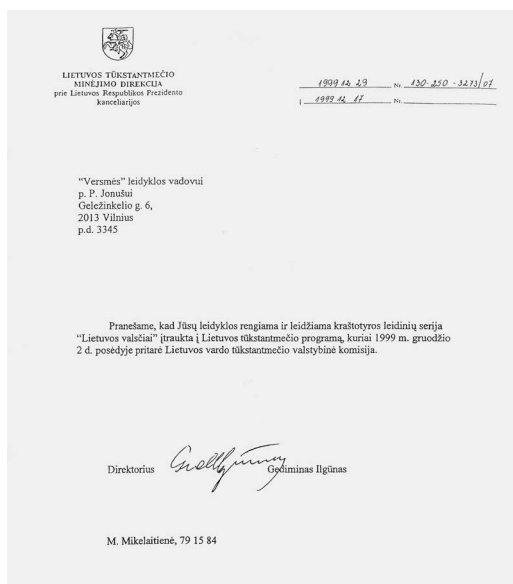

„Lietuvos valsčių“ serija įtraukta į Lietuvos Tūkstantmečio programą, kuriai 1999 m. gruodžio 2 d. pritarė Lietuvos vardo tūkstantmečio valstybinė komisija

1 238 p.), „Kvėdarna“ (10-oji; Kvėdarnos 675 m. sukakčiai, 2004, 1 160 p.), „Papilė“ (11-oji; Papilės 665 m. sukakčiai, I dalis – 2004, 1 082 p., II, III dalys – 2006, 752 p.), „Tauragnai“ (12-oji; Tauragnų 750 m. jubiliejui, 2005, 1 364 p.), „Musninkai. Kernavė. Čiobiškis“ (13-oji; Musninkų 445 m., Kernavės 725 m., Čiobiškio 475 m. sukaktims, 2005, 1 304 p.), „Laukuva“ (14-oji; Laukuvos 750 m. jubiliejui, I dalis – 2005, 924 p., II dalis – 2008, 950 p.), „Gelvonai“ (15-oji; Gelvonų 625 m. sukakčiai, 2009, 1 384 p.), „Baisogala“ (16-oji; Baisogalos 470 m. sukakčiai, 2009, 1 056 p.), „Gruzdžiai“ (17-oji; Gruzdžių 375 m. sukakčiai, I dalis – 2009, 1 000 p.). Bendra visų išleistų 17 monografijų (20 tomų) apimtis, kartu su serijoje nenumeruota, dar plonais viršeliais išleista išangine knyga „Sintautai. Žvirgždaičiai“ (1996, 430 p.), yra 21 444 puslapiai.

Prasminga Lietuvos pirmojo rašytinio paminėjimo istorijos šaltiniuose Tūkstantmetį sieti su kiek kuklesniais jos miestų ir miestelių jubiliejais ir šias tradiciškai su jų pirmuoju rašytiniu paminėjimu siejamas sukaktis įprasmiti taip pat rašytiniu žodžiu – knyga.

Lietuvoje būta daugiau kaip 400 valsčių, kurių vietoje įkurtų dabartinių seniūnijų yra apie tris šimtus. Vildamiesi, kad užteks jėgų nors apie dalį jų išleisti knygas, maloniai kviečiame kultūros ir kitas įstaigas, rajonų savivaldybes, seniūnijas, aktyvius kraštiečius, kraštotyrininkus, valstybininkus, kultūrininkus, rėmėjus, visus rašančiuosius neatidėliojant telktis į šimtatamės „Lietuvos valsčių“ serijos rengėjų ir leidėjų būrį – laukia ne vieną dešimtmetį truksiantis didelis prasmingas darbas.



Prasmingiausia žagariečių dovana – serijos monografiją „Žagarė“ – garbingiausiajam Žagarės 800 metų jubiliejaus iškilnių svečiui Lietuvos Respublikos Prezidentui Valdui Adamkui įteikia viena knygos sudarytojų ir autorių žagarietė mokytoja Romualda Vaitkienė. Žagarė. 1998 m. birželio 27 d. Džofos Gundos Barysaitės nuotr.



1998 m. išleista 1-oji „Lietuvos valsčių“ serijos monografija „Žagarė“ kartu yra ir 1-oji knyga Lietuvoje, išleista su Lietuvos Tūkstantmečio sukakties minėjimo jubiliejiniu ženklu

About the “Lietuvos Valsčiai” series

Established in 1994 the Versmė Publishing House, a serial book publisher, is dealing with preparation and publishing of monograph series only under the title of “Lietuvos Valsčiai” devoted for Lithuania’s Millennium celebrated in 2009—the same year as the present book appears—and dedicated to other anniversaries of events important to the state, its towns and settlements.

The “Lietuvos Valsčiai” series is included into the Programme for the Millennium of Lithuania approved on 2 December 1999 by the State Commission on the Millennium of the Name of Lithuania.

The title of the series is not accidental: the rural districts called valsčiai formed in Lithuania in mid-19th century and abolished in 1950 were the smallest and rather stable administrative territorial units, which had united the people of the same ethnical culture (e.g., the boundaries of valsčiai and parishes, as well as dialect areas coincided).

Based on reminiscences of people, archive data, scientific studies, written sources and material, each serial book is being written by large teams consisting of up to 115 authors, prominent Lithuanian historians, archaeologists, ethnologists, folklorists, linguists, sociologists, naturalists, local lore investigators et al. Total number of authors is more than 1,400 with more than 200 persons holding scientific degrees (see www.versme.lt).

The “Lietuvos Valsčiai” series is a multi-volume edition about Lithuania’s towns, townships, villages, homesteads, landscapes and their history from the olden times to the present days, about independence fights, traditional culture, trades, calendar and family traditions, custom laws, folk wisdom, churches, celebrities, features of dialects and local sub-dialects, folklore, ethnical minorities and their traditions etc.

The 2nd supplemented issue of the “Obeliai. Kriaunos” 2nd monograph within the “Lietuvos Valsčiai” series is dedicated to the 500th jubilies of Obeliai (in 2009) and Kriaunos (2005) (1,224 p.). The following series have appeared before: “Žagarė” (the 1st monograph in the series dedicated to the 800th anniversary of Žagarė, 1998, 912 p.)—the first book in Lithuania issued with the Millennium of Lithuania logo, “Obeliai. Kriaunos” (the 2nd, for the 480th anniversary of Obeliai, 1998, 864 p.), “Plateliai” (the 3rd, for the 550th anniversary of Plateliai, 1999, 800 p.), “Žiobiškis” (the 4th, for the 200th anniversary of Žiobiškis parish, 2000, 1,024 p.), “Širvintos” (the 5th, for the 525th anniversary of Širvintos, 2000, 776 p.), “Lygumai. Stačiūnai” (the 6th, for the 90th anniversary of Stačiūnai parish, 2001, 896 p.), “Veliuona” (the 7th, for the 500th jubilee of the date Veliuona was granted with the Magdeburg Law, 2001, 1,176 p.), “Raguva” (the 8th, for the 500th jubilee of Raguva 2001, 1,128 p.), “Seredžius” (the 9th, for the 710th anniversary of Seredžius, 2003, 1,238 p.), “Kvėdarna” (the 10th, for the 675th anniversary of Kvėdarna, 2004, 1,160 p.), “Papilė” (the 11th, for the 665th anniversary of Papilė, the Part I, 2004, 1,082 p.; Parts II and III, 2006, 752 p.), “Tauragnai” (the 12th, for the 750th jubilee of Tauragnai, 2005, 1,364 p.), “Musninkai. Kernavė. Čiobiškis” (the 13th, for the anniversaries of Musninkai (445th), Kernavė (725th) and Čiobiškis (475th), 2005, 1,304 p.), “Laukuva” (14th, for the 750th jubilee of Laukuva, Part I, 2005, 924 p.; Part II, 2008, 950 p.), “Gelvonai” (the 15th, for the 625th anniversary of Gelvonai, 2009, 1,384 p.), “Baisogala” (the 16th, for the 470th anniversary of Baisogala, 2009, 1,056 p.), “Gruzdžiai” (17th; for the 375th anniversary of Gruzdžiai, Part I dalis, 2009, 1 000 p.). Total number of pages of these 17 monograph books published (20 volumes) together with the maiden soft-cover book issued under the title “Sintautai. Žvirgždaičiai” (1996, 430 p.) is 21,444 pages.

The celebration of the Millennium of the first reference to Lithuania in written historical sources is reasonable to relate with more modest jubilees of its towns and townships and give an implication to these anniversaries of their first written reference by a written word—a book.

In pre-war Lithuania there were more than 400 rural districts (valsčiai), which were later replaced by neighbourhoods (seniūnijos) numbering now about 300. With a hope that our capacities will enable us to publish books about the majority of them, we kindly invite culture institutions, district governments, neighbourhoods, local activists, local lore investigators, state men, culture activists, sponsors and all writers to join, without hesitation, the team preparing and publishing the “Lietuvos Valsčiai” series. A great work to last several decades is waiting for you.



P

apildyta ir naujai išleista prieš 11 metų dienos šviesą išvydusi 2-oji *Lietuvos valsčių* serijos monografija *Obeliai. Kriaunos*, kaip ir visa serija, dedikuojama Lietuvos Tūkstantmečiui ir tais pačiais metais sukankančiam Obelių 500 metų jubiliejui bei tokiai pačiai gražiai gretimų Kriaunų sukakčiai: Obelių dvaras kūrėsi maždaug tuo pačiu metu kaip ir Rokiškio bei Čedasų dvarai, o Kriaunos rašytiniuose šaltiniuose pirmąsyk minimos net kiek anksčiau (1505) negu Obeliai (1509).

2-oji monografijos laida palyginti su ankstesne kuklia 1998-ųjų laidos mažesnio formato knyga yra keliskart didesnės apimties bei per keliolika leidybos metų susiformavusio dabartinio *Lietuvos valsčių* serijos knygų pavidalo. Naujais straipsniais pasipildė monografijos gamtos, etninės kultūros ir kalbos skyriai. Istorijos skyrių išplėtė straipsniai apie pobaudžiavinį kaimą, Bajorų ir Baršėnų kaimų istorijos, taip pat naujas kultūros istorijos poskyris, kuriame pateikiama Obelių, Aleksandravėlės, Kriaunų bažnyčių istorija, Obelių kultūrinio gyvenimo istorija, mokyklų ir bibliotekų istorijos.

Ob-12 **Obeliai.** Kriaunos / [sudarytojas Venantas Mačiekus]. – 2-oji papild. laida. – Vilnius : Versmė, 2009. – 1224 p. : iliustr. – (Lietuvos valsčiai, ISSN 1822-489X ; kn. 2)

Santr. angl. – Lietuvos Tūkstantmečiui, 1009-2009. Lietuvos valstybės - karaliaus Mindaugo karūnavimo 750 metų jubiliejui, 1253-2003. Lietuvos valstybės atkūrimo šimtmečiui, 1918-2018. Obelių 500 metų jubiliejui, 1509-2009. Kriaunų 500 metų jubiliejui, 1505-2005. – Asmenvardžių ir vietovardžių r-klės: p. 1173-1203.

ISBN 978-9955-589-15-0

„Lietuvos valsčių“ serijos 2-osios monografijos 2-oji papildyta laida, kaip ir visa serija, skirta Lietuvos Tūkstantmečiui bei Obelių ir gretimų Kriaunų 500 metų jubiliejams. Ankstesnės 1998 m. laidos pakartotiname keliskart padidėjusiame leidinyje pateikiami naujai parašyti istorijos ir tautosakos skyriai. Istorijos skyriuje ypač daug dėmesio skiriama mokykloms, bibliotekoms, apskritai visam kultūriniam gyvenimui. Detalai nagrinėjama Obelių, Kriaunų ir Aleksandravėlės bažnyčių istorija, architektūra, menas. Nelieta pamirštos ir šio krašto tautinės mažumos: sentikiai rusai ir žydai. Papildyti ir kiti monografijos skyriai: etninės kultūros, gamtos, kalbos. Monografijoje gausu iliustracijų, žemėlapių, pateikiamos asmenvardžių ir vietovardžių rodyklės, mokslinių darbų santraukos anglų kalba, turinio ir informacijos apie seriją vertimas į anglų kalbą, po spausdinimo pastebėtų klaidų ir netikslumų taisymas.

UDK 908.474.5+947.45+39(474.5)



„Obelių. Kriaunų“ reprezentacinio egzemplioriaus autorinį senovinį rišimą projekto „Vilnius – Europos kultūros sostinė 2009“ edukaciniame renginyje „Senieji Vilniaus knygrišiai“ demonstruoja renesanso laikotarpio amatininkų drabužiais pasidabinęs Vilniaus knygrišių gildijos knygrišys Rimas Supranavičius. 2009 11 07. Petro Jonušo nuotr.

Formatas 70 × 80/12 (spaudos lanko, cm), puslapio 170 × 260 mm. Apimtis 1224 p., 62,06 aut. l., 51 sp. l. Tiražas 900 egz.: pradinis (signalinis, 2009 09 11) 200 egz., galutinis (pataisytas) 700 egz.

Spaudai parengė (pradinį tiražą 2009 09 07, galutinį 2009 11 27) viešoji įstaiga „Versmės“ leidykla, kodas 122732630, adresas Geležinkelio g. 6, LT-02100 Vilnius, telefonas faksas +370 5 2130623, leidyklos vadovo tel. +370 698 20707, elektroninio pašto adresas leidykla@versme.lt, interneto svetainė www.versme.lt.

Spaudai rengta Microsoft® Office Word 2003 Part of Microsoft Office Standart Edition 2003 (tekstas), Adobe PhotoShop CS4 (ilustracijos), Coda Music Technology Finale 2000 (natos), Adobe InDesign CS4, Adobe PageMaker 6.5 (maketas) informacinių sistemų kompiuterių programomis.

Spausdino ir rišo Standartų spaustuvė, Dariaus ir Girėno g. 39, Vilnius.

Spausdinta Hostmann-Steinberg GmbH, Vokietija, poligrafijos dažais, kurių sudėtyje nėra mineralinių alyvų.

Viršelių šilkografinius užrašus spausdino UAB „Logoprintas“, Dūmų g. 3, Vilnius ir Jono Dekaminavičiaus įmonė „Idėjų rezervas“, R. Jankausko g. 6B, Vilnius.

Popierius lankams kreidinis G-print, 90 g/m², gamintas Grycksbo Paper AB, Švedija; priešlapiams ofsetinis Maxi Offset, 190 g/m², UPM Kymmene, Suomija; blizgiu celofanu dengtiems viršelių aplankalams kreidinis Multi Art Gloss, 250 g/m², Stora Enso, Suomija. Kartonas viršeliams Eskaboard, 2,4 mm, Eska Graphic Board, Nyderlandai.

Viršeliai traukti medvilnės įrišimo audiniu Natural Coloret Brown Laminated 624, BN International, Nyderlandai.

Visus pradinio tiražo bei 70 egz. galutinio tiražo pagerintus rankų darbo viršelius gamino bei 30 reprezentacinių egzempliorių rišo knygrišiai Rimas Supranavičius, Sigitas Tamulis (Vilniaus knygrišių gildija) ir Ferdinandas Saladžius.

Po spausdinimo pastebėtų klaidų ir netikslumų taisymas

| Puslapis | Eilutė | Išspausdinta | Turi būti |
|----------|---|--|---|
| 4 | 14 iš virš. 18 iš virš. 19 iš virš. | * Kalbos redaktorė * Korektoriai * RASA KAŠĖTIENĖ | Kalbos redaktorės Korektorės RASA KAŠĖTIENĖ, MARGARITA MAČIEKIENĖ |
| | 11 iš ap. | * UAB „Magnolija“ | UAB „Magnolija“, AB Lietuvos paštas |
| | 5 iš ap. | * viešąja biblioteka | viešąja biblioteka, Obelių istorijos muziejumi |
| 138 | 2 išnašoje | t. 15, | t. 3, |
| 147 | 22 iš virš. | „bieduomenės“, | „biednuomenės“, |
| 149 | 10 iš ap. | 10 – gyv. | 103 – gyv. |
| 155 | Užraše po nuotraukomis 3–4 iš virš. | Obelių šaulių būrio vadas Pranas Laužadis (gim. 1900 m.). 1959 m. | Obelių šaulių būrio vadas 1928–1940 m. Pranas Laužadis (gim. 1900 m.). 1989 m. |
| 236 | Užraše po nuotr. | K. Driskiaus nuotr. 2007 m. | Rasytės Malevičienės nuotr. 2009 m. |
| 268 | Užraše po ap. nuotr. | K. Driskiaus nuotr. 2007 m. | R. Malevičienės nuotr. 2009 m. |
| 269 | Užraše po nuotraukomis | K. Driskiaus nuotr. 2007 m. | R. Malevičienės nuotr. 2009 m. |
| 270 | Užraše po virš. nuotr. | K. Driskiaus nuotr. 2007 m. | R. Malevičienės nuotr. 2009 m. |
| 271 | Užraše po nuotr. | K. Driskiaus nuotr. 2007 m. | R. Malevičienės nuotr. 2009 m. |
| 315 | Užraše prie nuotr. 4 iš ap. | neatpažinta. | Marytės Andrijauskaitės sesuo. |
| 327 | 18 iš virš. | Pagiryš Petras (1911–1978) | Pagiryš Petras (1911–1988) |
| 328 | 1 iš ap. | Jolanta (1964). | – |
| 338 | 2 iš ap. | (1882–). | (1882–1947). |
| | 1 iš ap. | (1915–). | (1913–1998). |
| 344 | Užraše po ap. nuotr. | pas Petrą Pašlį. | pas Petrą Pašlį. |
| 348 | 3 iš ap. | Vilma; | Vilma (1968); |
| | 8 iš ap. | Emilija | Emilija Lokcikaite |
| 376 | Užraše po virš. nuotr. 3 iš virš. | ir Petras. | ir Pranas. |
| 380 | 14 iš virš. | Daščiorių žemę | Daščiorų žemę |
| 381 | 18 iš virš. | Advartas Kišiūnas | Advartas Kišiūnas |
| | 22 iš virš. | [Ona Kišienė] | [Ona Kišūnienė] |
| | 10 iš ap. | klumbokai; | klumbokai; |
| 382 | 3 iš virš. | susitikimą | susitikimą |
| | 8 iš virš. | kaimo motery. | kaimo moterys. |
| | 20 iš ap. | ginkluos atiduot. | ginklus atiduot. |
| | Užraše po nuotr. | Bajorų k. gyventojai ir išeiviai iš Bajorų k. | Eigminų giminės atstovai |
| 383 | 15 iš virš. 19 iš virš. | į Obelių mišką, ne vyro, | į Oklių mišką, nei vyro, |
| 384 | 8 iš virš. 9 iš ap. | Jonas Eigminas miškas, | Juozas Eigminas miškan, |
| 385 | 11 iš virš. | į Bojorų k. | į Bajorų k. |
| 386 | 10 iš virš. | prie Obelių miško | prie Oklių miško |
| 387 | 5 iš ap. | išskirtose sklypuose | išskirtuose sklypuose |
| 388 | 22 iš ap. 20 iš ap. 11 iš ap. | prie Obelių miško Miškūnų k. Emilija Tamoliūnienė | prie Oklių miško Mičiūnų k. Emilija Tamoliūnaitė |
| | 4 iš ap. | Petrą | Putrą |
| 389 | 9 iš ap. | Albiną ir Antaną | Albiną ir Antaniną |
| 390 | 10 iš ap. | nupirkdavo vainikus, | nupindavo vainikus, |
| 392 | 8 iš virš. | mokytoja iškėlė e į Obelių gimnaziją, | mokytoją iškėlė į kitą mokyklą, |
| 511 | Užraše prie ap. pieš. | Kasparo Savicko | Alfonso Savicko |

* Žvaigždute pažymėtos teksto dalys, esančios tik 1-ojoje (signalinėje) 200 egz. tiražo dalyje.

(tęsinys)

| Puslapis | Eilutė | Išspausdinta | Turi būti |
|----------|---|--|---|
| 526 | Užrašė po nuotr. | Antroji abiturientų laida su mokytojais. Pirmoje eilėje 3-ias iš kairės direktorius Algirdas Kligys. 1950 m. | Šeštosios abiturientų laidos 11a klasė. Antroje eilėje 2-oji iš kairės sėdi klasės auklėtoja Alfonsa Lukšytė. 1954 m. |
| 528 | Užrašė po nuotr.: 5 iš virš. | Stabulevičius, (Stabulevičienė), | Tabulevičius, (Tabulevičienė), |
| 590 | 9 iš ap. | (Sakinaitės) | (Stakėnaitės) |
| 618 | 15 iš virš. | knygyne | bibliotekoje |
| 665 | 16 iš ap. | pas Jonušį, | pas Janušonį, |
| 668 | 20 iš virš. | Imelinskaitė. | Imilinskaitė. |
| | 2 iš ap. | rajoninės bibliotekos | centrinės bibliotekos |
| 672 | 2 iš virš. | Imelinskiene | Imilinskiene |
| 676 | 1 iš ap. | klubas „Šnekutis“. | klubas „Šnekutis“ (vadovė O. Stanišauskienė). |
| 780 | Antra nuotr. iš virš. | Nuotrauka apsuhta apačia į viršų | Nuotrauka turi būti pasukta taip, kad kapos ornamentas būtų viršuje |
| 1155 | Po Driskiaus Klaudijaus biografijos duomenų | | Dručkus Andrius (1928 04 09 Vaičėnuose), Lietuvos pasipriešinimo sovietų okupaciniam režimui dalyvis. |
| 1172 | 14 iš ap. | 34 | 35 |
| 1176 | 3 skilt. tarp 12 ir 13 iš virš. | – | Dekaminavičius Jonas 1222 |
| 1177 | 1 skilt. 19 iš ap. | 683, 1166 | 683, 1155, 1166 |
| 1180 | 1 skilt. 28 iš virš. | 1169 | 1169, 1222 |
| 1188 | 1 skilt. 23 iš ap. | 11, | 11, 18, |
| 1214 | 4 skilt. 9 iš ap. | * Piniava | Piniava |
| 1216 | 4 skilt. 21 iš ap. | * Piniava | Piniava |
| 1218 | 14 iš virš. | * 1 400 | 1 500 |
| | | * 200 | 300 |
| 1222 | 7 iš ap. | * pagamintas <i>Grycksbo papper AB, Švedijoje;</i> | gamintas <i>Grycksbo Paper AB, Švedija;</i> |
| | 6 iš ap. | * <i>Plano Plus,</i> | ofsetinis <i>Maxi Offset,</i> |
| | 5 iš ap. | * <i>MultiArt Gloss,</i> | kreidinis <i>Multi Art Gloss,</i> |
| | | * <i>Stora Enso, Vokietija.</i> | <i>Stora Enso, Suomija.</i> |